

TA'LIM SIFATI YANGI O'ZBEKISTON TARAQQIYOTINI YANADA YUKSALTIRISHNING MUHIM OMILI

"Insonga e'tibor va sifatli ta'lim yili" munosabati bilan
yosh olim va talabalar o'rtasida o'tkazilgan
ilmiy-amaliy

KONFERENSIYA TO'PLAMI

Qo'qon universiteti 15-may, 2023-yil

Ushbu to'plam "Insonga e'tibor va sifatli ta'lim yili" munosabati bilan o'tkazilgan yosh olim va talabalar ilmiy-amaliy konferensiyasi materiallari jamlangan.



MAS'UL MUHARRIR

Zahidov G'ofurjon Erkinovich – iqtisodiyot fanlari bo'yicha falsafa doktori, dotsent

TAHRIR HAY'ATI

G'ulomov Saidahrur Saidahmedovich – iqtisodiyot fanlari doktori, akademik;

Ahmedov Durbek Quadratillayevich - iqtisodiyot fanlari doktori, professor;

Mahmudov Nosir Mahmudovich – iqtisodiyot fanlari doktori, professor;

Butaboyev Muhammadjon - iqtisodiyot fanlari doktori, professor;

Islamov Anvar Ashirkulovich - iqtisodiyot fanlari bo'yicha falsafa doktori, dotsent;

Ruziev Shohruzbek Ravshan o'g'li - iqtisodiyot fanlari bo'yicha falsafa doktori, dotsent



Ta'lim sifati yangi O'zbekiston taraqqiyotini yanada yuksaltirishning muhim omili / Yosh olim va talabalar ilmiy-amaliy konferensiyasi to'plami. Kokand university, 2023 yil 15 may, - «Innovatsion rivojlanish nashriyot-matbaa uyi» 2023.

© Matn. Mualliflar, 2023.

© Kokand university, 2023.

© «Innovatsion rivojlanish nashriyot-matbaa uyi», original maket, 2023.

MUNDARIJA:
I SHO'BA: ANIQ VA TABIIY FANLAR TA'LIMIDA ERISHILGAN YUTUQLAR VA ISTIQBOLLI VAZIFALAR

IQTISODIYOTDAGI MATEMATIK MODELASHTIRISHNING O'RNI Temirova Anora Alisher qizi, Qo'qon universiteti Iqtisodiyot yo'nalishi 2-kurs talabasi, Zahidov G'afurjon Erkinovich, Qo'qon universiteti rektori, PhD, dotsent.	3-6
СФЕРА ЮЗИНИ ҲИСОБЛАШНИНГ БИР УСУЛИ ҲАҚИДА Усмонов Хасанбой, Қўқон университети талабаси, Тоштемиров Баходиржон, Қўқон университети "Рақамли технологиялар ва математика" кафедраси в.б. доценти	7-8
ОБУЧЕНИЕ ХИМИИ С ПРИМЕНЕНИЕМ МУЛЬТИМЕДИЙНЫХ ТЕХНОЛОГИЙ Исроилова Ж.С. 3 курс, ТГПУ имени Низами, Алимова Ф.А. д.п.н., доцент ТГПУ имени Низами	9-10
UMUMTA'LIM MAKTABLARI GEOGRAFIYA TA'LIMIDA O'QUVCHILARNING GEOEKOLOGIK MADANIYATINI RIVOJLANTIRISHNING ILMIY-NAZARIY ASOSLARI Abdullayeva Dilnoza Narzullayevna, Nizomiy nomidagi TDPU, "Geografiya va uni o'qitish metodikasi" kafedrasida dotsenti v/b., p.f.f.d. (PhD)	11-13
TABIIY FANLARNI O'QITISHDA O'QUVCHILARNI ILMIY DUNYOQARASHINI SHAKLLANTIRISH Sotvoldiyeva M.M. Qo'qon universiteti Boshlang'ich ta'lim yo'nalishi 4-kurs talabasi, Matnazarova K.O. Qo'qon universiteti "Ta'lim" kafedrasida v.b dosenti p.f.f.d (PhD)	14-16
GEOGRAFIYA DARSLARINI MUAMMOLI TA'LIM TEXNOLOGIYALARI ASOSIDA TASHKIL ETISH Allaxova Gulshixra Yerejepbaevna, Qoraqalpog'iston Respublikasi Nukus shahar XTB bo'limi tasarrufidagi 25-son umumta'lim maktabi direktori	17-20
КАРТОШКА М-ВИРУСНИНГ ТОЗА БИОЛОГИК ПРЕПАРАТИНИ АЖРАТИБ ОЛИШДА ИШЛАБ ЧИҚИЛГАН ОПТИМАЛ УСУЛ Юсубахмедов Абдурауф Абдурахим ўғли, Чирчиқ давлат педагогика университети таянч докторанти	21-23
INTEGRO-DIFFERENSIAL TENGLAMA UCHUN CHEGARAVIY MASALA Yo'ldashev Axrorjon, Qo'qon universiteti "Raqqamli texnologiyalar va matematika" kafedrasida o'qituvchisi, Toshtemirov Bahodirjon, Qo'qon universiteti "Raqqamli texnologiyalar va matematika" kafedrasida dotsent. v.b	24-25
BOSHLANG'ICH TA'LIMDA, AXBOROT TEXNOLOGIYALARNI QO'LLAB MATEMATIKAGA KIRISH Xusanova Madinabonu, Qo'qon universiteti Boshlang'ich ta'lim yo'nalishi talabasi, Yo'ldashev Axrorjon, Qo'qon universiteti Raqqamli texnologiyalar va matematika kafedrasida o'qituvchisi	26-30
MAKTAB O'QUVCHILARINING MATEMATIKA FANIDAN MAKTABDAN TASHQARI OLIMPIADA MASALALARINI YECHISH USULLARI Xaydarov I.I. Qo'qon universiteti "Raqqamli texnologiyalar va matematika" kafedrasida o'qituvchisi	31-34
GENERAL CONCEPTS OF PLANT EVOLUTION AND THEIR STRUCTURE DAUGHTER Ismailova Saida Ulug'bek qizi, QMU student	35-37
YARIM TEKISLIKLAR MINKOVSKIY AYIRMASI Nuritdinov J.T. Qo'qon universiteti "Raqqamli texnologiyalar va matematika" kafedrasida o'qituvchisi	38-40
THE CONNECTION OF A RICKART REAL C*-ALGEBRA WITH ITS ENVELOPING RICKART (COMPLEX) C*-ALGEBRA Abduxamidova Dilshoda Bayram qizi, Kokand University Student of MLS – 1 – 22, Nilufarxon Raxmonova Vaxobjon qizi, Kokand University teacher at "Department of Digital technologies and mathematics"	41-43
KICHIK BIZNES SUBYEKTLARI FAOLIYATINI TASHKILLASHTIRISHDA MOLIVAVIY HISOBNING AHAMIYATI Elmurodov M.N. Qo'qon universiteti talabasi, Tojiyeva M.M. Qo'qon universiteti "Raqqamli texnologiyalar va matematika" kafedrasida o'qituvchisi	44-47
MATEMATIKANI ZAMONAVIY IQTISODIYOTDAGI O'RNI Xoshimov I.I. Qo'qon universiteti Ek-3-21 talabasi, Sultonova Y. K. Qo'qon universiteti "Raqqamli texnologiyalar va matematika" kafedrasida o'qituvchisi	48-51
O'QITISH TIZIMIGA MAYDONLI TRANZISTORLAR ASOSIDAGI DINAMIK KUCHLANISH KUCHAYTIRGICHINI JORIY ETISH Jo'rayev Asom Qo'yiliboyevich, TATU Nurafshon filiali 2-kurs talabasi	52-55
CURRENT TRANSFER IN p-Si-n-(Si2)1-x(GaN)x HETEROSTRUCTURE Zhuraev Asom Kuylibayevich, Second-year student of information security Nurafshon branch of TUIT	56-59
УСИЛИТЕЛЬ С ВЫСОКИМ КОЭФФИЦИЕНТОМ УСИЛЕНИЯ С ДИНАМИЧЕСКОЙ НАГРУЗКОЙ Жураев Асом Куйлибаевич, Студент второго курса информационной безопасности Нурафшонский филиал ТУИТ	60-63

MAHALLIY XOM-ASHYOLAR ASOSIDA SINTEZ QILIGAN OLIGOMERLAR BILAN ISHLOV BERILGAN YOG' OCH QURILISH MATERIALLARINING STATIK MUSTAHKAMLIGI	64-66
X.X.To'rayev, Sh.A.Kasimov, A.I.Xolboyeva, D.T.Yaqubova, F.N.Nurqulov Toshkent kimyo-texnologiya ilmiy tadqiqot instituti	
ТРАНЗИСТОР ТУЗИЛАМАЛАРНИНГ ПАРАМЕТРЛАРИНИ ЯХШИЛАШНИНГ КОНСТРУКТИВ ВА СХЕМОТЕХНИКАВИЙ УСУЛЛАРИ	67-69
Жураев Асом Куйлибаевич, Студент второго курса информационной безопасности Нурафшонский филиал ТУИТ	
FAN VA TABIAT BILAN TANISHTIRISH ORQALI MAKTABGACHA TA'LIM YOSHDAGI BOLALARNI INTELLEKTUAL IMKONIYATLARINI RIVOJLANTIRISH	70-72
Nazarova Aziza, Maktabgacha ta'lim pedagogikasi va psixologiyasi yo'nalishi talabasi, Abdiyeva Fazilat Fayzulla qizi, Nizomiy nomidagi TDPU Maktabgacha ta'lim pedagogikasi va psixologiyasi kafedra o'qituvchisi	
SEL TOSHQINLARI VA UNING NATIJASIDA KELIB CHIQAOTGAN MINTAQAVIY MUAMMOLAR ULARGA YECHIM TOPISH	73-75
Akramova Shiringul Furqatjon qizi, Mirzo Ulug'bek nomidagi O'zbekiston Milliy Universiteti Hidrometeorologiya fakulteti 1-kurs talabasi, Toshturdiyev Nurbek Nurali o'g'li, Mirzo Ulug'bek nomidagi O'zbekiston Milliy Universiteti Hidrometeorologiya fakulteti 1-kurs talabasi	
"AMIR TEMUR TEMURIYLAR DAVLAT BOSHQARUVI TIZIMI DIPLOMATIK ALOQALARI"	76-78
Baxtiyorov Shoxrux G'ulom o'g'li, O'zbekiston-Finlandiya Pedagogika Instituti 2-bosqich talabasi	
YURAK QON TOMIR TIZIMIDA COVID-19 DAN KEYINGI ASORATLARNI ZAMONAVIY KOMPYUTER TEXNOLOGIYALAR YORDAMIDA DIAGNOSTIKA VA DAVOLASH	79-82
Ashurova Muhabbatxon, Farg'ona Jamoat Salomatligi Tibbiyot Instituti, tibbiy profilaktika ishi yo'nalishi 1-bosqich, 522-guruh talabasi	
ATROF-MUHIT IFLOSLANISHINING INSON SALOMATLIGIGA TA'SIRI VA UNI OLDINI OLISH	83-85
Toshturdiyev Nurbek Nurali o'g'li, Mirzo Ulug'bek nomidagi O'zbekiston Milliy Universiteti Hidrometeorologiya fakulteti 1-kurs talabasi, Adenbayev Baxtiyor Yembergenovich, Mirzo Ulug'bek nomidagi O'zbekiston Milliy Universiteti Hidrometeorologiya fakulteti Hidrometeorologiya va atrof muhit monitoringi kafedrasini mudiri, Geografiya fanlari doktori	
KIMYO FANINI O'QITISHDA VIRTUAL LABORATORIYADAN FOYDALANISHNING O'RNI	86-88
Axmadjonova Yorqinoy Tojimurodovna, Jizzax Politexnika instituti Ahmadjonova Umida Tojimurodovna, Jizzax Politexnika instituti	
FIRST-ORDER LINEAR DIFFERENTIAL EQUATIONS. BERNOULLI'S DIFFERENTIAL EQUATION	89-91
Memonova Gulnoza Nazrikulovna, General secondary school teacher numbered 80 th	
KIMYOVIY BOG'LANISHLAR HAQIDA TUSHUNCHA	92-94
Raxmatullayeva Madina Jasurovna, Abdullayev Alisher Abulqosimovich, Jizzax politexnika instituti, OOT yo'nalishi talabasi	
"AZOTLI O'GITLAR" MAVZUSINI O'QITISHDA O'QUVCHILARNING BILISH FAOLIYATINI FAOLLASHTIRISH	95-97
Xamidov S.X., Abdullayev A.A., Mamatkulov B.U. Jizzax politexnika institute	
MUZLIKLER ERISHI SABABLARI VA UNING OQIBATLARI.UNI OLDINI OLISHGA SAMARALI YECHIM TOPISH	98-100
Toshtemirova Mashhuraxon Botirjon qizi, Mirzo Ulug'bek nomidagi O'zbekiston Milliy Universiteti Hidrometeorologiya fakulteti 1-kurs talabasi, Toshturdiyev Nurbek Nurali o'g'li, Mirzo Ulug'bek nomidagi O'zbekiston Milliy Universiteti Hidrometeorologiya fakulteti 1-kurs talabasi	
UZLUKSIZ AKSLANTIRISHLAR FAZOSIDA PSEVDOTEKIS TOPOLOGIYA	101-102
Ruziyev J.E, Mirzo Ulug'bek nomidagi O'zbekiston Milliy Universiteti, Ahmadova M.G'. Mirzo Ulug'bek nomidagi O'zbekiston Milliy Universiteti	
TIBBIY-BIOLOGIK FANLARDA TA'LIM SIFATINI OSHIRISHDA SMART TEXNOLOGIYALARNING ROLI	103-105
Adhamov Shohjahon Abdullajon o'g'li, Andijon davlat tibbiyot instituti pediatriya fakulteti 3-bosqich talabasi, Ulug'bekova Gulrux Jo'rayevna Andijon davlat tibbiyot instituti Anatomiya va klinik anatomiya kafedrasini dotsenti, t.f.n.,	
TASODIFIY KIRISH PROTOKOLLARI ORQALI BOSHQARILADIGAN KOMPYUTER TARMOG'INING MATEMATIK MODEL ORQALI TARMOQDAGI XATOLIKLAR HAQIDA OGOHLANTIRISH	106-109
Dexqonboyeva Moxira Qo'chqorboy qizi, Qo'qon universiteti talabasi, Inomxo'jayev Azamatjon Akramxo'ja o'g'li, Qo'qon universiteti o'qituvchisi	

**II SHO'BA: BARQAROR RIVOJLANISHNI TA'MINLASHDA IQTISODIYOT, MENEJMENT VA MOLIVAVIY SOHALARNING
O'RNI**

MOLIVAVIY TEXNOLOGIYALARNING RIVOJLANISHI ORQALI BANKLARNING TRANSFORMATSION SALOHİYATIGA TA'SIRI	111-116
Tolibjonov Xurshidjon, Qo'qon universiteti Moliya yo'nalishi 4-bosqich talabasi, Ruziev Shohruxbek Ravshan o'g'li, Qo'qon universiteti ilmiy ishlar va Innovatsiyalar bo'yicha prorektor	
WAYS TO EFFECTIVELY USE MATERIAL INCENTIVES THAT INCREASE LABOR EFFICIENCY	117-119
Jamshid Sharafetdinovich Tukhtabaev, PhD., Associate Professor, Tashkent State University of Economics	
ПОВЫШЕНИЕ РОЛИ ОЦЕНКИ СТОИМОСТИ НЕДВИЖИМОСТИ В ОБЕСПЕЧЕНИИ УСТОЙЧИВОГО РАЗВИТИЯ	120-122
Джалолiddинова Моҳира Алишер қизи, Докторант Ташкентского финансового института	
O'ZBEKISTON RESPUBLIKASI IJTIMOY HAYOTIDA AYOLLARNING IJTIMOY FAOLLIGINI OSHIRISH MASALALARI	123-127
Akbarova Asidaxon Lazizxon qizi, Xalqaro Nordik Universiteti talabasi, Sobirov Xasan Nusratovich, Xalqaro Nordik Universiteti Iqtisodiyot va Biznesni boshqarish kafedra mudiri	
THE CONCEPT OF RISK IN THE ACTIVITIES OF COMMERCIAL BANKS AND ITS ESSENCE	128-130
Khujaxonova Sitara Baxtiyarovna, Assistant, Tashkent State University of Economics, Tukhtabaev Jamshid Sharafetdinovich, PhD., Associate Professor, "Department of Management and marketing", Tashkent State University of Economics	
HARAKATLAR STRATEGIYASI DAVLAT DASTURINING –INSON MANFAATLARI VA TA'LIM SAMARADORLIGINING OSHIRISHDAGI NATIJALARI	131-133
Aliyeva Yulduz Ulug'bek qizi, Qo'qon universiteti ta'lim fakulteti psixologiya yonalishi talabasi, Temirova Mashhura Muhammadaminovna, Qo'qon universiteti v.b. dotsenti. (PhD)	
ZAMONAVIY BOZOR MUHITIDA IQTISODIY HAVFSIZLIKNI TA'MINLASHNING MUHIM CHORALARI	134-136
Qudratov J.A. O'zbekiston Respublikasi Vazirlar Mahkamasi huzuridagi Biznes va tadbirkorlik oliy maktabi tinglovchisi	
BARQAROR RIVOJLANISHNI TA'MINLASHDA YOSHLAR VA XOTIN QIZLARNI MOLIVAVIY SAVODXONLIGINI OSHIRISH	137-139
Raxmatullayeva Durdona Ravshanovna, Pedagogik innovatsiyalar instituti dotsenti, PhD.	
MAMLAKAT RIVOJLANISHIDA XOTIN QIZLARNI TADBIRKORLIK FAOLIYATIGA JALB ETISH TAJRIBALARI	140-142
Zaripova D, Jalalova G, Miralieva D, "Yoshlar va xotin-qizlarning tadbirkorlik savodxonligini oshirish va o'z o'zini bandligini ta'minlashga qaratilgan yagona elektron ma'lumotlar bazasini (onlayn veb-portal) yaratish" loyiha katta ilmiy xodimlar	
ВНЕДРЕНИЕ МЕЖДУНАРОДНЫХ СТАНДАРТОВ ПРИ ИСЛАМСКОМ ФИНАНСИРОВАНИИ В УЗБЕКИСТАНЕ	143-150
Исаев Ойбек Бахрамович, Независимый соискатель на степень PhD по экономике, Секретарь Совета Банковско-финансовая академия Республики Узбекистан	
MULKCHILIK INSTITUTI VA MULKIY MUNOSABATLARNING XO'JALIK YURITISHDAGI O'RNI	151-154
Reymbaeva Zuxra Almaz qizi, Berdaq nomidgi Qoraqalpoq davlat universiteti doktoranti	
QIMMATLI QOG'OZLAR BOZORIDA SMA YORDAMCHI USHLINING QO'LLANILISHI	155-159
Murodova Shaxodat Sadridin qizi, O'zMU 1-kurs magistranti	
O'ZBEKISTONDA ISLOM MOLIVAVIYATI VA LIZING XIZMATLARI	160-165
Isayev Oybek Baxramovich, O'zbekiston Respublikasi Bank-moliya akademiyasi	
FORMATION AND DEVELOPMENT OF SCIENTIFIC AND INNOVATIVE INFRASTRUCTURE OF CLUSTERS IN UZBEKISTAN	166-169
Rajabov Juratbek, Master student of MEKP-01 Tashkent State University of Economics, Kholikova Rukhsora Sanzharovna Associate Professor, PhD., Department of Economics of Branches Tashkent State University of Economics	
МАҲАЛЛИЙ ИШЛАБ ЧИҚАРИШНИ РИВОЖЛАНТИРИШ АСОСИДА МАКРОИҚТISODIЙ БАҲАҚАРОРЛИКНИ ТАЪМИНЛАШГА ТАЪСИР ЭТУВЧИ ОМИЛЛАР ТАҲЛИЛИ	170-174
Назаров Дилшод Муминович, Тошкент давлат иқтисодиёт университети талабаси, Холбекова Ферузахон Расуловна, Тошкент давлат иқтисодиёт университети катта ўқитувчи (PhD)	
INTERNET TEXNOLOGIYALARINING KICHIK BIZNES SUB'YEKTLARIGA TA'SIRI	175-177
Axmadjonov Dostonbek Odiljon og'li, Qo'qon universiteti talabasi, Rustam Tohirov Solijonovich, Qo'qon universiteti doktoranti	
КИЧИК БИЗНЕС ФАОЛИЯТИНИ РАҚАМЛАШТИРИШ: ҲОЛАТЛАР, УСЛУБЛАР ВА ТАҲЛИЛЛАР	178-183
Рахмонов Нодиржон Рахмонжон ўғли, Қўқон университети таянч докторанти	

TЎҚИМАЧИЛИК САНОАТИДА РИСКЛАРНИ БОШҚАРИШ ҲАМДА БОШҚАРУВ МЕХАНИЗМЛАРИНИНГ ИЛМИЙ-НАЗАРИЙ АСОСЛАРИ	184-187
<i>Худайназарова Дилором Хайруллаевна, ТАТУ катта ўқитувчиси</i>	
SUN'IY INTELEKT (AI) VA ISLOM MOLIYASI	188-190
<i>Abdullaev Akhrorjon, Qo'qon universiteti Iqtisodiyot yo'nalishi 3-bosqich talabasi, Akhmadjonov Oybek, Qo'qon universiteti katta o'qituvchisi</i>	
HUNARMANDCHILIKKA ASOSLANGAN KICHIK BIZNES SUBYEKTLARINING EKSPORT SALOHIYATINI OSHIRISH ISTIQBOLLARI	191-195
<i>Axmadjonov Isroiljon Haydaraliyevich, Qo'qon universiteti doktoranti</i>	
DIGITAL ENTERPRISE MANAGEMENT IN CYBERSPACE	196-203
<i>Kurbonov Said Akbarovich, Independent researcher of the Higher School of Business and Entrepreneurship</i>	
ELABORATION OF ENTERPRISE DEVELOPMENT STRATEGY IN REAL SECTOR OF ECONOMY USING QUALITY MANAGEMENT TOOLS	204-210
<i>Kurbonov Said Akbarovich, Independent researcher of the Higher School of Business and Entrepreneurship</i>	
МАРКАЗИЙ ОСИЁДА ЎЗБЕКИСТОН РЕСПУБЛИКАСИ ҲАМКОРЛИК АЛОҚАЛАРИНИНГ ТАШҚИ СИЁСАТДАГИ УСТУВОРЛИГИ	211-215
<i>Фазлиддинов Жанобиддин Зайнобиддин ўғли, Самарқанд Давлат Тиббиёт Университети, Даволаш иши факултетининг 3-босқич талабаси, Абдумажидова Ҳамида, СамДТУ "Ижтимоий ва гуманитар" фанлар кафедраси ўқитувчиси</i>	
JAHON IQTISODIYOTI VA XALQARO MUNOSABATLAR	216-219
<i>Maxmudova Zilola Ma'murjon qizi, Qo'qon universiteti Ta'lim menejmenti 1 – kurs magistranti</i>	
KORRUPSIYASIZ HAYOT- KELAJAGIMIZ GAROVI	220-222
<i>Qulmanbetova Madina Alim qizi, Nizomiy nomidagi TDPU Maktabgacha ta'lim kafedra 1-bosqich talabasi, Miryahyoyeva Nargiza Ne'matillo qizi, Nizomiy nomidagi TDPU talabasi, Abdiyeva Fazilat Fayzulla qizi, Nizomiy nomidagi TDPU Maktabgacha ta'lim pedagogikasi va psixologiyasi kafedra o'qituvchisi</i>	
TURIZMNI RIVOJLANTIRISH	223-225
<i>Ortikova Jasmina Oybek kizi, Samarqand viloyati Paxtachi tumani 34-maktab o'quvchisi</i>	
RAQAMLI IQTISODIYOT VA UNING BOSHQARUVDAGI ROLI.	226-228
<i>Odilov Abdulloh, Qo'qon Universiteti, KI-1-22 talabasi, Abdullajonov Davronjon Shokirjon o'g'li, Qo'qon Universiteti, biznes kafedrasida o'qituvchisi</i>	
THE ROLE AND IMPORTANCE OF ICT IN THE DEVELOPMENT OF THE TAX SYSTEM	229-231
<i>Oymatova G.M. student gr. SST-5, I course Tashkent Institute of Finance</i>	
O'ZBEKISTONDA SPORT TURIZMI SALOHIYATI	232-233
<i>Toirova Jasmina, Qo'qon universiteti talabasi, Umarov Omonjon, Qo'qon universiteti o'qituvchisi</i>	
O'ZBEK TURIZMNING IQTISODIYOTDA TUTGAN O'RNI.	234-236
<i>Ulug'bek Valiyev, Qo'qon universiteti talabasi, Omonjon Umarov, Qo'qon universiteti o'qituvchisi</i>	
ZIYORAT TURIZM: MAVJUD RESURLAR VA ULARNING TASNIFI	237-239
<i>Ahmedov Jasurbek Mahmudjon o'g'li, Qo'qon universiteti talabasi, Umarov Omonjon, Qo'qon universiteti o'qituvchisi</i>	
BARQAROR IQTISODIY O'SISH - BARQAROR RIVOJLANISH GAROVI	240-242
<i>Umarova Mohinur, Toshkent pediatriya tibbiyot instituti 4-bosqich talabasi</i>	
O'ZBEK TURIZMIDA QASHQADARYO TURIZM SALOHIYATI	243-246
<i>Choriyev Jo'rabek, Qo'qon universiteti talabasi, Umarov Omonjon, Qo'qon universiteti o'qituvchisi</i>	
MADANIY TURIZM VA TURIZMNING O'ZBEKISTON IQTISODIYOTIGA QO'SHAYOTGAN HISSASI	247-248
<i>Iqbolxo'jaev Amirxon, Qo'qon universiteti talabasi, Umarov Omonjon, Qo'qon universiteti o'qituvchisi</i>	
ISH BILARMONLIK VA MICE TURIZMNI AXAMYATI	249-250
<i>Baxtiyorjonova Muxlisa Dilshodjon qizi, Qo'qon universiteti talabasi, Umarov Omonjon, Qo'qon universiteti o'qituvchisi</i>	
MICE TURIZMI ORQALI O'ZBEKISTONNING TURISTIK SALOHIYATINI TARG'IB ETISH OMILLARI	251-252
<i>Ma'rifova Sevinchxon Mansurjon qizi, Qo'qon universiteti talabasi, Umarov Omonjon, Qo'qon universiteti o'qituvchisi</i>	
O'ZBEKISTON RESPUBLIKASINING YUNESKONING UMUMJAHON MEROSI RO'YHATIGA KIRITILGAN TARIXIY OBYEKT LARI	253-257
<i>Mirzaboyeva Muslimaxon, Qo'qon universiteti talabasi, Umarov Omonjon, Qo'qon universiteti o'qituvchisi</i>	

O'ZBEKISTONDA KICHIK BIZNES RIVOJLANISH TENDENSIYASI Musabekov Sherali Nazarali o'g'li, Qo'qon universiteti talabasi, Xursanaliyev Boburmirzo Farhod o'g'li, Qo'qon universiteti katta o'qituvchisi	258-260
O'ZBEKISTON RESPUBLIKASINING INVESTITSIYA SIYOSATI Musabekov Sherali Nazarali o'g'li, Qo'qon universiteti talabasi, Xursanaliyev Boburmirzo Farhod o'g'li, Qo'qon universiteti katta o'qituvchisi	261-264
THE IMPACT OF UZBEKISTAN'S FOREIGN DEBT ON THE GROSS DOMESTIC PRODUCT Nishonkulov Shohruhxon, 3rd year student of Economics of Kokand University, Gafurov Khurshid, Lecturer of the Department of International Tourism and Economy of Kokand University	265-267
IFRS NING GAAP BILAN SOLISHTIRGANDAGI AFZALLIKLARI VA KAMCHILIKLARI Numonov Fayzullo Nurmuhhammadjon o'g'li, Qo'qon universiteti Iqtisodiyot yo'nalishi 3-kurs talabasi, Gafurov Xurshid Maxsudovich, Qo'qon universiteti Xalqaro Turizm va Iqtisodiyot kafedrasida katta o'qituvchisi	268-270
RAQAMLI IQTISODIYOTNING RIVOJLANISHDAGI O'RNI Abdullayev Axrorjon Axadjon o'g'li, Qo'qon universiteti Iqtisodiyot yo'nalishi 3-kurs talabasi	271-273
ВЛИЯНИЕ ИННОВАЦИИ НА РЕАЛЬНЫЙ СЕКТОР ЭКОНОМИКИ Хужахонова Ситора Бахтияровна, Ассистент кафедры "Экономика", Ташкентского государственного экономического университета, г.Ташкент, Узбекистан	274-278
HODIMLARNI ISHLASH SAMARADORLIGINI OSHIRISHDA RAG'BATLANTIRISHNING SAMARALI USULLARI Vahobjonov Abdulfohit, Menejment yo'nalishi 1 kurs talabasi, Melibaeva Gulhon Nazrullaevna, Qo'qon Universitet "Halqaro turizm va Iqtisodiyot" kafedrasida o'qituvchisi	279-280
BOZOR MUNOSABATLARI SHAROTIDA TA'LIM MENEJERINING BOSHQARUV QARORLARINI TAKOMILLASHTIRISHNING PEDAGOGIK SHARTLARI Murodov Nodirbek Oybek o'g'li, Toshkent davlat pedagogika universiteti, Ta'lim muassasalari boshqaruvi yo'nalishi 1-kurs magstranti	281-285
O'ZBEKISTONDA TIBBIY TURIZMNING HOLATI Turg'unboyeva Nuriza Erkin qizi, Qo'qon universiteti talabasi	286
BARQAROR TURIZM VA EKOTURIZM TASNIFI TAHLILI Murodova Yoqutxon, Qo'qon universiteti Mehmonxona va turizmni boshqarish yo'nalishi talabasi, Mirboboyeva Parizoda, Qo'qon universiteti Mehmonxona va turizmni boshqarish yo'nalishi talabasi	287-289
SANOATNING YAIMGA TA'SIRINI BAHOLASH Abdullayev Axrorjon Axadjon o'g'li, Qo'qon universiteti Iqtisodiyot yo'nalishi 3-bosqich talabasi, Nuriddinov Jalolxon Tursunboy o'g'li, Qo'qon universiteti "Raqamli texnologiyalar va matematika" kafedrasida o'qituvchisi	290-293
RIVOJLANAYOTGAN MAMLAKATLARDA RAQAMLI IQTISODIYOT SIYOSATI Abdullayev Axrorjon Axadjon o'g'li, Qo'qon universiteti Iqtisodiyot yo'nalishi 3-kurs talabasi, Mulyadinov Farhod Murotovich, Qo'qon universiteti, "Raqamli texnologiyalar va matematika" kafedrasida mudiri	294-298
O'ZBEKISTON RESPUBLIKASIDA MEHMONXONALARNI RIVOJLANTIRISH VA ULARGA BERILADIGON YULDUZLAR Abdullayeva Mohichehra, Qo'qon universiteti talabasi, Mamadaliyev Ulug'bek Toxirjon o'g'li, Qo'qon universiteti "Xalqaro turizm va iqtisodiyot" kafedrasida o'qituvchisi	299-302
YUNESKO RO'YXATIGA KIRITILGAN BUTUNJAHON MADANIY OBYEKTULARI Abdumannonov Rizobek Iqboljon o'g'li, Qo'qon universiteti talabasi, Umarov Omonjon, Qo'qon universiteti o'qituvchisi	303-305
O'ZBEKISTON RESPUBLIKASIDA TURIZMNI RIVOJLANTIRISHDA FESTIVALLARNING O'RNI. Ahmedova Ruxshona Raxmatjon qizi, Qo'qon universiteti talabasi, Umarov Omonjon, Qo'qon universiteti o'qituvchisi	306-309
IQTISODIY SIYOSATNING RIVOJLANISHIDA FISKAL VA PUL-KREDIT SIYOSATI Abdullaev Ahrorjon Qo'qon universiteti iqtisodiyot yo'nalishi 3-bosqich talabasi, Gafurov Xurshid, Qo'qon universiteti katta o'qituvchisi	310-313
MAMLAKATIMIZDAGI RAQAMLI IQTISODIYOTNING RIVOJLANISH TAHLILI Elmurodov Mukhammadkodir, student of Kokand University	314-321
BARQAROR IQTISODIY RIVOJLANISH JAMIYAT TARAQQIYOT ASOSI Isomadinova Go'zal, Toshkent pediatriya tibbiyot nstitute 4-bosqich talabasi	322-323
TOSHKENT VILOYATI MDH MAMLAKATLARI BILAN TASHQI SAVDO A'LOQALARI Mamasoliyev Javlonbek Ortiq o'g'li, Qo'qon universiteti 3-bosqich talabasi, Toxirov Rustam Solijonovich, Qo'qon universiteti doktoranti	324-327
O'ZBEKISTONDA KICHIK BIZNES VA XUSUSIY TADBIRKORLIKDA XIZMAT KO'RSATISH SOHASINING YALPI ICHKI MAHSULOTDAGI ULUSHI Toshxo'jayev Abduqodirxon Abdulmansur o'g'li, Qo'qon universiteti Moliya yo'nalishi talabasi,	328-332

Nuriddinov Jalolxon Tursunboy o'g'li, Qo'qon universiteti "Raqamli texnologiyalar va matematika" kafedrası o'qituvchisi

O'ZBEK TURIZIMNI RIVOJLANTRISHDA INNOVATSION TEXNOLOGIYALAR	333-335
Choriyev Jo'rabek, Qo'qon universiteti Mehmonxona va turizmi boshqarish yo'nalish talabasi, Yo'ldashev Axrorjon, Qo'qon universiteti Raqamli texnologiyalar va matematika kafedrası o'qituvchisi	

III SHO'BA: TA'LIM SIFATI VA SAMARADORLIGINI OSHIRISHDA INSON QADRI VA BARKAMOL AVLOD SHAKLLANISHIDA PEDAGOGIKA, PSIXOLOGIYANING O'RNI

BOSHLANG'ICH SINIF O'QUVCHILARINI TARBİYALASHDA SHARQ MUTAFAKKIRLARI ASARLARIDAN FOYDALANISH	337-340
---	---------

Boboqulova Madina Mirzohid qizi, Qo'qon universiteti Boshlang'ich ta'lim yo'nalishi 4-kurs talabasi,
Muborakxon Ganiyeva, Qo'qon universiteti Ta'lim sifatini nazorat qilish departamenti boshlig'i, p.f.n.

MAKTABGACHA INKLYUZIV TA'LIM - INKLYUZIV JAMIYAT VA MADANIYAT ASOSI	341-343
--	---------

Arslanova Madinaxon Mansurovna, "Ta'lim" kafedrası dotsenti, p.f.f.d. (PhD)

JAHON IQTISODIYOTIDA YANGI INDUSTRIAL DAVLATLARNING TUTGAN O'RNI	344-345
---	---------

Umarov Toxirjon Mamurjonovich, Qo'qon universiteti Ilmiy tadqiqotlar departamenti boshlig'i

TEMUR TUZUKLARIDA INSONNI QADRLASH VA ILM MA'RIFAT MASALALARI VA UNING BUGUNGI KUNGA TADBIQ ETISHDAGI AHAMIYATI	346-349
--	---------

Pozilov Hamid Ikromjon o'g'li, Qo'qon universiteti ta'lim fakulteti boshlang'ich ta'lim yo'nalishi talabasi
Temirova Mashhura Muhammadaminovna, Qo'qon universiteti v.b. dotsenti (PhD)

MAKTABGACHA TA'LIM TASHKILOTLARIDA XORIJIY TILLARNI O'QITISHNING ZAMONAVIY METODIKASI	350-352
--	---------

Madaliyeva Xurshida Ulug'bek qizi, Qo'qon universiteti Maktabgacha ta'lim yo'nalishi 1-ko'rs talabasi
Muborakxon Ganiyeva, Qo'qon universiteti Ta'lim sifatini nazorat qilish departamenti boshlig'i, p.f.n.

TA'LIM SAMARADORLIGINI OSHIRISHDA BOSHLANG'ICH SINIF O'QITUVCHISINING O'RNI	353-355
--	---------

H.I.Pozilov, Qo'qon universiteti Boshlang'ich ta'lim yo'nalishi 3-kurs talabasi,
K.O.Matnazarova, Qo'qon universiteti "Ta'lim" kafedrası dosenti p.f.f.d (PhD)

BOLA SHAXSINING SHAKLLANISHIDA MTT VA OILA HAMKORLIGI	356-358
--	---------

Mamatqulova Nilufar, Qo'qon Universiteti, magistratura 1-bosqich talabasi,
Gauxar Djanpeisova, Toshkent shahridagi A.I. Gertsen nomidagi Rossiya davlat pedagogika universiteti filiali "Maktabgacha ta'lim" kafedrası mudiri pedagogika fanlari nomzodi, dotsent

MA'NAVIY BARKAMOL SHAXSNI SHAKLLANISHIDA OILANING O'RNI	359-361
--	---------

Shixnazarov Behruz Bahrom o'g'li, O'zbekiston davlat konservatoriyasi 2- bosqich magistri,
K.O.Matnazarova, Qo'qon universiteti "Ta'lim" kafedrası dosenti p.f.f.d (PhD)

BOSHLANG'ICH SINIF O'QITUVCHISINING PEDAGOGIK MAHORATINI SHAKLLANTIRISH	362-364
--	---------

G.F.Mirzakbarova, Qo'qon universiteti Boshlang'ich ta'lim yo'nalishi 4-kurs talabasi,
K.O. Matnazarova, Qo'qon universiteti "Ta'lim" kafedrası v.b dosenti p.f.f.d (PhD)

AVLOD SHAKILLANISHIDA PEDAGOGIKA VA PSIXALOGIYANI O'RNI	365-368
--	---------

Keldiboyeva Zumrad Qo'qon universiteti 3 - kurs talabasi,
Mulaydinov Farxod Murotovich, Qo'qon universiteti "Raqamli texnologiyalar va matematika" kafedrası mudiri

TASHQI VA ICHKI MOTIVATSIYALARNING YOSHGA BOG'LIQLIGI	369-371
--	---------

Mahmudov Muhammadali Qaxramonovich, Qo'qon universiteti "Ta'lim" fakulteti 1-kurs talabasi,
Eshonqulova Guljahon Abduqaxxorovna, Qo'qon universiteti o'qituvchisi

BOSHLANG'ICH SINIF O'QUVCHILARINING O'QISH VA SAVODXONLIK DARAJASINI OSHIRISHDA XALQARO BAHOLASH DASTURLARINING AHAMIYATI	372-376
--	---------

Muazzamxon Xodjayeva, Qo'qon universiteti boshlang'ich ta'lim yo'nalishi 3-bosqich talabasi

МАСОФАВИЙ ТАЪЛИМДА ЎҚИТУВЧИЛАРНИНГ КАСБИЙ КОМПЕТЕНТЛИГИНИ ШАКЛЛАНТИРИШ	377-381
---	---------

Нилуфар Баходировна Рахмонова, Қўқон университети Хорижий тиллар кафедраси ўқитувчиси

TA'LIM TARAQQIYOTINI RIVOJLANTIRISH VA YANGILASHNING MUHIM OMILLARI	382-383
--	---------

Nurishv Nurberdi Novat o'g'li, Ajiniyoz nomidagi Nukus davlat pedagogika institute boshlang'ich ta'lim yo'nalishi 3-bosqich talabasi

OLIY TA'LIM MUASSASALARIDA "O'ZBEKISTONNING ENG YANGI TARIXI" FANINI O'QITILISHINING INSON QADRI VA TA'LIM SIFATINI OSHIRISHDAGI AHAMIYATI	384-386
---	---------

Temirova Mashhura Muhammadaminovna Qo'qon universiteti v.b. dotsenti. (PhD)

BOSHLANG'ICH SINIF O'QUVCHILARINI KOMIL INSON QILIB TARBİYALASHDA MUTAFAKKIRLAR FIKRLARI	387-390
---	---------

M.M. Boboqulova, Qo'qon universiteti Boshlang'ich ta'lim yo'nalishi 4-kurs talabasi,
K.O. Matnazarova, Qo'qon universiteti "Ta'lim" kafedrası v.b dosenti p.f.f.d (PhD)

OLIY TA'LIM MUASSASALARIDA TA'LIM SIFATINI OSHIRISHDA GIMNASTIKA MASHG'ULOTLARIDA SHIKASTLANISHI OLDINI OLISHNI AHAMIYATI	391-394
--	---------

F.A. ERKABOYEVA, Qo'qon universiteti Ta'lim fakulteti Boshlang'ich ta'lim yo'nalishi 3-kurs talabasi,
D.A. MAMASOBIROVA, Qo'qon universiteti Ta'lim fakulteti Boshlang'ich ta'lim yo'nalishi 3-kurs talabasi,
A.Yu.Maxkamov, Qo'qon universiteti Ta'lim kafedrası dosenti, pedagogika bo'yicha falsafa doktori (PhD)

ВАЖНОСТЬ ДИСЦИПЛИНЫ «КРЕАТИВНОЕ ОБРАЗОВАНИЕ» ПРИ ФОРМИРОВАНИИ КРЕАТИВНОЙ КОМПЕТЕНТНОСТИ БУДУЩИХ ИНЖЕНЕР-ПЕДАГОГОВ	395-397
Закирова Мадина Ринатовна, доцент кафедры «Информационно-образовательные технологии», PhD ТУИТ имени Мухаммада аль-Хоразми	
MAKTABGACHA YOSHDAGI BOLALARDA TA'LIM SIFATINI OSHIRISHDA JISMONIY MADANIYATINING VAZIFALARI	398-400
H.I.Pozilov, Qo'qon universiteti Ta'lim fakulteti Boshlang'ich ta'lim yo'nalishi 3-kurs talabasi, A.Yu.Maxkamov, Qo'qon universiteti Ta'lim kafedrası dosenti, pedagogika bo'yicha falsafa doktori (PhD)	
MAKTABDA JISMONIY TARBIYA MASHG'ULOTLARINI REJALASHTIRISH MAZMUNI VA UNI TASHKILLASH	401-404
H.I.Pozilov, Qo'qon universiteti Ta'lim fakulteti Boshlang'ich ta'lim yo'nalishi 3-kurs talabasi, A.Yu.Maxkamov, Qo'qon universiteti Ta'lim kafedrası dosenti pedagogika bo'yicha falsafa doktori (PhD)	
PEDAGOGIK KOMPETENTLIK-SHAXSGA TA'LIM-TARBIYA BERISHNING MUHIM SHARTI	405-407
Radjapova Zuxra Tirkashevna, Qo'qon universiteti "ta'lim" kafedrası p.f.f.d., dotsent	
MAKTABGACHA INKLYUZIV TA'LIM SHAROITIDA BOLALAR NUTQINI RIVOJLANTIRISH TEXNOLOGIYALARI	408-411
Quchqorova Gulandon Ulug'bek qizi, Qo'qon universiteti Maktabgacha ta'lim yo'nalishi Imomaliyeva Musharrafxon Ilhomjon qizi, O'zRFA doktoranti	
BO'LAJAK O'QITUVCHILAR UCHUN JISMONIY TARBIYA MASHG'ULOTLARIDA SOG'LOM TURMUSH TARZI MADANIYATINI SHAKLLANTIRISHNING AMALIY-METODIK IMKONIYATLARI	412-416
H.I. Pozilov, Qo'qon universiteti Ta'lim fakulteti Boshlang'ich ta'lim yo'nalishi 3-kurs talabasi, A.Yu. Maxkamov, Qo'qon universiteti Ta'lim kafedrası dosenti, pedagogika bo'yicha falsafa doktori (PhD)	
RUHIY RIVOJLANISHI SUSTLASHGAN BOLALAR LUGAT BOYLIGINI RIVOJLANTIRISH	417-419
B.Obidova, Qo'qon universiteti talabasi, N.Q.Abidova, Qo'qon universiteti dotsenti Pedagogika fanlari bo'yicha falsafa doktori (PhD)	
INKLUZIV TA'LIM JARAYONIDA AQLI ZAIF BOLALARGA MATEMATIKA O'QITISH VAZIFALARINI O'ZIGA XOS XUSUSIYATLARI	420-422
M.Abdullayeva, Qo'qon universiteti talabasi, N.Q.Abidova, Qo'qon universiteti dotsenti Pedagogika fanlari bo'yicha falsafa doktori (PhD)	
MAKTABGACHA TA'LIM TASHKILOTLARIDA MILLIY-MADANIY AN'ANALAR QADRIYATINI OSHIRISH	423-426
Mirzakarimova Moxlaroy Zohidjon qizi, Qo'qon Universiteti Maktabgacha ta'lim yo'nalishi talabasi, Tursunova Gullola Azimjon qizi, Qo'qon Universiteti Maktabgacha ta'lim (sirtqi) yo'nalishi talabasi, Imomova Nozimaxon Avazxonovna, Qo'qon Universiteti Ta'lim kafedrası falsafa fanlar doktori (PhD)	
BOSHLANG'ICH SINIF KAR O'QUVCHILARGA ESHITUV IDROKI VA TOVUSHLAR TALAFFUZ MALAKALARINI AXBOROT TEXNOLOGIYALARI ORQALI RIVOJLANTIRISH YO'LLARI	427-429
M.U. Xamidova, Nizomiy nomidagi TDPU, Surdopedagogika va inklyuziv ta'lim kafedrası, dotsent	
DARSLARNI TASHKIL ETISHDA TURLI XIL METODIKADAN FOYDALANISH	430-433
Vahobjonova Irodaxon Ne'matjon qizi, Qo'qon Universiteti Maktabgacha ta'lim yo'nalishi talabasi, Abdulhamidova Gullola Ibrohimjon qizi, Qo'qon Universiteti Maktabgacha ta'lim yo'nalishi talabasi, Imomova Nozimaxon Avazxonovna, Qo'qon Universiteti Ta'lim kafedrası falsafa fanlar doktori (PhD)	
MTTDA QABUL QILINGAN "BOLAJON" VA "ILK QADAM" O'QUV DASTURLARINING TA'LIM SIFATIGA TA'SIRI	434-438
Ergasheva Zarnigor, Qo'qon universiteti Maktabgacha ta'lim yo'nalishi 3-kurs talabasi, Imomaliyeva Musharrafxon Ilhomjon qizi, O'zRFA doktoranti	
INKLYUZIV MAKTABGACHA TA'LIM: ZAMONAVIY RIVOJLANISH JARAYONLARI	439-440
Yakubova Zaxroxon Raximjon qizi, MTS 1-22 guruh talabasi, Arslanova Madinaxon Mansurovna, "Ta'lim" kafedrası dotsenti, p.f.f.d. (PhD)	
USE OF INTERACTIVE METHODS IN WORKING WITH STUDENTS WITH LOW MASTERY IN PRIMARY GRADES	441-445
Khojamova is the daughter of Gulsevar Abdullajon 2nd stage student of Andijan State Pedagogical Institute, Independent researcher	
IMKONIYATI CHEKLANGAN BOLALARNI INKLYUZIV TA'LIMGA JALB ETISH MASALALARI	446-447
N.Q.Abidova, Qo'qon universiteti dotsenti, Pedagogika fanlari bo'yicha falsafa doktori (PhD)	
IMKONIYATI CHEKLANGAN YOSHLARNI OILAVIY HAYOTGA TAYYORLASH	448-450
R. No'monjonova, Qo'qon universiteti talabasi, N.Q.Abidova, Qo'qon universiteti dotsenti, Pedagogika fanlari boyicha falsafa doktori (PhD)	
BOSHLANG'ICH SINIF O'QUVCHILARINI TARBIVIALASHDA ABDULLA AVLONIYNING "TURKIY GULISTON YOXUD AXLOQ" ASARINING O'RNI	451-454
Mirzayeva Mohira Soporboyevna, Qo'qon Universiteti, Boshlang'ich ta'lim yo'nalishi 4-kurs talabasi, Imomaliyeva Musharrafxon Ilhomjon qizi, O'zRFA doktoranti	
РАЗРАБОТКА ЭЛЕКТРОННОЙ СИСТЕМЫ ОНЛАЙН ПОИСКА НАПРАВЛЕНИЯ ОБУЧЕНИЯ ВЫСШЕГО ОБРАЗОВАТЕЛЬНОГО УЧРЕЖДЕНИЯ УЗБЕКИСТАНА КАК АКТУАЛЬНАЯ ПРОБЛЕМА	455-457
Палванова Зарифа Шарафовна, студентка факультета Профессиональное образование в сфере	

ИКТ Ташкентский университет информационных технологий имени Мухаммада аль-Хоразми,
Закирова Мадина Ринатовна, доцент кафедры «Информационно-образовательные технологии»,
PhD

ФРЕЙМЛИ ЎҚИТИШ МОДЕЛИНИНГ МАЗМУН ЖИҲАТИ, ФРЕЙМЛИ ТЕХНОЛОГИЯНИНГ ВАҚТГА БОҒЛИҚ ЖИҲАТИ	458-462
Эшонқулов Ш.У., Жиззах политехника институти доцент, Қаршибоев Н.У., Жиззах политехника институти катта ўқитувчиси	
MARKAZIY OSIYO MUTAFAKKIRLARI ILMIY MEROSINING SHAXSNI KAMOL TOPTIRISH VA TA'LIM -TARBIYANI SHAKLLANTIRISHDAGI AHAMIYATI	463-466
Abdulhaqov Nodirbek Otabek o'g'li, Qo'qon universiteti ta'lim fakulteti psixologiya yonalishi talabasi, Temirova Mashhura Muhammadaminova, Qo'qon universiteti v/b. dotsenti. (PhD)	
ФОРМИРОВАНИЯ ЦИФРОВОЙ ГРАМОТНОСТИ ПЕДАГОГОВ	467-469
Хамдамова Малика Илхамовна, доцент кафедры "Зоология и анатомия, PhD докторант ТГПУ имени Низами	
ПЕДАГОГИК НАЗАРΙΑ ВА АМАЛИЁТДА БЎЛАЖАК ТАРБИЯЧИНИНГ АХБОРОТ КОМПЕТЕНЦИЯСINI РИВОЖЛАНТИРИШ МУАММОСИ.	470-471
Умаров Абдулхусайн Абдулхатович, Наманган Давлат Университети эркин тадқиқотчиси	
O'SMIR KAR VA ZAIF ESHITTUVCHI BOLALARNI IJTIMOY HAYOTGA MOSLASHTIRISH	472-475
G.M Salixova, TDPU Maxsus pedagogika va inklyuziv ta'lim fakulteti surdopedogika va inklyuziv ta'lim kafedrası o'qituvchisi (PHD)	
OBRAZLARDA YOZUVCHI RUHIYATINING AKS ETISHI	476-479
Rajapova Xulkaroy Atabek qizi, Alisher Navoiy nomidagi Toshkent davlat o'zbek tili va adabiyoti universiteti 3-bosqich talabasi, Yangibayeva Nodira, Urganch davlat universiteti tayanch-doktoranti	
XIX ASRNING IKKINCHI YARMIDA TURKISTONDA TA'LIM JARAYONNI YUZAGA KELISHI VA DARSLIKLAR	480-482
Vazira Abdullayeva, Qo'qon universiteti "Ta'lim kafedrası o'qituvchisi	
MAKTABGACHA TA'LIM YOSHIDAGI BOLALARNING DUNYOQARASHINI SHAKLLANTIRISH YO'LLARI	483-486
Qurbonaliyeva Gulshanoy Xaydarali qizi, Qo'qon universiteti "Ta'lim" fakulteti Maktabgacha ta'lim yo'nalishi 1-bosqich talabasi, Vazira Abdullayeva, Qo'qon universiteti "Ta'lim kafedrası" o'qituvchisi	
TA'LIM IJTIMOYIY MADANIY FENOMEN VA PEDAGOGIK JARAYON SIFATIDA	487-489
Aliyeva Iqlimaxon, Qo'qon universiteti talabasi, Asilova Sanobar Qo'qon universiteti Ta'lim fakulteti Ta'lim kafedrası o'qituvchisi	
O'SMIRLARDA DINIY-PSIXOLOGIK OMILLARI VA KASBIY O'ZLIGINI ANGLASHIDAGI XAVOTIRLANISHNING PSIXOLOGIK XUSUSIYATLARI	490-494
Abdullayeva Ma'sumaxon Qo'qon universiteti talabasi, Usmonova Nargiza Qo'qon universiteti O'qituvchisi	
ZAMONAVIY TA'LIMNING ISTIQBOLI	495-497
Ahmedov Shukurullo, Toshkent davlat yuridik universiteti Xususiy huquq fakultetining 3-bosqich talabasi Akbaraliyev Kamoliddin Ummatali o'g'li, Toshkent davlat yuridik universiteti Xususiy huquq fakultetining 3-bosqich talabasi	
MAKTABGACHA TA'LIM TASHKILOTI VA OILANING O'ZARO HAMKORLIGI	498-500
Abdufattoyeva Muslimaxon G'ayrat qizi, Qo'qon universiteti Ta'lim fakulteti Ta'lim kafedrası Maktabgacha ta'lim yo'nalishi 2-bosqich talabasi	
ZAMONAVIY O'YINCHOQLARNI BOLA PSIXIKASIGA TA'SIRI	501-503
Abdulxaqov Nodirbek Otabek o'g'li, Qo'qon universiteti Iqtisodiyot va ta'lim fakulteti talabasi, Hamidullayev Faxriddin, Qo'qon universiteti o'qituvchisi	
BO'LAJAK BOSHLANG'ICH SINIF O'QITUVCHILARINING O'QUV-BILISH KOMPETENSIYASINING MAZMUNI	504-507
Eshonqulova Shafolat Ergashevna, Jizzax Davlat pedagogika unversiteti o'qituvchisi	
O'ZBEKISTONDA VOLONTYORLAR HARAKATING RIVOJLANISHI VA ULARNING SABABLARI	508-509
Kalmuratov Samandar, Qaroqolpoq davlat universiteti, Qaroqolpoq filologiyasi va jurnalistikasi fakulteti, Tele-radio yonalishi 1 kurs talabasi	
BOSHLANG'ICH TA'LIMDA ZAMONAVIY O'QITISH USULLARIDAN FOYDALANISH	510-512
Rejabova Dildora Ergashali qizi, Namangan davlat pedagogika institute, Pedagogika fakulteti Boshlang'ich ta'lim yo'nalishi, 1-bosqich talabasi	
TALABALARNING MAFKURAVIY IMMUNITETINI MUSTAHKAMLASHNING IJTIMOYIY-PEDAGOGIK SHART- SHAROITLARI	513-518
Z.Eraliyeva, Qo'qon universiteti o'qituvchisi	
BOSHLANG'ICH SINFLARDA MULTIMEDIALAR ASOSIDA DARSLARNI TASHKIL ETISH	519-521
Erkinova Mashxuraxon Mahmudjon qizi, Qo'qon universiteti Boshlang'ich ta'lim yo'nalishi talabasi, Sadriddinova Zulfiya Mirzaliyevna, Ta'lim kafedrası o'qituvchisi	

SHEKSPIR TRAGEDIYASIDA REMARKALAR O'RNI VA TAHLILI UNING ASAR BADIYYATIDAGI O'RNI Dilnozaxon Murotova Otabek qizi, Farg'ona davlat universiteti Filologiya fakulteti o'zbek tili va adabiyoti yo'nalishi 3-bosqich talabasi	522-523
HOW IS QUALITY EDUCATION ACHIEVED? Hojieva Rukhsatbegim Tuymurod kizi, Student of Uzbekistan State World Languages University	524-526
PROGRESS IN INTERNATIONAL READING LITERACY STUDY (PIRLS) Aziza Amonova, student of the Faculty of Primary Education of Jizzakh State Pedagogical University	525-529
"IKKI ESHIK ORASI" ROMANIDA QO'LLANGAN METAFORALARNING LINGVOPOETIK TAHLILI Dilnavoz Abdurahimova, Farg'ona davlat universiteti filologiya fakulteti talabasi	530-531
MAKTABGACHA TA'LIM TIZIMIDA INNOVATSION TEXNOLOGIYALARNING DOLZARBLIGI Umarova Ra'no Rustamovna, Qo'qon Universiteti "Ta'lim tashkilotlari boshqaruvi" yo'nalishi Magistranti	532-534
BOSHLANG'ICH SINIF O'QUVCHILARIDA DARS JARAYONLARINI TASHKIL QILISHDA DIDAKTIK METOD VA MULTIMEDIA VOSITALARIDAN FOYDALANISHNING AHAMIYATI Mahammadjonova Muhlisa Bahodirjon qizi, Andijon Davlat Pedagogika institute talabasi, Guluzro Maxkamova, Andijon Davlat Pedagogika institutining o'qituvchisi	535-537
ПЛАНИРОВАНИЕ РАБОТЫ ПЕДАГОГИЧЕСКОГО СОВЕТА В ДОШКОЛЬНЫХ ОБРАЗОВАТЕЛЬНЫХ ОРГАНИЗАЦИЯХ Базарбаева Дилноза, студентка направления дошкольной педагогики и психологии, Абдиевой Фазилат Файзуллаевна, преподаватель кафедры педагогики и психологии дошкольного образования им. Низами ТДПУ	538-540
ADABIY KOGNITIVIZMNING ILMIY-NAZARIY ASOSLARI (DEVID MERRILLNING - "KOMPONENTLARNI KO'RSATISH" NAZARIYASI MISOLIDA) Abduqodirova Madina Rustamxo'ja qizi, Alisher Navoiy nomidagi Toshkent davlat o'zbek tili va adabiyoti universiteti O'zbek tili va adabiyoti magistratura mutaxassisligi 2 bosqich talabasi	541-543
MAKTABGACHA YOSHDA GI BOLALARNI SAN'AT FAOLIYATI ORQALI IJODKORLIKKA O'RGATISH Choriyeva Durdona, Termiz pedagogika institute, Maktabgacha ta'lim yo'nalishi, talabasi	544-545
INKLYUZIF TA'LIMNING O'ZBEKISTONDAGI RIVOJLANISHI Yo'ldasheva Marg'iyona Asrorxon qizi, Qo'qon universiteti boshlang'ich talim 1-kurs talabasi, Teshaboyeva Feruza, Inklyuzif ta'lim o'qituvchisi	546-548
BOSHLANG'ICH SINIF MATEMATIKA DARSLARIDA SHARQ ALLOMALARINING ASARLARIDAN FOYDALANISH Esonaliyeva Madinabonu Shuxratjon qizi, Boshlang'ich ta'lim yo'nalishi 1-kurs talabasi, Nargiza Valiyeva, Qo'qon universiteti Ta'lim kafedrasini o'qituvchisi	549-550
MAKTABGACHA TA'LIM TASHKILOTLARIDA BOLALARNI ATROF-MUHITNI ASRAB-AVAYLASH VA G'AMXO'RLIK KO'RSATISHGA O'RGATISH Adhamova Xurshidaxon, Maktabgacha (sirtqi) ta'lim yo'nalishi 3-kurs talabasi, Jumanova Shahnoza Ikromjonovna, Qo'qon universiteti "Ta'lim" kafedrasini o'qituvchisi	551-553
TA'LIM SIFATI VA SAMARADORLIGINI OSHIRISH JARAYONIDA SIFATLI TA'LIMNI TA'MINLASH - DAVR TALABI Dexqonova Fotimaxon Baxodirovna, Qo'qon universiteti talabasi, Madinaxon Sobirxonovna, Qo'qon universiteti "Ta'lim kafedrasini" dotsenti	554-556
MAKTABGACHA TA'LIM TASHKILOTINING OILA BILAN HAMKORLIGIDA PEDAGOGIK PSIXOLOGIK YONDASHUV Akbarxo'jayeva Mohinur Ma'rufxo'ja qizi, Qo'qon universiteti Maktabgacha ta'lim yo'nalishi talabasi	557-558
MAKTABGACHA TA'LIM TASHKILOTIDA ZAMONAVIY INNOVATSION FAOLIYAT Raxmataliyeva Gulasal Ravshanjon qizi, Ta'lim kafedrasini Maktabgacha ta'lim yo'nalishi talabasi, Muhammadjonov Muslimbek Muhsinjon o'g'li, Qo'qon universiteti Ta'lim fakulteti o'qituvchisi	559-561
BUYUK AJDODLARIMIZ MEROSI TARBIYADA KO'MAKCHI Muhammadjonova Dilnura, Boshlang'ich ta'lim yo'nalishi 1 bosqich talabasi, Valiyeva Nargiza, Qo'qon universiteti "Ta'lim" kafedrasini o'qituvchisi	562-563
QADRIYATLAR TRANSFORMATIYASINING GETEROMILLATLI (HAR XIL MILLATLI NIKOH) OILA NIKOHIDAGI BOLA SHAXSNING ANGLANISHIGA TASIRI Mamayusupova Muxlisahon Tohirjon qizi, Qo'qon universiteti Umumiy psixologiya fakulteti	564-565
BOSHLANG'ICH SINIF O'QUVCHILARIDA TA'LIM SIFATINI VA SAMARADORLIGINI OSHIRISHDA XALQARO BAHOLASH STANDARTLARINING O'RNI Turg'unova Munisa Mirzoxid qizi, Namangan davlat pedagogika instituti talabasi, Mahmudova Nodira Alisherovna, Namangan davlat pedagogika institutining katta o'qituvchisi	566-567
SHAXSNING SALBIY XULQ-ATVORI SHAKLLANISHIGA TA'SIR ETUVCHI ASOSIY OMILLAR Muxtorov Alijon, Qo'qon universiteti talabasi, Aliyeva Iqlimaxon, Qo'qon universiteti talabasi, Asilova Sanobarxon, Qo'qon universiteti Ta'lim fakulteti Ta'lim kafedrasini o'qituvchisi	568-570
OTA-ONA-BOLA MUNOSABATLARI TIZIMI Muxtorov Alijon, Qo'qon universiteti, Amaliy psixologiya yo'nalishi talabasi, Faxriddin Hamidullayev, Qo'qon universiteti Ta'lim fakulteti Ta'lim kafedrasini katta o'qituvchisi	571-574

XALQ O'YINLARI ORQALI BOLALARDA JISMONIY BARKAMOLLIKNI TARBIYALASH Nabijonova Saida, Qo'qon universiteti Maktabgacha ta'lim yo'nalishi 3-kurs talabasi, Sadriddinova Zulfuya Mirzaliyevna, Qo'qon universiteti o'qituvchisi	575-577
PEDAGOGIK JARAYONDAGI NEVROZLAR KICHIK MAKTAB YOSHIDAGI O'QUVCHILAR MISOLIDA Muslimaxon Ibrohimova, Qo'qon universiteti talabasi, Nargizaxon Usmonova, Qo'qon universiteti Ta'lim kafedrasida o'qituvchisi	578-580
BOSHLANG'ICH SINFLARGA TA'LIM BERISH JARAYONIDA ZAMONAVIY METOD VA VOSITALARNING AHAMIYATI Ne'matullayeva Madinabonu, Boshlang'ich ta'lim yo'nalishi 1 bosqich talabasi, Jumanova Shahnoza Ikromjonovna, Qo'qon universiteti "Ta'lim" kafedrasida o'qituvchisi	581-583
OILA KUTUBXONASI Obidjonova Nodirajon Okiljon qizi, Qo'qon universiteti Maktabgacha ta'lim yo'nalishi 2-bosqich talabasi	584-585
MAKTABGACHA TA'LIM TASHKILOTLARIDA BOLALARNING O'YIN KOMPETENSIYASINI RIVOJLANTIRISH Olimova Dilorom Axrorjon qizi, Maktabgacha (sirtqi) ta'lim yo'nalishi 3-kurs talabasi, Jumanova Shahnoza Ikromjonovna Qo'qon universiteti "Ta'lim" kafedrasida o'qituvchisi	586-588
MAKTABGACHA TA'LIM TASHKILOTIDA ALOHIDA EHTIYOJGA EGA BO'LGAN BOLALARNI TARBIYALASHDA HAMKORLIK MASALALARI Omonova Maktuba Maktabgacha ta'lim pedagogikasi va psixologiyasi yo'nalishi talabasi Abdiyeva Fazilat Fayzulla qizi Nizomiy nomidagi TDPU Maktabgacha ta'lim pedagogikasi va psixologiyasi kafedra o'qituvchisi	589-591
KICHIK MAKTAB YOSHIDA IDROK TURLARINI RIVOJLANISHI O'ralova Dinora Aliboy qizi, Termiz Davlat Pedagogika instituti talabasi	592-595
PSIXOLOGIK XUSUSIYATLARI O'ralova Dinora Aliboy qizi, Termiz Davlat Pedagogika instituti talabasi	596-600
MAKTABGACHA YOSHIDAGI BOLALARNI BADIY ADABIYOT ASARLARIGA QIZIQTIRISHNING PEDAGOGIK-PSIXOLOGIK OMILLARI Ostanayeva Zulfizar, Maktabgacha ta'lim pedagogikasi va psixologiyasi yo'nalishi talabasi, Abdiyeva Fazilat Fayzulla qizi Nizomiy nomidagi TDPU Maktabgacha ta'lim pedagogikasi va psixologiyasi kafedra o'qituvchisi	601-602
BOSHLANG'ICH SINIF O'QUVCHILARNING O'QISH SAVODXONLIGINI BAHOLOVCHI PIRLS XALQARO TADQIQOTI Raximjonova Oyjamol Qo'qon universiteti Boshlang'ich ta'lim yo'nalishi 2-bosqich talabasi, Davlatova Saidaxon Tojimuhammad qizi, Qo'qon universiteti Ta'lim kafedrasida o'qituvchisi	603-605
MA'NAVIY-MA'RIFIY TARBIYA ME'YORLARINI SHAKLLANTIRISH MASALASI M. Qo'chqorova O'zDJTU Jahon adabiyoti kafedrasida katta o'qituvchisi	606-607
YANGI O'ZBEKISTONDA TA'LIM SOHASIDAGI ISLOHOTLAR VA ULARNING NATIJALARI TDPU MISOLIDA Rahimberdiyeva Yulduzxon Jahongir qizi Toshkent davlat pedagogika universiteti Ta'lim muassasalari boshqaruvi yo'nalishi 1-kurs magistranti	608-612
BOSHLANG'ICH SINIF O'QUVCHILARINING IJODIY FAOLIYATINI RIVOJLANTIRISH METODOLOGIYASI Raximjonova Oyjamol, Qo'qon universiteti Boshlang'ich ta'lim yo'nalishi talabasi, Rustamova Dilfuzaxon Vohidjon qizi, Qo'qon universiteti Ta'lim kafedrasida o'qituvchisi	613-618
MAKTABGACHA TA'LIM TASHKILOTLARIDA OILALAR BILAN O'ZARO HAMKORLIKNING ZAMONAVIY SHAKLLARI Rustamova Marjonaxon Ne'matjon qizi, Qo'qon universiteti Maktabgacha ta'lim yo'nalishi talabasi	619-620
BOSHLANG'ICH SINIF O'QUVCHILARIDA UNIVERSAL TA'LIM FAOLIYATINI SHAKLLANTIRISH, RIVOJLANTIRISH VA TAKOMILLASHTIRISH NAZARIYASI VA AMALIYOTI Shamsiddinova Mohira Yahyoxon qizi, Namangan Davlat Universiteti Ingliz filologiya talabasi Dosbaeva Nargiza Turgunpulatovna, DSc	621-622
O'TKIR HOSHIMOVNING "URUSHNING SO'NGGI QURBONI" ASARI TAHLILI G'ulomjonova Barchinoy Qobiljon qizi, FarDU Xorijiy til va adabiyoti fakultet, talabasi, Abdullayeva Dilnozaxon Furqatjon qizi, FarDU Xorijiy til va adabiyoti fakulteti, talabasi, Shermamatova Sevara O'ktamjonovna FarDU Xorijiy til va adabiyoti fakulteti, o'qituvchisi	623-624
MAKTABGACHA TA'LIM TASHKILOTI TARBIYACHI PEDAGOGLARINI KASBIY KOMPITENTLIGINI TAKOMILLASHTIRISHNING OMILLARI Sultonqulova Guljahon, Qo'qon davlat pedagogika instituti magistranti	625-626
TA'LIM SIFATI - YANGI O'ZBEKISTON TARAQQIYOTINI YANADA YUKSALTIRISHNING MUHIM OMILI Soliyeva Ruxsora, QDPI, Boshlang'ich ta'lim 3 kurs talabasi	627-629
TA'LIM JARAYONIDA PEDAGOGIK AKMEOLOGIYA FANINING O'RNI VA AHAMIYATI L.O. Hamdamova, Navoiy davlat pedagogika instituti, Pedagogika ta'lim yo'nalishi 1-kurs talabasi, F.O. Xodjiyeva Navoiy davlat pedagogika instituti, Pedagogika va psixologiya kafedrasida dotsenti, p.f.n.	630-631
TA'LIM SIFATI - YANGI O'ZBEKISTON TARAQQIYOTINI YANADA YUKSALTIRISHNING MUHIM OMILI Sirojiddinova O'g'iloy Mansurjon qizi, Shahrisabz davlat pedagogika instituti Tillar fakulteti O'zbek tili	632-634

va adabiyoti yo'nalishi 3-kurs 1-20-guruh talabasi	
THE QUALITY OF EDUCATION IS THE MOST IMPORTANT FACTOR FOR IMPROVING THE DEVELOPMENT OF THE NEW UZBEKISTAN	635-636
Mamayusupova Dildoraxon QDPI Maktab menejmenti ta'lim yo'nalishi 1-bosqich talabasi	
TARBIYA JARAYONIDA OILA MAHALLA HAMDA TA'LIM MUASSASALARINING O'ZARO HAKMORLIGI Tojlikarimova Moxira Anvarjon qizi, Boshlang'ich ta'lim yo'nalishi 1 bosqich talabasi, Valiyeva Nargiza Qo'qon universiteti "Ta'lim" kafedrasida o'qituvchisi	637-639
BOSHLANG'ICH TA'LIM TIZIMIGA ZAMONAVIY YONDASHUVLAR Ochildiyeva Mushtariy, Boshlang'ich ta'lim yo'nalishi 4-kurs talabasi, Parpiyev Odiljon, Ta'lim kafedrasida katta o'qituvchisi	640-644
BOSHLANG'ICH SINFLARDA NUTQIY SAVODXONLIKNI RIVOJLANTIRISH Xushbaqova Zarnigor Javliyeva, Boshlang'ich ta'lim yo'nalishi 4-kurs talabasi, Odiljon Parpiyev "Ta'lim" kafedrasida katta o'qituvchisi	645-650
BOSHLANG'ICH SINFLARDA INTEGRATSIYALASHGAN DARS BERISHNING ZAMONAVIY METODLARI Jo'rayeva Aziza Raxmatovna, Qo'qon universiteti Boshlang'ich ta'lim yo'nalishi talabasi, Valiyeva Nargiza Athamboevna, Qo'qon universiteti o'qituvchisi	651-652
O'TKIR HOSHIMOV IJODIDA ONA OBRAZI Shermamatova S, Mamadaliyeva Y, Farg'ona davlat universiteti Ingliz tili va adabiyoti fakulteti talabasi,	653-654
TALABALARDAGI INDIVIDUAL XUSUSIYATLAR, BILISH JARAYONLARINING O'ZIGA XOSLIGI VA TA'LIM SIFATIGA TA'SIRI Tohirova Maftunaxon Zokirjon qizi, FarDU Pedagogika-psixologiya fakulteti, talabasi	655-657
BOSHLANG'ICH TA'LIM SAMARADORLIGINI OSHIRISHGA QARATILGAN ZAMONAVIY YONDASHUVLARNING MAQSAD VA VAZIFASI Tojlikarimova Moxira Anvarjon qizi, Qo'qon universiteti, Boshlang'ich ta'lim yo'nalishi talabasi, Abdullajonov Davronjon Shokirjon o'g'li, Qo'qon universiteti o'qituvchisi	658-660
UMUMIY O'RTA TA'LIM MAKTABLARIDA JORIY ETILGAN YANGI DARSLIKLARNING AFZALLIK JIHATLARI Tojlikarimova Moxira Anvarjon qizi, Boshlang'ich ta'lim yo'nalishi 1 bosqich talabasi, Jumanova Shahnoza Ikromjonovna, Qo'qon universiteti "Ta'lim" kafedrasida o'qituvchisi	661-663
BOLA INTELLEKTINI KAMOL TOPTIRISHDA MAKTABGACHA TA'LIM TASHKILOTI VA OILA BIRLIGI Toshtemirova Bibioysha Shavkat qizi, Qo'qon universiteti Maktabgacha ta'lim yo'nalishi talabasi	664-665
MAKTABGACHA TA'LIM TASHKILOTLARIDA STEAM DAN FOYDALANISH USULLARI Turg'unova M.Y, Qo'qon universiteti 3-kurs sirtqi ta'lim MT 1-20 guruh talabasi, Eraliyeva Z. R. Qo'qon universiteti talabasi	666-669
BOSHLANG'ICH SINIF O'QUVCHILARI O'RTASIDA TABIIY FANLARNI O'QITISH TEXNIKASI Tursunova Nasiba Alisher qizi, Kimyo Xalqaro universitetining Boshlang'ich ta'lim yo'nalishi talabasi	670-671
BADIIY ADABIYOTDA "NAFRAT" SO'ZINING TURLI MA'NOLARDA QO'LLANILISHI Umurqulov B.N., Termiz davlat universiteti Yakubova D.T., Termiz davlat universiteti Yoqubov X.T. Termiz davlat universiteti	672-674
EDUCATIONAL QUALITY IS AN IMPORTANT FACTOR IN FURTHER IMPROVING THE DEVELOPMENT OF NEW UZBEKISTAN Tolipova Zebuniso Ulugbek qizi, Andijan state foreign language institute	675-676
MAKTABGACHA TA'LIM TASHKILOTI BO'LAJAK TARBIYACHILARINING IJTIMOYIY KOMPETENSIYASINI SHAKLLANTIRISH Xalilova Dilnoza Furkatovna, Nizomiy nomidagi TDPU "Maktabgacha ta'lim metodikasi" kafedrasida o'qituvchisi	677-679
MAKTABGACHA YOSHDAGI BOLALARNING IJTIMOYIY ONGINI OSHIRISHDA MUAMMO VA YECHIMLAR Xujamatova Xusnidaxon Mansurovna, Qo'qon universiteti "Ta'lim" kafedrasida o'qituvchisi	680-682
BOG'CHA YOSHDAGI BOLALARDAGI PSIXOLOGIK USTUVOR JIHATLAR Xursanov Omadbek Ulug'bek o'g'li, Qo'qon universiteti, "Ta'lim" kafedrasida psixologiya fani o'qituvchisi	683-686
PEDAGOGIK TEXNOLGIYALARNING VAZIFALARI VA MAQSADI Sadriddinova Zulfiya Mirzaliyeva, Xusanova Mashhura, Qo'qon universiteti Boshlang'ich ta'lim yo'nalishi 2-kurs talabasi	687-689
ZAMONAVIY TA'LIMDA ERTAKLARNING O'RNI Xusanova Sadoqat, Namangan Davlat Pedagogika Instituti Maktabgacha ta'lim yo'nalishi talabasi	690-692
O'QUV AMALIYOTLARINI TASHKIL ETISHDA INTERFAOL METODLARIDAN FOYDALANISHDA DIDAKTIK IMKONIYATLARI Yangiboyev G'iyos Ruziqulovich, Osiyo xalqoro universiteti Magistranti	693-695
TA'LIM TIZIMI BOSHQARUVINI ZAMONAVIY MENEJMENT YONDASHUVLARI ASOSIDA TAKOMILLASHTIRISH Yuldasheva Yulduzxon Muhamedovna, Qo'qon universiteti "Ta'lim menejmenti va boshqaruv" yo'nalishi	696-698

1-kurs magistranti	
"HAYRAT UL -ABROR"VA "MAXZAN UL-ASROR" DOSTONIDAGI HIKOYATLARNING OBRAZLAR TAHLILI	699-700
Shabonova Zarnigor Mirjon qizi, Navoiy davlat pedagogika instituti O'zbek tili va adabiyoti fakulteti	
2-bosqich talabasi	
THE CONCEPT OF PEDAGOGICAL CREATIVITY IN THE PROCESS OF GLOBALIZATION	701-704
Zohidjon Shukhratovich Komilkhojayev, student of the State Institute of Art and Culture of Uzbekistan, Nuriddinova Azizakhan Bahromjonovna, student of Namangan State University	
METHODS OF TEACHING SUBJECTS IN PRIMARY GRADES	705-706
Zulxumor Fozilbekova Oybekovna, student of Fergana State university, Odilova Nigoraxon Mamaroziqovna, student of Fergana State university,	
ИННОВАЦИОННЫЕ МЕТОДЫ ОБУЧЕНИЯ В ШКОЛАХ	707-708
Одилова Азиза Уктамовна, студентка Узбекского государственного университета мировых языков	
BOSHLANG'ICH SINFLARDA BADIY ASARNI TAHLIL QILISH USTIDA ISHLASH	709-711
Begmatov Azizbek Tursunbaevich, Qo'qon universiteti, Horijiy tillar kafedra o'qituvchisi	
РАЗВИТИЕ У УЧАЩИХСЯ НАЧАЛЬНЫХ КЛАССОВ НАВЫКОВ XXI ВЕКА	712-713
Гриднева Руфина Рамильевна, Кокандский Университет 1 курс направление «Управление образованием» Учитель начальных классов в НОУ «Leader bolalar maktabi»	
ТЕХНОЛОГИИ ФОРМИРОВАНИЯ ПРОФЕССИОНАЛЬНОЙ МОТИВАЦИИ У БУДУЩИХ ВОСПИТАТЕЛЕЙ-ПЕДАГОГОВ	714-717
Абдуллаева Дилноза Равшановна, студентка заочного отделения кафедры «Образования» Кокандского университета, Тешабаева Замира Собировна, преподаватель кафедры «Образования» Кокандского университета	
TA'LIM SOHASIDAGI ISLOHATLAR SIFATLI TA'LIM BERISHNING METODIK ASOSLARI	718-721
Turdiyeva Iroda Maxmarajabovna, Alfraganus universiteti Ijtimoiy fanlar fakulteti Pedagogika va psixologiya 1-kurs magistranti	
РАЗВИТИЕ БИБЛИОТЕЧНОЙ ГРАМОТНОСТИ СТУДЕНТОВ И ЕЕ ВЛИЯНИЕ НА ДУХОВНОСТЬ МОЛОДЕЖИ	722-724
Нуриддинова Азизахана Бахромжоновна, Студент Наманганского государственного университета	
ИННОВАЦИОН РИВОЖЛАНИШДА МАСОФАВИЙ ТАЪЛИМ ТИЗИМИНИ ТАШКИЛ ҚИЛИШ	725-727
Разикова Гулмира Шарифовна, ТДИУ, кат.ўқ.	
ТРЕБОВАНИЯ К РАЗРАБОТКЕ ОНЛАЙН-УРОКА В ДИСТАНЦИОННОЙ ШКОЛЕ	728-731
Абдулахадова Файруза Камилджановна, методист первой дистанционной школы «Leader online»	
JADID MA'RIFATPARVARLARI PEDAGOGIK FAOLIYATINI BUGUNGI JAMIYATDAGI INSON QADRI VA SIFATINI OSHIRISHDAGI O'RNI	732-734
Mirzaliyeva Zarinabonu Jahongir qizi, Qo'qon Davlat Pedagogika Instituti talabasi	
ТИЛ БИЛГАН - ЭЛ БИЛАДИ	735-738
Юлдашев Салохиддин Азамович, Қўқон университети "Таълим" кафедраси ўқитувчиси	
ОСОБЕННОСТИ УПРАВЛЕНИЯ ОБРАЗОВАТЕЛЬНЫМ УЧРЕЖДЕНИЕМ В ДИСТАНЦИОННОМ ФОРМАТЕ	739-742
Файзиева Лола Мирзахматовна, преподаватель русского языка и литературы завуч первой дистанционной школы Leader online	
КУЛЬТУРА WELL-BEING КАК ИНСТРУМЕНТ ДЛЯ ФОРМИРОВАНИЯ БЛАГОПРИЯТНОЙ ШКОЛЬНОЙ СРЕДЫ	743-744
Тошмакsumова Феруза Баходировна, учитель начальных классов НОУ "Lider bolalar maktabi"	
TURLI DIN VAKILLARI O'RTASIDAGI MUNOSABATLARNING PSIXOLOGIK TAMOYILLARI	745-748
Muxtorov Alijon Xoliqovich, Qo'qon universiteti Amaliy psixologiya yo'nalishi talabasi, Hamidullayev Faxriddin, Qo'qon universiteti Ta'lim fakulteti "Ta'lim" kafedrasini o'qituvchisi	
TARBIYACHINING NUTQ MAHORATINI TAKOMILLASHTIRISH YO'LLARI	749-750
Hamrayeva Aziza, Maktabgacha ta'lim pedagogikasi va psixologiyasi yo'nalishi talabasi, Abdiyeva Fazilat Fayzulla qizi, Nizomiy nomidagi TDPU Maktabgacha ta'lim pedagogikasi va psixologiyasi kafedra o'qituvchisi	
O'SMIRLARDAGI AXLOQIY-IDEALNING RIVOJLANISH XUSUSIYATI	751-753
Baxtiyorjonova Mashxurabonu, Qo'qon universiteti talabasi, Nargizaxon Usmonova, Qo'qon universiteti "Ta'lim" kafedrasini o'qituvchisi	
МАКТАБГАЧА КАТТА YOSHDAGI BOLALARNI SON-SANOQ BILAN TANISHTIRISH USULLARI	754-757
Ibroximova Madinaxon Munavvarjon qizi, Qo'qon universiteti Maktabgacha ta'lim yo'nalishi talabasi, Alixodjayev Raxmonali Mexmonovich, Qo'qon universiteti Ta'lim kafedrasini o'qituvchisi	
IMKONIYATI CHEKLANGAN BOLALARNI INKLUZIV TA'LIMG'A KIRITISH UCHUN ULARNING OTA-ONALARINI TAYYORLASH YO'LLARI	758-760
D. Abdupattayeva, Qo'qon universiteti talabasi, N.Q.Abidova, Qo'qon universiteti dotsenti Pedagogika fanlari bo'yicha falsafa doktori (PhD)	

AUTIZMGA EGA BOLALARNI PSIXOLOGO-PEDAGOGIK O'RGANISH F. Sharobidinova, Qo'qon universiteti talabasi, N.Q. Abidova, Qo'qon universiteti dotsent v.b PhD	761-763
O'ZBEKISTONDA AQLI ZAIF BOLALARNI ERTA TASHXIS QILISH MUAMMOLARI M.Ubaydullayeva, Qo'qon universiteti talabasi, N.Q. Abidova, Qo'qon universiteti dotsenti Pedagogika fanlari boyicha falsafa doktori (PhD)	764-766
UMUMTA'LIM MAKTABLARIDA RUHIY RIVOJLANISHI SUSTLASHGAN O'QUVCHILAR BILAN OLIB BORILADIGAN RIVOJLANTIRUVCHI KORREKTSION ISHLAR M. Isakova, Qo'qon universiteti talabasi, N.Q. Abidova Qo'qon universiteti dotsenti Pedagogika fanlari bo'yicha falsafa doktori (PhD)	767-769
BILISH JARAYONLARI PATOLOGİYASI Ashuraliyev Rahmonjon, Qo'qon universiteti talabasi, Sanobarxon Asilova, Qo'qon universiteti "Ta'lim" kafedrası o'qıtuvchısı	770-772
O'SMIRLAR DIQQATINI TA'LIM JARAYONIGA JALB QILISH Ahmadaliyeva Madinabonu, Qo'qon universiteti 1-bosqich talabasi, Eshonqulova Guljaxon, Qo'qon universiteti o'qıtuvchısı	773-774
PEDAGOGIK JARAYONDAGI NIZOLAR VA UNING OLDINI OLISH YO'LLARI Komila Karimova, Bag'dod tumani 55-maktab o'qıtuvchısı	775-776
TA'LIM SIFATI VA SAMARADORLIGINI OSHIRISHDA INSON QADRI VA BARKAMOL AVLOD SHAKILLANISHIDA PEDAGOGIKA VA PSIXALOGIYANI O'RNI Keldiboyeva Zumrad, Qo'qon universiteti 3 - kurs talabasi, Mulaydinov Farxod Murotovich, Qo'qon universiteti "Raqamli texnologiyalar va matematika" kafedrası mudiri	777-780
MAKTABGACHA YOSHDAĞI QIZLARNI TARBİYALASHDA TARBİYACHINING ONALAR BILAN HAMKORLIK ISHLARI Oxunova Shaxnoza Umarjon qizi, Qo'qon universiteti Maktabgacha ta'lim yo'nalishi 2 kurs talabasi	781-782
BOSHLANG'ICH TA'LIMDA CHET EL O'QUVCHILARINI BAHOLASH MEZONI VA SAMARALI TAQDIRLASH Sobirova Diyoraxon, Qo'qon universiteti talabasi, Guluzra Komiljonova, Qo'qon universiteti "Ta'lim" kafedrası o'qıtuvchısı	783-785
PEDAGOG KIM? Ergasheva Kumushoy Alisher qizi, Qo'qon universiteti talabasi, Guluzra Komiljonovna, Qo'qon universiteti "Ta'lim" kafedrası o'qıtuvchısı	786-787
INSON QADRI VA BARKAMOL AVLOD SHAKLLANISHIDA PEDAGOGIKANING O'RNI Madinabonu Shuxratjon qizi, Boshlang'ich ta'lim fakulteti 1-kurs talabasi, Esonaliyeva Guluzra Komiljonova, Qo'qon universiteti "Ta'lim" kafedrası o'qıtuvchısı	788-789
MAKTABGACHA TA'LIM TIZIMINING XUSUSIYLASHUVI Foziljonova Feruza Murodjon qizi, Qo'qon universiteti talabasi, Abdullajonov Davronjon Shokirjon o'g'li, Qo'qon universiteti o'qıtuvchısı	790-791
MAKTABGACHA TA'LIM TASHKILOTIDA OILA BILAN HAMKORLIKNING ZAMONAVIY SHAKLLARI G'oziyeva Diyoraxon Alisher qizi, Qo'qon universiteti "Ta'lim" kafedrası Maktabgacha ta'lim yo'nalishi talabasi	792-793
MAKTABGACHA YOSHDAĞI BOLALAR SHAXSINI SHAKLLANISHIDA MAKTABGACHA TA'LIM TASHKILOTI VA OILA HAMKORLIGI Habibullayeva Rayhona Bahodir qizi, Qo'qon universiteti Maktabgacha ta'lim yo'nalishi talabasi	794-796
O'SPIRIN YOSHLARNI KASB-HUNARGA YO'NALTIRISHNING DOLZARB MUAMMOLARI Ilyosjonov Shahboz, Qo'qon universiteti talabasi, Fahriddin Hamidullayev Qo'qon universiteti "Ta'lim" kafedrası o'qıtuvchısı	797-798
TADQIQOT ISHINI TASHKIL ETISH: IMRAD FORMATI Madumarov M.M, Qo'qon universiteti o'qıtuvchısı	799-802
ILK BOLALIK DAVRIDAGI HISSIY KECHINMALARNING TA'LIMGA TA'SIRI Ismoiljonova Shahrizoda Boburjon qizi, Qo'qon universiteti ta'lim fakulteti Psixologiya yo'nalishi talabasi, Guljahon Eshonqulova, Qo'qon universiteti o'qıtuvchısı	803-805
BOSHLANG'ICH SINIF O'QUVCHILARINING DUNYOQARASHINI SHAKLLANTIRISHDA ERTAKLARNING O'RNI Isroilova Shahnoza, Boshlang'ich ta'lim yo'nalishi 1-bosqich talabasi, Jumanova Shahnoza Ikromjonovna, Qo'qon universiteti "Ta'lim" kafedrası o'qıtuvchısı	806-808
O'SPIRINLIK DAVRIDA SHAXSLARARO MULOQOT MUAMMOSI Mamarasulova Go'zaloy G'ayratbek qizi, Qo'qon universiteti Psixologiya yo'nalishi 1-bosqich talabasi	809
VOYAGA YETMAGAN O'SMIRLAR XULQ-ATVORINI SHAKLLANTIRISHGA QARATILGAN FAOLIYATNING PSIXOLOGIK MOHIYAT ZIDDIYATLARI Abdullayeva Masumaxon, Qo'qon universiteti talabasi, Hamidullayev Faxriddin, Qo'qon universiteti o'qıtuvchısı	810-811
O'SMIRLARDA AGRESSIV XULQ-ATVOR SHAKLLANISHIGA TA'SIR ETUVCHI OMILLAR Mirzayeva Sarvinoz Hasan qizi, TerDPI Pedagogika va psixologiya yo'nalishi talabasi	812-815

MOBBING VA UNING RUHIY PSIXOLOGIK TA'SIRI Mo'ydinova Buoisha Qo'qon universiteti, Amaliy psixologiya yo'nalishi 2-kurs talabasi, Hamidullayev Faxriddin, Qo'qon universiteti "Ta'lim" kafedrasida o'qituvchisi	816-818
BOSHLANG'ICH SINFLARDA SIFAT SO'Z TURKUMINI O'QITISHDA YANGI INNOVATSION METODLARDAN FOYDALANISH Ibroximova Orastaxon, Qo'qon universiteti, Boshlang'ich ta'lim yo'nalishi 2-bosqich talabasi	819-821
O'ZBEKISTON RESPUBLIKASI TA'LIM MUASSALARI BOSHQARUVIDAGI XOTIN - QIZLARNING LIDERLIK KO'NIKIMLARINI SHAKLLANTIRISH Mamadaliyeva Mavzunaxon Raximjon qizi, Qo'qon universiteti magistranti	822-825
LUTFIY IJODIDA HUSNI TA'LIL Narzullayeva Muxayyo Iftixor qizi, Mustaqil izlanuvchi	826-827
ZAMONAVIY TALABLARGA JAVOB BERADIGAN TA'LIM MUASSASI XODIMLARINING RIVOJLANTIRISH ASOSLARI Normurodova Saodat Nozimjon qizi, Qo'qon universiteti magistranti	828-831
RIVOJLANAYOTGAN VA RIVOJLANGAN MAMLAKATLARGA BOSHLANG'ICH TA'LIM SIFATI Odilova Maxliyoxon Doniyorjon qizi, Qo'qon universiteti Boshlang'ich ta'lim yo'nalishi 1-kurs talabasi	832-833
BOSHLANG'ICH SINFLAR O'QUVCHILARIDA INGLIZ TILINI O'RGATISH TEXNOLOGIYALARI Odilova Maxliyoxon Doniyorjon qizi, Qo'qon universiteti Boshlang'ich ta'lim yo'nalishi 1-kurs talabasi	834-835
MTT, TARBIVACHI OTA-ONA BILAN HAMKORLIK DAGI ISHINING MAZMUNI VA USULLARI To'xtasinova Odinaxon Roziqovna, QDPI magistranti	836-837
MAKTABGACHA TA'LIM TASHKILOTIDA ALOHIDA EHTIYOJGA EGA BO'LGAN BOLALARNI TARBIVIALASHDA HAMKORLIK MASALALARI Omonova Maktuba, Maktabgacha ta'lim pedagogikasi va psixologiyasi yo'nalishi talabasi, Abdiyeva Fazilat Fayzulla qizi, Nizomiy nomidagi TDPU Maktabgacha ta'lim pedagogikasi va psixologiyasi kafedra o'qituvchisi	838-840
XIX ASRNING IKKINCHI YARMIDA TURKISTONDA TA'LIM JARAYONNI YUZAGA KELISHI VA DARSLIKLAR Qurbonaliyeva Gulshanoy Xaydarali qizi, Qo'qon Universiteti Ta'lim fakulteti Maktabgacha ta'lim yo'nalishi 1-bosqich talabasi, Vazira Abdullayeva, Qo'qon universiteti Ta'lim kafedrasida o'qituvchisi	841-843
IMKONIYATI CHEKLANGAN BOLALARNI INKLYUZIV TA'LIMGA JALB ETISH Matmusaeva Nigora Usmonaliyeva, Qo'qon universiteti Maxsus sirtqi talabasi, Raximova Xurshidaxon Sadikovna, Qo'qon universiteti "Ta'lim" kafedrasida dotsenti	844-846
MAKTABGACHA YOSH DAGI BOLALAR LUG'ATINI BOYITISH, ULARDA TO'G'RI TALAFFUZ VA BOG'LANISHLI NUTQNI TAKOMILLASHTIRISH METODLARI Rayimova Moxichexra Lutfullo qizi, Qo'qon universiteti Maktabgacha ta'lim yo'nalishi talabasi	847-848
GO'DAKLIK DAVRINING O'ZIGA XOS PSIXOLOGIK XUSUSIYATLARI Rayimova Moxichexra Lutfullo qizi, Qo'qon universiteti Maktabgacha ta'lim yo'nalishi talabasi	849-850
KATTA VA TAYYORLOV YOSH DAGI BOLALARNING BILISH JARAYONLARINI RIVOJLANTIRISH Sharapova Soxiba, TDPI o'qituvchi	851-853
TA'LIM JARAYONIDA ISH STRESSI BILAN BOG'LIQ MUAMMOLARGA PSIXOLOGIK YECHIM Muxtorov Alijon, Qo'qon universiteti Amaliy psixologiya yo'nalishi 2-kurs talabasi, Ashuraliyev Rahmonjon, Qo'qon universiteti Amaliy psixologiya yo'nalishi 2-kurs talabasi, Toshpo'latov Asrorjon, Qo'qon universiteti Amaliy psixologiya yo'nalishi 2-kurs talabasi, Sanobarxon Asilova Qo'qon universiteti Ta'lim fakulteti Ta'lim kafedrasida o'qituvchisi	854-860
BOSHLANG'ICH SINFLARDA TASVIRIY SAN'ATNI O'QITISHDA PEDAGOGIK MAHORATNING O'RNI Shokirova Dilfuza Munavvarjon qizi, Qo'qon universiteti, Boshlang'ich ta'lim yo'nalishi 2-kurs talabasi Sadriddinova Zulfiya Mirzaliyeva, Qo'qon universiteti o'qituvchisi	861-864
BOSHLANG'ICH SINFLARDA TASVIRIY SAN'ATNI O'QITISHDA PEDAGOGIK MAHORATNING O'RNI Shokirova Dilfuza Munavvarjon qizi, Qo'qon universiteti, Boshlang'ich ta'lim yo'nalishi 2-kurs talabasi Sadriddinova Zulfiya Mirzaliyeva, Qo'qon universiteti o'qituvchisi	865-867
XALQ O'YINLARI ORQALI TARBIVIALANUVCHILARDA JISMONIY BARKAMOLLIKNI TARBIVIALASH Ozodaxon Shokirova Abduxalimovna, Ta'lim kafedrasida Maktabgacha ta'lim yo'nalishi 3-bosqich talabasi, Muhammadjonov Muslimbek Muhsinjon o'g'li, Qo'qon universiteti "Ta'lim" kafedrasida o'qituvchisi	868-870
MAKTABGACHA YOSH DAGI BOLALARNI MAKTAB TA'LIMIGA TAYYORLASH JARAYONIDA TAYANCH KOMPETENSIYALARNI SHAKLLANTIRISHNING DOLZARBLIGI S.X. Xolto'rayeva, Nizomiy nomidagi TDPU maktabgacha ta'lim metodikasi kafedrasida o'qituvchisi	871-872
O'ZBEKISTONDA INKLYUZIV TA'LIMNING RIVOJLANISHI VA ISTIQBOLLARI Yo'ldasheva Marg'iyona Asrorxon qizi, Qo'qon universiteti Boshlang'ich ta'lim yo'nalishi 1-kurs talabasi, Teshaboeva Feruza Raximovna, Qo'qon universiteti Ta'lim kafedrasida dotsenti	873-875
MAKTABGA TAYYORLASHNING ILMIY PEDAGOGIK ASOSLARI Madaminova Shohsanam Odiljon qizi, Maktabgacha ta'lim yo'nalishi 3-kurs talabasi, Parpiyev Odil Olimovich, Ta'lim kafedrasida katta o'qituvchisi	876-881

AUDIOLINGVAL METODNING AFZALLIKLARI Mannonova Muxarramabonu, Boshlang'ich ta'lim yo'nalishi 4-kurs talabasi, Odiljon Parpiyev "Ta'lim" kafedrasida katta o'qituvchisi	882-887
MAKTABGACHA TA'LIM YOSHIDAGI BOLALARNING DUNYOQARSHINI SHAKLLANTIRISH YO'LLARI Nabiyeva Shohsanam Valijon qizi, Qo'qon universiteti Ta'lim fakulteti maktabgacha ta'lim yo'nalishi 1-bosqich talabasi, Vazira Abdullayeva Qo'qon universiteti "Ta'lim" kafedrasida o'qituvchisi	888-891
ИСПОЛЬЗОВАНИЕ МЕТОДА ВИЗУАЛИЗАЦИИ «ТАЙМЛАЙН» НА УРОКАХ ЛИТЕРАТУРЫ Кадырова Александра Мансуровна, магистр 1 курса «Менеджмент в образовании» Кокандского университета	892-894
NUTQ NUQSONIGA EGA BO'LGAN BOLALARNING OTA-ONALARI BILAN XAMKORLIGINI SHAKLLANTIRISH YO'LLARI Po'latxo'jayeva Malika Rustamovna, Toshkent davlat pedagogika universiteti katta o'qituvchisi	895-897
ESHITISHDA NUQSONI BO'LGAN BOLALARNING BARKAMOLLIGIGA ERISHISHDA MUASSASA VA OILA HAMKORLIGI Maxmudova U.T, Nizomiy nomidagi TDPU "Maxsus pedagogika va inklyuziv ta'lim" fakulteti "Surdopedagogika va inklyuziv ta'lim" kafedrasida 1-bosqich magistranti	898-899
НЕКОТОРЫЕ АСПЕКТЫ ФОРМИРОВАНИЯ ЗДОРОВОГО ОБРАЗА ЖИЗНИ ДОШКОЛЬНИКОВ Миркамалов Фуркатжон Рихсиевич, Заместитель декана по работе с молодежью Филиал МГУ имени М.В. Ломоносова в городе Ташкенте	900-904
IMKONIYATI CHEKLANGAN BOLALARNI INKLYUZIV TA'LIMGAGA JALB ETISH Subanova.B.Q., Nizomiy nomidagi TDPU "Surdopedagogika va inklyuziv ta'lim" kafedrasida o'qituvchisi	905-907
МАХСУС ТАЪЛИМ ТИЗИМИДА ИНТЕРФАОЛ МЕТОДЛАРДАН ФОЙДАЛАНИШ Юсупова.М.С., Низомий номидаги ТДПУ Логопедия кафедраси 2-босқич магистранти	908-909
ONLAYN MAKTAB - DAVR TALABI Usmanxodjaeva Gavxar Abduhxamidovna, "Leader school" NTM psixologi	910-913
BOSHLANG'ICH SINIF O'QUVCHILARINING O'QISH VA SAVODXONLIK DARAJASINI OSHIRISHDA XALQARO BAHOLASH DASTURLARINING AHAMIYATI Muazzamxon Xodjayeva, Qo'qon universiteti boshlang'ich ta'lim yo'nalishi 3-bosqich talabasi, Odiljon Parpiyev Ta'lim kafedrasida katta o'qituvchisi	914-918
BO'LAJAK BOSHLANG'ICH SINIF O'QITUVCHILARNING MAKTAB DARSLARNI TASHKIL ETISHDA KREATIVLIK QOBILYATINING MOHIYATI G'ulomjon Yusupovich Eshmirzayev, Jizzax davlat pedagogika universiteti o'qituvchisi	919-922
YOSH AVLOD KAMOLOTIDA TEXNOLOGIYA FANI VA UNING KELAJAGI Pozilov Hamidjon Ikromjon o'g'li, Qo'qon universiteti, Boshlang'ich ta'lim yo'nalishi talabasi, Komiljonova Guluzra Nizomjon qizi, Qo'qon universiteti o'qituvchisi	923-926
SAID AHMADNING "SOBIQ" HIKOYASIDAGI SHUHRATPARASTLIK G'OYASINING QORALANISHI Nazirova Z, Fergana State University, student, Sobirova N, Fergana State University, student, Shermamatova S, Fergana State University Foreign language and literature faculty, teacher	927-928
TA'LIM SIFATI VA SAMARADORLIGINI OSHIRISHDA PEDAGOGIKA VA PSIXOLOGIYANING O'RNINI Zuhrobova Samiya Sohibjon qizi, Kimyo xalqaro unversiteti boshlang'ich ta'lim yo'nalishi talabasi	929-930
THE ROLE OF PEDAGOGICS AND PSYCHOLOGY IN IMPROVING THE QUALITY AND EFFICIENCY OF EDUCATION AND THE FORMATION OF HUMAN VALUES AND PERFECT GENERATION Meiliyeva Zebiniso, the name of Mirzo Ulugbek National University of Uzbekistan 2nd stage student	931-932
TA'LIMDAGI KORRUPSIYA Ilyosjonov Shahboz Qo'qon universiteti talabasi, Sanobar Asilova Qo'qon universiteti "Ta'lim" kafedrasida o'qituvchisi	933-935
INNOVATIVE TECHNOLOGIES ARE THE DRIVING FORCE OF EDUCATIONAL DEVELOPMENT Sotvoldieva Mokhinur Khazratullo qizi, Andijan State University 1st stage graduate student of Folklore studies and dialectology	936-938
MAKTABGACHA TA'LIM TASHKILOTINING OILALAR BILAN HAMKORLIGIDA PEDAGOGIK PSIXOLOGIK YONDASHUVLAR Meliboyeva Iroda Baxtiyorjon qizi, Qo'qon universiteti talabasi	939-942
IV SHO'BA: FILOLOGIYA FANLARINI O'QITISH ORQALI TA'LIM SIFATINI OSHIRISHDA INNOVATSION YONDASHUVLAR	
ONA TILI VA O'QISH SAVODXONLIGI DARSLARIDA TARIXIY HIKOYALARNI O'RGANISH Amikulova Zebuniso Mustafakulovna, filologiya fanlari bo'yicha PhD Termiz davlat universiteti	944-946
THE IMPACT OF LANGUAGE IN SOCIETY AND FUTURE Nazarova Dilnoza 2nd stage student of Uzbekistan State World Languages University, Abdusamadov Zafar, Dean of the 3rd Faculty of English Language of Uz DJTU, f.f.f.d., PhD.	947-948
O'QUVCHILARNING YOZUV KOMPETENSIYALARINI SKAFOLDING METODI ASOSIDA RIVOJLANTIRISH MODELII Kenjayev Azizbek Rustamjon o'g'li, Namangan Davlat universiteti tayanch doktoranti	949-952

ОЛИЙ ЎҚУВ ЮРТЛАРИ ТАЛАБАЛАРИНИНГ ИНГЛИЗ ТИЛИДАГИ ОЎЗАКИ НУТҚ КЎНИКМАЛАРИНИ РИВОЖЛАНТИРИШНИНГ ҚОНУНИЙ ҲУҚУҚИЙ АСОСЛАРИ Отаханова Дилноза Мухаммаджонова, Наманган давлат университети тадқиқотчиси	953-956
ANALYSIS OF THE CONCEPT OF BEAUTY IN PHRASEOLOGISMS IN UZBEK AND ENGLISH LANGUAGES Rahimova Gulzoda Murotjon qizi, Fergana State University 2 year student, Hoshimova Nargis Abdullayevna, Professor of Fergana State University Doctor of Philosophy in Philology (PhD)	957-960
CONTENTS AND MEANINGS OF "UTOPIA" WRITTEN BY THOMAS MORE Mamaziyayeva Odina, Student of Fergana State University, Usmanova Sevara Sultanovna, PhD in philology Fergana State University	961-962
CHET TILLARINI O'RGANISHNING SAMARALI USULLARI Hasanova Mohinur, Qo'qon universiteti Xorijiy til va adabiyoti yo'nalishi talabasi, Mamaziyayev Olloberdi, Qo'qon universiteti dotsenti, f.f.n.	963-967
O'ZBEK TILI FANINI O'QITISHDA INNOVATSION VA PEDAGOGIK TEXNOLOGIYALARDAN FOYDALANISHNING AHAMIYATI Utanova Vaziraxon Maxmudjon qizi, Andijon davlat pedagogika instituti o'zbek tili va adabiyoti yo'nalishi 2-bosqich talabasi	968-970
THE USE OF MODERN TECHNOLOGIES IN TEACHING FOREIGN LANGUAGE SPEAKING IN HIGH SCHOOL Nazarov Bekhzod Bakhtiyarovich, A teacher World Languages Department at Kokand University	971-974
IMPOSSIBLE TO GET IELTS 5 OR ABOVE IN 3 MONTHS, BUT ... Madumarov M.M, A teacher World Languages Department at Kokand University	975-977
ИСПОЛЬЗОВАНИЕ СОВРЕМЕННЫХ ТЕХНОЛОГИЙ ПРИ ОБУЧЕНИИ ИНОЯЗЫЧНОМУ ГОВОРЕНИЮ В СТАРШЕЙ ШКОЛЕ Назаров Бехзод Бахтиярович, преподаватель кафедры мировых языков Кокандского университета,	978-981
INGLIZ VA O'ZBEK TILIDAGI QARINDOSHLIK HAQIDAGI MAQOLLARNING QIYOSIY TAHLILI Qayumova Sayyora Topvoldi qizi, FarDU Lingvistika (ingliz tili) mutaxassiligi magistranti, Gafurova Nozima Ikromovna FarDU Ingliz tili o'qitish metodikasi kafedrasida katta o'qituvchisi	982-984
O'ZBEK TILINING BOSHQA TILLARDAN AJRALIB TUIRADIGAN XUSUSIYATLARI G'aybullayeva Gulhayo G'olib qizi, O'zbekiston davlat jahon tillari universiteti Sharq tillari filologiyasi va tillarni o'qitish xitoy tili 2- bosqich talabasi	985-987
YANGI O'ZBEKISTON TARAQQIYOTIDA CHET TILLARINI O'RGANISHGA QARATILGAN CHORA TADBIRLARINING AHAMIYATI Karimova E'zoza Nuriddin qizi, O'zbekiston davlat san'at va madaniyat instituti Madaniyat va san'at muassasalarini tashkil etish va boshqarish yo'nalishi 2-bosqich talabasi, Xolmo'minov Mo'minmirzo Zokir o'g'li, O'zbekiston davlat san'at va madaniyat instituti Madaniyat va san'at muassasalarini tashkil etish va boshqarish kafedrasida o'qituvchisi	988-992
INNOVATIVE APPROACHES IN TEACHING PHILOLOGICAL SUBJECTS. PROBLEMS AND SOLUTIONS Khakimova Dilshoda Oybek qizi, Faculty of English philology Uzbekistan State World Languages university	993-995
THE EFFECT OF USING EDUCATIONAL GAMES ON THE STUDENTS' ACHIEVEMENT IN ENGLISH LANGUAGE FOR THE PRIMARY LEVEL CHILDREN Xoliqova Dildora, Ingliz tili va adabiyoti fakulteti, FDU Umaraliyeva Munojatxon, Amaliy ingliz tili kafedrasida, FDU	996-997
THE ROLE OF PEDAGOGICAL TECHNOLOGIES IN ENGLISH LESSONS Toshaliyeva Xursanoy, student of English language and literature faculty, Igamberdieva Shahnoza, teacher of English language and literature faculty Fergana State University	998-999
ИНГЛИЗ ВА ЎЗБЕК СИЁСИЙ МЕДИАСИ НУТҚИДА ЭФЕМИЗМИНГ ТЕМАТИК ТАСНИФИ Кабилова Сайёра Абдукаримовна, Самарқанд давлат чет тиллари институти докторанти	1000-1001
LINGVOKULTUROLOGIYA TIL VA MADANIYAT FANI SIFATIDA RIVOJLANISHI VA UNING TAHLILLARI Normurodov Bahrom Hayrullayevich, Termiz davlat universiteti 3-kurs talabasi	1002-1005
DEVELOPMENT OF READING SKILL IN B1 LEVEL STUDENTS Xasanova Yoqutxon Iqboljon qizi, Qo'qon universiteti talabasi, Vohidova Tamanno Saidjonovna, Jahon tillari kafedrasida ingliz tili o'qituvchisi	1006-1018
IMPROVING WRITING AND READING SKILLS BY USING NEW METHODS AND ACTIVITIES Abduvalieva Tursunoy, student of English language and literature faculty Fergana State University	1019-1022
MODERN METHODS OF TEACHING ENGLISH TEACHING IN HIGHER EDUCATION Ahmadjonova Guljahon, student of English language and literature faculty, Igamberdieva Shahnoza, teacher of English language and literature faculty Fergana State University	1023-1024
READING, AS ONE OF KEY FACTORS FOR HUMAN PROGRESS Fotima Matmusayeva, English Language Teacher The "Department of World Languages" Kokand University	1025-1026

THE ROLE OF MUSIC TO TEACHING FOREIGN LANGUAGE Ashuraliyeva Mohira, student of English language and literature faculty, Igamberdieva Shahnoza, teacher of English language and literature faculty Fergana State University	1027-1028
ANALYZING LANGUAGE ATTRITION Dilnoza Nazarova, Student of UzSWLU 2nd grade, Abdusamadov Zafar Nurmatovich, Dean of the 3rd Faculty of English Language of Uz DJTU, f.f.f.d., PhD	1029-1030
INNOVATIVE APPROACHES TO IMPROVING THE QUALITY OF EDUCATION THROUGH TEACHING PHILOLOGY Boboeva Bakhora, Uzbekistan state world languages university the third-year student of the faculty of English Philology	1031-1033
THE EFFECTIVENESS OF THE USE OF MODERN METHODS AND TECHNIQUES IN ENGLISH LESSONS Botirova Khurshidakhon, student of English language and literature faculty, Igamberdieva Shakhnoza, teacher of English language and literature faculty Fergana State University	1034-1036
THE IMPORTANCE OF USING DIALOGUES FOR ENHANCING SPEAKING SKILL OF YOUNG LEARNER Abdulxayeva Gulginabonu, student of English language and literature faculty, Igamberdieva Shahnoza, teacher of English language and literature faculty Fergana State University	1037-1038
TARBIYACHINING NUTQ MAHORATINI TAKOMILLASHTIRISH YO'LLARI Hamrayeva Aziza, Maktabgacha ta'lim pedagogikasi va psixologiyasi yo'nalishi talabasi, Abdiyeva Fazilat Fayzulla qizi, Nizomiy nomidagi TDPU Maktabgacha ta'lim pedagogikasi va psixologiyasi kafedra o'qituvchisi	1039-1040
USAGE OF SET EXPRESSIONS AND PHRASEOLOGICAL UNITS IN ENGLISH Mirzayeva Mohiraxon Qo'ldashali qizi, Farg'ona davlat universiteti 4-kurs talabasi, Sotvoldiyeva Muyassar, FarDu o'qituvchi	1041-1042
COMPARATIVE RESEARCH ON CONJUNCTIONS EXPRESSING CAUSE AND REASON IN ENGLISH AND UZBEK O'rinova Zohidaxon Adhamjon qizi, Qo'qon universiteti talabasi, Vohidova Tamanno Saidjonovna, Jahon tillari kafedrasini ingliz tili o'qituvchisi	1043-1053
METHODS OF INTRODUCING INNOVATIVE PEDAGOGICAL TECHNOLOGIES IN EDUCATION Abdusamadov Zafar, Dean of Uzbekistan State World Languages university of English faculty of foreign languages and literature, Alisherova Dilshoda Azizxon qizi, Uzbekistan State World Languages university of English faculty of foreign languages and literature	1054-1056
PROBLEMS OF TRANSLATING PHRASEOLOGICAL UNITS FROM ENGLISH INTO UZBEK LANGUAGE Muxammadova Dilnoza Dilmurod qizi, FerSU student, Umaraliyeva Munojatxon, FerSU teacher	1057-1059
CAN TEMPERAMENT PREDICT FOREIGN LANGUAGE CLASSROOM EMOTIONS? To'liqinova Sevinch O'tkir qizi, The student of Uzbekistan State World Languages University	1060-1062
TEACHING A SENTENCE IN EFL CLASSES AND METHODOLOGY Olimova (Isroilova) Sadoqat, student of English language and literature faculty, Igamberdieva Shahnoza, teacher of English language and literature faculty Fergana State University	1063-1065
TEACHING PRONUNCIATION WITH INNOVATIVE METHODS IN FLT Uzakova G.Z., a teacher of FSU, Isakova U.M., a student of FSU	1066-1068
HOZIRGI KUNDA IJTIMOYI TARMOQLARNING YOSHLARGA TA'SIRI Usmonova Sevara, Farg'ona davlat universiteti Xorijiy til va adabiyot fakulteti 2-kurs talabasi Mavlonova Dilafruz, Farg'ona davlat universiteti Xorijiy til va adabiyot fakulteti 2-kurs talabasi	1069-1070
INNOVATIVE TECHNOLOGIES ARE THE DRIVING FORCE OF EDUCATIONAL DEVELOPMENT Sotvoldieva Mokhinur Khazratullo qizi, Andijan State University 1st stage graduate student of Folklore studies and dialectology	1071-1073
TEACHING FOREIGN LANGUAGES FOR PRESCHOOL CHILDREN Muxammadyusupova Nozimaxon, Farg'ona davlat universiteti Ingliz tili va adabiyoti fakulteti	1074-1075
THE CONTRIBUTION OF WOMEN WRITERS IN ENGLISH LITERATURE Olimova Madina Yorqinjon qizi, Student of FerSU, Igamberdiyeva Shahnoza Adxamovna, FerSU teacher	1076-1078
CHET TILLARINI O'RGATISH VA UNDAGI SAMARALI METODLARDAN FOYDALANISHNING O'RNI Islomova Gulyoraxon Umidjon qizi, Qo'qon universiteti Xorijiy til va adabiyoti yo'nalishi 1-kurs talabasi Qodirova Nozimaxon, Qo'qon universiteti o'qituvchisi	1079-1081
USING MASS MEDIA IN LEARNING ENGLISH Qurbanova Marjona, UzSWLU English faculty 3, group 2106, Abdusamadov Zafar, Research advisor	1082-1083
DEVELOPING PUPILS ENTHUSIASM TO ENGLISH LANGUAGE THROUGH THE ROLE PLAYING Valiyeva Xilolaxon, student of English language and literature faculty, Igamberdieva Shahnoza, teacher of English language and literature faculty Fergana State University	1084-1085
IMPROVING COMMUNICATIVE LANGUAGE SKILLS THROUGH ROLE PLAYING ACTIVITY Xojakbarov Muhammadjon Raufjon o'g'li, Fergana state university, English language and literature	1086-1088

faculty Methodology of teaching English language department	
БЎЛАЖАК ПЕДАГОГЛАРНИ ТАЙЁРЛАШДА ЗАМОНАВИЙ КОМПЕТЕНЦИЯЛАРНИНГ АХАМИЯТИ Абиджанова Сурайе Садықджановна, Қўқон университети, Жаҳон тиллари кафедраси ўқитувчиси	1089-1090
ШАХСЛАРАРО МУЛОҚОТНИНГ ШАХС ТАРАҚҚИЁТИДАГИ ЎРНИ Абиджанова Сурайе Садықджановна, Қўқон университети, Жаҳон тиллари кафедраси ўқитувчиси	1091-1093
FILOLOGIYA FANLARINI O'QITISH ORQALI TA'LIM SIFATINI OSHIRISHDA INNOVATSION YONDASHUVLAR Aminova Zulfizar Azimjon qizi, Samarqand davlat chet tillar instituti	1094-1095
ENGLISH TO UZBEK SIMULTANEOUS INTERPRETING EXERCISES Mayusupova Mokhigul Rakhmanovna, Student of Fergana State University	1096-1100
LINGUOCULTURAL ANALYSIS OF PHRASES WITH ADJECTIVE COMPONENTS IN ENGLISH AND UZBEK Mamurova Shahlo 1st year student of the master's department	1101-1104
КОГНИТИВНЫЕ ФАКТОРЫ, ВЛИЯЮЩИЕ НА ИЗУЧЕНИЕ ЯЗЫКА Г.З.Узакова, преподавательница в ФГУ	1105-1107
ХОРИЖИЙ ТИЛЛАРНИ ЎҚИТИШДА НУТҚ ФАОЛИЯТИ ТУРЛАРИНИНГ ТУРЛИ ТАДҚИҚИ Шерефетдинова Эльвина Рустемовна, Қўқон Университети, Жаҳон тиллари кафедраси ўқитувчиси	1108-1110
АМАЛИЙ МАШҒУЛОТЛАРДА АРАЛАШ ТАЪЛИМ ЎҚУВ КОНТЕНТИНИ ЯРАТИШ ВА ФЙДАЛАНИШ Шерефетдинова Эльвина Рустемовна, Қўқон Университети, Жаҳон тиллари кафедраси ўқитувчиси	1111-1113
INNOVATIVE METHODS AND THEIR ROLE IN TEACHING FOREIGN LANGUAGES Abdirazzoqova Muslima, student of English language and literature faculty, Igamberdieva Shahnoza, teacher of English language and literature faculty Fergana State University	1114-1116
IMPROVING WRITING AND READING SKILLS BY USING NEW METHODS AND ACTIVITIES Abduvalieva Tursunoy, Student of English language and literature faculty Fergana State University	1117-1120
TEACHING SPEAKING AND CORRECT PRONUNCIATION Tursunaliyeva Durdona, a student of English language and literature faculty, Igamberdieva Shahnoza, teacher of English language and literature faculty Fergana State University	1121-1124
TEACHING YOUNG LEARNERS BY INNOVATIVE GAMES Mamadaliyeva Rashida, Female student of English language and literature faculty, Igamberdieva Shahnoza, teacher of English language and literature faculty Fergana State University	1125-1127
PEDAGOGICAL APPROACHES IN TEACHING FOREIGN LANGUAGES Mirzaahmedova Sevinch, a student of English language and literature faculty, Igamberdieva Shahnoza, teacher of English language and literature faculty Fergana State University	1128-1130
DEVELOPING THE VISUAL ABILITY AND CREATIVITY OF PRESCHOOL CHILDREN Mirzaolimova Kumush, student of English language and literature faculty, Igamberdieva Shahnoza, teacher of English language and literature faculty Fergana State University	1131-1133
TEACHING YOUNG LEARNERS BY NEW METHODS Muxiddin Farzona, student of English language and literature faculty, Igamberdieva Shahnoza, teacher of English language and literature faculty Fergana State University	1134-1136
IMPORTANCE OF DEVELOPMENT LISTENING AND SPEAKING SKILLS THROUGH GAMES IN PRIMARY CLASSES Oblayorova Muxlisa, a student of English language and literature faculty, Igamberdieva Shahnoza, teacher of English language and literature faculty Fergana State University	1137-1139
SEMANTIC AND LEXICAL PARADIGMATIC RELATIONS Razaqova Sevinch. a student of English language and literature faculty, Igamberdieva Shahnoza teacher of English language and literature faculty Fergana State University	1140-1143
THE MAIN NOTIONS OF PHRASEOLOGY Yo'ldasheva Asal, a student of English language and literature faculty, Igamberdieva Shahnoza, teacher of English language and literature faculty Fergana State University	1144-1146
DEVELOPING ORAL COMMUNICATION SPEAKING SKILLS IN PRIMARY SCHOOL LEARNERS Yuldasheva Muxlisa, a student of English language and literature faculty, Igamberdieva Shahnoza, teacher of English language and literature faculty Fergana State University	1147-1149
INGLIZ TILI DARSIDAGI ERTAKLAR KO'P MILLATLI DAVLATDA AXLOQIY QADRIYATLARNI SHAKLLANTIRISH VOSITASI SIFATIDA Guljamol Azimova, Jizzax Davlat Pedagogika universiteti magistranti	1150-1152
O'ZBEK TILINING BOSHQA TILLARDAN AJRALIB TUIRADIGAN XUSUSIYATLARI G'aybullayeva Gulhayo G'olib qizi, O'zbekistan davlat jahon tillari universiteti Sharq tillari filologiyasi va tillarni o'qitish xitoy tili 2 - bosqich talabasi	1153-1155
THE ROLE OF PROVERBS AND SAYINGS IN UZBEK AND ENGLISH LANGUAGES Akbarova Mohinur Alisher qizi, FerSu Student,	1156-1158

Axundjanova Moxira Azamovna FerSu Teacher

THE IMPACT OF EARLY EDUCATION ON A CHILD'S LIFE AND THE SIGNIFICANCE OF EDUCATION DEVELOPMENT 1159-1160

Turobjonova MohiNur Tohirjon qizi, 1st year student of Foreign Language and Literature Department (English Language) at Kokand University

V SHO'BA: AXBOROT-KOMMUNIKATSIYA TEXNOLOGIYALARI VA TEXNIKA ISTIQBOLLARI

ДИДАКТИЧЕСКИЕ ВОЗМОЖНОСТИ ТЕХНОЛОГИИ WEB-КВЕСТ ПРИ ОБУЧЕНИИ ХИМИИ 1162-1165

Бекмурадова Л.Б., 3 курс, ТГПУ имени Низами,
Алимова Ф.А., д.п.н., доцент ТГПУ имени Низами.

AXBOROT XAVFSIZLIGI VA INTERNET MADANIYATI: TUSHUNCHASI VA MUAMMOLARI 1166-1168

No'monov Shahzod Farhod o'g'li, Namangan davlat universiteti Tabiiy fanlar fakulteti 3-bosqich talabasi, Doliyev G'olibjon Alisherovich, texnika fanlari doktori, professor

INGLIZ TILIDAGI SO'Z BOYLIGINI OSHIRISHDA TO'LDIRILGAN REALLIK TEXNOLOGIYALARIDAN FOYDALANISH 1169-1170

Solidjonov Dilyorjon, Qo'qon universiteti, Xorijiy til va adabiyoti: ingliz tili yo'nalishi talabasi, Mulyadinov Farhod, Qo'qon universiteti, "Raqamli texnologiyalar va matematika" kafedrasini mudiri

BO'LAJAK BOSHLANG'ICH SINIF O'QITUVCHILARINI TAYYORLASHDA AXBOROTTEXNOLOGIK KOMPETENTLIGINI RIVOJLANTIRISHGA QARATILGAN TEXNOLOGIYALAR 1171-1173

Eshmirzayev G'ulomjon Yusupovich, Jizzax davlat pedagogika universiteti o'qituvchisi

INGLIZ TILINI O'QTISHDA AXBOROT TEXNOLOGIYALARINING FOYDALI TOMONLARI 1174-1176

Yo'ldashev Axrorjon, Qo'qon universiteti "Raqamli texnologiyalar va matematika" kafedrasini o'qituvchisi

ZAMONAVIY TEXNOLOGIYALAR 1177-1179

Abdukarimova Oynura Salimjon qizi, Qo'qon universiteti KI-1-22 talabasi

RAQAMLI TEXNOLOGIYALARNI IQTISODIYOT RIVOJIGA TA'SIRI: XORIY Tajribasi 1180-1183

Abdullajonova Gulmira Qaxramon qizi, Qo'qon universiteti Iqtisodiyot yo'nalishi, Mulyadinov Farhod Murotovich, Qo'qon universiteti "Raqamli texnologiyalar va matematika" kafedra mudiri

KIBER SPORTNING JAMIYATDAGI O'RNI 1184-1186

Abdullayeva Ayyoma Adhamjon qizi, Qo'qon universiteti Boshlang'ich talim 1-kurs

SUN'IY INTELLEKT VA MEKANIK Tajriba Texnologiyalari: Ishlab Chiqarish Jarayonida Qo'llaniladigan Texnologiyalar va Ularning Muhimligi 1187-1189

Abdunazarov Dilshodjon Toyir o'g'li, Qo'qon universiteti KI 1-21 talabasi, Asqarov Elbek Erkinjon o'g'li, Qo'qon universiteti "Raqamli texnologiya va matematika" kafedra o'qituvchisi

BUGUNGI KUNDA RAQAMLIY TEXNOLOGIYALAR IMKONIYATLARI 1190-1192

Abduqahhorova Mashhura, Qo'qon universiteti maktabgacha ta'lim yo'nalishi, Abdullajonov Davronjon, Qo'qon universiteti "Raqamli texnologiyalar va matematika" kafedrasini o'qituvchisi

BUGUNGI KUNDA DASTURLASH TIL VA UNING BOSHQARUVDAGI ROLI 1193-1194

Odilov Abdulloh, Qo'qon universiteti KI-1-22 talabasi, Abdullajonov Davronjon, Qo'qon universiteti o'qituvchisi

PARABOLOID KO'RINISHIDAGI KONSENTRATOR XUSUSIYATLARINI TEKSHIRISH 1195-1196

Tursunova Aziza Axmadjanovna, TATU Nurafshon filiali katta o'qituvchisi

O'QITISHNING YANGI USULLARI, TA'LIMDA DASTURLASHNI O'RGATISH 1197-1199

Asqarov Elbek Erkinjon o'g'li, Qo'qon universiteti "Raqamli texnologiyalar va matematika" kafedrasini o'qituvchisi

МОБИЛ ЭЛЕКТРОН ҚУРИЛМА ОРҚАЛИ КИЧИК ҚУЁШСАНДОНИДАГИ ҲАРОПАТНИ БОШҚАРИШ 1200-1202

Юлдашев Фаррухжон Мурод ўғли, ЖизПИ Радиоэлектроника кафедраси ассистенти

KLASTERI SHAROITIDA TA'LIM MARKAZLARI TA'LIM JARAYONINI RAQAMLI TEXNOLOGIYALAR ASOSIDA TASHKIL QILISH VA RIVOJLANTIRISH BO'YICHA OLIB BORILGAN XALQARO TAJRIBALAR 1203-1205

Fayzullayeva Madina Abdumo'min qizi, Chirchiq davlat pedagogika universiteti Pedagogika fakulteti Ta'lim muassasalarini boshqaruvchi yo'nalishi magistranti.

MOBIL ILOVA YARATISHNI VIRTUAL O'RGATUVCHI ONLAYN PLATFORMALAR 1206-1209

Solidjonov Dilyorjon, Qo'qon universiteti, Xorijiy til va adabiyoti: ingliz tili yo'nalishi talabasi, Mamadjonov Shuhratjon, Qo'qon universiteti, "Raqamli texnologiyalar va matematika" kafedrasini o'qituvchisi

BUGUNGI KUNDA TA'LIMDA RAQAMLI TEXNOLOGIYALARNING AFZALLIKLARI VA KAMCHILIKLARI 1210-1212

Meliziyaeva Surayyoxon, Qo'qon universiteti, Boshlang'ich ta'lim yo'nalishi talabasi, Abdullajonov Davronjon, Qo'qon universiteti o'qituvchisi

YOSHLARNING AXBOROT TEXNOLOGIYALARIDAN FOYDALANISH ISTIQBOLLARI 1213-1214

Miraliyeva Madinabonu Dilmurod qizi, Toshkent filiali EMU universiteti 2-bosqich talabasi, Shuxratillayeva Ozodaxon Ne'matilla qizi, Toshkent shahar, 298-maktab o'qituvchisi

TURLI SOHALARDA VIRTUAL VA KENGAYTIRILGAN HAQIQATNI ISHLAB CHIQISH VA QO'LLASH Odilov Abdulloh, Qo'qon universiteti 1-kurs talabasi, Mulaydinov Farxodjon, Qo'qon universiteti kafedra mudiri	1215-1216
SUN'IY INTELEKTNI BIZNES VA JAMIYATDA ISHLAB CHIQISH VA QO'LLASH Odilov Abdulloh, Qo'qon universiteti 1-kurs talabasi, Mulaydinov Farxodjon, Qo'qon universiteti kafedra mudiri	1217-1218
TURLI SOHALARDA BUYUMLAR INTERNETI (IOT) NI ISHLAB CHIQISH VA ULARDAN FOYDALANISH Odilov Abdulloh Qo'qon universiteti 1-kurs talabasi, Mulaydinov Farxodjon Qo'qon universiteti kafedra mudiri	1219-1220
WEB DASTURLASH HAQIDA Olimov Ilhomjon Azizjon o'g'li, Qo'qon Universiteti, Komputer injineri talabasi, Usmonov Hasanboy Alijon o'g'li, Qo'qon universiteti Komputer injineri talabasi, Mulaydinov Farxod Murotovich, Qo'qon universiteti kafedra mudiri	1221-1222
AXBOROT TEXNOLOGIYALARI SOHASIDA ILMIY IZLANISHLAR OLIB BORISH TENDENSIYALARI Qosimova Gulmira Qaxramon qizi, Qo'qon universiteti Iqtisodiyot yo'nalishi talabasi, Abdullajonov Davronjon Shokirjon o'g'li, Qo'qon universiteti o'qituvchisi	1223-1227
ЮЗНИ ТАНИБ ОЛИШ ТИЗИМЛАРИДА БЕЛГИЛАР ФАЗОСИНИ ШАКЛЛАНТИРИШ МАСАЛАСИ Ф.Н. Нумонов, Қўқон университети талабаси, Ш.С. Кахаров, Қўқон университети доценти в.б., т.ф.ф.д. (PhD)	1228-1230
A SMART BABY CRADLE SYSTEM BASED ON IOT Javlon Tursunov, a final-year Master's student at Tashkent University of Information Technologies named after Muhammad al-Khwarizmi.	1231-1233
JURNALIST KIM VA UNGA BERILGAN E'TIBOR Surayyo Nuritdinova, Buxoro davlat universiteti Filolgiya fakulteti Axborot xizmati va jamoatchilik bilan aloqlar yo'nalishi talabasi	1234-1235
TA'LIMNI RIVOJLANTIRISHDA INNAVATSION TEXNOLOGIYALARNING O'RNI VA AHAMIYATINI OSHIRISH VA PROFESSIONAL TA'LIM TIZIMI Sultonmurodov Kamronbek Soli o'g'li, Navoiy davlat Pedagogika institute, Tarix fakulteti, tarix ta'limi yo'nalishi	1236-1237
IJTIMOYIY TARMOQ MULOQOTIDA ODOB-AXLOQ ME'YORLARINI IFODALOVCHI PARALINGVISTIK VOSITALARNING LINGVOMADANIY TADQIQI Nabiyeva Diyora Baxodir qizi, lingvistika (ingliz tili) mutaxassisligi magistranti, Mirzayev Ashurali Baxtiyor o'g'li, Farg'ona davlat universiteti, o'qituvchi	1238-1242
TALABALAR O'RTASIDA MEDIA SAVODXONLIKKA O'RGATISH VA AXBOROT MADANIYATINI OSHIRISH Qulmanbetova Madina Alim qizi, Nizomiy nomidagi TDPU talabasi, Miryahoyeva Nargiza Ne'matillo qizi, Nizomiy nomidagi TDPU talabasi, Abdiyeva Fazilat Fayzulla qizi, Nizomiy nomidagi TDPU maktabgacha ta'lim pedagogikasi va psixologiyasi kafedra o'qituvchisi	1243-1245
NODAVLAT TELEKANALLARDA AXBORIY JANRLAR O'ZGACHALIGI Sevara Eshonqulova Otajon qizi, Berdaq nomidagi Qoraqalpoq Davlat universiteti Qoraqalpoq filologiyasi va jurnalistika fakulteti 3-bosqich talabasi	1246-1248
AXBOROT XURUJINING O'SMIRLAR HAYOTIGA TA'SIRI Nomozov Xurshid Shavkat o'g'li, Shahrisabiz Davlat pedagogika instituti o'qituvchisi	1249-1251
KREDIT MODUL TIZIMINING AHAMIYATI Ziyayev Sherali Abdulaziz o'g'li, QDPI tayanch doktoranti, Rejavaliev Muhayyoxon Vohidjon qizi QDPI talabasi	1252-1255
AXBOROT KOMMUNIKATSIYA TEXNOLOGIYALARI ZAMON TALABI Rejavaliev Muhayyoxon Vohidjon qizi, QDPI talabasi	1256-1258
IJTIMOYIY TARMOQDAGI TUZOQLARNING YOSHLAR MA'NAVIYATIGA TA'SIRI Rasulova Madina, Qo'qon universiteti talabasi, Eshonqulova Guljahon Abduqaxxorovna, Qo'qon universiteti Ta'lim kafedrasida o'qituvchisi	1259-1261
TA'LIM JARAYONIDA GOOGLE APPS EDUCATION EDITION SERVIS XIZMATLARIDAN FOYDALANISH METODIKASI Komilova Shahzoda Rahmatullo qizi, Navoiy davlat pedagoika instituti 2-bosqich talabasi	1262-1263
GLOBALLASHUV SHAROITIDA JAMIYAT MA'NAVYIY XAVFSIZLIGINI TA'MINLASHDA AXBOROT ISTE'MOLI MADANIYATI SHAKLLANTIRISHNING AHAMIYATI Shaymanov Jamshidbek Anvar o'g'li, ShDPI talabasi	1264-1267
KOMPYUTERNING MANTIQUIY ISHLASH PRINSIPI Abdullajonov Davronjon Shokirjon o'g'li, Qo'qon universiteti o'qituvchisi, Tursunaliyeva Mohinurxon Sherqo'ziyevna, Qo'qon universiteti Maktabgacha ta'lim yo'nalishi talabasi	1268-1269
INTERNETNING IJOBIY VA SALBIY TOMONLARI Xalilova Zuhra Dilmurod qizi, ShDPI talabasi	1270-1272

THE USE OF INFORMATION AND COMMUNICATION TECHNOLOGIES IN THE EDUCATIONAL PROCESS	1273-1275
Zuxra Bektemirova Omonjon qizi, Toshkent Pediatriya Tibbiyot institute	
TA'LIMDA ZAMONAVIY AXBOROT TEXNOLOGIYALARI - YANGI IMKONIYATLAR	1276-1277
Ahmadjonova Umida Tojimurodovna, Jizzax politexnika institute, Axmadjonova Yorqinoy Tojimurodovna, Jizzax politexnika institute	
BO'LAJAK JURNALISTNING KASBIY MADANIYATI VA MAHORATINI SHAKILLANTIRISHDAGI PRINSIPLAR	1278-1280
Xoliqova Saboxat Abdujabborovna, O'zbekeiston Jurnalistika va ommaviy kommunikatsiyalar universiteti noshirlik ishi va muharrirlik fakulteti 2-bosqich magistranti	
BIG DATE TIZIMI HAQIDA UMUMIY TASNIF VA TUSHUNCHA	1281-1284
Tolibjonov Xurshidbek Hayotjon o'g'li, Qo'qon universiteti 4-bosqich talabasi, Meliboyev Azizjon Ikromjon o'g'li, Qo'qon universiteti o'qituvchisi	
AXBOROT XURUJINING O'SMIRLAR HAYOTIGA TA'SIRI	1284-1287
Nomozov Xurshid Shavkat o'g'li, Shahrizabiz davlat pedagogika inistituti o'qtuvchisi	
TELEVISION SHOU JANRINING O'ZIGA XOSLIGI	1288-1292
G'afurova Mohichehra, O'zbekiston jurnalistika va ommaviy kommunikatsiyalar universiteti magistranti	
МОБИЛ ЖУРНАЛИСТИКА ИСТИҚБОЛЛАРИ	1293-1295
Умирова Шаҳноза Абдумўминовна, Ўзбекистон журналистика ва оммавий коммуникациялар университети 2-босқич магистранти	
THE IMPACT OF DIGITAL LITERACY IN EFL CLASSES	1296-1298
Najmiddinova Mumtozbeqim, a student of English language and literature faculty, Igamberdieva Shahnoza, teacher of English language and literature faculty Fergana State University.	



I SHO'BA

ANIQ VA TABIIY FANLAR TA'LIMIDA ERISHILGAN YUTUQLAR VA
ISTIQBOLLI VAZIFALAR



IQTISODIYOTDAGI MATEMATIK MODELLASHTIRISHNING O'RNI

Temirova Anora Alisher qizi
Qo'qon universiteti Iqtisodiyot yo'nalishi 2-kurs talabasi,
Zahidov G'afurjon Erkinovich
Qo'qon universiteti rektori PhD, dotsent

Annotatsiya: Ushbu maqola iqtisodiyotdagi matematik modellashtirishning o'rni, u nima ekanligi va jamiyatimizga qanday foyda keltirishi, matematik modellashtirish modellashtirishning boshqa turlaridan qanday farqlanishi haqidadir. Iqtisodiy vaziyatni qayta ko'rib chiqishni talab qilgan global inqiroz bilim va tegishli iqtisodiy va matematik modellar bizni iqtisodiy fan va iqtisodiyotdagi matematik modellashtirishning kelib chiqishiga qaytishga majbur qiladi. Maqolada tarmoqlararo muvozanatning dinamik modeli tamoyillari haqida asosiy ma'lumotlar keltirilgan.

Kalit so'zlar: modellashtirish, model, iqtisodiy-matematik modellar, optimal dasturlar, modelli iqtisodiy muvozanat.

Matematik modellashtirish iqtisodning aniq sohasi emas, balki bu iqtisodiy tahlil uchun yondashuv bo'lib, unda tahlilchi muammoni bayon qilishda matematik belgilardan foydalanadi va shuningdek, fikr yuritish uchun ishlatiladigan ma'lum matematik teoremlarga asoslanadi. Iqtisodiy tahlilda prognoz diagramma yordamida tuziladi. Masalan, raqobatbardosh bozorda taklif ko'paysa, tovarning narxi tushadi. Biroq, uning ortida har qanday bozor ishtirokchisi tahlil qilishi mumkin bo'lgan juda keng tarqalgan iqtisodiy sezgi bor. Iqtisodchi, shuningdek, iqtisodiy bashorat qilish, matematikadan foydalanish zarur bo'lgan miqdor haqida bashorat qilishi kerak. Ba'zida tabiatan matematik bo'lmagan iqtisodiy tahlil kutilayotgan o'zgarishlar yo'nalishini va tabiatan miqdoriy bo'lmagan o'zgarishlarni bashorat qilish uchun ham foydali bo'lishi mumkin.

Asosiy iqtisodiy-matematik usullar:

- Matematik statistika usullari
- Ekonometrik usullar
- Optimal dasturlash
- Bozor iqtisodiyotiga taalluqli usullar

Matematik statistika usullariga: dispersion tahlil, korrelyatsiya tahlili, regressiya tahlili, omilli tahlil va indekslar nazariyasi

Ekonometrik usullarga: iqtisodiy o'sish nazariyasi, ishlab chiqarish funksiyasi nazariyasi, talab va taklif tahlili, bir va ko'p omilli tahlil, eng kichik kvadratlar

Optimal dasturlashga: chiziqli dasturlash, kasr-chiziqli dasturlash, butun sonli dasturlash, dinamik dasturlash, stoxastik dasturlash

Bozor iqtisodiyotiga taalluqli usullarga: erkin raqobat modellari, firmalarga taalluqli modellar, o'yinlar nazariyasi kabilar kiradi.

Matematik iqtisod - bu nazariyalarni ifodalash va iqtisodiyotdagi muammolarni tahlil qilish uchun matematik usullarni qo'llashdir. Ko'pincha, bu qo'llaniladigan usullar oddiy geometriyadan tashqarida bo'lib, differensial va integral hisoblar, farq va differentsial tenglamalar, matritsalar algebrasi, matematik dasturlash yoki boshqa hisoblash usullarini o'z

ichiga olishi mumkin. Bu yondashuv tarafdorlarining ta'kidlashicha, u nazariy munosabatlarni qat'iylik, umumiylik va soddalik bilan shakllantirish imkonini beradi. Matematika iqtisodchilarga keng ko'lamlilik va murakkab mavzular bo'yicha mazmunli, sinovdan o'tkaziladigan takliflarni shakllantirish imkonini beradi, ularni norasmiy tarzda ifodalash oson emas. Bundan tashqari, matematika tili iqtisodchilarga matematikasiz imkonsiz bo'ladigan bahsli yoki bahsli mavzular haqida aniq, ijobiy da'volar qilish imkonini beradi. Iqtisodiyot nazariyasining aksariyati hozirgi vaqtda matematik iqtisodiy modellar, taxminlar va natijalarni aniqlashtirish uchun tasdiqlangan va soddalashtirilgan matematik munosabatlar to'plami nuqtai nazaridan taqdim etilgan. Maqsad muvozanatini optimallashtirish muammolari, xoh uy xo'jaligi, xoh biznes firmasi yoki siyosatchi statik (yoki muvozanat) tahlil, unda iqtisodiy birlik (masalan, uy xo'jaligi) yoki iqtisodiy tizim (masalan, bozor yoki iqtisodiyot) o'zgarish tarzda modellashtiriladi. Rasmiy iqtisodiy modellashtirish 19-asrda iqtisodiy xatti-harakatlarni ifodalash va tushuntirish uchun differentsial hisob-kitoblardan foydalanish bilan boshlandi, masalan, foydalilikni maksimallashtirish, matematik optimallashtirishning dastlabki iqtisodiy qo'llanilishi. Iqtisodiyot 20-asrning birinchi yarmida intizom sifatida ko'proq matematik bo'lib qoldi, lekin Ikkinchi jahon urushi atrofidagi davrda, o'yin nazariyasidagi kabi yangi va umumlashtirilgan metodlarni joriy etish iqtisodiyotda matematik formulalardan foydalanishni ancha kengaytiradi. Iqtisodiyotning bunday tez tizimlashtirishi fan tanqidchilari va ayrim taniqli iqtisodchilarni xavotirga soldi. Jon Meynard Keyns, Robert Xaylbroner, Fridrix Xayek va boshqalar insonning xulq-atvori uchun matematik modellardan keng foydalanishni tanqid qilib, insonning ba'zi tanlovlarini matematikaga qisqartirib bo'lmaydi, deb ta'kidladilar.

Model so'zi lotincha **modulus** so'zidan olingan bo'lib, o'lchov, me'yor degan ma'noni anglatadi. Bu so'z tor ma'noda: o'rganilayotgan obyekt, jarayon yoki hodisaning muhim xususiyatlari, xossalari aks ettiruvchi yordamchi obyekt ma'nosida; keng ma'noda esa: biror obyekt yoki obyektlar tizimining namunasi ma'nosida qo'llaniladi. Modelning haqiqiyliги to'plangan ma'lumotlar hajmi, aniqlik darajasi, tadqiqotchining malakasi va modellashtirish jarayoni, aniqlanadigan masalaning xarakteriga bog'liq. Shuni ham unutmaslik kerakki, juda soddalashtirilgan model qo'yilgan talablarga to'liq javob bermaydi va aksincha, murakkab model esa uni yechish jarayonida qiyinchiliklar tug'diradi. Iqtisodiyotdagi obyektlarni matematik modellar yordamida kuzatish mumkin. Bu tushuncha modellashtirish deyiladi. Oxirgi yillarda L. Valras tomonidan ishlab chiqilgan umumiy iqtisodiy muvozanat modeli aslida uni tasvirlagan birinchi matematik model edi. Mikroiqtisodiy ko'rsatkichlar yordamida makroiqtisodiy tizimning xatti-harakatini tavsiflovchi har bir element uchun alohida tenglama ajratiladi. Uning iqtisodiy matematik modellarga qo'shgan hissasi uni qo'llashda bo'ldi. Ishlab chiqarishdagi tannarxning tarkibini tavsiflovchi texnologik koeffitsientlar algebraik tenglamalar tizimi orqali iqtisodiyotni tavsiflash uchun birliklar. Bu yondashuv hali ham zamonaviy iqtisodiy matematik modellashtirishning asosidir. Modellashtirishni chuqurroq o'rganish uchun obyekt sifatida biror bir korxonani olsak, maqsadimiz ushbu obyektning ishlab chiqarish jarayonini o'rganish bo'lsa, bu holda model parametrlariga korxonaning quvvati, ishlab chiqarish omillari, xomashyo, ishchilar soni, asosiy fondlar, ishlab chiqarish dasturi va hokazolarni kiradi va model ishlab chiqarish funksiyasi ko'rinishida ifodalanadi. Agar maqsadimiz shu korxonaning ijtimoiy tomonlarini o'rganish bo'lsa, unda ijtimoiy-matematik

model tuzilib, xususiy usullar bilan yechiladi. Parametrlar sifatida ishchilarning soni, turmush darajasi, oladigan daromadi, ish sharoitlari, demografik tarkibi va boshqa parametrlar qo'llaniladi. Modellashtirishning universal usul sifatida boshqa usullarga qaraganda afzalliklari mavjud. Masalan: modellashtirish katta va murakkab tizimni oddiy model yordamida ifodalashga imkoniyat beradi. Lekin shuni unutmaslik kerakki o'ta soddalaşgan model qo'yilgan talablarga javob bermasligi va uning yordamida qilingan hisob-kitoblar noto'g'ri chiqishi mumkin. O'ta murakkab model esa, o'z navbatida masalani yechish jarayonida ko'p qiyinchiliklar tug'diradi. Shuning uchun modelga faqat obyektning eng asosiy xarakterli, muhim omillarini kiritish zarur. Iqtisodiy-matematik modellashtirishda matematik statistika usullaridan keng foydalaniladi. Bu usullardan tahlil qilinayotgan ko'rsatkichlarning o'zgarishi tasodifiy jarayon sifatida qabul qilinganda foydalaniladi. Statistik usullar ommaviy takrorlanib turuvchi hodisalarni o'rganishda asosiy vosita hisoblanadi hamda iqtisodiy ko'rsatkichlarni prognoz qilishda katta o'rin egallaydi. Iqtisodiy tahlilda matematik-statistika usullaridan eng keng tarqalgani - juft va ko'p omilli korrelyatsiya va regressiya tahlili usullaridir. Ekonometrik usullar iqtisodiyot, matematika va statistikaga taalluqli bo'lgan bilimlar sinteziga asosan tashkil topadi. Iqtisodiyotda matritsa ko'rinishidagi model bo'lib, u xarajatlar va ishlab chiqarish o'rtasidagi bog'lanishni eng sodda holda ifodalaydi. Zarur hisob-kitoblarni amalga oshirishni qulayligi, iqtisodiy asoslashlarni aniqligi - matritsaviy modellarni asosiy xususiyatlaridir. Iqtisodiyotda eng keng qo'llaniladigan modellardan biri - bu iqtisodiy matematik modellar. Matematik modellashtirish - iqtisodiy jarayonlarni tenglamalar, tengsizliklar, funksional, mantiqiy sxemalar orqali ifodalash deb tushuniladi.

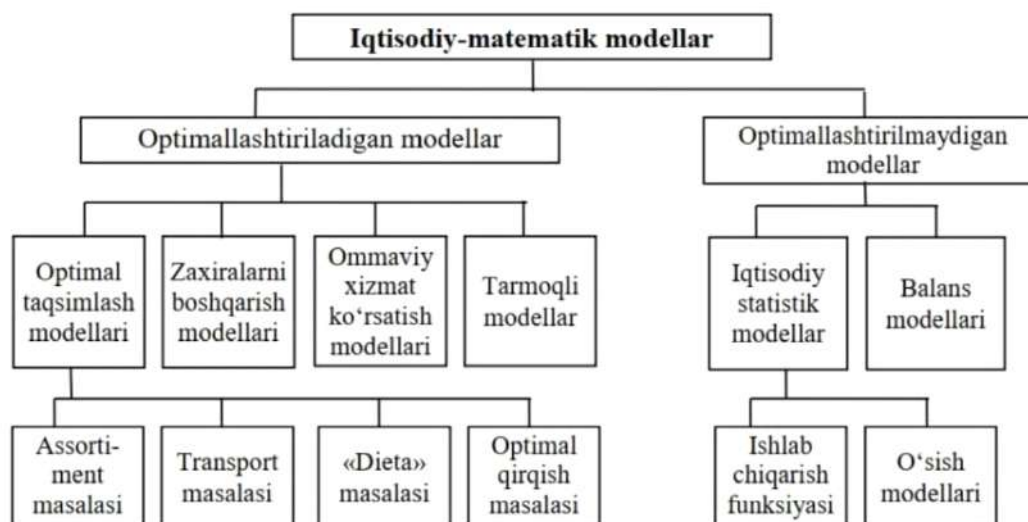

Matematik modellashtirish keng ma'noda o'z tabiatiga ko'ra turli, lekin o'xshash matematik bog'lanishlar bilan tasvirlanuvchi jarayonlarni o'rganuvchi tekshirish va izlanishlar usulidir. Zamonaviy fan-texnika taraqqiyoti sharoitida matematik modellashtirish va uning muhim iqtisodiy usullari rejalashtirish va boshqaruv tajribasida eng asosiy o'rinni egallaydi. Iqtisodiy-matematik modellar funksional va strukturali bo'lishi mumkin. Funksional modellar kirish va chiqish parametrlarini bog'lanish funksiyalarini aks ettiradilar. Strukturali modellar murakkabroq bo'lib, tizimni ichki strukturasi ifodalab, ichki aloqalarni aks ettiradi. Funksional va strukturaviy modellar bir-birini to'ldiradi. Bir tomondan

funksional modellarni o'rganishda obyekt ichki strukturasi haqida gipotezalar yuzaga keladi va strukturali modellashtirishga yo'l ochadi. Funksional (yoki kibernetik) modellarning asosiy vazifasi obyekt mohiyatini namoyon bo'lishining muhim ko'rinishlari bo'lgan faoliyat, ishlash jarayoni, xatti-harakati orqali aniqlashdir. Bunda ichki struktura o'rganilmaydi, ichki stuktura haqidagi axborotda esa foydalanilmaydi. Funksional model obrazi qilib "qora quti"ni olish mumkin. Bunda "kirish" x qiymatini berib, "chiqish" y qiymatini olish mumkin. Funksional model tuzish - x va y ni bog'lovchi D operatorni topish hisoblanadi: $Y=D(x)$. Xuddi shu kabi turli matematik modellar iqtisodiyotda keng qo'llaniladi. Matematik modellashtirishlarsiz iqtisodiyot tushunarsiz va murakkab ko'rinishga kelib qoladi. Shuning uchun iqtisodiyotni modellashtirishlarsiz tasavvur qila olmaymiz. Ekonometrika iqtisodiy ma'lumotlarni o'lchash bilan shug'ullanadi. Iqtisodiy o'zgaruvchilar o'rtasidagi bog'liqlikni isbotlash uchun statistik usullardan foydalangan holda empirik kuzatish bilan shug'ullanadi. Statistik usullar asosan faraz va farazlarni tekshirishdan iborat. Matematik iqtisod esa matematikani iqtisodiy tahlilning nazariy jihatlariga tatbiq etishdir.

Biroq, biz ikkalasi o'rtasidagi munosabatni ko'rib chiqsak, empirik tadqiqotlar va nazariy tahlillar yonma-yon boradi, chunki ular ko'pincha bir-birini to'ldiradi va mustahkamlaydi. Shuningdek, u nazariyalarni qo'llashdan oldin haqiqiylikni empirik ma'lumotlarga qarshi sinovdan o'tkazish imkonini beradi.

Foydalanilgan adabiyotlar:

1. <https://vips.edu/wp-content/uploads/2020/09/Mathematical-Modelling-in-Economics.pdf>
2. https://www.researchgate.net/publication/287997586_Mathematical_Models_in_Economics
3. <https://link.springer.com/book/10.1007/978-3-642-78508-5>
4. <https://articlekz.com/en/article/34600>
5. <https://financeninsurance.com/digital-economy/>
6. https://itgip.org/wp-content/uploads/2018/08/%D0%9C%D0%9C%D0%95_3_4_2017-%D1%84%D1%96%D0%BD%D0%B0%D0%BB-1.pdf
7. https://en.wikipedia.org/wiki/Mathematical_economics

СФЕРА ЮЗИНИ ҲИСОБЛАШНИНГ БИР УСУЛИ ҲАҚИДА

Усмонов Хасанбой
Қўқон университети талабаси,
Тоштемиров Баходиржон
Қўқон университети "Рақамли технологиялар
ва математика" кафедраси в.б. доценти

Анотатция: Маълумки, сфера юзасини ҳисоблашнинг шу кунгача жуда кўплаб усуллари топилган. Ушбу тезисда мен шу каби ишлардан бири бўлиб, унда интеграл ҳисоблашларни қўлламаган ҳолда натижага эришилган. Натижалар теорема шаклида келтирилган ва исботланган.

Калит созлари: Сфера юзи, учбурчак ўхшашлиги, теорема исботи.

1-теорема. a тўғри чизиқни бирор ўқ атрофида айлантирилганда ҳосил бўлган соха юзаси шу тўғри чизиқни ўқдаги проекцияси узунлигини радиуси ўқдан тўғри чизиқ ўртасига туширилган перпендикуляр узунлигига тенг айлананинг узунлигига кўпайтмасига тенг.

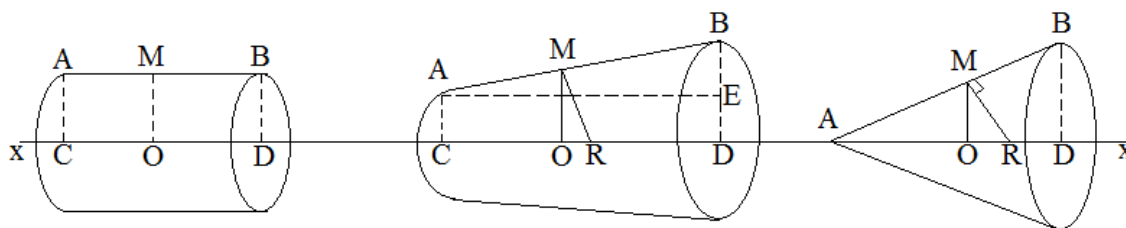

Исбот: x ўқ ва AB кесма берилган. M нуқта AB кесманинг ўртаси, CD эса AB кесманинг x ўқдаги проекцияси, MO кесма x га перпендикуляр, MR ҳам AB га перпендикуляр, S эса AB кесманинг x ўқ атрофида айланишидан ҳосил соха юзаси $S = CD \cdot 2\pi MR$ эканлигини исботлаймиз.

1) AB кесмани x ўқга параллел бўлган холи:

$CD = AB$, $MR = MO$ ва S тўғри цилиндрнинг ён сирти бўлади $S = MO \cdot 2\pi \cdot MO$

2) AB кесма x га параллел бўлмаган хол (x ни кесмайди): S соха кесик конус ён сирти бўлсин. x га параллел AE ни ўтказамиз. $\triangle AEB$ учбурчак $\triangle MOR$ га ўхшашдир. У ҳолда $MO : AE = MR : AB$ бўлади ёки $AB \cdot MO = AE \cdot MR$ ёки $AB \cdot MO = CD \cdot MR$ ўринли. 1-теоремага кўра кесик конус ён сирти $S = CD \cdot 2\pi \cdot MR$ га тенг бўлади. Бунинг тўғри эканлигин кесик конуснинг ён сирти учун тўғри $S = \pi(R + r)l$ формула билан таққослаш кифоядир.

3) Агар A нуқта x да ётса, у ҳолда $AE = CD = AD$ бўлади. Теоремага асосан конус ён сирти $S = CD \cdot 2\pi MR$ бўлади. Чунки, $\triangle ABD$ ўхшаш $\triangle MOR$ га $\frac{AB}{MR} = \frac{AD}{MO}$

тенглик ўринли ёки $AD \cdot MR = MO \cdot AB$. Бунда MO кесма $\triangle ABD$ учбурчак учун ўрта чизиқ эканлигидан $S = CD \cdot 2\pi MR$ келиб чиқади. Бу эса 1-теорема билан мос тушади. 1-теорема исбот бўлди.

2-теорема. Сфера сиртининг юзаси унинг диаметрини ундаги катта айлана узунлигига кўпайтмасига тенг $S = 2\pi R d$.

Исбот. Фараз қилайлик бизга $ABCDE$ ярим айланани унинг AE диаметри атрофида айлантирилишидан ҳосил бўлган сфера берилган бўлсин. Бунда S – сферанинг юзаси, R – сфера радиуси, d – сфера диаметри $S = 2\pi R d$ эканини исботлаймиз.

Ярим айланага $ABCDE$ мунтазам кўпбурчак ички чизайлик. Сўнгра, O марказидан AB , BC , CD , DE ватарларга перпендикуляр туширамиз. Буперпендикулярлар ватарларни тенг иккига бўлади. Хар бир перпендикулярлар узунлигини l дейлик.

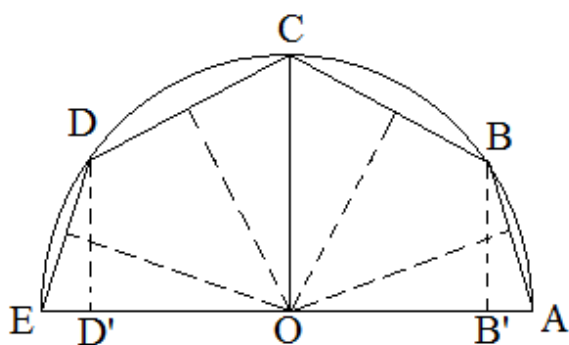

AE га B , C ва D нуқталардан перпендикулярлар туширамиз. Кейин AB ни AE ўқ атрофида айланишидан ҳосил бўлган соха юзаси 1-теоремага асосан

$$AB = AB' \cdot 2\pi l$$

Худди шунингдек, $BC = BC' \cdot 2\pi l$ ва шу жараёни қолган кесмалар учун давом эттирсак,

$ABCDE$ кўбурчак юзаси

$S' = AE \cdot 2\pi l = 2\pi l d$ эканлигига ишонч ҳосил қиламиз. Агар кўпбурчак бурчаклари сони чексиз кўп деб ҳисобласак, яъни $l \rightarrow R$ бўлса, у ҳолда $S' \rightarrow S$ эканлиги келиб чиқади. Бундан эса $S = 2\pi R d$ бўлади. 2-теорема исбот бўлди.

Фойдаланилган адабиётлар:

1. John Casey, ESQ., LL.D., F.R.S., Fellow of the Royal university of Ireland. Treatise on spherical trigonometry and its application to Geodesy and Astronomy with numerous example. LONDON: LONGMANS, GREEN & CO. 1889.
2. <https://byjus.com/maths/surface-area-of-a-sphere/>
3. https://www.varsitytutors.com/hotmath/hotmath_help/topics/surface-area-of-a-sphere
4. <https://math.hmc.edu/funfacts/surface-area-of-a-sphere/>

ОБУЧЕНИЕ ХИМИИ С ПРИМЕНЕНИЕМ МУЛЬТИМЕДИЙНЫХ ТЕХНОЛОГИЙ

Исроилова Ж.С.
3 курс, ТГПУ имени Низами,
Алимова Ф.А.
д.п.н., доцент ТГПУ имени Низами

Аннотация. В данной статье освещена сущность мультимедийной технологии при обучении химии. Рассмотрены особенности использования мультимедийных технологий на уроках химии, на примере видеоскрайбов.

Ключевые слова: химия, методика преподавания, мультимедийная технология, ИКТ, виртуальный эксперимент, мультимедиа, видеоскрайб.

В последние годы снижается интерес школьников к изучению естественных наук, в том числе к химии. Использование мультимедийных технологий на уроках химии повышает познавательную активность обучающихся и улучшает качество образования.

При изучении химии применяются разные формы мультимедии, ведь их применение, активизирует поисковую, исследовательскую деятельность школьников, формирует учебную мотивацию и ключевые компетенции обучающихся. Их возможно использовать на разных этапах процесса обучения:

- при изучении нового материала;
- при закреплении изученного материала;
- для контроля знаний;
- с целью организации лабораторной или практической работы виртуально.

Одним из вариантов использования информационных технологий являются видеоскрайбы. Применение скрайбинга при изучении химии в школе вызывает у обучающихся интерес к предмету, повышает познавательную активность, побуждает к творческой деятельности. В скрайбинге задействуются одновременно слух, зрение и воображение обучающихся, что способствует запоминанию. Поэтому ученики быстрее и активнее включаются в процесс. Скрайбы действуют как на логику, так и на эмоции обучающихся, поэтому информация «пропускается через себя» и запоминается легко, быстро и надолго.

Первым использовать скрайбинг в школе стал американский преподаватель Пол Богуш. У скрайба есть принципиальное отличие – он ближе к мультипликации, комиксу, нежели схеме. Функция скрайба – «эффектно» подать информацию, сделав ее привлекательной, помочь лучше ее запомнить и усвоить, вовлекая в обработку данных сразу два анализатора – зрение и слух

Преимущества скрайбинга в процессе обучения химии:

1. Эффективность – за короткий промежуток времени можно доступно и качественно объяснить материал, донести идею.
2. Универсальность. Скрайбинг можно использовать на любом уроке химии и по любой теме.

3. Вариативность. Готовый скрайб – это прекрасное наглядное пособие, которое можно использовать так, как этого требует ситуация – можно попросить учащихся прокомментировать просмотренный скрайб, ответить на вопросы, найти в нем ошибку, обсудить увиденное.

4. Усиление памяти. Визуальное подкрепление промежуточных и финальных результатов обеспечивает лучшее запоминание.

Например, разработанный скрайбинг для обучения темы «Электролитическая диссоциация» можно представить следующим образом, рис.1.



Рис. 1. Фрагмент видеоскрайба

Использование разработанных видеоскрайбов отлично подойдёт для иллюстрирования к рассказам учителя. Использование их изобразительных средств значительно расширяет возможности обучения, делает содержание учебного материала более простым, понятным, наглядным, интересным. Все это не только повышают внимание обучающихся, но и увеличивают объём предлагаемой информации.

Использованная литература:

1. Алимова Ф. А. Роль учебных платформ в очном и дистанционном образовательном процессе //INTEGRATION OF SCIENCE, EDUCATION AND PRACTICE. SCIENTIFIC-METHODICAL JOURNAL. – 2022. – Т. 3. – №. 5. – С. 140-143.
2. Алимова Ф. А. Современные технологии при обучении химии. Учебник //Ташкент: Идтисодиёт дунёси. – 2020. – С. 307.

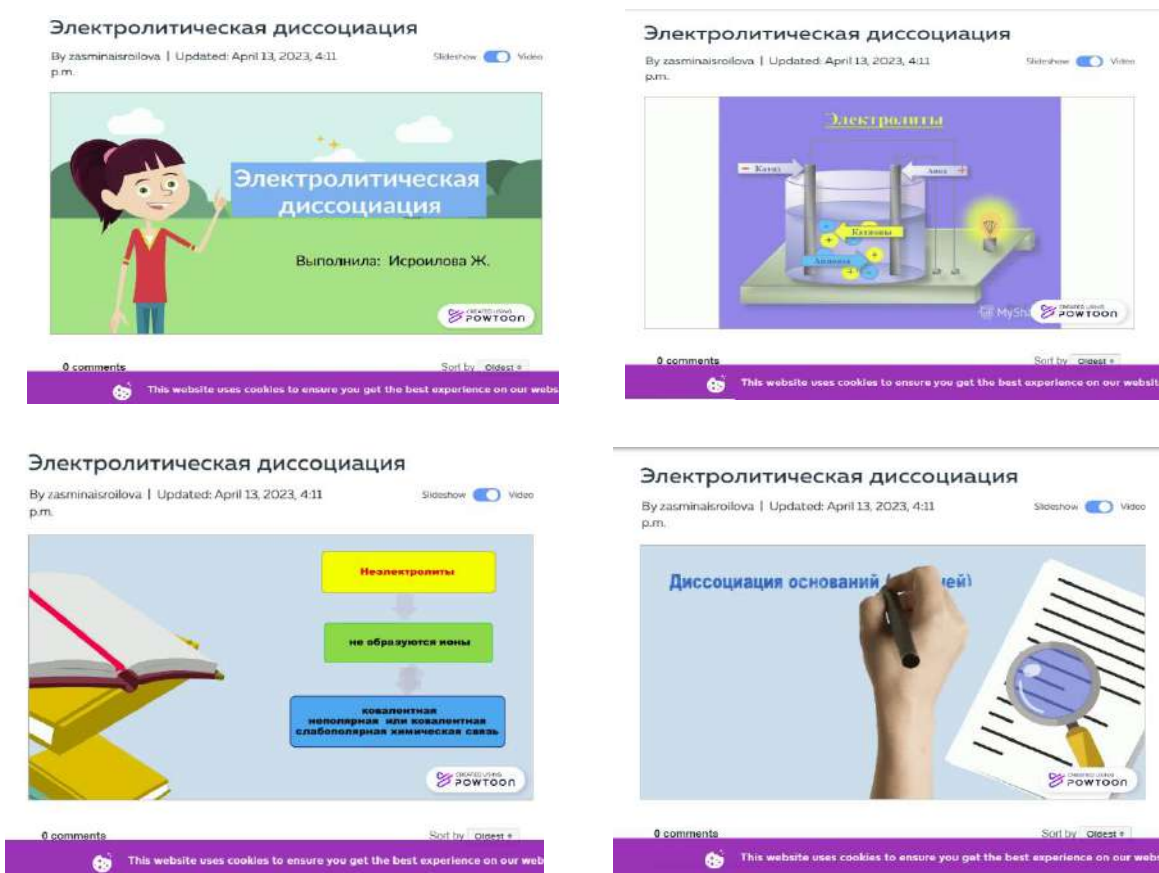
**UMUMTA'LIM MAKTABLARI GEOGRAFIYA TA'LIMIDA O'QUVCHILARNING
GEOEKOLOGIK MADANIYATINI RIVOJLANTIRISHNING ILMIY-NAZARIY ASOSLARI**

Abdullayeva Dilnoza Narzullayevna
Nizomiy nomidagi TDPU,
"Geografiya va uni o'qitish metodikasi"
kafedrası dotsenti v/b., p.f.f.d. (PhD)

Annotatsiya: Ushbu maqolada ekologik va geoeologik madaniyatni rivojlantirish bo'yicha olimlarning fikr-mulohazalari, respublikamizda geoeologik madaniyatni shakllantirish muammolari, ularning echimi, geoeologik madaniyatni shakllantirishda maktab geografiya ta'limining o'рни, unda geografik-ekologik bilimlarni shakllantirish masalalari yoritilgan.

Kalit so'zlar: ekologik ta'lim, ekologik madaniyat, geoeologiya, geoeologik madaniyatni shakllantirish, ekologik ong, atrof-muhit, ekologizatsiya, geografik bilimlar.

Yangilanayotgan zamonaviy fan sifatida e'tibor qozonayotgan ekologiyaga o'tish jarayoni prinsipial jihatdan yangi integrativ ilmiy yo'nalishlarning paydo bo'lishi bilan tavsiflanadi. Bu sohaga atrof-muhitga yo'naltirilgan bilim sohalari ham kiradi. Shu ma'noda geografik bilimlar va ekologik gumanistik g'oyalarga asoslangan barqaror rivojlanish nazariyasi sintezi natijasida vujudga kelgan geoeologiyaning shakllanishi muhim ahamiyatga ega. Chunki hozirgi vaqtda jamiyat va tabiat o'rtasidagi mavjud qarama-qarshiliklar, qator ekologik va geografik muammolarning paydo bo'lishiga olib kelmoqda.

Ushbu muammolarning paydo bo'lishi, tabiiy-geografik fanlar uchun integrativ, fanlararo ahamiyatga ega bo'lgan geografik va ekologik madaniyatni yanada chuqurroq o'rganish zarurligi yangicha ahamiyat kasb etmoqda. Qolaversa, bugungi kunda, insonning tabiatga kirib kelishining salbiy oqibatlarini oldini olish uchun, oqibat ekologik va geografik muammolarga olib keladigan bir qator ijtimoiy-siyosiy, axloqiy, pedagogik, iqtisodiy masalalar echimini topish taqozo etilmoqda. Shu bilan birga, ta'lim yangi madaniyat – barqaror rivojlanish madaniyatini shakllantirishning asosiy ijtimoiy instituti bo'lib qolmoqda. Ushbu kontekstda ta'lim tizimi barqaror rivojlanishga o'tishda yetakchi rol o'ynashga mo'ljallangan inson faoliyatining strategik muhim, asosiy sohasi sifatida belgilanmoqda.

Ilmiy doiralarda ekologik ta'lim va ekologik madaniyatni shakllantirish masalasiga bag'ishlangan ilmiy izlanishlar, ilmiy tadqiqotlar xorijiy olimlar hamda O'zbekiston olimlari tomonidan ham olib borilgan [1,2]. Biroq, geoeologik madaniyatni shakllantirishga doir amalga oshirilgan ilmiy tadqiqotlar ushbu muammoga ilmiy tavsif berish darajasi yetarli emasligini ta'kidlash lozim.

O'zbekistonda ekologik madaniyat muammolarini o'rganishda ko'proq ijtimoiy-falsafiy yo'nalishdagi tadqiqotlar olib borilgan. Ulardagi talqinga ko'ra, ekologik madaniyat – hozirgi va kelajak avlodlar uchun ekologik muammolar echimini topish va ulkan mas'uliyat ekanligini anglash va shu asosda faoliyat yuritish muayyan davlat va jahon madaniyatining rivojlangan bosqichi hamda tarkibiy qismi [3] hisoblanadi.

Shaxsning ekologik madaniyatini shakllantirish muammosini yaxlit talqining B.Lixachev asarlaridagi mazmuni alohida e'tiborga sazovor. Olim ekologiyani "inson va tabiat o'rtasidagi

munosabatlarning uyg'unligi" fani, ekologik madaniyatni esa ushbu munosabatlarni belgilaydigan shaxsning "yangi madaniyat shakllanishi" deb ta'riflaydi. U shaxsning ekologik madaniyatining mohiyatini "ekologik rivojlangan ong, hissiy-ruhiy holatlar va ilmiy asoslangan utilitar-amaliy faoliyatning organik birligi" deb biladi.

Ekologik ongga asosiy toifalar, tushunchalar, kalit so'zlar, maxsus va o'ziga xos ekologik bilimlar, ekologik fikrlash kiradi, uning asosida tabiatga puxta o'ylangan aralashuv, atrof-dagi dunyoni ekologik va estetik idrok etish mumkin. Ekologik hissiy va ruhiy holatlar sof intuitiv tuyg'u va hissiyotga ya'ni "ekologik tuyg'u insonning tabiat bilan ongli ravishda uning uyg'unligi va yaxlitligiga, rahm-shafqat tajribasiga, og'riqqa, go'zallikni yo'q qilish va ifloslanishi orqali undagi uyg'unlikni yo'q qilish azobiga asoslanadi".

Maktab ta'limida ekologik madaniyatni shakllantirishning umumiy muammolarini to'liq aks ettiruvchi bir qator tadqiqotlar mavjud. Jumladan, O.Ponomarevaning "O'rta maktabda ekologiyani o'qitishning uslubiy tizimi" nomli doktorlik tadqiqotida "Ekologiya" fanini maktab ekologik ta'limida asosiy fan sifatida ishlab chiqish va amalga oshirishning konseptual asoslari ochib berilgan. Maktab ekologik ta'limining nazariy, uslubiy va ilmiy - uslubiy asoslarini yortishi maktab o'quvchilarining ekologik madaniyatini shakllantirish sharoitida ekologiyani o'qitish metodikasining o'ziga xos xususiyatlarini aniqlashga imkon berdi.

I.Shvesning "Tabiiy fanlar ta'limini ekologizatsiya qilish nazariyasi va metodikasi" nomli doktorlik dissertatsiyasi maktab tabiiy fanlar fanlarini ekologizatsiya qilishning metodologik va metodik asoslarini aniqlashga katta hissa qo'shgan. Maktab "Tabiatshunoslik" va "Biologiya" fanlarini ekologizatsiya qilish bo'yicha ishlab chiqilgan modellari, maktab o'quvchilarining kognitiv va qadriyat-semantik, faoliyat rivojlanishini tizimli ravishda tashkil etilgan ekologik tarkib va innovatsion ta'lim texnologiyalari tizimida tashkil etilgan shaxsga yo'naltirilgan zamonaviy usullar asosida ta'minlashi asoslangan.

Jamiyat va atrof-muhit o'rtasidagi munosabatlar sohasida yagona davlat ta'lim strategiyasining mukammal ishlab chiqilishi muhim ahamiyat kasb etadi. Uning asosiy qismi ekologik ta'lim vazifalari va kelajakda kutilayotgan natijalarni yangicha talqin asosida yaratilishi lozim. Hozirgacha yurtimizda muammoning holati, yetarli darajada ilmiy tahlil qilinmagan.

Zamonaviy maktabning eng muhim vazifalaridan biri o'quvchilarda geografik-ekologik bilimlarni shakllantirish, ularni tabiiy resurslardan ekologik jihatdan malakali foydalanish ko'nikmalari bilan qurollantirish, ta'lim sifatini oshirishdir. Ta'lim tizimidagi geografik-ekologik ta'lim uzluksiz va maqsadli jarayon xarakteriga ega bo'lishi kerak, uning maqsadi har bir insonni ekologik savodli qilishdir. Biroq, bu jarayonni geografik bilimlarni o'zlashtirmasdan va geografik madaniyatni singdirmasdan amalga oshirish mumkin emas. Atrof-muhit muammolari tabiatshunoslik siklining barcha o'quv fanlarida, ayniqsa, geografiya, biologiya, kimyo fanlarida chuqur o'rganilishini taqozo etadi.

Maktab geografiya ta'limi ekologik muammolarni uchta darajada o'rganadigan yagona o'quv fanidir: global, mintaqaviy va mahalliy. Bunday yondashuv geografik-ekologik ong, tafakkur va geografik-ekologik madaniyatni tarbiyalashning yaxlit jarayonida muhim tarkibiy qism hisoblanadi.

Geoekologiya – ekologiyaning barcha qonuniyatlarini geografik jarayonlarga qo'yish, deb tavsiflanadi, ya'ni hududiy tamoyil tatbiq etiladi [4]. Yoki landshaft hamda boshqa tabiat komplekslarida ekologik qonuniyatlar va jarayonlarni o'rganadi.

Demak, geoekologiya tushunchasi, bilimning geografik, ekologik va ijtimoiy (geo-eko-ijtimoiy) tizim modelidan foydalanib, fazoviy-vaqt o'lchovida, insonning atrof-muhit bilan ekologik munosabatlarining barcha xilma-xilligi va dialektikasini o'rganadi. Shu nuqtai nazardan, geoekologiya, geografik bilimlarning ekologik yo'naltirilgan sohasi sifatida, barqaror rivojlanish madaniyatini shakllantirishda, o'ziga xos ahamiyatga ega [5].

Demak, geoekologik madaniyatni shakllantirish jarayoni ma'lum ma'noda geografik va ekologik madaniyatlarni mushtarak rivojlantirib, ularning o'zaro chambarchas bog'liqligidan foydalanib barqaror rivojlanishni ta'minlovchi mustahkam omilni yaratishdir.

Shuning uchun, tabiatni muhofaza qilish bo'yicha ta'limning maqsadlari davlat ta'lim siyosati darajasida shakllantiriladi, vazifalari aniqlanadi, uni amalga oshirishning ilmiy asoslangan vositalari va usullari taklif qilinadi, maktab o'quvchilarining tabiatni muhofaza qilish sohasidagi bilimi va faoliyatini rivojlantirishga qaratilgan zarur adabiyotlar va o'quv resurslari yaratiladi.

Foydalanilgan adabiyotlar ro'yxati:

1. Кузнецов, Л.А. Проблемы управления экологическим образованием: / Л.А. Кузнесов. – География и экология в школе XXI века. – 2004. – №9.
2. Лазаревич, Н.А. Биотехнологические проблемы современной социальной экологии: / Н.А. Лазаревич. – Минск: Белорусская наука, 2006.
3. Nigmatov A.I. Ekologiya: asosiy atama va iborlarning izohli lugati. - T., 2002, 15-16 betlar.
4. Дагбаева, Н.Ж. Школное экологическое образование для устойчивого развития местного сообщества: / Н.Ж. Дагбаева. – География и экология в школе XXI века. – 2004. – №7. – с. 36-42.
5. Payne, D. G. (1996) *Voices in the Wilderness: American Nature Writing and Environmental Politics*. Hanover & London: University Press of New England.

**TABIY FANLARNI O'QITISHDA O'QUVCHILARNI ILMIY DUNYOQARASHINI
SHAKLLANTIRISH****Sotvoldiyeva M.M.****Qo'qon Universiteti Boshlang'ich ta'lim yo'nalishi 4-kurs talabasi,****Matnazarova K.O.****Qo'qon Universiteti "ta'lim" kafedrası v.b dosenti p.f.f.d PhD)**

Annotatsiya: Ushbu maqolada boshlang'ich sinflarda tabiat to'g'risidagi bilimlarini jonli va jonsiz tabiat, jismlar va hodisalar, o'simlik va hayvonlar, yilning har xil fasllaridagi tabiat o'zgarishidagi tasavvur va tushunchalar hamda o'quvchilarga tabiiy fanlarni ilmiy bilimlar asosida o'qitish haqida so'z yuritiladi. Maqolada asosan o'quvchilarda ilmiy dunyoqarashlarini shakllantirish, ekologik madaniyat, ekologik tarbiyaga old bilimlarini rivojlantirish haqida ham fikrlar keltirilgan.

Kalit so'zlar: Tabiatshunoslikni o'qitish metodikasi, jonli tabiat, jonsiz tabiat, ekologik tarbiya, ekologiya, tabiat, o'simlik, hayvonlar, ta'lim, tarbiya.

Ijtimoiy taraqqiyotning zamonaviy bosqichi uzluksiz ta'lim tizmi oldiga yosh avlodni har tomonlama barkamol etib tarbiyalashni talab etmoqda. Zamonaviy ta'limda tafakkuri boy, dunyoqarashi keng, mustaqil fikrga ega bo'lgan mutaxassislarni tayyorlashni taqazo etmoqda. O'zbekiston Respublikasi "Ta'lim to'g'risida" gi qonuni talablari asosida malakali mutaxassis va barkamol shaxsni tarbiyalashda uzluksiz ta'lim tizimining asosiy bosqichlaridan biri bu boshlang'ich ta'lim hisoblanadi. Mazkur bosqich o'quvchilarni ilmiy bilimlarni puxta va chuqur o'rgatish ularning taffakurini shakllantirishda asos bo'lib xizmat qiladi.

Respublikamizda boshlang'ich ta'lim mazmunini takomillashtirish, uni ilg'or g'oyalar bilan boyitish, bu davrda o'quvchilarning chuqur bilim olishlariga imkon beruvchi moddiy texnik bazani mustahkamlashga alohida e'tibor qaratilgan.

O'zbekiston Respublikasining birinchi Prezidenti I.A.Karimov O'zbekiston Respublikasi Oliy Majlisining 9-sessiyasida so'zlagan nutqida boshlang'ich ta'limni tashkil etishga nisbatan yangicha munosabatni qaror toptirish, uzluksiz ta'lim tizimining mazkur bosqichiga malakali mutaxassislarni jalb etish zarurligiga urg'u berib quyidagilarni ta'kidlaganlar. "Bolaning dunyoqarashi, didi, salohiyati shakllanadigan boshlang'ich sinflarga eng yetuk, eng tajribali murabbiylarni birlashtirish zarurligini oddiy mantiqning o'zi talab etadi". Bugungi kunda o'quvchilarni har tomonlama ilmiy dunyoqarashni shakllantirish maqsadga muvofiqdir. Bu vazifani boshlang'ich sinflarda amalga oshirishda tabiatshunoslik fani muhim ro'l o'ynaydi. Tabiatshunoslik fanini o'rganish boshlang'ich sinf o'quvchilarning shaxsiy tajribasini boyitadi, atrofimizdagi jonli va jonsiz tabiatda yuz berayotgan hodisa va jarayonlar to'g'risida bilimlar to'plashga imkon beradi. Shuning uchun ham pedagogika oliy o'quv yurtlarining talabalari, ayniqsa, bo'lajak boshlang'ich sinf o'qituvchilari, tabiatshunoslik fanini o'qitishning ilmiy-nazariy va amaliy yutuqlari bilan yaxshi tanish bo'lishlari kerak.

Shu o'rinda Prezidentimiz Sh.M.Mirziyoyev "Yangi O'zbekiston ta'limining kelajagi" haqida quyidagi fikrlarini bildiradi: "ta'lim sifatini oshirish - Yangi O'zbekiston taraqqiyotining yakkayu yagona to'g'ri yo'lidir".

"Najot ta'limda, najot tarbiyada, najot bilimda. Maktab ta'limini rivojlantirsak, oliy ta'lim ham, ilm ham kelajakda rivojlanadi. Hozir bu masalaga e'tibor qilmasak, nafaqat kechirmaydi, yoshlarimiz sharoit bor joyga ketadi".

Tabiatning inson ongidagi aksi bo'lgan tabiatshunoslik jamiyatning rivojlanishi bilan mukammallashadi.

Tabiatshunoslik fanining maqsadi - tabiat hodisalarining mohiyatini aniqlash, tabiat qonunlarini bilish hamda ulardan amalda foydalanish imkoniyatlarini ochib berish.

Tabiatshunoslik tushunchalarini o'zlashtirishda predmetlararo; nutqni rivojlantirish, o'qish, matematika, ona tili, musiqa, ashulla, mehnat ta'limi, rasm fanlari bilan aloqa o'rnatilishi muhim ahamiyatga ega. Predmetlararo aloqadan tizimli ravishda foydalanish bolalarni ilgari olingan bilimlarni qo'llashiga, o'quv faoliyatlarining barcha turlarida mantiqiy bog'lanish o'rnatishga o'rgatadi. Tabiatshunoslik fanini o'qitish metodikasini yaxshi bilish boshlang'ich sinf o'qituvchisiga bolalarni o'qitishni to'g'ri tashkil qilish imkonini beradi.

Tabiatshunoslik fanining mazmunini ochib berishda xilma xil o'qitish metodlaridan foydalanish va bu fanga turlicha yondashish mumkin. U yoki bu metodni tanlashda o'qituvchi shuni nazarda tutishi kerakki, bu tanlagan metod rivojlantiruvchi ta'limning vazifalarini ta'minlash orqali, o'quvchilarning bilish faoliyatini faollashtirsin va o'quvchilar tomonidan yangi bilimlarning qanday o'zlashtirilyotganligini tez va aniq ko'rsatib bersa maqsadga muvoffiq bo'ladi.

Shunga ko'ra tabiatshunoslik darslarida amaliy ishlar, suhbatlar, hissiyotni qo'zg'atuvchi hikoyalar, ayniqsa, mustaqil ishlardan ko'proq foydalanish kerak, bunda tadqiqiy yondashish, murakkab bo'lmagan tahlil va sintez, taqqoslash va umumlashtirish, tabiat ishlarining majburiy tarkibiy qismlari bo'lishi lozim.

Tabiiy fanlar o'quvchilarni, insonning tabiatga ta'sirini va tabiat boyliklarini avaylab - asrashni o'rgatadi.

Tabiiy fan tushunchasini samarali o'zlashtirishni ta'minlovchi metod bu tabiatni kuzatish metodi hisoblanadi. Kuzatishlar xulosasiga ko'ra, o'simlik, hayvon yoki biror hodisa haqida o'quvchida aniq tasavvurlar hosil bo'ladi.

Tabiatshunoslikni o'qitish jarayonida dunyoni ilmiy tushunish asoslarini shakllantirish uchun tabiatga insonparvarlik munosabatini, vatanparvarlikni va go'zallikni tushunishni tarbiyalash kerak.

Tabiatshunoslikni o'qitishda og'zaki, ko'rgazmali, amaliy va boshqa metodlardan foydalaniladi.

Hozirgi kunda o'quvchilarga zamonaviy bilim berishda ularning ijodiy faolligi, individual qobiliyatlarini ochishga qaratilgan metodlar tobora ko'proq qo'llanilmoqda. Tabiatshunoslik bo'yicha mashg'ulotlarni sinfdan va maktabdan tashqari tadbirlar: ochiq havodagi o'yinlar, o'lkashunoslik sayyohatlari, yurishlar bilan chambarchas bog'lamoq zarur. Tabiatshunoslik darslari — bu mehnat tarbiyasi maktabi hamdir. Aniq misollarda o'quvchilarni odam mehnati — uning jismoniy va ma'naviy sihatligining manbai ekanligiga ishontirib, o'qituvchi mehnatga muhabbatni, astoydil mehnat qilish istagini, mehnat ahliga hurmatini tarbiyalaydi.

Boshlang'ich sinf o'quvchilari 1-sinfda maktab xodimlarining mehnatiga hurmat, maktabning yer maydonchasidagi ishlarda qarashish, 2-sinfda esa kun tartibidagi mehnatning turlari, maktab mulkiga ehtiyotlik munosabati, xona o'simliklarini parvarish

qilish, qurilishlarda, zavod va fabrikalarda ishlovchi odamlarning kasblari bilan tanishish, 3-sinfda esa tabiatdan foydalanish va uni muhofaza qilish, odamlar mehnatini qadrlash, mehnat va dam olish tartibini o'rganish, dalada, polizda odamlar mehnatini kuzatish, 4- sinfda esa cho'llarda, dashtlarda, o'rmonlarda, tog'larda, adirlarda odamlar mehnati bilan tanishish, yer osti boyliklari, suv, havo, o'simliklar, hayvonlarni muhofaza qilish mavzulari bilan tanishadilar.

Tabiatshunoslik o'zining mazmuni va metodlari bilan o'quvchilarni har tomonlama tarbiyalash uchun cheksiz imkoniyatlarga ega.

Tabiat — dunyo fani va shuning uchun ham tabiatshunoslik darslari o'quv materiali mazmunini yetkazishning o'ylab chiqilgan metodikasini talab qiladi, uning asosiy maqsadi bilimlar yig'indisini faqat esda qoldirish bo'lib qolmasdan, balki ularni ishonchga aylantirish hamdir. Ishonch insonlarga, atrof olamga bo'lgan munosabatda, odatlarda, ish tutishda, xulq-atvorda namoyon bo'lishi kerak. Bilish muayyan voqea, hodisa, jarayon yoki predmetning mohiyatini anglashga yo'naltirilgan faoliyat samarasi sanaladi. Qiziqish esa ana shu yo'lda olib borilayotgan faoliyatning samaradorligini ta'minlovchi omildir. Tabiatga bo'lgan qiziqishni shakllantirish ana shu maqsadda olib borilayotgan murakkab pedagogik faoliyat natijasi sifatida namoyon bo'ladi.

Xulosa qilib aytganda boshlang'ich sinf o'quvchilarida tabiatga bo'lgan qiziqishni shakllantirishda o'ziga xos psixologik-pedagogik xususiyatlar ko'zga tashlanadi. Bu yosh davr o'quvchilari tabiatshunoslik bilimlarini xissiy idrok asosida anglashga o'rgatadi. O'quvchilarga tizimli tabiatshunoslik bilimlarini berish va ularda tabiatshunoslik asoslari borasidagi jonli mushohada qilish, xissiy idrok negzida tafakkurni qaror toptirish maqsadga muvofiqdir.

Foydalanilgan adabiyotlar:

1. I.A.Karimov. Barkamol avlod orzusi. T. «Sharq».1999 y.
2. A.S. To'xtaev, Ekologiya o'qitish metodikasi(ma`ruza matni). 2003y
3. A. Ismailov, Ahadov R. Ekologik ta'lim-tarbiya. T., 1997 y.
4. A. Jabborov Tabiatshunoslikdan to'garak ishlari. Xalq ta'limi j. 1994yil.
5. M.I. Nuriddinova Tabiatshunoslikni o'qitish metodikasi. "Cho'lpon" nashriyot-matbaa uyi. Toshkent-2000 yil.
6. Ibragimov R. Boshlang'ich maktab o'quvchilarida bilish faoliyatini shakllantirishning didaktik asoslari 2009 yil.
7. Raximqulova M.B. Boshlang'ich sinf o'quvchilarini darsdan tashqari mashg'ulotlarda ekologik qadiryatlar asosida tarbiyalash. Ped. Fan. Diss.2000 yil.

GEOGRAFIYA DARSLARINI MUAMMOLI TA'LIM TEXNOLOGIYALARI ASOSIDA TASHKIL ETISH

**Allaxova Gulshixra Yerejepbaevna
Qoraqalpog'iston Respublikasi Nukus shahar
XTB bo'limi tasarrufidagi 25-son
umumta'lim maktabi direktori**

Annotatsiya: Ushbu maqolada ta'lim tizimini modernizatsiya qilish, geografiya ta'limini zamonaviy ta'lim texnologiyalari asosida tashkil etish va bu orqali o'quvchilarning kreativ, ijodiy qobiliyatlarini rivojlantirish masalalari yoritilgan. Shuningdek, geografiya ta'limida muammoli ta'lim texnologiyasidan foydalanish bo'yicha tavsiyalar ishlab chiqilgan.

Kalit so'zlar: ta'lim tizimi, geografiya ta'limi, kreativ qobiliyat, tanqidiy fikrlash, ta'lim texnologiyasi, muammoli ta'lim, muammoli bayon metodi, tabiiy geografik muammolar.

Mamlakatimizning bugungi kundagi iqtimoiy-ijtimoiy rivojlanish tamoyillari dunyoning rivojlangan mamlakatlari qatoridan munosib o'rin olish uchun ma'naviy salohiyatimizni va iqtisodiy qudratimizni yanada oshirish, ularni XXI asr ilmiy-texnika taraqqiyoti talablariga javob beradigan darajada qayta qurishni talab qiladi. Buning uchun ta'lim tizimini modernizatsiya qilish, o'quvchi-yoshlarimizning dunyoqarashini o'zgartirish, ularning mustaqil va tanqidiy fikrlash qobiliyatlarini rivojlantirish, ularda yangiliklarga intilish, yangi g'oyalar ishlab chiqish, muammoli vaziyatlardan chiqish olish ko'nikmalarini jahon andozalari darajasiga ko'tarishni taqozo qiladi. O'zbekiston Respublikasi Prezidentining "2022–2026 yillarga mo'ljallangan Yangi O'zbekistonning Taraqqiyot strategiyasining [1] "Adolatli ijtimoiy siyosat yuritish va inson kapitalini rivojlantirish" deb nomlangan yo'nalishida maktablarda ta'lim sifatini oshirish, pedagog kadrlarning bilimi va malakasini xalqaro darajaga olib chiqish masalalariga katta ahamiyat qaratilgan.

Zero, bugun jamiyat ta'lim tizimini oldiga o'quvchilarning kreativ qobiliyatini oshirishni, ularning mustaqil intellektual faoliyatlarini maqsadga muvofiq ravishda rivojlantirishni vazifa qilib qo'ydi [2]. Bu kabi vazifalarni hal etishda ta'lim-tarbiya jarayonlarida muammoli ta'lim texnologiyasidan foydalanish yetakchi o'rinni egallaydi.

Muammoli ta'lim-o'quvchilarda ijodiy izlanish, kreativ faoliyat, kichik tadqiqotlarni amalga oshirish, muayyan farazlarni ilgari surish, natijalarni asoslash, ma'lum xulosalarga kelish kabi ko'nikma va malakalarni shakllantirishga yo'naltirilgan ta'lim hisoblanadi. Shuningdek, muammoli ta'lim – bu mantiqiy fikrlash operatsiyasi (tahlil, umumlashtirish) va o'quvchilarning izlanishli faoliyati qonuniyatlarini (muammoli vaziyat, bilishga qiziqish, ehtiyoj) hisobga olib tuzilgan ta'lim va o'qitishning ilgari ma'lum bo'lgan usullarini qo'llash qoidalarning yangi tizimidir. Shuning uchun ham muammoli ta'lim ko'proq o'quvchi fikrlash qobiliyatining rivojlanishini, uning umumiy rivojlanish va e'tiqodining shakllanishini ta'minlaydi.

Muammoli ta'lim - didaktikaning barcha yutuqlaridan foydalangan holda ta'lim oluvchilarda ilmiy bilim va tushunchalarni, dunyoqarashni shakllantirish, shaxs va uning intellektual salohiyatini har tomonlama rivojlantirish vositasi sifatida rivojlantiruvchi ta'lim hisoblanadi. Geografiya fanini o'qitishda o'quvchilardagi kreativ sifatlarni rivojlantirishda

muammoli ta'lim metodlaridan "Muammo texnologiyasi" katta ahamiyatga ega. Ushbu texnologiya o'quvchilarga mavzudan kelib chiqqan turli muammoli masala yoki vaziyatlarning yechimini to'g'ri topishlariga o'rgatish, ularda muammoning mohiyatini aniqlash bo'yicha malakalarni shakllantirish, muammoni yechishning ba'zi usullari bilan tanishtirish va muammoni yechishda mos uslublarni to'g'ri tanlashga o'rgatish, muammoni kelib chiqish sabablarini va muammoni yechishdagi xatti-harakatlarni to'g'ri aniqlashga o'rgatishda qo'llash tavsiya etiladi [5].

Quyida ushbu texnologiya bo'yicha namuna keltiramiz (1-jadval):

1-jadval. O'zbekistonda atmosferaning ifloslanishi

Muammoning turi	Muammoni kelib chiqish sabablari	Muammoni yechish yo'llari va sizning harakatlaringiz
O'zbekistonda atmosferaning ifloslanishi	O'zbekistonda atmosferaning ifloslanishida energetika, neft-gaz sanoati, transport, kimyo sanoati, metallurgiya sanoati, maishiy-kommunal xo'jalikning hissasi katta. O'sha korxonalar chiqarayotgan zararli birikmalarni 100 foiz desak, ular quyidagicha taqsimlangan.	Respublikamiz havosini toza saqlash uchun korxonalarda zamonaviy tozalovchi inshootlar qurish zarur. Bunda havoni ifloslovchi moddalarni ushlab qolib, ulardan qayta foydalanish imkoniyati vujudga keladi.

Muammoli bayon metodi: Ushbu metod o'qituvchi tomonidan muammoni quyilishi va uni yechish yo'llarini asoslashga yo'naltirilgan metod hisoblanadi. Bu metod yordamida o'quvchilar tabiiy geografik va geokologik muammolarni yechish yo'llari va ularni asoslash usullari haqida ko'nikmalarga ega bo'lishadi.

Geografiya ta'limida muammoli bayon metodidan foydalanilganda quyidagilarga e'tibor qaratish lozim:

- o'qituvchi muammoni o'quvchilarga bayon qiladi va uni hal etish namunasini ko'rsatib beradi, ya'ni mazkur muammoni yangi dars mavzusi bayoni davomida o'zi hal etib beradi;
- o'quvchilar ushbu muammoni yechish bosqichlarini ketma-ket amalga oshiradilar va dars davomida geografik muammolarni yechish ko'nikmalariga ega bo'lishadi;
- murakkab muammolarni yechishda o'qituvchi tomonidan uni yechish yo'llari ko'rsatib beriladi, hamda fikrlar qarama - qarshiligi vujudga kelganida fikrlarni rivojlanish xususiyatlariga e'tibor qaratadi [3].

Geografiya fani tabiiy va iqtisodiy-ijtimoiy qismlardan iborat bo'lib, unda tabiat va jamiyat bilan bog'liq bo'lgan barcha muammolar mujassamlashgan. Ushbu muammolar tabiiy-geografik va iqtisodiy-ijtimoiy jarayonlar hamda ularni o'zaro ta'siri natijasida shakillanadi va rivojlanadi. Mazkur muammolardan geografiya ta'limida foydalanishning eng muhim shartlaridan biri ularni kelib chiqishiga ko'ra quyidagi bir nechta guruhlariga bo'lish maqsadga muvofiq:

- tabiiy geografik muammolar;
- ijtimoiy-iqtisodiy geografik muammolar;
- geokologik muammolar [4].

Tabiiy geografiya kursi bo'yicha quyidagi muamolarni hal etish na'munasini ko'rsatishi mumkin:

1. Mineral resurslar muammosi. Bunda o'qituvchi minreal tesurlarni iqtisodiyotning bosh tarmoqlarini rivojlantirish omili ekanligi, bunday resurslarga bo'lgan ehtiyojning tinimsiz ortib borayotganligi, mineral resurslarning turlaridan xo'jalik ehtiyojlari yo'lida rejali foydalanish kerakligini tushuntirib, bu kabi muammolarni hal etish bo'yicha o'quvchilar bilan birgalikda yangi takliflar, g'oyalar ishlab chiqadi.

2. Jahonning biologik resurslaridan foydalanish muammosi. Bunda o'qituvchi o'quvchilar bilan birgalikda o'rmon mintaqasi joylashgan hududlar, jahon o'rmon resurslarining kamayib ketayotganligi, janubiy mintaqqa o'rmonlariga bir necha yuz yillar davomida o'rmonni yoqib yer ochish va ekstensiv yaylov chorvachiligi katta zarar yetkazayotganligi, tropik o'rmonlarni saqlash yuzasidan BMT rahbarligida amalga oshirilayotgan ishlar bo'yicha o'quvchilarga ma'lumotlar berib, ularni bu muammolarning yechimini topishga yo'naltiradi.

3. Sho'rlanish va cho'llanish muammosi. Muammoli ta'limda o'qituvchi cho'llanishning tuproq yoki o'z xususiyatlarini yo'qotadigan yoki tabiiy hodisalar tufayli tanazzulga uchragan tabiiy jarayon ekanligi, shuningdek, cho'llanish hosildor tuproqning yo'qolishini va qolgan ekotizimning o'z regulyativ funksiyasini bajara olmasligini nazarda tutadigan jarayonlardan biri ekanligini, cho'llanish muammosi esa yerning ekin ekilmaydigan yaroqsiz holga kelishi, cho'llanish natijasida qashshoqlikning kelib chiqishi va boshqa muammolar paydo bo'lishini misollar yordamida tushuntiradi va muammoli ta'lim texnologiyalari orqali o'quvchilarning bu bo'yicha mustaqil fikr yuritish ko'nikmalarini rivojlantiradi.

4. Chuchuk suv tanqisligi muammosi. Aholi va shaharlarning tez o'sib borishi, qishloq xo'jaligining kengayishi, sanoatning rivojlanishi suvga bo'lgan talabni oshirayotganligi, insoniyatni kelajakda kutayotgan ichimlik suvi tanqisligi muammosi, insoniyatning ehtiyojini qondiradigan ichimlik suvi daryo suvlaridan tejamkorona foydalanish kerakligi bo'yicha ma'lumotlar beriladi va o'quvchilarda mustaqil fikrlash ko'nikmalarini rivojlantiradi.

5. Dunyo okeani boyliklaridan oqilona foydalanish muammosi. Bu geografik muammoni talqin qilishda o'qituvchi avvalo o'quvchilarga dunyo okeanining mineral va biologik resurslaridan foydalanishni to'g'ri yo'lga qo'yish, dunyo okeanining neft bilan qoplanishini oldini olish, dunyo okeani insoniyatning oziq-ovqatga bo'lgan talabini qondirishi bo'yicha muammoli fikr-mulohazalarni o'rtaga tashlaydi va o'quvchilar bilan hamkorlikda bu masalarga to'g'ri yechim topib, o'quvchilarning ijodiy izlanishlari va mustaqil fikrlash qobiliyatlarini rivojlantiradi.

6. Orol muammosi. O'qituvchi Orol dengizining qurishi sababalarini, Orol dengizi qurigan yerlardagi ekologik muvozanatning buzilganligi, buning aholi salomatligiga salbiy ta'siri bo'yicha tushunchalar berib o'tadi va Orol muammosini hal etish bo'yicha dunyo hamjamiyati tomonidan amalga oshirilayotgan ishlarni aytib o'tadi, shuningdek, bu borada o'quvchilarning ham fikr va g'oyalariga quloq tutadi. Bu orqali ularda kreativ qobiliyatlarni rivojlantiradi.

Muammoli ta'lim boshqa ta'lim turlaridan o'zining zamonaviyligi, muammoli vazifalarini muvaffaqiyat bilan amalga oshiradigan, o'quvchilarning mustaqil fikrlash, qarorlarqabul

qilish, kreativ faoliyatga yo'naltiradigan bir qator ustunliklari bilan ajralib turadi. Muammoli ta'limning zamonaviyligi o'quvchilarning bilish faoliyatini boshqarish masalalarini hal etishdagi roli bilan ham tavsiflanadi. O'quv materialini muammoli o'rganish uchun muammoli darsning tarkibi izlanuvchi faoliyatiga xos bilish harakatining mantiqiy tarkibiga bo'ysunadi. Muammoli ta'limda o'quvchilarning bilish faolligi tezkor sur'atlarda rivojlantiriladi.

Foydalanilgan adabiyotlar ro'yxati:

1. O'zbekiston Respublikasi Prezidentining 2022-yil 28-yanvardagi "2022–2026 yillarga mo'ljallangan Yangi O'zbekistonning Taraqqiyot strategiyasi to'g'risida"gi PF-60-sonli Farmoni.
2. Abduvoxidov A.S., Z.A.Ganiyev. "Geografiya ta'limi metodikasi". Samarqand.: 2021 yil. 49-52 b.
3. Abdullayeva D.N., Geografiya darslarini muammoli ta'lim texnologiyasi asosida tashkil etish. Nizomiy nomidagi TDPU ilmiy axborotlari jurnali, № 3-son. 2022-yil.
4. Vaxobov X., N.R.Alimkulov., N.B.Sultonova. Geografiya o'qitish metodikasi., Toshkent: - "Nodirabegim" nashriyoti. 2021 yil. 69-70-b.
5. Ishmuhamedov R., Abduqodirov A., Pardaev A. Ta'limda innovatsion texnologiyalar(ta'lim muassasalari pedagog-o'qituvchilari uchun amaliy tavsiyalar). - T.: Iste'dod – 2008. 87 bet.

КАРТОШКА М-ВИРУСНИНГ ТОЗА БИОЛОГИК ПРЕПАРАТИНИ АЖРАТИБ ОЛИШДА ИШЛАБ ЧИҚИЛГАН ОПТИМАЛ УСУЛ

Юсубахмедов Абдурауф Абдурахим ўғли
Чирчиқ давлат педагогика университети таянч докторанти

Анотация: Йилдан йилга картошка ўсимлигида турли вирусли патогенлар билан касалланиш ҳолатлари ортиб бормоқда. Тадқиқотлар учун эса тоза моновирал културасини ажратиш олиш жуда муҳим саналади. Ушбу мақолада индикатор ўсимликлар орқали картошканинг М-вирус тоза културасини ажратиш олишнинг оптимал усулини ишлаб чиқиш бўйича ўтказилган тадқиқот иши ёритилган.

Калит сўзлар: ПЗР, вирус, картошка, идентификация, резерватор, ҳашаротлар, индикатор, дифференциатор, *Phaseolus vulgaris*, *Datura stramonium*, *Datura metel*.

Барча ўсимликларда бўлгани каби картошкада ҳам фитопатоген вирусли инфекциялар мавжуд бўлиб, унинг ўсиши, ҳосилдорлиги ва маҳсулот сифатига салбий таъсир кўрсатади. Юқори маҳсулдор ва касалликка чидамли навларни жорий этиш бўйича селекция ишларини яхшилашга қарамай, вирусли фитопатогенлар туфайли дала экин майдонларда картошка етиштириш кўрсаткичи паст бўлиб, вирусли касалликлар яхши ҳосил олишда чекловчи омил бўлиб хизмат қилади. Ҳашаротлар, бази ёввой ва маданий ўтлар вирусни юқтириш манбаи, ташувчиси ва захира резерватори бўлиб хизмат қилади [6,7].

Материаллар ва услублар. Тадқиқот учун картошка М-вируси танланди. Тадқиқот ишини Чирчиқ давлат педагогика университетининг табиий фанлар факультети "биология" кафедраси илмий тадқиқотлари лабораториясида амалга оширилди.

КМВ билан зарарланган ўсимликда ўртача ёки ёрқин қўринишдаги, чизиқли ёки мозаикали доғлар ҳосил қилади. Баъзи штаммлар эса баргланинг устида мозаикали буралишларни намоён қилса, баъзи ҳолатларда эса вирус ўсимликда яширин ҳолатда ўтади. КМВ кўп ҳолатларда картошканинг бошқа вируслари билан бирга келиб, кўпроқ ўсимликни зарарлаши ва кенгроқ худудларни эгаллаши ўрганилган [1,2,5,6,8].

КМВ асосан дала шароитида касал ўсимликдан соғлом ўсимликка механик контакт усулда осон юқади. Табиий шароитда эса ўсимлик шираларининг *Myzus persicae*, *Myzus persicae*, *Myzus persicae*, *Macrosiphum solanifolii* каби турлари ёрдамида тарқалади, аммо ўсимликнинг бир-бирига тегиши орқали юқмаслиги аниқланган. Вирусни аниқловчи индикатор ўсимликлари: *D. metel* ўсимлигида 8-14 кунда хлороз доғлар, *D. tatula* ўсимлигида эса 3 кундан сўнг баргида хлоритик доғларни, *Vigna siensis* ва *Nicotiana glauca* каби ўсимликларда 10-14 кунда жигарранг доирасимон доғларни, *Gomphrena globosa* ўсимлигида эса қизил ҳалқали некрозларни келтириб чиқаради. Табиий шароитда КМВ ботқоқ қуддуси (*Stachys palustris* L.), гултожихўроз (*Amaranthus sp.*), печак (*Convolvulus arvensis*), бўзтикан (*Sonchus sp.*) каби ўсимликларни касаллантиради ва улар танасида сақланади [1,2,3,6,9,11]. Юқоридаги маълумотлардан фойдаланиб КМВнинг тоза културасини ажратиш усули ишлаб чиқилди.

Картошкада вирусларнинг аралаш ҳолда келиши натижасида ўсимликда касалликнинг кучайишига ва ҳосилдорликни кучли даражада пасайишига олиб келади. Бу ҳолат вирусларнинг алоҳида хусусиятларини ўрганиш ва унга специфик зардоб тайёрлаш жараёнида бир қатор қийинчиликларни келтириб чиқаради. Бунинг учун адабиётларда келтирилган ҳар бир вирус учун унинг спецификлигига мос индикатор (аниқлагич), дифференциатор (ажратувчи) ва тўпловчи (вирус билан тизимли касалланадиган) ўсимликлардан фойдаланилади [1,4,5,10].

Тоза КМВни ажратиш учун дастлаб вирус билан касалланган картошка ўсимлигини ПЗР усули ёрдамида аниқлангандан сўнг, бу ўсимлик намунасида юқумли шира тайёрланди. Тайёрланган юқумли шира фақатгина КМВ зарарлайдиган дифференциатор ўсимлик бўлган *Red Kidney Phaseolus vulgaris* ўсимлигига юқтирилиб, вирус ажратиб олинди. Ушбу ўсимликдан вирусни намуна олиниб, *Datura stramonium* га юқтирилди ва кўпайтириб олинди. Ўсимлик тизимли зарарлангандан сўнг вирусни намуна ПЗР усулда картошканинг бошқа вирус патогени юқмаганлигини аниқлаш учун таҳлиллар ўтказилди (1-расм).

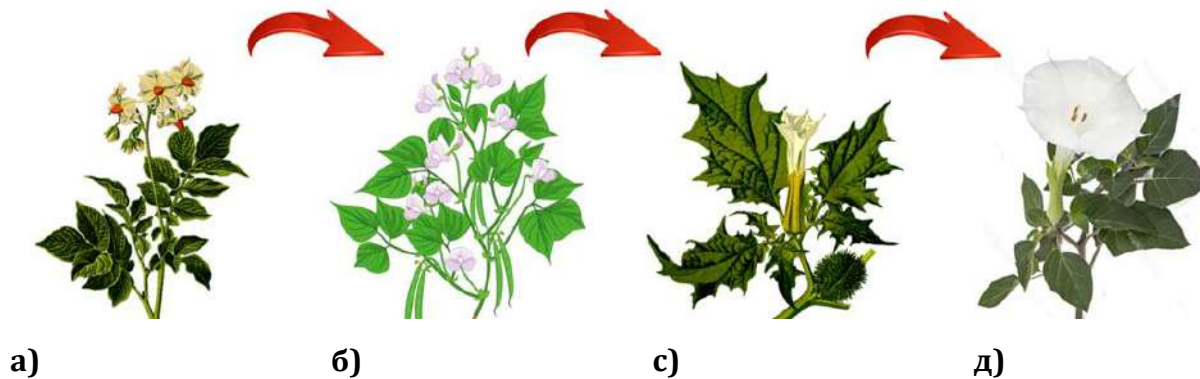

1-расм. КМВни бошқа вируслардан ажратиш ва биологик тозалаш схемаси. а) *Solanum tuberosum*, б) *Red Kidney Phaseolus vulgaris*, в) *Datura stramonium* д) *Datura metel*

Олинган натижалар ва уларнинг таҳлили. *Red Kidney Phaseolus vulgaris* ўсимлиги бир қатор адабиётларда КМВ учун специфик индикатор ўсимлик бўлиб, ёш баргларида хлороз ёки некротик зарарланишларни келтириб чиқариши тўғрисида маълумотлар келтирилган. Шунинг учун ушбу ўсимликни дифференциатор ўсимлик сифатида фойдаланилди.

Phaseolus vulgaris ўсимлигида касаллик аломати ёш баргларида некрози пайдо бўлгандан сўнг, ундан инокулум олиниб вирусни кўпайтириш учун *Datura stramonium* ўсимлигига юқтирилди. Ўсимлик баргларида сариқ мазаик доғларлар ва тизимли зарарланишдан сўнг, барг намуналари олиниб ПЗР усулда картошканинг КМВдан бошқа вируслари юқмаганлигига ишонч ҳосил қилиш учун ПЗР таҳлил ўтказилди. Шундан сўнг тоза ажратилган КМВни ўзоқ вақт сақлаш ва кўпайтириш мақсадида *Datura metel* ўсимлигига юқтирилди. Ажратилган тоза вирус културасини кейинги босқичдаги вирусни биологик тозалаш ва специфик антивирал зардоб тайёрлаш мақсадида фойдаланиш имкониятига эга бўлинади.

Хулоса: Ўтказилган тадқиқотдан шуни хулоса қилиш мумкинки, КМВни бошқа вируслардан ажратиб олишда *Phaseolus vulgaris* ўсимлиги орқали амалга ошириб, ажратиб олинган КМВни *D. stramonium* ўсимлиги ёрдамида кўпайтиришда фойдаланиши яхши самара бериши ўрганилди. Бу ўсимлик кўп миқдорда КМВни ўзида сақлайдиган намуна йиғиш, тозалаш жараёнида осон майдаланиши ва кўп шира ажратиши имконини беради.

Адабиётлар рўйхати:

1. Ваҳобов А.Х. Вирусология асослари дарслик. Тошкент – 2017 286-295 б.
2. Владимирович К.Р. Экология вируса картофеля М в семействе соланасеае. Диссертация доктора философии.
3. Жевора С.В., Зейрук В.Н., Белов Г.Л. Передовые методы диагностики патогенов картофеля: науч. анал. обзор. – М.: ФГБНУ «Росинформагротех», 2019. – 92с
4. Файзийев В.Б. Картошка X-вирусининг Ўзбекистонда тарқалган изолятини ажратиш, хусусиятларини ўрганиш ва унинг диагностикаси. Докторлик диссертацияси.
5. Файзиев В.Б. Картошка вирусларининг замонавий диагностикаси ва илмий асосланган кураш чоралари, монография Тошкент – 2021.
6. Юсубахмедов А.А. Файзиев В.Б. / Картошкани зарарловчи картошка М вируси ва унинг биологик таснифи. Academic Research in Educational Sciences, Multidisciplinary Scientific Journal. Тошкент – 2022. 424-429 б.
7. Юсубахмедов А.А. Файзиев В.Б. Картошка М - вируси билан зарарланган ўсимликларда пероксидаза ферментининг динамикаси / Ёш олимлар ахборотномаси.
8. Юсубахмедов А.А. Файзиев В.Б. Картошка тугунакларида фитопотогенларни аниқлашда полимераза занжир реакцияси усулини қўллашнинг афзалликлари. / Тошкент давлат аграр университети. «қишлоқ хўжалик экинлари селекцияси, уруғчилиги ва агротехнологияларида долзарб масалалар ва ечимини қутаётган муаммолар» Республика илмий-амалий анжуман материаллари тўплами. 2022 йил 298-299 б.
9. Yusubaxmedov A.A. Fayziev V.B. Kartoshkaning viruslarsiz urug'lik tugunaklarini yetishtirishda polimeraza zanjir reaksiyasi usulini qo'llashning avzalliklari. Genetika va o'simliklar eksperimental biologiyasi institute fan, ta'lim va amaliyot integratsiyasi: muammolar va innovatsion yechimlar respublika ilmiy-amaliy konferensiyasi to'plami. 2022 yil. 90-92 б.

Интернет сайтлар:

10. <https://www.sciencedirect.com/topics/agricultural-and-biological-sciences/potato-virus-m>
11. <https://link.springer.com/article/10.1007/BF02356053>
12. <https://naukarus.com/effektivnyy-metod-dagnostiki-i-identifikatsii-virusnyh-patogenov-kartofelya>
13. https://viralzone.expasy.org/739?outline=all_by_species

INTEGRO-DIFFERENSIAL TENGLAMA UCHUN CHEGARAVIY MASALA

Yo'ldashev Axrorjon

**Qo'qon Universiteti Raqamli texnologiyalar va
matematika kafedrası o'qituvchisi,**

Toshtemirov Bahodirjon

**Qo'qon Universiteti Raqamli texnologiyalar
va matematika kafedrası dotsent. v.b**

Annotatsiya: Integral differensial tenglama uchun chegaraviy masala differensial tenglamani ham, chegara shartlarini ham qanoatlantiradigan yechim topishni talab qiladi. Shartlar bir nuqtada berilgan boshlang'ich qiymat masalalaridan farqli o'laroq, chegaraviy masalalar bir nechta nuqtalarda o'rnatilgan shartlarga ega. Bunday muammolarni hal qilish ko'pincha o'zgaruvchilarni ajratish, Laplas transformatsiyasi yoki raqamli usullar kabi usullarni o'z ichiga oladi. Ushbu turdagi muammolar odatda fizika, muhandislik va boshqa fanlarda uchraydi, bu erda ma'lum cheklovlar ostida funktsiya yoki tizimning harakatini aniqlash kerak. Chegaraviy qiymat muammolari issiqlik uzatish, suyuqlik oqimi, elektr zanjirlari va struktura mexanikasi kabi ko'plab ilovalar uchun juda muhimdir.

Kalit so'zlar: Teorema, masala, regulyar, mantiq, differensial, Veyershtrasc.

Masala. Quyidagi

$$y''(x) - y'(x) - \lambda_1 y(x) + \frac{\lambda_2}{2} \int_0^x y(\xi) d\xi = f(x), \quad x \in (0,1) \quad (1)$$

integro-differensial tenglamaning

$$y(0) = y_0, \quad y(1) = y_1 \quad (2)$$

shartlarni qanoatlantiruvchi regulyar yechimi topilsin, bu yerda $\lambda_1, \lambda_2 \in \mathbb{R}$.

Teorema. Agar $\lambda_2 \geq 0, \lambda_1 \leq (\lambda_2/2)$ tengsizlik bajarilsa, $\{(1),(2)\}$ masala bittadan ortiq yechimga ega bo'lmaydi.

Isbot. $\{(1),(2)\}$ masala $y_1(x)$ va $y_2(x)$ yechimlarga ega bo'lsin. U holda $y(x) = y_1(x) - y_2(x)$ funksiya ushbu bir jinsli masalani qanoatlantiradi:

$$y''(x) - y'(x) - \lambda_1 y(x) + \frac{\lambda_2}{2} \int_0^x y(\xi) d\xi = 0, \quad x \in (0,1); \quad y(0) = y(1) = 0. \quad (3)$$

Faraz qilaylik (3) masala trivialmas $y(x) \neq 0, x \in [0,1]$ yechimga ega bo'lsin. U holda Veyershtrasc teoremasiga asosan $\sup_{x \in [0,1]} |y(x)| = |y(x_0)| = M > 0, x_0 \in [0,1]$ tenglik o'rinli.

$y(0) = y(1) = 0$ bo'lganligi uchun $x_0 \in (0,1)$ bo'ladi. Faraz qilaylik, $y(x)$ funksiya $x_0 \in (0,1)$ nuqtada musbat maksimum (manfiy minimum) ga erishsin. U holda $y''(x)|_{x=x_0} \leq 0 (\geq 0)$, $y'(x_0) = 0$ bo'lib, teorema shartlaridan kelib chiquvchi $\{\lambda_2 \geq 0, \lambda_1 < (\lambda_2/2)\}$ yoki $\{\lambda_2 > 0, \lambda_1 \leq (\lambda_2/2)\}$ tengsizliklar bajarilsa

$$\left\{ y''(x) - y'(x) + \left(\frac{\lambda_2 x}{2} - \lambda_1 \right) y(x) - \frac{\lambda_2}{2} \int_0^x [y(x) - y(\xi)] d\xi \right\} \Big|_{x=x_0} < 0 (> 0)$$

tengsizlik ham o'rinli bo'ladi. Bu - (3) ning birinchi tengligiga zid. Demak, farazimiz noto'g'ri, ya'ni $y(x) \equiv 0, x \in [0,1]$. Bu tenglik $\lambda_1 = \lambda_2 = 0$ bo'lganda (3) masaladan byevosita kelib chiqadi. Demak, $y_1(x) = y_2(x), x \in [0,1]$. Teorema isbotlandi.

Masala yechimining mavjudligini ko'rsatamiz. Buning uchun $\{(1),(2)\}$ masalani $y(x)$ funksiyaga nisbatan quyidagi

$$y(x) - \int_0^1 K(x,s) y(s) ds = f_1(x), \quad x \in [0,1] \quad (4)$$

ko'rinishdagi integral tenglamaga keltiriladi, bu yerda

$$K(x,s) = \begin{cases} [\lambda s^2 + (2\lambda_2 - 4\lambda_1)s + \lambda_2 - 4\lambda_1 - 4]x/4, & x \leq s; \\ [\lambda_2 s^2 - \lambda_2 x + 4\lambda_1 s - 4](x-1)/4, & s \leq x, \end{cases}$$

$$f_1(x) = (1-x) \int_0^x s f(s) ds - x \int_x^1 (s-1) f(s) ds + [y_1 - y_0]x + y_0.$$

(4) - ikkinchi tur Fredgolm integral tenglamasi bo'lib, u yechimga ega bo'lish ma'nosida $\{(1),(2)\}$ masalaga ekvivalentdir. Shuning uchun uning yechimining mavjudligi $\{(1),(2)\}$ masala yechimining yagonaligidan kelib chiqadi.

Foydalanilgan adabiyotlar:

1. O'rinov, A. Q. Oddiy differensial tenglamalar uchun chegaraviy masalalar. -Toshkent: MUMTOZ SO'Z, 2014.-164 b.
2. Yo'ldashev, A. (2022). Ta'limda suniy intellektning imkoniyatlari. Academic research in educational sciences, 3(11), 726-729.
3. Yo'ldashev, A., & Solidjonov, D. (2022). Yangi innovatsion texnologiyalar va ularni ta'lim olish muhitida

BOSHLANG'ICH TA'LIMDA, AXBOROT TEXNOLOGIYALARNI QO'LLAB MATEMATIKAGA KIRISH

Xusanova Madinabonu
Qo'qon Universiteti Boshlang'ich
ta'lim yo'nalishi talabasi,
Yo'ldashev Axrorjon
Qo'qon Universiteti Raqamli texnologiyalar
va matematika kafedrası o'qituvchisi

Annotatsiya: Bugungi kunda maktablar o'quvchilarning ishchi kuchiga kirishlari va murakkab dunyoda harakat qilishlari uchun yaxshi jihozlanganligini ta'minlashga qaratilgan tobora ortib borayotgan talablarga duch kelmoqdalar. Tadqiqotlar shuni ko'rsatadiki, kompyuter texnologiyalari o'rganishni qo'llab quvvatlashga yordam beradi va u ayniqsa tanqidiy fikrlash, tahlil qilish va ilmiy izlanish kabi yuqori darajadagi ko'nikmalarni rivojlantirishda foydalidir.

Kalit so'zlar: matematika, fan, texnik vositalar, mantiq, tur, jins, kompyuter, axborot.

Matematikaning chegarasiz mamlakat degan iborasini bir necha bor eshitganman. Uning taqiqlanganligiga qaramay, matematikaga oid iboraning juda yaxshi sabablari bor. Inson hayotida matematika alohida o'rin tutadi. Mutaxassislarining ta'kidlashlaricha, matematikani yaxshi o'zlashtirgan o'quvchining tahliliy va mantiqiy fikrlash darajasi yuqori bo'ladi. U nafaqat misol va masalalar yechishda, balki hayotdagi turli vaziyatlarda ham tezkorlik bilan qaror qabul qilish, muhokama va muzokara olib borish, ishlarni bosqichma-bosqich bajarish qobiliyatlarini o'zida shakllantiradi. Shuningdek, matematiklarga xos fikrlash uni kelajakda amalga oshirmoqchi bo'lgan ishlar, tevarak-atrofdagi sodir bo'layotgan voqea-hodisalar rivojini bashorat qilish darajasiga olib chiqadi. Matematika fani insonning intellektini, diqqatini rivojlantirishda, ko'zlangan maqsadga erishish uchun qat'iyat va irodani tarbiyalashda, algoritmik tarzda tartibintizomlilikni ta'minlashda va tafakkurini kengaytirishda katta o'rin tutadi. Matematik ta'limga kompetensiyaviy yondashuv o'quvchilarda kasbiy, shaxsiy va kundalik hayotda uchraydigan holatlarda samarali harakat qilishga imkon beradigan amaliy ko'nikmalarni shakllantirish va rivojlantirishni hamda matematik ta'limning amaliy, tatbiqiy yo'nalishlarini kuchaytirishni nazarda tutadi. Mamlakatimizning dunyo hamjamiyatiga integratsiyalashuvi, fan-texnika va texnologiyalarning rivojlanishi yosh avlodning o'zgaruvchan dunyo mehnat bozorida raqobatbardosh bo'lishi, fanlarni mukammal egallashini taqozo etadi. Bu esa ta'lim tizimiga, jumladan, matematikani o'rgatishga ilg'or milliy va xalqaro tajribalar asosida standartlarni joriy etish orqali ta'minlanadi.

Bugungi kunda dunyoning ko'plab joylarida bilim va ko'nikmalar o'rtasida sezilarli tafovut mavjud. Ish beruvchilar ularga professionallik va mehnat odob-axloqi, og'zaki va yozma muloqot, jamoada ishlash va hamkorlik, tanqidiy fikrlash va muammolarni hal qilish, axborot texnologiyalarini qo'llash va etakchilik kabi ko'nikmalarga yaxshiroq tayyorlangan talabalar kerakligini xabar qiladi. Shunday qilib, maktablarda har doim o'zgarib turadigan maxsus texnik ko'nikmalarga ega bo'lishdan ko'ra, qanday o'rganishni o'rganishga ko'proq e'tibor qaratilmoqda. Talqin va tadqiqotlar respublika ilmiy-uslubiy jurnali №10 135

Tadqiqotchilar o'quvchilarning matematik ko'nikmalarini oshirishi aniqlangan yangi interaktiv multi-sensorli "aqlli" stol sinflarini loyihalashtirmoqda. "Kelajak sinfida" ko'p foydalanuvchili stollardan foydalangan holda, bolalar ixtirochilik echimlari yordamida savol va muammolarni hal qilishning yangi usullarida birgalikda ishlashga muvaffaq bo'lishdi.

Texnologiyadan strategik foydalanilsa, u barcha talabalar uchun matematikadan foydalanish imkoniyatini beradi. Texnologik vositalar ham talabalarni rag'batlantiradi. Talabalar o'rganishda faol bo'lishga imkon bersa, ular o'zlarining strategiyalari va tushunchalarini ishlab chiqishlari mumkin. Texnologiyalar yordamida talabalar matematik munosabatlar va aloqalarni kashf qilishlari mumkin. Ushbu tadqiqotning maqsadi vositachi va vositachi rollarining paydo bo'lishini yanada chuqurroq tushunishdir. To'g'ri o'qitish usullari bilan o'qituvchilar kurashayotgan o'quvchilarni yosh matematiklarga aylantirishlari mumkin. Buning siri texnologiya yordamida ularni ehtiyotkorlik bilan boshqaradi.

Boshlang'ich sinflarda arifmetikani ravon bajarishga o'rgatish muhim ahamiyatga ega. Talaba uchun bu fikrni amalga oshirish uchun texnologiyadan foydalanish noto'g'ri bo'ladi. O'rta maktabda esa o'quvchilar arifmetikani o'zlashtirgan va ular yanada rivojlangan ko'nikmalar va tushunchalarga e'tibor qaratishlari kerak. Hisoblash yordami juda muhim bo'lishi mumkin. Hindistondagi o'rta maktablarda matematika ta'limi matematika kurslariga texnologiya integratsiyasiga qaratilgan islohotlarni boshdan kechirmoqda. Ta'lim siyosati hujjati bilan birga kelgan mandatga qaramay, kompyuter texnologiyalari o'rta matematika asosiy o'quv yo'nalishlaridagi kurslar qatoriga integratsiya qilinishiga qaramay, kompyuterlar Hindistonning o'rta matematika sinflariga keng integratsiyalanmaganligini ko'rsatadigan dalillar mavjud. Xalqaro dalillar shuni ko'rsatadiki, o'qituvchilarning texnologiyani qabul qilmasligining sabablaridan biri bu maktab tizimidagi o'qituvchilarning o'rnini bosishidan qo'rqishdir. Boshqa ekspertlar texnologiyaning samarasiz integratsiyalashuvini matematika darslarida kompyuterlardan qachon va qanday foydalanish mumkinligi haqida yetarli bilimning yo'qligi hamda tegishli tayyorgarlik darajasining yo'qligi bilan izohlaydilar. Ushbu samarasiz integratsiya texnologiyani sinfda o'qitishda integratsiyalashuvdan kutilayotgan foydalarni bartaraf etadi. Bugungi kunda dunyoning ko'plab joylarida bilim va ko'nikmalar o'rtasida sezilarli tafovut mavjud. Ish beruvchilar ularga professionallik va mehnat odoxloqi, og'zaki va yozma muloqot, jamoada ishlash va hamkorlik, tanqidiy fikrlash va muammolarni hal qilish, axborot texnologiyalarini qo'llash va etakchilik kabi ko'nikmalarga yaxshiroq tayyorlangan talabalar kerakligini xabar qiladi. Shunday qilib, maktablarda doimiy ravishda o'zgarib turadigan maxsus texnik ko'nikmalarga ega bo'lishdan ko'ra, qanday o'rganishni o'rganishga ko'proq e'tibor qaratilmoqda. Tadqiqotchilar o'quvchilarning matematik ko'nikmalarini oshirishi aniqlangan yangi Talqin va tadqiqotlar respublika ilmiy-uslubiy jurnali №10 136 interaktiv multi-sensorli "aqlli" stol sinflarini loyihalashtirmoqda. "Kelajak sinfida" ko'p foydalanuvchi stollaridan foydalangan holda, bolalar ixtirochilik echimlari yordamida savol va muammolarni hal qilishning yangi usullarida birgalikda ishlashga muvaffaq bo'lishdi.

Texnologiya nima? Sehrli shiferdan boshlab, kitob, sehrli fonar, Doska, OHP, radio, Slayd-qoidali video lenta, Televizion, Kalkulyator, kompyuter, Interaktiv doska, Apple I pad - barchasi texnologiya ostida. Qog'oz pullar va tangalar, loviya, ayiqlar, tugmalar va boshqa kichik narsalar hisoblash va hisoblash qobiliyatlari uchun foydalidir. O'nlab guruhlangan

somonlar matematikani o'rgatish uchun juda yaxshi. Geo taxtalar geometrik tushunchalarni kiritish uchun foydalidir. Klinometrlar trigonometriyani o'rgatish va o'rganish uchun foydalidir. Abak bolalarga moddiy narsalar bilan ishlash orqali matematik formulalarni kontseptsiyalash imkonini beradi. Bularga raqamli kameralar, videokameralar, interaktiv doska asboblari, hujjat kameralari yoki LCD proyektorlar kiradi. Yaqinda Sliderocket, Prezi, Glogster, Animoto va Magic Magnify kabi boshqa vositalar paydo bo'ldi. 1980-yillardan boshlab matematikani o'qitish va o'rganishda kompyuter yordamining ahamiyati tobora ko'proq ta'kidlanmoqda.

Axborot-kommunikatsiya texnologiyalari (AKT) asosan internet, simsiz tarmoqlar, uyali telefonlar, sun'iy yo'ldosh aloqasi, raqamli televideniye kompyuter va tarmoq apparat va dasturiy ta'minot kabi barcha kommunikatsiya texnologiyalarini o'z ichiga olgan umumiy atamadir; shuningdek, axborotga kirishni ta'minlaydigan videokonferentsaloqa, elektron pochta va bloglar kabi ushbu texnologiyalar bilan bog'liq uskunalar va xizmatlar. Texnologiyadan o'qitish vositasi sifatida qanday foydalanish Hozirda an'anaviy sinflarda turli xil texnologiyalar qo'llaniladi. Matematikani o'rgatish uchun ishlatiladigan dasturiy ta'minotlar orasida Grafik kalkulyatorlar, Dinamik grafik asboblari, Dinamik geometriya vositalari, Microsoft Excel / elektron jadval, Microsoft Matematikasi, Geo Gebra, Avtomatik shakl, Mat laboratoriyasi mavjud. Kompyuter texnikalarini ta'lim muassasalariga tatbiq etish, o'qitish jarayonini optimallashtirishga keng yo'l ochib beradi. Keyingi o'n yillikda matematika fanini o'qitishda kompyuterlardan foydalanish bir necha asosiy yo'nalishlarda olib borildi.

Bularga kompyuter yordamida bilimni baholash, turli tipdagi o'rgatuvchi dasturlarni ishlab chiqish va rivojlantirish, bilishga oid matematikaviy o'yinlarni ishlab chiqish va boshqalar kiradi. Matematika o'qitishda kompyuterlarni qulayligini yana bir yo'nalishi ayrim o'quv holatlarini modellashtirishdir. Modellashtirilgan dasturlardan foydalanishning maqsadi, o'qitishning boshqa usullari qo'llanganda tasavvur qilish, ko'z oldiga keltirilishi qiyin bo'lgan materiallarni tushunarlibo'lishini ta'minlashdan iborat. Modellashtirish yordamida o'quvchilarga ma'lumotlarni grafik rejimda kompyuter multimediasida ko'rinishida taqdim qilish mumkin. Shu boisdan ular matematikani chuqur o'rganish va o'quv jarayonida sezilarli darajada mustaqillik namoyon etishga moyil bo'ladi.

Matematikaning hayotimizda tutgan beqiyos o'rnini inobatga olingan holda mazkur fan birinchi sinfdanoq maktab darsliklariga kiritilgan bo'lib, yurtimizda barcha aniq fanlar qatori matematika ta'limini zamon talablari asosida takomillashtirib borish, uni o'qitishda eng so'nggi pedagogik va innovatsion usullar, multimedia vositalari hamda axborot-kommunikatsiya texnologiyalarini joriy etishga katta e'tibor qaratilmoqda. Ayniqsa, o'quv fanini akademik bilim berishdan ko'ra ko'proq hayot bilan bog'lash, amaliy misol va masalalarni yechish, o'quvchilarni mustaqil izlanish, o'qibo'rganishga jalb etishning ahamiyati beqiyos. Dars jarayonida o'quvchi o'zini majburan partaga mixlab qo'yilgandek his etmasligi, aksincha, mashg'ulotlarda katta ishtiyoq, kuchli xohish bilan qatnashishiga erilishi lozim. Matematik bilimlar nafaqat baho olish uchun savol-javoblar yoki imtihonlarda, balki uyda, ish jarayonida, sport va san'at bilan shug'ullanishda, savdo-sotiq, oldiberdi – hayotning har bir lahzasida o'quvchiga naf berishini u chuqur anglab yetishi muhim. Buning uchun esa mazkur fan o'qituvchisi o'tayotgan mavzularini bevosita hayot bilan bog'lab, biror misol yoki masala, topshiriqlarni turmushdagi oddiy vaziyatlar yordamida yechishga o'rgatishi zarur. Keyingi o'n

yillikda matematika fanini o'qitishda kompyuterlardan foydalanish bir necha asosiy yo'nalishlarda olib borildi. Bularga kompyuter yordamida bilimni baholash, turli tipdagi o'rgatuvchi dasturlarni ishlab chiqish va rivojlantirish, bilishga oid matematikaviy o'yinlarni ishlab chiqish va boshqalar kiradi. Matematika o'qitishda kompyuterlarni qulayligini yana bir yo'nalishi ayrim o'quv holatlarini modellashtirishdir.

Matematika fanlarini o'qitishga yangi texnik vositalar, shu jumladan, kompyuter va boshqa axborot texnologiyalarining jadal kirib kelayotgan hozirgi davrida fanlararo uzviylikni ta'minlash maqsadida informatika fani yutuqlaridan foydalanish dolzarb masalalardan biridir. Kompyuter texnikalarini ta'lim muassasalariga tatbiq etish, o'qitish jarayonini optimallashtirishga keng yo'l ochib beradi. Keyingi o'n yillikda matematika fanini o'qitishda kompyuterlardan foydalanish bir necha asosiy yo'nalishlarda olib borildi.

Bularga kompyuter yordamida bilimni baholash, turli tipdagi o'rgatuvchi dasturlarni ishlab chiqish va rivojlantirish, bilishga oid matematikaviy o'yinlarni ishlab chiqish va boshqalar kiradi. Matematika o'qitishda kompyuterlarni qulayligini yana bir yo'nalishi ayrim o'quv holatlarini modellashtirishdir. Modellashtirilgan dasturlardan foydalanishning maqsadi, o'qitishning boshqa usullari qo'llanganda tasavvur qilish, ko'z oldiga keltirilishi qiyin bo'lgan materiallarni tushunarli bo'lishini ta'minlashdan iborat. Modellashtirish yordamida o'quvchilarga ma'lumotlarni grafik rejimda kompyuter multimediasi ko'rinishida taqdim qilish mumkin. Shu boisdan ular matematikani chuqur o'rganish va o'quv jarayonida sezilarli darajada mustaqillik namoyon etishga moyil bo'ladilar.

Ko'p holatlarda vujudga keladigan matematik muammoni tez va berilgan aniqlikda hal etish uchun professional matematikdan o'z kasbi bilan bir vaqtda ma'lum bir algoritmik til va dasturlashni bilishi talab qilinadi. Shu maqsadda XX asrning 90-yillarida matematiklar uchun ancha qulayliklarga ega bo'lgan matematik sistemalar yaratilgan. Bu maxsus sistemalar yordamida turli sonli va analitik matematik hisoblarni, oddiy arifmetik hisoblashlardan boshlab, to xususiy hosilali differensial tenglamalarni yechishdan tashqari grafiklarni yasashni ham amalga oshirish mumkin.

Xulosa: Boshlang'ich ta'limga axborot texnologiyalarining joriy etilishi matematika o'qitishning yangi usullarini yaratdi. Bolalarning yanada samarali va samarali o'rganishiga yordam berish uchun texnologiya yordamida matematika dasturlari ishlab chiqilgan. Bu dasturlar o'quvchilar uchun o'rganishni yanada qiziqarli va interaktiv qilish uchun audio, video va grafik kabi interaktiv multimedia elementlaridan foydalanadi. Ular, shuningdek, o'quvchilarga o'z tezligi va darajasida ishlashga imkon beruvchi shaxsiy o'rganish tajribasini taqdim etadi. Bundan tashqari, texnologiyaga asoslangan matematika dasturlari o'qituvchilar va ota-onalar uchun qimmatli ma'lumotlar tahlilini taqdim etadi, bu ularga o'quvchilar taraqqiyotini kuzatish va kerak bo'lganda maqsadli yordam ko'rsatish imkonini beradi. Boshlang'ich ta'limda texnologiyaga asoslangan matematika dasturlarini amalga oshirish matematika ta'limi natijalarini va o'quvchilarning faolligini sezilarli darajada yaxshilash imkoniyatiga ega.

Foydalanilgan adabiyotlar ro'yxati:

1. O'zbekiston Respublikasi Prezidentining 2019-yil 29- apreldagi "O'zbekiston Respublikasi Xalq ta'limi tizimini 2030- yilgacha rivojlantirish konsepsiyasini tasdiqlash to'g'risida"gi Farmoni.
2. Yo'ldashev, A. (2022). TA'LIMDA SUNIY INTELLEKTNING IMKONIYATLARI. Academic research in educational sciences, 3(11), 726-729.
3. Yuldashev, A., & Xusanova, M. (2022). THE ROLE OF STUDENT VOICES IN THE DEVELOPMENT OF INCLUSIVE EDUCATION. CENTRAL ASIAN JOURNAL OF EDUCATION AND COMPUTER SCIENCES (CAJECS), 1(6), 29-32.
4. Yo'ldashev, A., & Solidjonov, D. (2022). YANGI INNOVATSION TEXNOLOGIYALAR VA ULARNI TA'LIM OLISH MUHHITIDA QO'LLANISHI. Yosh Tadqiqotchi Jurnal, 1(3), 198-204.
5. Yo'ldashev, A., & Nazarova, G. (2022). Boshlang'ich ta'lim o'quvchilarini kasbga yo'naltirishda dastlabki pedagogik jarayonlar. Science and Education, 3(6), 618-623.
6. Yuldashev, A., & Xusanova, M. (2022). THE ROLE OF STUDENT VOICES IN THE DEVELOPMENT OF INCLUSIVE EDUCATION. CENTRAL ASIAN JOURNAL OF EDUCATION AND COMPUTER SCIENCES (CAJECS), 1(6), 29-32.
7. Dildora, R., & Muxlisa, P. (2022). MAKTABDA ZAMONAVIY TA'LIM MUHITINI YARATISH.
8. Lolaxon, K., & Zubaydaxon, J. (2022). BOSHLANG'ICH TA'LIMDA YOZUVGA O'RGATISH USULLARI.

MAKTAB O'QUVCHILARINING MATEMATIKA FANIDAN MAKTABDAN TASHQARI OLIMPIADA MASALALARINI YECHISH USULLARI.

Xaydarov I.I.

Qo'qon Universiteti "Raqamli texnologiyalar va matematika" kafedrasi o'qituvchisi

Anotatsiya: Ushbu tezisdan matematika fanidan maktabdan tashqari o'quvchilarning olimpiada masalalarini yechishlari uchun namunalar keltirilgan. Ishning boshida, matematika fanidan qiziqishli bo'lgan talabalar uchun maktabdan tashqari olimpiada masalalarini yechish usullarini o'rganish juda muhimdir. Bu usullar orqali talabalar masalalarni ochiq fikr bilan hal qilish, muhim ma'lumotlarni aniqlash va joriy yechimlarni topishni o'rganadilar. Birinchi usul - O'zlashtirilgan yechimlar Bu usulda, talaba berilgan masalani o'zlashtiradi va uni o'zining ko'rsatmalariga mos ravishda hal qiladi. Bu, masala yechimi uchun birinchi harakatdir va talabalarga bevosita yordam beradi. Ikkinchi usul - Koordinatalar Bu usulda, talaba masalaning koordinatalarini aniqlaydi va uni grafikka joylaydi. Shu bilan birga, muhim nuqtalarni aniqlaydi va ularning koordinatalarini topadi. Bu, masala yechimi uchun ajoyib bir yordamdir.

Kalit so'zlar: Olimpiada masalalari, yechish usullari, geometrik chizmalar..

I Quyidagi rasmda $\triangle ABC$ va $\triangle BCD$ to'g'ri burchaklar, $AB = 6, BC = 8, CD = 4$. $\triangle ABE$ va $\triangle EDC$ yuzalari farqini toping.

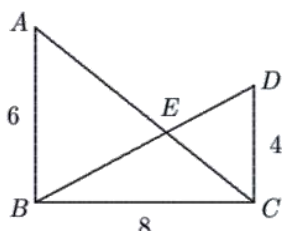

- A)5 B)8 C)10 D)12 E)13

Yechim: Aytaylik a_1 son $\triangle ABE$ uchburchakning, a_2 son $\triangle BEC$ uchburchakning va a_3 son $\triangle EDC$ uchburchakning yuzalari bo'lsin.

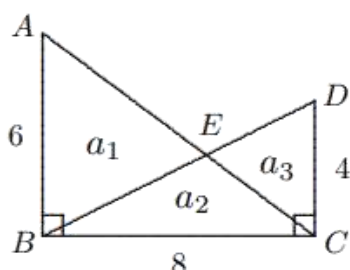

U holda $\triangle ABC$ uchburchakning yuzi $a_1 + a_2$ ga, qolaversa berilgan ma'lumotlarga ko'ra $\frac{1}{2} \cdot 6 \cdot 8 = 24$ ga teng. Huddi shu kabi $\triangle BCD$ uchburchakning yuzi $a_2 + a_3$ ga, qolaversa berilgan ma'lumotlarga ko'ra $\frac{1}{2} \cdot 4 \cdot 8 = 16$ ga teng. Demak, $a_1 + a_2 = 24$ va $a_2 + a_3 = 16$ ekan. Bundan, $a_1 - a_3 = (a_1 + a_2) - (a_2 + a_3) = 24 - 16 = 8$

2 Quyidagi rasmda ko'rsatilgan, ABC uchburchakning yuzi 84 sm^2 . D va E nuqtalari AB tomonni, F va G nuqtalar esa AC tomonni uchta teng qismga ajratadi. CD kesma BF va BG lar bilan mos ravishda M va N nuqtalarida kesishadi. CE kesma BF va BG lar bilan mos ravishda P va Q nuqtalarida kesishadi. EPMD to'rtburchakning yuzini toping.

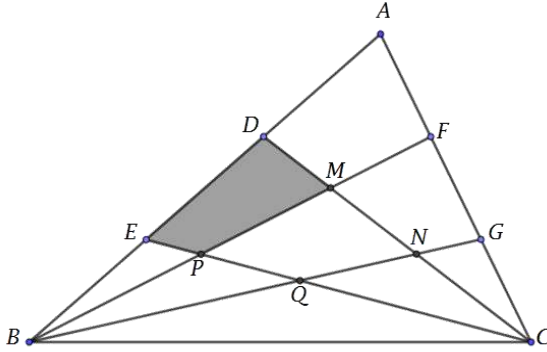

Javob: _____

Yechim: A va M nuqtalarni tutashtiramiz.

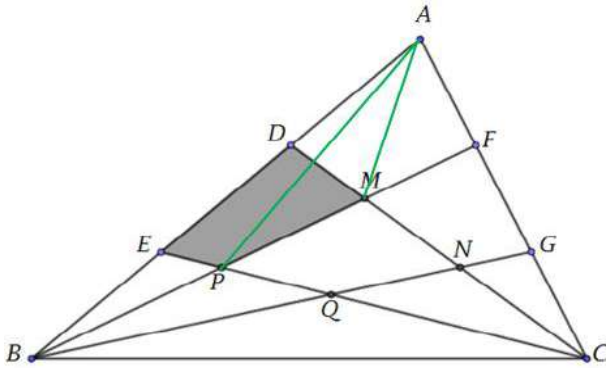

E va D nuqtalar AB tomonni teng uch qismga bo'lgani uchun, DMA uchburchak yuzi BMA uchburchak yuzining $\frac{1}{3}$ ga teng bo'ladi, $S_{DMA} = \frac{1}{3}S_{BMA}$ Huddi shunday mulohazani MAF uchburchak va MAC uchburchaklar uchun ham qo'llash mumkin, ya'ni $S_{MAF} = \frac{1}{3}S_{MAC}$. Shartga ko'ra $S_{BAF} = S_{CAD} = \frac{1}{3}S_{ABC} = 28$ tenglikni yoza olamiz. $S_{DMA} = m$ va $S_{MAF} = n$ deb belgilasak,

$$\begin{cases} 3m + n = 28 \\ 3n + m = 28 \end{cases} \Rightarrow \begin{cases} m = 7 \\ n = 7 \end{cases}$$

Demak, $S_{DMA} = 7$ va $S_{MAF} = 7$. Bulardan, $S_{DMFA} = 7 + 7 = 14$

$S_{CEA} = \frac{2}{3}S_{ABC} = 56$ va $S_{BAF} = \frac{1}{3}S_{ABC} = 28$. Endi $S_{BPE} = x$ va $S_{PFA} = y$ deb belgilaylik, u holda

$$\begin{cases} 3x + y = 28 \\ 3y + 2x = 56 \end{cases} \Rightarrow \begin{cases} x = 4 \\ y = 16 \end{cases}$$

Demak, $S_{BPE} = 4$ ekan. Shuning uchun, $S_{EPMD} = S_{BAF} - S_{BPE} - S_{DMFA} = 28 - 4 - 14 = 10$.

Javob: 10sm^2

3 Uch kishi bor: bobosi, otasi va o'g'li. Boboning yoshi shunday raqamki agar siz yoshdagi raqamlar tartibini o'zgartirsangiz, otasining yoshi kelib chiqadi. Otasining yoshidagi raqamlarni bir-biriga qo'shganda, o'g'lining yoshi kelib chiqadi. Uchalasining yoshining yig'indisi 144 ga teng. Boboning yoshi 100 yoshdan kichik va juft son. Bobo necha yoshda?

Javob: _____

Yechim:

Masala shartiga ko'ra quyidagilarni yozish mumkin:

Boboning yoshi - \overline{ab} ;

Otaning yoshi - \overline{ba} ;

O'g'ilning yoshi - $a + b$;

Uchlasining yoshining yig'indisi: $\overline{ab} + \overline{ba} + a + b = 144$.

Endi sonning o'nlik yozuvi qoidalariga ko'ra quyidagilarni yozishimiz mumkin:

$$10a + b + 10b + a + a + b = 144$$

$$12a + 12b = 144$$

$$a + b = 12.$$

Bu shartlarni qanoatlantiruvchi a va b sonlar juftliklarini yozib chiqaylik, bular, (1;11), (2;10); (3;9), (4;8), (5;7), (6,6).

Endi Boboning yoshi 100 yoshdan kichik va juft son ekanligini hamda uning yoshidagi raqamlar o'rinlarini almashtirganimizda otaning Yoshi kelib chiqishini inobatga olsak, bu juftliklardan (4;8) qoladi. Demak, boboning yoshi 84 da, otaning yoshi 48 da hamda nabiraning yoshi 12 da ekan.

Javob: Bobo 84 yoshda

Xulosa: Maktab o'quvchilari matematika fanidan tashqari olimpiada masalalarini yechish uchun quyidagi usullarni amalga oshirishingiz mumkin:

1. Masala shartlarini to'g'ri tushunish: Birinchi qadam, masala shartlarini to'g'ri tushunishdir. Shartlarni to'g'ri tushunish uchun matematik jargonidan foydalanishingiz kerak.

2. Muammo turini aniqlash: Masalani yechishning birinchi qadami, muammo turini aniqlashdir. Bu masalani qanday hal qiluvchi muammoga aylantiradi.

3. Boshlang'ich o'lchamlarni topish: Masala boshlang'ich o'lchamlar bilan boshlanadi, ularni topib chiqishingiz kerak.

4. Balandliklar va kesmalar koordinatalarini topish: Balandlik va kesmalar koordinatalariga e'tibor bering, ularni topib chiqishingiz kerak.

5. Odatiy usullardan foydalaning: Odatiy usullardan foydalaning, masala yechimi uchun mos keladigan usullarni bilishingiz kerak.

6. Har bir bosqichni tekshirish: Masalani hal qildikdan keyin har bir bosqichni tekshirib ko'ring va natijaga etibor berganingizdan ishonchingizga erishing.

7. Tayyorlash va amaliyot: Olimpiada masalalarini yechish uchun tayyorlaning va amaliyotda ishlayotganingizdan ishonchingizni oshiring. Shu bilan birga, yaxshi natijalar olish uchun o'z vaqtingizni qulay va samarali foydalanishingiz kerak. Tezisimda masalalarni keltirilgan usullarda yechish mumkinligini keltirdim.

Foydalanilgan adabiyotlar ro'yxati:

1. <https://www.matholympiad.org/> - Matematika olimpiadasi haqida ma'lumotlar va savollar.

2. <https://www.artofproblemsolving.com/> - Matematika olimpiadasiga tayyorlanish uchun resurslar.

3. <https://brilliant.org/> - Matematika, fizika, kimyo va boshqa fanlar bo'yicha savollar va yechimlar.
4. <https://www.khanacademy.org/> - Matematikadan boshqa ko'plab fanlar haqida ushbu saytda darslar mavjud.
5. <https://math.stackexchange.com/> - Matematikaga oid savollar va javoblar uchun forum.

GENERAL CONCEPTS OF PLANT EVOLUTION AND THEIR STRUCTURE DAUGHTER

**Ismailova Saida Ulug'bek qizi,
QMU student**

Abstract: If I give a general understanding of the evolution of plants and their structure, since the 50s of the last century, a number of scientists have been working on the evolution of plants, and by introducing their concepts into science, they have made the evolutionary system of plants much clearer. enriched with limes.

Keywords: Prokaryotes, eukaryotes, cyanobacteria, nucleoplasm, genoform, heterotroph, autotroph, histone, diploid, haploid

Abstract: Since the 50s of the last century, several scientists (De Fries, G. Curtis, C. Geoffrey, E. Dotson, A. Takhtadjyan, etc.) proposed to divide the organic world into four to nine worlds. The famous scientist academician Artur Takhtagyan created the current system of evolution in his work published in 1973. This system is as follows:

1. The large world of prokaryotes - organisms without a nucleus. This large world consists of only one small world - Procaryota, and is divided into three sub-worlds: archaebacteria, true and oxyphytobacteria. is called The cell of prokaryotes is from 2-3 μ m to 10 μ m

2. Organisms that have a true nucleus are eukaryotes. This world is divided into three sub-worlds: animals, fungi and plants. Prokaryotic plants include bacteria (protozoa) and blue-green algae. In some literature, blue-green algae mixed with bacteria become cyanobacteria. Their cytoplasm does not have a clearly visible nucleus. A cell contains only one or more pieces of DNA (deoxyribonucleic acid), called the nucleoplasm. There are no true chromosomes, the gene that carries the hereditary traits is called a genoform.

The genoform is located around the DNA. Protein material, mitochondria and plastids are not found in the cytoplasm. In the cell of prokaryotic plants, there are mesosomes formed in the cytological membrane. In addition, there is a gas vacuole in the cell, which helps the body to stay suspended in water. In the cytoplasm, ribosome, oil droplets, polysaccharide and polyphosphate granules are found. The cell wall of prokaryotes does not contain chitin or cellulose. Mitosis and meiosis of the cell and the sexual process were not determined in them. Cell division occurs in a normal-amiotic manner. In most representatives, the cell is born without a cell, if it is very simple. Most representatives of prokaryotes are heterotrophs, some representatives feed on autotrophs. Some representatives (bacteria-protozoa) are parasites.

Eukaruots: These include fungi, algae (green, red, brown, diatom, pyrrhophyte, suglenophyte, yellow gold, various diatoms) and all higher plants, animals and humans. Cells and tissues of eukaryotes 10 -100 μ m in size. The cell has a developed nucleus, which contains chromosomes. Chromosome consists of DNA and histone protein. Histone is composed of many amino acids. Cell cytoplasm of eukaryotes contains cell organelles - mitochondria and plastids, Golgi apparatus. Protoplasm moves around the center of the cell or in a straight line. The cell wall consists of chitin or cellulose.

These include variously developed reproductive organs, during the sexual process, a diploid nucleus is formed as a result of the addition of a nucleus (from the Greek. diplos-

secondary, more than twice) and a haploid nucleus is formed from the division of the added nucleus (from the Greek, haplos divided) will be In the cell of eukaryotes, soda performs the task of moving along the undulipod, which is located with the help of special bodies (kinetosome).

Plant nutrition: The world of plants is divided into genoforms and autotrophs depending on their nutrition. According to modern scientists, the oldest form of nutrition is heterotrophic nutrition.

The body of the initially formed heterotrophic nutrition is complex. It did not have cell parts like those of modern organisms. A simple cell is fed by ready-made organic matter. Such nutrition is called saprophytic (Greek sapos - humus, trophic nutrition). All animals, fungi, single-celled organisms, bacteria and some algae are saprophytes. Currently, most scientists recommend that fungi be separated from the plant world, because they do not have motile cells during their life. However, given some of the characteristics of fungi: non-stop cell growth, reproduction, and their similarity to bottom plants, they are studied by transplanting them into plants. The evolution of fungi begins with unicellular eukaryotes. Most representatives of fungi are mainly saprophytes and feed on decaying organic matter. They break down organic substances, exchange substances in nature, and ecological balance is an important biological catalyst in storage. In the process of decomposition, organic matter releases atmospheric carbon dioxide gas and supplies the soil with nitrogenous compounds. Nutrition of higher plants with the participation of fungi is called mycotrophic (Greek-mycos-fungus) nutrition. Parasites (Greek: parazitos-tekinkhur) are also found among heterotrophic feeding plants and fungi.

They live at the expense of plants and animals. For example, among flowering plants, sedge, ivy, sedge; Among the fungi, black moth and rust fungi belong to free-parasitic feeders. Among the plants, there is also a mixed myxotrophic (from the Greek mixis - mixed) nutrition. Such organisms, in addition to the organic matter produced by photosynthesis, also feed on ready-made organic matter. Such a phenomenon can be found in euglena, a representative of green algae. In a slow and long process of evolution, the first photosynthetic autotrophic (self-feeding) organisms appeared on Earth about 3.4 billion years ago. The origin of life on Earth depends on autotrophic organisms. The cells of early autotrophic organisms were simpler compared to modern autotrophs but more complex compared to heterotrophs. The cell of autotrophic plants contains the pigment chlorophyll (chromatophore), which gives it a green color. All green plants that have chlorophyll or chromatophore in their cells absorb carbon dioxide from the air, and in the process of assimilation, they obtain the energy needed to form organic matter from inorganic substances from sunlight.

Part of the oxygen released due to the process of photosynthesis turns into ozone (O₃) in the atmosphere, and it does not send the ultraviolet rays released from sunlight to the earth. It allows living organisms to develop here. In addition, the plant breathes from the amount of oxygen it releases. There are other types of autotrophic organisms that live underground in total darkness. Such organisms are called chemotrophic organisms. Chemotrophic organisms get the energy they need for food. This is called chemosynthesis. Chemosynthesis was first introduced in science by the Russian scientist S.N. Discovered by Vinogradsky (1887). Chemotrophic plants include iron, sulfur bacteria, and nitrogen-fixing bacteria.

List of used literature:

1. Tutayuy B.X. Anatomy and morphology of plants. "High School" nashriyoti, Moscow, 1972.
2. Yakole G.P., Chelombumko V.A. Botanica. "High School" nashriyoti, Moscow, 1990.
3. Botanica. Morphology and anatomy of plants, "Enlightenment" nashriyoti, Moscow 1988.

YARIM TEKISLIKLAR MINKOVSKIY AYIRMASI

Nuritdinov J.T.

Qo'qon universiteti "Raqqamli texnologiyalar va matematika" kafedrası o'qituvchisi

Annotatsiya: Ushbu maqolada geometrik to'plamlar ustida bajariladigan Minkoskiy ayirmasi va yig'indisi amallari yoritilgan. Yarim tekisliklarning Minkovski ayirmasini va yig'indisini topish qoidalari va usullari teorema ko'rinishida keltirilgan va isbot etilgan.

Kalit so'zlar: yarim tekisliklar, to'g'ri chiziqlar, Minkovski ayirmasi, Minkovski yig'indisi, parallel ko'chirish

Tekislikda berilgan to'g'ri chiziq uni qavariq ikki sohaga ajratadi. Bu sohalarning birini yarim tekislik deb ataymiz. Shunday yarim tekisliklarning Minkowski ayirmasi va yig'indisi haqida fikr yuritish mumkin. [1],[2] ishlarda to'g'ri chiziqlar Minkovski yig'indisi va Minkovski ayirmasi haqida ma'lumotlar keltirilgan. Bulardan foydalanib yarim tekisliklar Minkovski yig'indisi va ayirmasini topish masalasini ko'rib o'tamiz.

1-teorema. Aytaylik $\bar{l}_1 = \{(x, y) \in \square^2 : y \geq k_1x + b_1\}$ va $\bar{l}_2 = \{(x, y) \in \square^2 : y \geq k_2x + b_2\}$ to'plamlar \square^2 da aniqlangan yarim tekisliklar bo'lsin. Agar $k_1 = k_2$ tenglik bajarilsa, u holda ularning Minkovski yig'indisi $\bar{l}_1 + \bar{l}_2 = \{(x, y) \in \square^2 : y \geq k_1x + b_1 + b_2\}$ yarim tekislik bo'ladi. Agar $k_1 \neq k_2$ munosabat bajarilsa $\bar{l}_1 + \bar{l}_2$ Minkovski yig'indisi butun \square^2 tekislikdan iborat bo'ladi.

Isbot. $k_1 = k_2$ bo'lsa \bar{l}_1 va \bar{l}_2 to'plamlarning mos ravishda yasovchilari bo'lgan, $l_1 : y = k_1x + b_1$ va $l_2 : y = k_2x + b_2$ to'g'ri chiziqlar o'zaro parallel bo'lib qoladi. [1, Proposition 3.1.] ga ko'ra bu to'g'ri chiziqlarning Minkovski yig'indisi yana shu to'g'ri chiziqlarga parallel bo'lgan to'g'ri chiziqdan iborat bo'ladi. Demak, bu to'g'ri chiziqning burchak koeffisienti ham k_1 ga teng bo'lar ekan. $l_1 : y = k_1x + b_1$ to'g'ri chiziqdan olingan ixtiyoriy nuqtaning koordinatasi $(x_1; k_1x_1 + b_1)$, $x_1 \in \square$ ko'rinishda va $l_2 : y = k_1x + b_2$ (chunki $k_1 = k_2$) to'g'ri chiziqdan olingan ixtiyoriy nuqtaning koordinatasi $(x_2; k_1x_2 + b_2)$, $x_2 \in \square$ ko'rinishda bo'ladi. Bu nuqtalarning Minkovski yig'indisi

$$(x_1 + x_2; k_1(x_1 + x_2) + b_1 + b_2) \quad (1)$$

ko'rinishdagi nuqtalar to'plamidan iborat bo'ladi. $x_1 + x_2 = t$ parameter kiritsak, (1) ifodani

$$(t; k_1t + b_1 + b_2) \quad (2)$$

ko'rinishda yoza olamiz. (2) ko'rinishdagi nuqtalar to'plami $l_1 + l_2 : y = k_1x + b_1 + b_2$ to'g'ri chiziqdan iborat bo'ladi. Bundan esa \bar{l}_1 va \bar{l}_2 yarim tekisliklarning Minkovski

yig'indisi $\bar{l}_1 + \bar{l}_2 = \{(x, y) \in \square^2 : y \geq k_1x + b_1 + b_2\}$ ko'rinishdagi yarim tekislikdan iborat ekanligi kelib chiqadi.

Agar $k_1 \neq k_2$ bo'lsa, u holda $l_1 : y = k_1x + b_1$ va $l_2 : y = k_2x + b_2$ tog'ri chizqlar o'zaro parallel bo'lmaydi. [1, Proposition 3.2.] ga ko'ra bu to'g'ri chiziqlarning Minkovskiy yig'indisi bu to'g'ri chiziqlar yotuvchi tekislik bo'ladi, ya'ni \square^2 .

Faraz qilaylik, $\bar{l}_1 + \bar{l}_2 \neq \square^2$ bo'lsin. U holda shunday $(x_0; y_0) \in \square^2$ nuqta topilib, $(x_0; y_0) \notin \bar{l}_1 + \bar{l}_2$ bo'ladi. $(x_0; y_0) \notin \bar{l}_1 + \bar{l}_2$ munosabatning ma'nosi $x_0 = x_1 + x_2$ va $y_0 = y_1 + y_2$ tengliklarni qanoatlantiradigan $(x_1; y_1) \in \bar{l}_1$, $(x_2; y_2) \in \bar{l}_2$ nuqtalar topilmasligini bildiradi. Lekin $x_1 \in \square$ va $x_2 \in \square$ ekanligidan doimo $x_0 = x_1 + x_2$ tenglikni qanoatlantiradigan x_1, x_2 lar topiladi. Bundan $x_1 = x_0 - x_2$ yoza olamiz. $y_1 \geq k_1x_1 + b_1$ va $y_2 \geq k_2x_2 + b_2$ bo'lgani uchun $y_1 + y_2 \geq k_1x_1 + k_2x_2 + b_1 + b_2$ ifoda kelib chiqadi. Bu ifodaga $x_1 = x_0 - x_2$ ni qo'ysak $y_1 + y_2 \geq k_1x_0 + (k_2 - k_1)x_2 + b_1 + b_2$ tengsizlikka ega bo'lamiz. $k_1 \neq k_2$ bo'lgani uchun har qanday $(x_0; y_0) \in \square^2$ nuqta olinmasin doim $y_0 \geq k_1x_0 + (k_2 - k_1)x_2 + b_1 + b_2$ munosabat o'rinli bo'luvchi $x_2 \in \square$ topiladi. Demak, $(x_0; y_0) \in \bar{l}_1 + \bar{l}_2$ va $\bar{l}_1 + \bar{l}_2 = \square^2$. Demak, bu to'g'ri chiziqlar hosil qilgan yarim tekisliklar Minkovskiy yig'indisi ham butun tekislikdan iborat bo'lar ekan. \square

2-teorema. Aytaylik $\bar{l}_1 = \{(x, y) \in \square^2 : y \geq k_1x + b_1\}$ va $\bar{l}_2 = \{(x, y) \in \square^2 : y \geq k_2x + b_2\}$ to'plamlar \square^2 da aniqlangan yarim tekisliklar bo'lsin. Agar $k_1 = k_2$ tenglik bajarilsa, u holda ularning Minkovskiy ayirmasi $\bar{l}_1 * \bar{l}_2 = \{(x, y) \in \square^2 : y \geq k_1x + b_1 - b_2\}$ yarim tekislik bo'ladi. Agar $k_1 \neq k_2$ munosabat bajarilsa $\bar{l}_1 * \bar{l}_2$ Minkovskiy ayirmasi bo'sh to'plamdan iborat bo'ladi.

Isbot. Agar $k_1 = k_2$ bo'lsa \bar{l}_1 va \bar{l}_2 to'plamlarning mos ravishda yasovchilari bo'lgan, $l_1 : y = k_1x + b_1$ va $l_2 : y = k_2x + b_2$ to'g'ri chiziqlar o'zaro parallel bo'lib qoladi. [2, 1-teorema] ga ko'ra bu chiziqlarning Minkovskiy ayirmasi shu to'g'ri chiziqga parallel to'g'ri chiziq bo'ladi.

Aytaylik, $(x_0; y_0) \in \bar{l}_1 * \bar{l}_2$ bo'lsin. Minkovskiy ayirmasining ta'rifiga ko'ra $(x_0; y_0) + \bar{l}_2 \subset \bar{l}_1$ munosabat o'rinli bo'ladi. $(x_0; y_0) + \bar{l}_2$ to'plam \bar{l}_2 to'plamni $(x_0; y_0)$ nuqtaga parallel ko'chirishdan hosil bo'lgan to'plam bo'lib, uni \bar{l}_2' orqali belgilaymiz va

$$\bar{l}_2' = \{(x, y) \in \square^2 : y \geq k_2(x - x_0) + b_2 + y_0\} \quad (3)$$

ko'rinishda ifodalaymiz. $\bar{l}'_2 \subset \bar{l}_1$ bo'lgani uchun $\bar{l}_1 = \{(x, y) \in \mathbb{R}^2 : y \geq k_1x + b_1\}$ ekanligini bilgan holda

$$k_2(x - x_0) + b_2 + y_0 \geq k_1x + b_1 \quad (4)$$

tengsizlikni yoza olamiz. $k_1 = k_2$ bo'lgani uchun (4) munosabatni

$$y_0 \geq k_1x_0 + b_1 - b_2 \quad (5)$$

ko'rinishda yoza olamiz. Demak, $(x_0; y_0) \in \bar{l}_1 * \bar{l}_2$ nuqtalar uchun (5) shart o'rinli ekan.

Bundan esa \bar{l}_1 va \bar{l}_2 yarim tekisliklarning Minkovskiy ayirmasi $\bar{l}_1 * \bar{l}_2 = \{(x, y) \in \mathbb{R}^2 : y \geq k_1x + b_1 - b_2\}$ ko'rinishdagi yarim tekislikdan iborat ekanligi kelib chiqadi.

$k_1 \neq k_2$ bo'lsin. $l_2 \subset \bar{l}_2$ to'g'ri chiziqni olaylik. Minkovskiy ayirmasi aniqlanishiga ko'ra $\bar{l}_1 * l_2$ to'plam shunday nuqtalardan iborat bo'lishi kerakki, l_2 to'g'ri chiziqning bu nuqtalarga parallel ko'chirganimizdagi obrazi \bar{l}_2 yarim tekislikda to'la yotib qolishi lozim. $l_1 : y = k_1x + b_1$ va $l_2 : y = k_2x + b_2$ to'g'ri chiziqlar o'zaro parallel bo'lmagani uchun bunday nuqtalar topilmaydi. Bu esa $\bar{l}_1 * l_2 = \emptyset$ ekanini anglatadi. $l_2 \subset \bar{l}_2$ bo'lgani uchun $\bar{l}_1 * \bar{l}_2 = \emptyset$ munosabat ham o'rinli bo'ladi. \square

Foydalanilgan adabiyotlar ro'yxati:

1. D. Velichova. Notes on properties and applications of Minkowski point set operations// South Bohemia Mathematical Letters. 2016. Volume 24. №1. pp.57-71.
2. J.T. Nuritdinov. To'g'ri chiziq va tekisliklar Minkovskiy ayirmasi haqida.// Differential equations and related problems of analysis. Republican Scientific Conference with the participation of foreign scientists Bukhara, Uzbekistan, November 04-05, 2021

THE CONNECTION OF A RICKART REAL C*-ALGEBRA WITH ITS ENVELOPING RICKART (COMPLEX) C*-ALGEBRA

Abduxamidova Dilshoda Bayram qizi
Kokand University Student of MLS – 1 – 22,
Nilufarxon Raxmonova Vaxobjon qizi
Kokand University teacher at Department
of Digital technologies and mathematics

Abstract: In the paper Rickart complex and real C*-algebra are consider. For Rickart real C*-algebra, its connection with the enveloping (complex) C*-algebra is studied. It is shown that the fact that A is a Rickart real C*-algebra does not imply that a complexification $A + iA$ of A is a Rickart (complex) C*-algebra. Proved that if A is a real C*-algebra and $A + iA$ is a Rickart C*-algebra, then A is a Rickart real C*-algebra. It is shown that there exists a Rickart real C*-algebra whose projection lattice is not complete.

Keywords: C*-algebra; Rickart complex and real C*-algebras; complex and real AW*-algebras.

Introduction: The theory of operator algebras was initiated in a series of papers by Murray and von Neumann in thirties. Later such algebras were called von Neumann algebras or W*-algebras. These algebras are self-adjoint unital subalgebras M of the algebra B(H) of bounded linear operators on a complex Hilbert space H, which are closed in the weak operator topology. Equivalently M is a von Neumann algebra in B(H) if it is equal to the commutant of its commutant (von Neumann's bicommutant theorem). A factor (or W*-factor) is a von Neumann algebra with trivial centre and investigation of general W*-algebras can be reduced to the case of W*-factors, which are classified into types I, II and III.

Rings and algebras, which will be discussed below, first studied by C.E. Rickart [1]. These algebras were further developed in the works of I. Kaplansky [2-4]. Exactly, AW*-algebras were proposed by I. Kaplansky as an appropriate setting for certain parts of the algebraic theory of von Neumann algebras. In this article, we consider the real analogue of these algebras.

Preliminaries:

Definition 2.1. A C*-algebra is a (complex) Banach *-algebra whose norm satisfies the identity $\|x^*x\| = \|x\|^2$. Now let A be a real Banach *-algebra. A is called a real C*-algebra, if $A_c = A + iA$ can be normed to become a (complex) C*-algebra by extending the original norm on A.

Note that a C*-norm on A_c is unique, if it exists. It is known that [5, Corollary 5.2.11]

A is real C*-algebra if and only if $\|x^*x\| = \|x\|^2$ and $1 + x^*x$ is invertible, for any $x \in A$.

Definition 2.2. If A is a ring and S is a nonempty subset of A, we write

$$R(S) = \{x \in A : sx = 0, \quad \forall s \in S\}$$

and call R(S) the right-annihilator of S. Similarly,

$$L(S) = \{x \in A : xs = 0, \quad \forall s \in S\}$$

denotes the left-annihilator of S .

Definition 2.3. A Rickart $*$ -ring is a $*$ -ring A such that, for each $x \in A$, $R(\{x\}) = gA$ with g a projection (note that such a projection is unique). It follows that $L(\{x\}) = (R(\{x^*\}))^* = (hA)^* = Ah$ for a suitable projection h . A (complex) C^* -algebra that is a Rickart $*$ -ring will be called a Rickart C^* -algebra

The connection of a rickart real C^* -algebra with its enveloping rickart (complex) C^* -algebra: In this section, we consider the connection of a Rickart real C^* -algebra with its enveloping Rickart (complex) C^* -algebra. There is example of a Rickart real C^* -algebra for which the enveloping C^* -algebra (i.e., its complexification) is not a Rickart (complex) C^* -algebra.

By applying the scheme of proof of [7, Proposition 4.2.3] we obtain:

Theorem 3.1. The complex C^* -algebra $B+iB$ is not a Rickart C^* -algebra.

Now let us consider the converse problem: if A is a real C^* -algebra and $A+iA$ is a Rickart C^* -algebra is A necessarily a Rickart real C^* -algebra?

The following result gives a positive answer to this problem, which is the main result of this section.

Theorem 3.2. Let A be a real C^* -algebra and let $A_c = A + iA$ be its complexification. Suppose that A_c is a Rickart C^* -algebra. Then A is a Rickart real C^* -algebra.

Main results. In this section, we will show that there is a Rickart real C^* -algebra whose projection lattice is not complete. We will consider the connection between Rickart real C^* -algebra and real AW^* -algebra.

Proposition 4.1. [6, Proposition 3, paragraph 3]. Let A be a Rickart $*$ -ring and $x \in A$. There exists a unique projection e such that (1) $xe = x$, and (2) $xy = 0$ iff $ey = 0$. Similarly, there exists a unique projection f such that (3) $fx = x$, and (4) $yx = 0$ iff $yf = 0$. Explicitly, $R(\{x\}) = (1-e)A$ and $L(\{x\}) = A(1-f)$. The projections e and f are minimal in the properties (1) and (3), respectively. We write $e = RP(x)$, $f = LP(x)$, called the right projection and the left projection of x .

It is known that any C^* -algebra can be isomorphically embedded into some $B(H)$. Namely, there is an isomorphism of a C^* -algebra onto a uniformly closed C^* -subalgebra in $B(H)$, for some complex Hilbert space H . On the other hand, if $A \subset B(H)$ be a real C^* -algebra, then it is also known that there is a real Hilbert space H_r with

$$H_r + iH_r = H, \quad A \subset B(H_r) \subset B(H_r) + iB(H_r) = B(H).$$

Proposition 4.2. The real C^* -algebra $B(H_r)$ is a Rickart real C^* -algebra. Explicitly, if $x \in B(H_r)$ then $LP(x)$ is the projection on the closure of the range of x , and $1 - RP(x)$ is the projection on the null space of x (i.e. $1 - RP(x) \in x^*(H_r)^\perp$).

If A is a Rickart $*$ -ring and B is a $*$ -subring of A , then B need not be a Rickart $*$ -ring: an obvious example is when B has no unity element (it's obvious that a Rickart $*$ -ring always has a unity element), but adjoining a unity element may not be a remedy (we will show it below). There is, nevertheless, a useful positive result.

Proposition 4.3. [6, Proposition 8, paragraph 3]. Let A be a Rickart $*$ -ring and let B be a $*$ -subring such that (1) B has a unity element, and (2) $x \in B$ implies $RP(x) \in B$. Then B is also a Rickart $*$ -ring.

Theorem 4.1. There exists a Rickart real C^* -algebra whose projection lattice is not complete.

Definition 4.1. A Baer $*$ -ring is a $*$ -ring A such that, for every nonempty subset $S \subset A$, $R(S) = gA$ for a suitable projection g . It follows that $L(S) = R(S^*)^* = (hA)^* = Ah$ for a suitable projection h .

The relation between Rickart $*$ -rings and Baer $*$ -rings is the relation between lattices and complete lattices:

Proposition 4.4. [6, Proposition 1, paragraph 4]. The following conditions on a $*$ -ring A are equivalent:

- (a) A is a Baer $*$ -ring;
- (b) A is a Rickart $*$ -ring whose projections form a complete lattice;
- (c) A is a Rickart $*$ -ring in which every orthogonal family of projections has a supremum.

Definition 4.2. A (complex) C^* -algebra that is a Baer $*$ -ring will be called a AW^* -algebra. A real C^* -algebra that is a Baer $*$ -ring will be called a real AW^* -algebra.

By Theorem 4.1 and Proposition 4.4 we obtain

Corollary 4.1. A real AW^* -algebra is a Rickart real C^* -algebra, but the converse is not true, i.e., a Rickart real C^* -algebra doesn't need to be a real AW^* -algebra.

Corollary 4.2. The algebra B from the Example above is a Rickart real C^* -algebra, but by Theorem 3.1 it is not a real W^* -algebra.

References:

1. C.E. Rickart, Banach algebras with an adjoint operation. Ann. of Math. (2) 47, (1946), 528-550.
2. I. Kaplansky, Projections in Banach algebras. Ann. of Math. (2) 53, (1951), 235-249.
3. I. Kaplansky, Algebras of type I. Ann. of Math. (2) 56, (1952), 460-472.
4. I. Kaplansky, Modules over operator algebras. Amer. J. Math. 75, (1953), 839-858.
5. B.-R. Li, Real operator algebras. World Scientific Publishing Co. Pte. Ltd. (2003), 241p.
6. S.K. Berberian, Baer $*$ -rings. Springer-Verlag, Berlin-Heidelberg-N.Y. 1972.
7. Sh.A. Ayupov, A.A. Rakhimov, Real W^* -algebras, Actions of groups and Index theory for real factors. VDM Publishing House Ltd. Beau-Bassin, Mauritius. ISBN 978-3-639-29066-0, (2010), 138p.
8. Sh.A. Ayupov, A.A. Rakhimov, Sh. M. Usmanov, Jordan, Real and Lie Structures in Operator Algebras. Kluwer Academic Publishers, MAIA, Vol.418, (1997), 235p. DOI:10.1112/S0024609398305457.

**KICHIK BIZNES SUBYEKTLARI FAOLIYATINI TASHKILLASHTIRISHDA MOLIYAVIY
HISOBNING AHAMIYATI****Elmurodov M.N.****Qo'qon universiteti talabasi,****Tojiyeva M.M.****Qo'qon universiteti "Raqamli texnologiyalar va matematika"
kafedrası o'qituvchisi**

Annotatsiya: Bugungi kunda respublikamizda iqtisodiyotni rivojlantirish asosiy masalalardan bo'lib, tadbirkorlik sohalari faoliyatini tashkillashtirish muhimdir. Bu maqolada bugungi kunda bizning mamalakatimizda yo'lga qo'yilishi mumkin bo'lgan tadbirkorlik sohasi haqida yozilgan. Pavloniya daraxti haqida va pavloniya plantatsiyalarini tashkillashtirish qancha harajat va qancha daromadga erishish mumkinligi moliyaviy hisobi nazariy jihatdan ishlab chiqilgan. Muallif tomonidan kichik tadqiqot o'tkazilib tegishli xulosalar ishlab chiqilgan.

Kalit so'zlar: Iqtisod, ekologiya, pavloniya, talab, ehtiyoj, daromad, foyda.

Kirish: Mamlakatimiz aholisining iqtisodiy farovonligi va turmush sifatini oshirish bugungi kundagi eng muhim masalalardan biridir. O'zbekiston rivojlanayotgan mamalakatlar qatorida bo'lib, iqtisodiyotni rivojlantirishda moliyaviy foydadan tashqari ekologik muhitni ham inobatga olgan holda tadbirkorlik subyektlari faoliyatini shakllantirishga e'tibor qaratilsa maqsadga muvofiq bo'ladi. Chunki bugungi kunda rivojlangan mamlakatlarda yalpi ichki mahsulot va aholi jon boshiga to'g'ri keladigan daromadlarning o'sishi bilan atrof-muhitni muhofaza qilish va atrof-muhitni muhofaza qilish chora-tadbirlarini amalga oshirishga davlat xarajatlarning ko'payishi kuzatilmoqda. Qancha chora- tadbirlar hamda mablag` sarflanishiga qaramay ekologik vaziyat noqulayligicha qolmoqda. O'z taraqqiyotini oldindan uzoq muddatga ilmiy asosda rejalashtira oladigan va tabiiy muvozanatni o'zgartirmasdan foydalana oladigan jamiyatgina taraqqiyotga erishadi.

Asosiy qism: Xorijiy olimlar A. Marshall va A. Pigu, keyinchalik R. Kouz rahbarlik qilgan institutsional maktab vakillari atrof-muhitga zararni salbiy tashqi ta'sirlar deb ta'rifladilar. D.X.Medouz, D.L.Medouz va J.Randersning "O'sish chegaralari" asarlari atrof-muhitning o'sib borayotgan ifloslanishi, tabiiy resurslarni iste'mol qilish va jahon iqtisodiyoti rivojlanishi o'rtasidagi bog'liqlikni o'rganishga katta hissa qo'shdi. Bu ish ilmiy jamoatchilikda katta rezonansga sabab bo'ldi. G. Deyli (X. Dali) iqtisodiy o'sish doimo atrof-muhitni ifloslantiradi va biosfera yukini oshiradi, degan fikrni qo'llab-quvvatladi. Boshqa tadqiqotchilar V.Bekkerman va B.Barlett atrof-muhit sifatini yaxshilashning asosiy vositasi iqtisodiy o'sish ekanligini ta'kidladilar. Tabiiy resurslardan samarali foydalanish muammolari bilan shug'ullanuvchi Arskiy, A.L., Bobrov, S.N. Bobyleva, O.I. Malikova, K.V. Papenov, uning asarlari makroiqtisodiy siyosatning ekologik muammolariga, barqaror rivojlanish ko'rsatkichlariga bag'ishlangan. O.V. Zubarevaning ishlarida esa xalqaro ekologik loyihalarni moliyalashtirish masalasi ko'rib chiqilgan bo'lib muallif tomonidan tegishli xulosa va tavsiyalar ishlab chiqilgan.

Hammamizga ma'lumki daraxtlar o'ziga karbonat angidridni yutadi va insonlar uchun muhim bo'lgan kislorodni chiqarib beradi. Shuning uchun ham davlatlar ekologiyani

yaxshilash maqsadida juda ko'plab daraxtlar ekishmoqda. Albatta insonlarga yog'och mahsulotlari juda ham kerak. Ularni yetishtirish esa bir muncha qiyinroq. Hozirgi kunda esa yog'ochbop eng mashxur bo'lgan daraxt ya'ni Pavloniya daraxti ham so'nggi yillarda O'zbekistonga kirib kelmoqda. Bu daraxt juda ham tez yetiladi va juda ham ko'p umr ko'radi. Bu daraxtni o'stirish orqali ekologiyamizga juda katta foyda bo'ladi, shuningdek respublikamizda yog'ochga bo'lgan ehtiyojni ham qondirishimiz mumkin.

Hozirgi kunda bu daraxtga bo'lgan e'tibor juda ham katta qaratilmoqda. Buni Vazirlar Mahkamasining 2020-yil 27-avgust 520-sondagi "Respublikada tez o'suvchi va sanoatbop pavlovniya daraxti plantatsiyalarini barpo qilish chora-tadbirlari to'g'risida"gi qarorida ham ko'rishimiz mumkin. Bu qarorda respublika bo'yicha tuproq-iqlim sharoitidan kelib chiqib, suv tanqis, yer osti suvlari 30 metrdan pastda joylashgan foydalanilmayotgan zaxira maydonlarda hamda o'rmon fondining suv tanqis yoki tuprog'i sho'r bo'lgan yerlarida pavlovniya plantatsiyalarini tashkil qilish ko'zda tutilgan.

Pavloniya daraxti haqida: Dunyodagi eng tez o'sadigan pavloniya daraxti haqida eshitgan har qanday odamni o'simlikning o'ziga xos xususiyatlari va u o'sadigan sharoitlari hayratda qoldiradi. Bugungi kunda ko'pchilik uchun yangilik bo'lgan pavloniya ko'chatlari ko'chalar, dam olish joylari va xiyobonlarning landshaft dizaynida dekorativ daraxt sifatida ishlatiladi. Vaholanki, dunyodagi eng qimmatbaho yog'ochni sotib olish uchun ekiladigan pavloniya daraxti boshqa o'simliklardan nafaqat dekorativ ko'rinishi, balki qimmatli xususiyatlari bilan ham ajralib turadi. U gul ochsa, asalarilar oilasi uchun yaxshi asal manbai bo'lib, xushbo'y hidi bilan 1 oy davomida qalbni quvontiradi. Guli parfyumeriya ishlab chiqarish uchun kosmetika sanoatida keng qo'llaniladi.

Aprel-may oylariga to'g'ri keladigan gullash davrida 1 ari oilasi 10-15 kilogramm asal yig'adi. Pavloniyaning tanasi dunyodagi eng qimmat materialdir. Yaponiya Xitoy davlatlarida 1 kg asali 10\$ dan sotiladi. Dunyoda ko'proq mebelsozlikda ishlatiladi va bu daraxtdan tayyorlangan mebellar juda ham mustahkam, hattoki, chinordan ham mustahkam bo'ladi va juda go'zal ham bo'ladi. Shuning uchun ham uning 1 kv i dunyo bozorida 300-450 \$ gacha baholanadi. Albatta bu narxlar uning yoshiga qarab belgilanadi. Bu daraxtning ko'chati yerga ekilishi bilan 5 yilda ustun qilib ishlatishga tayyor bo'ladi. Agar uni mebelsozlik bo'yicha ishlatmoqchi bo'lsangiz kamida 6-7 yilda tayyor bo'ladi. Bu daraxning yana bir xususiyati borki, tayyor bo'lganidan keyin kesib tashlasangiz, keyingi yili yana qaytadan tagidan chiqadi. Bu daraxt 100 yildan ham ko'proq yashashi mumkin.

Keling kichik tadqiqot qilib ko'ramiz. 1 gektar yerga pavloniya ko'chatlarini ekib qancha xarajat va qancha daromad qilishimizni ko'ramiz.

1-jadval

Nº	Sotib olinayotgan mulk va hom-ashyolar	O'lcho v birligi	Soni	Narxi (so'm)	Jami (so'm)	so'mmasi
1.	Pavloniya ko'chati (M1 navi)	dona	1250	15 400	19 250 000	
2.	O'g'it (biogomus)	kg	2500	2000	5 000 000	
3.	Carbamint	kg	100	2800	280 000	
4.	Emamektin benzoat	kg	125	30 000	3 750 000	
5.	Tomchilatib sug'orish texnikalari				27 000 000 (taxminan)	
6.	Ko'chatni ekish jarayoniga qo'shimcha kuchlar uchun (transport, mehnat...) va boshqa xarajatlar uchun				4 000 000	
	Jami:				59 280 000	

1-jadvaldan kelib chiqqan holda pavloniya plantatsiyasini tashkil etish uchun 59 280 000 (ellik to'qqiz million ikki yuzu sakson ming) so'm harajat qilinadi.

Bu soha juda serdaromad soha hisoblanadi. Chunki bu daraxtlar juda ham tez yetilgani bilan birgalikda juda ham sifatli va chiroylidir. Buning barglari juda ham moyli bo'lganligi uchun ham chorvachilikda yem o'rnida foydalaniladi. Gulidan esa dunyo bo'yicha eng sifatli va qimmat asal yetishtiriladi. 1 kg asali dunyoda 10\$ hisoblanadi. 1 gektar yer maydoniga 4x2 metr sxemada ekilsa 1250 ta ko'chat ekiladi. Ko'chatlar esa aprel oyining birinchi 10 kunligida ekiladi. Ekilganidan so'ng, bir yilda 9 metrgacha bo'y cho'zadi. Keyin fevralning boshida tagidan kesiladi. Bu jarayon daraxtning tomiri yerga qattiq o'rnashib olishi uchun amalga oshiriladi. Ko'chatni 15 400 so'mda oladigan bolsak, uni 7 yildan keyin sotadigan bo'lsak, har bittasidan o'rtacha kamida 300\$ daromad olamiz. Albatta ishbilarmon odam 7 yil kutib o'tirmaydi. Birinchi ikki yilida orasiga kartoshka yoki boshqa narsa ekib daromad qilishi mumkin. Chunki erta bahor tagidan kesilgan pavloniya tagidagi ekinlarga soyalik qila olmaydi. Keyingi yillarda esa orasiga biron nima ekish qiyinroq bo'ladi chunki kattarib tagiga quyosh nuri o'tmay qolishi mumkin. Lekin ishni ko'zini biladigan odam albatta, bu yerdan ham ustalik bilan chiqib ketadi. Pavloniyaning quritilgan barglari chorva mollari va qo'ylari uchun juda ham foydali ozuqa hisoblanadi. U bemalol yem-ozuqaning o'rnini bosa oladi. Shuning uchun ham barglaridan ham daromad olsa bo'ladi.

2-jadval

Nomi	Birinchi vazni	Sotuv narxi	Ishlab chiqarish
Pavloniya	1 dona	3 000 000 so'm	7 yilda
Jami: 1 200 ta	1 200 dona	3 000 000 000 so'm	7 yilda

2-jadval bo'yicha ko'rib turibmizki 1 200 dona pavloniya ko'chatidan 7-yilda 3 600 000 000 (uch milliard olti yuz million) so'm daromad olishimiz mumkin.

Xulosa: Hozirgi vaqtda tabiatni muhofaza qilishni ta'minlash masalalari nazariy jihatdan ishlab chiqilgan. Lekin ularni amalga oshirish juda katta mablag' sarflashni talab qiladi. Lekin tadbirkorlik subyektlari faoliyatini tashkillashtirishda ekologik vaziyatga ta'sirini hisobga olish birlamchi vazifa bo'lishi lozim. Biz yuqorida ko'rib o'tdikki Pavloniya daraxtini yetishtirish har taraflama foydali bo'lib, sarflanagan harajatlarni qoplabgina qolmay, balki yaxshigina biznes ham bo'lib, bu orqali daromad ham olish mumkin.

Xulosa qilib aytadigan bo'lsak, pavloniya daraxtini yetishtirilsa Respublika iqtisodiyoni rivojlantirish mumkin va bunga parallel ravishda ekologiyaga ham ma'lum miqdorda yordam berish mumkin. O'zbekistonda pavloniya plantatsiyasini tashkil etish orqali yog'ochga bo'lgan talabni qondirishimiz mumkin hamda yog'och eksportini ham yo'lga qo'yishimiz mumkin.

Foydalanilgan adabiyotlar ro'yxati:

1. S. Ubaydullayev, D. Shomuratova, PAVLONIYA DARAXTINI YETISHTIRSHDA ANANAVIY USULLARNING AHAMIYATI //Science and innovation. – 2022. – T. 1. – №. D6. – C. 86-87.

2. O'zbekiston Respublikasi vazirlar mahkamasining 2020-yil 27-avgust, 520-son "RESPUBLIKADA TEZ O'SUVCHI VA SANOATBOP PAVLOVNIYA DARAXTI PLANTATSIYALARINI BARPO QILISH CHORA-TADBIRLARI TO'G'RSIDA"gi qarori.

3. Tajiyeva M.M. (2022) SOCIO-ECONOMIC SYSTEM OF SMALL BUSINESS THEORETICAL VIEWS OF SCIENTISTS IN DEVELOPMENT. A Multidisciplinary Peer Reviewed Journal, 55-59.

4. Tojiyeva M.M. (2022) Худудий иқтисодиётни ривожлантиришда кичик бизнеснинг аҳамияти, 3rd German Conference-2022, A CONFERENCE FOR THE FUTURE GRADUATES AND EDUCATORS. Berlin, Germany July 30th

5. Кичик бизнесни ривожлантириш самарадорлигини баҳолашнинг ўзига хос хусусиятлари, International Conference on Developments in Education Hosted from Bursa, Turkey. July 15th 2022.

MATEMATIKANI ZAMONAVIY IQTISODIYOTDAGI O'RNI**Xoshimov I.I.****Qo'qon Universiteti Ek-3-21 talabasi,****Sultonova Y. K.****Qo'qon Universiteti "Raqamli texnologiyalar
va matematika" kafedrası o'qituvchisi o'qituvchisi**

Annotatsiya: Iqtisodiyotdagi tegishli imkoniyatlar turli xil maqsadli funktsiyalarga ega bo'lgan tizimlarda dinamik optimallashtirish modellari shaklida amalga oshiriladi. Tegishli teoremlarning natijalari bevosita umumiy shaklda uzluksiz va diskret boshqaruv tizimlari uchun optimallik belgilari sifatida namoyon bo'ladi. Iqtisodiyotda matematik modellar ko'proq matematikaning funktsiyonal analiz, matematik analiz, differensial tenglamalar, chiziqli tenglamalar, va statistika bo'limlariga bo'ysungan holda ishlab chiqiladi. Shunday qilib, iqtisodiy-matematik tadqiqotlar sohasi rang-barang va keng bo'lib, matematikaning turli bo'limlari, tizimli tahlil va natijalaridan faol foydalanishni talab qiladi.

Kalit so'zlar: matematik modellar, funktsiyonal analiz, matematik analiz, tizimli tahlil, simulyatsiya, empirik malumot,

Kirish: Bugungi kunga qadar matematikani iqtisodiyotda qo'llashda ko'plab muammolar to'plangan. Lekin bu muammolar iqtisodiyotda biron bir muammoni yechimini matematik modelini ishlab chiqib hal qilishimiz uchun hech qanday to'siq bo'la olmaydi. Biz eski modellardan foydalanishimiz noto'g'ri bo'ladi chunki bugungi sharoitda undan foydalanish tezkor iqtisodiy rivojlanish davrida kamroq samara beradi. Tajriba shuni ko'rsatadiki, iqtisodiy-matematik tadqiqotlar, bir tomondan, iqtisod fanidagi jarayonlar bilan belgilansa, ikkinchi tomondan ularning darajasini belgilaydi. Biz nazariy va amaliy qarashlarimiz va matematika fanini o'qishimiz davomida quyidagi xulosalar chiqarishimiz mumkin:

Birinchiidan, iqtisod matematikasiz mavjud emas. Zero, foiz stavkalarining eng oddiy hisob-kitoblaridan tortib, murakkab bozor holatlarini simulyatsiya qilishgacha bo'lgan barcha ishlar matematik qonunlar va vositalar yordamida amalga oshiriladi. Matematik tafakkur deb ataladigan narsa o'z-o'zidan iqtisodchilar uchun muhim, chunki u olingan empirik ma'lumotlarni tuzishga va iqtisodiy hodisalarni oldindan bashorat qilish uchun takrorlanadigan yoki tipik vaziyatlarni tahlil qilishga yordam beradi. [1]

Masalan: Agar investor 40000 dollar mablag'ni yillik 28% stavka bilan 10 yilga joylashtirsa, qancha daromad oladi?

Berilgan: $PV = 40000$; $r = 28\%$; $n = 3$.

Topish kerak: $FV = ?$

Yechish: $FV = PV * \left(1 + \frac{r}{100}\right)^n = 40000 * \left(1 + \frac{28\%}{100}\right)^{10} = 472236,65 \text{ dollar}$

Huddi shu kabi iqtisodiy va moliyaviy masalalarni taxlil qilishimiz mumkin.

Ikkinchiidan, matematika fan sifatida iqtisodiyotga kiritilgach, rivojlanish uchun kuchli turtki oldi. Iqtisodiyotda matematikaning qo'llanilishi matematikaning matematik modellashtirish, logistika va boshqa ko'plab sohalarining paydo bo'lishiga olib keldi.

Matematikaning allaqachon mavjud bo'limlari (ehtimollar nazariyasi, statistika va boshqalar) tadqiqot va ishlanmalar uchun yangi material oldi. [2]

Masalan: Ma'lum korxonada yaroqsizlikka yo'l qo'yish ehtimoli 0,05 ga teng. 100 ta mahsulot orasidagi yaroqsiz mahsulotlarning o'rtacha soni nechaga teng?

Yechish. Izlanayotgan son, $np = 100 \cdot 0.05 = 5$ ga teng bo'ladi.

Uchinchidan, matematika hozir iqtisodiyotda shunday muhim o'rin tutadiki, uni endi amaliy fan sifatida ta'riflab bo'lmaydi. Iqtisodiy va matematik modellashtirish allaqachon mustaqil fanga aylandi. [3]

Masalan: Talab funksiyasi quyidagi tenglama orqali aniqlanadi: $12Q_D + 7P = 216$

Talab funksiyasining baho (R) bo'yicha egiluvchanligini aniqlang hamda $P=20$ da uni baholang.

Yechish. Berilgan tenglamadan avval talab funksiyasini modelini hosil qilib olamiz.

$$Q_D = f(P) = \frac{216 - 7P}{12} = 18 - \frac{7}{12}P$$

Bu funktsiyaning baho (P) bo'yicha egiluvchanligini topamiz.

$$\text{Buning uchun: } f'(P) = -\frac{7}{12}$$

hosilani topamiz va formulaga asosan talab egiluvchanligini hisoblaymiz:

$$E_{Q_D} = -\frac{7}{12} \cdot \frac{P}{D} = \frac{7P}{7P - 216}$$

Agar $P = 20$ bo'lsa, u holda talab egiluvchanligi $E_{Q_D} = -1,842$ bo'lar ekan

Iqtisodiy model tushunchasi. Iqtisodchilar turli iqtisodiy hodisalarni o'rganish uchun ularning iqtisodiy model deb atagan. Iqtisodiy modellarga istemolchilarni tanlash modeli, firmalar modeli, iqtisodiy o'sish modeli, tovarli, faktorli, moliyaviy bozorlarda muvazanat modellari va boshqalarni misol qilib olish mumkin. Modellarni tuzishda iqtisodchilar izlanayotgan hodisalarni aniqlovchi muhim faktorlarni ajratib oladilar, qo'yilgan masalani yechishda muhim bo'lmaganlarini esa tashlab yuborishadi. [4]

Masalan.(Quyidagi ishlab chiqarishni rejalashtirish masalasining matematik modelini tuzing). Poyabzal fabrikasi 3 xil oyoq kiyim-etik, krasovka va botinkalar ishlab chiqarishga ixtisoslashgan. Bu maxsulotlarni ishlab chiqarishda 3 xil S_1, S_2, S_3 xom ashyolar ishlatiladi. Xar bir oyoq kiyimning bir juftini ishlab chiqarish uchun sarf qilinadigan hom ashyolar miqdori, korxonadagi xom ashyolar zaxirasi hamda korxonaning xar bir oyoq kiyimidan oladigan daromadi quyidagi jadvaldan keltirilgan.

Xom ashyo turlari	1 juft poyafzal uchun sarf qilinadigan xom ashyolar miqdori			Xom ashyolar zaxirasi
	etik	Krasovka	botinka	
S_1	5	3	4	2700
S_2	2	1	1	900
S_3	3	2	2	1600
Xar bir juft poyafzaldan olinadigan daromad	6	3	5	

Bir kunda ishlab chiqariladigan etik, krossovka va botinkalar miqdorini shunday aniqlash kerakki, natijada sarf qilinadigan xom ashyolarni miqdori ularning zaxirasidan oshmasin va korxonaning oladigan daromadi maksimal bo'lsin.

Yechish: Deylik, fabrikada 1 kunda x_1 juft etik, x_2 juft krossovka va x_3 juft botinka ishlab chiqarilsin. U holda bir kunda sarf qilinadigan S_1 xom ashyoning miqdori

$$5x_1 + 3x_2 + 4x_3$$

birlikka teng bo'ladi. Masalaning shartiga ko'ra u 2700 birlikdan oshmasligi kerak, yani

$$5x_1 + 3x_2 + 4x_3 \leq 2700$$

Xuddi shuningdek, bir kunda sarf qilingan S_2 va S_3 xom ashyolar uchun mos ravishda quyidagi tengsizliklar

$$2x_1 + x_2 + x_3 \leq 900$$

$$3x_1 + 2x_2 + 2x_3 \leq 1600$$

o'rinli bo'lishi kerakligini yuqoridagi jadvaldan aniqlash mumkin.

Masalaning iqtisodiy manosiga ko'ra kiritilgan x_1, x_2, x_3 o'zgaruvchilar musbat bo'lishi kerak; yani

$$x_1 \geq 0, x_2 \geq 0, x_3 \geq 0.$$

Barcha poyafzallarni ishlab chiqarishdan korxonaning oladigan daromadini

$$Y = 6x_1 + 3x_2 + 5x_3$$

funksiya ko'rinishida ifodalaymiz. Masalaning shartiga ko'ra, bu funksiya maksimumga erishishi kerak, yani

$$Y = 6x_1 + 3x_2 + 5x_3 \rightarrow \max$$

Shunday qilib, berilgan ishlab chiqarishni rejalashtirish masalasining matematik modeliga ega bo'ldik:

$$\begin{cases} 5x_1 + 3x_2 + 4x_3 \leq 2700 \\ 2x_1 + x_2 + x_3 \leq 900 \\ 3x_1 + 2x_2 + 2x_3 \leq 1600 \\ x_1 \geq 0, x_2 \geq 0, x_3 \geq 0. \end{cases}$$

$$Y = 6x_1 + 3x_2 + 5x_3 \rightarrow \max$$

Matematika fani tufayli inson faoliyatining turli sohalarida ajoyib taraqqiyot shakllandi. Iqtisodiy ob'ektlar, jarayonlar va hodisalar matematik jihatdan rasmiylashtirilgan tarzda o'rganiladi. Matematik formulalar iqtisodiy hodisalarga qo'llash sohasi "matematik iqtisod" deb ataladi.

Hozirgi vaqtda u odatda quyidagi bo'limlar to'plami sifatida qaraladi: Ekonometrika (regressiya tahlili, vaqt seriyasi tahlili va boshqalar); Matematik usullar (hisoblash usullari, optimallashtirish va dasturlash usullari, sanoat muvozanati va umumiy muvozanat modellari, simulyatsiya modellari, dinamik tahlil va boshqalar) O'yin nazariyasi (o'yinlar: kooperativ va kooperativ bo'lmagan, stokastik va dinamik, evolyutsion va takroriy; muzokaralar va juftlik nazariyalari va boshqalar). Bu iqtisodiyotda qo'llaniladigan matematik usullarning tasniflaridan biridir. Ilmiy adabiyotlar ularni tasniflash va tizimlashtirishning boshqa variantlarini taklif qiladi, ammo mohiyati asosan bir xil bo'lib qoladi. [5]

Masalan: O'yinlar nazaryasiga quyidagicha namuna keltirishimiz mumkin:

Berilgan matritalsali o'yin uchun quyi va yuqori baholarni hamda o'yinning optimal bahosini toping.

$$A = \begin{pmatrix} 3 & 1 & 2 \\ 2 & 4 & -1 \\ 5 & 7 & 6 \end{pmatrix}$$

Matritsa satrlaridagi eng kichik elementlar quyidagilardan iborat:

$$\begin{aligned} \min_j(3,1,2) &= 1 \\ \min_j(2,4,-1) &= -1 \\ \min_j(5,7,6) &= 5 \end{aligned}$$

Demak, o'yinning quyi bahosi

$$a = \max_i \min_j a_{ij} = a = \max_i(1, -1, 5) = 5$$

bo'ladi. Endi har bir ustundagi eng katta elementni topamiz.

$$\begin{aligned} \max_i(3, 2, 5) &= 5 \\ \max_i(1, 4, 7) &= 7 \\ \max_i(2, -1, 6) &= 6 \end{aligned}$$

U holda, o'yinning yuqori bahosi quyidagiga teng boladi.

$$\beta = \min_j \max_i a_{ij} = \max_i(5, 7, -6) = 5$$

Bu o'yinning quyi va yuqori baholari o'zaro teng bo'lgani uchun o'yinning optimal bahosi $V = \alpha = \beta = 5$ bo'ladi. Bu bahoni taminlovchi a_{31} element o'yinning egar nuqtasi va A_3 va B_1 strategiyalar optimal strategiyalar bo'ladi.

O'yin nazariyasi - bu konveks to'plamlarning xususiyatlariga va qo'zg'almas nuqtaning topologik nazariyasiga asoslangan xo'jalik yurituvchi sub'ektlarning o'zaro ta'sirini o'rganishning nazariy pozitsiyalari va usullari to'plami. Matematikaning iqtisodiyotga keng miqyosda kiritilishiga marjinal iqtisodiy maktab harakati sabab bo'ldi, uning vakillari ishlab chiqarish va iste'molni optimallashtirish muammolarini hal qildilar.

Foydalanilgan adabiyotlar:

1. Knut Sydaæter, Peter Hammond, Arne Strom- Essential Mathematics for Economic Analysis.
2. Ehtimollar nazaryasi va matematik statistika. Toshkent-2018
3. An introduction to linear programming and game theory. Paul R. Thie G. E. Keough 2022
4. E.K.Ummer- Basic Mathematics, for Economics, Business and Finance. 2022
5. S.Y Kamoldinovna, (2022). A boundary matter for a fifth-order private derivative differential equation with two double and one simple real characteristic. Eurasian Research Bulletin 4, 45-47
6. S Yulduzxon (2022). Six key principles for effective teaching of mathematics: Six key principles for effective teaching of mathematics. Qo'qon universitetining ilmiy materiallar bazasi 1 (000006)
7. Y Sultonova (2021). Matematika ta'limi texnologiyasi: o'qituvchilarni kelajakka tayyorlash. UZBEKISTAN ON THE WAY TO THIRD RENAISSANCE: HARMONY OF THNOCULTURAL

O'QITISH TIZIMIGA MAYDONLI TRANZISTORLAR ASOSIDAGI DINAMIK KUCHLANISH KUCHAYTIRGICHINI JORIY ETISH

Jo'rayev Asom Qo'yliboyevich
TATU Nurafshon filiali 2-kurs talabasi

Annotatsiya: Hozirgi kunda yarim o'tkazgich tuzilmalardan turlicha yangi qo'llanishlar uchun ajoyib imkoniyatlar yuzaga kelmoqda. Tranzistor tipidagi kuchaytirish qurilmalarini bunday jabhadan qarab chiqish ularning harorat, 324 yorug'lik nurlanishi, bosim va b. larni qayd qilishi mumkinligini ko'rsatdi. Ushbu maqolada diod va tranzistor tuzilmalarning harorat va yorug'likka sezgirlikning fizikaviy asoslari bo'yicha, shuningdek ularning xossalari konstruktiv va sxemotexnik yechimlar orqali boshqarish masalalari bo'yicha ma'lum ishlar ko'rib chiqiladi.

Kalit so'zlar: yarim o'tkazgich tuzilmalar, tranzistor tipidagi kuchaytirish qurilmasi, diod, tranzistor, yorug'lik nurlanishi.

Kirish: MP3 pleerlar, mobil telefonlar, PDA va GPS kabi o'rnatilgan tizimlar tobora ko'proq murakkab funktsiyalarni birlashtiradi va shuning uchun ko'proq energiya sarflaydi. Ushbu o'rnatilgan tizimlarning ijro etish vaqti to'g'ridan-to'g'ri ishlatiladigan batareya texnologiyasiga, shuningdek, umumiy quvvat sarfiga bog'liq. Ushbu funktsiyalar orasida audio qismi mobil telefonda quvvat sarfining uchdan bir qismini tashkil qiladi. Shu sababli, o'rnatilgan audio tizimning iste'molini qisqartirish, o'rnatilgan tizim avtonomiyasini yaxshilashning asosiy omilidir. Ovoz kuchaytirgichlarining energiya samaradorligini oshirish muhim. Bizning maqolamiz, quloq telefonlari uchun audio kuchaytirgichlarning quvvat sarfini kamaytirish bilan bog'liq. Ishlash vaqti, eshitish vositasi mobil telefonlarda ijro vaqtini yaxshilashning asosiy yo'nalishlaridan biridir.

Audiokuchaytirishni ta'minlovchi birinchi avlod klapan kuchaytirgichlari 1915 yilda dan beri, tranzistorlar va chiziqli AB kuchaytirgichi kabi tegishli arxitekturalarning paydo bo'lishi bilan elektronkada katta yutuqlarga erishildi. Ular mukammal chiziqlilik va nisbatan past amalga oshirishligi bilan audio signalni takrorlash imkonini berdi. Biroq, AB sinfidagi kuchaytirgichlar V_{OUT} signalining RMS kuchlanishi va V_{DD} quvvat manbai o'rtasidagi munosabatda cheklangan samaradorlikka ega.

$$\eta_{AB} = \frac{\pi}{4} \times \frac{V_{OUT}}{V_{DD}}$$

Bu ifoda arzimasi sokin oqimga ega sof sinusoidal signallar uchun amal qiladi. Amalda, real ish sharoitida samaradorlik past bo'ladi. Darhaqiqat, talab qilinadigan tovush darajasi hech qachon maksimal bo'lmaydi va audio signallarning shakli yuqori dinamik diapazonga ega (5 dan 20 dB gacha bo'lgan tepalik faktoriga ega) sinusoidal to'lqindan farq qiladi. Eshitish vositalariga etkazilgan nominal quvvat maksimal quvvatdan kamroq, odatda 100 mVt ($1 V_{RMS}$ da 32Ω bilan taxminan 30 mVt). Shuning uchun chiqish amplitudasi faqat bir necha foiz samaradorlikka olib keladigan kuchlanishiga nisbatan juda past. Eshitish vositalarida ishlatiladigan kuchaytirgichlarning samaradorligini oshirish uchun boshqa tuzilmalar

o'rganildi. Kommutatsiyalangan kuchaytirgichlar, ya'ni D sinfi [1] yuqori samaradorlikni ko'rsatadi. Kommutatsiyalangan arxitektura (kichik o'tkazuvchanlik yo'qotishlari) va chiziqli arxitekturaning (kichik statik yo'qotishlar va yaxshi chiziqlilik) afzalliklarini birlashtirish uchun gibrid tuzilmalar joriy etildi. Parallel gibrid kuchaytirgichlar (klass-K) [1-2] yuqori statik iste'moli tufayli atigi 100 mkVt quvvatda past samaradorlikka ega.

Class-G yoki H tipidagi seriyali gibrid kuchaytirgich yuqori chiziqlilik bilan nominal samaradorlikni sezilarli darajada oshiradigan arxitektura hisoblanadi. Ular darajali detektor tomonidan boshqariladigan bir yoki ikkita kommutatsiya kuchlanish konvertorlari tomonidan ta'minlangan AB sinfidagi kuchaytirgichni o'z ichiga oladi (1-rasm). Salbiy kuchlanish regulyatori chiqish signalining umumiy rejimini nolga markazlashtirish uchun ishlatiladi va shu bilan tashqi AC ulanish ko'rsatkichlaridan foydalanishni oldini oladi. Printsip o'tkazuvchanlik yo'qotishlarini kamaytirish uchun chiziqli kuchaytirgichni signal amplitudasining funksiyasi sifatida dinamik ravishda ta'minlashdan iborat. Joriy Class-G topologiyasi 1-rasmda ko'rsatilgan. Samaradorlikni oshirish uchun beshta blokni optimallashtirish mumkin: batareya xujayrasi, chiziqli kuchaytirgich, dinamik, DC/DC konvertori va quvvat manbaini almashtirish algoritmi (PSSA) amalga oshirilgan.

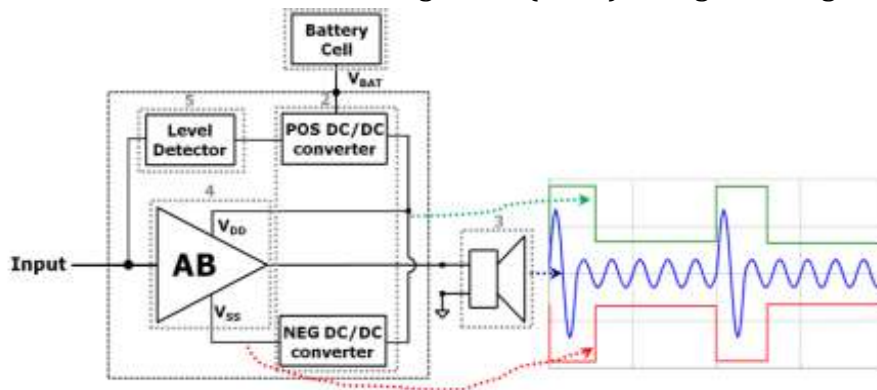

1-rasm. Class-G topologiyali signalni vaqtinchalik kuchaytirish diagrammasi.

Metodlar:

1. 5000 dan ortiq tranzistorlar mavjud bo'lgan G sinfidagi kuchaytirgichlar [3] tranzistorlar darajasida bir necha millisekundlik o'tish davrini simulyatsiya qilish uchun bir necha haftalik hisoblashni talab qiladi. Ushbu hisoblash vaqtini qisqartirish va uzoqroq vaqtinchalik simulyatsiyani yoqish uchun, tez va aniq model taklif etiladi.

2. Hozirgi eng ko'p ishlatiladigan Class-G arxitekturasiga asoslangan. Quvvat manbalari darajasini nazorat qilish uchun daraja detektori bilan bog'langan ikkita kommutatsiyalanuvchi DC/DC konvertorlari bilan ta'minlangan Class-AB kuchaytirgichidan iborat. Ushbu darajadagi detektorning maqsadi AB sinfidagi kuchaytirgichdagi yo'qotishlarni kamaytirish uchun quvvat manbalarini chiqish signaliga imkon qadar yaqinroq, uni kesmasdan o'tkazishdir. Shuning uchun u kirish signalining amplitudasi funksiyasi sifatida ikkita konvertorning mos yozuvini o'zgartiradi. Shu bilan birga, signalning amplitudasi o'zgarishi keyingi quvvat manbai qiymatiga erishish uchun sarflangan vaqtdan tezroq bo'lishi mumkin, bu esa chiqish signalining kesilishiga olib keladi. Bundan tashqari, hozirgi G sinfidagi mustaqil kuchaytirgichlar [4-5] analog tipdagi kirishlari bilan qaror qabul qilish va signalni kuchaytirish o'rtasida hech qanday kechikishga yo'l qo'ymaydi. Har qanday yakuniy

kesishning oldini olish uchun chiqish signali amplitudasi va quvvat manbai o'rtasidagi farq kiritiladi.

Natijalar: Bizning modelimizni tasdiqlash uchun G2 sinfidagi ikkita kuchaytirgich [1] ishlatilgan. O'lchovlardan modelning kirish parametrlari topildi. Keyin simulyatsiya natijalari ushbu sxemalarning turli quvvatdagi xarakteristikalari bilan solishtirildi. 2-rasmda sinov dastgohi va sxema uchun taqqoslash natijasi ko'rsatilgan. Bu erda ishlatiladigan konfiguratsiya 47Ω sof qarshilik zaryadi, 3,6V kuchlanishdagi turli xil audio sinov signallari. Iste'moldagi nisbiy xatolik uchun sinovdan o'tgan butun quvvat oralig'ida 5% dan 10% gacha. Shunday qilib, bu natijalar bizning modellashtirishning ishonchliligini tasdiqlaydi.

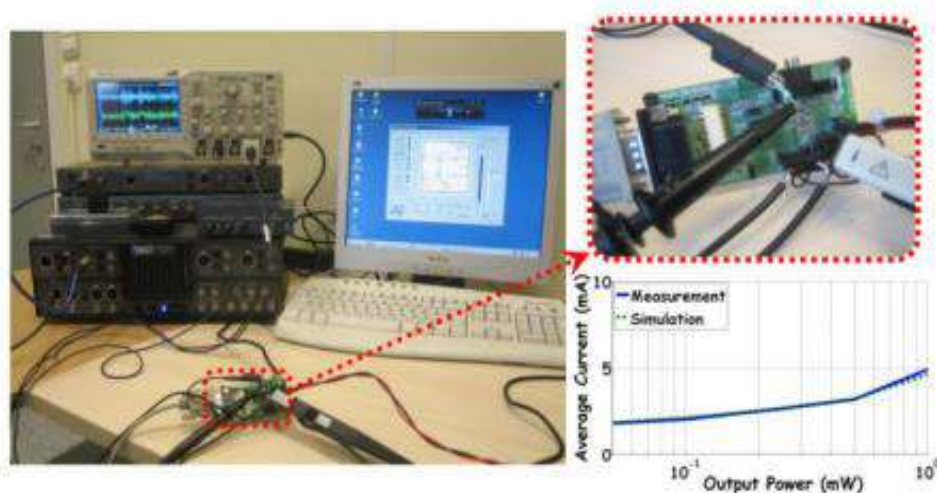

2-rasm Model/o'lchovni taqqoslash.

Signalning quvvat manbaini almashtirishga ta'siri 3-rasm, biz uchta sinov signali uchun modeldan simulyatsiya qilingan tomonidan berilgan iste'molni solishtiramiz. Shuning uchun iste'molda ishlatiladigan signal tanlangan PSSAga bog'liq. Masalan, №1 signal uchun quvvatning 10 mVt ga oshishi $|\alpha \angle VSS|$ ga erishishga to'g'ri keladi. Quvvat manbai ikkinchi qiymatiga o'tadi. Ovozli signallar uchun (№ 2 va № 3), tepalik omili oshirilganda yorilish yanada progressiv bo'ladi. Shuning uchun PSSA kuzatilganidan pastroq quvvatda ta'sir qiladi.

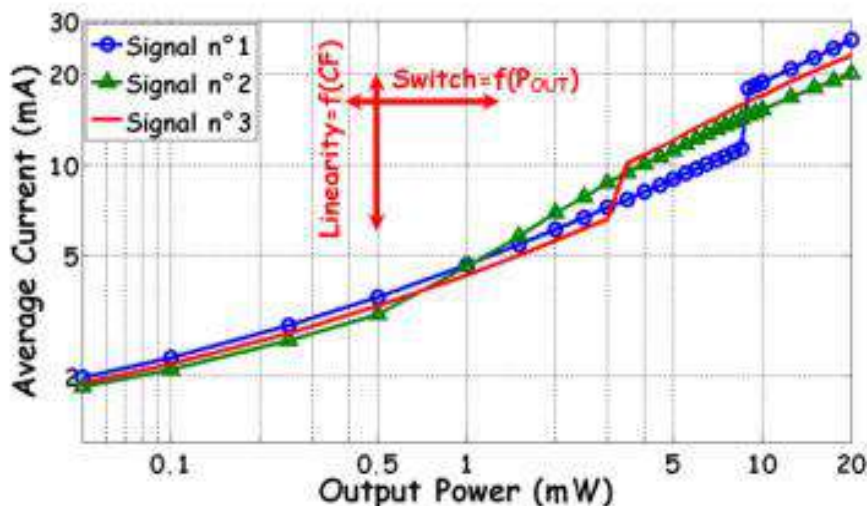

3-rasm. Uchta sinov signali uchun Class-G2 iste'moli.

Xulosa: Xulosa qilib aytganda, ushbu maqola quvvat sarfini kamaytirish uchun minigarnaturalarga bag'ishlangan seriyali gibrid kuchaytirgich uchun PSSA strategiyasini o'rganishni taqdim etdi. Birinchidan, iste'molni taqlid qilish va qayta sozlanishi, PSSA funktsiyasi sifatida, ovoz sifatini bashorat qilish uchun, xatti-harakatni modellashtirish amalga oshirildi. Ushbu modellashtirish hisoblash vaqtini sezilarli darajada qisqartirish imkonini berdi va shu bilan bir necha soniyali real signallarni simulyatsiya qilish imkonini berdi. Model ikkita mavjud sxemada ham tasdiqlangan. Bundan tashqari, u boshqa elektr arxitekturalariga osongina moslashtirilishi mumkin.

Foydalanilgan adabiyotlar ro'yxati:

1. Патент РУз №IAP 05322 от 14.12.2016. Усилитель напряжения с динамической нагрузкой / Каримов А.В., Ёдгорова Д.М., Абдулхаев О.А., Каманов Б.М.

2. Abdulaziz Karimov, Bekzod Kamanov, Dilbara Yodgorova, Akhmad Rakhmatov, Alim Khakimov, Oybek Abdulkhayev. A High Gain JFET Amplifier 327 with Dynamic Load // 2020 International Conference on Information Science and Communications Technologies (ICISCT) | 978-1-7281-9969-6/20/\$31.00 ©2020 IEEE | DOI: 10.1109/ICISCT50599.2020.9351499

3. Yodgorova D.M., Karimov A.V., Mavlyanov A.Sh. // Controlling mechanisms of space-charge region in compound field-effect transistors. WJERT 01.04.2018 www.wjert.org P. 31-35

4. Абдулхаев О.А., Гиясова Ф.А., Ёдгорова Д.М., Каманов Б.М., Каримов А.В. Функциональные характеристики полевого транзистора с управляющим р-п-переходом при различных режимах включения // Физическая инженерия поверхности. PSE, 2012, т. 10, № 2. С. 230-235

5. Каримов А.В., Ёдгорова Д.М., Абдулхаев О.А., Каманов Б.М., Гиясова Ф.А. Фототранзистор составной на полевых транзисторах // Физическая инженерия поверхности. PSE, 2012, т. 10, № 2. С.226-229.

CURRENT TRANSFER IN p-Si-n-(Si₂)_{1-x}(GaN)_x HETEROSTRUCTURE**Zhuraev Asom Kuylibayevich****Second-year student of information security Nurafshon branch of TUIT**

Abstract: This paper presents the results of a study on the growth of substitutional solid solutions (Si₂)_{1-x}(GaN)_x on single-crystal Si (111) substrates by liquid-phase epitaxy from a limited volume of a tin solution-melt in a hydrogen medium and the current-voltage characteristic (CVC) of p-Si-n-(Si₂)_{1-x}(GaN)_x structures.

Keywords: solid solutions, Si₂, GaN_x, single crystal, liquid phase epitaxy from tin solution, hydrogen environment, voltage characteristics.

Introduction: The development of semiconductor instrumentation is inextricably linked with the success of the technology for obtaining traditional semiconductor materials such as Ge and Si. However, these materials do not meet modern requirements, in particular, in terms of the spectral range of electromagnetic radiation, in terms of speed and temperature range of operation of optoelectronic devices based on them. Semiconductor binary compounds III-V, II-VI and their solid solutions with elemental semiconductors have come to replace traditional materials. Among binary compounds, gallium nitride (GaN) is one of the attractive materials. Light-emitting diodes, violet injection lasers, ultraviolet detectors, and high-temperature transistors have been developed on its basis [1, 2]. However, GaN is an expensive material; large-scale use of bulk elements based on it is not cost-effective. Therefore, at present, a significant factor hindering progress in this field is the lack of an available technology for obtaining GaN films with a low (less than 10⁷ cm⁻²) dislocation density on cheap conductive substrates. In this regard, the preparation of thin GaN layers of device quality on accessible substrates, such as Si, is one of the urgent problems of modern gallium nitride micro- and optoelectronics. In this aspect, the most important and still unsolved problem is to overcome the large difference in the lattice constant and thermal expansion coefficient of single-crystal Si and GaN, in addition, the GaN lattice is hexagonal, and Si is cubic.

This paper presents the results of a study on the growth of substitutional solid solutions (Si₂)_{1-x}(GaN)_x on single-crystal Si (111) substrates by liquid-phase epitaxy from a limited volume of a tin solution-melt in a hydrogen medium and the current-voltage characteristic (CVC) of p-Si-n-(Si₂)_{1-x}(GaN)_x structures.

Materials and methods: Solid solutions (Si₂)_{1-x}(GaN)_x were grown on KDB-0.01 single-crystal Si washers with a diameter of 20 mm, a thickness of 400 μm, and crystallographic orientation (111). During growth, the parameters of the technological process of liquid-phase epitaxy were varied: the composition of the solution-melt, the temperature of the beginning and end of crystallization, the rate of forced cooling, and the thickness of the solution-melt (the distance between horizontally located Si substrates). The composition of the Sn-Si-GaN melt solution was determined based on the results of preliminary experiments and literature data [3, 4] Sn - 97.78 wt.%, Si - 0.97 wt.%, GaN - 1.25 wt.%. Under optimal conditions, the growth temperature range was 950–850°C, the melt solution cooling rate was 1 deg/min, and the distance between horizontally located substrates was 1 mm. With the chosen parameters of the technological process, the entire surface of the substrate was covered with a continuous

homogeneous epitaxial film. The film surface was smooth-mirror; the thickness of the epitaxial layer was the same over the entire surface and amounted to 15 μm. Specially undoped films had an electronic type of conductivity.

To study the mechanisms of current transfer in the p-Si-n-(Si₂)_{1-x}(GaN)_x heterostructure, ohmic contacts were made to them, by vacuum deposition of silver - solid on the side of the substrate and quadrangular with an area of 4 mm² on the side of the epitaxial layer. It should be noted that during the growth of n-(Si₂)_{1-x}(ZnSe)_x on a Si substrate of p-type conductivity, a diode structure is formed in the form of R_{om}-p-n-R_{om}, where R_{om} is a metal contact with an ohmic transition.

Results and discussion: On fig. 1 shows the dark CVC of the fabricated structure. An analysis of the direct branch of the CVC showed that in the voltage range from 0 to 0.2 V, the diffusion mode of current transfer is observed, and this segment is well approximated by an exponential dependence of the form [3]:

$$I = I_o e^{\frac{qV}{ckT}} \quad (1)$$

where q is the elementary charge; V is the electrical voltage applied to the structure; k is the Boltzmann constant; T is the absolute temperature. Dependence (1) is typical for a "long" p-n-diode, in which d/L_n > 1, here d is the base thickness, L_p is the diffusion length of minority charge carriers in the base region of the structure [3].

The value of "c" in the exponent can be calculated directly from the experimental points of the exponential section of the CVC curves using the relation:

$$c = \frac{q}{kT} \cdot \frac{V_2 - V_1}{\ln(I_2 / I_1)} \quad (2)$$

The value of the indicator calculated from relation (2) was c=3.16

Behind the exponential section in the voltage range from 0.2 to 1 V there is an ohmic dependence of the current - I =A·V, where A=1.03·10⁻⁴ A/V. The appearance of an ohmic region can be explained by modulation of the space charge by sticking centers in a high-resistance base, the role of which is played by the epitaxial layer of the n-(Si₂)_{1-x}(GaN)_x solid solution. In the voltage range from 1.2 to 2.5 V, there is a power-law dependence of the current - I =A·V^α, with the power value α = 2.7.

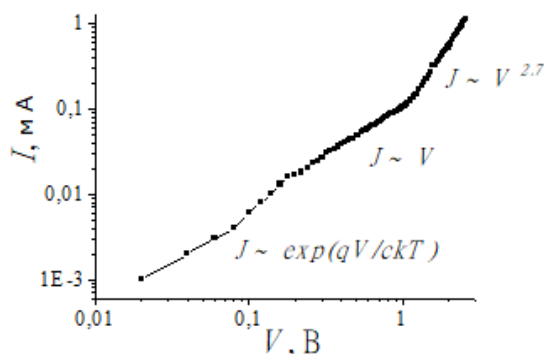

Fig.1. Direct branch of the current-voltage characteristic of the p-Si-n-(Si₂)_{1-x}(GaN)_x structure in logarithmic scales.

Such a change in the dependence may be due to the fact that, at voltages above 1.2 V, the injected nonequilibrium carriers completely fill the attachment centers and, subsequently, the space charge is modulated by deep recombination centers, which are formed by defect-impurity complexes of the vacancy + impurity type in the base of the structure, and the drift mode sets in. dielectric relaxation of the space charge. Moreover, in this case it is necessary to take into account the inertia of the electron exchange within the recombination complex. In this case, a power-law dependence is observed with a degree close to the cubic law. In this case, a more complex dependence of the type [4] is observed.

$$V = A + B\sqrt{J} - \frac{D}{\sqrt{J}} \quad (3)$$

where A, B and D are constants depending on the properties of the material. In [4] it is shown that the use of computer simulation for specific materials, expression (3) allows obtaining different degrees of α depending on $I = A - V^\alpha$, and the value of the α index changes with the change in the current value.

Thus, the possibility of obtaining an epitaxial layer of a substitutional solid solution $(\text{Si}_2)_{1-x}(\text{GaN})_x$ on Si substrates from the liquid phase has been shown. By studying the CVC, it was found that in the epitaxial layers of the solid solution $(\text{Si}_2)_{1-x}(\text{GaN})_x$, apparently, defect-impurity complexes are formed, and it can be assumed that in such solid solutions the recombination rate of nonequilibrium charge carriers at low levels of excitation is determined by simple local centers, but with an increase in the excitation level, by simple local centers and defect-impurity complexes simultaneously. With a further increase in the excitation level, the contribution of impurity complexes in the recombination process can become decisive.

Conclusion: Solid solutions of the $\text{Mn}_{1-x}\text{Tm}_x\text{Se}$ ($0 \leq x \leq 0.7$) system with the cubic structure of the space group $\text{Fm}\bar{3}\text{m}$ were obtained using the solid-phase synthesis technique. The crystal structure of solid solutions of the $\text{M}_{n1-x}\text{Tm}_x\text{Se}$ system has been studied by X-ray phase analysis. An increase in the concentration of Tm cations in $\text{M}_{n1-x}\text{Tm}_x\text{Se}$ solid solutions leads to an increase in the parameter a from 0.547 nm for the $\text{Mn}_{0.975}\text{Tm}_{0.025}\text{Se}$ composition to 0.566 nm for the $\text{Mn}_{0.3}\text{Tm}_{0.7}\text{Se}$ composition.

Thin films of $\text{Mn}_{1-x}\text{Tm}_x\text{Se}$ solid solutions were synthesized using the flash method on standard substrates of optically transparent glass. It has been established that the film thicknesses are in the range of values: from 0.8 μm to 3.2 μm solid solutions were synthesized using the flash method on standard substrates of optically transparent glass. It has been established that the film thicknesses are in the range of values: from 0.8 μm to 3.2 μm .

X-ray phase analysis of thin films of $\text{Mn}_{1-x}\text{Tm}_x\text{Se}$ solid solutions was performed at room temperature in $\text{CuK}\alpha$ radiation. It has been established that $\text{M}_{n1-x}\text{Tm}_x\text{Se}$ ($x=0.05; 0.1; 0.3$) films have a cubic system of the NaCl type, space group $\text{Fm}\bar{3}\text{m}$. The composition of $\text{M}_{n1-x}\text{Tm}_x\text{Se}$ thin films corresponds to the chemical composition of the initial powders.

This work was supported by the Belarusian Republican and Russian Foundations for Basic Research (project no. T20R-052).

References:

1. Патент РУз №IAP 05322 от 14.12.2016. Усилитель напряжения с динамической нагрузкой / Каримов А.В., Ёдгорова Д.М., Абдулхаев О.А., Каманов Б.М.
2. Yodgorova D.M., Karimov A.V., Mavlyanov A.Sh. // Controlling mechanisms of space-charge region in compound field-effect transistors. WJERT 01.04.2018 www.wjert.org P. 31-35
3. Абдулхаев О.А., Гиясова Ф.А., Ёдгорова Д.М., Каманов Б.М., Каримов А.В. Функциональные характеристики полевого транзистора с управляющим р-п-переходом при различных режимах включения // Физическая инженерия поверхности. PSE, 2012, т. 10, № 2. С. 230-235
4. Каримов А.В., Ёдгорова Д.М., Абдулхаев О.А., Каманов Б.М., Гиясова Ф.А. Фототранзистор составной на полевых транзисторах // Физическая инженерия поверхности. PSE, 2012, т. 10, № 2. С.226-229.

УСИЛИТЕЛЬ С ВЫСОКИМ КОЭФФИЦИЕНТОМ УСИЛЕНИЯ С ДИНАМИЧЕСКОЙ НАГРУЗКОЙ

Жураев Асом Куйлибаевич
Студент второго курса информационной
безопасности Нурафшонский филиал ТУИТ

Аннотация. Представлен усилитель с динамической нагрузкой, обеспечивающий повышение коэффициента усиления и исключаящий искажение формы выходного сигнала. Предлагаемый эффект реализуется путем перераспределения напряжения на динамическом сопротивлении транзистора. Проведено моделирование процесса, которое подтвердило правильность подхода.

Ключевые слова: усилитель, транзистор, динамическое сопротивление, сигнал, ток, затвор, исток, сток, искажение.

Введение: Все большее количество исследований направлено на разработку и изучение работы микроэлектронных устройств на полевых транзисторах, используемых для усиления электрических сигналов в радио- и телекоммуникационных системах. Целью исследования является увеличение коэффициента усиления при сохранении частотного диапазона, устранение искажений усиливаемого сигнала. Для этого пытаются использовать различные подходы, в том числе шаги по совершенствованию конструкции вплоть до усложнения электронных схем [1-6].

В полевых транзисторах величина выходного (протекающего по каналу) тока регулируется воздействием на основные носители заряда поперечного электрического поля входного сигнала. Коэффициент усиления полевого транзистора определяется отношением выходного напряжения к входному напряжению. Повышенное напряжение подается на нагрузочный резистор последовательно со стоком и источником питания. Для увеличения коэффициента усиления вместо нагрузочного сопротивления используется динамическое сопротивление (нагрузка), например, на полевом транзисторе.

В известных схемах [7] в качестве динамического сопротивления нагрузки стока полевого транзистора используется активный элемент – второй транзистор (динамический), представляющий собой полевой транзистор, внутреннее сопротивление которого зависит от сигнала амплитуда на стоке основного транзистора. Основной транзистор включен по схеме с общим истоком, а динамический транзистор по схеме с общим стоком. Каналы обоих транзисторов соединены последовательно, что обеспечивает равенство их токов.

Основным недостатком одного из известных усилителей напряжения с динамической нагрузкой является то, что коэффициент усиления не превышает 20 и происходит искаженное усиление малых сигналов. Также из-за работы транзисторов в режиме фиксированного максимального тока стока (а не в режиме экономии) появляются тепловые шумы. Кроме того, небольшое увеличение уровня входного сигнала (40 мВ) приводит к переходу транзистора с обратного смещения на прямое,

что приведет к искажению выходного сигнала и, наконец, при снижении напряжения питания с 9 В до 6 В, сигнал искажается, начиная с его входного значения 26 мВ, хотя усиление будет $48 \div 50$.

Среди схем усилителей напряжения с динамической нагрузкой представляет интерес электрическая схема усилителя [8], в которой в цепи динамического полевого транзистора между истоком и затвором введено сопротивление, задающее рабочий ток. При этом второй (основной) транзистор находится в режиме автоматического смещения с помощью сопротивления, включенного в его цепь. В данной работе показана схема усилителя напряжения с динамической нагрузкой на полевом транзисторе, обеспечивающая увеличение коэффициента усиления и устранение искажений выходного сигнала усилителя с динамической нагрузкой по сравнению с вышеперечисленные аналоги [9].

Результаты и обсуждения: В предлагаемой схеме рис. 1 затвор полевого транзистора Q2 подключен к общему выводу источника питания, а входной конденсатор C1 подключен к истоку транзистора Q2, конденсатор C2 подключен к истоку транзистора Q1, сток транзистора Q2 подключен к истоку транзистора Q1 через сопротивление R1, а затвор транзистора Q2 закорочен на исток транзистора Q2



Рис. 1. Предлагаемая схема усилителя с динамической нагрузкой

Для изучения особенностей предлагаемого усилителя было проведено моделирование его работы.

Моделирование режимов работы исследуемого усилителя напряжения проводилось с помощью программ моделирования LabVIEW, Signal Express, MultiSim, UltiBoard от National Instruments.

Для схемы исследуемого усилителя были выбраны два полевых транзистора марки 2N3685 (Q1 и Q2), включенные последовательно через сопротивления R1 и R2 номиналом 620 Ом каждое, с источником питания $V1 = 9В.$, а через транзисторы и сопротивление 796 мкА протекает такой же ток.

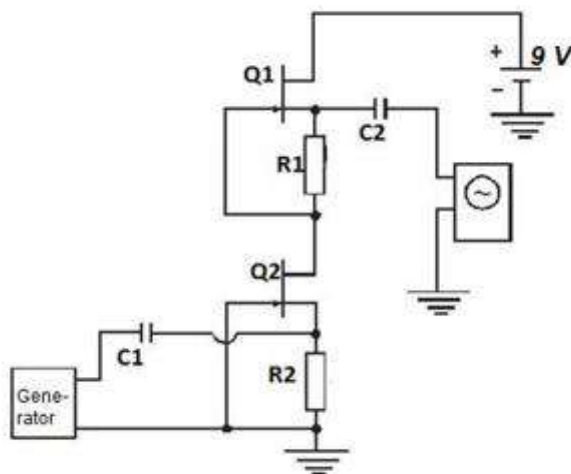
На все компоненты схемы (Q1, R1, Q2, R2) подается напряжение 9 В от источника питания (один конец подключен к плюсу источника питания, а другой заземлен к минусу), в этих условиях падение напряжения на участке цепи (Q1, R1, Q2, R2) 4,99В, ток (там же) 796 мкА. Смещение затвора Q1 составляет 4,5 В при 222 пА. Аналогично,

когда смещение затвора транзистора Q2 было равно нулю, ток затвора составлял 19,4 пА, а напряжение и ток на сопротивлении R2 составляли 494 мВ и 796 мкА соответственно.

Запуск усилителя в рабочий режим осуществляется подачей входного сигнала через емкость C1 (выходной сигнал измеряется с емкости C2).

Переменный сигнал V2 от Генератора (частота 400 Гц, 1,414 мВэфф, 00) поступает на вход схемы, в которой исток транзистора Q2 подключен через сопротивление R2 к отрицательному выводу источника питания V1 = 9В., а исток транзистора Q1 подключен к стоку транзистора Q2 через сопротивления R1, при этом сток транзистора Q1 подключен к положительному полюсу источника питания. Затвор Q1 подключен к стоку Q2.

Конденсатор C1 подключен к истоку транзистора Q2, а конденсатор C2 (100 нФ) подключен к истоку транзистора Q1, а затвор транзистора Q2 выведен на отрицательный вывод источника питания.

Подача входного сигнала при постоянном напряжении питания 9В, 796 мкА позволила измерить напряжение на истоке транзистора Q1, равное 65,04 В при токе 796 мкА и смещение на затворе транзистора Q1, равно 64,55 В при токе 11,6 пА. При этом напряжение и ток с истока транзистора Q2 оказались равными 494В и 797 мкА соответственно. Подача входного сигнала при постоянном напряжении питания 9В, 796 мкА позволила измерить напряжение на истоке транзистора Q1, равное 65,04 В при токе 796 мкА и смещение на затворе транзистора Q1, равно 64,55 В при токе 11,6 пА. При этом напряжение и ток с истока транзистора Q2 оказались равными 494В и 797 мкА соответственно.

Временные диаграммы входного и выходного сигналов, измеренные в результате моделирования усилителя с динамической нагрузкой, показали, что при амплитуде входного сигнала $U_{вх}$ 2 мВ выходной сигнал оказался равным 50 мВ, что указывает на выигрыш в 25 раз, т. е. мы имеем выигрыш, равный 25.

Также визуально наблюдается хорошее воспроизведение формы сигнала и фазы смещения $U_{вых}$ от $U_{вх}$, а также уменьшение амплитуды выходного сигнала по отношению к амплитуде входного сигнала. Это показывает, что вклад теплового шума в устройство достаточно мал, но, тем не менее, он значителен, так как в этом случае наблюдается уменьшение интенсивности выходного сигнала сравнения с выходным.

Более тщательное изучение нелинейных характеристик усилителя и выяснение вопроса искажения и точности совпадения (рассогласования) входного и выходного сигналов, что приводит к рассогласованию их формы, показало, что суммарные гармонические искажения не превышают 0,001%.

Заключение: таким образом, исследование поведения усилителя при динамической нагрузке показало возможность значительного увеличения коэффициента усиления, управления суммарными гармоническими искажениями и нелинейностями при качественном и специальном подборе номиналов элементов схемы. В частности, значения входной и выходной емкости влияют на изменения общих гармонических искажений. Оказалось, что величина сопротивления R2 в цепи

основного транзистора Q2 влияет на величину искажения сигнала, в том числе и фазовых сдвигов, но наблюдается увеличение коэффициента усиления схемы.

Литература:

1. Semiconductors: three-dimensional tomorrow. <http://wiki.miem.edu.ru>
2. Ionesco Adrian M., Riel Heike. Tunnel field effect transistors as energy efficient electronic switches // Nature. November 2011. V. 479. ¼ 17 pp. 329–337.
3. Kondratyuk A.V. Analysis of the features of typical designs of field- effect transistors with an insulated gate//Young scientist-2016-¼23- pp.59-66 <https://moluch.ru/archive/127/35054/>.
4. Aripova Z.Kh., Toshmatov Sh.T. Cascode injection-voltaic transistor
5. // Journal of Physics of Semiconductors and Microelectronics, 2019, vol. 1, issue 2, pp. 36-40.
6. Aripov Kh.K., Alimova N.B., Bustanov Kh.Kh., Ob'edkov E.V. and Toshmatov Sh.T. Adapted Electronic Switching Cell with Power Supple from Solar Cell. // Applied Solar Energy Allerton Press, Inc. 2010, -Vol. 45, 2009. -¼2. pp. 9-13.
7. Aripov Kh.K., Alimova N.B. Study of the amplifying properties of a bipolar transistor in the injection-voltaic mode. // Info communications: Networks-Technologies-Solutions. Tashkent, 2009. - No. 1 (9). pp. 22-25.
8. Jessy Russel. Field-effect transistor, VSD, 2912.-80ps.
9. Field effect transistor voltage amplifier. <http://toe-kgeu.ru/automaticelements/197-automaticelements1>
10. Patent for invention ¼ IAP 05322 "Voltage amplifier with dynamic
11. load" / Karimov A.V., Yodgorova D.M., Abdulkhaev O.A., Kamanov
12. B.M. Tashkent, Bul. ¼12 fr. 20.12.2016.

**MAHALLIY XOM-ASHYOLAR ASOSIDA SINTEZ QILIGAN OLIGOMERLAR BILAN ISHLOV
BERILGAN YOG'UCH QURILISH MATERIALLARINING STATIK MUSTAHKAMLIGI**

**X.X.To'rayev,
Sh.A.Kasimov,
A.I.Xolboyeva,
D.T.Yaqubova,
F.N.Nurqulov**

Toshkent kimyo-texnologiya ilmiy tadqiqot instituti

Annotatsiya: tarkibida azot va oltingugurt bo'lgan polisulfidlar, disulfidlar va boshqa oltingugurt saqlagan oligomer adduktlarni olish, ularning yog'och materiallarining yong'inga bardoshlilikini va biosamaradorligini oshirish xossalarini aniqlash, oligomer antipiren-antiseptiklarning fizik-kimyoviy xossalarini tadqiq qilish, ularni olish texnologiyasini takomillashtirish, qo'llanilish usulini soddalashtirish hamda ishlatilish sohaslarini izchil tadqiq etish dolzarb masalalardan hisoblanadi.

Kalit so'zlar: Yog'och, antipiren-antiseptiklar, statik egilish, oltingugurt, optimal konsentratsiya.

Jahonda tarkibida azot va oltingugurt saqlagan oligomer antipiren-antiseptiklar olish, ularni yog'och qurilish materiallariga chuqur shimdirish orqali yong'inga bardoshli hamda biologik samarador materiallarni ishlab chiqishga yo'naltirilgan ilmiy-tadqiqot ishlari olib borilmoqda.

Mahalliy xomashyolar asosida olingan olov va biologik ta'sirlarga barqaror yog'och kompozitlarni mexanik xususiyatlari analoglarni xossalari bilan solishtirilganda yaxshi ko'rsatkichlarga ega bo'lishi dolzarb hisoblanadi. Yog'och qurilish materiallarini mexanik xususiyatlari muhim hisoblanib, asosan tashqi kuchlar ta'siriga qarshilik ko'rsatish qobiliyati tushuniladi. Ushbu tashqi ta'sirlarga qattiqligi, egilishi, holatining o'zgaruvchanligi, siqilishi kabilar hisoblanadi.

Oltingugurt asosidagi organik birikmalarning hozirgi kungacha o'zaro ta'sir mexanizmlari yetarli darajada o'rganilmagan. Oltingugurt bilan sodir bo'ladigan reaksiya jarayonlarni o'rganish qiyin bo'lib oltingugurtning struktura tuzilishi, bir nechta turli xildagi reaksiyani hosil qilish qobiliyatiga ega. Misol tariqasida ko'radigan bo'lsak, vodorod sulfid va polisulfidlarni chiqarishi bilan bir necha xilda reaksiya jarayonlari (birikish, gidrogenlash, kondensatsiya, polimerizatsiya) hosil bo'lishi mumkin. Bundan tashqari ko'plab oltingugurt bilan boradigan reaksiya jarayonlarida oraliq maxsulotlarni hosil bo'lishi reaksiyaning davom etishiga ta'sir qiladi. Organik bog'lovchilar va ularga asoslangan aralashmalarning xususiyatlarini yaxshilash uchun oltingugurtdan foydalanish bo'yicha bir asrdan ko'proq ilmiy tadqiqotlar olib borilishiga qaramasdan oltingugurt bilan boradigan reaksiyalarni o'zaro ta'sirlashuv mexanizmini boshqarishni og'irligi ushbu yo'nalishda hali ko'plab izlanishlar olib borilishini ko'rsatmoqda.

Yog'och qurilish materiallarni siqilishi va egilishi eng muhim hisoblanib, har qanday usullar bilan ishlov berilgan yog'och namunalarni mexanik xossa va xususiyatlari adabiyotlarda keltirilgan ma'lumotlardan keskin farq qilishi mumkin emas. PO-1, PO-2, DGT-

1, DGT-2 va DGT-3 markali antipirenlar bilan yog'och (sosna) qurilish materiallarga ishlov berilib, ularni mexanik xossalarini o'zgarib borishi tadqiq etildi.

Ushbu tajriba sinov ishlarini olib borishda olingan antipiren-antiseptiklarni har xil miqdordagi suvdagi eritmalari hamda spirtli eritmalari tayyorlandi va GOST talablari asosida statik egilishdagi mustahkamligi o'rganildi.

(Yog'och + PO-1) kompozitlari tarkibiga oltingugurtli birikmalar natriy tetrasulfid yordamida reaksiya jarayoniga kiritilgan bo'lib, natriyni turli tuzlar shaklida kompozit tarkibida qolishi yog'ochga ishlov berilganda uning statik siqilishiga mustahkamligini 0,1-07 MPa gacha kamayganligi aniqlandi.

(Yog'och+ PO-2) kompozitlar tarkibidagi elementlar bir biri bilan yaxshi aralashganligi va ayrim strukturalarda selluloza bilan bog'lanishlar mavjudligi uning statik siqilishiga mustahkamligini ishlov berilmagan yog'och namunasiga nisbatan 0,4-1,4 MPa gacha oshganligini ko'rish mumkin. Ushbu kompozitda 15 % eritma optimal kontsentratsiya sifatida taklif etildi.

1-jadval

Oltinugurt saqlagan PO-1, PO-2, DGT-1, DGT-2 va DGT-3 markali antipiren-antiseptiklar bilan ishlov berilgan yog'och materiallarni statik egilishiga mustahkamligini tadqiq etish

Namunalar	Qo'llash usuli va miqdori	Statik egilishdagi mustahkamlik, MPa
Yog'och	-	78,6
Yog'och + PO-1	Purkash (10% suvli eritma)	77,5
Yog'och+ PO-1	shimdirish (10% suvli eritma)	76,8
Yog'och + PO-1	Purkash (20% suvli eritma)	76,5
Yog'och+ PO-1	shimdirish (20% suvli eritma)	75,3
Yog'och+ PO-2	Purkash (10% suvli eritma)	78,7
Yog'och+ PO-2	shimdirish (10% suvli eritma)	79,1
Yog'och+ PO-2	Purkash (20% suvli eritma)	79,6
Yog'och+ PO-2	shimdirish (20% suvli eritma)	80,4
Yog'och+ DGT-1	Purkash (10% spirtli eritma)	78,6
Yog'och+ DGT-1	shimdirish (10% spirtli eritma)	78,6
Yog'och+ DGT-2	Purkash (10% spirtli eritma)	79,8
Yog'och+ DGT-2	shimdirish (20% spirtli eritma)	80,3
Yog'och+ DGT-3	qoplama	76,5

1-jadvalda 10-20% li antipiren-antiseptiklarni eritmalardan foydalangan holda yog'och materiallarga ishlov berilib, olingan oligomerlarni mexanik xossalari ishlov berilmagan yog'och namunasini xossalariga nisbatan (Yog'och + PO-1) kompozit materiallarda eritmalari qo'llanilganda 1,1-3,3 MPa mustahkamligi pastligi aniqlandi.

(Yog'och + PO-2) kompozitlar esa ishlov berilmagan yog'och namunasiga nisbatan 0,1-1,8 MPa statik egilishdagi mustahkamligi yuqori ekanligi aniqlandi.

(Yog'och+ DGT-1) kompozitlarni ishlov berilmagan yog'och namunasiga nisbatan statik egilishdagi mustahkamligi bir xil ekanligi aniqlandi. Yog'och+ DGT-1 kompozitlarni hosil qilishda DGT-1 markali antipiren – antiseptiklarni spirtidagi eritmaları tayyorlandi.

(Yog'och+ DGT-2) kompozitsiyalarni ishlov berilgan yog'och namunasi ishlov berilmagan namunasiga nisbatan statik egilishiga mustahkamligi 0,4-1,7 MPa yuqori ekanligi aniqlandi.

(Yog'och+ DGT-3) kompozitsiyasi yog'och yuzasiga qoplama qilish orqali ishlov berilgan bo'lib, ishlov berilmagan namunaga nisbatan statik egilishiga mustahkamligi 2,1 MPa past ekanligi aniqlandi.

Shunday qilib olingan kompozitlar strukturasi antiseptiklarni oligomerlanish darajasi ya'ni molekulyar massasini yuqori bo'lib borishi bilan statik egilishiga mustahkamligi ishlov berilmagan yog'och nimunasidan yuqori natijaga erishilganligi tadqiq etildi.

Keyingi sinov tajribalarimizda oltingugurt saqlagan PO-1, PO-2, DGT-1, DGT-2 va DGT-3 markali antipiren-antiseptiklarning 5-20% eritmaları bilan ishlov berilgan yog'och materiallarini statik siqilishiga mustahkamligi o'rganildi.

(Yog'och+ DGT-1) kompozitlar tarkibidagi oltingugurt organik birikmalar yog'och tarkibiga to'liq shimilishi yog'och materiallarni mexanik xususiyatiga ta'sir etmadi. Uning statik siqilishiga mustahkamligini ishlov berilmagan yog'och namunasiga nisbatan 0,3-0,5 MPa gacha oshganligini ko'rish mumkin. Ushbu kompozitda 10 % eritma optimal kontsentratsiya sifatida taklif etildi.

Foydalanilgan adabiyotlar ro'yxati:

1. A.I.Xolboeva, X.X.Turayev, A.E.Djalilov, F.N.Nurkulov, X.X.Qulbasheva, U.U.Ruziyev. Tarkibida azot, oltingugurt saqlagan organik birikmalarning elementar oltingugurt asosidagi sintezi // Kompleks birikmalar kimyosining dolzarb muammolari Respublika ilmiy-amaliy konferentsiya 14-15 sentyabr 2021y 89 b.

2. A.I.Xolboyeva, Kh.Kh. Turayev, A.T.Djalilov, F.N. Nurkulov, I.D.Norqobilova. Electron microscopic analysis of wood materials treated with refractory materials // The 1st Uzbekistan-Japan International Symposium on Green Chemistry and Sustainable Development will be held in 29-30 November, 2021 in Uzbekistan Japan Innovation Center of Youth, Tashkent, Uzbekistan.

3. A.I.Xolboyeva, Kh.Kh. Turayev, A.T.Djalilov, F.N. Nurkulov. Research of oligomeral antiseptics that protect wood materials from termitis // The 1st Uzbekistan-Japan International Symposium on Green Chemistry and Sustainable Development will be held in 29-30 November, 2021 in Uzbekistan Japan Innovation Center of Youth, Tashkent, Uzbekistan.

ТРАНЗИСТОР ТУЗИЛМАЛАРНИНГ ПАРАМЕТРЛАРИНИ ЯХШИЛАШНИНГ КОНСТРУКТИВ ВА СХЕМОТЕХНИКАВИЙ УСУЛЛАРИ

Жураев Асом Куйлибаевич

**Студент второго курса информационной
безопасности Нурафшонский филиал ТУИТ**

Аннотация: Ҳозирги кунда ярим ўтказгич тузилмалардан турлича янги қўлланишлар учун ажойиб имкониятлар юзага келмоқда. Транзистор типдаги кучайтириш қурилмаларини бундай жабҳадан қараб чиқиш уларнинг ҳарорат, ёруғлик нурланиши, босим ва б. ларни қайд қилиши мумкинлигини кўрсатди. Ушбу мақолада диод ва транзистор тузилмаларнинг ҳарорат ва ёруғликка сезгирликнинг физикавий асослари бўйича, шунингдек уларнинг хоссаларини конструктив ва схемотехник ечимлар орқали бошқариш масалалари бўйича маълум ишлар кўриб чиқилади.

Калит сўзлар: ярим ўтказгич тузилмалар, Транзистор типдаги кучайтириш қурилмаси, диод, транзистор, ёруғлик нурланиши.

Ахборотнинг катта ҳажмини алоқа линиялари орқали узатиш ва қабул қилиш эҳтиёжининг ортиб бориши билан, фотоқабул қилгичларга ва фойдали сигналлари сифатли ўзгартириб берадиган бирламчи кириш каскадларига бўлган эҳтиёж ортиб боради. Майдоний транзисторларнинг биполяр транзисторларга қараганда қоронғулик тоқлари қисми бўйича қатор афзалликларга эга эканлигидан ва сиғим тоқининг йўқлигидан улар микро ва оптоэлектрон қурилмаларнинг кириш каскадларида қўлланила бошланяпти. Бу жабҳада фотоэлементлар ва бошқа фотоқабул қилгичларга қараганда паст қоронғилик тоқларига ва ички фотоэлектрик кучланишга эга бўлган майдоний фототранзисторлар ҳам қизиқиш уйғотади, улар кучайтиргичнинг кириш каскади кириш қаршилигини шунтламайди. Кучайтириш каскадининг кириш қаршилигига эга майдоний фототранзисторнинг чиқиш қаршилиги энг келишилган (мослаштирилган) ишончли ҳисобланади. Шунингдек, таркибий транзисторни яратиш йўли билан уларнинг кучайтириш хусусиятларини яхшиланиши ҳақида ҳам маълумотлар бор. Вариантларнинг биттасида биринчи транзисторнинг стоки иккинчи транзисторнинг стоки билан уланган, исток эса затворга [1] уланган. Биринчи транзистор оддий тескари силжишда ишлайди, иккинчиси эса тўғридан-тўғри силжиш режимида ишлайди. Шунинг учун паст тоқларни сақлаш учун биринчи транзистор микрорежимда ишлаши керак. Транзисторларнинг бундай уланишида тўғри тоқнинг иккинчи транзисторнинг тўғри силжийдиган ўтиши орқали отриши, уни ишдан чиқариши мумкин. Бундан ташқари, таркибий транзисторни фототранзистор сифатида тадқиқ қилиш ҳақидаги маълумотлар адабиётларда мавжуд эмас.

Сўнгги вақтларда майдоний транзисторлар микро ва оптоэлектрон қурилмаларнинг кириш каскадларида кенг қўлланилмоқда. Уларнинг турли қурилмаларда қўлланилиши юқори кириш қаршилиги ва ишчи нуқтани кенг бошқариш имконияти билан олдиндан аниқланади (предопределяется). Фототранзисторларнинг биринчи тадқиқотлари биполяр транзисторларда

бошланганига қарамасдан [2], майдоний транзисторлар асосида аҳамиятли ютуқларга эришилган. Масалан, [3] ишда биринчи марта майдоний фототриод деб аталган кадмий сульфиди асосидаги тузилма олинган, сўнгра [4] ишда галлий арсениди асосидаги Шоттки барьерига эга майдоний транзистордан тезкор фотоқабул қилгич сифатида фойдаланиш имконияти кўрсатилган. Майдоний транзисторлар фотоқабул қилгичлар каби, гарчи фототок қопланадиган бошқарувчи p-n- ўтишда пайдо бўлса ҳам, ички кучайтиришга эга. Ҳосил бўлган фототок, ҳажмий заряд қатламининг кенглигини ўзгартириб, каналнинг қалинлигини, канал бўйича оқаётган токнинг катта ўзгаришига олиб келиб модуллаштиради. Канал отсечкаси ажратиш режимда n- каналли транзисторни иккита тескари уланган, ўзини резистор каби тутадиган тескари ток эквиваленти, оқиб ўтадиган p-n-p диодлар кўринишида тасаввур қилиш мумкин.

Ҳосил бўлган p-n-p- тузилмани тагидан ёритилишида резисторга эквивалент бўлган (дифференциал ва динамик) қаршилик нурланиш интенсивлигига мос равишда камайиб боради. Худди шундай бирламчи фототокни кучайтириш эффектига эга икки (уч) барьерли фотодиод p-n-m тузилмани ҳам тасаввур қилиш мумкин. Уларда ёруғлик нурланиши ҳам тузилманинг дифференциал ва динамик қаршилигининг ўзгаришига олиб келади.

Галлий арсениди асосидаги бошқарувчи p-n- ўтишли фотосезгир майдоний транзисторнинг биринчи намуналари тўғрисидаги маълумотлар ишда келтирилган. Кейинги тадқиқотларда юқори фотосезгирликни таъминлаш учун канал параметрини шундай танлаш керакки, бунда отсечка кучланиши затвор p-n- ўтиши контакт потенциаллар фарқининг катталигига яқин бўлиши кераклиги аниқланди. Шунингдек майдоний транзисторларнинг фотоэлектрик характеристика-лари уларнинг уланиш режимига боғлиқлиги тадқиқ қилинди [5].

Биполяр транзисторларда кўрсатилганидек, қоронғилик тоқлари жуда катта бўлади ва зарядларнинг тўпланиш эффекти (инерционлик) кузатилади, бу эса кучсиз оптик сигналларни қабул қилиш учун уларни қўллаш имкониятини чеклайди. Шунинг учун улар нурланишнинг аналогли ва калитли қабул қилгичлари сифатида қўлланилади, чунки рақамли сигналларни узатиш учун юқори частотали транзисторлар талаб қилинади.

Шу билан бирга оптик толалар ва оптик кучайтиргичларни тизимли такомиллаштирилиши ахборот сигналларини узатиш ва қабул қилиш тизимларида фойдаланиш учун яроқли бўлган яхшиланган нурлатгичлар ва фотоқабул қилгичларни ишлаб чиқишни талаб қилади. Шу туфайли майдоний транзисторлар каби кичик қоронғилик тоқларига эга камшовқинли фотоқабул қилгич тузилмаларга бўлган қизиқиш ортди.

Фойдаланилган адабиётлар:

1. Патент РУз №IAP 05322 от 14.12.2016. Усилитель напряжения с динамической нагрузкой / Каримов А.В., Ёдгорова Д.М., Абдулхаев О.А., Каманов Б.М.
2. М. Ахмедов, Каманов Б.М. Ярим ўтказгичлар физикаси номли ўқув қўлланма. Ўзбекистон Республикаси Олий ва ўрта махсус таълим вазирлигининг 2021 йил 25

декабрдаги № 538 сонли буйруғига асосан 60720600-Материалшунослик ва янги материаллар технологияси (ярим ўтказгичлар ва лазер технологияси) талабалари учун тавсия этилган. "ТИҚХММИ"МТУ нашриёти 2022 йил.

3. Каманов Б.М., Эргашов А.Р., Ёдгорова Д.М., Рахматов А.З., Хакимов А.А., Абдулхаев О.А., Каримов А.В. Некоторые особенности работы усилителя напряжения на полевом транзисторе с динамической нагрузкой // Scientific-technical journal (STJ FerPI, ФарПИ ИТЖ, НТЖ ФерПИ, 2021, Т.25, №1) стр. 9-13.

4. Abdulaziz Karimov, Bekzod Kamanov, Dilbara Yodgorova, Akhmad Rakhmatov, Alim Khakimov, Oybek Abdulkhaev. A High Gain JFET Amplifier with Dynamic Load // 2020 International Conference on Information Science and Communications Technologies (ICISCT) | 978-1-7281-9969-6/20/\$31.00 ©2020 IEEE | DOI: 10.1109/ICISCT50599.2020.9351499

5. Каримов А.В., Каманов Б.М., Ёдгорова Д.М., Каримов А.А. Новая разновидность усилителя напряжения на полевом транзисторе с динамической нагрузкой // Физика полупроводников и микроэлектроника" Ташкент. 2019 т.1, №5, стр.25-29.

**FAN VA TABIAT BILAN TANISHTIRISH ORQALI MAKTABGACHA TA'LIM YOSHDAGI
BOLALARNI INTELLEKTUAL IMKONIYATLARINI RIVOJLANTIRISH****Nazarova Aziza****Maktabgacha ta'lim pedagogikasi va
psixologiyasi yo'nalishi talabasi,
Abdiyeva Fazilat Fayzulla qizi****Nizomiy nomidagi TDPU Maktabgacha ta'lim
pedagogikasi va psixologiyasi kafedra o'qituvchisi**

Annatotsiya: Yosh avlodni yetuk mutaxassislar, aqlan, ruhan kamol topgan, o'z Vatanini sevuvchi, uni e'zozlovchi inson qilib tarbiyalashda ekologiyaning urni beqiyos. Bola shaxsining muhimmal shakllanishida tabiat, unda bo'ladigan voqeahodisalar, tabiat qonuniyatlari muhim rol o'ynaydi. Bolalar mana shular bilan tanishar ekanlar ham aqlan, ham axloqan, ham jismonan, ham ilmiy dunyo qarashlari mujassamlanib shakllanib boradi va ular tabiatni asrash, ehtiyot qilish va muqofaza qilish ruhida tarbiyalanadilar. Inson tabiat mahsulidir. Insonni tabiat yaratgan kamolga yetkazgan. Shunday ekan, biz tabiatni e'zozlashimiz, unga to'g'ri munosabatda bo'lib, tabiatni yana ham ko'rkamligiga, obodonlashtirish ishiga o'z qissamizni qo'shishimiz zarur.

Kalit so'zlar: tabiat, avlod, jamiyat, atrof muhit, fan-texnika, ekologiya, inson, shaxs, bola

Yosh bolalarni har tomonlama kamol topshirish va tarbiyalash turli omillar asosida amalga oshiriladi. Buning eng samaralisi maktabgacha yoshdagi bolalarni tabiat bilan tanishtirishdir. Sababi inson go'dakligidanoq tabiat qo'ynida o'sadi, ulg'ayib kamol topadi. Bolani go'dakligidan boshlab tabiatdan zavq olishga, tabiatga nisbatan to'g'ri munosabatda bo'lishga o'rgatib borishimiz zarur. Maktabgacha ta'lim tashkilotlarida bolalarga fan va tabiat (ekologiya)ni o'rgatish jarayonida talabalar tabiat bilan tanishtirish metodikasi fanining tashkil topishiga xissa qo'shgan pedagog psixologlarning ilmiy-pedagogik faoliyatlari bilan tanishadi. Sharq mutafakkirlarining, tabiatning xayotida insonning tutgan o'rni haqidagi fikrlari va ilmiy asarlarini o'rganadilar. Talabalar tabiat fan va tabiat markazlarida, hayvonot olami, yer maydonchasida o'sadigan o'simliklar dunyosi haqida bilimga ega bo'ladilar hamda ularni parvarish qilishning malaka va ko'nikmalarini egallaydilar. Ekologik muammolarning tobora global ahamiyat kasb etib borayotganligi inobatga olinib, so'nggi yillarda muhim ustuvor vazifalar bilan bir qatorda atrof muhit muhofazasi, ekologik madaniyat, ekologik ta'lim-tarbiya, ekologik ma'rifat masalalariga alohida e'tibor berilmoqda.

Maktabgacha ta'lim tashkilotlarida amalda bo'lgan tayanch dasturda belgilangan ekologik ta'limga oid mavzular va amaliy mashg'ulotlarni to'laqonli tashkil etish maqsadida "Ekolog bolajon" dasturi ishlab chiqilgan bo'lib, "Ilk qadam" davlat dasturida ham maktabgacha ta'lim tashkilotlarida bolalar uchun fan va tabiat (ekologiya) markazlarida o'rta, katta va maktabgacha tayyorlov guruhlari uchun jonsiz tabiat (o'simliklar dunyosi), jonli tabiat (hayvonot dunyosi) hamda sayrda bo'lib o'tadigan jonsiz va jonli tabiat tushunchalarini uyg'otishga yo'naltirilgan holda mashg'ulotlar olib borilmoqda.

XX asr oxirida insoniyatning biosferadagi jarayonlarga ta'siri o'zining yuqori bosqichiga yetdi. Hozirgi avlod mahalliy va ma'naviy ekologik inqiroz vaziyatlari

kuzatilmoqda. Bunday murakkab davrda ekologiyaning ilmiy-nazariy, amaliy, talimiy madaniy va axboriy ahamiyatlari tobora ortib bormoqda. Atrof muhit holatini to'g'ri baholash, zarur tadbirlarning o'z vaqtida o'tkazilishini ta'minlash ekologik bilimlarning rivojlanganlik darajasi bilan bevosit bog'liqdir.

Ona tabiatining ta'siri har birimiz ozmi-ko'pmi o'zimizda boshdan kechiramiz va bu birinchi aniq bilimlarning manbai va ko'pincha hayot uchun eslab qolinadigan quvonchli tajribalar manbai ekanligini bilamiz. Bolalar har doim u yoki bu shaklda tabiat bilan aloqa qilishadi. Yashil o'rmonlar va o'tloqlar, gullar, kapalaklar, qo'ng'izlar, qushlar, hayvonlar, harakatlanuvchi bulutlar, tushayotgan qor parchalari, daryolar, hatto yozgi yomg'irdan keyin ko'lmaklar – bularning barchasi bolalarning e'tiborini tortadi, ularni quvontiradi, ularning rivojlanishi uchun boy oziq-ovqat beradi.

Bolalarni tabiiy dunyo bilan tanishtirishning asosiy vazifalari:

- atrof-muhit, turmush tarzi, o'simliklar va hayvonlarning yashash sharoitlari, atrof-muhit sharoitlariga moslashish usullari bilan tanishtirish;
- o'simliklar, ularning tuzilishi, xarakterli xususiyatlari, o'sish sharoitlari haqidagi g'oyalarni aniqlashtirish va mustahkamlash;
- uy hayvonlari, yovvoyi hayvonlar va ularning bolalari, tashqi ko'rinishining xususiyatlari, harakatlanish va ovqatlanish usullari bilan tanishtirish;
- -fasllar, o'simliklar va hayvonlar hayotidagi mavsumiy o'zgarishlar, odamlar mehnati haqidagi g'oyalarni chuqurlashtirish va tizimlashtirish;
- "inson — tabiat — jamiyat" tizimidagi aloqalarni tushunish va sabab-oqibat munosabatlarini o'rnatish qobiliyatini shakllantirish;
- bolalarning ekologik madaniyat asoslarini o'zlashtirishga ko'maklashish;
- tabiat ob'ektlari va hodisalariga qiziqishni shakllantirish, hissiy sezgirlikni, tirik mavjudotlarga do'stona va hurmatni rivojlantirish.

Tabiat bilan tanishish jarayonida bolalar tirik va jonsiz dunyo, ob'ektlar va tabiat hodisalarining o'zaro bog'liqligi to'g'risida g'oyani shakllantiradilar. Doimiy o'zgaruvchan muhitda inson hayoti va faoliyatining tabiiy sharoitlarga bog'liqligiga alohida e'tibor qaratiladi — bolalar qaramlikning haqiqiy sabablarini ko'rishni va tushunishni o'rganadilar.

Tabiat bilan tanishish jarayonda quyidagicha amalga oshiriladi:

- darslar;
- ekskursiyalar (tabiiy fan, qishloq xo'jaligi), shu jumladan kuzatish, ob'ektni ko'rish, amaliy vazifalar;
- o'simlik, hayvon, tabiiy hodisa-bitta ob'ekt bilan tanishish mumkin bo'lgan maqsadning asosi;
- bolalar faoliyatining har xil turlari (o'yin, ish, tajriba va boshqalar).

Maktabgacha yoshda bolalarda tabiatga qiziqishni rivojlantirish juda muhimdir. Hayvonlar va o'simliklarni kuzatish va tekshirishni tashkil etish, ularning tashqi ko'rinishiga, harakatlariga, odatlariga e'tibor berish orqali pedagoglar nafaqat tabiat haqidagi bilimlarni, balki bolalarning unga bo'lgan munosabatini ham shakllantiradi. Pedagoglar har doim bolaning yoshini hisobga olishingiz va ma'lum bir mavzu yoki hodisada uning e'tiborini nima

jalb qilishini bilishi kerak. Tabiat bilan bevosita aloqada qiziqish kuzatish bilan birga rivojlanadi.

Foydalanilgan adabiyotlar ro'yxati:

1. P.A.Yusupova. «Maktabgacha tarbiya yoshidagi bolalarga ekologik ta'limtarbiya berishning o'ziga xos xususiyati».T.1995 yil. 38.
2. K.M.Jabbarova. «Maktabgacha tarbiya yoshidagi bolalarga ekologik ta'limtarbiya berishning o'ziga xosligi». T.1999 yil.
3. To'xtaev A., Tillaboeva M. Rang-barang olam. – T.: Yozuvchi, 2002. – 47 b. 29.
4. Ergashev A. Umumiy ekologiya. – T.: O'zbekiston, 2003. – 463 b.
5. Yusupova P.A. Ekologik tarbiya. Tabiat bilan tanishtirishning yo'l va shakllari. // Maktabgacha tarbiya. – T.: 1992. – 63 b.
6. Yusupova P.A. Maktabgacha yoshdagi bololarga ekologik tarbiya berish. – T.: O'qituvchi, 1995. – 224 b.
7. У Ёзиева, Ф Абдиева Мактабгача таълим ташкилоти самарадорлигини оширишда ахборот-коммуникация технологияларидан фойдаланиш муаммолари Общество и инновации 2 (11/С), 111-114
8. Ф Абдиева МАКТАБГАЧА ТАЪЛИМ ТАШКИЛОТИ ДИРЕКТОРЛАРИНИНГ БОШҚАРУВ МАДАНИЯТИНИ ТАКОМИЛЛАШТИРИШ science and innovation 1 (Б8), 2154-2156
9. Ф.Ф қизи Абдиева МАКТАБГАЧА ТАЪЛИМ ТАШКИЛОТИ РАЎБАРИНИНГ БОШҚАРУВ МАДАНИЯТИНИ ИННОВАЦИОН ЁНДАШУВЛАР АСОСИДА РИВОЖЛАНТИРИШ МЕХАНИЗМЛАРИ international conference 1 (2), 397-400

**SEL TOSHQINLARI VA UNING NATIJASIDA KELIB CHIQAYOTGAN MINTAQAVIY
MUAMMOLAR ULARGA YECHIM TOPISH.**

**Akramova Shiringul Furqatjon qizi
Mirzo Ulug'bek nomidagi O'zbekiston Milliy Universiteti
Gidrometeorologiya fakulteti 1-kurs talabasi,
Toshturdiyev Nurbek Nurali o'g'li
Mirzo Ulug'bek nomidagi O'zbekiston Milliy Universiteti
Gidrometeorologiya fakulteti 1-kurs talabasi**

Anotatsiya: Suv toshqinlari har yili inson hayoti, mulki va atrof-muhitga keng miqyosda vayron bo'lishiga olib keladigan va butun dunyo bo'ylab turli joylarda sodir bo'ladigan ofatlar qatoriga kiradi. Suv toshqini va sel hodisalari tabiiy hodisalar tufayli yuzaga keladi, lekin ularning paydo bo'lishi va ta'siri odamlarning harakatlari va harakatsizligi tufayli kuchaygan. Yillar davomida suv toshqini falokatlarini boshqarish amaliyoti an'anaviy yondashuvlardan vaqtinchalik javob choralaridan suv toshqini haqida xabardorlik, tayyorgarlik va javob choralarini ko'rishda texnologik jihatdan ilg'or vositalarni o'z ichiga olgan kompleks yondashuvlarga qadar rivojlandi. Maqolada ushbu mavzu haqida keng va aniq ma'lumotlar berib o'tilgan.

Kalit so'zlar: Suv toshqinlari, sel, toshqin falokati, sel xavfidan xabardorlik, sel xavfiga tayyorlik, tog' vodiylari.

Tabiiy ofatlar inson harakatlariga yordam berishi mumkin bo'lgan tabiat kuchlari natijasida yuzaga kelishi mumkin. Ba'zi ofatlar asta-sekin paydo bo'ladi, boshqalari esa to'satdan va kutilmaganda sodir bo'lishi mumkin. Sel va suv toshqini ofatlarini tez va to'satdan sodir bo'ladigan ofat turlariga bo'lish mumkin, ammo bu toifadagi kam sonli falokatlarni yaxshi bashorat qilish, oldindan aytish va katta darajada nazorat qilish mumkin. Ular inson hayotiga, yashash vositalariga yoki mulkiga zarar yetkazganda yoki salbiy ta'sir ko'rsatsa, falokatga aylanadi. Suv toshqinlari va sel hodisalari ehtimol, ko'pchilik mamlakatlarda sodir bo'lgan va eng ko'p o'limga olib keladigan turli xil ofat hodisalari orasida eng keng tarqalgani bo'lishi mumkin. Toshqinlar, boshqa ofatlar singari, jamoalarda keng tarqalgan tartibsizliklarni keltirib chiqarishi va zarar ko'rgan hududlardagi odamlarning turmush tarzini o'zgartirishi mumkin.

Mintaqaviy suv toshqinlari bir necha kun yoki hafta davomida katta maydonga yomg'ir yog'ishi natijasida yuzaga keladi, bu daryolar sathining tez ko'tarilishiga va sekin pasayishiga olib keladi, odatda katta hududlarni suv ostida qoldiradi va keng tarqalgan iqtisodiy yo'qotishlarga olib keladi. Suv toshqinlari yuqori oqim va mintaqaviy suv toshqinlari, quyi oqim toshqinlari deb ham ataladi. Toshqinning turli ta'siri bor. Suv toshqinining asosiy oqibatlari binolarga jismoniy shikastlanish va inshootlarning zaiflashishini o'z ichiga oladi. Odamlar va chorva mollarining nobud bo'lishi, kasallik epidemiyasi avj olish holatlari mavjud. Toshqinning oqibatlari salbiy baholangan bo'lsa-da, suv toshqini to'liq zarar yetkaza olmaydi. Suv toshqini tuproqni yanada unumdor qilish va ozuqa moddalarini ta'minlash kabi foydali bo'lishi mumkin. Vaqti-vaqti bilan suv toshqini ba'zi qadimgi sivilizatsiyalarning rivojlanishi uchun muhim bo'lgan, ayniqsa Dajla-Firat daryolari, Nil daryosi, Hind daryosi va boshqalar.

Suv toshqini sababli tuproq va o'simliklar yomg'irdan suvni o'zlashtira olmasa, toshqin sodir bo'ladi. Suv toshqinlari daryo qirg'oqlaridan chiqib ketganda va suv toshqinga to'kilganda ham sodir bo'ladi. Dovullar, ob-havo tizimlari va qor erishi kabi tabiiy jarayonlar toshqinlarga olib kelishi mumkin. Suv toshqinining inson tomonidan ko'plab sabablari bor. Urbanizatsiya ham shaharlardagi suv toshqinlarining asosiy sababiga aylandi, shuning uchun daryoning havzasi shahar hududida bo'lsa, suv toshqini ehtimoli ko'proq. Ba'zi shaharlarda daryo havzasi to'siqlari yetarli darajada yo'qligi suv toshqini asosiy sababi bo'lsa, boshqalarida ushbu tizimlarining to'g'ri boshqarilmaganligidir. Ko'pgina rivojlanayotgan mamlakatlardagi suv toshqini hodisalariga rejadan tashqari shahar hayoti muhim hissa qo'shayotgani aniqlangan.

Suv toshqini hodisalarining umumiy jihati shundaki, ularning jamiyatda keng tarqalgan buzilish, ko'chish, iqtisodiy yo'qotish, mulkiy zarar, o'lim, jarohatlar, shuningdek, chuqur ruhiy azob-uqubatlarga olib kelishi mumkin. Infratuzilma va mulk, qishloq xo'jaligi ishlari, shuningdek, tarixiy va madaniy ob'ektlar ham suv toshqini oqibatida zarar ko'rishi mumkin.

Tabiiy ofat xavfidan xabardorlik - bu inson yoki bir guruh shaxslarning tabiiy ofat xavfi, falokatga olib keladigan omillar va xavf-xatarlarga zaiflik darajasini kamaytirish uchun individual yoki birgalikda amalga oshirilishi mumkin bo'lgan harakatlar to'g'risidagi umumiy bilim darajasi. Shuningdek, u tabiiy ofatlar xavfini kamaytirish bo'yicha ko'plab masalalar bo'yicha bilim va tushunchalarni shakllantirish va oshirish, odamlarning falokat haqida o'rganadigan va o'rgatadigan salohiyatini oshirish zarurligini o'z ichiga oladi. Hukumat va jamiyatning barcha darajalarida odamlarning xatti-harakatlari va qarorlar qabul qilish shakllarining o'zgarishi tabiiy ofatlar xavfini sezilarli darajada kamaytirishga olib kelishi mumkin. Shu nuqtai nazardan, so'nggi tajriba shuni ko'rsatdiki, aholining tabiiy ofatlar to'g'risida xabardorligi va tabiiy ofatlar xavfini kamaytirish bo'yicha ta'lim mamlakat va mintaqaviy darajada tabiiy xavflar - ta'sirlar, tuzatishlar va barqarorlik strategiyalarini samarali boshqarish uchun asos va zarur shartdir. Eng muhimi, jamiyatning xatti-harakati va xatti-harakatlariga moslashish orqali inson harakatlari va idroklariga ta'sir qilish orqali axborot va ta'lim toshqin xavfi haqida xabardorlikni oshirishi va tabiiy xavflar bilan bog'liq ofatlar xarajatlarini kamaytirishda yanada samarali rol o'ynashi mumkin.

Ba'zi mamlakatlarda suv toshqini falokatlarini bashorat qilish, monitoring qilish va boshqarishga yordam berish uchun ilg'or texnologiyalar ishlab chiqilgan va yuqori darajadagi institutsional qarorlarni qo'llab-quvvatlash tizimlariga kiritilgan. Ushbu ilg'or toshqin qarorlarini qo'llab-quvvatlash tizimlarining arxitekturasi geografik axborot tizimlari, masofadan zondlash va fotogrammetriya va gidrologik modellar kabi texnologiyalarni o'z ichiga oladi.

Suv toshqini va sel falokati jamiyatlarga juda halokatli ta'sir ko'rsatdi va hayotni yo'qotdi va pul qiymati va rivojlanish uchun muhim ahamiyatga ega bo'lgan investitsiyalarni yo'q qildi. Biroq, texnologiyaning yetarli darajada jalb etilishi odamlarga yo'naltirilgan erta ogohlantirish tizimlarini yaratishga olib keladi, bu esa ushbu ofatlarning odamlarga salbiy ta'sirini sezilarli darajada kamaytirish uchun aholining xabardorligini va suv toshqini hodisalariga tayyorligini oshiradi. Ushbu maqolada toshqin falokatlarini boshqarishning turli jihatlari, jumladan, erta ogohlantirish tizimlari, suv toshqini oqibatlarini yumshatish va moslashish strategiyalari, monitoring, baholash va suv toshqini falokatlarini boshqarishning

milliy darajadagi rivojlanish rejasiga taalluqliligi muhokama qilindi. Sel va suv toshqinlarini oldini olish uchun To'kilish shlyuzlarining holati va ularni ko'tarish uchun uskunalar gidroenergetika inshootlari egalari va ekspluatatsiya qiluvchi xodimlarning doimiy e'tiboriga olish, suv toshqini prognozlarini yetkazib berish muddati va asoslanishi ko'payishi kerak, bu ko'plab yopiq va yangi stantsiyalarni tiklash kerak.

Foydalanilgan adabiyotlar ro'yxati:

1. Авакян А.Б., Плюшкин А.А. Наводнения и защита от них. В кн. «Проблемы окружающей среды и природных ресурсов»
2. F.X. Xikmatov, D.P. Aytbayev ,B.Y. Adenbayev R.T.Pirnazarov, "Gidrologiyaga kirish" «Universitet» nashriyoti. Toshkent-2017.
3. Ghapar, A. A., Yussof, S., & Bakar, A. A. (2018). Internet of Things (IoT) architecture for flood data management. International Journal of Future Generation Communication and Networking
4. Ahmad, K., & Moeeni, S. (2019). Recent flood risk scenario of Bihar: a preventive strategy. NDCWWC Journal (A Half Yearly Journal of New Delhi Centre of WWC)

"AMIR TEMUR TEMURIYLAR DAVLAT BOSHQARUVI TIZIMI DIPLOMATIK ALOQALARI"

Baxtiyorov Shoxrux G'ulom o'g'li
O'zbekiston-Finlandiya Pedagogika Instituti
2-bosqich talabasi

Annotatsiya: Ushbu maqolada Amir Temur hukmronlik davrida davlat boshqaruvi haqida ma'lumotlar keltirilgan va chet mamlakatlar bilan diplomatik aloqalari keltirilib o'tilgan. Amir Temur saltanatning boshqaruvida o'n ikki qoidaga butun hayoti davomida rioya etganligi ta'kidlagan. Temur saltanatida boshqaruv idoralari dargoh va devonlarning faoliyati, rahbarlikka tayinlanganlarning shaxsiy xususiyatlari haqida ma'lumot keltirib o'tilgan. Bundan tashqari diplomatik sulhlar savdo bitimlar hammasi Amir Temurning o'z qarorgohida bo'lishi bu maqolada keltirib o'tilgan.

Kalit so'zlar: Kengash, tuzuklar, amirlar, sayyidlar, mashoyixlar, dargoh, devon, vazirlik, qarorgoh, xon, saroy, davlat, qo'shin, mashvarat.

Amir Temur mamlakat tinchligi, farovonligi va taraqqiyotida hukmdor roli o'ynashini chuqur anglab yetgan davlat arbobi edi. Chunki uning davrida taraqqiyot, tinchlik ko'pincha podshohlarning siyosiy ilmi, aql-zakovati, adolatli, xushyorligi va boshqa sifatlariga bog'liq bo'lgan, aks holda, davlat va xalq tanazulga yuz tutishi mumkin edi. Kuchli davlat barpo etmoqlik uchun bevosita rahbar shaxsigina adolatli va komil inson bo'lishi yetarli emas, maqsadga erishish uchun uning atrofdagi rahbarlar ham o'z kasbining ustasi, fidoyisi va xalol bo'lishlari shart. Amir Temur davlatning shon-shuhratini ta'minlagan muhim kuch uning vazirlari, amaldorlari va sipohiylari edi. Xodimlarning to'g'ri tanlagani va ularning kuch-quvvatidan davlatni boshqarishda foydalangani Amir Temurning eng muhim yutuqlaridan bo'lgan. Amir Temur davlatni boshqarishda ikki toifa kishilar Forsiy va Chig'atoylarning mavqeyi, bilim va tajribasidan foydalangan ayni damda, ularning kuch va imkoniyatlarini cheklashga intilganlar, bu esa barcha sohalar ustidan nazorat o'rnatishga imkon bergan. Temur saltanatida boshqaruv idoralari: dargoh (saroy) va devon (vazirlik)larga bo'lingan.

"Tuzuklar"da Amir Temur davlatini yetti vazir boshqargan haqida gap boradi. 1. Mamlakat va raiyat vaziri. Bu vazir mamlakatning muhim ishlarini, kundalik muomolarini, raiyat ahvolidi, viloyatdan oligan hosil, soliq-o'lponlar, ularni taqsimlash ishlari yuklatilgan.

2. Sipoh bo'yicha vazir. Sipohiylarning moashlari va tanholarini boshqarga, porokandalika tushib qolmaslik uchun sipoh ahvolidan hukmdorga xabar berib turgan.

3. Egasiz qolgan o'lib ketgan va qochib ketganlarga tegishli mol-mulkni boshqargan, zakot va bojlarni to'lagan.

4. Sarkori xosa, saltanat ishlarini yurituvchi vazir. U butun mamlakatni kirim-chiqimlari, xazinadan sarf qilinadigan xarajatlardan ogoh bo'lgan.

5,6,7. Sarhadlar va tobe mamlakatlarga tegishli ishlarni boshqaruvchi uch vazirdan iborat hay'at bo'lgan. Amir Temur saltanatning boshqaruvida va uni yanada mustahkamlashuvida "tuzuklari"dagi o'n ikki qoidaga butun hayoti davomida rioya etganligini takidlagan.

1. Islom dini va shariati qonun-qoidalariga rioya qilishi, uni qo'llab-quvvatlash.

2. Saltanatning ustunlarini tashkil etgan o'n ikki tabaqa va toifadagilar bilan bamaslahat ish ko'rish, siyosatini yurgizish.
3. Maslahat, kengash, tadbirkorlik, faollik va hushyor-ehtiyotkor bo'lish.
4. Davlat ishlarini saltanat qonun-qoidalariga asoslangan holda boshqarish.
5. Amir va sipohiylar bilan yaxshi munosabatda bo'lish, ularga izzat va hurmat ko'rsatish, martaba va unvonlarini hurmat qilish.
6. Adolat va insof bilan siyosat yurgizish.
7. Sayyidlar, ulomo-yu mashoyixlar, oqilu donolar, muhaddislar, tarixchilarni izzat-hurmat qilish. Fan va ma'daniyatga homiylik qilish
8. Biror ishni amalga oshirishga qaror qilgan bo'lsa, unga butun vujudi bilan kirishish va uni oxiriga yetkazish.
9. Roiyat (oddiy xalq) ahvolidan doimo ogoh bo'lish.
10. Turk, tojik, arabu ajamlarning turli toifalariga do'stona munosabatda bo'lish.
11. Barcha qarindosh-urug' bilan martabasidan qat'iy nazar yaxshi munosabatda bo'lish.
12. Sipohiylarga, qo'shinga e'tiborli bo'lish

Amir Temur davri diplomatiyasini o'rganish milliy davlatchiligimiz tarixi va moxiyatini yanada kengroq tushinishimizga katta ahamiyat kasb etadi. Manbalar Amir Temur diplomatiyasida tinchlik, o'zaro hurmat raqibga shafqat qilishi va unga katta imkon yaratish, har qanday og'ir sharoitda ham elchilikni qadrlash, diplomatik qoidalarga qat'iy amal qilish, inson hayoti daxlsizligi, gumanizm g'oyalari ustivor bo'lishini ko'rsatadi. B.S. Mannonov ham: "Amir Temur diplomatiyasining o'ziga xos tomonlaridan biri, u uzining barcha murojatlarida, hatto qat'iy talab shaklida, yozilgan nomalarda ham Sharq diplomatiyasi etiqodlariga rioya qiladi. Sohibqiron Amir Temur diplomatik munosabatlarda tashabus ko'rsatib, xalqaro aloqalarni rivojlantirishga intilgan. Tenglik, raqibiga yon bosish, hurmatlilik kabi fazilatlar uning diplomatiyasiga xos xususiyatlar edi. Sohibqiron diplomatiyasida mardlik va jasorat bir-birini to'ldiruvchi asosiy arqonlardan edi. Demak, Sohibqiron Amir Temur diplomatik yo'lda mafkuralar, dinlar, xalqlarning talab-etiqodlarini hisobga olib, ularning uzoro hurmat saqlashi, miliy hamda diniy jihatdan beobro' qilmaslik tarafdori bo'lgan. Sohibqiron bugungi kunda globalashuvda muhim hisoblangan intergasiyaning dastlabki darakchilari. U To'xtamish, Barquq, Boyazid va boshqa yirik diplomatiyalardan farqli o'laroq, bir dinni boshqa dinga, mafkurani o'zga mafkuraga qarshi qo'ymay, har qanday ziddiyatning ijobiy yechimini topishga intilgan. Sohibqiron Amir Temur o'z zamonasining talab ehtiyojlaridan kelib chiqib davlat boshqaruvini takomillashtirdi, unga yangicha ruh va mazmun berdi. Davlat tarkibiy tuzilishi harbiy-siyosiy tartiblarga asoslangan bo'lsa-da, jamiyat rivoji, barcha ijtimoiy tabaqalarning manfaatlarini ta'minlash nazarda tutilgan edi. Sohibqiron davlat boshqaruv ishlarida islom qonun-qoidalariga asoslangan. Uning Qur'oni karim va Hadisi shariflarga munosabati samimiy va oliy darajada bo'lgan. Payg'ambar avlodlari, shayxul-mashoyixlarga hurmati cheksiz edi. Davlatni kuchaytirishda ham aynan shunday kishilarga tayanib ish yuritgan. Amir Temur 1402-yil yozida Fransiya va Angliyaga maxsus elchilar orqali Karl 6 va Genrix 4 nomlariga maktublar yo'llaydi. Elchilar Parijga 1403-yil may oyida yetib boradilar.

Fransiya qiroli Karl 6 1403-yil 15-iyunda Amir Temurga yo'llagan javob xatida ma'lum bo'lishicha, Amir Temur takliflari Fransiya tomonidan mamnuniyat bilan qabul qilingan.

Xuddi shu davrda Amir Temurning Angliya qiroli Genrix 4 bilan olib borilgan diplomatik munosabatlarida g'arbiy viloyatlar hokimi Mironshoh faol qatnashdi.

Foydalanilgan adabiyotlar ro'yxati:

1. Shoxistajon Uljaeva "Amir Temur davlat boshqaruvi" "Akademnashr" T 2017 23 bet
2. "Temur tuzuklari" Toshkent 1991. 14, 53, 57 betlar
3. Mannonov B.S "Amir Temur diplomatiyasi" 105, 106. bet
4. A. Muhammadjonov "O'zbekiston tarixi" T. 2017 116, 117, 123 betlar.
5. Nizomiddin Shomiy."Zafarnoma" 95 bet.

YURAK QON TOMIR TIZIMIDA COVID-19 DAN KEYINGI ASORATLARNI ZAMONAVIY KOMPYUTER TEXNOLOGIYALAR YORDAMIDA DIAGNOSTIKA VA DAVOLASH

Ashurova Muhabbatxon

**Farg'ona Jamoat Salomatligi Tibbiyot Instituti tibbiy
profilaktika ishi yo'nalishi 1-bosqich 522-guruh talabasi**

Annotatsiya: Ushbu maqolada yurak qon-tomir sistemasi kasalliklari hamda yurak, arteriyalar va venalar kasalliklari haqida tushunchalar beriladi. Ular juda ko'p va xilma-xil. Bu kasalliklarning ba'zilari yurakni, ayrimlari arteriya yoki venalarni boshqalari butun yurak tomir sistemasini shikastlaydi. Arterial gipertoniya Yurak tomir sistemasi kasalliklari orasida eng keng tarqalgani bo'lib, katta yoshli odamlar orasida ko'p uchraydi. U miokard infarkti, insult, yurak yetishmovchiligi kabi ko'pincha o'lim yoki nogironlikka sabab bo'ladigan asosiy patogenetik omil hisoblanadi.

Kalit so'zlar: revmatizm, miokardit, ateroskleroz, tromboflebit, gipertoniya, covid-19.

Arterial gipertoniya Yurak tomir sistemasi kasalliklari orasida eng keng tarqalgani bo'lib, katta yoshli odamlar orasida ko'p uchraydi. U miokard infarkti, insult, yurak yetishmovchiligi kabi ko'pincha o'lim yoki nogironlikka sabab bo'ladigan asosiy patogenetik omil hisoblanadi. Arterial gipotoniya — nisbatan kam uchraydi. U arterial gipotoniya sindromi tarzida ko'pgina yurak tomir tizimi kasalliklarida masalan: miokard infarkti, kardiomiopatiya, miokardit, nevrozlar, gipotireoz, insultdan keyin kuzatiladi. Klinik amaliyotda yurak muskullarining yallig'lanishi — miokardit va yallig'lanmay zararlanishi — miokardiodistrofiya ko'proq kuzatiladi. Endokardit yurak ichki qavatining yallig'lanishi- revmatizm va boshqalar orttirilgan yurak poroklariga sabab bo'ladi. Lekardit kam uchraydi. Miokardit va miokardiodistrofiya, shuningdek, nevrozik holatlar natijasida yurak aritmiyalari va yurak blokadasi sodir bo'lishi mumkin. Yurak aritmiyalari yurak qisqarishlari ya'ni urishining tezlashishi - taxikardiya yoki sekinlashuvi - bradikardiya, yurakning navbatdan tashqari qo'shimcha qisqarishi ekstrasistoliya; yurak urishining to'satdan tezlashuvi - parok sizmal taxikardiya; yurakning har xil vaqt oralig'ida noto'g'ri qisqarishi - tebranuvchi aritmiya va boshqalarda namoyon bo'ladi. Yurak blokadasi yurakning o'tkazuvchi sistemasida nerv impulslari o'tishining buzilishi masalan: bo'lmachalardan qorinchalarga yoki Gis tutami oyoqchalariga impuls o'tishining buzilishidan iborat. Nevrozlar tufayli yurak nerv apparati faoliyati buzilganda aritmiyalar bilan birga, yurakda sirqillaydigan, sanchadigan, jazillaydigan og'riq sezgilari ham paydo bo'ladi. Ateroskleroz va gipertoniya kasalligi arteriya tomirlarining keng tarqalgan xastaliklaridan bo'lib, aksariyat ular birga kechadi. Ateroskleroz toj tomirlaridan tashqari, aorta va uning yirik shoxlari, jumladan, buyrak arteriyasi, miya tomirlari, qo'l-oyoqning periferik tomirlarini ham zararlaydi. Arterial tomirlarning yallig'lanishi — arteriitlar ko'proq infeksiyon masalan, zaxm va allergik-zardob kasalligi hamda kollagen kasalliklar tufayli yuzaga keladi. Klinik shakli obliteratsiyalovchi endarteriit, aorta panarteriiti Venalarning varikoz kengayishi va tromboflebit vena tomirlarining ko'p uchraydigan kasalliklaridan. Sizning asab tizimingiz tanangizning boshqaruv markazidir. Sizning miyangizdan kelib chiqqan holda u sizning harakatlaringizni, fikrlaringizni va atrofingizdagi dunyoga avtomatik javoblaringizni boshqaradi. Shuningdek u ovqat hazm

qilish, nafas olish va jinsiy rivojlanish kabi boshqa tana tizimlari va jarayonlarini boshqaradi. Kasalliklar, baxtsiz hodisalar, toksinlar va tabiiy qarish jarayoni asab tizimingizga zarar yetkazishi mumkin. Yurak yetishmovchiligi yurakning o'ziga yuklangan to'la hajmdagi funksional yuklamani bajara olmasligini ko'rsatuvchi patologik belgilar masalan, terining ko'karishi, nafas qisishi, oyoq shishib qolishi va boshqalar bilan namoyon bo'ladi. Biror ish qilayotganda nafas qisib qolishi patologik alomat hisoblanadi. O'tkir yurak yetishmovchiligi — juda xavfli, lekin kamdan-kam uchraydi. U kutilmaganda yoki to'satdan nafas qisib, bo'g'ilish xuruji bilan kechadi. Bunga misol qilib Yurak astmasini keltirishimiz mumkin. Ko'pchilik Yurak-tomir sistemasi kasalliklari oqibatida yurak muskulining qisqarish funksiyasi hamda tomirlar devori muskul qavatining qisqarish quvvati susayadi. Natijada organizmda qon aylanishi buziladi. Bu omillarning qay biri ustun bo'lishiga qarab yurak yoxud tomir yetishmovchiligi vujudga keladi. Yurak tomir sistemasi kasalliklaridan gipertoniya kasalligi, revmatizm, yurakning ishemik kasalligini muntazam va o'z vaqtida davolash yurak kasalliklarini oldini olishning eng yaxshi vositalaridan hisoblanib, uni kardiologiya fani o'rganadi. Yurak tomir sistemasi kasalliklarini aniqlash, davolash, oldini olish va boshqalar kardiorevmatologik markazlarda hamda dispanserlarda amalga oshiriladi. Davolash reabilitatsiya, ya'ni salomatlikni qayta tiklashdan iborat. Hozirda yurak-qon tomir xirurgiyasi sohasidagi ulkan yutuqlar tufayli yurak hamda yirik tomirlar tuzilishidagi tug'ma va turmushda orttirilgan turli nuqsonlar operatsiya yo'li bilan davolanadi. Yangi koronavirus Covid-19 koronavirusning yangi shtammidir. Xitoyning Uxan shahrida ilk bor aniqlangan yangi koronavirus keltirib chiqaradigan kasallik 2019 yil koronavirus kasalligi deb nomlandi. Qisqacha COVID-19 nomida "CO" koronani - corona, "VI" virusni - virus, "D" esa kasallikni - disease anglatadi. Avval ushbu kasallik "2019 yilgi koronavirus" deb nomlangan. Covid-19 yangi virus bo'lib, kuchli o'tkir respirator sindromni va o'tkir respirator virusli infeksiyaning ya'ni-O'RVİ ba'zi turlarini keltirib chiqaradigan viruslar oilasiga tegishlidir.

Yurak-tomir sistemasini ultratovush va rentgenologik usullar bilan tekshirmasdan zamonaviy klinikada bu a'zo kasalliklarini aniqlash va tez yordam ko'rsatish mumkin emas. Nur usullari bilan tekshirganda yurak va yirik tomirlarning morfologik tuzilishi, ko'krak qafasida joylashishi, konfiguratsiya va o'lchamining o'zgarganini birmuncha oldinroq aniqlash va tomirning urishi kuchi, ritmi va uning tezligi to'g'risida ma'lumot olish mumkin. Yurak va yirik tomirlar to'g'risida tez, to'g'ri, aniq, ma'lumot olish uchun zamonaviy nur bilan tekshirish usullari: ultratovush, rentgenologik, radiologik tomografiya keng qo'llaniladi. O'zbekistonda nur kardiologiyasining rivojlanishi va bu sohada kadrlar tayyorlashga E.I. Otaxonov, N.I. Ismoilov, O.N. Pavlova, K.Y. Yo'ldoshev kabi olimlar katta hissa qo'shganlar. Yurak va yirik tomirlarni rentgenologik tekshirish usullari asosiy, qo'shimcha, rentgenkontrast va rentgenfunktsional turlarga bo'linadi. Asosiy rentgenologik usullarga: rentgenoskopiya, telerentgenografiya va flyuorografiya, qo'shimcha usullarga esa tomografiya, rentgentelevidiyenie va rentgenkinyematografiya kiradi. Rentgenfunktsional usullar rentgenkimografiya va elektrkimografiya usullaridan iborat, lekin ular cheklangan, chunki ultratovush tekshirish usullari bilan almashingan. Rentgenkontrast usullarga angiokardiografiya, aortagrafiya, arteriografiya va boshqalar kiradi. Yurak va yirik tomirlarni ultratovush tekshiruv usullari keng tarqalgan. Bu usullar orasida exokardiografiya yetakchi o'rinni egallaydi. Yurak va yirik tomirni tekshirishini ultratovush tekshiruvidan boshlash

kerak. Hozirgi vaqtda yurak-tomir sistemasini radionuklid usullari bilan bir qatorda radiokardiografiya, skanerlash va sintigrafiya tekshirish rivojlangan. Kasallikni aniqlashda KT va MRT keng tarqalmoqda. Yurak va tomirlarni kontrast moddalar yuborib tekshirishda triomblast, verografin yoki yodamidning ampulalarda chiqarilgan suvdagi eritmalari qo'llaniladi. Yod eritmalarini ishlatishdan oldin bemorning yod preparatlariga sezuvchanligini tekshirish lozim. Sezuvchan bo'lmasagina ishlatish mumkin. Hamma rentgenologik tekshirish usullari orasida eng tarqalgan usul rentgenoskopiya hisoblanadi. Bu qisqa vaqt ichida yurak va yirik tomirlarni hamma holatda o'rganishga imkon beradi. Bemorlar tik holatda tekshiriladi. Rentgenoskopiya boshqa rentgenologik usullarga o'xshab, hamma klinik tekshirishlar tarkibiga kirgan usul bo'lib, uni klinik talabga qarab qo'llaniladi. Agar yurak va yirik tomirlarda kasallik aniqlansa, darhol rentgenografiya qilish kerak. Uni standart holatda 1,5-2 m masofada qilinadi. Mitral qopqoqni diffyerenzial o'rganish uchun qizilo'ngachning kichik yoki katta radius yoyiga siqib chiqarilgani aniqlanadi.

Revmatizm - yunoncha revmatismos- shilliq — biriktiruvchi to'qimaning keng tarqalgan yallig'lanishi bilan tavsiflanadigan kasallik, bunda, asosan, yurak, bo'g'imlar va boshqa a'zolar yallig'lanadi. 1838-yilda rus shifokori G.I. Sokolskiy va fransuz Buyo bo'g'im revmatizmi o'tkir xurujining klinikasi bilan davosini birinchi marta tasvirlab, bu kasallikning yurak shikastlanishiga aloqador bo'lishini aniqlab berishgan. Revmatizm bilan bolalar va o'smirlar hammadan ko'proq kasallanadi.

Miokardit — miokardit bilan kasallanganlarning 75-90 % ida og'riq kuzatiladi. Yurak sohasida bosimli, simirlovchi og'riqlar kuzatiladi. Jismoniy mashq bilan bog'liq bo'lmaydi, kunning ikkinchi yarmida og'riq kuchayishi mumkin. Nitratlar og'riqni qoldirmaydi. Yurak EKGsi o'zgarishlari va og'riq orasida aniq bir bog'liqlik bo'lmaydi. **Ateroskleroz** yunoncha athera – bo'tqa va skleroz – yog'simon modda lipidlar almashinuvi buzilib, ularning arteriya ichki qavatida to'planishi va biriktiruvchi to'qimaning o'sib ketishi natijasida kelib chiqadigan surunkali kasallik.

Tromboflebit yunoncha trombos -laxta va plebos-vena— vena devorining yallig'lanib, unda tromb hosil bo'lishi. Tromboflebitda ko'proq oyoq venalari zararlanadi. Tromboflebit ayrim infeksiyon kasalliklar masalan, terlama yoki venalar shikastlanishi oqibatida, ba'zan tug'ruqdan keyingi asorat sifatida paydo bo'lishi mumkin. Tromboflebitga qon oqishi susayib, qon ivishining kuchayishi va venalar devorining o'zgarishi sabab bo'ladi.

Gipertoniya kasalligi, birlamchi essensial arterial gipertoniya, idiopatik arterial gipertoniya — odamlarda ko'p uchraydigan 75% gacha bo'lgan odamlarda arterial qon bosimining oshishi. Sabablari: turli o'tkir yoki surunkali ruhiy emotsional iztiroblar, irsiy yoki kasbiy omillar, ovqatlanish tartibiga rioya qilmaslik. Gipertoniya kasalligi klinik kechishiga qarab ikki xil bo'ladi: 1) sokin, uzoq muddat davom etadigan va 2) shiddatli, tez rivojlanadigan va qisqa vaqt ichida bosh miya, buyrak yetishmovchiligi hamda ko'rishning keskin pasayishiga olib keladigan shakli. Tanadagi kislorodning past darajasi miya va tanadagi boshqa muhim organlarga doimiy ravishda zarar yetkazishi mumkin. Ba'zi kasalxonaga yotqizilgan shaxslar respiratorlarga sun'iy shamollatishni talab qiladi. Ventilatoridan foydalanishga qarshi bo'lgan ko'krak qafasi harakatlarini oldini olish uchun odamni vaqtincha „falaj qilish“ va odamni uyquga qo'yish uchun anestetik preparatlarni qo'llash kerak bo'lishi mumkin. Yengil va o'rtacha alomatlari bo'lgan odamlar odatda bir necha kun yoki hafta ichida tuzalib ketadi.

Biroq, covid-19 ning yengil yoki o'rtacha alomatlariga ega bo'lgan ba'zi odamlar tana tizimlarining, ayniqsa, o'pka, jigar, buyraklar, yurak, teri, miya va asab tizimiga ta'sir qilishi mumkin. Covid-19 virusi tanadagi hujayralar yuzasida ma'lum bir molekulaga yopishadi. Ushbu molekula o'pka hujayralarida to'plangan, ammo tanadagi qon tomirlarini qoplaydigan ba'zi hujayralarda ham mavjud. Infeksiya ba'zi arteriyalar va tomirlarning, shu jumladan miya tomirlarining ham ingichka bo'lishiga, zaiflashishiga olib keladi. Kichik qon tomirlardagi tanaffuslar covid-19 infeksiyasi bo'lgan ba'zi odamlarda miyada qon ketishiga sabab bo'ladi. Covid-19 infeksiyasi tufayli vafot etgan odamlarda o'tkazilgan tadqiqotlar qon ketishi orqali ekanligini ham ko'rsatadi. Miyaning turli sohalarida suv va boshqa ko'plab molekular, shuningdek, odatda miyadan tashqarida bo'lgan qon hujayralarining qon oqimidan miyaga o'tishiga imkon beradigan tomirlar zarar ko'rishi mumkin. Bu qon tomirlari atrofida yuzaga keladigan yallig'lanish bir necha kichik joylarga zarar yetkazishi mumkin. Covid-19 shuningdek, qon hujayralarining to'planishiga va butun tanadagi arteriyalar, tomirlarda zararlanish paydo bo'lishiga olib keladi. Ushbu zararlanishlar qon, kislorod va hujayralar faoliyati uchun zarur bo'lgan oziq moddalar oqimini kamaytiradi yoki to'sib qo'yadi. Bu holat insult yoki yurak hurujiga olib kelishi mumkin. qon tomirlari tiqilib qolganda, torayib ketganda yoki qon tomir yorilib, miyaga qon quyilganda insult sodir bo'ladi. Ushbu Covid-19 bilan bog'liq kasalliklarda o'z-o'zini davolash xavfli bo'lib, og'ir oqibatlariga olib kelishi mumkin. Antibiotiklar ta'sir qilmaydi. Faqat shifokor tomonidan virusga qarshi mahsus preparatlar yordamida davolanadi. Butunjahon sog'liqni saqlash tashkiloti tomonidan kasallikning tarqalishini oldini olish maqsadida aholiga qo'lini sovunli suv bilan yuvgandan so'ng spirt bilan ishlov berishni, yo'talganda va aksirganda og'iz va burunni ro'molcha bilan yopishni, shamollash belgilari bo'lgan bemorlar bilan yaqin muloqotda bo'maslik, yo'tal, isitma, nafas olish qiyinlashganda tezlik bilan shifokorga murojat etish lozimligini tavsiya etamiz. Shuni ta'kidlash lozimki, nafaqat koronavirus, balki barcha yuqumli kasalliklarning oldini olishning eng samarali usuli bu shaxsiy va jamoat gigiyenasi qoidalariga qat'iy amal qilish, aholi o'rtasida sanitariya targ'ibot ishlarini tashkil etishdan iboratdir. Zero, sog'lom tanda-sog' aql. Sog'ligimizni saqlash o'z qo'limizda.

Foydalanilgan adabiyotlar:

1. S.A.Usmonov "Yurak qon-tomir sistemasi kasalliklari. Miokard infakti paydo bo'lish mexanizmi va oldini olish choralari "
2. https://uz.wikipedia.org/wiki/Yurak-tomir_sistemasi_kasalliklari
3. <https://kknews.uz/oz/71629.html>
4. <https://lex.uz/docs/-4926770>
5. <https://adi.uz/shifokor-maslahati-koronavirus-haqida-malumat/>
6. <https://www.unicef.org/uzbekistan/uz/koronavirus-haqida-ota-onalar-uchun>

**ATROF-MUHIT IFLOSLANISHINING INSON SALOMATLIGIGA TA'SIRI VA UNI OLDINI
OLISH**

Toshturdiyev Nurbek Nurali o'g'li
Mirzo Ulug'bek nomidagi O'zbekiston Milliy Universiteti
Gidrometeorologiya fakulteti 1-kurs talabasi,
Adenbayev Baxtiyor Yembergenovich
Mirzo Ulug'bek nomidagi O'zbekiston Milliy Universiteti
Gidrometeorologiya fakulteti Hidrometeorologiya va atrof muhit
monitoringi kafedrasi mudiri, Geografiya fanlari doktori

Anotatsiya: Ushbu ilmiy maqolada atrof – muhit ifloslanishining inson salomatligiga ta'siri haqida keng ma'lumotlar berilgan. Atrof-muhitning ifloslanishi hayotning boshidanoq mavjud bo'lib, buning natijasida chiqindilar hosil bo'ladi. Chiqindilarni boshqarish va qayta ishlash havo, suv, tuproq, chiqindilar va shovqin sharti bilan atrof-muhitning ifloslanishiga qarshi kurashish va inson salomatligini yaxshilashga hissa qo'shishning muhim tamoyillaridan biri hisoblanadi.

Kalit so'zlar: Suv ifloslanishi, yer ifloslanishi, qattiq chiqindilar, astma kasalligi, yurak kasalliklari, kimyoviy elementlar, utilizatsiya.

Atrof-muhitning ifloslanishi eng boshidan beri mavjud bo'lib kelgan. Biroq, bugungi kunda bu o'zini jiddiy muammoga aylantirdi va insoniyatning omon qolishiga tahdid soladi. Bu biz nafas olayotgan havoga ta'sir qiladi, biz iste'mol qiladigan oziq-ovqat va biz ichadigan suv, tabiiy yetishmasligini keltirib chiqaradi. Resurslar, o'simlik va hayvon turlarining yo'q bo'lib ketishi, global miqyosdagi zarar yetkazadi. Ekotizimlar va yer biokimyoviy jarayonlar bilan tahdid solmoqda. Shu ma'noda, chiqindilarni ishlab chiqarish va boshqarish katta ahamiyatga ega. Atrof-muhitga va uning natijada inson salomatligiga ta'sirini o'rganish muhim ahamiyatga ega. Inson faoliyati juda salbiy oqibatlariga olib keladi, u asosan havo va suvni ifloslaydi. Buning natijasida atrof muhit ifloslanishi, nazoratsiz o'rmonlarning kesilishi va ularning qishloq xo'jaligi yerlariga aylanishi, ozon qatlamining buzilishi, global isish, sayyoramiz, iqlim o'zgarishlari, tabiiy ofatlar, to'planishi turli chiqindilar (shu jumladan radioaktiv), ma'lum bir o'simlik va hayvonlar turlarining yo'qolishiga olib keladi. Bular insonning omon qolishiga jiddiy xavf soladi va bugungi kunda biz isrofgarchilik dunyosida yashayapmiz, deb bahslashish mumkin. Har kuni katta miqdordagi chiqindilar ishlab chiqariladi va atrof muhitni ifloslaydi. Va bu inson salomatligiga juda katta ta'sir ko'rsatadi va turli xil kasalliklar kelib chiqishiga olib keladi. Qisqa muddatli ta'sirlar natijasida kelib chiqqan konjenital anomaliyalar, astma, nafas olish yo'llari infeksiyalari, stress, tashvish, bosh og'rig'i, bosh aylanishi, ko'ngil aynishi, ko'z va nafas olish tizimi bilan bog'liq kasalliklar kelib chiqadi.

Uzoq muddatli ifloslanish sog'liqqa ta'siri surunkali bilan bog'liq kasalliklar nafas olish, yurak-qon tomir kasalliklari, saraton va miya, nervlar, jigar, limfa gematopoetik, o'pka va buyrak kasalliklari kelib chiqadi. Aslida, chiqindilarni yoqish muammoni hal qilish uchun eng to'g'ri yechim emas atrof-muhitning ifloslanishi muammosi yuqorida ta'kidlanganidek, noqonuniy g'ildiraklar, plastmassalar, to'qimachilik yoki boshqa sanoat qoldiqlarini yoqish va

zaharli moddalarni tashlab yuborish hanuzgacha katta tashvish tug'diradi. Suvning ifloslanishi ifloslantiruvchi moddalar suv manbalarining fizikaviy, biologik va kimyoviy sharoitlarini keltirib chiqaradigan holda, tegishli tozalanmagan holda to'g'ridan-to'g'ri yoki bilvosita suv oqimlariga tushishi natijasida yuzaga keladi. Bu turdagi ifloslanish, asosan, kimyoviy moddalarni oldindan tozalanmasdan yoki tasodifan chuchuk suv oqimlariga tushirish, neft va kimyoviy idishlardan to'kish yoki sizib chiqishda sodir bo'ladi. Suvdagi ifloslantiruvchi moddalarning mavjudligi gepatit, ensefalit, gastroenterit, diareya, qusish, oshqozon og'rig'i kabi salomatlikka salbiy ta'sir ko'rsatishi mumkin; hatto reproduktiv muammolar va nevrologik kasalliklar. Yerning ifloslanishi, shuningdek, tuproqning ifloslanishi, yerning xavfli va zaharli kimyoviy moddalar bilan ifloslanishidir. Bu turdagi ifloslanishlar asosan inson faoliyati, sanoat faoliyati, qishloq xo'jaligi kimyoviy moddalari va chiqindilarni noto'g'ri yo'q qilish natijasida yuzaga keladi. Yerning ifloslanishida eng ko'p uchraydigan kimyoviy moddalar neft uglevodorodlari, erituvchilar, pestitsidlar, qo'rg'oshin, simob va boshqa og'ir metallardir. Yuqorida aytib o'tilgan barcha xavflar inson salomatligiga bir qator salbiy ta'sirlarni keltirib chiqarishi mumkin. Ularning ta'siri bosh og'rig'i, ko'zning tirnash xususiyati va teri toshmasi kabi engil alomatlardan tortib, ancha jiddiy kasalliklarga qadar o'zgarib turadi. Misol tariqasida, tuproqdagi qo'rg'oshinning yuqori miqdori yosh bolalarda miya rivojlanishiga zarar etkazishi mumkin. Boshqa tomondan, simobga ta'sir qilish organlarning shikastlanish xavfini oshirishi mumkin; buyrak va jigar shikastlanishi, shu jumladan.

Kimyoviy ifloslanish manbalariga kelsak, biz aniqlashimiz mumkinki, qishloq xo'jaligi, sanoat, chiqindilarni yo'q qilish va yoqish, holbuki havo ifloslanishining asosiy hissasi transport va energiya hisoblanadi. Biroq, imkoniyatlar mavjud atrof-muhit bilan bog'liq sog'liq uchun xavflarni va to'plangan foydalarni kamaytirish sog'liqni saqlash xarajatlarini kamaytirish bilan bog'liq ekologik siyosatdan va hosildorlikning oshishi ularni amalga oshirish xarajatlaridan oshib ketadi. Qattiq chiqindilar manbalari va tarkibiy qismlarini aniqlash, utilizatsiya qilingan qattiq maishiy chiqindilarning turi va miqdorini ta'kidlash, qattiq chiqindilarni yo'q qilish usullari va noto'g'ri chiqindilarning ta'siri, yuqumli kasalliklar tarqalishiga olib keladigan sog'liqni saqlashni boshqarish muhim ahamiyatga ega hisoblanadi. Shunday qilib, hukumatlar va siyosatchilar, ayniqsa atrof-muhit ifloslanishini boshqarish va kamaytirish bilan bog'liq tashkilotlar chiqindi hosil bo'lishi sabablarini hisobga olish kerak, shunda ifloslanish miqdori kamaydi, ammo buning uchun biz chiqindilarni to'g'ri boshqarishimiz kerak. Bu esa insonlardan atrof-muhitga ta'sir qilmasligimizni ta'minlash majburiyatini oladi.

Aholi (iste'molchilar) organik chiqindilarni bilishi kerak, foydalanilgan chiqindilarni parchalanishi va keyin o'g'it sifatida ishlatilishi mumkin, shuningdek, bu holat mavjud ifloslanish darajasini pasaytirishda, chiqindilar hosil bo'lishida muhim rol o'ynaydi va atrof-muhitning buzilishiga qarshi kurashda samarali yechimlardan biri sanaladi. Ishlab chiqaruvchilar ham muhim rol o'ynashini ham yodda tutish kerak iqtisod va shu tariqa minimallashtiriladigan tovarlar ishlab chiqarishni rag'batlantirish foydalanishdan keyin chiqindilar hosil bo'lishi ma'lum. Shunday qilib, materiallarni qayta ishlash va qayta tiklash darajasini oshirishga pul tikish chiqindilarni hosil qilish darajasining pasayishiga olib keladi

va natijada inson salomatligini yaxshilashga imkon beradi. Ya'ni, foydalanishni targ'ib qilish plastikni qayta ishlash kabi tadbirlar.

Har doim ham ta'lim emas, balki ta'lim kerak bo'lgan rol o'ynaydi ishlab chiqaruvchilar, keng jamoatchilik va chiqindilarni qayta ishlaydigan sektorni ko'paytirish kerak, chunki u, masalan, rivojlantirishga yordam beradi. Tovarlarni ishlab chiqarishda xavfli kimyoviy moddalarga nisbatan kamroq xavfli alternativlardan foydalanish kerak. Shunday qilib, ishlab chiqaruvchilar ko'proq ma'suliyat olishadi qayta ishlash uchun mas'uliyat, bu yerda ham keng jamoatchilik ko'proq qayta ishlashni rag'batlantirish siyosatni ishlab chiqish kerak. Bundan tashqari, va bu transport harakati va energetika tarmoqlari eng ifloslantiruvchi sohalardir, siyosat shunday bo'lishi kerakki, ko'proq qayta tiklanadigan energiya manbalaridan foydalanishga yo'naltirilgan yoki kamroq ifloslantiruvchi energiya manbalari va shaxsiy transportdan foydalanish kerak. Ushbu tadbirlar atrof-muhitni yaxshilash va inson salomatligiga ijobiy hissa qo'shadi.

Foydalanilgan adabiyotlar ro'yxati:

1. Skenderovich I, Kalac B, Becirovic S (2015) Atrof-muhitning ifloslanishi va chiqindilarni boshqarish. Bolqon Sog'liqni saqlash fanlari jurnali.
2. Triassi M, Alfano R, Illario M, Nardone A, Caporale O va boshqalar. Noqonuniy chiqindilarni utilizatsiya qilish natijasida atrof-muhitning ifloslanishi va inson salomatligi. Atrof-muhit tadqiqotlari va jamoat salomatligi - Xalqaro jurnali.
3. Haseena M, Malik MF, Asma Javed, Sidra Arshad, Nayab Asif va boshqalar. (2017)
4. Suvning ifloslanishi va inson salomatligi. Ekologik xavfni baholash va tuzatish
4. **P.S.Sultonov** "Ekologiya va atrof-muhitni muhofaza qilish asoslari" «Musiqqa» nashriyoti Toshkent -2007
5. <https://pecb.com/article/health-impacts-of-environmental-pollution>
6. www.ziyonet.uz

KIMYO FANINI O'QITISHDA VIRTUAL LABORATORIYADAN FOYDALANISHNING O'RNI

Axmadjonova Yorg'inoy Tojimurodovna,
Ahmadjonova Umida Tojimurodovna
Jizzax Politexnika instituti

Annotasiya. Maqolada kimyo fanini o'qitishda qo'llaniladigan virtual laboratoriyani ta'lim jarayoniga qo'llash to'g'risida ma'lumotlar keltirilgan. Virtual ta'limning asosiy maqsadi, insonning real borliqda tutgan o'rnining tub mohiyatini anglab yetishdagi-uning virtual va boshqa imkoniyatlari uyg'unligini ta'minlashdan iboratdir. Virtual ta'lim nafaqat masofaviy telekommunikatsiyagagina xos jihat bo'lib qolmasdan, balki ta'limning barcha, jumladan, kunduzgi shakllarida o'qituvchi, talaba(o'quvchi), o'rganilayotgan ob'yektlarning o'zaro munosabatlarida namoyon bo'lish xususiyatiga ega. Virtual laboratoriyalarda foydalanish kimyo ta'limda (masofaviy o'qitish) imkoniyatlarini kengaytirishga xizmat qiladi.

Kalit so'zlar. kimyo, virtual laboratoriya, masofaviy o'qitish, interfaol vositalar

Bugungi kunda, zamon talabiga javob beruvchi yetuk mutaxassis tayyorlash uchun o'quv-tarbiyaviy jarayonlarini zamon talablariga mos holda tashkil etish va boshqarish ta'limdagi dolzarb masala hisoblanadi. Oliy o'quv yurtlari kimyo ta'limida talabalarni o'quv fani asoslari bilan bog'liq bo'lgan qonuniyatlar, nazariyalar, tushunchalar va atamalar bilan tanishtirish bilan bir qatorda bo'lg'usi yetuk mutaxassis barkamolligini ta'minlash, ta'lim jarayoni samarasini oshirish maqsadida juda ko'plab ilmiy tadqiqotlar olib borilmoqda. Chunki, egallangan bilimlarni amaliyotga joriy qilish masalasida haligacha kamchiliklar mavjud. Ma'lumki, fan va texnika jadal sur'atlar bilan rivojlanayotgan bugungi kunda ko'plab ilmiy bilimlar, tushuncha va tasavvurlar hajmi keskin ortib bormoqda. Oliy o'quv yurtlari ta'lim jarayonida interfaol vositalarni qo'llash oddiylikni kasb etgani holda (o'quv mashg'ulotlarida kompyuter texnikasi va dasturiy ta'minotini qo'llash) masofaviy ta'lim uchun ham katta imkoniyatlarni ochib bermoqda.

Hozirgi kunda internetning rivojlanib borishi, respublikamizning har nuqtalariga yetib borishi undan foydalanuvchilarga uydan chiqmasdan turib o'zaro muloqot qilish, kerakli axborotlarni tezlik bilan qabul qilish yoki jo'natish, o'quv yo'nalishlari bo'yicha ma'lumotlarni egallab olishga katta imkoniyatlarni taqdim qilmoqda. Agar internetni axborot texnologiyasining asosiy vositalaridan biri sifatida qarasaq, u orqali masofaviy ta'limni olib borish muammosi keng ma'noda hal etilmoqda. Buning natijasida so'nggi vaqtlarda kimyo, biologiya, fizika fanlarini o'qitishda virtual laboratoriya ishlaridan foydalanish kun sayin rivojlanib bormoqda. Virtual laboratoriyalar o'zida ta'lim berish tizimini aks ettirgan xolda, real olamning virtual ko'rinishini kompyuterlashgan ta'limiy muhit sifatida modellashtirishni ko'rsatadi.

"Virtuallik" atamasi lotincha «virtualis» so'zidan olingan bo'lib, «muayyan bir sharoitlarda sodir bo'ladigan yoki ro'y berishi mumkin bo'lgan», yoki mavjud bo'lmagan, lekin amalga oshirish ehtimoli mavjud bo'lgan jarayon kabi ma'nolarni anglatadi. Ushbu atama inson faoliyatining juda ko'p sohalarida uchraganligi uchun ham uni ta'lim tizimiga olib kirishga yetarlicha asoslar mavjud[1].

Virtual laboratoriya ishlarini qo'llashning dolzarbligi yana shundan iboratki, unda laboratoriya tajribalarini tashkil qilish uchun murakkab qurilmalarni yasash, qurilmalarni va reaktivlarni saqlash, almashtirish shart emasligi bilan bir qatorda ta'mirlash ishlari, kimyoviy idishlarni yuvish kabi ishlar bajarilishi shart emas. Hamma laboratoriya ishlari kompyuter xotirasida yoki tashqi xotirada elektron variantda va bir joyda saqlanadi. Kompyuter qurilmasi xavfsiz, ishlatish qiyin emas va shu bilan birga foydalanuvchidan faqatgina belgilangan mahsus dasturlar bilan ishlash ko'nikmasini talab qiladi. Eksperiment topshirig'ini bajarish uchun maxsus tizim virtual oynalarga o'tishlarni ta'minlab, foydalanuvchiga tajriba bajarish vaqtida erkin tarzda ko'rsatkichlarni o'zgartirish, hisoblashishlarini va grafik vazifalarni bajarish imkoniyatini beradi va bu bilan talabalar o'zlari mustaqil tarzda natija hamda xulosalar chiqarishlari mumkin [2].

Eksperiment o'tkazish uchun Virtual Chemistry Laboratory dasturiy ta'minotidan foydalanishni tavsiya qilamiz .

Barcha ishlar uch o'lchamli animasiya va tasvirlarni qo'llash orqali amalga oshiriladi. Ular mahsus dasturlashtirilgan va ovoz bilan ta'minlangan bo'ladi. Bunda ayni mavzuning mazmuni ma'lumotlar, nazorat savollaridan iborat bo'ladi.

Shu tarzdagi har bir laboratoriya tashqi ko'rinishidan va ishlatilish jihatidan bir xil shaklga keltirilgan interfeysdan iborat bo'lib, quyidagilarni o'z ichiga oladi: simulyatsiya, tajriba tafsiloti bo'yicha ma'lumotlar bazasi, maqsadi, vazifasi, ishning bajarilish ketma-ketligidan iborat bo'ladi. Bundan tashqari, mahsus tugmaga joylashtirilgan ma'ruzalar (materialning qisqacha bayoni), o'quvchining ish jurnali, tajriba bajarish davomida o'zlashtirilgan materialni nazorat qilish maqsadida savollar berilgan bo'lishi mumkin. Virtual laboratoriya maksimal ko'rgazmalilikka, tajribani bajarish uchun real qurilmalarning aynan mos kelishini ta'minlaydi. Bu talabalarning ishlarini engillashtiradi, vaqtni tejaydi, o'rganilgan mavzuning o'zlashtirish darajasini oshiradi. Bundan tashqari jarayonning virtual modeli o'qituvchiga talabalarning o'zlashtirish darajasiga qarab, o'rganilayotgan mavzu yuzasidan qo'shimcha savollar shakllantirishga (ayni mavzu yuzasidan) yordam beradi.

Yuqorida keltirilgan fikrlar asosida xulosa qilib, kimyo fanidan laboratoriya mashg'ulotlarini o'tkazishda virtual laboratoriyalarning afzalliklari to'g'risida quyidagi fikrlarni bildirish mumkin:

Virtual laboratoriyaning afzalliklari [3]:

- 1) interfaolli;
- 2) mahsus laboratoriya xonalarga bog'liq bo'lmagan holda ishlatilishi (kompyuter mavjud joyda ishlatish imkoniyati);
- 3) o'quv muassasasida bajarish mumkin bo'lmagan yoki real vaqtda kuzatish mumkin bo'lmagan hollarda obyekt, jarayon va hodisalarning modellashtirilishi;
- 4) internetdan foydalanib, masofaviy ta'lim asosida topshiriqlarni amalga oshirish imkoniyati;
- 5) reaktivlar etishmay qolganda;
- 6) hayot uchun xavfli bo'lgan moddalar bilan tajribalarni bajarishda;

Yuqoridagi fikrlarimizdan xulosa qilib, shuni aytish mumkinki, virtual laboratoriya ishlaridan foydalanilgan holda o'qish jarayonini tashkillashtirilsa, o'quvchilar (talabalar)ni fanga qiziqish bilan yondashishlariga sabab bo'ladi. Hech kimga sir emas hozir yoshlarni tabiiy fanlarga qiziqtirish juda qiyin ayniqsa kimyo faniga o'quvchi(talaba)larni qiziqtirish,

kimyo ta'limi oldidagi muammo hisoblanadi. Yuqorida tavsiya qilayotgan dasturlardan foydalangan holda o'quv jarayoni tashkillashtirilsa, o'quvchilar (talabalar) kimyo fanlarini chuqur o'rganishlariga sabab bo'ladi. Bundan tashqari, virtual laboratoriya ishlaridan foydalanish masofaviy ta'limda yoki tabiiy sharoitda ta'lim muassasalarida bajarish imkoniyati yo'q laboratoriya ishlarini o'tkazish uchun ayni samarali usul hisoblanadi.

Foydalanilgan adabiyotlar ro'yxati:

1. G. Ixtiyarova, N. Jo'raqulova va boshqalar. Virtual laboratoriyadagi uch o'lchovli o'zaro ta'sirning kimyo ta'limidagi o'rni. Pedagogik mahorat. №2, 2020.146-151 bet
2. Р.Ш.Бердиқулов, Ф.А.Алимова, Ш.М.Миркомиллов Возможности компьютерных технологий при изучении основ технологических процессов химического производства. Вопросы гуманитарных наук. Научный журнал №2(46), Москва, 2010 г
3. М. Х. Хамидова "Kimyo fanini virtual laboratoriyalardan va kompyuter dasturlaridan foydalanib o'qitishning ahamiyati" Academic research in educational sciences, Volume 2 | ISSUE 8 | 2021,133-139

FIRST-ORDER LINEAR DIFFERENTIAL EQUATIONS. BERNOULLI'S DIFFERENTIAL EQUATION

Memonova Gulnoza Nazrikulovna,
General secondary school teacher numbered 80th

Abstract: The first-order linear differential equation is an important topic in the field of differential equations. This scientific paper provides an introduction to these equations, explaining what they are and how to solve them. Additionally, we delve into the Bernoulli differential equation and its transformations, which are a specific type of first-order nonlinear differential equation that can be transformed into a linear equation.

Keywords: First-order differential equations, Linear differential equations, Initial value problems, Exact equations, Bernoulli equations

Introduction: Differential equations are mathematical equations that describe how a variable change with respect to another variable. In many fields of science and engineering, differential equations play a crucial role in modeling and predicting physical phenomena. First-order linear differential equations are a type of differential equation that is frequently encountered in applications. Bernoulli's differential equation is a type of nonlinear differential equation that can be transformed into a linear equation. In this paper, we will provide an overview of first-order linear differential equations and Bernoulli's differential equation, as well as the methods used to solve them.

Literature review: Many authors have investigated the properties and solutions of first-order linear differential equations. In their book "Differential Equations with Applications and Historical Notes," George F. Simmons and Steven G. Krantz provide a comprehensive introduction to differential equations and their applications [3]. They discuss the general form of first-order linear differential equations, as well as methods for solving them using integrating factors. Also, a couple of examples have been provided for applications of first-order linear differential equations in various fields, such as physics and biology [4]. Several authors have also studied the properties and solutions of Bernoulli's differential equation [5]. In their paper "Bernoulli's Differential Equation Revisited," John A. Pelesko and David H. Bernstein investigate the properties of Bernoulli's differential equation and its solutions [2]. They provide a detailed derivation of the transformation that turns Bernoulli's differential equation into a linear equation, and they discuss the properties of the solutions of the transformed equation. They also provide several examples of applications of Bernoulli's differential equation in physics and engineering. In his book "Differential Equations and Linear Algebra," C. Henry Edwards discusses the general theory of differential equations and their applications [1]. He provides a detailed discussion of first-order linear differential equations and the method of integrating factors, as well as the properties and solutions of Bernoulli's differential equation. He also discusses the use of differential equations in modeling real-world problems, such as population growth and chemical reactions.

Illustrative examples: This equation of the form $y' + p(x)y = q(x)$ is called a linear differential equation, where $p(x)$ and $q(x)$ are continuous functions on some interval.

According to Bernoulli's method, we look for the solution of equation (1) in the form of the product of two unknown functions $u = u(x)$ and $v = v(x)$:

$$y = uv \quad (y(x) = u(x) \cdot v(x)) \quad (1)$$

If we substitute $y = uv, y' = (uv)' = u'v + uv'$ above for y and y' in equation (1), then its derivative will be $X'_1 = (uv)' = u'v + uv'$. It seems absurd to introduce two unknown functions $u = u(x), v = v(x)$ instead of the unknown function $y = y(x)$ to be found. However, we will see later that the appropriate selection of one of the functions $u = u(x)$ and $v = v(x)$ allows us to easily find the other. As a result, $y(x)$ is found. After substitution, the differential equation $u'v + uv' + puv = q$ is formed. Now we choose the function $v' + pv = 0$ in such a way (using the option of choosing this function arbitrarily) that we have $u'v + u(v' + pv) = q$. This differential equation comes to this variable A=C separable equation. Integrating the following equation $\frac{dv}{v} = -pdx$ we find:

$$\int \frac{dv}{v} = -\int p dx, \ln v = -\int p dx \quad (2)$$

$$v = e^{-\int p dx}$$

As a result, the differential equation (2) this takes the following view $u' e^{-\int p dx} = q$ We will solve it:

$$e^{-\int p dx} \cdot \frac{du}{dx} = q, \frac{du}{dx} = q e^{\int p dx}, \quad (3)$$

$$du = q e^{\int p dx} dx, u = \int q e^{\int p dx} dx + C.$$

From relations (3) and (4) it follows that

$$y = uv = \left(\int q e^{\int p dx} dx + C \right) e^{-\int p dx}. \quad (4)$$

So, $y' + py = q$ is a generalization of the linear differential equation the solution is

$$y = uv = \left(\int q e^{\int p dx} dx + C \right) e^{-\int p dx}. \quad (5)$$

Example 1, find the general solution of this equation $y' + xy = x^3$. We find the general solution of this equation using formula (5).

$$y = \left(\int x^3 e^{\int x dx} dx + C \right) e^{-\int x dx} = \left(\int x^3 e^{\frac{x^2}{2}} dx + C \right) e^{-\frac{x^2}{2}} = x^2 - 2 + C e^{-\frac{x^2}{2}}$$

Therefore, the general solution of the given equation is $y = x^2 - 2 + C e^{-\frac{x^2}{2}}$.

Bernoulli's equation

Definition: An equation of this forms

$$y' + P(x)y = Q(x)y^\alpha \quad (\alpha \neq 0; \alpha \neq 1) \quad (6)$$

is called Bernoulli's equation. Bernoulli's equation using substitution $y = u(x) \cdot v(x)$ or Lagrange's method can be solved directly with Also the substitution $z = y^{1-\alpha}$ using equation (6) is reduced to a linear differential equation.

Example 2. Solve the equation $xy' - 4u = x^2\sqrt{y}$. After dividing the equation by X , we get the equation $y' - 4\frac{y}{x} = x\sqrt{y}$. We look for the solution in the form $y = u(x) \cdot v(x)$. Then, coming to the equation $u'v + u\left(v' - \frac{4}{x}v\right) = x\sqrt{uv}$,

$$\begin{aligned}
 v' - \frac{4}{x}v &= 0, \frac{dv}{v} = \frac{4dx}{x}, \\
 \ln |v| &= 4\ln |x|, v = x^4; \\
 x^4u' &= x^3\sqrt{u}, u^{-\frac{1}{2}}du = \frac{dx}{x}; \\
 2u^{\frac{1}{2}} &= \ln |x| + C, u = \frac{(\ln |x| + C)^2}{4}; \\
 y &= \frac{x^4(\ln |x| + C)^2}{4}
 \end{aligned}$$

can be solved.

Conclusion: In this paper, we have provided an overview of first-order linear differential equations and Bernoulli's differential equation. We have shown how to solve these equations using integrating factors and transformations, respectively. Additionally, we have reviewed some of the literature on these topics, including works by Simmons and Krantz, Pelesko and Bernstein, and Edwards. Differential equations are a fundamental tool in many fields of science and engineering and the study of first-order.

References:

1. Edwards, C. H. (2010). Differential equations and linear algebra. Pearson.
2. Pelesko, J. A., & Bernstein, D. H. (1998). Bernoulli's differential equation revisited. *Mathematical and Computer Modelling*, 27(6), 49-59.
3. Simmons, G. F., & Krantz, S. G. (2006). Differential equations with applications and historical notes. McGraw-Hill.
4. Stewart, J. (2015). Calculus: Early transcendentals. Cengage Learning.
5. Tenenbaum, M., & Pollard, H. (1985). Ordinary differential equations. Dover Publications.

KIMYOVIY BOG'LANISHLAR HAQIDA TUSHUNCHA

**Raxmatullayeva Madina Jasurovna,
Abdullayev Alisher Abulqosimovich
Jizzax politexnika inistituti, OOT yo'nalishi talabasi**

Annotatsiya: kimyoviy bog'lanish turlarini o'rganish va yoshlarni bu mavzu buyicha qiziqishlarini oshirish hamda biz kundalik turmushda foydalanib kelayotgan moddalarimiz qaysi bog'lanishga kirayotgani, keyin ularni bizga qanchali kerakligini tushuntirib o'tilgan.

Kalit so'zlar: Kimyoviy bog'lanish, kovalent bog'lanish, ion bog'lanish, metall bog'lanish, donor - akseptor bog'lanish, vodorod bog'lanish, kovalent bog'lanish va valentlik.

Kimyoviy bog'lanish haqidagi ta'limot - hozirgi zamon kimyosining asosiy masalasidir. Bu ta'limotni bilmay turib kimyoviy birikmalarning turli - tumanligi sabablarini, ularning hosil bo'lish mexanizmini, tuzilishini va reaksiyaga kirisha olish xususiyatlarini tushunib bo'lmaydi. Bog'lanishlar yuzaga kelishi mexanizmi, tabiati ularda ishtirok etuvchi zarrachalarning turlariga ko'ra bir necha xil bo'ladi. Kimyoviy bog'lanishlarga va ularning hosil bo'lishiga atomlarning elektron tuzilishi nuqtai nazaridan qarash lozim. Chunki kimyoviy bog'lanishlarning hosil bo'lishida ishtirok etuvchi asosiy vosita-elektronlar va elektron bulutdir. Umuman har qanday kimyoviy bog'lanish o'zaro biriktiruvchi atomlar tashqi elektron qavatdagi bir yoki bir nechta elektron bulutlarining yadrolar o'rtasida qayta taqsimlanishi (bir-birini o'zaro qoplanishi) natijasida hosil bo'luvchi ko'p yadroli va elektronli sistemasidir. Shu nuqtai nazardan, kimyoviy bog'lanish haqidagi ta'limotlarni o'rganish hozirgi zamon kimyosining asosiy masalalaridan biridir. Har qanday kimyoviy modda-atomlar va ularning hosil bo'lgan kristallar, molekulalar va ionlardan tashkil topgan materiyadir. Bu bog'lanishlar yuzaga kelish mexanizmi, tabiatda ularda ishtirok etuvchi zarrachalarning turlariga bir necha xil bo'ladi. Kimyoviy bog'lanish deganda, biz atomlararo ta'sir etuvchi va ularni birgalikda ushlab turuvchi kuchlarni tushunshimiz kerak[1].

Kimyoviy bog'lanishga quyidagicha ta'rif berishimiz mumkin:

Kimyoviy birikmalar molekulasi hosil bo'lishida atomlararo ta'sir etuvchi va ularni birgalikda ushlab turuvchi kuchlar yig'indisiga kimyoviy bog'lanish deyiladi. Kimyoviy bog'lanish turlari asosan, Kovalent bog'lanish, Ionli bog'lanish, Donor - akseptor (koordinatsion) bog'lanish, Metall bog'lanish, Vodorod bog'lanish turlariga bo'lib o'rganamiz. Bularning birinchisi bo'lgan Kovalent bog'lanishga to'xtalamiz.

"Kovalent" so'zi "birlashgan" degan ma'noni bildiradi. Bu so'zdagi "ko" old qo'shimcha birgalikda ishtirok etish degan ma'noni bildiradi. Bu ikki elektronli va ikki markazli (ikkita yadroni tutib turadi) bog'lanishdir. Kovalent bog'lanishli birikmalar gomeopolyar yoki atom birikmalari deyiladi. Bunday bog'lanish bir elektronli qarama-qarshi spinli atom bulutlarining bir - birini qoplashi natijasida vujudga keladi. Elektron juftlar tufayli vujudga keladigan kimyoviy bog'lanish kovalent bog'lanish deyiladi. Kovalent bog'lanish kimyoviy bog'lanishning ancha umumiy turidir. Hozirgi zamon bog'lanishlar nazariyasi ionli bog'lanishni kovalent bog'lanishdan elektron juftning eng ko'p siljishi natijasida vujudga kelgan deb tushuntiradi, bunda birikayotgan atomlarning bittasiga tegishli bo'lib qoladi[2].

Kovalent bog'lanishning ikki turi bor: qutbsiz va qutbli. Elektromanfiylik qiymati jihatidan o'zaro teng bo'lgan element atomlari o'rtasida vujudga kelgan bog'lanish qutbsiz kovalent bog'lanish deyiladi.

Qutubsiz kovalent bog'lanish asosan bir xil atomlar orasida vujudga keladi. Bunda umumlashgan elektron jufti xech qaysi atom tomon siljimagan bo'ladi, chunki har ikkala atomning o'ziga elektronni tortish qobiliyati, ya'ni elektromanfiyligi bir xil bo'ladi. Bunda atomlar o'rtasida hosil bolgan umumlashgan elektron juftlik har ikkala atom yadrolaridan bir xil uzoqlikda joylashadi. Shuningdek, qutbsiz kovalent bog'lanishli moddalarga, vodorod bilan birga O_2, Cl_2, N_2 singari oddiy moddalarni hamda ayrim murakkab moddalarni CH_4, CS_2 misol qilib keltirish mumkin. Bu moddalarning suyuqlanish va qaynash harorati past bo'ladi, suvda ionlarga dissotsiyalanmaydi[3]. Qutubsiz bog'lanishli moddalarning ishlatilish sohasi ham ancha yuqori. Buni birgina Cl_2 molekulasida ham ko'rishimiz mumkin. Metil xlorid, xloroform, tetraxlorometan, freonlar va tarkibida xlor tutgan turli polimerlar olishda xlordan keng foydalaniladi. Xlor zaharli. Xlor ishlatiladigan korxonalarining havosida uning konsentratsiyasi $1mg/m^3$ dan ortiq bo'lmasligi kerak. Xlor ionlari ba'zi fermentlarning faolligini oshiradi. Natriy xlorid tirik organizm hayoti uchun nihoyatda zarur modda. Odam organizmining qariyb 0,25% ini xlor tashkil etadi.

1-jadval

Qutbsiz kovalent bog'lanishli moddalar

N ^o	Modda nomi	Formulasi	Molekulaning tuzilishi
1	Vododrod	H_2	H..H
2	Kislород	O_2	O::O
3	Xlor	Cl_2	Cl..Cl
4	Uglerod disulfid	CS_2	S:C:S

Elektromanfiylik qiymatlari jihatidan bir-biridan oz farq qiladigan element atomlari orasida vujudga kelgan bog'lanish qutubli kovalent bog'lanish deyiladi. Qutbli kovalent bog'lanishda elektron buluti elektromanfiyroq atomga, ya'ni nisbiy elektromanfiyligi katta bo'lgan atomga tomon siljigan bo'ladi. Bunga uchuvchan anorganik birikmalari: HCl, H_2O, H_2S, NH_3 va boshqalarning molekularini misol qilib keltirishimiz mumkin. Qutbsiz va qutbli kovalent bog'lanishli molekularlarda umumiy elektronlar juftining buluti ikkala atom yadrolariga taalluqli bo'lganligi sababli, bog'lanishning bu ikki turi, ko'pincha atom bog'lanish yoki to'g'ridan-to'g'ri kovalent bog'lanish deyiladi. Qutubli kovalent bog'lanishli moddalarning ham ishlatilish sohasi ancha yuqori. Buni birgina ammiak misolida ko'rib chiqishimiz mumkin. Ammiakning suvdagi eritmasi novshadil spirti hisoblanadi. Ammiak asosan nitrat kislota olishga, ammoniy tuzlari singari qishloq xo'jaligida o'g'it sifatida ishlatishda hamda sovituvchi sifatida foydalaniladi.

Qutbli kovalent bog'lanishli moddalar

№	Modda nomi	Formulasi	Molekulaning tuzulishi
1	Suv	H ₂ O	H.O.H
2	Vodorod xlorid	HCl	H..Cl
3	Vodorod ftorid	HF	H..F
4	Vodorod sulfid	H ₂ S	H.S.H

Qutubsiz va qutbli kovalent bog'lanishli molekulalarda umumiy elektronlar juftining buluti ikkala atom yadrolariga taalluqli bo'lganligi sababli, bog'lanishning bu ikki turi, ko'pincha, atomiy bog'lanish yoki to'g'ridan-to'g'ri kovalent bog'lanish deyiladi.

Foydalanilgan adabiyotlar ro'yxati:

1. M. B. Matchanova "Kimyo" 2022-yil.
2. M. T. Abdullayev, O. K. Ergashev, B. A. Hayitov "Kimyo" 2020-yil.
3. G. P. Xomchenko, I. G. Xomchenko "Kimyo" 2019-yil.
4. Internet sayitlar, Arxiv.uz, Daryo.uz.

**"AZOTLI O'G'ITLAR" MAVZUSINI O'QITISHDA O'QUVCHILARNING BILISH FAOLIYATINI
FAOLLASHTIRISH**

**Xamidov S.X.,
Abdullayev A.A.,
Mamatkulov B.U.
Jizzax politexnika instituti**

Annotatsiya: "Azotli o'g'itlar" mavzusini o'qitishda muammoli metoddan foydalanish, darsni o'zaro muloqotda olib borish, egallagan bilimlarni mustahkamlashda va o'quvchilarning bilish faoliyatini faollashtirishda "tarmoqlar" metodidan foydalanish - dars samaradorligi yuqori bo'lishini ta'minlaydi.

Kalit so'zlar: pedagogik texnologiya, modulli ta'lim, muammoli ta'lim, kristall, anion, mineral

O'quvchilarning bilish faoliyatini faollashtirish va o'qitish samaradorligini oshirish, kimyo o'qitish metodikasining dolzarb muammolaridan biridir. Bunday muammoni hal yetishning asosiy yo'li pedagogik texnologiyalardan foydalanishdir.

Yangi pedagogik texnologiya o'quvchilarning faolligini va dars samaradorligini oshirishga yordam beradi. Bu O'zbekiston Respublikasining "Ta'lim to'g'risida"gi qonunida ta'lim mamlakatimizning ijtimoiy taraqqiyot sohasida ustuvor yo'nalish va davlat siyosatining asosiy prinsiplari ekanligi e'lon qilingan. [1: 15]

Respublikamizda olib borilayotgan ta'lim sohasidagi islohotlarning muvaffaqiyati uzluksiz ta'lim tizimining barcha turlari uni amaliyotga joriy yetishga safarbar etilayotganiga bog'liq. Uzluksiz ta'lim tizimi oldidagi vazifalarni amalga oshirish o'z navbatida o'quvchilarning bilish faoliyatini tashkil etadi, boshqaradi, nazorat qiladi, baholaydi, o'quvchining barkamol inson bo'lib yetishishiga zamin yaratadi.

Kimyoni o'qitishda maqsadga muvofiq ta'sir ko'rsatish o'qituvchi tomonidan tanlangan yangi pedagogik texnologiyalarga bog'liq.

Quyidagi texnologiyalar joriy etilishi maqsadga muvofiq:

1. Muammoli ta'lim texnologiyalari
2. Modulli ta'lim texnologiyalari
3. Hamkorlikda o'qitish texnologiyalari

Bu mavzuni asosiy mazmunini bayon qilishda muammoli ta'lim texnologiyasidan foydalangan maqsadga muvofiq. Unda mavzu rejasidagi muhim masalalar bo'yicha muammoli savollar tayyorlanadi va o'qitishga qo'yilgan muammolarning yechimi o'qituvchilar bilan birgalikda ishlab chiqiladi. [2: 44]

Masalan, "Azotli o'g'itlar" mavzusi bo'yicha quyidagi savollar dars jarayonida muammoli vaziyatni vujudga keltirishi mumkin:

1. O'simliklar qanday qilib o'zini azot bilan ta'minlay oladi?
2. Tuproqdagi azot qanday birikmalar tarzida bo'ladi?
3. Azot zaxirasi insoniyat uchun qanchaga yetishi mumkin?
4. Tabiiy azotlardan bevosita mineral o'g'itlar sifatida foydalanaversa bo'ladimi?
5. Qanday azotli o'g'itlar ishlab chiqargan ma'qul?

6. Nima uchun kunning issiq vaqtida azotli o'g'itlardan foydalanish tavsiya qilinmaydi?
Bu muammoni hal etishda o'quvchilar turli fikrlar bildiradilar.

O'simliklar uchun ozmuncha azot kerak bo'lmaydi. Azotning yillik me'yoriga qarab, birinchi ertagi oziqlantirishda, gektariga 50 - 75 kg, ikkinchi va uchinchi oziqlantirishda esa gektariga 50-100 kg atrofida azot solinadi. Yerni haydashdan oldin sho'r yuvish ishlari o'tkaziladigan joylarda o'g'it bahorgi yer haydov paytida solinadi. Chigitni undirib olish uchun qo'shimcha sug'oriladigan yerlarda, azot chigit ekish bilan bir vaqtda solinadi. Agar ba'zi sabablarga ko'ra, ekishga qadar azotli o'g'itlar solinmagan bo'lsa, bu tadbir ekish vaqtida bajariladi. Bunda azot me'yori gektariga 20-25 kg dan oshmasligi kerak. [4: 137]

Bu muammoni bir o'quvchi selitra kristallarining gigroskopikligi bilan tushuntirsa, ikkinchi o'quvchi nitratlarning qizdirishga munosabatiga bog'laydi va munozara olib boradi.

Mavzuning mohiyati shundaki, o'simliklar ildizi orqali azotli o'g'itlarni ionlar – ammoniy (NH_4^+) va nitratlar (NO_3^-) ko'rinishida o'zlashtiradi. Nitratlar suvda oson eriydi va ionlarga ajraladi. Kunning issiq vaqtida azotli o'g'itlar termik beqarorligi sababli parchalanadi, shuning uchun ham kechasi yoki salqinda yerni azotli o'g'itlar bilan ishlagan ma'qul. Ayniqsa, ammiakli selitra harorat ta'sirida oson parchalanadi:

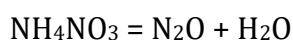

Ma'ruzada bayon qilingan bilimlarni o'quvchilar tomonidan yaxshi o'zlashtirilganligini bilish uchun yangi pedagogik texnologiyaning "Tarmoqlar" texnologiyasidan keng foydalaniladi. Buning uchun azot birikmalarining har biri alohida qog'ozlarda yozilib, ma'ruzaga qatnashgan o'quvchilar to'rt guruhga bo'linib, har bir guruhga alohida azotli birikmalarning nomi beriladi. Bunda guruh o'quvchilari muammoli ma'ruza qilib chiqib, har bir guruh alohida tushuntirib beradi. To'rtta guruh alohida har qaysisi himoya qilib bo'lganidan so'ng, o'quvchilar tomonidan saylangan hay'at a'zolari ballar qo'yib, guruhning umumiy ballari e'lon qilinadi. [3:184] Muammoli ma'ruzada azotning xossalarini bilib olgach, sayyoramizda u qanday shakllarda uchrashi haqida fikr yuritimiz.

Tabiatda azotli o'g'itlar nitratlar-selitralar hoida uchraydi, masalan Chilida NaNO_3 – chili selitrasining katta zaxirasi mavjud. KNO_3 -hind selitrasi, $\text{Mg}(\text{NO}_3)_2$ -Norveg selitrasi deb ham ataladi. Yurtimizda azotli o'g'itlarning zaxira manbaalari yo'qligi uchun ular sintez qilib ishlab chiqariladi. Hozirgi kunda azotli o'g'itlarning quyidagi turlari ishlab chiqarilmoqda:

1. Ammiakli o'g'itlar— ammoniy sulfat, ammoniy xlorid, ammoniy karbonat, suyultirilgan ammiak, ammiakli suv va ammiakatlar.

2. Nitratli o'g'itlar — ammiakli selitra, natriyli selitra, kalsiyli selitra, kaliyli selitra.

3. Amidli o'g'itlar — mochevina, kalsiy sianamid, mochevina formaldegidli o'g'itlar.

Xulosa qilib aytganda, bunday texnologiya bilan dars jarayonida o'quvchilarning bilish faoliyati ancha yuqori bo'lganligi ularning himoya qilishda to'plagan ballari asosida aniqlab olinadi.

Foydalanilgan adabiyotlar ro'yxati:

1. O'zbekiston Respublikasining "Ta'lim to'g'risida"gi qonuni

2. Rahmatullayev N., Omonov H., Mirkomilov Sh. "Kimyo o'qitish metodikasi" T., «Iqtisod-Moliya», 2013.

3. Xodiyevich, X. S. (2022). KVANT SONLARI MAVZUSINI TUSHINTIRISHDA "PINBORD" VA "CHARXPALAK" TEXNOLOGIYALARINI QO'LLASH. Журнал естественных наук, 1(1 (6)),
4. J. Sattorov, S. Sidiqov, S. Abdullayev, A. Ergashev, Z. Xaidmuhamedova, Ya. Kulmurodova, U. Qosimov, N. Akbarov "Agrokimyo" T., "Cho'lpon", 2011.

**MUZLIKLAR ERISHI SABABLARI VA UNING OQIBATLARI.UNI OLDINI OLISHGA
SAMARALI YECHIM TOPISH.**

Toshtemirova Mashhuraxon Botirjon qizi
Mirzo Ulug'bek nomidagi O'zbekiston Milliy Universiteti
Gidrometeorologiya fakulteti 1-kurs talabasi,
Toshturdiyev Nurbek Nurali o'g'li
Mirzo Ulug'bek nomidagi O'zbekiston Milliy Universiteti
Gidrometeorologiya fakulteti 1-kurs talabasi

Anotatsiya: Ushbu maqolada tog' muzliklarining suv resurslariga qanday ta'sir qilishini va bu resurslar turli xil ekologik o'zgarishlar va xavflarga qanday ta'sir qilishini ko'rsatish uchun turli xil asosiy tog' tizmalarini ajratib ko'rsatilgan. Tog' muzliklari erishi sabablari va uning oqibatlari haqida ma'lumotlar berib o'tilgan. Keyindi davrlarda mavjud muzliklarni saqlab qolish bo'yicha tavsiyalar ham berib o'tilgan.

Kalit so'zlar: Muzlik, tog' muzliklari, gidrologik reaksiya, iqlim o'zgarishi, gidrologik jarayon, qutblar.

Muzliklar – ko'p yillik muz ob'ektlari bo'lib, ular Yerning baland va kengliklarida chuchuk suvni vaqtincha saqlaydi. Yer skriosferasining kichik bir qismini tashkil etsada, butun dunyo bo'ylab tog' muzliklarining sof massa yo'qolishi inson tomonidan qo'zg'atilgan iqlim o'zgarishi haqiqatining eng keng e'tirof etilgan ko'rsatkichlaridan biriga aylandi. Va chuchuk suv insoniyat jamiyati uchun zarur bo'lganligi sababli, muhim ahamiyatga ega. Muzliklar taqdiri va quyi oqimdagi suv resurslarining barqarorligi o'rtasidagi bog'liqlik muhim ahamiyatga ega. Biroq, chekinayotgan muzliklar jamiyatda umumiy suv tanqisligidan iborat deb taxmin qilish to'g'ri emas. Joylashuvi, suv havzasi miqyosi va vaqti (mavsumiy mavjudlik va talab) bilan bog'liq ko'plab o'zgaruvchilar muzliklarning suv resurslariga va kelajakdagi ssenariylarni loyihalashda foydalaniladigan modellar uchun mavjud qiyinchiliklarga ta'sir qiladi. Muzliklarning suv resurslariga ta'sirining nisbiy hajmini baholash nafaqat iqlim nazorati va gidrologik reaksiyani sinchkovlik bilan baholashni, balki suv taqsimoti va undan foydalanishga ta'sir qiluvchi ijtimoiy omillarni tanqidiy ko'rib chiqishni ham talab qiladi.

Davom etayotgan global iqlim o'zgarishi bilan muzlik suv resurslari iqlim sezgirligining yuqori darajasiga nisbatan zaifdir. Iqlimning isishi ssenariylarini o'rganish asosan muzliklarning retsessiyasini o'z ichiga oladi, bu esa oqim oqimining hajmi va o'zgaruvchanligini o'zgartiradi. Muzliklarning chekinishiga gidrologik reaksiya muzliklarning aniq massasi yo'qolgan mintaqalar uchun xarakterli ketma-ketlikka amal qiladi. Uzluksiz chekinish sharoitida muzliklar massasini yo'qotib, muzlik erishi natijasida hosil bo'lgan oqim oqimining vaqtincha ko'payishiga olib keladi. Qolgan muzlik hajmining kamayishi bilan yillik suv oqimi gidrografi "cho'qqi suvi" deb ataladigan maksimal darajaga etadi va undan keyin doimiy yillik pasayish kuzatiladi. Biroq, muzliklarni suv resurslari sifatida baholash, muzliklarning erishi oqimini loyihalashdan ko'ra murakkabroqdir. Suv oqimi, albatta, muzliklarning o'zgarishi suv resurslariga qanday ta'sir qilishining asosiy o'lchovidir, ammo bu jamiyat uchun yagona muhim muammo emas. Masalan, muzliklarning erishi suv sifatining o'zgarishi, tabiiy xavf xavfi, oziq-ovqat ta'minoti, energiya ishlab chiqarish,

degradatsiyalangan turizm va madaniy landshaftga ta'sir qilish bilan bog'liq. Bundan tashqari, muzliklarning o'sishi va uzoq vaqt davomida yemirilishi vodiy relef shakllari va cho'kindilarning ming yillar davomida erishi natijasida qayta to'ldiriladigan yer osti suv ombori bo'lishini hosil qiladi.

So'nggi bir necha o'n yilliklarda kichik muzlik davridan beri kuchli mintaqaviy retsessiyani hisobga olgan holda ko'plab tog' muzliklarida o'zgarishlar bo'yicha ilmiy tashvishlar ortib bormoqda, bu esa davom etayotgan tanazzul va suv resurslariga ta'sir qiladi. Iqlim o'zgarishining tog' muzliklariga ta'siri va suvga ta'siri to'g'risida miqdoriy tushunchani ishlab chiqish uchun tog' muzliklari bo'ylab bir nechta muzliklarning massa muvozanatini monitoring qilish dasturlari muhim ahamiyatga ega.

Tibet platosi va unga tutash tog' tizmalaridan oqib o'tadigan daryolar milliardlab odamlarning hayotini ta'minlaydi. Katta Himolay deb ataladigan bu hududda qor va muzlik erishi muhim gidrologik jarayonlar bo'lib, iqlim o'zgarishi erish xususiyatlariga va ular bilan bog'liq suv oqimiga jiddiy ta'sir qilishi kutilmoqda. Katta Himolaylar qutblardan tashqarida joylashgan muzliklarning eng katta maydonini o'z ichiga oladi va umumiy maydoni 123 604 km² O'rta Osiyo va Janubiy Osiyo uchun hisoblangan muzning umumiy hisoblangan hajmi 12 807 km³ ni tashkil qiladi. Markaziy Osiyo muzliklarisiz umumiy maydoni 55 634 km², muzning umumiy hajmi 6327 km³ ni tashkil qiladi.

Osiyodagi iqlim o'zgarishi haqida ma'lumotlarning yetishmasligi va cheklangan miqdordagi tadqiqotlar tufayli noaniqliklar mavjud. Himolay muzliklarining aksariyati so'nggi o'n yillikda katta Himolay tog'larining g'arbiy qismida, masalan, Pomir va Qoraqorum tizmalarida barqarorlik yoki massa ortishining oldingi belgilaridan tashqari, boshqa joylarda muzliklarga o'xshash tezlikda massasini yo'qotmoqda.

Tog' muzliklari asosan global miqyosdagi iqlim o'zgarishiga javoban qisqarmoqda va bu quyi oqim gidrologiyasini o'zgartirmoqda. Biroq, biofizik va insoniy omillarning uyg'unligini hisobga olish uchun suv resurslari uchun xavflarni mintaqaviy tahlil qilish kerak. Himolay suv resurslarining kelajagi uchun muammo gidrografdagi yillik o'zgarishlarga moslashish va ekstremal vaziyatlarga qarshi turish qobiliyatidir. Muzliklarning bufer qobiliyatining pasayishi natijasida gidrologik tizim tezlashadi va jamiyat uchun xavf ham ushbu o'zgartirilgan gidrologik rejimni boshqarishning barqarorligi va kelajakdagi suv talabining kuchli ortishi bilan bog'liq.

Kelajakdagi tadqiqotlar kuzatuvlarni birlashtirish, izchil monitoring o'rnatish va muzliklarning suv aylanishining tarkibiy qismlari, xususan, qor va er osti suvlari bilan o'zaro ta'sirini tahlil qilishga qaratilgan bo'lishi kerak. Ijtimoiy, iqtisodiy va demografik o'zgarishlar muzliklarning suv resurslariga teng ta'sir ko'rsatishi mumkin va boshqaruv qarorlari barcha iste'molchilarga qanday ta'sir qilishini ma'lumotlarga asoslangan qat'iy stsenariy baholash bilan xavflarni baholash va moslashish imkoniyatlariga e'tibor qaratish lozim. Muzliklarning gidroiqlimini modellashtirish bo'yicha uzoq muddatli (o'n yilliklar va asrlar) integratsiyalashgan tadqiqotlar daladan namuna olish va o'lchovlar bilan birlashtirilishi kerak. Xuddi shunday, muzlik massasi balansi va gidroklomatik o'zgaruvchilarni ko'proq balandlikda o'lchashni o'rnatish kerak. Kuzatuvlar mintaqaviy farqlarni hisobga olish uchun global miqyosda taqsimlanishi kerak, ammo umumiy protokollar va ma'lumotlarni almashish standartlashtirilgan bo'lishi kerak.

Foydalanilgan adabiyotlar ro'yxati:

1. F.X. Xikmatov, D.P. Aytbayev, B.Y. Adenbayev. R.T.Pirnazarov, "Gidrologiyaga kirish" «Universitet» nashriyoti. Toshkent-2017
2. M Carey, M Baraer, BG Mark et al., Toward hydro-social modeling: merging humanvariables and the social sciences with climate-glacier runoff models (Santa River,Peru). Journal of Hydrology
4. WW Immerzeel, LP van Beek, MF Bierkens, Climate change will affect the Asianwater towers. Science
5. Immerzeel, L Petersen, S Ragettli, F Pellicciotti, Nepal Himoloyidagi muzlagan suv havzasidan oqimlarni modellashtirish uchun havo harorati va yog'ingarchilikning kuzatilgan gradientlarining ahamiyati. Suv resurslari tadqiqoti.

UZLUKSIZ AKSLANTIRISHLAR FAZOSIDA PSEVDOTEKIS TOPOLOGIYA

**Ruziyev J.E,
Mirzo Ulug'bek nomidagi O'zbekiston Milliy Universiteti,
Ahmadova M.G'.
Mirzo Ulug'bek nomidagi O'zbekiston Milliy Universiteti**

Annotatsiya: Ushbu maqolada dastlab, $(\square, \tau_{\text{tabiiy}})$ topologik fazoda yaqinlashish va tekis yaqinlashish tushunchalari va μ baza kiritiladi. So'ngra \square da uzluksiz hamda μ da tekis yaqinlashuvchi akslantirishlar fazosini $C_{\mu, \mu}(\square)$ deb belgilab, ushbu fazoning Tixonov fazosi bo'lishi isbotlanadi.

Kalit so'zlar: Topologik fazo, tabiiy topologiya, baza, uzluksiz, tekis yaqinlashish, atrof, Hausdorf fazosi, Tixonov fazosi.

$(\square, \tau_{\text{tabiiy}})$ topologik fazoda $\mu = \{O_{\frac{1}{n}}(r) : r \in \square, n \in \square\}$ ochiq atroflar oilasi berilgan bo'lsin. To'g'ri chiziqda tabiiy topologiya intervallar orqali aniqlanadi.

1-ta'rif. (\square, τ) topologik fazoning ixtiyoriy ochiq qism to'plamini μ oilaga tegishli to'plamlar birlashmasi sifatida ifodalash mumkin bo'lsa, μ oilaga (\square, τ) topologik fazoning bazasi deb ataladi.

2-ta'rif. Bizga E to'plamda aniqlangan $(f_n)_{n \in \square}$ ketma-ketlik va f funksiya berilgan bo'lsin. Agar ixtiyoriy $\varepsilon > 0$ uchun shunday $N(\varepsilon)$ natural son topilib, barcha $n \geq N(\varepsilon)$ va ixtiyoriy $x \in E$ uchun $|f_n(x) - f(x)| < \varepsilon$ tengsizlik o'rinli bo'lsa, $(f_n)_{n \in \square}$ ketma-ketlik E to'plamda f funksiyaga tekis yaqinlashadi deyiladi.

3-ta'rif. Bizga X, Y topologik fazolar, $f : X \rightarrow Y$ akslantirish va $x \in X$ nuqta berilgan bo'lsin. Agar $y = f(x)$ nuqtaning ixtiyoriy V atrofi uchun x nuqtaning U atrofi mavjud bo'lib, $U \subset f^{-1}(V)$ munosabat bajarilsa $f : X \rightarrow Y$ akslantirish x nuqtada uzluksiz deyiladi.

Ta'kidlash lozimki, $f : X \rightarrow Y$ akslantirish X ning ixtiyoriy nuqtasida uzluksiz bo'lsa, ushbu akslantirish X da uzluksiz deyiladi va X dagi barcha uzluksiz akslantirishlar to'plami $C(X, Y)$ kabi belgilanadi. Barcha uzluksiz $f : \square \rightarrow \square$ funksiyalar to'plamini $C(\square)$ kabi belgilaymiz.

Berilgan $\varepsilon > 0$ son va $A \in \mu$ uchun quyidagi to'plamni kiritamiz:

$$A_\varepsilon := \{(f, g) \in C(\square) \times C(\square) : |f(x) - g(x)| < \varepsilon, x \in A\}.$$

$\{A_\varepsilon : A \in \mu, \varepsilon \in \square_+\}$ to'plamlar sistemasi $C(\square)$ da tekis yaqinlashishlar uchun baza bo'lishini oson isbotlash mumkin.

4-ta'rif. Tekis yaqinlashish orqali hosil qilingan topologiya μ da tekis yaqinlashish topologiyasi deb ataladi va hosil bo'lgan fazo $C_{\mu,u}(\square)$ kabi belgilanadi, ya'ni \square da uzluksiz hamda μ da tekis yaqinlashuvchi akslantirishlar fazosi.

Berilgan $f \in C(\square)$, $A \subseteq \square$ va $\varepsilon > 0$ uchun

$$V(f, A, \varepsilon) := \{g \in C(\square) : |f(x) - g(x)| < \varepsilon, x \in A\}$$

to'plamni qaraylik. U holda har bir $f \in C(\square)$ uchun $\{V(f, A, \varepsilon) : A \in \mu, \varepsilon > 0\}$ oila $C_{\mu,u}(\square)$ uchun f da ochiq atroflar bazasini tashkil qiladi.

Teorema. $C_{\mu,u}(\square)$ - Tixonov fazosi bo'ladi.

Isbot. $C_{\mu,u}(\square)$ Tixonov fazosi ekanligini isbotlashda $\bigcup \mu$ birlashma \square da zich ekanligidan foydalanamiz. $C_{\mu,u}(\square)$ tixonov bo'lishi uchun uning to'la regulyar va Hausdorf fazo bo'lishini ko'rsatamiz. To'la regulyar ekanligi $C_{\mu,u}(\square)$ ning topologiyasi tekis yaqinlashish orqali qurilganligidan kelib chiqadi.

Faraz qilaylik, $\bigcup \mu$ birlashma \square da zich va $f, g \in C_{\mu,u}(\square)$ funksiyalar $f \neq g$ shartni qanoatlantirsin. Belgilangan $z \in \square$ nuqtada $f(z) \neq g(z)$ va $\varepsilon := \frac{|f(z) - g(z)|}{4}$ bo'lsin. U to'plam esa z nuqtaning $|f(x) - g(x)| > 2\varepsilon$ (barcha $x \in U$) shartni qanoatlantiruvchi ochiq atrofi bo'lsin.

$\bigcup \mu$ birlashma \square da zich bo'lganligidan $A \in \mu$ uchun shunday $y \in A \cap U$ element topiladi. Agar $h \in V(f, A, \varepsilon) \cap V(g, A, \varepsilon)$ bo'lsa, $|f(y) - h(y)| < \varepsilon$ va $|g(y) - h(y)| < \varepsilon$ tengsizliklar hosil bo'ladi. Bundan

$$|f(y) - g(y)| = |f(y) - h(y) + h(y) - g(y)| < 2\varepsilon$$

ekanligi kelib chiqadi, bu esa $y \in U$ tasdiqga ziddir. Demak, $C_{\mu,u}(\square)$ Hausdorf fazosi bo'ladi. Faraz qilaylik, $\bigcup \mu$ birlashma \square da zich emas. Belgilangan $z \in \square \setminus \overline{\bigcup \mu}$ nuqta va $f(z) = 1$ va $f(\overline{\bigcup \mu}) = \{0\}$ shartni qanoatlantiruvchi $f \in C(\square)$ funksiya olamiz. U holda barcha $A \in \mu$ va $\varepsilon > 0$ uchun $f \in V(0, A, \varepsilon)$ ekanligidan $C_{\mu,u}(\square)$ Hausdorf fazosi bo'lmasligi kelib chiqadi. Teorema isbot bo'ldi.

Foydalanilgan adabiyotlar ro'yxati:

1. A.Ya.Narmanov, "Differensial Geometriya". T.: Universitet, 2012.
2. A.D.Rojas-Sánchez, Á.Tamariz-Mascarúa, H.Villegas-Rodríguez, "On the pseudouniform topology on $C(X)$ ". Topology and its applications #304, 2021.
3. Р.Энгелькинг, Общая топология, Москва, Мир, 1986.
4. Ю.В.Садовничий, Р.Б.Бешимов, Т.Ф.Жураев, Топология. Ташкент, Университет, 2021.

**TIBBIY-BIOLOGIK FANLARDA TA'LIM SIFATINI OSHIRISHDA SMART
TEXNOLOGIYALARNING ROLI**

Adhamov Shohjahon Abdullajon o'g'li
Andijon davlat tibbiyot instituti pediatriya
fakulteti 3-bosqich talabasi,
Ulug'bekova Gulrux Jo'rayevna
Andijon davlat tibbiyot instituti Anatomiya va
klirik anatomiya kafedrası dotsenti, t.f.n.,

Annotatsiya: Ushbu maqolada zamonaviy innovatsion texnologiyalarning ta'lim sifatini oshirishda, zamonaviy bilim va ko'nikmalarga ega bo'lgan kadrlarni tayyorlashdagi roli, tibbiy-biologik fanlarni o'rganishda smart texnologiyalarning ahamiyati, afzalliklari haqida fikr va mulohazalar yoritilgan.

Kalit so'zlar: ta'lim sifati, oliy ta'lim, mustaqil ta'lim, axborot kommunikatsion texnologiyalar, smart texnologiyalar, tibbiy-biologik fanlar, Pirogov interaktiv anatomik stoli.

Aytish joziki, zamonaviy bilim va yuksak ma'naviy axloqiy fazilatlariga ega, mustaqil fikrlaydigan yuqori malakali kadrlar tayyorlash davlatimizning bosh ezgu maqsadlaridan biridir. Shu o'rinda mamlakatimizda oliy ta'lim tizimini isloh qilishga, ta'lim tizimini sifat jihatdan yangi bosqichga ko'tarishga, oliy ta'limni modernizatsiya qilishga doir qator istiqbolli say-harakatlar izchil amalga oshirilmoqda.

Xususan, O'zbekiston Respublikasi Prezidenti Sh.M.Mirziyoyevning 2019-yil 8-oktabrdagi PF-5847-sonli "O'zbekiston Respublikasi oliy ta'lim tizimini 2030-yilgacha rivojlantirish konsepsiyasini tasdiqlash to'g'risida" gi farmonida ham oliy ta'lim tizimini yanada rivojlantirishga doir qator vazifa va maqsadlarni amalga oshirish belgilab olindi. Jumladan, mustaqil ta'lim soatlari ulushini oshirish talabalarda mustaqil ta'lim olish, tanqidiy va ijodiy fikrlash, tizimli tahlil qilish, tadbirkorlik ko'nikmalarini shakllantirish, o'quv jarayonida kompetensiyalarni kuchaytirishga qaratilgan metodika va texnologiyalarni joriy etish o'quv jarayonini amaliy ko'nikmalarni shakllantirishga yo'naltirish, bu borada o'quv jarayoniga xalqaro ta'lim standartlariga asoslangan ilg'or pedagogik texnologiyalarni, o'quv dasturlar va o'quv uslubiy materiallarni keng joriy etish kabi vazifa va maqsadlar belgilab olingan.

Ma'lumki, hozirgi davrda jahon miqyosida ilm fanning barcha tarmoqlarini jadal suratlar bilan rivojlanishini zamonaviy axborot kommunikatsiya texnologiyalarisiz tasavvur etib bo'lmaydi. Ta'lim sifatini yanada yaxshilashda samarali vositalardan biri bu zamonaviy texnologiyalardir. Ta'lim olish jarayonida, kasbga yo'naltirib o'qitishda innovatsion texnologiyalarni qo'llash, yaratish, ularni boshqarish orqali ta'lim tizimining dolzarb vazifalarini hal qilib beradi. Ta'lim olish jarayonida zamonaviy ilg'or axborot kommunikatsion texnologiyalarni keng qo'llash orqali ko'plab afzalliklarga erishiladi.

Jumladan:

- o'quv jarayonida fanlarni o'zlashtirish faolligi oshadi;
- fanga bo'lgan qiziqishlar oshishiga erishiladi;
- intellektual faoliyatga undaydi;

-amaliy ko'nikmalarni mustahkamlashga erishiladi.

Oliy ta'lim tizimining barcha tarmoqlari kabi tibbiy oliy ta'lim tizimida turli fan tarmoqlarida zamonaviy axborot kommunikatsiya texnologiyalari, innovatsion smart texnologiyalarining keng qo'llanilishi ta'lim sifatining yanada yuksalishida muhim o'rin tutadi. Smart texnologiyalarni ta'lim tizimiga keng jalb etish nazariy bilim va amaliy ko'nikmalarni samarali o'zlashtirishga imkon beradi. Shu kabi smart o'quv texnologiyalaridan biri bu - Pirogov interaktiv anatomik stoli bo'lib, ushbu smart qurilma tibbiy-biologik fanlarni, xususan anatomiya va klinik anatomiya fanlarini o'qitishda, o'rganish jarayonida yuqori samaradorlikka egadir.

Pirogov interaktiv anatomik stoli ilg'or innovatsion o'quv ishlanma bo'lib, o'zida bir qancha afzalliklarni mujassamlashtiradi. Xususan, odam anatomiyasi va klinik anatomiya oid barcha o'quv materiallariga ega, organlar tuzilishi, antropometrik shakli, rang jihatdan ham inson a'zolariga moskeladi. A'zolarining jinsga doir farqlari, turli anatomik sathlardagi tasvirlari aniq ifodalangan. Organlar tuzilishiga oid ma'lumotlar rus, ingliz tillarida ham keltirilgan.

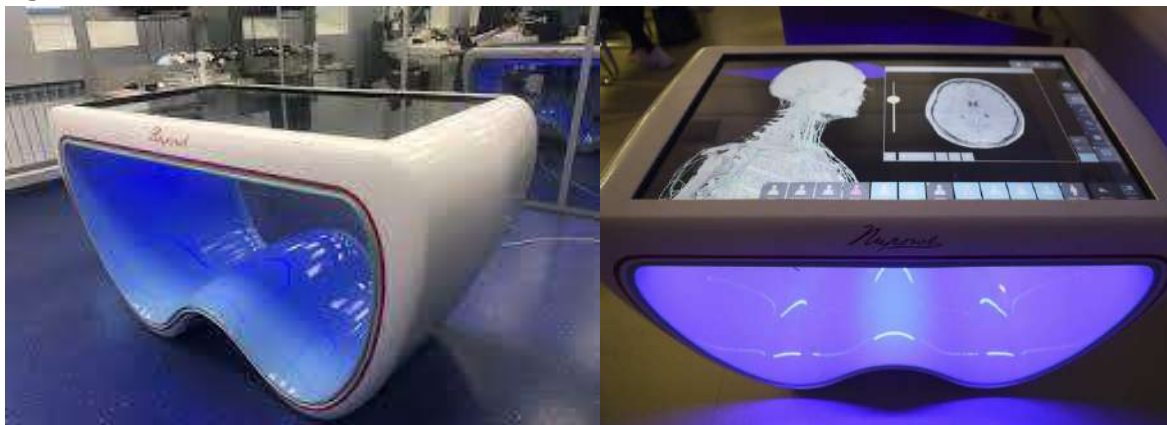

1-rasm. Pirogov interaktiv anatomik stoli

Xulosa: Yuqoridagilardan xulosa qilib shuni aytish mumkinki, ta'lim sifatini, xususan oliy ta'lim sifatini yaxshilashda, xalqaro standartlar asosida yuqori malakali, kreativ va tizimli fikrlaydigan mustaqil qaror qabul qila oladigan kadrlar tayyorlashda, ularning intellektual qobiliyatlarini namoyon etishida va ma'naviy barkamol shaxs sifatida shakllanishida zarur shart sharoitlarni yaratish muhimdir. Shu o'rinda, oliy ta'lim muassasalarining zamonaviy o'quv va ilmiy laboratoriyalari bilan ta'minlash, moddiy texnik bazasini yaxshi shakllantirish, ta'lim tizimiga axborot kommunikatsion va smart texnologiyalarni keng jalb etish muhim ahamiyat kasb etadi.

Foydalanilgan adabiyotlar ro'yxati:

1. O'zbekiston Respublikasi Prezidentining 2019-yil 8-oktabrdagi PF-5847-sonli "O'zbekiston Respublikasi oliy ta'lim tizimini 2030-yilgacha rivojlantirish konsepsiyasini tasdiqlash to'g'risida"gi farmoni.

2. Burxonova M.M., Mominova N.B. Ta'lim sifatini oshirishda zamonaviy texnologiyalarning o'ri va ahamiyati. Yosh olimlar, doktorantlar va tadqiqotchilarning ilmiy forumi. TATUFF-EPAI. 2023-yil. 218-223 b.

3. Ulugbekova G.J., Adkhamov Sh.A. The role of "ANATOMAGE SMART TABLE", "SMART BOARD" in 3D, 4D format in the study of physical development indicators of children and adolescents. Tibbiyotda yangi kun ilmiy referativ, ma'rifiy-ma'naviy jurnal. 2023-yil, 2 (52), 202-206 b.

4. Bozorova D.S., Abduxoliqov H.A., Ismoilova M., Bozorova B., Shobaxromov Sh. Anatomiya fanini masofaviy ta'limda oqitishda innovatsion texnologiyalarni qollashning o'ziga xos xususiyatlari. Pedagogik ta'lim klasteri: muammo va yechimlar xalqaro konferensiya. Chirchiq. 512-515 b.

5. Abidova D.M. Smart texnologiyalar zamonaviy tendensiya sifatida. Academic Research in Educational Sciences. Volume 2, CSPI CONFERENCE 3. 2021-yil. 5-10 b.

6. <https://lex.uz>

7. <https://nash-pirogov.ru>

8. <https://researchgate.net>

TASODIFIY KIRISH PROTOKOLLARI ORQALI BOSHQARILADIGAN KOMPYUTER TARMOG'INING MATEMATIK MODEL ORQALI TARMOQDAGI XATOLIKLAR HAQIDA OGOHLANTIRISH

Dexqonboyeva Moxira Qo'chqorboy qizi
Qo'qon universiteti talabasi,
Inomxo'jayev Azamatjon Akramxo'ja o'g'li
Qo'qon universiteti o'qituvchisi

Annotatsiya. Bugungi kunda global kompyuter aloqa tarmoqlari, kosmik aloqa tarmoqlari, mobil telefoniya, simsiz aloqa tizimlari va boshqalar keng rivojlanmoqda. Kompyuter ma'lumotlarini uzatish tarmoqlaridan foydalanish ko'lamining o'zgarishi bilan bir qatorda ular yordamida uzatiladigan axborotning xarakteri ham o'zgardi. Hozirgi vaqtda AHT orqali turli multimedia axborotlari katta hajmlarda uzatila boshlandi. Grafik tasvirlar, audio va video oqimlar kabi, ularning murakkabligi ma'lumotlar paketlarini uzatishdagi kechikishlar va yo'qotishlarga nisbatan sezgirligidadir, bu ham yuqori sifatli aloqaga bo'lgan ehtiyojning tobora ortib borishiga olib keladi.

Kalit so'zlar: tasodifiy ko'p sonli kirish protokollari, kompyuter tarmoqlarini matematik modellashtirish.

Kirish: Ko'p sonli abonent stantsiyalari o'rtasida xabarlar uzatiladigan ziddiyatli ogohlantirishga ega tasodifiy bir nechta kirish protokoli tomonidan boshqariladigan kompyuter tarmog'ini ko'rib chiqing. Mojarolar haqida ogohlantirish bilan bir nechta kirish protokoli bir nechta taqsimlangan stantsiyalardan umumiy (umumiy) vosita orqali ma'lumotlarni uzatishni boshqarish qoidalarini belgilaydi, ular shina topologiyasi bo'lgan tarmoqlarda monokanal bo'lishi mumkin (1.1-rasm (a)), markaziy tugun. yulduz tarmoqlari (1.1-rasm (b)) yoki sun'iy yo'ldosh (radio) tarmoqlarida sun'iy yo'ldosh (radio) aloqa kanali (1.1-rasm (c)).

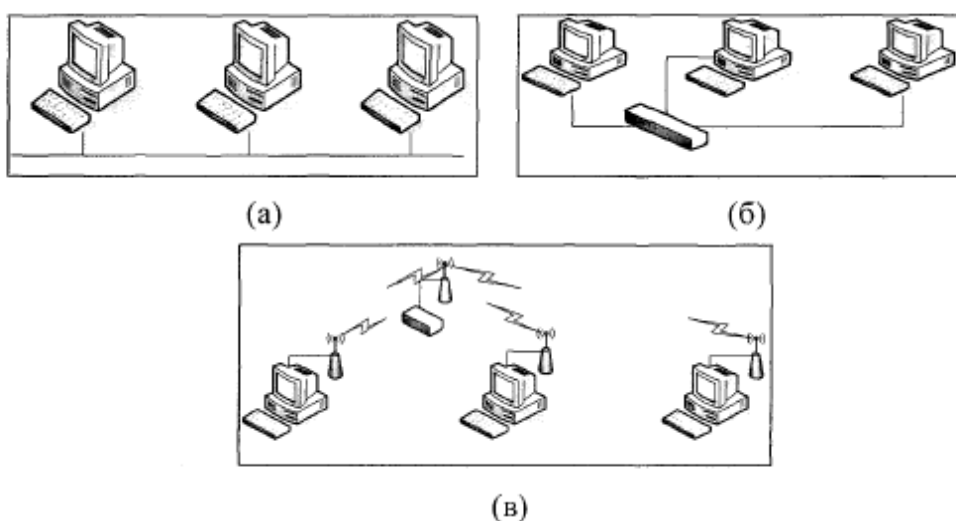

1.1-rasm - Kompyuter tarmoqlari

Mavjud bir nechta kirish algoritmlari umumiy aloqa tizimi uchun maqbul ishlashga erishishda muhim rol o'ynaydi.

Muhokama va natijalar: Har qanday abonent stantsiyasi o'z xabarini shakllantirgandan so'ng, uni darhol (tasodifiy vaqtda) umumiy manbaga yuboradi. Agar resurs bepul bo'lsa, u holda xabarni uzatish boshlanadi, agar o'sha paytda boshqa abonent stantsiyalaridan xabarlar olinmagan bo'lsa, muvaffaqiyatli hisoblanadi. Biroq, agar bu vaqtda boshqa xabar uzatilayotgan bo'lsa, signal superpozitsiyasi natijasida ikkala xabar ham buziladi. Umumiy uzatish vositasini tinglash va tarmoq orqali uzatiladigan xabarlarni stantsiyada mavjud bo'lgan nusxalari bilan solishtirish imkoniyatiga ega bo'lgan abonent stantsiyalari ularning xabarlarini buzilganligini, ya'ni tarmoqda ziddiyat yoki to'qnashuv deb ataladigan vaziyat yuzaga kelganligini aniqlaydilar. Mojaro sodir bo'lgan paytdan boshlab tarmoq bo'ylab ziddiyat haqida ogohlantirish signali yuboriladi. Shunday qilib, tarmoq paydo bo'lgan nizolarni aniqlash va ogohlantirish signalini amalga oshirish qobiliyatiga ega deb taxmin qilinadi. Abonent stantsiyalari ziddiyatni aniqlab, ziddiyatli xabarlarni o'z vaqtida tarqatish uchun tasodifiy vaqt oralig'ida o'z xabarlarini uzatishni to'xtatadi va shu bilan xabarlarning takroriy buzilish ehtimolini kamaytiradi. Buzilgan xabarlar qayta uzatilishi mumkin. Keyin protsedura takrorlanadi. Ko'rib chiqilayotgan protokol statikdir, chunki kirish strategiyasi vaqt o'tishi bilan o'zgarmaydi.

Keling, bir nechta kirish imkoniyatiga ega bo'lgan tarmoqlardagi aloqani navbat nazariyasi nuqtai nazaridan qanday ko'rib chiqish mumkinligini tasvirlaylik. Ko'rinib turibdiki, navbat tizimlari tipidagi model uchun ob'ekt bo'lib xizmat qiladigan haqiqiy kompyuter tarmog'i cheksiz xususiyatlar, parametrlar va xususiyatlar to'plamiga ega. Model yaratilgan va modellashtirish ob'ektining faqat individual xususiyatlari va xususiyatlarini o'rganish uchun ishlatilishi mumkin. Shuning uchun har qanday tizimning modelini yaratish, uning turini, tafsilot darajasini tanlashdan oldin, bu model nima uchun ishlatilishini, uning yordami bilan qanday muammolar hal qilinishini hal qilish kerak. Boshqacha qilib aytganda, siz avvalo modelni yaratish maqsadini aniqlab olishingiz kerak va shundan keyingina siz model turini tanlashni boshlashingiz, keyin esa maqsadingizga erishish uchun uni yaratish va ishlatishingiz mumkin.

Navbat tizimlari tipidagi modellardan qanday maqsadlarda foydalanish mumkin, bu turdagi modellarda nimani o'rganish mumkin? Birinchidan, navbat tizimlari yaratiladi va tizimlarning ishlash jarayonlarini o'rganish uchun ishlatiladi. Tabiiyki, bu holda tizimning tuzilishi ham modellashtiriladi, lekin uning tuzilishini hisobga olgan holda tizimning ishlash jarayonlari o'rganiladi. Ikkinchidan, navbat tizimlari tipidagi modellarda tizimda sodir bo'ladigan individual jarayonlarning davomiyligi va undagi muayyan hodisalarning paydo bo'lish momentlari bilan belgilanadigan tizimlarning ishlash jarayonlarining faqat shunday xarakteristikalar va xususiyatlari o'rganiladi. Boshqacha qilib aytganda, simulyatsiya ob'ektining ishlash jarayonining vaqtga bog'liq bo'lgan xususiyatlari o'rganiladi.

Shu munosabat bilan, har qanday real tizimning navbat tizimlari tipidagi modelini yaratishda faqat ushbu tizimda sodir bo'ladigan individual jarayonlar va o'zaro ta'sirlar tanlanadi, modellashtirish maqsadlariga erishish uchun ularning davomiyligi hisobga olinishi kerak. Keyin, bu jarayonlar uchun ularning davomiyligini eng aniq belgilaydigan qonunlar tanlanadi. Qoida tariqasida, bu navbat tizimlarida ushbu individual jarayonlar qanday sodir

bo'lishini, diskret ob'ektlarning tizim elementlari bilan qanday o'zaro ta'sirini hisobga olmaydi. Bu faqat har bir shovqin boshlanganda, tegishli jarayon qancha davom etishi va qachon tugashini hisobga oladi. Aynan nima va qanday sodir bo'lishi muhim emas, lekin bu qachon va qancha davom etishi muhim. Ko'pincha diskret ob'ektlarning tizim elementlari bilan o'zaro ta'siri natijasi ham muhimdir, ya'ni. o'zaro ta'sir qiluvchi ob'ektlarda qanday o'zgarishlar sodir bo'lganligi, ularning parametrlari qanday o'zgarganligi, bu tizim faoliyatining tabiatiga qanday ta'sir qilganligi. Masalan, agar turli xil yuk darajalarida tasodifiy kirish kompyuter tarmog'ining o'tkazuvchanligini tekshirish, ma'lumotlarni uzatish protokollarining parametrlarini tanlash va uzatish tezligini baholash zarur bo'lsa, navbat tizimlari tipidagi model bunga yordam beradi. Bunday modelda da'volar tarmoq orqali uzatilishi kerak bo'lgan har bir tarmoq foydalanuvchisi uchun mavjud bo'lgan ma'lumotlarni (fayllar, xabarlar, ma'lumotlar va xizmat paketlari va boshqalar) ifodalaydi, xizmat ko'rsatuvchi qurilma ko'p kirish huquqiga ega kanalni modellashtiradi va xizmat intizomi uzatish protokoli ma'lumotlari bo'ladi. Ideal holda, server barcha kutilayotgan ma'lumotlarga tegishli navbat intizomidan foydalangan holda xizmat ko'rsatish uchun bir xil navbatda turishi kerak. Biroq, xizmat ko'rsatish qurilmasi qaysi foydalanuvchilarning ma'lumotlar uzatishga tayyorligini bilmaydi; xuddi shunday, foydalanuvchilar boshqa foydalanuvchilarning ma'lumotlari mavjudligidan xabardor emaslar. Shunday qilib, bir nechta kirish huquqiga ega bo'lgan tarmoqlarda yuzaga keladigan muammoning o'ziga xos xususiyati navbat holati haqidagi ma'lumotlarning tarqatilishidir.

Xulosa: Shunday qilib, biz tasvirlangan aloqa tarmog'ini navbat nazariyasi nuqtai nazaridan o'rganamiz, buning uchun navbat tizimlarini tasodifiy kirish protokoli bilan boshqariladigan kompyuter tarmog'ining matematik modeli sifatida ko'rib chiqish taklif etiladi. Navbat tizimlari tipidagi modellar simulyatsiya qilingan ob'ektlarni ko'rsatishning yuqori ko'rinishi va natijada haqiqiy o'rganish ob'ektlaridan tegishli navbat tizimlariga o'tishning qiyosiy soddaligi bilan ajralib turadi.

Har qanday navbat tizimlari tavsifi kiruvchi talablar oqimi yoki xizmat so'rovlari kabi muhim elementning tavsifi bilan boshlanadi.

Foydalanilgan adabiyotlar:

1. Mulaydinov, F. (2021). Digital Economy Is A Guarantee Of Government And Society Development. *Ilkogretim Online*, 20(3), 1474-1479.
2. Mulaydinov, F. M. (2019). Econometric Modelling of the Innovation Process in Uzbekistan. *Форум молодых ученых*, (3), 35-43.
3. Farkhod, M. (2020). Econometric Modelling of the Innovation Process in Uzbekistan. *International Journal of Psychosocial Rehabilitation*, 24(02).
4. Solidjonov, D. Z. O. (2021). The impact of the development of internet technologies on education at pandemic time in Uzbekistan. In *СТУДЕНТ ГОДА 2021* (pp. 108-110).
5. R.Toxirov. Tadbirkorlik subyektlari samaradorligini baholashning uslubiy yondashuvlari. *QO'QON UNIVERSITETI XABARNOMASI. Ilmiy-elektron jurnali*.1/2023. 40-43.

6. Kokand, F. M., Kokand, R. T., & Kokand, D. M. (2020). Trends in solving problems in the development of an innovative economy. *Journal of Advanced Research in Dynamical and Control Systems*, 12(6), 1205-1209.
7. Toxirov, R. S., & Raxmonov, N. R. O. G. L. (2021). DASTURIY TA'MINOT YORDAMIDA ZAMONAVIY BOSHQARUVNI TASHKIL ETISH ISTIQBOLLARI. *Central Asian Academic Journal of Scientific Research*, 1(1), 181-186.
8. Tokhirov, R., & Rahmonov, N. (2021). Technologies of using local networks efficiently. *Asian Journal Of Multidimensional Research*, 10(6), 250-254.
9. Tokhirov, R., & Abdurakhimjanov, A. (2021). The Issue Of Modern Strategic Management In Enterprises Or Firms. *The American Journal of Management and Economics Innovations*, 3(08), 9-14.



II SHO'BA

**BARQAROR RIVOJLANISHNI TA'MINLASHDA IQTISODIYOT,
MENEJMENT VA MOLIYAVIY SOHALARNING O'RNI**



MOLIYAVIY TEXNOLOGIYALARNING RIVOJLANISHI ORQALI BANKLARNING TRANSFORMATSION SALOHİYATIGA TA'SIRI

Tolibjonov Xurshidjon
Qo'qon universiteti Moliya yo'nalishi
4-bosqich talabasi,
Ruziev Shohruxbek Ravshan o'g'li
Qo'qon universiteti Ilmiy ishlar va
Innovatsiyalar bo'yicha prorektor

Annotatsiya: Ushbu maqolada Moliyaviy texnologiyalarning paydo bo'lishi va rivojlanishi bilan an'anaviy banklarga ularning xizmat ko'rsatish sohasiga kiritayotgan o'zgarishlari va ta'siri o'rganildi, muhokama qilindi. Tadqiqotning asosiy dizayni sifat tadqiqotdan iborat bo'lib, ikkilamchi ma'lumotlar manbalari asosida tahlil o'tkazildi shu bilan birga tadqiqotchining shaxsiy bilim va ko'nikmalari asosida tayyorlandi. Tadqiqotni asosiy maqsadi Fintech kompaniyalari va startaplari banklarning xizmat ko'rsatish sohasiga ko'rsatayotgan ta'siri, shu bilan bir qatorda banklarning so'ngi yillardagi transformatsion saloyihatini o'zgarish bosqichlarini aniqlash va tahlil qilish. To'plangan va tahlil qilingan ma'lumotlari maqola davomida grafik, jadvallar va belgi qatorlarda ko'rishingiz mumkin. Maqola yakunida tadqiqotchining xulosalari va bu sohada tadqiqot olib boruvchilar uchun tavsiyalari berib o'tildi.

Kalit so'zlar: Moliyaviy texnologiyalar, bank xizmatlari, bank sanoati, raqamli ekotizim, katta ma'lumotlar, bankomat, online bank, blokcheyn texnologiyasi, moliya bozori, raqamli transformatsiya, innovatsiya.

Zamonaviy iqtisodiyot o'sishining asosiy omillaridan biri moliyaviy bozorda raqamli texnologiyalarning rivojlanishi hisoblanadi. Raqamlashtirish alohida va murakkab tarmoqlarni qamrab oladi, natijada inson resurslari va ular bilan bog'liq barcha xarajatlar sezilarli darajada tejaladi, bu esa raqobatni yaxshilaydi. Hozirgi kunda umuman moliya tizimi, xususan, bank sektori raqamli iqtisodiyotning zamonaviy talablari asosida rivojlanmoqda. Raqamli transformatsiya tufayli biznes modellari va bank sektorini rivojlantirish konsepsiyalari takomillashtirilmoqda.

Bank sohasi axborot texnologiyalari (IT) asosida bank xizmatlarini ko'rsatish, raqamlashtirish va texnologik taraqqiyoti tufayli katta o'zgarishlarga duch kelmoqda. Moliyaviy ekotizimga "FinTech" atamasi asosida bu sohasida faoliyat yurituvchi startaplar kabi yangi o'yinchilar qo'shildi. Aksariyat ekspertlar moliyaviy texnologiyalarning o'sishi 2008 yilgi jahon moliyaviy inqirozi va banklarga ishonch yo'qligi, kredit olish keskin murakkablashganidan keyin boshlanganligida tasdiqlashadi. Bu davr FinTechning oltin davri deb ataladi. Biroq, tartibga soluvchilar, sanoat ishtirokchilari va iste'molchilarning unga va moliyaviy texnologiyalar sektoriga qiziqishi 2014 yildan keyin paydo bo'ldi.

Garchi turli xil mijozlar va bozorlarga turli xil kanallar orqali turli xil bank mahsulotlari va xizmatlari taklif qilinsa-da, innovatsion xizmatlarni taqdim etishda qattiq tartibga solinadigan, ko'pincha moslashuvchan va konservativ organlar tufayli banklar texnologik o'zgarishlarga moslasha olmadi. Tadqiqotchilarning fikricha, FinTech kompaniyalari bu

qoloqlikni qoplashi mumkin. Mijozlarning xulq-atvorining o'zgarishi, texnologiyaga bog'liqligi va ba'zi bank xizmatlarida bozor ulushini yo'qotishi sababli, banklar raqamli transformatsiya orqali omon qolish uchun o'zgarishi kerak. Haqiqatan ham, oldindan aytib bo'lmaydigan kelajak haqida ko'proq moslashuvchan bo'lgan va ekotizim ishtirokchilari bilan hamkorlik qiladigan banklar omon qolish uchun ekotizim ishtirokchilarining imkoniyatlaridan foydalanishlari mumkin. Shu sababli, bank ekotizimining hal qiluvchi ishtirokchilaridan biri sifatida FinTech kompaniyalari bilan hamkorlik qilib, banklar innovatsion xizmatlarni taqdim etish uchun maksimal imkoniyatlaridan foydalanishga harakat qilishlari mumkin. KPMG Institutining 2020-yil sentabr hisobotiga ko'ra, FinTech kompaniyalariga jahon sarmoyasi 25,6 milliard dollarga yetgan va bu sohadagi ba'zi yutuqlarga COVID-19 pandemiyasi sabab bo'lgan. Ushbu statistika moliyaviy institutlar FinTech kompaniyalarining o'zgaruvchan tabiatini qabul qilganligini ko'rsatadi. FinTech kompaniyalari banklarga innovatsion xizmatlar va yanada samarali, tejamkor bank yechimlarini taqdim etadi. FinTech kompaniyalari nafaqat bunday xizmatlarni taqdim etish orqali pul ishlashadi, balki o'zlarining innovatsion g'oyalarini sinab ko'rish uchun mijozlarning katta guruhiga kirish imkoniyatiga ega bo'ladilar.

Moliyaviy texnologiyalarni joriy etgan holda bank sektorini o'zgartirish mexanizmi

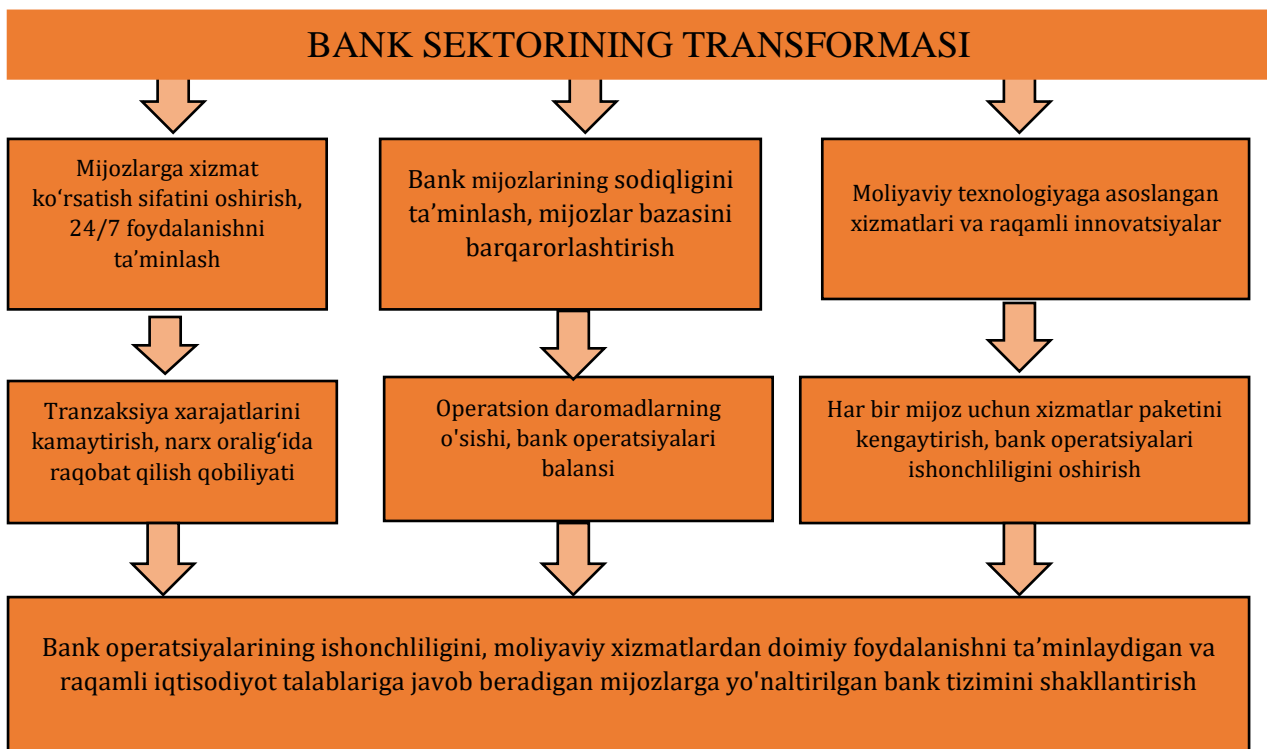

KPMG Institutining 2020-yil sentabr hisobotiga ko'ra, FinTech kompaniyalariga jahon sarmoyasi 25,6 milliard dollarga yetgan va bu sohadagi ba'zi yutuqlarga COVID-19 pandemiyasi sabab bo'lgan. Ushbu statistika moliyaviy institutlar FinTech kompaniyalarining o'zgaruvchan tabiatini qabul qilganligini ko'rsatadi. FinTech kompaniyalari banklarga innovatsion xizmatlar va yanada samarali, tejamkor bank yechimlarini taqdim etadi. FinTech kompaniyalari nafaqat bunday xizmatlarni taqdim etish orqali pul ishlashadi, balki o'zlarining

innovatsion g'oyalarini sinab ko'rish uchun mijozlarning katta guruhiga kirish imkoniyatiga ega bo'ladilar. FinTech ning o'sishi va axborot-kommunikatsiya texnologiyalari (AKT) sohasidagi innovatsiyalarning ortib borishi moliyaviy xizmatlar ko'rsatishda raqamli transformatsiyaga olib keldi. Bunday xizmatlar makro darajada turli sohalarga, jumladan banklar, kredit uyushmalari, sug'urta, aksiyadorlik brokerlari, buxgalteriya va audit kompaniyalari, investitsiya fondlari va aksiyadorlik agentliklari, iste'molchi moliya kompaniyalari, rieltorlik agentliklari, birjalar va mijozlarni akkreditatsiya qiluvchi kompaniyalarga taqdim etiladi.

Shuni ham ta'kidlash mumkinki, so'nggi paytlarda banklar o'zlarining tabiati bo'yicha yuqoridagi ta'rifga mos keladigan innovatsion mahsulot va xizmatlar sonini ko'paytirmoqda: ular moliyaviy xizmatlarni yaxshilashga qaratilgan texnologik yutuqlardan foydalanmoqdalar. Shu sababli, FinTechni bank institutlari tomonidan zamonaviy axborot texnologiyalaridan foydalangan holda moliyaviy xizmatlar ko'rsatish (an'anaviy yoki tubdan yangi) sifatida ta'riflash maqsadga muvofiqdir, ular "moliyaviy texnologiyalar" va "FinTech sektori" tushunchalarini oqilona ko'rib chiqish uchun ajratiladi. Ushbu yondashuv FinTech ta'sirida bank transformatsiyasining ikkita komponentiga e'tibor qaratish imkonini beradi: endogen o'zgarishlar (banklarning ichki biznes modellari bilan bog'liq, ya'ni innovatsion rivojlanish modellarini qo'llash zarurati) va ekzogen o'zgarishlar (yangi bank bo'lmagan, ammo amalda moliyaviy raqobatchilarning paydo bo'lishi, bu tashqi biznesni o'zgartirish zaruriyatiga olib keladigan bank modellari).

Moliyaviy muhandislik, axborot texnologiyalari va telekommunikatsiya sohasidagi innovatsiyalar mavjud bozor tuzilmalari doirasida banklarning raqobatbardosh xatti-harakatlariga ta'sir qiladi. Bizga tanish bo'lgan bunday texnologiyalar misollaridan biri bankomatlardir. Ular yuqorida aytib o'tilganidek, yuqori texnik xizmat ko'rsatish xarajatlari tufayli bozorga kirish uchun to'siq sifatida qabul qilingan qimmat filial tarmoqlarini yaratishga muqobil bo'lib xizmat qiladi. Bankomatlar tarmog'i asosiy bank xizmatlarini jismoniy tarqatish kanalining arzonroq shakli bo'lib, u bilan bog'liq xarajatlarni kamaytiradi va bozorga kirishni osonlashtiradi. Raqobatga ta'sir qilish nuqtai nazaridan bankomatlar tarmog'ining kengayishi filiallar tarmog'ining kengayishi - raqobatning qamrovining oshishi bilan bir xil natijalarni beradi. Bundan tashqari, texnik taraqqiyot natijalari joriy etilishi bilan so'nggi o'n yil ichida mijozga bankomat orqali ko'rsatilayotgan xizmatlar ko'lami sezilarli darajada oshdi.

An'anaviy banklar va zamonaviy moliyaviy texnologiyalarning xizmat ko'rsatish sohasidagi xususiyatlari

Ajratib turuvchi xususiyatlar	An'anaviy model	Raqamli model
Mijozlarga xizmat ko'rsatish muddati	Cheklangan. Xizmat faqat aniq belgilangan vaqtda amalga oshiriladi	Cheksiz. Kechayu kunduz kirish imkoniyati.
Mijozlarga xizmat ko'rsatish tezligi	Bank xodimining malakasi va tajribasiga bog'liq	Darhol, to'g'ridan to'g'ri.
Xizmatga yondashuv	Moslashuvchan, ammo xizmat ko'rsatish soha kichik turlari bilan cheklangan	Moslashuvchan va mijoz uchun har qanday qulay kanal orqali amalga oshiriladi
Xizmat narxi	Bankning kadrlar va bo'limlarni saqlash xarajatlarini hisobga olgan holda yuqori	Kam, ko'pincha xizmatlar bepul taqdim etiladi
Xizmat doirasi	Filial tarmog'ining cheklangan tarmoqlanishi va xodimlar soni	Cheksiz, bank muassasasining geografik joylashuvidan tashqariga chiqishi mumkin
Xizmat ko'rsatish jarayonida operatorning holati	Operatorning funktsiyalari bank xodimi tomonidan amalga oshiriladi	Operatorning funktsiyalari bank mijoz tomonidan amalga oshiriladi
Yangi xizmatlar va aksiyalarni o'rganish tartibi	Vaqt va xarajatlarni talab qiladi	Tez, SMS va elektron pochta xabarnomalari orqali amalga oshiriladi
Xizmat ko'rsatish tizimining ishlashining sarflanadigan komponenti	xodimlar va bo'limlarga xizmat ko'rsatish	Asosiysi serverlar va dasturiy ta'minot paketlarini sotib olish va ularga xizmat ko'rsatish uchun

Manba:Muallif tomonidan tayyorlandi.

Axborot texnologiyalari va telekommunikatsiyalar sohasidagi texnik taraqqiyot tufayli ushbu xizmat ko'rsatish shakli mijoz uchun ham, bank uchun ham foydalanishning afzalliklariga ega. Bank xizmatlarini provayderi belgilangan xarajatlarni va miqyosda tejamkorlikni kamaytirish orqali samaradorlikni oshiradi, mijozlarning katta guruhini xabardor qilish uchun oddiy va arzon kanalga ega bo'ladi shuningdek yangi xizmatlar taklifini shaxsiylashtirish uchun mijozlar haqida qimmatli ma'lumotlarni to'plash qobiliyatiga ega. O'z navbatida, bank xizmatlari iste'molchisi oraliq xarajatlarni (yo'l haqini) va to'g'ridan-to'g'ri to'lovlarni (yig'im va komissiyalar) kamaytirish hisobiga taklifni narxlar bo'yicha foydaliroq deb biladi va mutlaq mavjudligi (kuniga 24 soat, yetti kun) mijoz o'z hisoblari holatini doimiy

ravishda kuzatib borish imkoniyatiga ega bo'ladi, shuningdek, navbatda turmasdan yoki hatto uydan chiqmasdan kirish qulayligini oladi.

Va nihoyat, masofaviy xizmat ko'rsatishning oxirgi shakli mobil bankingdir. Internetga kirish imkoniga ega smartfon va planshetlarning ko'payishi banklarni ushbu tarqatish kanalidan foydalanishga undadi, ayniqsa mobil qurilmalardan foydalanuvchi mijozlar bank bilan an'anaviy Internet-banking foydalanuvchilariga qaraganda 3,5 marta tez-tez o'zaro aloqada bo'lishadi. Tadqiqotlar shuni ko'rsatadiki, bank xizmatlari provayderlarining xizmatlarni tarqatishning ushbu kanaliga qiziqishi ortib bormoqda: 2013 yilda banklarning 45 foizi mobil banking ustuvor kanal ekanligini ta'kidlagan va banklarning 63 foizi kelgusi o'n yil ichida o'z dolzarbligini yo'qotmasligiga ishonishgan. Ko'proq onlayn-banking singari, mobil banking ham bank xizmatlarini tarqatish uchun muqobil kanalga aylandi.

Shunday qilib, yuqoridagi tahlillar asosida shuni aytish mumkinki, FinTech ning keyingi rivojlanishi bank ishi rivojlanishiga sezilarli ta'sir ko'rsatadi. FinTech-dan foydalanish, albatta, banklarga yangi imkoniyatlar beradi, lekin shu bilan birga banklar g'amxo'rlik qilishi va boshqarishi kerak bo'lgan yangi risklar bilan. Umuman olganda, Fintech xarajatlarni kamaytiradi, bank faoliyati samaradorligini va raqobatbardosh bank muhitini oshiradi, axborot assimetriasini kamaytiradi va moliyaviy xizmatlardan foydalanish imkoniyatini oshiradi. Shu bilan bir qatorda moliyaviy texnologiyalarning rivojlanishi bankning ishchilari soniga ham o'z ta'sirini o'tkazadi. Bitta fintech startup bir necha sonli ishchilarni o'rnini bosa olishi mumkin. Bank sohasida ham keyinchalik IT va mutaxassislik bilimlarini puxta egallagan ishchilar qolishini anglab yetishimiz mumkin.

Raqamlashtirish katta potentsialga ega, ammo u hali ham xabardorlikni talab qiladigan yangi xavf va tahdidlar bilan bog'liq. Biroq, boshqa tomondan, moliyaviy texnologiyalar banklarda risklarni boshqarish vositalaridir (masalan, katta ma'lumotlar kredit riskini minimallashtirish uchun, ichki audit, nazorat va boshqalarda ishlatilishi mumkin).

Tadqiqot davomida ko'rib o'tgan jadvallarimizdan foydalangan holda an'anaviy banklar transformatsion saloyihatlarini yanada oshirishlari, bank faoliyatini bosqichma bosqich fintech xizmatlarini bilan boyitib borishlariga yordam berishiga ishonamiz. Zamonaviy Fintech xizmatlari va an'anaviy banklar ustunlik va kamchiliklari haqida berib o'tilgan ma'lumotlardan foydalangan holda fanlar o'z kamchiliklarini muammo asli nimada ekanligi aniqlab ish davomida ijobiy yechim berishlari imkoni bor.

Ushbu tadqiqot natijalariga asoslanib, bank sohasi strategiyalari FinTech kompaniyalarining e'tibordan chetda qolgan bank xizmatlarini aniqlashlari mumkin, masalan: ulgurji savdo, savdo banki, garovni boshqarish, hisobni boshqarish, operativ xizmatlar, IT boshqaruvi, tashkiliy xizmatlar (IT bo'lmagan va kadrlar bo'lmagan xizmatlar), biznes yo'nalishlari, moliyaviy audit, mijozlarni boshqarish, savdo, marketing, xizmatlar, modellar, bank biznesi tahlil, qoidalar va muvofiqlik, mahsulotlarni boshqarish va FinTech kompaniyalari bilan hamkorlik qilish imkoniyatlaridan foydalanadi. Natijalar shuni ko'rsatadiki, FinTech kompaniyalari bank xizmatlarining barcha sohalariga kirmaydilar va banklarning bank xizmatlari sohasida FinTech kompaniyalarining to'liq imkoniyatlaridan foydalana olmasligini hisobga olishadi.

Foydalanilgan adabiyotlar ro'yxati:

1. Ablyazov, T., Asaul, V. 2018. On competitive Potential of Organization under Conditions of the New Industrial Base Formation. SHS Web of Conferences, 44.
2. Thalassinos, I.E., Thalassinos, Y. 2018. Financial Crises and e-Commerce: How Are They Related. Available at SSRN: <https://ssrn.com/abstract=3330169>.
3. HKurshidbek T., Shakhzodbek Y., Shoxruxmirzo A. DIGITAL BANKING MANIFESTO 2.0 //YOUTH, SCIENCE, EDUCATION: TOPICAL ISSUES, ACHIEVEMENTS AND INNOVATIONS. – 2022. – T. 1. – №. 1. – C. 55-59.
4. Dhar, V., and R. Stein. 2017. Economic and business dimensions: Fintech platforms and strategy. Communications of the ACM 60 (10): 32–35. <https://doi.org/10.1145/3132726>.
5. KHurshidbek T., Shakhzodbek Y., Shoxruxmirzo A. OPEN BANKING: HOW PLATFORMS AND THE API ECONOMY CHANGE COMPETITION IN FINANCIAL SERVICES //International Academic Research Journal Impact Factor 7.4. – 2022. – T. 1. – №. 2. – C. 51-54.
6. Alt, R., R. Beck, and M. Smits. 2018. Fintech and the transformation of the financial industry. Electronic Markets 28 (4): 235–243. <https://doi.org/10.1007/s12525-018-0310-9>.
7. KHurshidbek T., Shakhzodbek Y., Shoxruxmirzo A. PLATFORM COMPETITION IN BANKING //YOUTH, SCIENCE, EDUCATION: TOPICAL ISSUES, ACHIEVEMENTS AND INNOVATIONS. – 2022. – T. 1. – №. 1. – C. 43-46.
8. Hanafzadeh, P., and S. M. Haratinik. 2020. Configuration of data monetization: A review of literature. Global Journal of Flexible Systems Management 21 (1): 17–34. <https://doi.org/10.1007/s40171-019-00228-3>.
9. [https://www.thebusinessresearchcompany.com/report/financial-services-global-market-report#:~:text=The%20global%20financial%20services%20market,\(CAGR\)%20of%208.8%25](https://www.thebusinessresearchcompany.com/report/financial-services-global-market-report#:~:text=The%20global%20financial%20services%20market,(CAGR)%20of%208.8%25).
10. KHurshidbek T., Shakhzodbek Y., Shoxruxmirzo A. MAIN REQUIREMENTS FOR DIGITAL BANK: INVESTOR PERSPECTIVE //INTERNATIONAL CONFERENCE: PROBLEMS AND SCIENTIFIC SOLUTIONS. – 2022. – T. 1. – №. 1. – C. 29-32.

WAYS TO EFFECTIVELY USE MATERIAL INCENTIVES THAT INCREASE LABOR EFFICIENCY

Jamshid Sharafetdinovich Tukhtabaev
PhD., Associate Professor, Tashkent State University of Economics

Abstract. This article explores ways to effectively use labor incentive resources at enterprises in the exploration industry in order to increase labor efficiency. At the enterprises of the exploration industry, the sources of labor stimulation, divided into material and spiritual types, are analyzed, and ways to improve labor efficiency through their effective use are proposed.

Keywords: labor efficiency, labor productivity, labor quality, material incentives, moral encouragement.

In addition to salaries, employees and employees of exploration industrial enterprises are provided with various material and non-material incentives. Material incentives are important in increasing the responsibility of workers and employees in the production process and improving labor efficiency. Financial incentives will always be a means of encouraging employees to work. However, it should also be borne in mind that material incentives require significant costs for a manufacturing enterprise.

Labor stimulation is effective only if the enterprise can reach the level of remuneration by the management body and keep it at this level. The purpose of promotion is not to encourage employees to work effectively, but to encourage them to work more efficiently than is defined in the employment relationship. There are several functions of motivation of workers and employees:

- Social function. This is ensured by the formation of the social system of society, taking into account different income levels. These incomes largely depend on the influence of motivational factors on different people;
- Economic function. It manifests itself in the promotion of production efficiency in production. This is reflected in increasing labor productivity and improving product quality;
- Spiritual and moral function. Determining the active life position of workers and employees, increasing their confidence in the future, forming a healthy moral and social environment in society. It is important to form a motivation system taking into account national traditions and historical experience.

The above factors include the following when introducing types of labor incentives into production: the level of economic development; the financial capabilities of the enterprise; the policy of encouraging workers and employees based on work results; competitiveness in the labor market; opportunities to increase labor productivity at the enterprise; the material and moral condition of employees; age and gender should be taken into account.

Material incentives in production are a set of targeted costs for the reproduction of labor, increasing labor contribution and labor results in production. The main purpose of financial incentives is to direct the work of employees to achieve the strategic goals of the enterprise, in other words, to coordinate the material interest of employees with the strategic

goals of the enterprise. Financial incentives for exploration industrial enterprises have the following objectives:

- Ensuring an increase in labor productivity. It determines an increase in production, a decrease in the volume of labor and the completion of a given amount of work before the specified deadline;
- Improving the quality of products (works, services). It consists in increasing the weight of high-quality products in the total volume of production, achieving compliance with the standards and specifications of the products;
- Involvement of workers and employees in production. Exploration industrial enterprises compete with each other in the labor market for attracting the specialists they need (qualified, educated). Financial incentives are an important factor in attracting the necessary workers and employees to the enterprise;
- Reduction of material costs. Achieving savings in raw materials and fuel and energy resources used in production;
- Rationing of financial incentives. As part of the cost of production, regular control of the costs of material incentives, which allows you to hire the necessary workers and employees for the production process.

The main tasks of material incentives may contradict each other to a certain extent (for example, attracting qualified workers and employees to work when rationing material incentives). In such cases, the management of the enterprise should rationally apply the tasks of material incentives.

The organization of financial incentives at exploration industrial enterprises is not only a complex process, but also imposes certain requirements on it. It consists of:

- The general embodiment. Ensuring the harmony of material, moral and personal incentives. It depends on the views on the management of employees at the enterprise and the experience and traditions accumulated during the activity of the enterprise;
- Individual approach. A group approach to the promotion of the disadvantaged among workers and employees. Also, the approaches to a young inexperienced servant worker who has just started working in production and to an experienced worker who has worked for many years should be equal;
- Availability and speed. The fact that workers and employees have the opportunity to claim all incentives, in accordance with the changes taking place in society and society;
- Satisfaction. This indicates that there is a certain level of material incentives that have impressive power. This level lies in the fact that for some workers and employees, even a small amount of material incentives can lead to a sense of satisfaction with this incentive, and for other workers and employees they may not be satisfied with material incentives exceeding a small amount. This feature should be taken into account when determining the lower level of financial incentives;
- Increased accessibility. It is necessary to take into account the constant increase in the amount of financial incentives. A one-time big reward gives workers and employees hope that the next reward will be no less than this big reward. This hope, if it does not justify itself in the future, will lead to a decrease in enthusiasm for work. Therefore, no matter how high the level of financial incentives is, it is impractical to try to reduce it.

Reducing the gap between the results of workers' work and the wages paid to them at exploration industrial enterprises is of great labor and production importance. At enterprises and firms in many developed countries, the payment of weekly and daily wages to employees has been introduced. It even proves that the amount of material incentives can be reduced. Because most of the workers and servants say: "Take it now, at least less!" or "Give it now, at least a little!" will be in your thoughts. In addition, the fact that financial incentives are often applied and related to performance is impressive.

The correct organization of its functions and factors is important in stimulating the work of workers and employees of exploration industrial enterprises. This makes it possible to increase labor productivity at the enterprise, improve product quality, and effectively use labor incentive funds.

References:

1. Abdurakhmanov K.Kh. Labor Economics: Theory and Practice / Textbook. Revised and expanded 3rd edition. - T.: "Science", 2019.
2. Abdurakhmanov K.Kh., Shoyusupova N.T., Bakieva I.A. "Labor Economics" (Textbook). - T.: "TSUE", 2011.
3. Tukhtabaev J.Sh. Methodological bases for increasing labor productivity in enterprises. Monograph / Ministry of Higher and Secondary Specialized Education of the Republic of Uzbekistan. - T.: "Science and technology", 2017. – p. 198.

ПОВЫШЕНИЕ РОЛИ ОЦЕНКИ СТОИМОСТИ НЕДВИЖИМОСТИ В ОБЕСПЕЧЕНИИ УСТОЙЧИВОГО РАЗВИТИЯ

Джалолитдинова Мохира Алишер кизи
Докторант Ташкентского финансового института

Аннотация. В данной статье сформулированы выводы о роли оценки стоимости собственности в экономическом росте страны, об увеличении ее роли в народном хозяйстве.

Ключевые слова: имущество, оценка, народное хозяйство, цена, стоимость,

Уже на первом этапе экономических реформ, проводимых в нашей стране, было конституционно признано равноправие всех форм собственности, поставлена задача реального формирования многоукладной экономики за счет приватизации собственности. В настоящее время глубокий анализ пройденного нашей страной пути развития, сегодня резко изменившаяся конъюнктура мирового рынка и усиливающаяся конкуренция в условиях глобализации требуют разработки и реализации принципов и совершенно нового подхода к развитию нашего государства более устойчивыми и динамичными темпами.

В этой связи предоставление услуг, связанных с формированием рынка объектов оценки стоимости недвижимости и заключением сделок по правам на них, также дает возможность для развития предпринимательской деятельности. Эффективная организация, развитие деятельности оценочных организаций, в конечном счете, влияет на эффективность использования имущества и активизацию движения денежных средств в экономике, что, в конечном счете, также оказывает положительное влияние на экономический рост. Именно эти важнейшие задачи должны стать основой для внесения существенных изменений в основные направления и приоритеты углубления экономических реформ.

В наше время приравнять свойство по содержанию к какому-либо предмету означает его старомодное выражение в упрощенном узком смысле. Понятие собственности имеет действительно долгую историю и развивается в соответствии с усложнением объектов гражданского права и потребностями гражданского оборота. Появление новых видов технологических товаров, развитие производства приводят к тому, что объектами сделки становятся новые товары и услуги. Например, появление электричества в начале двадцатого века, а несколько десятилетий спустя привело к его продаже как товара. Однако в настоящее время объектами обмена, торговли являются сложные объекты нематериального вида, такие как продукты Microsoft или различные права использования (франшизы, лизинг, сервитуты и т. д.).

Имущество — это юридическое понятие, которое охватывает все выгоды, права и интересы, связанные с имуществом. Неотъемлемым элементом собственности является имущественное право, дающее право собственнику на его конкретные интересы. Например, чтобы различать недвижимость как физический объект и право собственности на нее, право собственности на недвижимость называется недвижимостью. Совокупность прав вместе с владением недвижимым имуществом

регулирується правовими актами, відповідними, наприклад, використанню, продажу, здачі в оренду, даренню права пожиттєвеного володіння. Право власності можна розділити на матеріальні і нематеріальні об'єкти. Необхідно, щоб воно охоранялось і регулювалось державою і іншими соціальними механізмами (обычаями, цінностями, духовністю, релігійними нормами).

Власник, зацікавлений в оцінці і управлінні цінністю власності, встановлює цілі оцінки і управління. При цьому о значенні оціночної діяльності можна сказати наступне. Процес оцінки цінності майна і формування ціни базується на економічних принципах, дозволяючих визначити закономірності і ступінь впливу різних факторів. Такі принципи діють синхронно з науковою, теоретико-методологічною і фактологічною базою. На основі наведеного нижче, а також системного аналізу світового і узбецького досвіду оціночної діяльності принципи оцінки цінності майна можна класифікувати наступним чином:

- принципи, пов'язані з ринковою середою;
- принципи, що стосуються до адекватного сприйняття власності власником і оцінювачем;
- принципи, пов'язані з характером використання власності;
- включає принципи, пов'язані з формуванням цінності власності і ринкової ціни і її регулятивної зв'язку (т. е. цінності власності і ринкової ціни) з національною реальною економікою (МРТ), а також з еквівалентністю, взаємним перетворенням цінності і ціни.

При оцінці майна необхідно враховувати, що організація, являючись юридичною особою, може одночасно бути і господарюючим суб'єктом. Тому в процесі оцінки об'єкта необхідно також передбачити наявність певних юридичних прав. Він демонструє специфічний аспект власності як об'єкта оцінки. Ще однією особливістю оцінюваного майна є те, що оцінювач оцінює як цінність майнового комплексу (матеріально-вещного) оцінюваного об'єкта, так і ефективність його організації і розвитку (фінанси організації, система управління і т.д.).к.) також повинні визначити. Розвиток оціночної діяльності є неотъемлемою частиною процесу проведення реформ в економіці і побудови правового демократичного держави в Республіці Узбекистан.

З розвитком ринкової інфраструктури в Республіці Узбекистан за минулі роки оціночна діяльність пройшла шлях становлення і в нинішній час стала самостійною галуззю економіки. На основі закону Об оціночної діяльності сформовано державний порядок регулювання оціночної діяльності. Він включає в себе ліцензування юридичних осіб, сертифікацію фізичних осіб, ліцензійні вимоги і контроль за виконанням умов. Результати господарського використання майна, продукції і доходів, якщо інше не передбачено законом або угодою, належать власнику цього майна.

Для подальшого розвитку оціночної діяльності і усунення наявних в ній недоліків, перш за все, необхідно розглядати її як цілісну систему.

Конкретное целое, подчеркнутое этой мыслью, само по себе называется системой. Итак, система, это то, что решает проблему. С другой стороны, ситуация, характеризующаяся расхождением между требуемыми и имеющимися результатами, называется проблемой. Суть этого вопроса заключается в том, что текущий результат дает существующая система. В последние годы теоретическая и практическая деятельность по оценке стоимости недвижимости в Узбекистане развивается на основе местного и международного опыта. Международный опыт предполагает, что три основных подхода к оценке стоимости недвижимости (затратный, сравнительный (или рыночный) и доходный) объединены в совместная оценка много методы.

Оценка имущества может проводиться с целью:

- повышение эффективности управления организацией или фирмой;
- продажа облигаций и акций организации в рыночном фонде;
- принятие инновационных решений на основе;
- продажа организации в целом или отдельных ее частей;
- установление доли партнеров в связи с расторжением договора или смертью одного из партнеров;
 - реорганизация организации;
 - потеря организации, поглощение одной из них, их объединение или выделение отдельных организаций из состава холдинга требуют установления его рыночной стоимости. Определение цены продажи или покупки акций, цены конвертации или стоимости премии акционерам объединенной организации в таких случаях;
 - разработка плана совершенствования организации и т.д.

Список использованной литературы:

1. Постановление Президента Республики Узбекистан от 24 апреля 2008 года № 843"о дальнейшем совершенствовании деятельности оценочных организаций и повышении их ответственности за качество предоставляемых услуг"
2. Указ Президента Республики Узбекистан от 7 февраля 2017 года № ПФ-4947.
3. Указ Президента Республики Узбекистан. О стратегии действий по дальнейшему развитию Республики Узбекистан. Свод законов Республики Узбекистан, 2017., № 6, ст. 70, ст. 20, ст. 354.
4. Мирзиеев Ш.М. Критический анализ, строгая дисциплина и личная ответственность-должны быть ежедневным правилом деятельности каждого руководителя. // www.uza.uz, 16.01.2017.
5. Закон Республики Узбекистан о собственности.
5. Бюллетень Олий Мажлиса Республики Узбекистан, 1995 г., № 6, ст. 118; 1997 г., № 2, ст. 56; 2003 г., № 1, ст. 8.
6. Ш.Шахазами. Теоретические основы собственности, стоимости и цены. Избранные лекции. Т-;" Экономика-финансы " 2015 – 5bet
7. www.president.uz -официальный сайт Президента Республики Узбекистан.

O'ZBEKISTON RESPUBLIKASI IJTIMOY HAYOTIDA AYOLLARNING IJTIMOY FAOLLIGINI OSHIRISH MASALALARI

Akbarova Asidaxon Lazizxon qizi
Xalqaro Nordik Universiteti talabasi,
Sobirov Xasan Nusratovich,
Xalqaro Nordik Universiteti
Iqtisodiyot va Biznesni boshqarish kafedra mudiri

Annotatsiya: Ushbu tezisda ayollarning jamiyat hayotidagi o'rnini haqida mulohaza qilingan. Vatanimiz mustaqillikka erishganidan so'ng ayollarning ijtimoiy faolligini oshirishga qaratilgan islohotlar mazmuni yoritib berilgan. Tarixiy taraqqiyotda ayollarga munosabat masalasi tahlil qilgan.

Kalit so'zlar: gender siyosati, ijtimoiy faollik, tadbirkorlik, gender tenglik, strategiya, ayollar, jamiyat.

Kirish: 2003-yilda respublikamizda tashkil etilgan «Tadbirkorlar va ishbilarmonlar harakati – O'zbekiston liberal-demokratik partiyasi» mulkdorlar sinfining manfaatlarini himoya qiluvchi, mamlakatimizda iqtisodiy islohotlarni qo'llabquvvatlovchi harakatdir. Partiya safida mayda va o'rta biznes bilan shug'ullanuvchi ayollar ham bor. Buxoro viloyatida bozor infratuzilmasini rivojlantirishda ayollarning roli va o'rnining ortib borishiga ko'maklashayotgan «Tadbirkor ayol» uyushmasi faoliyati misolida nodavlat notijorat sektorining ijtimoiy muammolarni hal qilishdagi salmog'ini kuzatish mumkin. Bozor iqtisodiyoti sharoitida ayollarning iqtisodiy faolligini oshirish davlat vajamiyat tomonidan maxsus chora-tadbirlar ko'rishni, uzoqqa mo'ljallangan rejalar, dasturlarni ishlab chiqishni taqozo etadi.

Shuni esda tutish zarurki, raqobatga, manfaatlar to'qnashuviga asoslangan bozor munosabatlari sharoitida barcha ayollar ham o'z qobiliyati va salohiyatini to'liq namoyon etish imkoniga ega bo'lavermaydi. Keskin raqobat, mulklarning xilma-xilligi tufayli murakkablashadigan «Kim o'zdi» hammaning ham o'z ichki ijodiy kuchlarini ro'yobga chiqarishiga imkon beravermaydi. Bu o'rinda tashabbuskor ayollarni qo'llab-quvvatlash, ularga «o'z ishi»ni rivojlantirishda yordam berish zarur bo'ladi. Xususiy mulk egasi bo'lgan ayolgina iqtisodiy munosabatlarda faollik ko'rsatadi.

Asosiy qism: O'zbekistonda aholini doimiy ish bilan ta'minlash hamma vaqt dolzarb muammolardan bo'lib kelgan. Aholi sonining-yildan-yilga o'sishi yangidan-yangi ish joylarini talab etardi. To'g'ri, 1960–1986-yillarda ijtimoiy-iqtisodiy sohalarda yangi korxonalar va fabrikalar bunyod etildi. Shuningdek, mamlakatdagi yirik qurilishlarga o'zbek yoshlari jalb qilindi. Masalan, 1970–1986-yillar mobaynida O'zbekiston xalq xo'jaligi sohasidagi ishchi va xizmatchilar orasida xotin-qizlar 1024 ming kishiga ko'payib, 41 % dan 43 % ga yetgan. Ayniqsa noishlab chiqarish sohasida ayollar ko'paygani kuzatiladi.

Masalan, 1986-yil hisobotiga muvofiq, ayollar salmog'i respublika sog'liqni saqlash muassasalarida 72,7 %ni, xalq ta'limi va maorif tizimida 60,5 %, madaniyat va ijtimoiy-madaniy xizmat ko'rsatish sohasida 57,1 %, savdo- sotiq va umumiy ovqatlanish sohasida 55,8 % tashkil etgan. 1970–1980-yillarda xalq xo'jaligi mutaxassislari orasida o'zbek

ayollari, rasmiy ma'lumotlarga ko'ra, 2,3 baravar ko'paygan. «Ayni paytda ayollarning oliy ta'lim darajasi kasbiy mashg'ulligiga mos kelmaydi, – deb yozadi D. Bobojonova, – Shu narsa kishini ranjitadiki, ayollarning kam malakali yoki malakasiz mehnat bilan mashg'ulligi erkaklarga nisbatan ortiq. Respublika sanoati, qurilishi, qishloq xo'jaligida qo'l mehnati bilan band bo'lgan ayollar ulushi sobiq Ittifoqdagi o'rtacha darajadan yuqori bo'lgan.

Respublika sanoatida qo'l mehnatining salmog'i 35,3 % bo'lgani holda, ayollar orasida 42,5 %ni tashkil qilgan. Akademik M.Sharifxo'jaev yozganidek, «totalitar dunyo «bozori»dan bizga boqimandalik va taqsimotga asoslangan iqtisodiy «qadriyat» meros qoldi. Odamlar ongi, dunyoqarashi, ko'nikmalari mutlaqo buzib yuborildi, shaxssizlik holati butun jamiyatning illatiga aylandi. Kommunistik mafkura bu borada o'z manqurt siyosatining samarasiga to'la erishgan edi». Fuqarolik jamiyatini rivojlantirish davrida O'zbekiston xotin-qizlarining ijtimoiy-siyosiy, iqtisodiy va ma'naviy-madaniy hayotdagi ishtirokini kengaytirish bo'yicha tarixiy ahamiyatga molik o'zgarishlar amalga oshirildi.

Birinchidan, ayollar ijtimoiy-iqtisodiy faolligini ta'minlashning huquqiy-normativ bazasi shakllantirildi;

Ikkinchidan, ayollarning iqtisodiy va ma'naviy-madaniy hayotdagi ishtirokini ta'minlaydigan ijtimoiy tizim tashkil qilindi;

Uchinchidan, jamiyatda ayollarning ijtimoiy-iqtisodiy hayotda faol ishtirok qilishi uchun demokratik qadriyatlarni qo'llab-quvvatlovchi ijtimoiy va ma'naviy

Ushbu o'zgarishlarning ijtimoiy-falsafiy mohiyatini ochib berish, ayollarning ijtimoiy-iqtisodiy faolligini yanada oshirish yo'llarini aniqlash muhim masaladir. Ta'kidlash joizki, mamlakatda ayollar tadbirkorligini, ijtimoiy-iqtisodiy faolligini yuksaltirishga oid bir qator tadbirlarni amalga oshirayotgan siyosiy partiyalar bo'lsada, ularning ko'lami, salmog'i va ayollarning siyosiy madaniyatini yuksaltirishga ta'siri hali davr talablari darajasida emas. Hozirgi davrda siyosiy partiyalar faoliyatida qatnashayotgan ayollar 40-44 % ini tashkil etadi. Hozirgi zamon ilm-fanida «faoliyat», «faollik», «ijtimoiy faollik» tushunchalari keng qo'llaniladi. Aslida, ushbu tushunchalar negizida insonning yon-atrofga, ijtimoiy munosabatlarga, olamni anglashga oid tajribasi, ya'ni faoliyati yotadi.

Demak, «ijtimoiy faollik» tushunchasi «faoliyat» va «amaliyot» tushunchalari bilan bevosita bog'liq, hatto genezisi va etimologiyasi nuqtai nazaridan ulardan kelib chiqadi. Hukumatimiz tomonidan tadbirkorlik va xususiy biznesni rivojlantirish, mustahkamlashga, shuningdek ularni huquqiy jihatdan har tomonlama qo'llabquvvatlashga alohida e'tibor qaratilmoqda. Hozirgi kunda dunyoning 16 mamlakatida O'zbekistonning biznes elchilari tayinlangan. Tarixiy taraqqiyotga nazar solsak, yurtimiz tarixida tadbirkorlik qadim zamonlardan buyon alohida o'rin egallab kegan. Jumladan, O'rta Osiyo ayollarining qadimgi tarixiy davrlardagi ijtimoiy mavqei va ularning hayot tarzi haqidagi ba'zi bir ma'lumotlar qadimgi yunon tarixchisi Gerodotning "Tarix", Strabonning "Geografiya", Abu Rayhon Beruniyning "O'tmish xalqlardan qolgan yodgorliklar", Mahmud Qoshg'ariyning "Devoni lug'otut turk" asarlarida uchratish mumkin. Ayollar tadbirkorligini qo'llab-quvvatlash borasida mamlakatimizda tizimli tadbirlar amalga oshirilmoqda. Jumladan, O'zbekiston Respublikasi Iqtisodiyot va sanoat vazirligi huzurida kichik biznes va tadbirkorlikni rivojlantirish agentligi faoliyatini tashkil etish to'g'risida Prezident qarori 13.08.2019-yilda qabul qilindi.

Ta'kidlash joizki, ma'lum bir davlatda ayollar tadbirkorligi muhitini aniqlovchi bir qator xalqaro standartlar mavjud bo'lib, uning rivojlanish darajasi "Ayollar tadbirkorligi Global indeksi" deb nomlanadigan davlatlar reytingini belgilab beruvchi xalqaro hujjat bilan aniqlanadi. "Ayollar tadbirkorligi Global indeksi" butun dunyoda ayollar tadbirkorligi rivoji istiqbollarini o'lchab beradi. Ayollar tadbirkorligi rivoji sifatini esa, 3 ta asosiy omil:

- tadbirkorlik muhiti;
- tadbirkorlik ekotizimi;
- ayollarning tadbirkorlik bilan shug'ullanish istaklari belgilab beradi.

Ushbu hujjatni tayyorlashda bir qator omillar hisobga olinadi. Ayollarning biznes sohasida yaratilgan ta'lim tizimi va resurslaridan, davlat organlari va tijorat banklari tomonidan ko'rsatiladigan xizmatlar infratizimidan foydalanish imkoniyatlari, ayollar tadbirkorligini rivojlantirish bo'yicha statistik ma'lumotlarni yig'ish va taqdim etish masalalari kabi omillar shular jumlasidandir. Tadbirkorlikni, hususan, ayollar tadbirkorligini rivojlantirish, bevosita shu sohadagi qonunchilik asoslarini ham takomillashtirib borishni talab etadi. O'zbekistonning "Ayollar tadbirkorligi global Indeksiga a'zo davlatlar qatoriga kirishi mamlakatda ayollar tadbirkorligi rivoji va istiqbollarini dunyo rivojlangan mamlakatlari standartlarida o'lchash imkoniyatini beradi.

Xulosa: Xulosa qiladigan bo'lsak, Siyosiy partiyalardagi xotin-qizlar ulushi 44 foizga, oliy ta'lim sohasida 40 foizga, tadbirkorlikda 35 foizga yetdi. Joriy-yilning may oyida Oliy Majlis Senati tomonidan 2030-yilga qadar gender tenglikka erishish strategiyasini qabul qildi. Mazkur strategiyada boshqa ustuvor yo'nalishlar singari ijtimoiy-iqtisodiy sohalarda xotin-qizlar va erkaklar uchun teng huquq hamda imkoniyatlarni ta'minlash masalasi ham o'rin egalladi.

Prezidentimiz Sh.Mirziyoev ta'kidlaganlaridek, "Hayotimizning fayzu farishtasi bo'lgan munis onalarimiz, mehribon opa-singillarimizga munosib mehnat va turmush sharoitini yaratib berish, ularni rozi qilish – barcha darajadagi rahbarlarning nafaqat xizmat vazifasi, balki, eng avvalo, insoniy burchidir". Avvalambor, yaqinda davlatimiz rahbari tasdiqlagan Yangi O'zbekiston taraqqiyot strategiyasining 69-maqsadi aynan "Xotin-qizlarni qo'llab quvvatlash, ularning jamiyat hayotidagi faol ishtirokini ta'minlash", deb nomlanganini alohida ta'kidlash lozim. Mazkur maqsad doirasida, jumladan:

- jamiyatda xotin-qizlarga tazyiq va zo'ravonlikka nisbatan murosasizlik muhitini yaratish, xotin-qizlarning huquqlari va qonuniy manfaatlarini ta'minlash;
- gender tenglikni ta'minlash siyosatini davom ettirish, xotin-qizlarning ijtimoiy siyosiy faolligini oshirish, ularni qo'llab-quvvatlashga doir islohotlarni amalga oshirish;
- xotin-qizlarning ta'lim va kasbiy ko'nikmalar olishlari, munosib ish topishlariga har tomonlama ko'maklashish, tadbirkorligini qo'llab-quvvatlash, iqtidorli yosh xotin-qizlarni aniqlash va ularning qobiliyatlarini to'g'ri yo'naltirish kabi bir qator muhim vazifalar belgilangan. Zero, O'zbekiston Respublikasi Prezidenti Shavkat Mirziyoev Oliy Majlisga yo'llagan Murojaatnomasida ilm-fan va ta'limni rivojlantirish sohasini, yoshlarimizni chuqur bilim, yuksak madaniyat va ma'naviyatga ega insonlar etib tarbiyalash borasida boshlagan ishlarimizni izchil davom ettirish va yangi zamonaviy bosqichga olib chiqish kerakligini ta'kidlagani bejiz emas. So'nggi yillarda mamlakatimizda ilmiy kadrlar tayyorlash

tizimining rivojlanishi bu borada muhim omiliga aylandi. Xususan, Innovatsion rivojlanish vazirligi hamda Innovatsion rivojlanish va innovatsion g'oyalarni qo'llab-quvvatlash jamg'armasi tashkil etildi.

Shuningdek, "Fan va ilmiy faoliyat to'g'risida"gi qonun qabul qilindi. Unda ilmiy ijod va axborot erkinligi, samaradorlik va ijodiy raqobat – fan va ilmiy faoliyat sohasining asosiy tamoyillaridan biri sifatida belgilandi. Innovatsion rivojlanish vazirligi tomonidan 2020-yilda e'lon qilingan "Olima ayollar grantlari" amaliy va innovatsion loyihalar tanloviga hozirga qadar xotin-qizlar tomonidan umumiy qiymati 1,7 trln so'm bo'lgan jami 111 ta ilmiy loyiha taqdim etildi. Dastlabki texnik ekspertiza natijalariga ko'ra, 40 ta loyihaga ijobiy xulosa berilgan hamda umumiy hajmi 10 mlrd 450 mln so'mlik 9 ta loyiha moliyalashtirilgan. Respublika ilmiy va o'quv muassasalarida 700 nafardan ortiq ayol fan doktori hamda 6 nafar akademik ayol faoliyat ko'rsatmoqda.

O'zbekiston Fanlar akademiyasi qoshidagi ilmiy institutlarda uch mingga yaqin xotin-qiz ilmiy-tadqiqot faoliyatini samarali olib bormoqda. O'zbek olimlari kimyo, biotexnologiya, qishloq xo'jaligi va boshqa ko'plab sohalarda o'z bilim hamda qobiliyatlarini namoyon etmoqda. Ularning intellektual ishlari xorijiy ilmiy markazlar tomonidan yuqori baholanmoqda. Prezidentimizning 2020-yil 29-oktyabrdagi Farmoni bilan 2030-yilgacha fanni rivojlantirish konsepsiyasi tasdiqlandi. Ta'kidlash joizki, mazkur Farmon iqtisodiy va ijtimoiy sohalarni jadal rivojlantirish, ilmiy, intellektual va moliyaviy resurslarni to'liq safarbar etish bilan ilmiy va innovatsion salohiyatdan keng foydalanish, kelajakda ilm-fanni uzluksiz isloh qilishning ustuvor yo'nalishlarini aniqlash, o'z-o'zini o'ylaydigan yuqori malakali kadrlar tayyorlash uchun muhim ahamiyatga ega.

Davlatimiz rahbarining 2021-yil 5-martdagi "Xotin-qizlarni qo'llab-quvvatlash, ularning jamiyat hayotidagi faol ishtirokini ta'minlash tizimini yanada takomillashtirish chora-tadbirlari to'g'risidagi qarori mamlakatimizning iqtisodiy, siyosiy va ijtimoiy hayotining barcha jabhalarida xotin-qizlarning faolligini oshirish, ularning ta'lim va kasbiy ko'nikmalar olishi hamda bandligini ta'minlashga har tomonlama ko'maklashishga xizmat qilmoqda.

Foydalanilgan adabiyotlar ro'yxati:

1. O'zbekiston Respublikasi Iqtisodiyot va sanoat vazirligi huzurida kichik biznes va tadbirkorlikni rivojlantirish agentligi faoliyatini tashkil etish to'g'risida Prezident qarori (13.08.2019)
2. "Xotin-qizlar va erkaklar uchun teng huquq hamda imkoniyatlar kafolatlari to'g'risida"gi O'zbekiston Respublikasining Qonuni (02.09.2019)
3. Abilov O'.M. Mustaqillik va optimizm. – T.: Fan, 1997
4. Aliyev B. Bozor munosabatlarining qaror topish sharoitida mehnat jamoasining ijtimoiy funksiyalarining o'zgarishi. – T.: Fan, 1992
5. Atamuratov S. Milliy o'zlikni anglash va milliy madaniyat. – T.: Fan, 1991
6. Karimov Ibrohim. Ma'naviyat, falsafa, inson. – T.: Fan, 1999
7. Mahmudov T. Kamolot asrorlari. – T.: Ma'naviyat, 2006
8. Nazarov Q. Umuminsoniy qadriyatlar va ma'naviy kamolot. – T.: Fan, 1992

9. Кенжаева, Х. П. (2021). Фуқаролик маданияти мезонлари шарқ фалсафаси талқинида. *Academic research in educational sciences*, 2(3).
10. Кенжаева, Х. П. (2021). Аёллар ижтимоий фаоллигини оширишда фуқаролик институтларининг ўрни. *Scientific progress*, 1(6), 957-961.
11. Кенжаева, Х. (2021). Миллий маънавий меросимизда таълим-тарбия масалалари. *Общество и инновации*, 2(6/ S), 18-24.
12. Islombek Marasulov Ravshanbek Ogli, & Toxirov Azamjon Ibrohim Ogli. (2021).
13. A role of mechanical engineering in mechatronics. *JournalNX - A Multidisciplinary Peer Reviewed Journal*, 824-828. Retrieved from <https://repo.journalnx.com/index.php/nx/article/view/1690>

THE CONCEPT OF RISK IN THE ACTIVITIES OF COMMERCIAL BANKS AND ITS ESSENCE

Khujaxonova Sitora Baxtiyarovna
Assistant, Tashkent State University of Economics,
Tukhtabaev Jamshid Sharafetdinovich
PhD., Associate Professor, Department of Management
and marketing, Tashkent State University of Economics

Annotation. This article describes the risks inherent in the activities of commercial banks and measures taken to reduce their impact. Scientific proposals and recommendations have also been developed to reduce the risks associated with credit risks while ensuring the financial security of commercial banks.

Keywords: commercial banks, economic security, risk, banking, risk management, interest rate, economic efficiency, loss, profit.

Modern banking is directly related to various risks, and effective management of them is one of the most important functions of banks. The risk is different in any banking transaction and is covered in different ways. In a market economy, it is very difficult to find risk-free transactions that guarantee the achievement of a predetermined financial result. It is important for commercial banks not to avoid risks, but to eliminate and minimize them.

Banking risks began to be studied by economists back in the eighteenth and nineteenth centuries because of their importance as an object of study. However, there is no single approach to their essence. Many scientists attribute the causes of risk to circumstances, factors that lead to damage. I. V. Bernard and J. K. Colley interpreted "credit risk as a type of bank risk, which is an unforeseen event that may occur before the loan is repaid." The International Basel Committee, when assessing capital adequacy, defines credit risk as "the risk of default by the counterparty".

It should be noted that the bank's risk is a category describing a specific situation in its activities, indicating that the expected result is negative and the results are uncertain. Two important aspects of bank risk should be taken into account: firstly, the ambiguity of the situation in which the decision is made; secondly, it is a negative change in the planned result. In this regard, it is advisable to pay attention to the following three categories:

1. Expenses: interest paid by the bank to depositors and creditors for borrowed funds, salaries of employees and other operating expenses. Risks in the implementation of banking expenses can take the following forms: an increase in interest costs on deposits due to changes in market conditions, an increase in their purchase price due to a lack of credit resources, an increase in salaries of bank employees due to rising prices for other banks, etc.

2. Losses: due to unforeseen circumstances, non-receipt of income due to poor study of the situation in current activities and excess of planned expenses. The risk of losses arises primarily as a result of irrational allocation of funds, incorrect assessment of market opportunities and risks.

3. Losses. An indicator of the overall risk of commercial banks is an unexpected decrease in net profit. This indicator covers the above categories. It follows that the level of risk in the bank's strategy and operations is reflected in the risk of losses of the bank. Risk and losses are considered interrelated, and risk can be quantified through losses. Risk is usually estimated in absolute and relative terms. Quantitatively, the risk reflects the amount of losses that the bank may incur as a result of a particular operation. However, it is not always possible to estimate these losses. If the probability of loss is proportional to the indicator characterizing the bank's activities, for example, the loan portfolio, the amount of income or expenses, a relative risk indicator arises.

Our research shows that the main causes of risks in the banking sector are:

- poor market research;
- inaccurate or insufficient information in the field of attracting and placing resources;
- unreliable or incomplete information about the project, the facility and the credited clients, their financial condition;
- failure to take into account the specifics of the activities of industries or sectors;
- qualifications and level of subjects or clients, diversity of knowledge and goals for the use of funds, etc.

The increase in the level of risk in commercial banks can be explained by the following factors:

- problems occur randomly, unexpectedly;
- when identifying new tasks that do not correspond to previous experience;
- inability of the bank's management to make a decision to prevent financial losses;
- in certain circumstances, the legislative framework or banking activities prevent the adoption of appropriate decisions, etc.

In practice, the assessment of banking risks takes into account the possibility of customers' insolvency, a sharp deterioration in their financial condition, changes in exchange rates and securities, as well as the possibility of returning part of the funds, etc.

Effective management of banking risks, in turn, requires taking the necessary measures to predict potential threats to banking activity, correctly assess the level of their probability, factors and negative consequences and eliminate them. At the same time, risk management in the banking sector is carried out simultaneously with the general banking system and a separate banking institution. The consistency of their activities is determined by banking supervision and staff qualifications based on mathematical evaluation methods.

References:

1. Bernard I.V., Colli J.V. Explanatory economic and financial dictionary. - M., 1997. - p. 502.
2. International Convergence of Capital Measurement and Capital Standards Basle Committee on Banking Supervision. Basel: Guli, 2004. R 4.10.
3. Abdullaeva Sh.Z. Banking risks and lending. - Tashkent, Finance, 2002. - B. 91.
4. Tillaeva B.R., Tukhtabaev J.Sh., Ismagulova G.N. Labour protection problems in ensuring the economic security of industrial enterprises. Asian Journal of Technology & Management Research, 2020.

5. www.global-rates.com/interest-rates
6. Monetary aggregates // www.cbr.ru (Central Bank of the Russian Federation).
7. Tukhtabaev J.Sh. Econometrical Assessment of Factors Affecting Diversification of Production in Farms Ensuring Food Security. International Journal of Modern Agriculture, 2021.
8. Money supply statistics // www.nationalbank.kz (National Bank of Kazakhstan).
9. Tukhtabaev J.Sh. The theoretical approach on increase of professional skill of workers and stimulation of their creativity. ISJ Theoretical & Applied Science, 2016.
10. Miller L.R., Van Hoose D.D. Modern Money and Banking. - M.: Infra-M, 2000. - p. 50.
11. Tukhtabaev J.Sh., Homayoun M., Saidov M.A. The system of economic contractual relations with enterprises engaged in the cultivation of oilseeds and the production of vegetable oil. ISJ Theoretical & Applied Science, 2021. № 06 (98). - pp. 729-739.
12. Tillaeva B.R., Tukhtabaev J.Sh., Ismagulova G.N. Labour protection problems in ensuring the economic security of industrial enterprises. Asian Journal of Technology & Management Research. Vol.10 – Issue: 01[Jun-2020].

**HARAKATLAR STRATEGIYASI DAVLAT DASTURINING –INSON MANFAATLARI VA TA'LIM
SAMARADORLIGINING OSHIRISHDAGI NATIJALARI**

Aliyeva Yulduz Ulug'bek qizi
Qo'qon universiteti ta'lim fakulteti
psixologiya yonalishi 1 bosqich talabasi,
Temirova Mashhura Muhammadaminovna
Qo'qon universiteti v.b. dotsenti. (PhD)

Annotatsiya: Mazkur maqolada O'zbekiston Respublikasi Prezidentining 2017-yil 7-fevraldagi "O'zbekiston Respublikasini yanada rivojlantirish bo'yicha Harakatlar strategiyasi to'g'risida"gi Farmoni bilan Harakatlar strategiyasini "Xalq bilan muloqot va inson manfaatlari yili"da amalga oshirishga oid Davlat dasturining [1] "Ijtimoiy sohani rivojlantirish" deb nomlangan 4-yo'nalishida maktabgacha ta'lim muassasalarining qulayligini ta'minlash, umumiy o'rta, o'rta maxsus va oliy ta'lim sifatini yaxshilash hamda ularni rivojlantirish chora-tadbirlari haqida batafsil yoritiladi. Mazkur yo'nalishda ta'lim-tarbiya va ilm-fan sohasini rivojlantirishga, har tomonlama barkamol, ma'nan yetuk, va shu bilan bir qatorda, yuqori malakali mutaxassislarni tarbiyalashga alohida e'tibor berilganligining natijalari tahlil etilgan.

Kalit so'zlar: Harakatlar strategiyasi, ijtimoiy himoya, sifatli talim tizimi, xalq ta'limi, inson qadri, xalq bilan muloqot, ta'lim-tarbiya, malakali kadr,

Mamlakatimizning o'tgan besh yillik taraqqiyotini belgilab bergan ushbu Harakatlar strategiyasi qabul qilinayotganida aholini o'ylantirayotgan dolzarb muammolarni har tomonlama o'rganish, tahlil qilish va ularni bosqichma-bosqich bartaraf etish bo'yicha maqbul choralarni ko'rish, bir so'z bilan aytganda xalqimiz turmush farovonligini oshirish maqsad qilingan edi. O'zbekiston endilikda jahon hamjamiyati tomonidan jadal taraqqiy etayotgan, iqtisodiyotda barqaror o'sish sur'atlariga erishayotgan, eng asosiysi, aholining ijtimoiy-iqtisodiy sharoiti tubdan yaxshilanayotgan, hayot darajasi izchil yuksalayotgan mamlakat sifatida e'tirof etilmoqda. Shu o'rinda strategiyaning 4-yo'nalishi bo'lgan Ijtimoiy sohani rivojlantirishning ustuvor yo'nalishlariga kelsak, bugun yakka-yolg'iz nuroniylarga, kam ta'minlangan, ko'p bolali oilalarga hamda nogironlarga ko'rsatilayotgan mehr-oqibat, diqqat-e'tibor — ularning huquq va manfaatlarini birinchi o'ringa qo'yish, uy-joy bilan ta'minlash, davlat organlari va boshqa tashkilotlarning e'tiborini kuchaytirish, moddiy ta'minotini keskin yaxshilash borasida olib borilayotgan hayrli ishlar ham bugungi yangi bosqichdagi islohotlar mevasidir. Zero, "2017 — 2021-yillarda qishloq joylarda yangilangan namunaviy loyihalar bo'yicha arzon uy-joylar qurish", "Obod qishloq" va "Obod mahalla", "Har bir oila — tadbirkor", "Yoshlar – kelajagimiz", "Besh ijobiy tashabbus" kabi Davlat dasturlari [2] va rejaları doirasida olib borilayotgan ishlar bugun xalqning hayot darajasi hamda farovonligini oshirish yo'lidagi g'amxo'rlikning yorqin namunasidir. Binobarin, 2019-yilgi Davlat dasturiga ko'ra, mamlakatimizda jami 370 ming yangi ish o'rinlari tashkil etish belgilangan bo'lsa, o'tgan to'qqiz oy ichida 266,3 mingdan ortiq yangi ish o'rnini yaratilib, bu boradagi prognoz 119,8 foizga ortig'i bilan bajarildi. Yoki 2018-yilga nisbatan ishga joylashtirilgan aholi soni 1,4 baravar, ishsizlik nafaqasi tayinlangan ishsizlar soni 4,5 baravar oshdi. "Har bir oila –

tadbirkor", "Yoshlar – kelajagimiz" Davlat dasturlari doirasida 252,7 mingdan ortiq aholi tadbirkorlikka jalb etildi. 9 672 nafar og'ir turmush sharoitida yashayotgan xotin-qizlarning bandligi ta'minlandi [3]. Xavfsizlik, millatlararo totuvlik va diniy bag'rikenglikni ta'minlash hamda chuqur o'ylangan, o'zaro manfaatli va amaliy tashqi siyosatni amalga oshirish sohasidagi ustuvor yo'nalishlar borasida O'zbekistonning tashqi siyosat sohasida olib borayotgan faol va samarali, ochiq va kreativ faoliyati dunyoning barcha davlatlari, xalqaro tashkilotlar bilan aloqalarning yanada kengayishi va rivojlanishida muhim omil bo'lmoqda. Bu o'rinda, birinchi navbatda, yon qo'shni – jon qo'shnilar bo'lgan Markaziy Osiyoning boshqa qardosh davlatlari bilan munosabatlar iliqlashgani, oradagi muzlar erigani, o'zaro manfaatli aloqalar izchil yo'lga qo'yilgani, minglab oddiy odamlarning chegaralardan bemalol o'tayotgani, mintaqa bo'ylab erkin harakatlanish, qarindosh-urug'lar bilan bordi-keldi qilish uchun barcha sharoitlarning yaratilgani muhim tarixiy qadam bo'ldi. O'zbekiston inson huquqlari va erkinliklarini ta'minlash bo'yicha mustaqil siyosatini qat'iy davom ettirmoqda va bu siyosat xalqaro hamjamiyat tomonidan e'tirof etilmoqda. Mamlakatda mahbuslarni afv etish instituti joriy etilib, keyingi uch yilda yetti marta afv e'lon qilindi. Natijada qilmishidan chin dildan pushaymon bo'lib, tuzalish yo'liga qat'iy o'tgan 4 ming nafarga yaqin mahbus jazoni o'tash joylaridan ozod etildi. Mustaqillik bayrami arafasida Qoraqalpog'iston Respublikasi Jasliq qo'rg'onidagi jazoni ijro etish koloniyasining yopilgani, 156 nafar fuqaro (asosan ayollar va bolalar) jangovar harakatlar davom etayotgan Suriyadan qaytarib olib kelinib, ularning fuqarolik huquqlari tiklangani xalqaro jamoatchilik tomonidan olqishlanib, bu mamlakatda amalga oshirilayotgan insonparvar siyosatning yana bir hayotiy ifodasi ekani ta'kidlandi. Umuman, bugungi O'zbekiston o'z fuqarolarining haq-huquqlari, manfaatlari va erkinliklarini ular qayerda bo'lishidan qat'i nazar, himoya qilishga qodir davlat sifatida o'zini namoyon etmoqda. Eng muhimi, bugun O'zbekistonda jamiyatdagi mavjud muammolarga ko'z yumish, uni xaspo'shlash emas, balki aholini qiynayotgan har qanday masalaga ijobiy yechim topishga bo'lgan intilish kuchaydi, qonunlar ijrosi ustidan parlament va jamoatchilik nazoratining ta'siri ortib bormoqda. Ayniqsa, mansabdor shaxslarning va davlat organlarining mas'uliyati anchayin oshgani, "Xalq davlat idoralariga emas, davlat idoralari xalqqa xizmat qilishi kerak", degan ezgu tamoyil hayotda o'z amaliy ifodasini topayotgani muvaffaqiyatlar omili bo'lmoqda.

Harakatlar strategiyasiga muvofiq 2017-2021 yillarda oliy ta'lim tizimini tubdan takomillashtirish Dasturini ishlab chiqish, o'quv dasturlarini yanada takomillashtirish, pullik xizmatlar ko'rsatish va moliyalashtirishning qo'shimcha manbalarini izlashda oliy o'quv yurtlarining vakolatlarini kengaytirish yo'li bilan ularning mustaqilligini bosqichma-bosqich rivojlantirish nazarda tutilgan. Buning natijasi o'laroq, 2019 yilning 8-oktabrida O'zbekiston Respublikasi Prezidentining "O'zbekiston Respublikasi oliy ta'lim tizimini 2030 yilgacha rivojlantirish konsepsiyasini tasdiqlash to'g'risida"gi Farmoni e'lon qilindi. Ushbu farmonda oliy ta'lim tizimini tubdan isloh qilish bo'yicha bir qator vazifalar belgilangan. Ta'lim va fan sohasini rivojlantirish bo'yicha davlatimiz hamda hukumatimiz tomonidan olib borilayotgan siyosatning ma'no-mazmunidan va uning dolzarbligidan kelib chiqib, uni quyidagicha izohlash mumkin: birinchidan, yangi ta'lim tizimi, barkamol avlod kadrlarini tayyorlashdagi o'zgarishlar va yangicha yondashuvlar, zamonaviy kasb sohalarining paydo bo'lgani hamda uning mamlakatimiz sharoiti bilan bog'liqligidir; ikkinchidan, ta'lim tushunchasi ijtimoiy-

iqtisodiy taraqqiyot natijasida muayyan davrdan boshlab, inson faoliyatining alohida mustaqil sohasiga aylanib, jamiyatning ijtimoiy tajribasini keyingi bosqichga uzatadi; uchinchi, ta'lim inson shaxsining intellektual-ma'naviy qirralarini shakllantirish, uning jamiyat ishlab chiqarishi va ijtimoiy, siyosiy, madaniy, ma'rifiy hayotida faol va muvaffaqiyatli ishtirokini ta'minlashga qaratilgan harakatlar yig'indisi bo'lib, ma'rifat hamda bilim berishni anglatadi; to'rtinchidan, fan jamiyatning ijtimoiy institutlaridan biri bo'lib, tabiat va jamiyat hayotini aks ettiruvchi ijtimoiy ong shakli. Bularning barchasi, o'z navbatida, erkin va adolatli jamiyat shakllanishiga, unda sog'lom muhit qaror topishiga, odamlarning rozi bo'lishiga va amalga oshirilayotgan islohotlarga daxldorlik hissi kuchayishiga hamda yurt taraqqiyoti yo'lida astoydil, faol ishtirok etishiga zamin yaratmoqda. Bu hayotbaxsh islohot va yangilanishlar butun jamiyatni, uning a'zolari bo'lgan har bir insonni amaliy ishlarga safarbar etib, el-yurt manfaatlari, Vatan kelajagi yo'lida jipslashtirmoqda.

Muxtasar qilib aytganda, Prezidentimiz Shavkat Mirziyoyevning "Buyuk kelajagimizni mard va olijanob xalqimiz bilan birga quramiz", degan ezgu g'oyasi bugun izchil ro'yobga chiqmoqda.

Foydalanilgan adabiyotlar ro'yhati:

1. O'zbekiston Respublikasi Prezidentining Farmoni. O'zbekiston Respublikasini yanada rivojlantirish bo'yicha Harakatlar strategiyasi to'g'risida /Rasmiy nashr/ O'zbekiston Respublikasini Adliya vazirligi. – T.: Adolat, 2018.

2. Mirziyoyev Sh.M. Qonun ustuvorligi va inson manfaatlarini ta'minlash- yurt taraqqiyoti va xalq farovonligining garovi. O'zbekiston Respublikasi Konstitutsiyasi qabul qilinganining 24 yilligiga bag'ishlangan tantanali marosimdagi ma'ruza. 2016- yil 7-dekabr. – T.: O'zbekiston NMIU, 2017.

3. O'zbekiston Respublikasi Prezidentining «Oliy ta'lim muassasalarida pedagogika yo'nalishida maxsus sirtqi bo'limlarni tashkil etish to'g'risida»gi qaroriga sharh. http://www.lex.uz/pages/getpage.aspx?lact_id=3299721 (25.10.2017)

ZAMONAVIY BOZOR MUHITIDA IQTISODIY XAVFSIZLIKNI TA'MINLASHNING MUHIM CHORALARI

Qudratov J.A.
O'zbekiston Respublikasi Vazirlar
Mahkamasi huzuridagi Biznes va
tadbirkorlik oliy maktabi tinglovchisi

Annotatsiya: O'zbekiston Respublikasida bozor munosabatlarini shakllanishi davrida yangi vujudga kelayotgan strategik tavakkalchiliklar ta'sirida iqtisodiy xavfsizlikning nazariy masalalariga qiziqish keskin o'sib bormoqda. Xavfsizlik ushbu kontekstda hayotiy faoliyatning barcha sohalaridagi o'zgarishlarni va o'zaro aloqadorliklarni ifodalovchi integral tavsiflovchi ko'rsatkich sifatida baholanmoqda. Buning natijasida O'zbekistonning iqtisodiy xavfsizligi nazariyasi har jihatdan rivojlanib bormoqda. Ushbu maqolada iqtisodiy xavfsizlikni iqtisodiyotdagi o'rni haqida so'z boradi.

Kalit so'zlar: iqtisodiy xavfsizlik, Jahon savdo tashkiloti, eskport, import, boj, jahon iqtisodiyoti

Jahon iqtisodiyotining integratsiyalashuvining rivojlanishi, mamlakatlar o'rtasidagi xalqaro raqobatning kuchayishi va tabiiy resurslarning tobora taqchil bo'lib borishi iqtisodiy xavfsizlikning ahamiyatini kuchaytirmoqda. Buning natijasida mamlakatlar milliy va xalqaro iqtisodiy xavfsizlik masalalarini qayta ko'rib chiqmoqda va o'z yondashuvlarini yanada takomillashtirish yo'llarini topishga intilmoqda.

Iqtisodiy xavfsizlik barcha iqtisodiy samaradorligi yuqori bo'lgan davlatlarning fundamental asosi hisoblanadi. Iqtisodiy jihatdan samarali davlat - bu o'zining milliy manfaatlarini himoya qiladigan va ma'lum bir vaqt va sharoitlarda cheksiz xalqaro raqobat muhitida milliy iqtisodiy xavfsizligini ta'minlashga intiladigan davlatdir.

Biroq, milliy xavfsizlikning muhim tarkibiy qismlaridan biri sifatida iqtisodiy xavfsizlikni ta'minlash, COVID-dan keyingi davrda milliy iqtisodiyotning o'sish sur'atlarining pasayishi kabi jiddiy muammolarni hal qilishni talab qiladi.

Yuqoridagilardan kelib chiqib, iqtisodiy xavfsizlikning ayrim jihatlarini ajratib ko'rsatishimiz mumkin:

- iqtisodiy xavfsizlik tushunchasining mohiyati va turlari;
- mamlakatning iqtisodiy xavfsizligiga ta'sir ko'rsatuvchi omillar va uni ta'minlash mexanizmlarini tahlil qilib chiqish;
- iqtisodiy o'sish va iqtisodiy xavfsizlik o'rtasidagi bog'liqlikni aniqlash va uning mamlakatning jahon iqtisodiyotida tutgan o'rniga ta'siri;
- rivojlangan mamlakatlar tajribasidan foydalanish maqsadida ularning bosib o'tgan yo'llarini o'rganib chiqish.

Iqtisodiy xavfsizlikni ta'minlashda barqaror iqtisodiy rivojlanishni o'rni kattadir. "Iqtisodiy xavfsizlik" tushunchasi ustida bosh qotirish ilk bor resurslarning cheklanganligi ma'lum bo'lgan paytdan boshlanadi. Iqtisodiy xavfsizlikka bir necha xil ta'riflar keltirishimiz mumkin. Umuman olganda, iqtisodiy xavfsizlik - bu jamiyatning barcha imkoniyatlarini amalga oshirish uchun milliy manfaatlarni safarbar qilish imkonini beruvchi davlat iqtisodiy

tizimini maqsadli va bosqichma-bosqich rivojlantirish hisoblanadi. Tashqi iqtisodiy aloqalar murosasizlashgan sharoitda mamlakatning milliy manfaatlariga zarar yetkazadigan, iqtisodiy xavfsizlikka ta'sir etuvchi omillar va shart-sharoitlar hisobga olinadi.

Mustaqillik, ya'ni suverenitet davlatning iqtisodiy xavfsizligi tizimiga yondashuvning yana bir jihati hisoblanadi. Bu yo'nalish hech qanday hujjatda o'z aksini topmagan bo'lsada, davlat va huquq nazariyasining umumiy qoidalarini o'rganib chiqib, uni alohida huquqiy yo'nalish sifatida ajratib ko'rsatish mumkin.

O'rganishlar natijasida shu ma'lum bo'ldiki, davlatning iqtisodiy xavfsizligini ta'minlash strategiyasi quyidagi muhim jihatlarga ega bo'lishi kerak:

-o'z milliy manfaatlaridan kelib chiqib ichki ijtimoiy, iqtisodiy va siyosiy masalalarni mustaqil va samarali hal etgan holda tashqi salbiy ta'sirlardan maksimal darajada himoyalani;

-kundalik jamiyatda ijtimoiy totuvlik va barqarorlikni hamda har bir shaxsning har tomonlama rivojlanishi uchun muhim shart-sharoitlarni kafolatlaydigan aholi turmush darajasi va sifatini ta'minlash;

-jahon iqtisodiyotida yuz berayotgan keskin o'zgarishlarga, resurslarning jadal o'sib borayotgan tanqislik holati va xalqaro global raqobat sharoitlariga o'z vaqtida moslashish;

-samarali va teng huquqqa asoslangan integratsiya orqali mamlakat manfaatlarini himoya qilgan holda, dunyodagi iqtisodiy va siyosiy jarayonlarga ta'sir o'tkazish imkoniyatini amalga oshirish maqsadida faol tashqi siyosat va iqtisodiy diplomatiya yuritish.

Umuman olganda, O'zbekistonning iqtisodiy xavfsizligini nisbatan yuqori baholashimizga asos mavjud. Biroq, hozirgi sharoitda iqtisodiy xavfsizlikni ta'minlash uchun O'zbekiston ichki bozorni himoya qilish va qo'llab-quvvatlashning hozirgi darajasini himoya qilishi kerak. Shu bilan bir qatorda, buni iqtisodiy siyosat va ichki bozorni himoya qilish vositalarini ham takomillashtirish orqali amalga oshirish kerak.

Birinchiidan, O'zbekiston amaldagi darajada (hech bo'lmaganda bir qator tovarlar uchun) bojxona to'lovlarini o'rnatmasligi kerak, chunki agar mamlakat Jahon savdo tashkilotiga a'zo bo'lgan taqdirda, nol aktsiz solig'ini joriy etilishi majburiy shartlardan biriga aylanadi. Shunga asosan ko'plab mamlakatlarda o'zining nisbiy samaradorligini ko'rsatgan tarif kvotalari amaliyotini joriy etish maqsadga muvofiq hisoblanadi. Bundan tashqari, tarif kvotalarining qo'llanilishi ishlab chiqarish sohasi bilan bir qatorda ulgurji va chakana savdo bozorlarida ham haqiqiy raqobat muhitini yaratish asosida olib borilishi zarur.

Ikkinchiidan, Jahon savdo tashkilotiga a'zo bo'lish doirasida ba'zi bir tovarlarga kompensatsiya va antidemping bojlarini qo'llash zarur. Asosiy qiyinchilik shundaki, qishloq xo'jaligida faoliyat yuritayotgan oziq-ovqat sohasi vakillarining o'zlari ushbu chora-tadbirlarning mohiyatini deyarli tushunmaydilar yoki zarur hujjatlarni tayyorlash uchun yetarli malakaga ega emas hisoblanadilar.

Uchinchiidan, yurtimizda iqtisodiy xavfsizlik muammosini hal qilishda importni cheklashdan ko'ra, milliy tovarlar eksportini kengaytirish muhim hisoblanadi.

Yuqoridagi fikrlardan shu ma'lum bo'ladiki jahon iqtisodiyotiga tobora bog'lashib borayotgan va jadal rivojlanish yo'lini tanlagan O'zbekiston Respublikasi uchun iqtisodiy xavfsizlik masalasi alohida ahamiyatga ega. Respublikamizning siyosiy jihatdan beqaror mintaqada joylashgani esa biz uchun ushbu yo'nalishning dolzarbligini oshiradi.

Foydalanilgan adabiyotlar ro'yxati:

1. Economic Security: Neglected Dimension of National Security? Edited by ShYlla R. Ronis. Published for the Center for Strategic Conferencing Institute for National Strategic Studies by National Defense University Press Washington, D.C. 2011.
2. Экономическая безопасность: учебник для вузов/ под общей редакции Л.П.Гончаренко, Ф.П.Акулинина. М.: издательство-Юрайт. 2018.
3. Абулкасимов Х.П., Абулкасимов М.Х., Саидахмедова Н.И. Экономическая безопасность предпринимательской деятельности. Учебное пособие.- Т.:Ilmiy-Texnika Axboroti Press, 2016.
4. Abulqosimov H.P. Iqtisodiy xavfsizlik. O'quv qo'llanma.- T.: Akademiya, 2006.
5. БОГОМОЛОВ В.А. и др. Экономическая безопасность: учебное пособие для студентов экономических вузов, обучающихся по специальностям экономики и управления. - М. ЮНИТИ ДАНА, 2009
6. Левин М.И. Левина Е.А., Покатович Е.В. Лекции по экономике коррупции. Учебник. М.:Издательство высшей школы экономики. 2001.
7. Гордиенко Д.В. Основы экономической безопасности государства. Курс лекции. Учебно-методическое пособие / Д.В. Гордиенко. - М.: ИНФРА-М, Финансы и статистика, 2013.
8. A.Shamagdiev. «Iqtisodiy xavfsizlik va bojxona siyosati» fanidan ma'ruza matnlari. Toshkent-2012
9. Edited by ShYlla R. Ronis// Economic Security. Published for the Center for Strategic Conferencing Institute for National Strategic Studies by National Defense University Press Washington, D.C. 2011
10. В.А.Togaev. —Xufyona iqtisodiyot - iqtisodiy xavfsizlikka tahdid sifatida. —Iqtisodiyot va innovatsion texnologiyalar jurnali №3. 2015-yil.

BARQAROR RIVOJLANISHNI TA'MINLASHDA YOSHLAR VA XOTIN QIZLARNI MOLIVAVIY SAVODXONLIGINI OSHIRISH

**Raxmatullayeva Durдона Ravshanovna
Pedagogik innovatsiyalar instituti dotsenti, PhD.**

Annotatsiya. Ushbu maqolada mamlakatimiz iqtisodiyotini rivojlantirishda yoshlar va xotin-qizlarning moliyaviy savodxonligini oshirish orqali erishish va uni amalga oshirish chora-tadbirlari xususida keltirilgan.

Kalit so'zlar: yoshlar, xotin-qizlar, moliyaviy savodxonlik, tadbirkorlik, tadbirkorlik faoliyat, iqtisodiy o'qish, aholi, imtiyoz.

Mamlakatimizda islohotlar davrida xotin-qizlar va yoshlar masalalariga juda katta e'tibor qaratilib, bugungi kunda O'zbekistonda ishsizlarning 732 ming nafari yoshlar, 834 ming nafari xotin-qizlar tashkil etadi, bundan ko'rish mumkinki, yoshlar va ayollarni hayotga motivatsiyalash va moliyaviy savodxonligini oshirish, natijada o'z o'zini bandligini ta'minlash bugungi asosiy vazifalardan biridir. Ma'lumki, har qanday mamlakatda aholining kam ta'minlangan qatlami mavjud. O'zbekistonda ham odamlarning muayyan qismi yetarli daromad manbaiga ega emas [1].

Bunda aholini tadbirkorlikka o'rgatish, kasbiy malakasini oshirish orqali kambag'allikni kamaytirish eng asosiy masala hisoblanadi. Shuningdek, mamlakatimizda kambag'allikni qisqartirish, odamlarni ish bilan ta'minlash, daromadini oshirish hozirgi paytda har doimgidan ham muhim vazifa hisoblanadi. Bu vazifani esa, albatta, aholining moliyaviy savodxonligini oshirish orqali amalga oshirish mumkin.

Mahalliy olimlar tomonidan mehnat bozorida yoshlar va xotin-qizlar masalalari va ularning ishsizligi, ijtimoiy himoyasi muammolariga bag'ishlangan bir qancha ilmiy tadqiqotlar R.A.Ubaydullaeva (mehnat bozorida ayollar holati), D.X.Bobonazarova (qishloq ayollari ish bilan bandligining ijtimoiy-iqtisodiy mexanizmi), N.Rahimova (mehnat bozorida ayollarning iqtisodiy faolligini oshirish)lar tomonidan olib borilgan. Ushbu tadqiqotlarda bozor iqtisodiyoti sharoitlarida xotin qizlarning ish bilan bandlik darajasi, mamlakat iqtisodiyotining norasmiy sektorida xotin qizlarning mehnat bozorida ulushi, xotin qizlarning iqtisodiy faolligi, xotin qizlarning ish bilan bandligiga ta'sir etuvchi omillar, qishloq joylarda xotin qizlarning ish bilan bandligini oshirish mexanizm va yo'nalishlari tahlil etilgan [2].

Z.Xusanova "Jahon iqtisodiyotida ayollar tadbirkorligi kichik biznes va xususiy tadbirkorlikni rivojlantirishning muhim omiliga aylangan bo'lib, uzoq muddatli davrda biznes yuritish sohasini barqarorligini ta'minlashida ayollar tadbirkorligini rivojlantirish zaruriyati yuqori hisoblanadi" deb ta'kidlaydi.

Yoshlar va xotin-qizlarni tadbirkorlikka jalb etish bo'yicha Z.Xudoyberdiyev, A.Nizamov, D.Raxmatullayeva, N.Murodova, R.Xakimov, M.Artiqovalar bir qancha ilmiy tadqiqotlar olib borilgan [3].

Dunyo tajribasida ham ko'rish mumkinki, yoshlar va xotin-qizlarning mehnat bozorida ulushi va ularni tadbirkorlik faoliyatidagi ishtiroki kun sayin ortib bormoqda. Ularning moliyaviy savodxonligi qanchalik oshirilsa, jamiyatga va iqtisodiyotning o'sishiga, ish bilan bandlik masalalari bartaraf etishga, iqtisodiyotdagi harakatni amalga oshirish, mamlakatning ichki mahsulot va xizmat turlari ortishiga yordam beradi, natijada esa yoshlar va xotin-qizlarning o'z o'zini bandligini ta'minlashi va tadbirkorlik orqali real daromad manbaiga ega bo'ladi.

Toshkent shaharda yoshlar va xotin qizlarning moliyaviy savodxonligini aniqlash bo'yicha anketa so'rovnoma o'tkazildi. Unga ko'ra, Moliyaviy savodxonlik deganda nimani tushunasiz? deganda ishtirokchilar 52 % "insonning puli yetarli ekanligi", 23 % "kredit olish imkoniyati mavjudligi", 15% "iqtisodiy tushunchalarning yetarli ekanligi" 9 %"javob bera olmasligini" ta'kidlaganlar.

Tadbirkorlik bilan shug'ullanishni hohlaysizmi? degan savolga respondentlarning 83 % "ha" deb ta'kidlaganlar.

Sizda tadbirkorlik faoliyati bo'yicha tasavvur yoki tajriba bormi? degan savolga respondentlarning 5 % "ha" deb, 21 % "yo'q" deb, 71% to'liq emas deb bildirganlar.

Biznes g'oyangiz bormi? degan savolga respondentlarning 74 % "ha" deb, 24 % "yo'q" deb bildirganlar.

Respondentlarning to'liq 83 % Siz kelajakda tadbirkorlik bilan o'z ishingizga ega bo'lishni hohlaysizmi degan savolga? "ha" deb javob bildirganlar, 16 % ishtirokchi bilmayman deb javob berganlar.

Kelajakda siz uchun yollanib ishlash afzalroqmi? degan savolga ishtirokchilarning 47 % "ha" deb, 48 % "yo'q" deb, 5 % 50/50 deb ta'kidlashgan;

Tadbirkorlik faoliyatidagi imtiyozlardan xabardormisiz? Agar bo'lsa qanday imtiyozlar mavjud? degan savolga 97 % ishtirokchi "yo'q" deb javob berishgan;

Sizga tadbirkorlikni tashkil etish bo'yicha qanday bilimlar kerak? degan savolga 58 % ishtirokchi soliq va imtiyozlar; 21 % ishtirokchi kredit olish tartibi va imtiyozlar; 4 % ishtirokchi texnika va jihozni qaerdan olish; 26 % ishtirokchi tadbirkorlik bilimlari zarurligini ta'kidlaganlar.

Tahlil natijalariga ko'ra, yoshlar va xotin qizlarning moliyaviy savodxonligi pastligi, bugungi kunda yoshlar va xotin qizlar uchun yaratilgan imtiyozlarning ko'pidan bexabarligini ko'rish mumkinligi va ularni moliyaviy savodxonligini oshirish zarurligini ko'rsatadi.

Yoshlar va xotin qizlarni moliyaviy savodxonligini oshirish orqali tadbirkorlik faoliyatiga tayyorlash bu iqtisodiy kompetensiyaning asosiy komponentlaridan biridir. Ana shu sababli yoshlarni biznes faoliyatiga tayyorlash, ularda ishbilarmonlik sifatlarini shakllantirishga ta'lim-tarbiya jarayonining tarkibiy asosi sifatida qarash lozim.

Demak, tahlillar shuni ko'rsatdiki, yoshlar va xotin-qizlar o'rtasida tadbirkorlikni rivojlantirishi global tendensiyadir. Ko'pgina davlatlar yoshlar va ayollar tadbirkorligini rivojlantirishni rag'batlantirmoqda, undan iqtisodiyotni mustahkamlash vositasi sifatida foydalanmoqda. Yoshlar va xotin-qizlarning iqtisodiyot va jamiyat hayotida to'liq ishtirok etishi mamlakatda iqtisodiy yuksalishda va farovonlikka erishishda bevosita xizmat qiladi. Buning uchun esa quyidagicha muhim vazifalarni hal etishi lozim:

+ yoshlar va xotin-qizlarning tadbirkorlik faoliyati bo'yicha moliyaviy savodxonligini doimiy oshirish;

+ hududlarda hunarmandchilik, kasanachilik, tomorqa bizneslarini rivojlantirish asosida yangi ish joylarini barpo etish va o'z o'zini bandligini ta'minlash;

+ malaka darajasini rivojlantirishda qisqa muddatli kurslarni tashkil etish va o'quv markazlari faoliyatini kengaytirish;

+ tadbirkorlikda va mehnatda band bo'lgan yoshlar va xotin-qizlarni qo'llab-quvatlash hamda imtiyozlarni kengaytirish.

+ kasbga tayyorlash, qayta tayyorlash yoki malaka oshirish va o'z o'zini rivojlantirish kurslarini tashkil etish;

+ ishsiz va band bo'lmagan aholini mehnat bozorining joriy hamda istiqboldagi ehtiyojlari asosida qisqa muddatlarda zamonaviy kasbiy ko'nikmalarga o'qitishning samarali kurslarni tashkil etish.

Foydalanilgan adabiyotlar ro'yxati:

1.O'zbekiston Respublikasi Prezidenti Sh.Mirziyoevning 2020 yil 27 dekabr kuni Muhammad al-Xorazmiy nomidagi maktabda yoshlar bilan uchrashuv forum. -T: 2020.

2.D.Raxmatullayeva "Yoshlarning ijtimoiy faolligini oshirish" // "O'zbekiston olimlari va yoshlarining innovatsion ilmiy-amaliy tadqiqotlari" mavzusidagi 28-son 1-qism konferensiyasi -T.: «Tadqiqot», 2021. - 18-20 b.

3.D.Raxmatullayeva "Yoshlar va xotin qizlar tadbirkorligini rivojlantirish - davr talabi". - T.: 2022 yil. "O'zbekiston olimlari va yoshlarining innovatsion ilmiy-amaliy tadqiqotlari" mavzusidagi konferensiya materiallarining 35-son.

**MAMLAKAT RIVOJLANISHIDA XOTIN QIZLARNI TADBIRKORLIK FAOLIYATIGA JALB
ETISH TAJRIBALARI**

**Zaripova D,
Jalalova G,
Miralieva D,**

**"Yoshlar va xotin-qizlarning tadbirkorlik savodxonligini
oshirish va o'z o'zini bandligini ta'minlashga
qaratilgan yagona elektron ma'lumotlar bazasini
(onlayn veb-portal) yaratish" loyiha katta ilmiy xodimlari**

Anotatsiya. Ushbu maqolada xotin qizlarni tadbirkorlik faoliyatiga jalb etish tajribalari keltirilgan bo'lib, hozirgi zamon talablaridan kelib chiqqan holda, xotin qizlarni raqamli biznes imkoniyatlaridan keng foydalangan holda o'z o'zini bandligini ta'minlash, oilaviy tadbirkorlikka, hunarmandchilikka, kasanachilikka va boshqa yo'nalishlariga ko'mak berish kerak.

Kalit so'zlar: xotin-qizlar, tadbirkorlik, xotin-qizlar tadbirkorligi, ayollar tadbirkorligi, o'z o'zini band qilish.

Mamlakatimizda yoshlar va ayollarga g'amxo'rlik qilish, ularning bandligini ta'minlash bo'yicha muvofiqlashtirilgan ishlarni amalga oshirish, bandlik dasturlarini ishlab chiqishda zamonaviy yondashuvlarni kengaytirish kabi masalalarga alohida e'tibor qaratilmoqda.

Tahlillarga ko'ra, erkaklar va ayollarning biznes yuritish sohasidagi ishtirokini tengligini ta'minlash orqali 2025 yilga borib jahon YaIM hajmini 26 foizga oshirish mumkin[2].

O'zbekiston Respublikasi Prezidenti Sh.Mirziyoev tomonidan "Kambag'allikni kamaytirish oylik yoki nafaqa miqdorini ko'paytirish, yoppasiga kredit berish, degani emas. Buning uchun, eng avvalo, aholini xotin kizlarni, yoshlarni kasbga o'qitish, moliyaviy savodxonligini oshirish, odamlarda tadbirkorlik hissini uyg'otish orqali o'z o'zini bandligini ta'minlash lozimligi" ta'kidlab o'tildi va o'z o'zini bandligini ta'minlash maqsadida tadbirkorlikni rivojlantirish bo'yicha keng ishlar amalga oshirilmoqda[1].

Barcha mamlakatda yoshlar va xotin qizlar masalasi asosiy kun tartibidagi va dolzarbligini yo'qotmaydigan masaladir. Har qanday davlatda yoshlar bilan ishlashni yaxshi yo'lga qo'yish-millat kelajagini yaxshi yo'lga qo'yishdir.

Tadbirkorlik faoliyati xotin qizlarning faol imkoniyatlarini namoyon qilinadigan soha bo'libgina qolmay, ish o'rinlarini ham yaratishning asosiy manbalaridan biri bo'lib hisoblanadi.

Kichik biznes va xususiy tadbirkorlik faoliyatini rivojlantirishning xorij tajribasi tahlili shuni ko'rsatadiki, aksariyat mamlakatlarda davlatning maqsadli dasturlari asosida tadbirkorlik faoliyatini qo'llab-quvvatlashda ayollar va yoshlar tadbirkorligi yetakchi o'rinni egallaydi. Bu turdagi dasturlar doirasida tadbirkorlik faoliyatini boshlash ko'p holatlarda oilaviy tadbirkorlik shaklida o'z aksini topadi. Tadbirkor ayollar oilaviy biznesni rivojlantirishda bor imkoniyatlarini ishga solishlari amaliyotdan barchaga ma'lum bo'lgan holat hisoblanadi. G'arbiy Yevropa mamlakatlarida oilaviy tadbirkorlik milliy ishlab chiqarish tarkibida salmoqli ulushga ega bo'lgan soha hisoblanadi. Masalan, Italiyada oilaviy

tadbirkorlikning 90 foizdan ziyodroq qismi tadbirkor ayollar hissasiga to'g'ri kelib, mustaqil ravishda faoliyat yuritayotgan jami bandlarning $\frac{1}{4}$ qismi ushbu sohada band hisoblanadi. Vengriya va Polsha mamlakatlarida 1990 yillardan boshlab kichik biznes sohasida ayollar tadbirkorligi faoliyatining rivojlanishi oilaviy tadbirkorlik sifatida o'z aksini topib, bugungi kunda ushbu sohada mehnatga layoqatli aholining 60-70 foizi band hisoblanadi. Tahlillar shuni ko'rsatmoqdaki, ayollar tadbirkorligi faoliyatini rivojlantirish mamlakatlarning ijtimoiy-iqtisodiy rivojlanish ko'rsatkichlarini barqarorligini ta'minlashga sezilarli darajada ijobiy ta'sir ko'rsatdi. Mehnatga layoqatli yoshdagi ayollarning o'z biznes faoliyatini yuritayotgan qismi Ruminiyada – 45 foizni, Polshada – 27 foizni, Sloveniyada – 16 foizni va Bolgariyada – 11 foizni tashkil etadi. Ayollar tadbirkorligini rivojlantirishga qaratilgan dasturlar Fransiya, Germaniya, Avstriya kabi mamlakatlarda ham amal qilgan holda, ushbu mamlakatlarda ham ayollar tadbirkorligi faoliyati ko'proq kichik biznes sohasida oilaviy tadbirkorlik shaklida o'z aksini topadi.

Bugungi kunda jahonda AQSh iqtisodiyoti ham bozor iqtisodiyoti sharoitida ayollar tadbirkorligini rivojlantirishda yetakchilik qilmoqda. Ushbu vaziyatni inobatga olgan holda ayollar tadbirkorligini rivojlantirishning AQSh tajribasini o'rganish muhim ahamiyat kasb etadi. 1988 yilda mamlakatda ayollarga tadbirkorlik yuritish huquqini berishning qonuniy asoslari ishlab chiqilgan. Shu bilan bir qatorda, ayollar tadbirkorligini rivojlantirishni qo'llab-quvvatlash maqsadida AQSh Kongressi qoshida Kichik tadbirkor ayollar Seksiyasi tashkil etilgan. Ushbu Seksiya o'z faoliyati davomida tadbirkor ayollarni qo'llab-quvvatlashga qaratilgan turli davlat dasturlarini ishlab chiqqan. Jumladan, ayollarga tadbirkorlik faoliyatini tashkil etish va uni boshqarish bo'yicha ta'lim berish markazlari, Ayollar biznes markazlari faoliyatini tashkil etish, tadbirkor ayollarga o'z faoliyatiga turli konsultativ xizmatlar ko'rsatish bo'yicha markazlarni tashkil etilishi shular jumlasidan.

Respublikamizda ham ayollar tadbirkorlikini rivojlantirish bo'yicha keng ko'lamlı ishlar amalga oshirilmoqda. 2021 yil 5-mart kuni tadbirkor ayollarga ko'maklashish maqsadida Prezident "Xotin-qizlarni qo'llab-quvvatlash, ularning jamiyat hayotidagi faol ishtirokini ta'minlash tizimini yanada takomillashtirish chora-tadbirlari to'g'risida"gi PQ-5020-sonli qarorni qabul qildi.

Xotin-qizlarni va oilani qo'llab-quvvatlash davlat maqsadli jamg'armasi Xotin-qizlarni qo'llab-quvvatlash davlat maqsadli jamg'armasi sifatida qayta tashkil etilib, har yili jamg'armaga Davlat budjeti 300 milliard so'mgacha mablag'lari ajratilishi belgilandi. Shuningdek, tadbirkorlik faoliyatini yo'lga qo'yish uchun ayollarga quyidagi shartlarda kreditlar ajratiladi: Muddati: 3 yilgacha; Imtiyozli davr: 6 oyga qadar; Miqdor: BHMning 150 baravarigacha (36 mln 750 ming so'mgacha) Foiz stavkasi: markaziy bankning asosiy stavkasida berilmoqda.

Biroq, respublikamizda ayollarning tadbirkorlik qilishi uchun shart-sharoit va me'yoriy xuquqiy bazalar yaratilishiga qaramay, ularning doimiy ravishda tadbirkorlik faoliyati bilan shug'ullanish darajasi pastligicha qolmoqda.

Hozirgi zamon talablaridan kelib chiqqan holda, xotin qizlarni raqamli biznes imkoniyatlaridan keng foydalangan holda o'z o'zini bandligini ta'minlash, oilaviy tadbirkorlikka, hunarmandchilikka, kasanachilikka va boshqa yo'nalishlariga ko'mak berish kerak[3].

Buning uchun xotin qizlarni tadbirkorlik va biznes yuritish muhitini yanada yaxshilash maqsadida quyidagi chora-tadbirlarni amalga oshirish lozim:

Iqtisodiyotda davlat ishtirokini yanada kamaytirish hamda xotin qizlarni tadbirkorlikka keng jalb etish, xotin qizlar tadbirkorligining rivojlanishini rag'batlantirishga qaratilgan institutsional va tarkibiy islohotlarni davom ettirish.

Xotin qizlar tadbirkorligi uchun qulay soliq va boshqa imtiyoz, preferensiyalar yaratish,

Xotin qizlar tadbirkoriga imtiyozli bank kreditlari berish mexanizmlarini yanada yengillashtirish, jahon tajribasini hisobga olgan holda doimiy ravishda takomillashtirib, joriy etish.

Foydalanilgan adabiyotlar ro'yxati:

1. O'zbekiston Respublikasi Prezidenti Sh.Mirziyoevning 2020 yil 27 fevral kuni tadbirkorlikni rivojlantirish orqali kambag'allikni qisqartirishga qaratilgan chora-tadbirlar bo'yicha videoselektor yig'ilishi

2. Maxkamov A. Jenskoe predprinimatelstvo – vajniy faktor ekonomicheskoy povestki stran ShOS (04.12.2020 g.) <https://scocenter.uz/archives/294>

3.D.Raxmatullaeva "Yoshlar va xotin qizlar tadbirkorligini rivojlantirish – davr talabi". – T.: 2022 yil. "O'zbekiston olimlari va yoshlarining innovatsion ilmiy-amaliy tadqiqotlari" mavzusidagi konferensiya materiallarining 35-son.

https://conferences.uz/plugins/themes/bootstrap3/pdf/conf_36_2022/9.Iqtisodiyotda_innovasiyalarning_tutgan_urni_1_qism.pdf

ВНЕДРЕНИЕ МЕЖДУНАРОДНЫХ СТАНДАРТОВ ПРИ ИСЛАМСКОМ ФИНАНСИРОВАНИИ В УЗБЕКИСТАНЕ

Исаев Ойбек Бахрамович
Независимый соискатель на степень
PhD по экономике, Секретарь Совета
Банковско-финансовая академия Республики Узбекистан

Аннотация: В данной статье раскрывается важность вопросов бухгалтерского учета и аудита при реализации исламского финансирования, области, которая имеет большой потенциальный спрос и, как ожидается, будет широко внедрена в ближайшем будущем в Узбекистане.

Методы: В процессе научного изучения, анализа и исследования темы использовались такие методы, как систематический анализ и статистический анализ. В статье рассмотрены необходимые аспекты соблюдения стандартов бухгалтерского учета и аудита при широком внедрении услуг исламских финансов, в том числе в Узбекистане. Использовались изучение существующих научных исследований по внедрению исламских финансов, сравнение разного опыта, изучение статистических данных и экономическое сравнение и анализ, логическое мышление, научная абстракция, методы группировки информации.

Результаты: Работа исламских филиалов обычного банка, а также всех финансовых организаций, которые осуществляют или будут осуществлять услуги по исламскому финансированию в Узбекистане, должна быть приведена в соответствие со стандартами, установленными (AAOIFI, IFSB).

Выводы: Осуществление бухгалтерского учета и аудита в сотрудничестве с международными исламскими организациями при внедрении исламских финансов в банках и других финансовых организациях основано на важности привлечения иностранных инвестиций в экономику Узбекистана и необходимости использования стандартов международных исламских организаций в широком применении всех видов услуг исламских финансов. Также были представлены научные выводы и предложения по широкому внедрению исламских финансовых услуг в Узбекистане.

Ключевые слова: Исламские финансы, бухгалтерский учет и аудит, AAOIFI, IFSB, стандарты, исламское окно, исламский банкинг.

Введение: Президент Шавкат Мирзиёев в обращении к парламенту 29 декабря 2020 года заявил о том, что в Узбекистане пора ввести исламские финансовые услуги, и в результате 20 апреля 2022 года издан Закон Республики Узбекистан «О небанковских кредитных организациях и микрофинансовой деятельности». Благодаря этому Закону впервые в Узбекистане понятие «исламское финансирование» получило правовую основу. Учреждениям микрофинансирования по Закону разрешено предоставлять услуги исламского финансирования. Некоторые коммерческие банки Республики Узбекистан ведут работы по открытию исламских окон, средства международных исламских финансовых организаций целенаправленно финансируются методом мурабах.

Кроме того, частные финансовые организации (включая финтех-компании, такие как IMAN, UZARO) предлагают лизинговые контракты, основанные на принципах исламского финансирования, через исламские продажи с рассрочкой и лизинговые организации (включая лизинг TAIBA).

Литературный обзор: "Landscaping analysis of Islamic Finance instruments in Uzbekistan" (https://www.undp.org/sites/g/files/zskgke326/files/migration/uz/UZB_Landscaping-IF-in-Uzbekistan_final.pdf), Основы этических (исламских) финансов: учебное пособие / под редакцией Е.А. Байдаулет.

Виды банковских услуг на принципах исламского финансирования для населения и представителей бизнеса, которые опираются на исламские правила и не желают пользоваться процентами, кредитами и подобными банковскими услугами. По данным опросов, 38 процентов хозяйствующих субъектов и 56 процентов физических лиц не обращаются в традиционные банки. Небанковскими организациями предлагаются услуги по финансированию, это станет большим толчком для дальнейшего роста экономики Узбекистана и полного использования внутренних инвестиционных возможностей которые еще не используются полностью.

Как мы знаем, привлечение дополнительных иностранных инвесторов в Узбекистан имеет большое значение. Одним из важных аспектов для привлечения иностранных инвесторов (особенно из стран, где исламское финансирование имеет большое значение), создание правовой базы для исламского финансирования и наличие банков (филиалов) и финансовых учреждений, работающих на принципах исламского финансирования в Узбекистане. Банки и организации, работающие на основе механизмов исламского финансирования, должны действовать на основе стандартов бухгалтерского учета и аудита международных исламских финансовых организаций.

Одним из основных критериев широкого внедрения услуг исламских финансов в Узбекистане является внесение изменений и дополнений в Закон "О Центральном банке Республики Узбекистан", Закон "О банках и банковской деятельности", налоговый и гражданский Кодексы, а также бухгалтерский и аудиторский учет.

В сотрудничестве с международными исламскими финансовыми организациями и ведущими банками, предоставляющими услуги исламского финансирования в зарубежных странах, проводится большая работа по широкому внедрению услуг исламских финансов в коммерческих банках и других частных финансовых организациях Узбекистана в соответствии с ее основными стандартами бухгалтерского учета и аудита.

В последние 20-25 лет исламские финансы быстро развивались, и в ходе этого развития было создано множество стандартов, в том числе в области бухгалтерского учета и аудита.

Самой авторитетной организацией в мире по стандартам бухгалтерского учета и аудита исламских финансов, несомненно, является AAOIFI.

AAOIFI (Accounting and Auditing Organization for Islamic Financial Institutions) — независимая международная организация, находится в Манаме, столице Королевства Бахрейн, и других участников сферы, продвигает их, готовит специалистов в данной

сфере, которая разрабатывает специальные стандарты для исламских финансовых институтов рассматривает их и их квалификацию.

Основными функциями этой организации являются:

(1) обеспечение соответствия операций и финансовых отчетностей исламских финансовых учреждений принципам шариата;

(2) обеспечение соответствия финансовых рынков правилам и принципам исламского финансирования и тем самым обеспечение развития отрасли.

Задачи организации:

разработка, обнародование и интерпретация правил, касающихся бухгалтерского учета и аудита исламских финансовых учреждений;

проведение/организация тренингов, семинаров, публикация периодических информационных справок (бюллетеней), проведение научных исследований и их реализация, широкое продвижение идей/мнений, связанных с бухгалтерским учетом и аудитом исламских финансовых институтов, посредством этих и других подобных средств;

пересмотр при необходимости, изменение стандартов бухгалтерского учета и аудита для исламских финансовых учреждений.

Как упоминалось выше, деятельность ААОИФИ направлена на повышение доверия пользователей финансовой отчетности исламских финансовых учреждений (включая потенциальных инвесторов) к информации, предоставляемой этими учреждениями, и поощрение этих инвесторов к вложению своих средств в исламские финансовые учреждения, депозитам и пользоваться их услугами.

ААОИФИ была создана в 1990 году и официально зарегистрирована в Бахрейне 27 марта 1991 года, а ее учредителями являются:

Исламский банк развития;

Dallah Al-Baraka;

Faisal Group (Dar Al Maal Al Islamic);

Al Rajhi Banking & Investment Corporation;

Кувейтский финансовый дом;

Фонд Аль-Бухари.

Сегодня членами ААОИФИ являются центральные банки, исламские финансовые институты, бухгалтерские, аудиторские и другие юридические и банковско-финансовые организации из более чем 45 стран.

Около 100 стандартов шариата, бухгалтерского учета, аудита, этики и менеджмента, выпущенных ААОИФИ, активно используются организациями-членами в своей деятельности. Организационная структура ААОИФИ состоит из Генеральной ассамблеи (Верховного совета), Совета попечителей, Исполнительного комитета и Генерального секретариата.

Существуют также технические советы, а именно:

(1) Совет по стандартам бухгалтерского учета и аудита,

(2) Шариатский совет,

(3) Совет по управлению и этике.

Шариат и стандарты управления ААОИФИ Саф, Кафалат, Хавала, Мурабаха, Иджара,

Саям, Истисна, Мушарака, Музараба; Кредит, Джуала, Сукук, Кредит, Викала, Такафул, Таварук, Вақф, Зақят, наем сотрудников; охватывает более 60 тем, таких как преобразование обычного банка в исламский банк, управление ликвидностью, шариатские советы. Кроме того, принято более 40 стандартов финансового учета и отчетности.

В ходе 20-летней конференции ААОИФИ, бухгалтерской и аудиторской организации для исламских финансовых институтов, состоявшейся 15-16 мая 2022 года в Манаме, столице Бахрейна, было подписано соглашение о сотрудничестве с компанией «Islamic Business and Finance» из Узбекистана. Теперь в рамках этого соглашения можно будет обучать, тестировать и сертифицировать специалистов в Узбекистане на основе международных стандартов (норм) ААОИФИ. Согласно договору, создаваемый в Узбекистане Центр будет заниматься подготовкой специалистов и организацией испытаний по следующим направлениям ААОИФИ:

- Сертифицированный профессиональный бухгалтер по исламским финансам (CIPA);
- Сертифицированный шариатский советник и аудитор (CSAA);
- Сертификат о знании стандартов финансового учета (CPFAS).

Основное различие между исламскими финансами и традиционными финансами заключается в том, что исламские финансы включают в себя разделение прибыли и убытков и финансирование на основе реальных активов. Другими словами, исламское финансирование основано на партнерстве и сотрудничестве. Следовательно, исламские банки могут построить объект, закупить оборудование, товары, сырье или арендовать их по желанию клиента. Финансирование основано на практике продаж. Деньги рассматриваются как средство обмена, а это означает, что запрещено давать деньги в займы под проценты или для какой-либо выгоды/выгоды.

Сегодня предпринимателям предоставляются услуги исламского финансирования несколькими местными банками по краткосрочным (погашаемым в течение 1 года) линиям торгового финансирования. При этом метод финансирования «Муробаха» используется в основном для закупки сырья и оборудования. Кроме того, некоторые частные и акционерных компании предлагают услуги, основанные на продаже в рассрочку или лизинге в соответствии с принципами исламского финансирования.

Некоторые лизинговые компании предлагают клиентам услуги лизинга (исламского лизинга), где у клиентов есть возможность оплаты на основе договора лизинга, то есть покупка оборудования в рассрочку с премией лизинговой компании, заложенной в цену покупки. На аналогичных условиях лизинговые компании «Узбеклизинг», «ТАИВА» и ряд частных финансовых организаций запустили услуги по продаже автомобилей, недвижимости и бытовой техники на условиях срочной оплаты (IMAN, UZARO).

Отсутствие законодательства, необходимого для исламского финансирования в Узбекистане, и наличие несоответствий в действующем законодательстве по функционированию этой системы являются препятствием для широкого внедрения исламского финансирования в нашей стране. В широком внедрении исламских финансов в Узбекистане большую пользу может принести использование опыта

Малайзии по согласованию и разработке новых нормативных документов, ведь на сегодняшний день Малайзия является одной из самых передовых стран в этой сфере.

Кратко об истории становления отрасли в Малайзии:

- 1963 - Хадж фонд паломников
- 1983 - 1-й Исламский банк, Закон об Исламском банкинге
- 1984 - 1-й такафул оператор, Закон такафуле
- 1993 - Беспроцентная банковская схема, Исламский денежный рынок
- 1994 - Исламский рынок капитала
- 1995 - Институт исследований и обучения, Ассоциация исламских банковских институтов Малайзии (AIBIM)
- 1997 - Национальный консультативный шариатский совет
- 1999 - 2-ой Исламский банк
- 2001 - Мастер план для финансового сектора (FSMP), Институт Исламского банкинга и финансов Малайзии (IBFIM)
- 2004 - НБМ наградил местных и иностранных учреждений новыми лицензиями Исламских банков
- 2013 - Закон исламских финансовых услуг (IFSA).

Ряд учреждений высшего образования исламского финансирования в Малайзии проводят углубленные исследования в области исламского банкинга и исламских финансов с практикой, а также предоставляют необходимые консультации на национальном уровне.

Наряду с AAOIFI другой крупной организацией является IFSB (The Islamic Financial Services Board - Совет по исламским финансовым услугам), международная организация по установлению стандартов, которая продвигает исламские финансы, выпуская глобальные пруденциальные стандарты и рекомендации для отрасли, которая в целом включает банковское дело, рынок капитала и сферы страхования, международная организация, которая продвигает и укрепляет силу и стабильность индустрии услуг. IFSB был основан в 2002 году и расположен в Куала-Лумпуре, столице Малайзии. IFSB также проводит исследования и координирует инициативы по отраслевым вопросам, а также организует круглые столы, семинары и конференции для регулирующих органов и заинтересованных сторон в отрасли.

Работа исламских филиалов обычного банка должна быть приведена в соответствие со стандартами, установленными AAOIFI и IFSB.

AAOIFI имеет следующие нормативные документы по стандартам бухгалтерского учета:

- Концептуальные основы финансовой отчетности исламских финансовых учреждений;
- Концептуальные основы финансовой отчетности AAOIFI ;
- Стандарт финансовой отчетности (СФО) № 1: Общее представление и раскрытие информации в финансовой отчетности исламских банков и финансовых учреждений;
- СФО №1 - Общее представление и раскрытие информации в финансовой отчетности;
- СФО №3 - финансирование Мудараба;

- СФО №4 - финансирование Мушарака;
- СФО №7 - Салам и параллельный салам;
- СФО №8 - Ижара и Ижара Мунакиа Биттамлик;
- СФО №9 – Закят;
- СФО №10 - Истисна и параллельная Истисна;
- СФО №12 – Общее представление и раскрытие информации в финансовой отчетности исламских страховых компаний;
- СФО №13 - Раскрытие основ определения и распределения профицита или дефицита в исламских страховых компаниях;
- СФО №14 - Инвестиционные фонды;
- СФО №15 – Условия и резервы в исламских страховых компаниях;
- СФО №16 - Валютные операции и внешнеэкономические операции;
- СФО №18 - Исламские финансовые услуги, предлагаемые традиционными финансовыми учреждениями;
- СФО №19 - Взносы в исламские страховые компании;
- СФО №20 - Продажа отсрочки платежа;
- СФО №21 - Информация о передаче активов;
- СФО №22 - Сегментная отчетность;
- СФО №23 – Консолидация;
- СФО №24 – Инвестиции в ассоциированные компании;
- СФО №26 - Инвестиции в недвижимость;
- СФО №27 - Инвестиционные счета;
- СФО №28 - Продажа Муробахи и других отсроченных платежей;
- СФО №30 - Обесценение, кредитные убытки и обременительные обязательства;
- СФО №31 - Инвестиционное агентство (Al-Wakala Bi Al-Istithmar);
- СФО №32 - Ижара;
- СФО №33 - Инвестиции в сукук, акции и в аналогичные инструменты;
- СФО №34 - Финансовая отчетность для держателей сукук;
- СФО №35 - Резервы под риски;
- СФО №36 - начальное принятие (установление) стандартов финансового учета ААОIFI;
- СФО №37 - Финансовая отчетность VAQF учреждений;
- СФО №38 - Ваад, Хияр и Таавут;
- СФО №39 - Финансовая отчетность по закяту;
- СФО №40 - Финансовая отчетность для исламских финансовых учреждений (филиалов).

1. Ранее существовавший СФО №5: «Раскрытие баз для распределения прибыли между собственниками капитала и владельцами инвестиционных счетов» и СФО № 6: «Капитал владельцев инвестиционных счетов и их эквиваленты» были заменены на СФО №27: «Инвестиционные счета».

2. Ранее существовавший СФО №17: «Инвестиции» был заменен стандартом СФО №25: «Инвестиции в сукук, акции и аналогичные инструменты» и СФО №26: «Инвестиции в недвижимость», а затем и предыдущий СФО №25: «Инвестиции в сукук,

акции и аналогичные инструменты» заменен новым СФО №33 «Инвестиции в сукук, акции и аналогичные инструменты».

3. СФО №2: «Мурабаха и мурабаха заказчику покупки» и СФО №20: «Продажа с отсрочкой платежа были заменены новым СФО №28: «Мурабаха и другие отсроченные продажи».

4. СФО №11: «Накопления и Резервы» был заменен новыми СФО №30: «Обесценение, кредитные убытки и обременительные обязательства» и СФО №35: «Резервы риска».

5. Предыдущее Руководство по бухгалтерскому учету №1 «Руководство по первому применению стандартов бухгалтерского учета ААОIFI исламским финансовым учреждением» было заменен новым СФО №36 «Первое применение стандартов финансового учета ААОIFI».

Если смотреть исламские финансы как отдельную науку, в современный период, исламские финансы – важный раздел финансовой науки, которая изучает особые специфические отношения, связанные с функционированием кредита, страхования, лизинга, ценных бумаг и фондовых бирж и др. [2, с. 5] Основы исламских финансов необходимо изучать как специалистам финансово-кредитной системы, так и финансовым менеджерам, руководителям предприятий, юристам и просто физическим лицам. Знание основ исламских финансов позволяет более качественно строить взаимоотношения банков с клиентами, улучшает партнерство и способствует использованию альтернативных финансовых инструментов.

Материалы и методы: В процессе научного изучения, анализа и исследования темы использовались такие методы, как систематический анализ и статистический анализ. В статье проведена работа по исламским финансам, на основе зарубежного опыта в этой связи рассмотрены необходимые аспекты соблюдения стандартов бухгалтерского учета и аудита при широком внедрении услуг исламских финансов в Узбекистане. Использовались изучение существующих научных исследований по внедрению исламских финансов, сравнение разного опыта, изучение статистических данных и экономическое сравнение и анализ, логическое мышление, научная абстракция, методы группировки информации.

Результаты: Работа исламских филиалов обычного банка, а также всех финансовых организаций, которые осуществляют или будут осуществлять услуги по исламскому финансированию в Узбекистане, должна быть приведена в соответствие со стандартами, установленными ААОIFI и IFSB.

Также были представлены научные выводы и предложения по широкому внедрению исламских финансовых услуг в Узбекистане.

Обсуждение: Шейх Мухаммед Таки Усмани, участник ААОIFI, базирующегося в Бахрейне регулирующего института, который разрабатывает стандарты глобального исламского банкинга, заявил, что 85 % сукук были «неисламскими». «Отрасль науки, которая помогает достичь благосостояния для людей посредством распределения ограниченных ресурсов в соответствии с учением ислама без ограничения личной свободы или создания постоянных экономических и экологических дисбалансов» (Мухаммад Умер Чапра)

Заключение: В статье осуществление бухгалтерского учета и аудита в сотрудничестве с международными исламскими организациями при внедрении исламских финансов в банках и других финансовых организациях основано на важности привлечения иностранных инвестиций в экономику Узбекистана и необходимости использования стандартов международных исламских организаций в широком применении всех видов услуг исламских финансов.

При осуществлении исламского финансирования в Узбекистане при решении вопроса бухгалтерского учета и аудита необходимо обратить внимание на следующее:

1. Для резкого увеличения доли иностранных инвестиций в Узбекистане и для привлечения крупных инвесторов из зарубежных исламских стран, необходимо основываться на стандарты финансовой отчетности AAOIFI и IFSB.

2. Для составления финансовой отчетности на основе требований международных исламских финансовых организаций AAOIFI и IFSB, необходимо создать обучающие программы, предусматривающие углубленное обучение стандартам финансовой отчетности, а также наладить обмен опытом между крупными исламскими финансовыми организациями за рубежом и банками Узбекистана с исламскими (окнами) филиалами (в т.ч. планируемыми) и финансовых учреждений, предоставляющих услуги по исламскому финансированию.

3. Следует внести соответствующие изменения в нормативные документы Республики Узбекистан касательно исламского финансирования, в том числе касающиеся бухгалтерского учета и аудита, с целью их адаптации к стандартам AAOIFI и IFSB.

Список литературы:

1. "LANDSCAPING ANALYSIS OF ISLAMIC FINANCE INSTRUMENTS IN UZBEKISTAN" (https://www.undp.org/sites/g/files/zskgke326/files/migration/uz/ UZB_Landscaping-IF-in-Uzbekistan_final.pdf),

2. Основы этических (исламских) финансов: учебное пособие / под редакцией Е.А. Байдаулет, – Павлодар, 2014. – 325 с. ISBN 978-601-7205-96-6. В ...323стр.

MULKCHILIK INSTITUTI VA MULKIY MUNOSABATLARNING XO'JALIK YURITISHDAGI O'RNI

Reymbaeva Zuxra Almaz qizi
Berdaq nomidagi Qoraqalpoq davlat universiteti doktoranti

Annotatsiya: Ushbu maqolada institut va normalar, institutsional o'zgarishlar, institutsional muhit, shartnoma, mulkchilik institutlari mazmun va mohiyati bo'yicha fundamental nazariy va ilmiy asoslari bo'yicha ma'lumotlar berilgan.

Kalit so'zlar: Institut, mulkiy huquqlar, mulkiy munosabatlar, shirkat xo'jaligi, fermer xo'jaligi, dehqon xo'jaligi.

Barqaror bozor iqtisodiyotiga ega huquqiy-demokratik jamiyat qurishning asosiy yo'nalishlaridan biri chuqur institutsional o'zgarishlarni amalga oshirishdir. Bunda nafaqat eski markazlashgan iqtisodiyot institutlarini isloh qilish, balki iqtisodiy munosabatlarning o'zagini tashkil etuvchi mulkchilik va shartnomaviy munosabatlarni ham bozor iqtisodiyotiga mos ravishda takomillashtirish talab etiladi.

Mulkchilik huquqi – iqtisodiy nuqtai nazardan u yoki bu mulk ob'ekti uchun undan foydalanishning taqiqlanmagan turlaridan birini tanlash huquqidir. Ya'ni mulkchilik ob'ektining tabiiy xususiyatlari emas, balki uning qanday ishlatilishi muhimdir. O'zbekiston Respublikasi Fuqarolik kodeksining 164-moddasiga binoan mulk huquqi shaxsning o'ziga qarashli mol-mulkka o'z xohishi bilan va o'z manfaatlarini ko'zlab egalik qilish, undan foydalanish va uni tasarruf etish, shuningdek o'zining mulk huquqini, kim tomonidan bo'lmasin, har qanday buzishni bartaraf etishni talab qilish huquqidan iboratdir. Demak, qonunchilikda mulk huquqi mulkka egalik qilish, undan foydalanish va uni tasarruf qilish funksiyalarining majmui sifatida qaraladi. Lekin amaliyotda ushbu huquqlarni har doim ham bir shaxsda to'la mujassam bo'lavermaydi. SHu bois mulkning haqiqiy egasi – mulk ob'ektidan foydalanish bo'yicha shartnomadagi shartlar bajarilganidan so'ng iqtisodiy faoliyatning qolgan qismiga egalik qiladigan shaxsdir. Boshqacha aytganda mulkiy huquqning mutlaq egasi, ushbu mulkni taqdirini belgilab beradi.

Mulkiy huquqlar nafaqat bo'linish, balki ma'lum uyg'unlikda birlashish xususiyatiga ham ega. Ushbu huquqlar xo'jalik jarayoni ishtirokchilarida ularning ma'lum faoliyat yo'nalishidagi ustunliklariga qarab to'planadi. Shu bois xo'jalik jarayoni ishtirokchilari ma'lum huquqlardan foydalanish bo'yicha ixtisoslashadilar. Misol tariqasida dehqon xo'jaligining er uchastkasi va agrofirma traktorini olaylik. Ushbu aktivlarga nisbatan ma'lum mulkiy huquqlar mavjud. Lekin ushbu aktivlarga egalik qilish, tasarruf qilish va foydalanish huquqi dehqon va agrofirma o'rtasida taqsimlangan. Dehqon xo'jaligi traktorga egalik qilish huquqini agrofirmedan sotib olishi mumkin. Lekin u bunday qilmaydi. Chunki bu unga iqtisodiy jihatdan samarali emas.

Mulkiy munosabatlar mol-mulk bilan bevosita bog'liq. Mulkiy huquqlar esa ijtimoiy munosabatlar bo'lib, ushbu mol-mulkka bo'lgan har qanday tajovuz holatlarini himoyalovchi me'yorlardan iborat bo'ladi. Bu o'z navbatida resurslarning cheklanganligi bilan bog'liq hodisadir. Resurslar cheklanmagan holatda institutsional me'yorlar ham zarur bo'lmagan bo'lar edi.

Xulosa qilib aytganda, mulkiy huquqlarning bo'linish va ma'lum bir uyg'unlikda birlashish xususiyatlari bois ular tarkibidagi har qanday o'zgarish iqtisodiy rag'batlar tizimida ham shunga mutanosib siljishlarga olib keladi. Bu esa xo'jalik jarayoni ishtirokchilarining xatti-harakatlarida ham ma'lum o'zgarishlarga sabab bo'ladi. Demak, mulkiy munosabatlar xo'jalik yuritishning harakatlantiruvchi omili bo'lib, turli xo'jalik yuritish tizimlari uchun o'ziga xos mulkiy munosabatlar shakllanadi. Shu boisdan ham, institutsional o'zgarishlarni amalga oshirishning zaruriy shartlaridan biri bu mulkning ob'ekt va sub'ektlarini hamda undan foydalanish usullarini aniq belgilash – mulkiy huquqlarni spetsifikatsiyalashdir. Demak, mulkiy huquqlarni spetsifikatsiyalanishi natijasida mulk shakllari hamda mulkiy munosabatlarda tarkibiy o'zgartirishlarga erishish mumkin va bu funksiyaning davlat tomonidan bajarilishi samarali hisoblanadi. Tabiatiga ko'ra mulk shakllari ichida xususiy mulkning iqtisodiy rag'batlantiruvchi xususiyati kuchliroq bo'lib, uning ustuvorligini ta'minlash agrar soha uchun ham muhim. Aytish mumkinki, qanday xo'jalik yuritish shaklida mulkiy huquqlar spetsifikatsiyasi bozor munosabatlariga mos kelsa uning istiqboli ham shunga yarasha bo'ladi.

Umuman, shirkat xo'jaligi uchun xususiy va umumiy mulk shakllari elementlari xos bo'lgan. Bu shirkat xo'jaligi foydasini o'zlashtirishda ham o'z aksini topgan. Ya'ni o'zlashtirish individual va umumiy (umumiy majlis orqali) amalga oshirilgan. Buni shirkat xo'jaligida mulkiy huquqlar spetsifikatsiyasi tasvirlangan 1-jadvaldan ham ko'rishimiz mumkin. Shirkat xo'jaligida mulkiy huquqlar to'rtta sub'ekt o'rtasida taqsimlangan. Asosiy mulkiy huquqlar egalik qilish va foydalanish huquqlari a'zolar va ularning umumiy yig'ilishiga tegishli.

1-jadval.

Sobiq shirkat xo'jaliklarida mulkiy huquqlar spetsifikatsiyasi tahlili

Mulkiy huquqlar turlari	Shirkat a'zosi	A'zolarning umumiy yig'ilishi	Shirkat boshqaruvi	Davlat
Egalik qilish huquqi	19-m. SHxq	11-m. SHxq	-	16-m. EK
Foydalanish huquqi	19, 14-mm. SHxq	219, 225- mm. Fk, 14-m. SHxq	-	-
Tasarruf qilish huquqi	19-m. SHxq	-	12-m. SHxq, 51-EK	16-m. EK
O'zlashtirish huquqi	8-m. SHxq	11-m. SHxq	-	-
Qoldiq qiymatga egalik huquqi	-	30-m. SHxq	-	30-m. SHxq, 16-m. EK
Xavfsizlik huquqi	166-m. FK, 3, 19-mm. SHxq	-	-	-
Mulkni meros bo'yicha o'tishi	1114-m. FK, 19, 14-mm. SHxq	-	-	-
Muddatsizlik huquqi	-	10-11-mm. SHxq	-	16-m. EK
Zararli foydalanishni taqiqlash huquqi	-	-	-	172-m. FK, 36-m. EK
Undirish tarzida javobgarlik	227-m. FK	227-m. FK	-	22-m. EK
Qoldiq xususiyati	19-m. SHxq, 30-m. EK	-	-	-

Izoh: FK - Fuqarolik kodeksi, EK – Er kodeksi, SHxq – Shirkat xo'jaligi to'g'risida qonun, m.-modda

Yer davlat mulki hisoblangani bois egalik qilish, tasarruf qilish va qoldiq qiymatga egalik qilish huquqlari, shuningdek mulkka egalik qilishning tashqi samarasi bilan bog'liq huquqlar hisoblangan muddatsizlik, zararli foydalanishni taqiqlash va undirish tarzidagi javobgarlik huquqlari davlatga ham tegishlidir. Jadvaldagi tasarruf qilish huquqi mohiyatiga ko'ra ko'proq boshqaruv huquqiga yaqin. Chunki shirkat xo'jaligining erlari davlat tomonidan tasarruf qilingan. Biroq shirkat boshqaruvi er uchastkalarini yaqin istiqboldagi taqdirini belgilashning qisman amalga oshirgan. Xususan, takroriy ekinga er ajratish to'la boshqaruv ixtiyorida bo'lgan. Amaliyotda shirkat boshqaruvi va uning raisi yanada ko'proq tasarruf qilish huquqidan foydalangan. Buning asosiy sabablaridan biri shirkat xo'jaligi a'zolari ko'pligidir. Shirkat a'zolarining barchasi xo'jalikning samarali faoliyatidan manfaatdor bo'lishiga qaramay, ular nazorat bilan bog'liq xarajatlarni boshqa a'zolarining zimmasiga yuklashga harakat qilgan. Buning oqibatida umumiy nazorat susaygan.

Fermer xo'jaliklarida mulkiy huquqlar spetsifikatsiyasini tahlil qiladigan bo'lsak, bu erda mulkiy huquqlar uch sub'ekt o'rtasida, ya'ni fermer xo'jaligi a'zolari, boshlig'i va davlat o'rtasida taqsimlanadi (2-jadval).

Fermer xo'jaliklarining er uchastkalari ijara asosida olinganligi bois erga bo'lgan asosiy mulkiy huquqlar davlat bilan xo'jalik o'rtasida taqsimlangan. Bu erda o'zlashtirish huquqini xo'jalik er uchastkasida etishtirilgan hosilni sotishdan olingan foyda tarzida, davlat esa mazkur er uchastkasi uchun to'lanadigan ijara haqi tarzida amalga oshiradi. Fermer xo'jaligining boshqa mol-mulkidan keladigan foyda to'laligicha xo'jalik a'zolariga tegishli bo'ladi. Dehqon xo'jaliklarida ham xuddi fermer xo'jaliklaridagi singari mulkiy huquqlar uch sub'ekt o'rtasida taqsimlangan.

Ya'ni shirkat xo'jaligidan farqli ravishda umumiy majlis instituti mavjud emas. Fermer va dehqon xo'jaliklarida a'zolar soni kam bo'lganligi sababli nazorat organlarini tashkil etishga ehtiyoj yo'q. Ushbu xo'jaliklarda ham shirkat xo'jaliklari kabi o'zlashtirish yakka va umumiy tarzda amalga oshiriladi.

2-jadval.

Fermer xo'jaliklarida mulkiy huquqlar spetsifikatsiyasi

Mulkiy huquqlar turlari	Fermer xo'jaligi a'zolari	Fermer xo'jaligi boshlig'i	Davlat
Egalik qilish huquqi	19-m. Fxq	19 -m. Fxq	16 -m. EK
Foydalanish huquqi	20 -m. Fxq, 53-m. EK	20 -m. Fxq, 53 -m. EK	-
Tasarruf qilish huquqi	20 -m. Fxq	12, 20 -mm. Fxq	16 -m. EK
O'zlashtirish huquqi	15, 18 -mm. Fxq	15, 18 -mm. Fxq	16 -m. EK
Qoldiq qiymatga egalik huquqi	20,33 -m. Fxq	20,33 -m. Fxq	16 -m. EK
Xavfsizlik huquqi	166-m. FK, 23 -m. Fxq	23 -m. Fxq,	-
Mulkni meros bo'yicha o'tishi	12, 22 -mm. Fxq	12 , 22 -mm. Fxq	-
Muddatsizlik huquqi	32, 33 -m. Fxq	-	10,16 -m. EK
Zararli foydalanishni taqiqlash huquqi	-	-	36 -m. EK, 172 -m. FK
Undirish tarzida javobgarlik	227 -m. FK	227 -m. FK	16 -m. EK
Qoldiq xususiyati	20 -m. Fxq	-	36 -m. EK

Izoh: FK – Fuqarolik kodeksi, EK – Er kodeksi, Fxq – Fermer xo'jaligi to'g'risida qonun, m. – modda.

Foydalangan adabiyotlar ro'yxati:

1. O'zbekiston Respublikasi Er kodeksining 36-moddasi.
2. R.X.Tashmatov. O'zbekiston hududlari agrar sektorini rivojlantirishning institutsional mexanizmlari: nazariya, tahlil va prognoz.: Monografiya.-T.: 2020 y. - 226 b.
3. Berkinov B.B. Mulkchilik munosabatlari rolining o'zgarishi. / «Iqtisodiy islohotlar amalda: muammolar va iqtiso-diyotning rivojlanish istiqbollari» O'zbekiston Respublikasi mustaqilligining 18 yilligiga bag'ishlangan ilmiy-ommabop maqolalar to'plami. – T.:TDIU, 2009. – B.13-17.
4. Berkinov B.B., Tashmatov R.X. Oilaviy tadbirkorlik faoliyatini tashkil etish va yuritishning o'ziga xos xususiyatlari. / «Xususiy mulkchilik va tadbirkorlikni rivojlantirish: erishilgan yutuqlar, muammolar va echimlar» respublika ilmiy- amaliy anjumani ma'ruza tezislari to'plami. – T.: TDIU, 2011. – b.98-100.

QIMMATLI QOG'OZLAR BOZORIDA SMA YORDAMCHI USLINING QO'LLANILISHI

Murodova Shaxodat Sadridin qizi
O'zMU 1-kurs magistranti

Annotatsiya: Ushbu tezisda SMA ishlatilishi haqida tushuncha kiritilgan. Uning avfzalligi va kamchiliklari keltirib o'tilgan. Qo'llanilish usuli real qimmatli qog'ozlar bozori (QQB)da ko'rsatib berilgan.

Oddiy siljuvchi o'rtacha (SMA-inglizcha Simple Moving Average) nima?

Oddiy siljuvchi o'rtacha (SMA) aktsiyalarning belgilangan davrdagi o'rtacha taqribiy narxini anglatadi. O'rtacha "siljuvchi" deb nomlanishining sababi shundaki, aktsiya narxi doimiy ravishda o'zgarib turadi, shuning uchun siljuvchi o'rtacha shunga mos ravishda o'zgaradi.

Oddiy siljuvchi o'rtacha yoki SMA ko'pincha odatiy (ordinary) yoki oddiy siljuvchi o'rtacha deb ataladi, chunki u yordamchilar sinfidagi eng oddiy formula bilan hisoblanadi. Bunday holda, tanlangan davr uchun o'rtacha aktiv narxdan foydalaniladi. SMA o'rtacha narx ma'lumotlarini ko'rsatadi va tendentsiyalarni aniqlashga yordam beradi. Vizual ravishda, bu chiziqdir.

Bu qimmatli qog'ozning taqribiy narxini bir necha vaqt oralig'ida qo'shib, so'ngra ushbu summani vaqt davrlari soniga bo'lish orqali amalga oshiriladi, bu vaqt oralig'idagi o'rtacha narxni beradi.

SMA ni hisoblash formulasi quyidagicha: $SMA = \frac{A_1 + A_2 + \dots + A_n}{n}$

A_n -n davrdagi aktiv narx

n- jami davrlar soni

Aytaylik, P kompaniyasi quyidagi taqribiy narxlarini e'lon qildi(1-jadval):

1- jadval. P kompaniyaning ma'lum davrdagi narxlari

Kun (n)	Narx (A _i)
1	\$10
2	\$12
3	\$9
4	\$10
5	\$15
6	\$13
7	\$18
8	\$18
9	\$20
10	\$24

5 kunlik SMA yordamida biz 10 (N=10) kunida 5 kunlik SMA \$18.60 ekanligini hisoblashimiz mumkin.

$$SMA = (13 + 18 + 18 + 20 + 24) / 5 = 18.60$$

10 kunlik SMA yordamida biz 10 (N=10) kunida 10 kunlik SMA \$14.90 ekanligini hisoblashimiz mumkin.

$$SMA = (10 + 12 + 9 + 10 + 15 + 13 + 18 + 18 + 20 + 24) / 10 = 14.90$$

10-kun \$24 taqribiy narxi bilan taqqoslaganda, 5 kunlik \$18.60 SMA 10 kunlik \$14.90 SMA ga qaraganda ancha yaqin edi. Buning sababi 5 kunlik SMA qisqa muddat bo'lib, narxni yanada yaqinroq kuzatib boradi, 10 kunlik SMA esa ko'proq tarixiy ma'lumotlarni ko'rib chiqadi.

SMA jadvalni ishonchli tarzda kuzatib boradi va narxlarning tasodifiy o'zgarishini osonlashtirib, aktiv qiymat qaysi yo'nalishda harakatlanishini ko'rsatadi.(1-rasm)

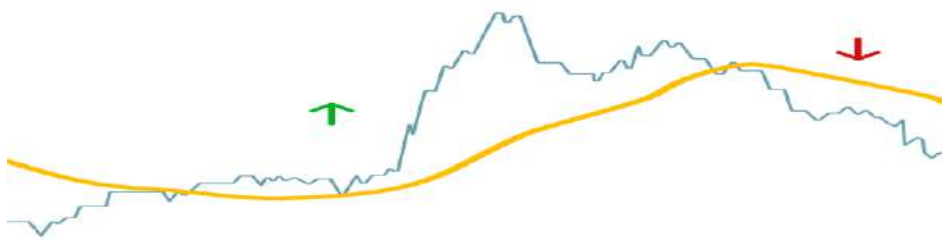

1-rasm QQBda narx o'zgarish indeksi va SMA orasidagi bog'liqlik

Maqsadga muvofiq turli davrdagi turli sondagi o'rtachalardan foydalanilishi mumkin. SMA sozlamalarida siz yagona o'zgartirishingiz mumkin bo'lgan parametr bu o'rtacha hisoblash uchun ishlatiladigan narx davrlari soni. Barcha siljuvchi o'rtacha ko'rsatkichlarning maqsadi avvalgi narxlar asosida kelgusida ro'y berishi mumkin narxning harakatlanish yo'nalishini belgilashdir. SMA o'tgan taqribiy narxlar yordamida qurilgan beri, bu kuchsiz ko'rsatkich hisoblanadi. Bu shuni anglatadiki, u avvalgi tendentsiyani namoyish etadi, ammo kelajakdagi narxlarni bashorat qilmaydi.

Oddiy siljuvchi o'rtacha SMA kamchiliklari

Vaqtning eng so'nggi kunlariga yoki uzoqroq ma'lumotlarga ko'proq e'tibor qaratish kerakmi yoki yo'qmi aniq emas. Ko'pgina treyderlar yangi ma'lumotlar xavfsizlikning hozirgi tendentsiyasini yaxshiroq aks ettirishiga ishonishadi. Shu bilan birga, boshqa treyderlar ma'lum sanalarni boshqalarga nisbatan imtiyoz berish tendentsiyani rad etishini his qilishadi. Shuning uchun, sma eskirgan ma'lumotlarga juda katta ishonishi mumkin, chunki u 10 yoki 200 kunlik ta'sirni birinchi yoki ikkinchi kun bilan bir xil ko'rib chiqadi.

Texnik tahlilda oddiy siljuvchi o'rtacha ko'rsatkichlar qanday qo'llaniladi?

Savdogarlar oddiy siljuvchi o'rtachalardan (sma) aktsiyalarning uzoq muddatli trayektoriyasini yoki boshqa xavfsizlikni belgilash uchun foydalanadilar, shu bilan birga kundalik narx harakatlarining shovqiniga e'tibor bermaydilar. Bu treyderlarga o'rta va uzoq muddatli tendentsiyalarni kattaroq vaqt oralig'ida solishtirish imkonini beradi. Misol uchun, agar xavfsizlikning 200 kunlik SMA 50 kunlik SMA ostiga tushsa, bu odatda ayanchli death cross namunasi va keyingi pasayish signali sifatida talqin etiladi. Qarama-qarshi harakat bo'lsa, golden cross, bozor mitingi uchun potentsialni ko'rsatadi.



2-rasm. Amazon aksiyalarining narxi.

2-rasmdagi jadvalda Amazon aksiyalarining narxi (NASDAQ: AMZN) 1 kunlik SMA yordamida 50 yil davomida qanday o'zgartirilgan ko'rsatilgan. 50 kunlik SMA binafsha chiziq yordamida taqdim etiladi, bu narxning qanday harakatlanishining umumiy tendentsiyasini ko'rsatadi. Yuqorida aytib o'tilganidek, SMA belgilangan vaqt oralig'idagi narxlarning o'rtacha ko'rsatkichi bo'lgani uchun, u haqiqiy narxlar kabi keskin ta'sir ko'rsatmaydi.

Kontseptsiyani 2020 yil fevral oyidagi daromadlar to'g'risidagi e'lonlarda kuzatish mumkin. Amazon o'z aksiyalari narxini 2000 dollar atrofida ochish uchun ajoyib daromad haqida xabar bergan bo'lsa ham, SMA hali ham nisbatan o'xshash bo'lib qoldi va faqat bir oz oshdi.



3-Rasm. Amazon aksiyalarining 2020-yil fevral oyidagi 10 kunlik SMA usulidagi tahlili

3-rasmda 10 kunlik SMA ishlatilgan. SMA liniyasi faqat oldingi 10 kunlik aktsiya narxiga qarab hisoblanganligi sababli, chiziq avvalgi jadvalda ko'rsatilgan 50 kunlik SMA ga qaraganda narx o'zgarishini kuzatib boradi.

Oddiy Siljivchi O'rtacha Yordamida Savdo Strategiyalari

1. SMA chorrahalarida sotib olish va sotish

Texnik treyderlar ko'pincha sma-larni sotib olish va sotish vaqtini belgilash uchun foydalanadilar. Ular o'z tahlillarini aktsiya narxлари chizig'i SMA chizig'ini qachon kesib o'tishiga qarab amalga oshiradilar. Buni yaxshiroq tushunish uchun Amazon misolini yana 10 kunlik SMA liniyasi bilan ko'rib chiqamiz.



4-Rasm. Aktsiyalarining tahlili.

Yuqoridagi grafikka(4-rasm) qarab, narx SMA chizig'idan oshib ketganda, narxlar ko'pincha bir muncha vaqt yuqoriga ko'tarilishini ko'rishimiz mumkin. Ko'pincha texnik treyderlar uchun sotib olish ko'rsatkichi sifatida ishlatiladi. Biroq, narx kesishganda va sma chizig'idan pastga tushganda, biz narxlarning biroz pasayishini ham ko'ramiz. Ba'zan sotish uchun yaxshi ko'rsatkich bo'lishi mumkin.

Biroq, sarmoyadorlar chorrahalarini vaqtini belgilashda ehtiyot bo'lishlari kerak, chunki sma tarixiy ma'lumotlarga asoslangan va real vaqtda ma'lumotlardan orqada qolmoqda.

2. SMA crossover strategiyasi: SMA krossover strategiyasi savdolarini kiritish va yopish uchun ishlatiladigan yana bir texnik strategiya. Strategiya ikki xil vaqt oralig'iga asoslangan ikkita SMA chizig'ini chizish orqali amalga oshiriladi. Chiziqlar qachon kesib o'tganiga qarab, bu ma'lum savdogarlarga o'z savdolarini o'tkazishga yordam beradi. Uzoq muddatli investorlar uchun eng mashhur siljuvchi o'rtacha ko'rsatkichlar 50 kunlik va 200 kunlik sma hisoblanadi. Qisqa muddatli investorlar uchun 10 kunlik va 20 kunlik SMAlar ko'pincha ishlatiladi.



5-Rasm. Tahlil natijalari

5-rasmda Amazonga yana 10 kunlik (binafsha) va 20 kunlik (yashil) sma chiziqlari bilan qaraymiz. 10 kunlik chiziq birinchi marta 20 kunlik chiziqdan o'tib ketganda, aktsiyani sotib olgan investor ikki oylik yuqoriga ko'tarilish tendentsiyasidan ideal tarzda foydalanadi. Agar investor uni 10 kunlik chiziq 20 kunlik chiziq ostida kesib o'tganida to'g'ri sotgan bo'lsa, ular umumiy pasayish tendentsiyasidan bir necha oy oldin o'z pozitsiyalaridan chiqib ketishgan bo'lar edi.

Xulosa qilib aytadigan bo'lsak, SMA to'liq tarixiy ma'lumotlarga tayanadi. Ko'p odamlar (shu jumladan iqtisodchilar) bozorlar samarali, ya'ni joriy bozor narxlari allaqachon mavjud bo'lgan barcha ma'lumotlarni aks ettiradi, deb hisoblashadi. Bu bizga keying qadamni ko'rishga yordam beradi, ammo kamchiligi aynan qancha muddat davomida keyingi qadam konkret aniq bo'lishi noma'lum.

Foydalanilgan adabiyotlar ro'yxati:

- 1.Olymptrade.com tutorial platformasi
- 2.<https://corporatefinanceinstitute.com/resources/capital-markets/simple-moving-average-sma>
- 3.<https://www.investopedia.com/terms/s/sma.asp#:~:text=To%20calculate%20a%20simple%20moving,the%20number%20of%20total%20periods>

O'ZBEKISTONDA ISLOM MOLIIYASI VA LIZING XIZMATLARI

**Isayev Oybek Baxramovich,
O'zbekiston Respublikasi Bank-moliya akademiyasi**

O'zbekistonda juda katta potensial talabga ega bo'lgan soha – Islom moliyasi xizmat turlarini keng joriy qilishda lizing xizmat turining imkoniyatlari va o'ziga xos jihatlari, shuningdek ushbu xizmat turini islomiy moliyalashtirishga moslashtirish yo'llari va ahamiyati yoritilgan.

O'zbekiston Respublikasi Prezidenti 2020 yil 29 dekabrda Oliy Majlisga yo'llagan murojaatnomasida «Mamlakatimizda Islom moliyaviy xizmatlarini joriy etish bo'yicha huquqiy bazani yaratish vaqt-soati yetib keldi. Bu borada Islom taraqqiyot banki va boshqa xalqaro moliya tashkilotlari ekspertlari jalb etiladi», dedi.

Shu asosda 2022 yil 20 aprelda O'zbekiston Respublikasining “Nobank kredit tashkilotlari va mikromoliyalashtirish faoliyati to'g'risida” gi Qonuni chiqdi. Ushbu Qonun O'zbekistonda birinchi marta “islomiy moliyalashtirish” tushunchasi qonuniy asosga ega bo'lishiga va davlatimizda islom moliyasining rivojlanishiga turtki bo'ldi. Mikromoliya tashkilotlari tomonidan islomiy moliyalashtirishga oid xizmatlar ko'rsatishga qonunan ruxsat berildi, bunda jismoniy shaxslarga 50 mln.so'mgacha, yuridik shaxslarga 300 mln.so'mgacha qarz berish ko'zda tutilgan.

Shuni ta'kidlash kerakki, an'anaviy moliyalashtirish turlari ichida islomiy moliyalashtirishga eng yaqin turi bu lizing xizmati hisoblanadi.

Bugungi kunda ingliz tilida “lizing” deb ataluvchi ijara bitimi ham dastlab Murobaha singari moliyalashtirish usuli sifatida ishlatilmagan. Bu shunchaki bir shaxsning mulkini boshqa bir shaxsga kelishilgan muddatga, muayyan to'lov asosida foydalanish huquqini berish bitimi bo'lgan. Biroq keyinchalik ba'zi moliyaviy muassasalar foizga asoslangan uzoq muddatli kredit berish o'rniga lizingdan moliyalashtirish usuli sifatida foydalana boshlashgan. Ijaraning bir turi borki, u “moliyaviy lizing” deb ataladi va bunda amaliy (haqiqiy) ijaraning bir qancha asosiy xususiyatlari yo'q.

Foizsiz ishlaydigan moliya muassasalari faoliyat boshlagan paytga kelib lizing butun dunyoda moliyalashtirish usuli sifatida tanilib bo'lgan edi. Tez orada islom moliya muassasalari ham ijaradan foizsiz moliyalashtirish uchun foydalanish mumkinligini va bu shariatga zid emasligini anglashgan. Shunday qilib, lizing islomiy moliya muassasalari tomonidan qabul qilingan, ammo ularning ko'pchiligi “moliyaviy lizing”ni amaliy (haqiqiy) ijaradan ko'ra ko'proq foizli moliya amaliyotiga o'xshash tomonlari borligiga e'tibor qaratishmagan. Shu sababli ular an'anaviy moliya muassasalari foydalanadigan lizing shartnomalari namunalaridan hech qanday o'zgarishlarsiz foydalana boshlashgan, holbuki ularning bir qator shartlari islom qoidalariga mos emas edi.

Yuqorida aytib o'tilganidek, dastlab lizing moliyalashtirish usuli / mahsuloti bo'lmagan. Biroq, ijara bitimi ma'lum shartlarga rioya qilingan holda moliyalashtirish uchun ishlatilishi mumkin. Albatta bunda “foiz” so'zini “ijara”ga “ipoteka” (ya'ni ko'chmas mulkni garovga qo'yish evaziga olingan kredit)ni “ijaraga olingan mulk”ga o'zgartirib qo'yish bilan ish bitmaydi. Lizing va foizli kredit o'rtasida jiddiy farqlar borki, islom dini talablariga javob bera

oladigan ijara shartnomasi tuzish uchun ijaraga bag'ishlangan maqolamizning birinchi qismida eslatib o'tilgan lizinga aloqador barcha shart va qoidalarga rioya qilish zarur bo'ladi. Quyida zamonaviy moliyaviy lizing va islomda ruxsat etilgan ijara o'rtasidagi asosiy farqlarni ko'rsatib o'tamiz.

Lizingning lug'aviy ma'nosi biror bir mulkni shartnoma asosida va muayyan to'lov evaziga vaqtincha foydalanishga berishdir. Bugungi kunda asosan korxonalariga biror-bir uskuna va dastgohlarni keyinchalik sotib olish huquqi bilan ijaraga berishga aytiladi.

Savdo bitimidan farqli o'laroq, ijara shartnomasi kelajakdagi biror muayyan sanadan boshlanish sharti bilan tuzilishi ham mumkin (masalan ijara shartnomasi 2022 yil 1 yanvar kuni tuziladi, lekin 2022 yil 1 martdan boshlab kuchga kiradi va ijara ham 1 martdan boshlanadi).

Demak, shariatda biror nimani oldindan sotish ta'qiqlangan bo'lsada, ijarada bunga ruxsat beriladi, albatta bunda ijara haqi to'lash ham ijaraga berilayotgan mulk ijara oluvchiga yetkazilgandan (taqdim etilgandan) keyin boshlanadi.

"Moliyaviy lizing"ning aksariyat ko'rinishlarida lizing beruvchi moliya muassasasi lizingga berilayotgan mulkni lizing oluvchining o'zi orqali sotib oladi. Bunda lizing oluvchi mulkni lizing beruvchi nomidan sotib oladi, lizing beruvchi esa mulk narxini sotuvchiga (ya'ni mol yetkazib beruvchiga) to'g'ridan-to'g'ri yoki lizing oluvchi orqali o'tkazadi.

Ba'zi lizing shartnomalari, lizing beruvchi to'lovni amalga oshirgan kundan boshlab kuchga kirishini ko'zda tutadi, bunda lizing oluvchi mulkni qabul qilib olgan yoki olmaganligi e'tiborga olinmaydi. Bu esa, lizing oluvchining (lizing bo'yicha) javobgarligi (ma'suliyati) lizingga olinayotgan mulkni qabul qilib olishidan oldin boshlanishini anglatadi. Ammo shari'atda bunga yo'l qo'yilmaydi, chunki bu huddi mijozga berilgan pul uchun ijara haqi olishdek gap, ya'ni bu ayni foiz (ribo)ning o'zi.

Shari'atga ko'ra to'g'ri yo'l quyidagicha: ijara haqi bo'yicha to'lovlarni amalga oshirish lizing oluvchi mulkni qabul qilib olganidan keyin boshlanadi, lizingga olinayotgan mulk uchun to'lov amalga oshirilgandan kundan emas. Agar mol yetkazib beruvchi to'lovni to'liq ravishda qabul qilib olgandan keyin molni yetkazib berishni kechiktirsa, lizing oluvchi bu davr uchun javobgar bo'lmaydi.

XSRIK homiyligida tashkil etilgan Toiba lizing kompaniyasi mijozlarga ijara (islomiy lizing) xizmatini yo'lga qo'ygan bo'lib, bunda mijozlarga foizsiz lizing shartnomasi, ya'ni asbob-uskunalarini sotib olishda ularning ustiga kompaniyaning ustama haqini qo'ygan holda muddatli bo'lib-bo'lib berish orqali mablag'larni qaytarish imkoniyati mavjud. Shu kabi shartlarda, O'zbeklizing kompaniyasi va bir qancha xususiy kompaniyalar (IMAN, UZARO, ALIF SHOP) avtomobil, ko'chmas mulk va maishiy texnikalarni muddatli to'lov asosida sotish xizmatlarini yo'lga qo'yganlar.

O'zbekiston aholisining 90 foizdan ortig'ini musulmonlar tashkil qiladi va shu faktning o'zi O'zbekistonda islomiy moliyalashtirishga bo'lgan qiziqishning qanchalik katta ekanligidan dalolat beradi. Bilamizki, islomda pulni foizga berish orqali foyda olish taqiqlangan, an'anaviy moliyalashtirish tizimi esa foizlarga tayanadi. Foizli kredit va shu kabi moliyalashtirish xizmatlaridan foydalanishni istamagan aholi qatlami va biznes vakillari uchun islomiy moliyalashtirish xizmat turlari taklif etilsa, biznes vakillarida o'z ishlab chiqarish xajmini oshirishga bo'lgan xohishini orttiradi, ularga yangi uskunalar keltirish imkonini beradi va

natijada bu O'zbekiston iqtisodiyotining yana-da o'sishiga katta turtki bo'ladi. Islom moliyasi xizmat turlarini O'zbekistonda keng joriy qilinishining asosiy mezonlaridan biri bu O'zbekiston Respublikasi Markaziy banki, banklar va banklar faoliyati to'g'risidagi qonunlarga, soliq va fuqarolik kodekslariga va boshqa qonun osti hujjatlarga o'zgartirish va qo'shimchalar kiritish yoki alohida qonun qabul qilish orqali amalga oshirilishi mumkin. Bundan tashqari, O'zbekistonda bu sohada kadrlarni tayyorlash bo'yicha amaliy ishlarni yanada kuchaytirish lozim. Shuningdek, bu borada aholining savodxonligini oshirish ham muhim sanaladi, chunki islomiy moliyalashtirish bo'yicha yetarli bilimga ega bo'lmagan aholi, uni an'anaviy moliyalashtirishdan farqini tushunib yetmasligi yoki noto'g'ri talqin qilinishiga olib keladi.

Islom moliyasi xizmat turlari ichida "ijara" xizmat turi ana'anaviy lizing xizmatiga juda yaqin, lekin bunda ayrim shartlar asosida ishlash kerak bo'ladi, ya'ni:

1) Lizingga sotib olinayotgan uskuna yoki jihoz ta'qiqlangan yo'nalishlarda bo'lmasligi kerak (spirtli ichimliklar yoki sigaret uskunasi, cho'chqa go'shtidan mahsulotlar ishlab chiqarish va boshqalar).

2) Penya undirilmasligi kerak, undirilgan taqdirda ham faqat mas'uliyatni oshirish uchun bo'lishi kerak, bunda undirilgan penya summasi hayriyaga yo'naltirilishi kerak.

3) Lizing to'lovlari lizing oluvchi tomonidan lizing obyektini qabul qilib olgandan keyin boshlanishi kerak.

4) Agar sotish va keyin qayta ijaraga olish kabi ikki xil operatsiya alohida shartnomalarda aks etishi kerak.

Jarima masalasining juda ko'p bahs-munozaralarga sabab bo'ladigan muhim masalalardan biri ekanligini inobatga olib bugungi kunda islom moliyasi sohasida eng obro'li tashkilotlardan bo'lgan "Kuwait Finance House" Fatvo qo'mitasining islom moliyasiga aloqador shartnomalardan kelib chiquvchi qarz majburiyatlari bilan bog'liq bo'lgan to'lovlarni kechiktirganlik uchun jarima hisoblash bo'yicha fatvolaridan quyidagicha xulosalar qilish mumkin:

Har qanday to'lanmagan qarz sababli jarima hisoblash "ribo" hisoblanadi va islom huquqshunosligi qoidalariga ziddir. Ammo, islom moliyasi muassasalari (IMM) amaliyotlari ko'lamini inobatga olib, o'z vaqtida to'lovlarni amalga oshirmayotgan jismoniy va yuridik shaxslardan jarima undirmaslik katta miqdorda to'lovlar qilinmasligiga yoki hech bo'lmaganda to'lovlarning o'z vaqtida amalga oshirilmasligiga sabab bo'lmasligi va ataylab to'lovlarni kechiktirish tufayli paydo bo'ladigan kattaroq zararning oldini olish maqsadida jarima undirishga ruxsat beradi.

Undirilgan jarimalar faqat xayriya maqsadlarida sarf qilinishi kerak va IMM daromadlari tarkibiga kiritilishi, moliyaviy, investitsiyaviy yoki boshqa maqsadlarda ishlatishi mumkin emas.

Jarima hisobidan olingan mablag'larni muddati o'tgan qarzdorlikni undirish uchun qilingan bevosita xarajatlarni (masalan sud, advokat xarajatlari, garovni undirish xarajatlari) qoplash uchun ishlatishga haqli. Ammo, ushbu xarajatlar qo'ldan boy berilgan manfaatni (ya'ni olinmay qolgan foydani) qo'lga kiritishni o'z ichiga olishi qati'yan taqiqlanadi.

Lekin, agar mijoz to'lovni iqtisodiy-moliyaviy holati yomonlashgani uchun, ya'ni obyektiv sabablarga ko'ra o'z vaqtida amalga oshirilmaganligini isbotlab bersa, bunday mijozga

nisbatan jarima qo'llash mumkin emas.

Jarima hisoblashdan ko'ra mijozlarni tartibga soladigan boshqa samarali (masalan, garovni undirish, ataylab to'lamagan qarzdorni sudga berish, "qora ro'yxatga" kiritish kabi) usullar bo'lsa, ana shu usuldan foydalanishlari zarur.

O'zbekiston qonunchiligiga ko'ra, (xususan 1998 yil 29 avgustdagi "Xo'jalik yurituvchi subyektlar faoliyatining shartnomaviy-huquqiy bazasi to'g'risida"gi O'zbekiston Respublikasi Qonuni 25-moddasi) "tovarlarni yetkazib berish muddatlari kechiktirib yuborilgan, to'liq yetkazib berilmagan, ishlar bajarilmagan yoki xizmatlar ko'rsatilmagan hollarda, tovar yetkazib beruvchi (pudratchi) sotib oluvchiga (buyurtmachiga) kechiktirilgan har bir kun uchun majburiyat bajarilmagan qismining 0,5 foizi miqdorida penya to'laydi, biroq bunda penyaning umumiy summasi yetkazib berilmagan tovarlar, bajarilmagan ishlar yoki ko'rsatilmagan xizmatlar bahosining 50 foizidan oshib ketmasligi lozim. Penyani to'lash shartnoma majburiyatlarini buzgan tarafni tovarlarni yetkazib berish muddatlarini kechiktirib yuborish, to'liq yetkazib bermaslik, ishlarni bajarmaslik yoki xizmatlarni ko'rsatmaslik oqibatida yetkazilgan zararni qoplashdan ozod etmaydi.

Lizing beruvchi yuqorida keltirilgandek, penyani shartnomada ko'rsatmasligi mumkin, lekin keyinchalik soliq yoki audit tekshiruvlari davomida savol tug'dirishi mumkin, chunki qonunchilikka ko'ra penya to'g'risida band shartnomada keltirilmasa ham bu yerda Lizing beruvchining ma'lum bir miqdordagi olishi mumkin bo'lgan pul mablag'lari olinmay qolgani bilan bu summa daromadga olinishi va undan soliq to'lanishi lozimligi kelib chiqishi mumkin.

Islomiy moliyalashtirishning an'anaviy moliyalashtirishdan asosiy farqi shundan iboratki, islomiy moliya foyda va zararni bo'lishish hamda real aktivlarga asoslangan moliyalashtirishni o'zida namoyon qiladi. Boshqacha qilib aytganda, islomiy moliyalashtirish sherikchilikka, hamkorlikka asoslangan.

Ayrim lizing kompaniyalari mijozlarga ijara (islomiy lizing) xizmatini yo'lga qo'ygan bo'lib, bunda mijozlarga foizsiz lizing shartnomasi, ya'ni asbob-uskunalarni sotib olishda ularning ustiga kompaniyaning ustama haqini qo'ygan holda muddatli bo'lib-bo'lib berish orqali mablag'larni qaytarish imkoniyati mavjud. Shu kabi shartlarda, O'zbeklizing, Taiba lizing kompaniyalari va bir qancha xususiy moliyaviy tashkilotlar avtomobil, ko'chmas mulk va maishiy texnikalarni muddatli to'lov asosida sotish xizmatlarini yo'lga qo'yganlar.

Islom moliyaviy xizmatlarini ko'rsatish uchun bir qator qonun hujjatlariga, jumladan, O'zbekiston Respublikasining "Fuqarolik kodeksi", "Soliq kodeksi", "O'zbekiston Respublikasi Markaziy banki", "Banklar va bank faoliyati to'g'risida", "Fuqarolarning banklardagi omonatlarini himoya qilish kafolatlari to'g'risida", "Lizing to'g'risida", "Ipoteka to'g'risida", "Garov to'g'risida"gi Qonunlarga va boshqa zarur normativ hujjatlarga xalqaro tajriba va AAOIFI (Islom moliya institutlari uchun audit va buxgalteriya standartlari tashkiloti) va boshqa xalqaro islom tashkilotlari standartlari asosida tegishli o'zgartirish va qo'shimchalar kiritish hamda yangi normativ hujjatlar ishlab chiqish lozim.

O'zbekistonda islom moliyasini keng joriy qilishda Malayziya davlatining tajribasi samarali bo'lishi mumkin, chunki bugungi kunda dunyo bo'ylab islom moliyasi eng kuchli rivojlangan davlat aynan Malayziya hisoblanadi. Bunda O'zbekiston uchun qulaylik tomoni shundaki, Malayziyada an'anaviy banklarda ham islom moliyasi xizmatlari parallel ravishda va ortiqcha xarajatlarsiz, kerak bo'lsa bitta bankomatda 2 xil xizmat ko'rsatish yo'lga

qo'yilganligi orqali amalga oshirilmoqda. Bu juda qulay va samarali usul hisoblanadi. Bunda pullar bankomatdagi umumiy qutichalarga tushadi va o'sha qutichalardan pullarni chiqarib beradi, biroq "hisobga olish alohida alohida" amalga oshiriladi. Bu esa islom moliyasi talablariga mos keladi, ya'ni shariatda pulning kelib chiqishiga alohida e'tibor qilinadi.

O'zbekistonda bugungi kunda "TAIBA-Leasing" lizing tashkiloti tomonidan islom moliyasiga asoslangan "ijara" xizmati (islomiy lizing) ko'rsatib kelinmoqda. "TAIBA-Leasing" tashkilotining yuridik shaxslarga tadbirkorlik uchun "ijara" asosida xizmat ko'rsatish ma'lumotlari quyidagi ko'rsatilgan:

Moliyalashtiruvchi tashkilot va summasi (pul manbasi)	Xususiy sektorni rivojlantirish bo'yicha Islom korporatsiyasi 100% shu'ba korxonasi
Xizmat turi	lizing
Moliyalashtirishning muddati	13-36 oy
Sotuv ustamasi miqdori	17%
To'lov	Oldindan 30% to'lov
Kechiktirilgan to'lov uchun to'lanadigan penya (jarima)	Kechiktirilgan har 1 kunga 0,1% (xayriyaga yo'naltiriladi)

Xulosa va takliflar: Bugungi kunda O'zbekistonda ko'plab lizing kompaniyalari mavjud. Shulardan bor-yo'g'i 2-3 ta kompaniya islomiy lizing shartlari asosida ishlamoqda, qolgan barchasi an'anaviy lizing shartlarida ishlaydi.

Lizing kompaniyalar xalqaro islomiy tashkilotlardan moliyalashtirish olishlari uchun yetarli aktivga ega bo'lishlari yoki bank kafolati berishlari lozim bo'ladi. Shuningdek, lizing tashkilotlari o'zlari sherikchilik asosida Ustav jamg'armasiga qo'shimcha mablag'lar jalb qilish orqali ham lizing uchun sarmoyaga ega bo'la oladilar. Bunda asosiy masala shundaki, O'zbekistondagi lizing kompaniyalar "ijara" (islomiy lizing) xizmatini to'g'ri yo'lga qo'ya olsalar, ularning mijozlari soni ortishi mumkin, chunki islom prinsiplariga mos kelmaydigan shartlar asosida ishlashni xohlamaydigan biznes vakillari hozirda yetarli lizing xizmati taklifiga ega emas.

Mavjud barcha lizing kompaniyalar xizmatlari qatoriga islomiy lizing, ya'ni "ijara" xizmatini ham kiritish bo'yicha quyidagi takliflarni berish:

1) Lizingga sotib olinayotgan uskuna yoki jihoz ta'qiqlangan yo'nalishlarda bo'lmasligi kerak (spirtli ichimliklar yoki sigaret uskunasi, cho'chqa go'shtidan mahsulotlar ishlab chiqarish va boshqalar).

2) Lizing to'lovlari Lizing oluvchi tomonidan lizing obyektini (masalan uskunani) qabul qilib olgandan keyin boshlanishi kerak.

3) Agar sotish va keyin qayta ijaraga olish kabi ikki xil jarayonni bo'yicha kelishuv bo'lgan bo'lsa, u holda har bir jarayon alohida shartnomalarda aks etishi kerak.

4) Lizing tashkiloti autsors kelishuv asosida (mahalliy yoki xorijiy islom moliyasi bo'yicha ekspert (yoki ekspertlar Kengashi) bilan ishlashi va yangi xizmat turlarini kelishishi lozim (bunda ekspert yoki Kengash yetarli darajada kompetensiyaga ega va xulosa berishda mustaqil bo'lishi shart);

5) Jarima (penya) undirish masalasida:

- O'zbekiston qonunchiligi asosida jarima (penya) undirilishi kerak;
- undirilgan jarima daromadga olinishi shart (qonun bo'yicha);
- jarima miqdorini belgilash va undirish faqatgina Lizing oluvchining mas'uliyatini oshirish maqsadida va uning joriy moliyaviy ahvolini hisobga olgan holda amalga oshirilishi kerak;

- Undirilgan jarima to'liq summasidan qonunchilik bo'yicha belgilangan tartibda soliq hisoblanishi va to'lanishi lozim;

- jarima undirish (muddati kechiktirilgan to'lovlar borligi sababli) sud orqali amalga oshirilgan taqdirda undirilgan jarima summasidan sud va advokatlarga, undiruvni garovga qaratish bo'yicha amalga oshirilgan xarajatlar qoplanishi mumkin;

- yuqoridagi ikkita bandda ko'rsatilgan soliq va xarajatlar to'langanidan qolgan jarimaning barcha miqdori hayriyaga yo'naltirilishi kerak.

Yuqoridagi barcha bandlar lizing shartnomasida aks ettirilishi maqsadga muvofiq bo'ladi. Pul manbasi bo'yicha ham imkon qadar lizing tashkilotlari an'anaviy bank kreditlaridan foydalanmasligi, boshqa sarmoya manbalari topishga xarakat qilishi lozim.

Takliflarning ayrimlari oldin O'zbekiston miqyosida umuman biron ilmiy ishlarda yoritilmagan, shu sababdan yangi hisoblanadi va albatta amaliyotda joriy etish ko'pchilikka foyda keltiradi.

Foydalanilgan adabiyotlar ro'yxati:

1. O'zbekiston Respublikasi "Lizing to'g'risida"gi Qonuni, 14.04.1999y.
<https://lex.uz/ru/docs/85259>
2. O'zbekiston Respublikasi "Xo'jalik yurituvchi subyektlar faoliyatining shartnomaviy-huquqiy bazasi to'g'risida"gi Qonuni, 29.08.1998y.
<https://lex.uz/docs/18942>
3. O'zbekiston Respublikasi "Nobank kredit tashkilotlari va mikromoliyalashtirish faoliyati to'g'risida"gi Qonuni, 20.04.2022y.
<https://lex.uz/en/docs/5972411>
4. O'zbekiston Respublikasi Prezidenti Shavkat Mirziyoyevning Oliy Majlisga Murojaatnomasi.
<https://president.uz/uz/lists/view/4057>
5. Differences and similarities between ijara and conventional operating lease contracts. Mateha Fatima. College of Management Sciences. PAF-Karachi Institute of Economics and Technology.
<https://core.ac.uk/download/pdf/268095035.pdf>
6. islommoliyasi.uz sayti ma'lumotlari.
7. taibaleasing.com sayti ma'lumotlari.

**FORMATION AND DEVELOPMENT OF SCIENTIFIC AND INNOVATIVE INFRASTRUCTURE
OF CLUSTERS IN UZBEKISTAN**

Rajabov Juratbek,
Master student of MEKP-01
Tashkent State University of Economics,
Kholikova Rukhsora Sanzharovna
Associate Professor, PhD., Department of Economics of Branches
Tashkent State University of Economics

Abstract: The article highlights issues on the formation of scientific-innovative infrastructure of clusters of Uzbekistan. At the same time, the author has developed proposals for the formation of a scientific-innovative infrastructure that will promote the development of integration between cluster members, increase production efficiency, commercialization of innovative projects, develop and implement programs for the development of cotton-textile clusters.

Keywords: cluster, cotton-textile cluster, scientific-innovative infrastructure, research centers.

Introduction: Recently, there has been the most frequent use of the word "cluster", "clustering" in our daily lives. Despite the fact that this term is a new definition in the economy of Uzbekistan, foreign developed countries already have rich experience in organizing and developing economic clusters.

In the national economy of Uzbekistan, in several priority sectors, especially in the cotton industry, work is underway to organize production using this method - a group of enterprises united in a single technological chain, where science, education and production are mutually integrated. In this integration, primary raw materials will go through all the stages of processing in stages, added value is added and turned into high quality final products. We know that a cluster is a technological chain that includes the entire process, starting from the primary processing of raw materials and ending with the production of finished products from it. It will help reduce costs in the cost of production for transportation costs, increase the production of finished products, which have a higher cost than raw materials.

"If the whole system is properly organized on the basis of a scientific approach and modern technologies, the number of jobs can be increased to 1 million. In this regard, it is necessary to create opportunities to increase the yield of cotton on the basis of scientifically based seed production and agricultural technologies, to double the industry's exports through deep processing of raw materials. It is necessary to create scientific centers in each cluster, such as seed, soil and biological laboratories, as well as seed preparation workshops [1].

In this regard, an urgent issue of developing intersectoral relations in the enterprises of the cotton industry complex is the creation of scientific and innovative centers as part of clusters. The cluster became economically beneficial for market participants, it directly led to an increase in production capacity. Achieving the above goals is not feasible without the formation of an appropriate scientific and innovative infrastructure.

Research Methodology: The theoretical and methodological basis of the study are the fundamental concepts, scientific works of famous scientists dealing with the problems of industrial clustering, justified and presented in modern and classical literature, using sources of statistical data, including official data from the Ministry of Agriculture of the Republic of Uzbekistan, the Association of Cotton-Textile Clusters of the Republic of Uzbekistan and the State Committee on Statistics of the Republic of Uzbekistan, as well as individual regulatory documents, reports of relevant departments and organizations, the feasibility and scientific justification of the methods used, such as comparative, economic and statistical, grouping methods, expert assessments.

Literature Review: The tasks of formation and functioning, as well as the implementation of the cluster method in their management of the competitiveness of enterprises, are devoted to the works of foreign scientists of economic science such as: A. Marshall [2], M. Porter [3], A. Weber, S. Rosenfeld, P. Krugman, D. Solier, E. Dahmen [4] and others, as well as researchers from the CIS countries: A.N. Oleinik, N.V. Smorodinskaya [5], D.D. Katukov, E.G. Karpova [6], I.N. Kolosovsky, E.V. Ivanova [7], A.A. Nastin, Yu.V. Yaremenko, A. Shastitko and others. The founders of the "cluster" theory and the most popular researchers in this area are A. Marshall and M. Porter. It is necessary to note the significant scientific works of these two scientists and economists in the emergence and development of the world concept of clusters.

Research on the promotion of the cluster approach in the industry of Uzbekistan was carried out by M.A. Rakhmatov [8], N.M. Makhmudov [9], S.M. Kasymov, S.S. Gulyamov, S. Salikhov, A. Sh. Bekmuradov [10], D. K. Akhmedov, Sh. , M. Tillyakhodzhaev, D. Kurbanova [11], D. Mirzaxhalilova [12], G. Zakhidov [13], R.A. Gulyaev [14] and others.

Despite the fact that there is a wide economic literature devoted to the consideration of various aspects of economic clusters and their role in the development of the national economy, a number of problems still need further research. There are different opinions and definitions in the interpretation of its categorical concepts, there is a deviation in the correct organization of quantitative and qualitative constituent elements that prevent the transition of internal enterprises to the global path of development.

Analysis and results: It is known that scientific and production integration is the main factor in the development of economic entities, in particular cotton and textile clusters in a market economy. If in our republic the clustering of industry, including the cotton industry, is a relatively new practice, then in developed countries there is sufficient experience in the evolution of industrial clusters.

The data show that, until today, industrial clusters have been developed in many sectors of the economy in almost all states, regardless of their level of economic development. In developed countries (EU, USA) they have become a natural step in the evolution of industrial production methods and in developing countries (China, India, Argentina) clusters are the main way to achieve world-class in the formation of various sectors of the economy and access to international markets. According to the European Cluster Observatory [15], in 2020 in 28 countries of Western and Eastern Europe there were 2301 clusters in various sectors of the economy, with a total of 42 million employees. At the same time, 11.5% of them work in the agro-industrial complex, employing 4.5 million people.

Currently, intensive work is underway to create scientific centers at the cotton and textile clusters of the republic. With 21 clusters, these centers will be engaged in the introduction of innovations and scientific and technological achievements in cotton growing, which is determined by the Resolution of the Cabinet of Ministers dated June 22, 2020 No. 397 "On measures to further improve cotton and textile production" [16].

According to the Decree, the proposal of the Ministry of Agriculture of the Republic of Uzbekistan, the Uztokimachilik sanoat Association, the Council of Ministers of the Republic of Karakalpakstan and the khokimiyats on the gradual creation of scientific centers for the introduction of innovations, scientific achievements and innovations was approved.

Today, these scientific centers, in cooperation with higher educational and scientific institutions, conduct research and development work aimed at solving urgent problems in the development of cotton growing, the cultivation of world-class raw cotton, the introduction of innovative technologies for the rational use of resources and the increase in production. In addition, the Decree approved a list of clusters under which scientific centers will be organized by 2023 in the context of the regions of the republic.

Conclusions and recommendations. Today, an important issue in developing a strategy for the development of cotton and textile clusters is the creation of a scientific and innovative infrastructure. "Innovation infrastructure - organizations that contribute to the implementation of innovative activities (innovation and technology centers, technology incubators, technology parks, educational and business centers and other specialized organizations" [17]

It is recommended to create such a scientific and innovative infrastructure that will promote the development of integration between cluster members, increase production efficiency, develop and implement programs for the development of cotton and textile clusters; commercialization of scientific developments.

It should be noted that the formation of a class of advanced clusters serves the development of not only one industry or region, but also the economy of our country, increases its competitiveness. Each cluster must be based on innovation. This can be achieved by deepening the integration of production and science, higher education. In this regard, promising cooperation is being established on the development of clusters between the Association of Cotton and Textile Clusters of Uzbekistan and the Research Center "Scientific Foundations and Problems of the Development of the Economy of Uzbekistan" at the Tashkent State University of Economics.

To date, an agreement has been reached between the Association, the university and the center on the establishment of cooperation relations in five areas with the involvement of foreign specialists. These are academic activities, research activities, international cooperation, innovation activities, digital technologies.

For example, if we consider academic activities, in the near future it is planned to open a joint faculty that will train highly qualified personnel for the industry, develop a special program to develop the integration of production and the education system for bachelors and masters, create a textbook called "Cluster Economics" and implement many tasks, such as the formation of a set of teaching materials. In addition, special training courses will be organized aimed at improving the skills of logistics in the value chain, building national brands,

marketing and advertising, and exports. In general, steps have been set today for another important cooperation towards the prospects of the cluster system, which will soon begin to bring positive results.

References:

1. New opportunities for the development of cotton growing and the textile industry have been identified. June 28, 2022 <https://president.uz/ru/lists/view/5296>
2. A. Marshall. Principles of economic science. In 3 volumes. -M.: Progress Publishing Group, 1993. 594 pages
3. M.E. Porter. The Competitive Advantage of Nations. New York: Free Press, 1990. 495pp.
4. E. Dahmen, Entrepreneurial activity and the development of the Swedish industry. Stockholm-1950.
5. N.V. Smorodinskaya, V.E. Malygin, D.D. Katukov. How to Strengthen Competitiveness in the Face of Global Challenges: A Cluster Approach Moscow: Institute of Economics, 2015 10 pages
6. E.G. Karpov. The essence and structure of the economic cluster. Nauchno-tekhnicheskie vedomosti SPbGPU2, 2011, Economic sciences. 62 pages
7. E.V. Ivanova. On the efficiency factors of clustering the regional economy//Economic sciences. 2012. No. 9. S. 101-104.
8. M.A. Rakhmatov, B.Z. Zaripov. Cluster - integration, innovation and economic growth. Monograph. "Zomin Nashr", Tashkent - 2018.
9. N.M. Makhmudov., "Modeling of production and economic processes of cotton processing industries." Monograph. Ed. Fan, T 1994, 184 s
10. Bekmuradov A.Sh., Young Son Bae. Strategy for the development of the textile industry of Uzbekistan. cluster approach. - T., 2006. - 247 p.;
11. Kurbanova D.M. Prospects for the formation of innovative clusters in Uzbekistan// Market, money and credit. - 2011 - No. 1. - S. 43 .;
12. Mirzakhililova D.M. Improving the competitiveness of Uzbekistan's industry based on clustering (on the example of the textile industry). Diss. for the competition cand. economy Sciences
13. G.E. Zakhidov. Efficiency of cluster organization and management in the light industry of Uzbekistan. dissertation for the degree of candidate of economic sciences. 2017
14. Gulyaev R.A., Lugachev A.E., Usmanov Kh.S. The current state of production, processing, consumption and quality of cotton products in the leading cotton-growing countries of the world. Tashkent: "Paxtasanoat ilmiy markazi" AJ, 2017, p.171
15. Data from the European Cluster Observatory source: <http://www.clusterobservatory.eu>
16. Resolution of the Cabinet of Ministers of the Republic of Uzbekistan No. 397 "On measures for the further development of cotton and textile production" June 22, 2020, https://www.norma.uz/novoe_v_zakonodatelstve/pri_hlopkovo-tekstilnyh_klasterah_sozdadut_nauchnye_centry
17. Innovation infrastructure in modern Russia. <https://cyberleninka.ru> > article > innovatsionnaya-infrastr...

**МАҲАЛЛИЙ ИШЛАБ ЧИҚАРИШНИ РИВОЖЛАНТИРИШ АСОСИДА
МАКРОИҚТИСОДИЙ БАРҚАРОРЛИКНИ ТАЪМИНЛАШГА ТАЪСИР ЭТУВЧИ
ОМИЛЛАР ТАҲЛИЛИ**

**Назаров Дилшод Муминович
Тошкент давлат иқтисодиёт университети талабаси,
Холбекова Ферузахон Расуловна
Тошкент давлат иқтисодиёт университети
катта ўқитувчи (PhD)**

Аннотация: Ушбу мақолада мамлакатимизнинг барқарор иқтисодий ўсишни таъминлашга таъсир этувчи омиллар ўрганиб чиқилган. Минтақа-ларнинг республикамиз ялпи ички маҳсулотигади улуши таҳлил қилиниб, тегишли хулосалар қилинган. Шунингдек, иқтисодчи олимларнинг фикрлари асосида айрим иқтисодий атамаларга муаллифлик таърифи берилган. Мамла-катимиз макроиқтисодий барқарорлигини аниқлашда баъзи бир иқтисодий атамалардан фойдаланиш тавсия этилди.

Калит сўзлар: ялпи ички маҳсулот, иқтисодий ўсиш, макроиқтисодий барқарорлик, ялпи ҳудудий маҳсулот, ялпи миллий маҳсулот.

Кириш: Бугунги кунда Ўзбекистон Республикасида иқтисодий ислохотларни амалга ошириш ижтимоий- иқтисодий сиёсатнинг устувор вазифаларидан бири – бу ишлаб чиқариш корхоналарининг рақобатбардошлигини ошириш, ташқи ва ички бозорлар учун сифатли, рақобатбардош маҳсулотларни истеъмолчиларга ўз вақтида етказиб бериш ва сотишда замонавий савдо хизматларини ташкил қилиш ҳамда ушбу хизмат имкониятларидан самарали фойдаланиш муҳим аҳамият касб этади.

Янги Ўзбекистонни ривожлантириш тараққиёт стратегиясининг бешта устувор йўналишларидан бири “миллий иқтисодиётни ривожлантириш, унинг ўсиш суръатларини замон талаблари даражасида таъминлашга йўналтирилган макроиқтисодий барқарорликни мустаҳкамлаш ва юқори иқтисодий ўсиш суръатларини сақлаб қолиш, миллий иқтисодиётнинг рақобатбардошлигини ошириш, қишлоқ хўжалигини модернизация қилиш ва жадал ривожлантириш, иқтисодиётда давлат иштирокини камайтириш бўйича институционал ва таркибий ислохотларни давом эттириш, хусусий мулк ҳуқуқини ҳимоя қилиш ва унинг устувор мавқеини янада кучайтириш, кичик бизнес ва хусусий тадбиркорлик ривожини рағбатлантириш, ҳудудлар, туман ва шаҳарларни комплекс ва мутаносиб ҳолда ижтимоий- иқтисодий тараққий эттириш, инвестициявий муҳитни яхшилаш орқали мамлакатимиз иқтисодиёти тармоқлари ва ҳудудларига хорижий сармояларни фаол жалб этиш”

Мамлакатимизда иқтисодиётни тубдан ислоҳ қилиш жараёни минтақалар ижтимоий- иқтисодий тараққиётини таъминлашни талаб қилади. Минтақалар иқтисодиётини кўтармасдан, ислохотларни чуқурлаштирмасдан миллий иқтисодиётни ривожлантириш мумкин эмас. Чунки, айнан минтақалар миллий иқтисодиётнинг ривожланиш суръатларини, унга хос хусусиятларини кўп жиҳатдан белгилаб беради. Бунда минтақаларда мавжуд табиий ресурслар, демографик вазият

ва инсон ресурслари, маъмурий– худудий тузилмалар, ижтимоий– иқтисодий ривожланиш кўрсат– кичлари хал қилувчи аҳамият касб этади.

Мавзуга оид адабиётлар таҳлили: Бу соҳа олимлари, А. Ўлмасов ва А. Вахобовларнинг фикрларича, “Иқтисодий ўсиш – бу иқтисодиётнинг ривожланиши, яъни ҳаётий неъматлар бўлган товарлар ва хизматларни ишлаб чиқарилишининг кўпайиб боришидир. Иқтисодий ўсиш одатда ялпи ички маҳсулотнинг ўсиши ёки аҳоли жон бошига тўғри келадиган ялпи ички маҳсулотнинг ўсиши билан ўлчанади. Иқтисодий ўсишнинг самарадорлиги тушунчаси мавжуд, у иқтисодий ўсишнинг пировард натижаси бўлиб, ялпи ички маҳсулотнинг қай даражада ўсганини ифодалайди. Иқтисодий ўсишнинг самарадорлиги – бу иқтисодий ўсишга қандай харажатлар билан эришилганлиги бўлиб, ялпи ички маҳсулот ўсишининг харажатлар ўсишига нисбати орқали аниқланади” [7].

Макроиқтисодий барқарорликка эришиш кўп жиҳатдан ялпи ички маҳсулот ўсишини таъминловчи омиллардан самарали фойдаланиш, унинг тармоқ тузилишини такомиллаштириш, ялпи ички маҳсулот таркибий компонентларининг оптимал нисбатини таъминлаш, иқтисодий ўсиш моделларидан энг мақбулларини танлаш каби муҳим масалаларни ечиш билан боғлиқ бўлиб, ушбу жараёнларни макроиқтисодий таҳлил қилиш ва методологик жиҳатдан такомиллаштириш, бу бўйича амалий тадбирларнинг амалга оширилиши мамлакат иқтисодиётининг ўсишини тезлаштиради.

Ялпи ички маҳсулот ҳажми ўзгаришини услубий жиҳатдан ўрганишда унга таъсир этувчи асосий омилларнинг боғлиқлигини ўрганиш муҳимдир. Бунда ялпи ички маҳсулотни яратишга иштирок этувчи асосий омиллар сифатида меҳнат ва капитал олинди ва уларнинг таъсири “акселератор таъсири” усули орқали ўрганилди.

Ўзбекистонда ялпи ички маҳсулотнинг барқарор ўсишини янада жадаллаштириш учун қуйидаги тадбирларни амалга ошириш лозим:

- иқтисодиётни таркибий ўзгартириш жараёнларини такомиллаштириш;
- мамлакатда хусусий мулк ва хусусий тадбиркорлик фаолиятини янада ривожлантириш;
- мамлакатда ишчи кучидан янада самаралироқ фойдаланиш;
- юқори технологияларга асосланган янги ишлаб чиқариш корхоналари– ни ривожлантириш ва киритиладиган инвестициялар ҳажминини кўпайтириш;
- фаолият кўрсатаётган қувватларни модернизация қилиш ҳамда ишлаб чиқаришни техник ва технологик жиҳатдан янгилаш;
- барқарор иқтисодий ўсишни таъминлашга мавжуд барча резерв ва имкониятларни тўлиқ сафарбар этиш ва бошқалар.

Ҳ. Абдулқосимов фикрича, “Иқтисодий ўсиш” – бу мамлакат иқтисодиёти муайян давр мобайнида (одатда бир йил) миллий иқтисодиёт ишлаб чиқариш ҳажмининг аҳоли жон бошига нисбатан ёки умумий иқтисодиётга нисбатан ортишидир.

А. Набихужаев, Ю. Шеров П. Султоновларнинг фикрича “Иқтисодий ўсиш – аҳоли жон бошига мамлакатда яратилган ЯИМ ҳажмининг олдинги йилга нисбатан ўсиши орқали ифодаланади.

Уларнинг фикрича, иқтисодий ўсишнинг шартлари сифатида қуйидагиларни кўрсатиш мумкин:

– жорий йилда ишлаб чиқарилган ялпи ички маҳсулот (ЯИМ) аввалги йилга нисбатан кўпроқ бўлиши;

– ЯИМнинг ўсиш суръати аҳоли ўсиш суръатидан юқори бўлиши, яъни киши бошига ишлаб чиқарилган ЯИМнинг кўпайиши” [6].

Россиялик иқтисодчи олимлар Т.А.Агапова, С.Ф.Серегиналар томонидан ёзилган ўқув адабиётларида “Миллий тегишлилиги ва фуқаролигидан қатъий назар, мазкур мамлакатнинг иқтисодий ҳудудида иқтисодий манфаат марказига эга бўлган (ишлаб чиқариш фаолияти билан шуғулланадиган, ёки мамлакат ҳудудида бир йилдан ортиқ яшаётган) барча иқтисодий бирликлар (корхоналар, уй хўжаликлари) резидент ҳисобланишади” [4].

Республикамиз иқтисодчи олимлари Д.К.Ахмедов, А.Э.Ишмухамедов-лар ўзларининг ўқув адабиётларида ялпи ички маҳсулотга “ишлаб чиқарилишида қўлланилган ресурслар қайси давлатга тегишлилигидан қатъий назар, мамлакатнинг географик ҳудудида яратилган пировард товарлар ва хизматларнинг бозор баҳолари йиғиндиси” деб таъриф берганлар. 1993 йилда қабул қилинган бирлашган миллатлар ташкилоти (БМТ) ва миграция бўйича халқаро ташкилот (МХТ) янги талқинига кўра ялпи ички маҳсулот (ЯИМ) тушунчасига аниқликлар киритилди. Янги талқинига кўра:

ЯИМ – мамлакат резидентлари томонидан маълум муддат давомида ишлаб чиқарилган пировард маҳсулот.

ЯИМ нинг «ички» деб аталишига сабаб унинг мамлакат резидентлари томонидан яратилишидир. Резидент деганда фақатгина мамлакатнинг юридик ва жисмоний шахслари тушунилмайди. Чунки мамлакат юридик шахси бошқа мамлакат ҳудудида бир йилдан ортиқ фаолият юритса ўша мамлакат резиденти деб қаралади.

“Миллий тегишлилиги ва фуқаролигидан қатъий назар, мазкур мамлакатнинг иқтисодий ҳудудида иқтисодий манфаат марказига эга бўлган (ишлаб чиқариш фаолияти билан шуғулланадиган, ёки мамлакат ҳудудида бир йилдан ортиқ яшаётган) барча иқтисодий бирликлар (корхоналар, уй хўжаликлари) резидент ҳисобланишади”.

ЯИМ уч хил усул билан ҳисобланади:

- 1) ишлаб чиқариш усули.
- 2) харажатлар усули.
- 3) даромадлар усули.

Ҳар учала усул билан ҳисобланган ЯИМ кўрсаткичи ҳажми статистик хатолар истисно этилганда ўзаро тенг бўлиши лозим. Шу билан бирга ҳар учала усул билан ЯИМ кўрсаткични ҳисоблашда ўзига хос талабларга амал қилиниши талаб этилади. [5]

Тадқиқот методологияси: Мамлакат иқтисодий ўсишни таъминлашга таъсир этувчи омилларни илмий ва амалий жиҳатдан ўрганишда статистик маълумотлар, танланма усулда белгиланган, назарий фалсафий, объектив ёндашув, иқтисодий таҳлил усуллари билан фойдаланиш асосида илмий хулосалар шакллантирилди. Тўпланган маълумотлар асосида тизимли ҳамда мантиқий ёндашув каби услублардан самарали фойдаланилди.

Таҳлил ва натижалар: Мамлакат макроиқтисодий барқарорликнинг асосий белгилари қуйи-дагилардан иборат:

1. Иқтисодий ўсиш;
2. Тўла иш билан бандлик;
3. Нархлар даражасининг барқарорлиги (инфляция);
4. Тўлов баланси;
5. Хорижий валюта алмашув курсининг барқарорлиги;
6. Давлат бюджети камомадининг ялпи ички маҳсулотга нисбатан уч фоиздан ошиб кетмаслиги;
7. Даромадлар тақсимланиши муаммоси [8].

Ўзбекистонда кейинги йилларда барқарор иқтисодий ўсиш суръатлари таъминланмоқда ва ҳукумат томонидан уни мустақкамлаш борасида янги устувор вазифалар белгиланмоқда. Президентимиз таъкидлаганидек, “Асосий вазифалар – макроиқтисодий барқарорликни таъминлаш, инфляцияни жиловлаш, тармоқларни монополиядан чиқариш, давлат томонидан нархлар белгиланишини тартибга солишни бекор қилиш ва “яширин иқтисодиёт”га барҳам бериш”.

Иқтисодий ўсиш замиридаги замонавий иқтисодий назарияда, одатда, табиий аҳамиятга эга бўлган ишлаб чиқариш ҳажмининг реал кўпайиб кетиши ва қисқа муддатли равнақи эмас, балки узоқ муддатли вақт оралиғидаги ишлаб чиқарувчи кучлар ривожланишига боғлиқ бўлган ишлаб чиқариш реал ҳажми табиий даражасининг узоқ муддатли ўсиши тушунилади.

Хулоса ва таклифлар: Макроиқтисодий барқарорликка эришиш кўп жиҳатдан ялпи ички маҳсулот ўсишини таъминловчи омиллардан самарали фойдаланиш, унинг тармоқ тузилишини такомиллаштириш, ялпи ички маҳсулот таркибий компонентларининг оптимал нисбатини таъминлаш, иқтисодий ўсиш моделларидан энг мақбулларини танлаш каби муҳим масалаларни ечиш билан боғлиқ бўлиб, ушбу жараёнларни макроиқтисодий таҳлил қилиш ва методологик жиҳатдан такомиллаштириш, бу бўйича амалий тадбирларнинг амалга оширилиши мамлакат иқтисодиётининг ўсишини тезлаштиради.

Миллий ҳисобчилик тизимига кўра миллий иқтисодиёт ривожланишини таҳлил этиш учун ЯИМ кўрсаткичидан бошқа яна бир қатор кўрсаткичлардан фойдаланилади. Бу кўрсаткичлар жумласига ялпи миллий даромад (ЯМД) кўрсаткичи ҳам киради. Бу кўрсаткич миграция бўйича халқаро ташкилот (МХТ) талаби бўйича олдинги кўринишида ҳисобланган ялпи миллий маҳсулот (ЯММ) кўрсаткичи билан моҳиятан бир хил деб кўрсатилади. Шу сабабли кўп ҳолларда миллий иқтисодиёт ривожланишини таҳлил этишда ялпи миллий маҳсулот (ЯММ) кўрсаткич ишлатилмайди. Алоҳида олинган ҳудудларнинг иқтисодий ўсишини таҳлил қилишда ялпи ҳудудий маҳсулот кўрсаткичларидан фойдаланилади, лекин иқтисодий адабиётларда унга аниқ таъриф берилмаган.

Юқорида келтирилган иқтисодчи олимларнинг таърифларидан фойдаланиб, ялпи ҳудудий маҳсулотга қуйидагича таъриф берамиз: “Ялпи ҳудудий маҳсулот (ЯХМ) – алоҳида олинган ҳудудда резидент ва норезидентлар томондан маълум даврда ишлаб чиқарилган маҳсулот (бажарилган ишлар ва кўрсатилган хизматлар) қийматидир.

Фойдаланилган адабиётлар рўйхати:

1. Ўзбекистон Республикаси Президентининг 2019 йил 24 август, ПҚ– 4426– сонли қарори.
2. Ўзбекистон Республикаси Президентининг 2022 йил 28 январдаги ПФ– 60– сон “2022– 2026 йилларга мўлжалланган Янги Ўзбекистоннинг тараққиёт стратегияси тўғрисида”ги Фармони
3. Ўзбекистон Республикаси Президентининг 2022 йил 8 апрелдаги ПФ_101– сон “Тадбиркорлик муҳитини яхшилаш ва хусусий секторни ривожлантириш орқали барқарор иқтисодий ўсиш учун шарт– шароитлар яратиш борасидаги навбатдаги ислохотлар тўғрисида”ги Фармони
4. Райзберг Б.А. Современный экономический словарь. – М., 2012, с. 264.
5. Холбекова Ф.Р. Маҳаллий ишлаб чиқаришни ривожлантириш асосида макроиқтисодий барқарорликни таъминлаш. Монография. – Т.: Иқтисодиёт дунёси , 2021. – 149 б.
6. Иқтисодиёт ва ҳисобот” журнали № 6 1997.

INTERNET TEXNOLOGIYALARINING KICHIK BIZNES SUB'YEKTLARIGA TA'SIRI

Axmadjonov Dostonbek Odiljon og'li
Qo'qon universiteti talabasi,
Rustam Tohirov Solijonovich
Qo'qon universiteti doktoranti

Anotatsiya: Internet texnologiyalarining jadal rivojlanishi kichik biznes sub'ektlari uchun landshaftni sezilarli darajada o'zgartirib, o'sish va rivojlanish uchun ko'plab imkoniyatlarni taqdim etdi. Ushbu maqola internet texnologiyalari kichik biznesga ta'sir qilishning turli usullarini o'rganadi, jumladan yaxshilangan aloqa, rivojlangan marketing harakatlari, samaradorlik va mahsuldorlikni oshirish va global ta'sir qilish imkoniyatlarini kengaytirish. Raqamli vositalar va platformalardan foydalangan holda, kichik biznes operatsiyalarni soddalashtirishi, xarajatlarni kamaytirishi va tobora globallashtirib borayotgan bozorda samarali raqobatlashishi mumkin. Texnologiya rivojlanishda davom etar ekan, kichik biznes egalari uzoq muddatli muvaffaqiyat va barqarorlikni ta'minlash uchun xabardor bo'lishlari va internet quvvatidan foydalanishlari juda muhimdir.

Kalit so'zlar: internet, texnologiya, samaradorlik, CRM, SaaS, elektron tijorat

Internetning jadal evolyutsiyasi 21-asrda biznesning ishlash uslubini sezilarli darajada o'zgartirib, raqamli transformatsiyaning yangi davrini boshlab berdi. Ayniqsa, kichik korxonalar raqobatbardoshligini saqlab qolish va uzoq muddatli barqarorlikni ta'minlash uchun internet texnologiyalaridan tobora ko'proq foydalanmoqda. Ushbu maqola internet texnologiyalari kichik biznes sub'yektlariga ta'sir ko'rsatishining turli usullarini o'rganadi, jumladan yaxshilangan aloqa, rivojlangan marketing sa'y-harakatlari, samaradorlik va mahsuldorlikni oshirish va global ta'sir qilish imkoniyatlarini kengaytirish.

Yaxshilangan aloqa: Internet texnologiyalarining kichik biznesga ta'sir qilishining eng muhim usullaridan biri bu aloqani inqilob qilishdir. Elektron pochta, lahzali xabar almashish, video konferentsiya va ijtimoiy media platformalari korxonalariga butun dunyo bo'ylab xodimlar, mijozlar, yetkazib beruvchilar va hamkorlar bilan samarali muloqot qilish imkonini berdi. Ushbu texnologiyalar aloqa jarayonlarini soddalashtirishga yordam beradi, telefon qo'ng'iroqlari va yuzma-yuz uchrashuvlar kabi an'anaviy usullar bilan bog'liq vaqt va xarajatlarni kamaytiradi. Kichik biznes endilikda real vaqt rejimida hamkorlik qilishi va ma'lumot almashishi mumkin, bu esa tezroq qaror qabul qilish va bozor o'zgarishlariga sezgirlikni oshirishga olib keldi.

Kengaytirilgan marketing harakatlari: Internet kichik biznesga maqsadli auditoriyaga yanada samarali kirish uchun ko'plab marketing vositalari va platformalarini taqdim etdi. Qidiruv tizimini optimallashtirish (SEO), klik uchun to'lovli reklama (PPC), elektron pochta marketingi va ijtimoiy media marketingi kabi raqamli marketing kampaniyalari kichik biznesga yirik korxonalar bilan raqobatlashish imkonini beruvchi o'yin maydonini tenglashtirdi. Ushbu vositalar va usullar an'anaviy marketing usullariga nisbatan tejamkor va korxonalariga real vaqt rejimida o'z kampaniyalarining muvaffaqiyatini kuzatish va tahlil qilish imkoniyatini taklif qiladi. Elektron tijorat platformalarining yuksalishi, shuningdek,

kichik biznesga mahsulot va xizmatlarni onlayn sotish, yangi bozorlarga kirish va mijozlar bazasini kengaytirish imkonini berdi.

Samaradorlik va mahsuldorlikni oshirish: Internet-texnologiyalar turli jarayonlar va vazifalarni avtomatlashtirish orqali kichik biznesning samaradorligi va samaradorligini sezilarli darajada oshirdi. Masalan, bulutli hisoblash korxonalariga ma'lumotlarni masofadan turib saqlash va ulardan foydalanish imkonini beradi, bu esa qimmat joyidagi serverlar va ma'lumotlarni saqlash yechimlariga bo'lgan ehtiyojni yo'q qiladi. Mijozlar bilan munosabatlarni boshqarish (CRM) tizimlari, loyihalarni boshqarish vositalari va buxgalteriya dasturlari kabi dasturiy ta'minot sifatida xizmat ko'rsatish (SaaS) ilovalari kichik korxonalariga o'z faoliyatini soddalashtirish, xarajatlarni kamaytirish va umumiy ish faoliyatini yaxshilash imkonini beradi. Bundan tashqari, internet-texnologiyalari yordamida masofaviy ish va masofadan ishlashning kuchayishi kichik biznesga kengroq iqtidorlar zaxirasidan foydalanish imkoniyatini va ishchi kuchini boshqarishda ko'proq moslashuvchanlikni berdi.

Global targ'ibot uchun kengaytirilgan imkoniyatlar: Internet kichik biznes uchun mahalliy va global miqyosda yangi bozorlar va mijozlarga erishish uchun imkoniyatlar dunyosini ochib berdi. Internet texnologiyalari yordamida kichik biznes endilikda xalqaro bozorlarga chiqishlari, butun dunyodan mahsulot va xizmatlarni olishlari, turli mamlakatlardagi hamkorlar va yetkazib beruvchilar bilan hamkorlik qilishlari mumkin. Internet shuningdek, kichik korxonalariga o'z mahsulot va xizmatlarini elektron tijorat veb-saytlari va mobil ilovalar kabi turli xil onlayn platformalar orqali mijozlarga taklif qilish imkonini berdi, ularning ko'rinishi va qamrovini oshirdi.

Xulosa: Internet texnologiyalarining kichik biznes sub'yektlariga ta'siri o'zgaruvchan bo'lib, o'sish va rivojlanish uchun ko'plab imtiyozlar va imkoniyatlarni taqdim etadi. Samaraliroq muloqot qilish va hamkorlik qilish, yangi bozorlarga kirish, operatsiyalarni soddalashtirish va raqamli marketing kuchidan foydalanish qobiliyati kichik biznesga tobora globallashtirib borayotgan va o'zaro bog'langan bozorda raqobatlashish imkoniyatini berdi. Texnologiyaning rivojlanishi davom etar ekan, kichik biznes egalari uchun eng so'nggi tendentsiyalar va vositalar haqida xabardor bo'lish va uzoq muddatli muvaffaqiyat va barqarorlikni ta'minlash uchun internet quvvatidan foydalanish juda muhimdir.

Foydalanilgan adabiyotlar:

1. Chaffey, D. (2019). Raqamli marketing: strategiya, amalga oshirish va amaliyot. 7-nashr. Harlow: Pearson Education Limited.
2. Coleman, L. & O'Connor, A. (2008). Dasturiy ta'minot jarayonini takomillashtirishni tushunish uchun asosli nazariyadan foydalanish: Irlandiya dasturiy ta'minot ishlab chiqaruvchi kompaniyalarni o'rganish. Axborot va dasturiy texnologiyalar, 50(4), 292-302.
3. R.Toxirov. Tadbirkorlik subyektlari samaradorligini baholashning uslubiy yondashuvlari. QO'QON UNIVERSITETI XABARNOMASI. Ilmiy-elektron jurnali.1/2023. 40-43.
4. Kokand, F. M., Kokand, R. T., & Kokand, D. M. (2020). Trends in solving problems in the development of an innovative economy. Journal of Advanced Research in Dynamical and Control Systems, 12(6), 1205-1209.

5. Toxirov, R. S., & Raxmonov, N. R. O. G. L. (2021). DASTURIY TA'MINOT YORDAMIDA ZAMONAVIY BOSHQARUVNI TASHKIL ETISH ISTIQBOLLARI. Central Asian Academic Journal of Scientific Research, 1(1), 181-186.

6. Tokhirov, R., & Rahmonov, N. (2021). Technologies of using local networks efficiently. Asian Journal Of Multidimensional Research, 10(6), 250-254.

7. Tokhirov, R., & Abdurakhimjanov, A. (2021). The Issue Of Modern Strategic Management In Enterprises Or Firms. The American Journal of Management and Economics Innovations, 3(08), 9-14.

8. Li, G. G. va Lin, H. F. (2005). Mijozlarning onlayn xarid qilishda elektron xizmatlar sifati haqidagi tasavvurlari. Chakana savdo va tarqatish boshqaruvi xalqaro jurnali, 33(2), 161-176.

9. Porter, M. E. (2001). Strategiya va Internet. Garvard Business Review, 79(3), 62-78.

10. Soto-Akosta, P. va Merono-Cerdan, A. L. (2008). Elektron biznes qiymatini yaratishni resurslarga asoslangan nuqtai nazardan tahlil qilish. Sanoat boshqaruvi va ma'lumotlar tizimlari, 108(1), 60-78.

11. Turban, E., Outland, J., King, D., Li, J. K., Liang, T. P., & Turban, D. C. (2018). Elektron tijorat 2018: boshqaruv va ijtimoiy tarmoqlar istiqboli. 9-nashr. Cham: Springer xalqaro nashriyoti.

12. Zott, C., Amit, R. va Donlevy, J. (2000). Elektron tijoratda qiymat yaratish strategiyalari: Yevropadagi eng yaxshi amaliyot. Yevropa menejmenti jurnali, 18(5), 463-475.

КИЧИК БИЗНЕС ФАОЛИЯТИНИ РАҚАМЛАШТИРИШ: ҲОЛАТЛАР, УСЛУБЛАР ВА ТАҲЛИЛЛАР

**Рахмонов Нодиржон Рахмонжон ўғли
Қўқон университети таянч докторанти**

Аннотатсия. Технологик қолоқлик, ресурс ва энергияни тежайдиган технологиялар, ишлаб чиқариш жараёнини рақамлаштириш, муқобил энергия манбаларини татбиқ этишнинг суствлиги иқтисодий тараққиёт йўлида тўсиқ бўлмақда. Мамлакат иқтисодиётида кичик бизнес фаолиятини рақамлаштириш учун аввал саноат тармоғининг бугунги ҳолиги, сўнгра, кичик бизнес фаолиятини рақамлаштириш учун саноат корхоналари таркибида юқори ва қуйи технологияли корхоналар улушини таҳлил қилинган. Таҳлил натижаларига кўра кичик бизнес фаолиятини рақамлаштиришдаги долзарб муаммолар аниқланган ҳамда муаммоларни баратараф этиш учун таклиф ва тавсиялар ишлаб чиқилган.

Калит сўзлар: рақамлаштириш, теҳнология, рақамли теҳнологиялар, Саноат 4.0, кичик бизнес, ишлаб чиқариш.

Бугунги кунда жаҳон ахборот агентликларини хабар беришича, Ўзбекистон Республикаси кейинги йилларда тадбиркорлик фаолияти учун ишбилармонлик муҳитини яхшилаш соҳасида энг яхши натижаларга эришган дунёдаги ўнта давлат қаторидан жой олгани қайд этилмоқда[1]. Ҳозирги пайтда ушбу соҳада жами саноат маҳсулотларининг учдан бир қисми, қишлоқ хўжалиги маҳсулотларининг 98 фоизи ишлаб чиқарилмоқда. Иш билан банд жами аҳолимизнинг 77 фоиздан ортиғи мазкур тармоқда меҳнат қилаётгани, балки мамлакатимиз бойлигига бойлик қўшаётгани, аввало, мустақиллик бизга очиб берган имкониятларнинг яққол исботи, десак бўлади.

Бу борада ҳукуватимиз томонидан амалга оширилаётган чора-тадбирлар кичик бизнес ва ишлаб чиқариш фаолиятини янада ривожлантириш ҳамда уларнинг салоҳиятни оширишга хизмат қилмоқда. Натижада кичик бизнес фаолиятининг барқарор иқтисодий ўсиши, ижтимоий-иқтисодий ривожланишини тавсифловчи кўрсаткичларининг юқори суръатдаги ўсиши, инновацион маҳсулот ва хизматларни ишлаб чиқараётган корхона ва ташкилотлар сони, дунё бозорида айирим мааллий товар ва хизматлар рақобатбардошлиги, шунингдек экспорт салоҳияти ошиши таъминланмоқда.

Ўзбекистон Республикаси Президентининг 12.11.2021 йилдаги ПҚ-9-сонли «Германия тараққиёт банки иштирокида «Кичик ва ўрта бизнесни молиявий қўллаб-қувватлаш» лойиҳасини амалга ошириш чора-тадбирлари тўғрисида», Ўзбекистон Республикаси Президентининг 02.12.2022 йилдаги ПҚ-436-сонли «2030-йилгача Ўзбекистон Республикасининг «яшил» иқтисодиётга ўтишига қаратилган ислохотлар самарадорлигини ошириш бўйича чора-тадбирлар тўғрисида», Ўзбекистон Республикаси Президентининг 17.02.2021 йилдаги ПҚ-4996-сонли «Сунъий интеллект технологияларини жадал жорий этиш учун шарт-шароитлар яратиш чора-тадбирлари тўғрисида» ги қарорлари, Ўзбекистон Республикаси Президентининг 26.03.2020 йилдаги ПФ-5975-сонли иқтисодиётни ривожлантириш ва камбағалликни

қисқартиришга оид давлат сиёсатини тубдан янгилаш чора-тадбирлари тўғрисида Қарорлари қабул қилинган.

Бироқ мазкур йўналишда амалга оширилаётган чора-тадбирлар ва уларнинг амалиётга тадбиғини қониқарли даражада дейиш қийин. Ўзбекистон Республикаси Президенти Ш.М. Мирзиёев бунга алоҳида эътибор қаратган ҳолда “Иқтисодиётда бошқарув тизими эскиргани, инновацион ғояларни қўллаб-қувватлаш бўйича самарали механизмлар ўз вақтида жорий қилинмагани ҳам жиддий муаммо бўлиб қолмоқда. Шунингдек, технологик қолоқлик, ресурс ва энергияни тежайдиган технологиялар, ишлаб чиқариш жараёнини рақамлаштириш, муқобил энергия манбаларини татбиқ этишнинг суствлиги ҳам иқтисодий тараққиёт йўлида тўсиқ бўлмоқда.” - деб таъкидлаб ўтдилар.

Ўзбекистон иқтисодиётида кичик бизнес фаолиятини рақамлаштириш учун аввал саноат тармоғининг бугунги ҳолини таҳлил қилиш мақсадга мувофиқ. 2021 йилда 2020 йилга нисбатан саноат ишлаб чиқаришнинг физик ҳажми 108,8%ни ташкил этди. Саноат ишлаб чиқариш таркибида энг катта улуш ишлаб чиқарадиган саноат ҳиссасига тўғри келади. Унинг жами саноат ишлаб чиқаришдаги улуши 79,9 % ни ташкил этади.

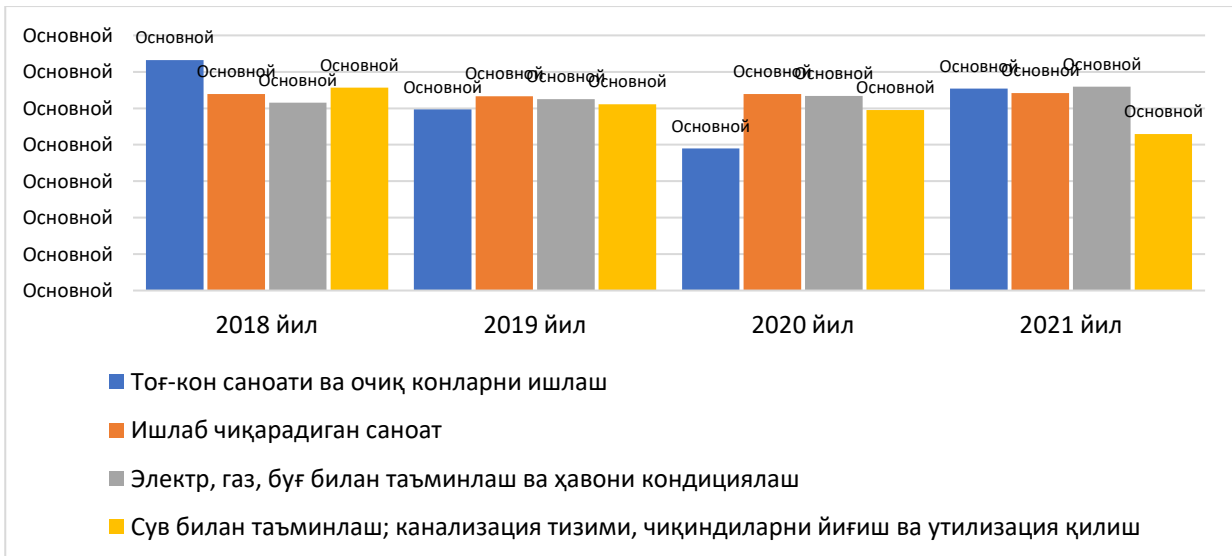

1-расм. Асосий иқтисодий фаолият турлари бўйича саноат ишлаб чиқариш, %

Жами саноат ишлаб чиқариши физик ҳажмининг ўсишида асосий омил бўлиб, ишлаб чиқарадиган қайта ишлаш саноати – 9,4 % га, электр, газ, буғ билан таъминлаш ва ҳавони кондициялаш - 0,3 % га ва сув билан таъминлаш, канализация тизими, чиқиндиларни утилизация қилиш – 6,3% га ўсиши ҳисобланди. Шунингдек, тоғ-кон саноати ва очиқ конларни ишлаш саноатида – 1,0 % га пасайиш кузатилди[2].

Кичик бизнес фаолиятини рақамлаштириш учун саноат корхоналари таркибида юқори ва қўйи технологияли корхоналар улушини ҳам таҳлил қилиш зарур. Ушбу таҳлил кичик бизнес фаолиятини рақамлаштириш учун корхоналар қанчалик даражада тайёр эканлигини билдиради.

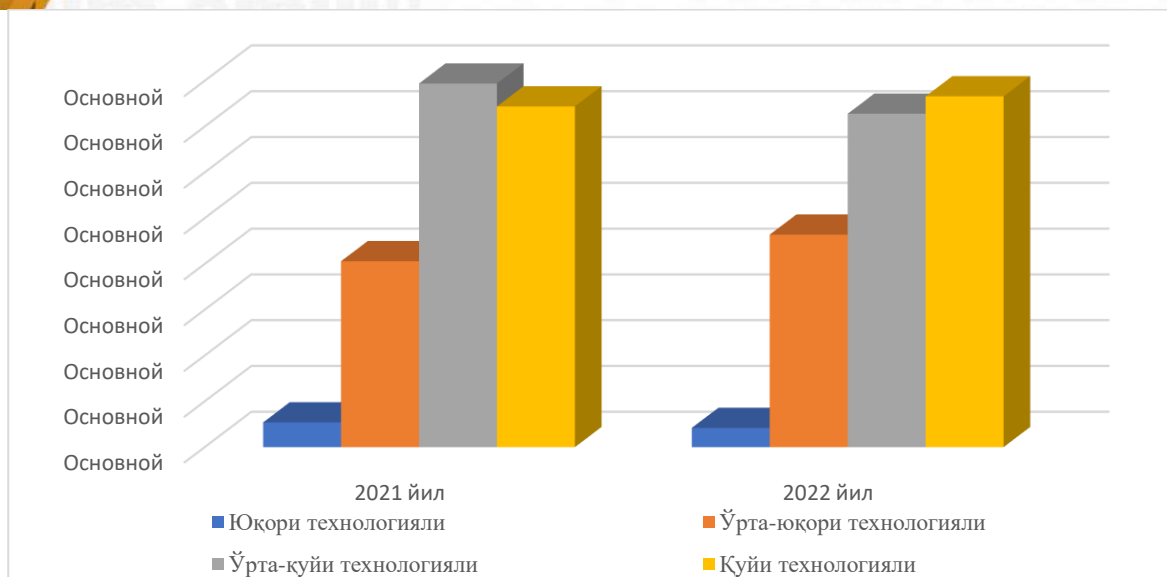

2-расм. Ишлаб чиқаришнинг технологик таркиби бўйича ишлаб чиқарадиган саноат таркиби, %

2020-йилнинг мос даври билан солиштирганда ишлаб чиқарадиган саноат таркибида юқори технологияли тармоқнинг улуши 2,1 % ни (2021- йилнинг январ-декабр ойларида – 2,7 %), ўрта-юқори технологияли – 23,2 % (20,3 %), ўрта-қуйи технологияли – 36,4 % (39,7 %) ва қуйи технологиялиси – 38,3 % (37,2 %)ни ташкил этди. Ўзбекистон саноатидаги технология таркибининг бундай тақсимланиши кичик бизнес фаолиятини рақамлаштиришни тадбиқ этишда молиявий ва ташкилий муаммоларни келтириб чиқаради. Сабаби, юқори ва ўрта-юқори технологияли корхоналар кам улушга эга бўлиб, дастлаб, юқори технологияли корхоналар салмоғини камида 10 фоизга чиқариб олиш керак. Бунинг учун юқори технологияли саноат корхоналари ташкил этаётган инвесторларни имтиёз ва преференциялар билан қўллаб-қувватлаш зарур. Саноат корхоналари таркибида юқори технологияли имкониятга эга корхоналар салмоғининг ортиб бориши Саноат-4.0 дастурини Ўзбекистонга тадбиқ этиш имкониятини оширади.

Бизнинг фикримизча, рақамлаштиришни тадбиқ қилинишининг кечиктирилиши Республика саноати рақобатбардошлигига салбий таъсир қилиб, қуйидагича долзарб муаммоларни шакллантириб беради:

Биринчидан, Республика саноат тармоғининг экспорт салоҳиятини туширибгина қолмасдан, ишлаб чиқарилаётган товарларнинг таннарх харажатларини ўртача ҳисобда халқаро даражадан кўтарилишига олиб келади. Яъни, бу тизимин амалда қўллаган давлатларда ишлаб чиқариш харажатларини пасайиши нарх бўйича жаҳон бозорида Ўзбекистон имкониятларини пасайтириб юборади.

Иккинчидан, ишлаб чиқариш ва кадрлар тайёрлаш тизимини халқаро миқёсдаги брендини тушиб кетишига олиб келади. Бунда жараёнлар домино эффекти (занжир реакцияси)ни беради. Рақамлаштиришни жорий этишдаги кечикиш меҳнат бозори талабларини қашшоқлаштиради. Бу ҳолат таълим хизматларини кўрсатувчи муассасаларни ҳам янги билимлар устида ишлашга ундамайди. Ёшларда эса янги

билимларни олишга мотивация бермайди. Рақобатда кучсиз томон бўлишдан ташқари, ижтимоий соҳаларни ҳам табиий равишда оқсаб қолишига олиб келади.

Учинчидан, илмий тараққиётни ва инновацияларни сусайтириб, янги технологияларни ўзлаштириш учун чегарадан ташқарига молиявий маблағлар оқимини оширади. Илғор мамлакатларнинг илмий тараққиётига қарамликни шакллантиради. Бу эса албатта давлатнинг иқтисодий тараққиёти учун риск бўлади.

Тўртинчидан, рақамлаштириш ни тадбиқ этилиши шубҳасиз товар ва хизматлар сифатини ошишига ва стандартларни ўзгаришига олиб келади. Иккинчи томондан эса, ривожланган мамлакатлар ички бозорни ҳимоя қилиш учун кўплаб ричаглардан фойдаланади. Пандемиядан сўнг ривожланган давлатлар импорт қилинаётган товарларга нисбатан сифат талабларини ошириши кутилмоқда. У ҳолда, янги сифат талаблари асосида товар ишлаб чиқариш ва бунда замонавий техника ва технологиялардан фойдаланиш тренд масалага айланади. Ушбу вазият ривожланган бозорларга маҳсулотларни экспорт қилиш имкониятининг пасайишига олиб келиши мумкин. Бу эса иқтисодий кам ривожланган давлатларнинг маҳсулотларини мазкур бозорларга киришини чеклайди.

Бу каби муаммоларни ҳал этиш учун аввало, рақамлаштиришни амалиётга жорий этишга Ўзбекистон қанчалик тайёр эканлигини таҳлил қилиш керак. Пандемия Ўзбекистон иқтисодийетини, мавжуд тизимларни ва аҳолини ҳар қандай муаммоларни рационал еча олиш имкониятига ҳамда етарли даражада иммунитетга эга кучли давлатлар қаторига кириб бораётганлигини кўрсатди. Агар рақамлаштиришни тадбиқ этишда бирламчи фактор инсон деб ҳисобланганда, бу масалада заҳира етарли эканлигини англаш мумкин. Аҳоли ўзгаришларга, янгиланишларга ва касбий қайта ўқитишларга мослаша олади.

Хулоса қилиб айтиш мумкинки, юқоридаги муаммоли вазиятларни вужудга келмаслиги учун рақамлаштиришни қуйидаги ечимлар орқали тезлик билан амалиётга жалб этиш зарур:

Биринчидан, IoT, булутли технологиялар, кибер ҳавфсизлик, 5G интернет тармоғи ва 3D технологиялар учун молиявий маблағлар манбаларини излаб топиш, шакллантириш ҳамда буларни тадбиқ этиш билан боғлиқ илмий-тадқиқот ишларини фаол молиялаштириш. Ҳозирдан илмий-тадқиқотлар ва изланишлар олиб бориш ҳамда рақамлаштиришни Ўзбекистон иқтисодийетига самарали таъсирини ҳисоб-китоб қилиш ва турли усуллар орқали моделлаштириб кўриш лозим. Моделлар, ҳисоб-китоблар ва кутилажак иқтисодий самаралар натижаларини эса инвесторларга намоиш қилиш орқали, ушбу дастурни Ўзбекистонга жорий қилиш бўйича инвестицион жозибдорликни шакллантириш керак. Инвестицион жозибдорлик молиявий маблағларни шу дастурга йўналтиришга асос бўлади.

Иккинчидан, дастлабки танловни амалга ошириш. Яъни, рақамлаштиришни жорий этиш қайси тармоқдан бошланади. Саноат тармоқларининг молиявий имкониятларини ҳисобга олган ҳолда, ушбу тадбирни кичик бизнес субъектлари фаолиятидан бошлаш зарур. Бир вақтда барча тармоққа жалб этиш имконсиз. Сабаби, юқорида айтилганидек, бу тизим учун зарурий техника ва технологиялар оммавий юкланишларни кўтармайди. Шунингдек, ушбу тармоқлар молиявий жиҳатдан бошқа

тармоқларга нисбатан барқарор ҳисобланади. Кейинги навбатда, инвесторлар учун юқори даражада жозибали ҳисобланган тармоқлар билан давом эттирилади.

Учинчидан, малакали кадрларга бўлган эҳтиёжни қондириш. Бу масалани ҳал қилишнинг бир нечта рационал йўллари бор: давлат буюртмаси асосида умидли ёшларни хорижда ўқитиш учун инвестиция киритиш. Мавжуд мутахассисларни хорижда малака ошириш ёки тажриба ошириш курсларини ташкил этиш. Шунингдек, ушбу йўналиш предмети доирасида халқаро грантлар бўйича илмий-тадқиқотларни жадаллаштириб, иштирокчи лойиҳалар сонини ошириш.

Тўртинчидан, Республикамиз ёшлари ўртасида компьютер саводхонлигини ошириш мақсадида уларнинг интернет тармоқларидан фойдаланиш сифатини ошириш, ҳудудлар кесимида тенг имкониятлар яратиш. Етакчи мутахасислар томонидан ўқитиладиган компьютер дастурчиларини тайёрловчи курсларни ташкиллаштириш, масалан "One million Uzbek coders" каби ва уларни мамлакатимиз ёшлари ўртасида кенг тадбиқ этиш. Кодлаштириш ва бошқа интернет манбалари орқали эришиладиган иқтисодий, ижтимоий самарани ёшларга тушунтириш ва бу орқали компьютер дастурлаштириш воситаларини оммалаштириш.

Фойдаланилган адабиётлар:

1. Yusupova, D. (2022). MAHALLIY HUDUDLARDA HUNARMANDCHILIKNI RIVOJLANTIRISH VA TADBIRKORLIK FAOLIYATINI YANADA RIVOJLANTIRISH MASALALARI. *Oriental renaissance: Innovative, educational, natural and social sciences*, 2(2), 379-385.
2. Kambarov, J., Rakhmatov, U., Rakhmonov, N., & Sultanova, Y. (2020). Problems and solutions for the implementation of the industry-4.0 program in Uzbekistan. *Journal of Advanced Research in Dynamical and Control Systems*, 12(2), 2677-2683.
3. С.И.Қодиров. Саноат корхоналарида рақамли технологиялардан фойдаланишнинг хусусиятлари. "Iqtisodiyot va innovatsion texnologiyalar" (Economics and Innovative Technologies) ilmiy elektron jurnali. 2/2022, mart-aprel (№ 00058)
4. Муминова, Э. А. (2016). The concept of an innovation-oriented industrial corporation: essence, definition, objectives and basic principles of functioning. *Молодой ученый*, (25), 330-332
5. Tokhirov, R., & Rahmonov, N. (2021). Technologies of using local networks efficiently. *Asian Journal Of Multidimensional Research*, 10(6), 250-254.
6. Toxirov, R. S., & Raxmonov, N. R. O. G. L. (2021). DASTURIY TA'MINOT YORDAMIDA ZAMONAVIY BOSHQARUVNI TASHKIL ETISH ISTIQBOLLARI. *Central Asian Academic Journal of Scientific Research*, 1(1), 181-186.
7. Raxmonov Nodirjon. (2022). O'ZBEKISTONDA SANOAT 4.0 DASTURINI RIVOJLANISHI CHARM POYAFZAL ISHLAB CHIQRUVCHI KORXONA MISOLIDA. *Yosh Tadqiqotchi Jurnali*, 1(2), 331-341. Retrieved from <http://2ndsun.uz/index.php/yt/article/view/127>
8. Rahmonov, N. (2022). EMPLOYMENT PROBLEMS AND SOLUTIONS OF EMPLOYMENT DURING THE CORONAVIRUS PANDEMIC. *Qo'qon universitetining ilmiy materiallar bazasi*, 1(000004).

9. Rahmonov, N. (2022). O'ZBEKISTONDA RAQAMLI IQTISODIYOTNINING ZAMONAVIY YECHIMLARI. Qo'qon universitetining ilmiy materiallar bazasi, 1(000004).
10. Рахмонов Нодиржон, & Жўраев Асадбек. (2022). КИЧИК БИЗНЕС ВА ТАДБИРКОРЛИК ФАОЛИЯТИНИ РАҚАМЛАШТИРИШ ТАҲЛИЛИ. *Yosh Tadqiqotchi Jurnal*, 1(5), 101–109. Retrieved from <http://2ndsun.uz/index.php/yt/article/view/386>
11. Rakhmonov, . N. (2022). PROSPECTS FOR THE DEVELOPMENT OF INDUSTRIAL 4.0 PROGRAM IN UZBEKISTAN (ON THE EXAMPLE OF A LEATHER SHOE MANUFACTURING ENTERPRISE). *Иқтисодиёт ва инновацион технологиялар*, 10(6), 120–129. https://doi.org/10.55439/EIT/vol10_iss6/a13

ТЎҚИМАЧИЛИК САНОАТИДА РИСКЛАРНИ БОШҚАРИШ ҲАМДА БОШҚАРУВ МЕХАНИЗМЛАРИНИНГ ИЛМИЙ-НАЗАРИЙ АСОСЛАРИ

**Худайназарова Дилором Хайруллаевна
ТАТУ катта ўқитувчиси**

Аннотация: тўқимачилик саноатини ишлаб чиқаришисиз бугунги кунга келиб тасаввур қилиб бўлмайди. Тўқимачилик саноати тарихи меҳнатталаб иш фаолияти саналсада, XVIII асрга қадар қўл меҳнатидан уй шароитида ўсимликларга ҳамда ҳайвонларнинг териларига ишлов бериш орқали олиб борилган. Ушбу мақолада тўқимачилик саноатида рискларни бошқаришнинг назарий асослари келтирилган.

Калит сўзлар: тўқимачилик саноатини бошқариш, бошқарув механизмлари, рисклар ва таваккалчилик, эҳтимол ва ўйин назарияси.

Тўқимачилик саноат тармоғининг асосий етакчи ишлаб чиқарувчи Шарқий мамлакатлар, яъни Форс, Хитой, Миср сингари ҳудудлар саналган. Мазкур мамлакатларнинг барчаси тўқимачилик саноатининг етакчилигини юритишда қудратли мамлакатларнинг ҳудудларини катта қисмини тижоратини эгаллаган бўлсада, доимо рискда фаолият олиб борганлар. Форсий мамлакатларнинг ўта рангли ва бошқа мамлакатларнинг матоларига қараганда нисбатан қалин матоларни ишлаб чиқариши иссиқ ўлкаларда қийин сотилар, аммо узоқ йилларга хизмат қилиши билан халқ ишончини қозонган эди.

Тўқимачилик саноати жаҳон иқтисодиётида технологик ва инновацион жиҳатдан доимо етакчилик қилиб келувчи саноат тармоғи саналади. Инсонларнинг талаб ва эҳтиёжларининг чексизлиги матолар ва уларни комбинациялашда, шунингдек тармоқнинг функционал турли таклифларга бой эканлиги юқори даражадаги сегментлашни юзага келтиради. Доимо ўзгарувчан талабларни бошқариш янгилик ва ижодий қараш тақозо этиши мазкур саноатнинг технологик ва инновацион илгарилувчи қудратини янада орттиришга бевосита хизмат қилади.

Тўқимачилик саноатида экологик маҳсулотлар ишлаб чиқариш, маҳсулот таннархини пасайтириш ва бозорларда барқарор таъминот манбаига айланиш, тежамкор технологиялардан фойдаланган ҳолда талаб ва эҳтиёжларни қондиришда самарали техник-иқтисодий усулларни ахтариш тобора фаоллашиб бориши натижасида биологик хусусиятларга эга матолар оммалашди. Тўқимачилик саноатида ишлаб чиқаришда "яратиш" тушунчаси дастлаб инновацион, сўнгра рақамли ва ҳозирда интеллектуал технологиялар авлодини ривожланишига туртки бўлди. Бунинг натижасида бир нечта соҳа ва тармоқлар унумли фойдалана олди, жумладан тиббиётда ортопедик маҳсулотлар, инсон танаси ҳароратини кўрсатиб турувчи либослар, беморнинг мунтазам ҳолати борасида маълумот бериб боровчи махсус либослар, дизайн-интеръерда қуёш нурига мослашган ҳолда ёруғликни хонага киришини таъминловчи датчик пардалар, озиқ-овқат саноатида музлатгич қоплар сингари жиҳатлари билан ўзининг долзарблигини касб этади.

Ҳар бир тўқимачилик саноати маҳсулоти инсониятни иситиш, ўзини енгил ҳис этиш, эстетик ва гигиеник аҳамиятга эга бирламчи эҳтиёжларни қондириш саноатидан

бири саналади. Уни санъат намунаси, маданий буюм, фидойилик белгиси, анъанавий меърос, дресс-код, технологик маҳсулот сифатида ҳам кўриш мумкин. Тўқимачилик саноати маҳсулотлари билан атроф-муҳитимиз бизни ўраб турар экан, унинг маҳсулотларининг ўзгариши замон, дид ва дизайн ҳамда ранглар мажмуаси билан ифодаланишига боғлиқ тарзда узлуксиз ўзгариб боради. Узлуксиз ўзгарувчан маҳсулотларни ишлаб чиқариш ўзига хос "риск"ларни келтириб чиқаради.

Риск тушунчаси қадимги юнон тилида "ридса" (ridza) сўздан келиб чиққан бўлиб, "қоя" деган маънони англатади ҳамда денгизчилар орасида бу қароқчилар томонидан уюштириладиган қопқон сифатида "хавф"ли ифодасига урғу берган. Адам Смит ўзининг "Халқлар бойлиги сабаблари ва табиати" (Inquiry into the Nature and Causes of the Wealth of Nations) номли китобида тадбиркорлик фаолиятини юритишда риск танловларининг ҳар бир тадбиркор учун доим инобатга олиши лозим бўлган жиҳат эканлигини таъкидлаган ҳолда қуйидагиларни баён этган: "Асосий даромад меъёри доимо рискларнинг ўсиш суръати билан ўзагаради." [1] Ушбу фикрни тадбиркорликда характерли жиҳатларини француз иқтисодчи олими Р.Кантильон ажратган. Унинг фикрига кўра рискларни инобатга олмаган ҳолда тадбиркорликни олиб бориш-доимий йўқотишларни амалга оширишдаги бойликни совуриш саналади. Шунга кўра, рискларни тадбиркорликнинг йўқотишлари даражалари ва хавфларини тизимлаштириш орқали иқтисодиёт назариясида риск бошқаруви назариясига асос солган.

Риск тадбиркорлик фаолиятдан саноат ишлаб чиқариш фаолиятига қадар инобатга олиниши бошланганида молия ходимларидан кўра муҳандис ва математиклар кўпроқ жалб этилишига интилиш XIX асрнинг иккинчи ярмига келиб оммалашди. Бунга асосий туртки сифатида рискни ноаниқликдан фарқлаш борасидаги амалий рисола ва мақолалар бўлди. Жумладан, австриялик иқтисодчи-олим намёндаларидан бири Л.Мизеснинг "Пул назарияси ва муомала воситалари" номли 1912 йилда нашр қилинган китобида унинг риск орқали йўқотишларни ҳисоблаш прогнози келтирилган. [11] Ф.Хайекнинг "Қулликка йўл" номли китобида ишлаб чиқаришда асосий устунлик кўпроқ маълумотга эга бўлиш ва рискларни кўпроқ сўндириш борасида билимга эгалик қилиш сифатида таъкидлаган. [2] Таваккалчилик ва риск тушунчаларини ажратиш масаласига айнан саноатлаштириш ва тадбиркорликни кенгайтириш туртки бўлган бўлиб, таваккалчилик деганда-ноаниқлик шароитида тадбиркорлик фаолиятини юритиш саналса, риск деганда-эҳтимолли йўқотишлар ва кўзда тутилмаган ҳолатларни инобатга олган ҳолда фаолият юритиш сифатида тавсифланган. [3]

XX асрнинг биринчи ярмида инглиз иқтисодчи-олими А.Маршалл 1979 йилда "Саноат иқтисодиёти", 1892 йилда "Саноат иқтисодиёти элементлари", 1919 йилда "Саноат ва савдо" номли китоблари нашрлари орқали тадбиркорлик фаолиятидаги рискларни таваккалчиликка асосан олиб борилишини ҳамда даромадни эҳтимолли миқдор сифатида аниқлашга қаратилган неоклассик назарияга асос солди. [4] Шунингдек, инглиз иқтисодчи-олими Л.Пигу "ишлаб чиқаришнинг ўзгариши" (Industrial Fluctuations), "ишчизлик назарияси" (The Theory of Unemployment), иқтисодиётнинг стационар ҳолати (The Economics of Stationary States), "иш билан

бандлик ҳамда мувозанат" (Employment and Equilibrium) сингари назарий асосларини 1920 йилда нашр қилинган "Фаровонликнинг иқтисодий назарияси" номли китоби ва кейинги том китобларида неоклассик иқтисодиётда "Пигу самараси" остида барча рикларни қамраб олган жиҳатларни ҳамда мувозанатни таъминлашдаги иқтисодий омилларни математик жиҳатдан асослаб берди. [5]

Америка иқтисодчи олими Ф.Найт томонидан 1921 йилда нашр қилинган "Риск ва таваккалчилик тушунчаси", "Риск, таваккалчилик ва даромад" номли китобларида илгари сурилган ғоялар натижасида ишлаб чиқариш ва тадбиркорлик фаолияти банклар томонидан тобора қўллаб-қувватланиши давомида рискни ҳисобга олиш ва унинг учун банклар томонидан шартли тўловлар жорий этилишига олиб келди.[6] Бунинг оқибатида суғурта фаолияти ҳам ривожланиб борди. Юқорида келтирилган иқтисодий асарларида Ф.Найт рискни икки кўринишини ажратган:

1. Рисклар объектив эҳтимоллик кўрсаткичи саналади ва уларни суғурталаш мумкин.

2. Рисклар таваккалчилик оқибатида тадбиркор ўзининг йўқотишалари учун кўзда тутилмаган харажатларни шакллантириш лозим бўлган эҳтимоллик кўрсаткичи.[7]

Рискларни ҳисобга олиш натижасида ишлаб чиқариш фаолиятини молиясини бошқаришда "кўзда тутилмаган харажатлар" учун алоҳида миқдор шакллантириладиган ва бу даромаднинг энг юқори 10%га қадар ҳисобга олинadиган ўзгаришларни келтириб чиқарди. Шунингдек, банклар томонидан ишлаб чиқарувчилар билан алоқаларни мустақамлаш мақсадида маълум муддатга қадар ойлик бадал тўлаш эвазига йўқотишларни қоплаш учун маҳсус таклифларни ишлаб чиқди.[8]

Рискларни баҳолаш усуллари риск бошқаруви назариясида муҳим босқич саналиб, бунда асосий ҳиссани қўшган француз математик олимлар Б.Паскаль ва П.Фермалар саналадилар. Улар эҳтимоллар назариясига асосан рискни моделлаштиришга муваффақ бўлишди. [9] Бернулли тенгламаси орқали статистик танловлар асосида рискларни баҳолаш усули рискларни бошқариш механизмларини шакллантиришга асос солди. Шу аснода рискларни бошқариш назариясини уч асосий баҳолаш усуллари орқали рақобатбардошлиликни ва барқарорликни оширишда катта аҳамият касб этди: нафлилик назарияси, регрессия ва диверсификация. [10]

Фойдаланилган адабиётлар:

1. Смит А. Исследование о природе и причинах богатства народов // Антология экономической классики: В 2 т. – М., 1991
2. Блауг М. Мизес, Людвиг Е. фон // 100 великих экономистов после Кейнса = Great Economists since Keynes: An introduction to the lives & works of one hundred great economists of the past. — СПб.: Экономикс, 2009. — С. 196—199. — 384 с.
3. Ф. А. Хайек. Пагубная самонадеянность. Ошибки социализма. — М.: Изд-во «Новости» при участии изд-ва «Catallaxy», 1992. – 304 с
4. 121. Шоломицкий А. Г. Теория риска. Выбор при неопределенности и моделировании риска. М.: Изд-во ГУ ВШЭ, 2005.

5. Шумпетер Й. Глава 4. Альфред Маршалл (1842—1924) // Десять великих экономистов от Маркса до Кейнса = Ten Great Economists: From Marx to Keynes. — М.: Институт Гайдара, 2011. — С. 138—161. -400 с.
6. <https://seinst.ru/page480/>
7. Блауг М. Фрэнк Х. Найт // 100 великих экономистов после Кейнса = Great Economists since Keynes: An introduction to the lives & works of one hundred great economists of the past. — СПб.: Экономикус, 2009. — С. 215—218. — 384 с.
8. Найт Ф. Х. Риск, неопределенность и прибыль / Пер. с англ. — М.: Дело, 2003. — 360 с.
9. <https://www.bis.org/> Guidance on credit risk and accounting for expected credit losses
10. Василева Е.Е. История и современность концепции риска в экономике. Международный научный журнал "Инновационная наука", №4/2015, 30-32 стр.
11. Талейб, Гольдштейн, Шпицнагель, 2022, Шесть ошибок руководителей компаний при управлении рисками, с. 41-50.

SUN'IY INTELLEKT (AI) VA ISLOM MOLIYASI

Abdullaev Akhrorjon
Qo'qon Universiteti Iqtisodiyot yo'nalishi
3-bosqich talabasi,
Akhmadjonov Oybek
Qo'qon Universiteti katta o'qituvchisi

Annotatsiya: Sun'iy intellekt (AI) biznes va jamiyatning barcha sohalarida qo'llaniladi. Shuningdek, u hozirgi davrda eng ko'p o'rganilgan mavzulardan biridir. Bugungi kunda banklar va moliya institutlari AI va mashinani o'rganish bilan bog'liq bo'lgan katta hajmdagi mijozlar ma'lumotlarini to'plashmoqda; ammo barcha ma'lumotlarning muvaffaqiyati noma'lumligicha qolmoqda. Ushbu tadqiqot sun'iy intellektni qo'llashda axloqiy muammolarni aniqlashga harakat qiladi va shariat tamoyillaridan himoya vositalarini taklif qiladi. Shuningdek, u islom moliya institutlarida Regulation texnologiyasining (RegTech) rolini o'rganad

Kalit so'zlar: Sun'iy intellekt Etika Axloqiy masalalar Islom moliyasi

Kirish: Sun'iy intellekt (AI) tizimlari va ilovalarini hayotimizning turli jabhalarida kuzatish mumkin, ular aqlli dinamiklar, bank veb-saytidagi chatbotlar bilan o'zaro aloqa qilish yoki xabarlar, elektron pochta va avtomatik turkumlash, tasniflarni turli bo'limlarda qabul qilish, oqim bo'yicha tavsiya tizimlari. xizmatlar. Biroq, sun'iy intellektdan foydalanishning ko'payishi uning noto'g'ri ishlatilishining ko'payishi bilan parallel ravishda sodir bo'ldi. So'nggi o'n yil ichida sun'iy intellektdan noto'g'ri foydalanish, ayniqsa ma'lumotlar maxfiyligi, ishonch va xavfsizlik nuqtai nazaridan ko'plab xavotirlar mavjud.

Hozirgi davrda sun'iy intellekt texnologiyasi yanada rivojlandi va u hayotning bir qancha sohalariga integratsiyalashgan va qo'shilishi mumkin. Aning mavjudligi ham ushbu texnologiyadan foydalanish imkoniyatiga ega bo'lgan odamlar soni ortib bormoqda. Aqlli mashinani yaratish, mashinaning odamga yoki boshqa tirik mavjudotga zarar keltirmasligini ta'minlash bilan bog'liq ko'plab axloqiy muammolarni keltirib chiqaradi.

Asosiy qisim

Ushbu maqolada uchta asosiy maqsadga ega:

- Birinchidan, u islomiy moliya institutlarida sun'iy intellektni joriy etish bilan bog'liq axloqiy masalalarni belgilaydi.
- Ikkinchidan, shariat tamoyillari ushbu axloqiy muammolarni yumshatishga yordam beradimi yoki yo'qligini tekshiradi.
- Uchinchidan, u RegTech ning islom moliya institutlaridagi rolini o'rganadi.

Sun'iy intellektdagi etika asosan axloqning ijtimoiy nuqtai nazaridan ilhomlangan bo'lib, bu AI odatda umumiy axloqiy nuqtai nazarga ega bo'lmagan jamiyat axloqiga rioya qilish uchun dasturlashtirilganligini ko'rsatadi. AI bo'yicha ijtimoiy tanlov qarorlari uchun uchta asosiy muammo mavjud, ular doimiy, o'lchash va yig'ish. Doimiy muammo kimning qarashlari e'tiborga olinishi kerakligini anglatadi, o'lchov esa kimning qarashlari tan olingan yoki

aniqlanganligini anglatadi va yig'ish turli xil qarashlar AI dasturi uchun yagona ko'rinishni shakllantirish uchun qanday birlashtirilganligini anglatadi. Ushbu muammolarning har biri o'z-o'zidan tashvish tug'diradi va agar to'g'ri hal qilinmasa, Aining ijtimoiy tanlovi va axloqiy xulq-atvorida katta muammo tug'dirishi mumkin. Aining qo'llanilishi bo'lgan RegTechning islom moliya institutlaridagi o'rni adabiyotda hali ham yetarlicha o'rganilmagan sohadir.

Jadval 1. Aini amalga oshirishdagi axloqiy muammolar

	Aini amalga oshirishdagi axloqiy muammolar	Tushuntirish
1	AI mijozning avtonomligini pasaytiradi	Sun'iy intellekt va avtomatlashtirish sohasidagi so'nggi yangiliklar mijozning qaror qabul qilish markazida bo'lish tanlovini kamaytirdi . E-pochtadan boshlab supermarketda o'z-o'zini to'lash hisoblagichigacha. Bu undan foydalanmagan mijozlarni chiqarib tashlashga olib keldi va bu mijozlarning qisqarishiga olib keldi.
2	AI va kiberxavfsizlik	Ba'zi AI innovatsiyalari Blockchain-ga asoslangan bo'lib, ko'proq shaffoflik va xavfsizlikni ta'minladi, ammo kiberxavfsizlikning jiddiyligi va chastotasi oshishi kutilmoqda. Sun'iy intellekt mijozlarning moliyaviy maqsadlariga qaratilgan hujumlarda qo'llanilishi mumkin ma'lumotlardan nomaqbul maqsadlarda foydalanish mumkin
3	Mijoz roziligi va maxfiylik	Har bir mijoz o'z shaxsiy hayotini himoya qilish huquqiga ega. Kompaniyalar uzoq muddatli va shartli shakllardan foydalangan holda mijozlarning roziligini olishadi, bu juda axloqiy emas, chunki foydalanuvchilarning bu ko'p sahifalarni o'qib chiqishlari va qaror qabul qilishlari mumkin emas. Bu shuningdek, bir turdagi nomaqbul ta'sir
4	AI algoritmining shaffofligi	FinTech kompaniyalari batafsil algoritm ma'lumotlarini taqdim etmaydi haqida the AI asoslangan mashinalar. Foydalanuvchilar bor the to'g'ri uchun qanday ma'lumotlardan foydalanilganligini bilish . Oshkoralik bu bilan bog'liq emas turi ning ma'lumotlar bo'ladi shuningdek kamaytirish the keraksiz qo'rquvlar ichida foydalanuvchilarning fikri va ishonchini oshiradi
5	Adolat tarafkashlik	AI algoritmi uchun ishlatiladigan ma'lumotlar ko'pchilikka asoslangan va aholining ozchilik qismi to'g'ri ko'rsatilmagan. Xatoliklar dastlabki ma'lumotlarning o'zida mavjud. Alga asoslangan mashinalar adolatli, xolis va oqilona bo'lishi kerak
6	Mas'uliyat	Ideal holda, ushbu mashinalarni ishlab chiqaruvchi FinTech kompaniyalari bundan kelib chiqadigan har qanday oqibatlar uchun javobgarlikni o'z zimmlariga olishlari kerak.
7	Aniqlik va ishonchlilik	Alga asoslangan mashinalar aniq va ishonchli natija berishi juda muhimdir. U ko'proq ishlab chiqarishga imkon beradigan turli xil ma'lumotlar to'plamlari bilan o'qitilishi kerak ishonchli va aniq natijalar

Xulosa: Sun'iy intellekt ega allaqachon ta'sirlangan har xil hududlar ning bizning yashaydi. The foydalanish ning AI Tasvirni qayta ishlash kabi kichik ilovalardan tibbiy texnologiyalar, o'zi boshqariladigan avtomobillar kabi ilg'or darajadagi foydalanishgacha ko'rish mumkin. Turli tadqiqotchilar sun'iy intellektni turlicha ta'riflagan. Moliyaviy

texnologiyalarda (FinTech) innovatsiyalar o'sib bormoqda, moliya institutlari Aldan foydalanishni e'tibordan chetda qoldirishi mumkin emas. Biroq, sun'iy intellektdan foydalanish ortib borishi bilan axloqiy muammolar ham ortadi. Foydalanuvchilar ma'lumotlaridan noto'g'ri foydalanish holatlari mavjud. Moliya tamoyillari va RegTech kabi texnologik innovatsiyalardan samarali foydalanish orqali sun'iy intellektni amalga oshirishdagi axloqiy muammolarni qanday hal qilish mumkinligini o'rganish uchun GCC shariat olimlari va islom moliyasi mutaxassislaridan olingan birlamchi ma'lumotlardan foydalaniladi. Xulosa qilib aytadigan bo'lsak, RegTech *shariat tamoyillari* bilan birga Sun'iy intellektni amalga oshirishda ushbu axloqiy muammolarni hal qilishda yordam berishi mumkin.

Foydalanilgan adabiyotlar:

1. Akhmadjonov, A Abdullayev, A Abdupattayev, M Sultonov. (2021). ISLAMIC BANKING MANAGEMENT, ASSETS AND LIBILITIES. Scientific progress, 2 (6), 1525-1532.
2. M Mamadjonov, A Abdullayev, I Abdurahmonov, A Mamadaliyev. (2021). CHALLENGES OF MANAGEMENT IN THE DIGITAL ECONOMY. Scientific progress, 2 (6), 1533-1537.
3. MMQ Tojiyeva, AAU Abdullayev. (2021). THE USE OF MODERN TECHNOLOGIES IN STATISTICAL DATA COLLECTION. Asian Journal of Multidimensional Research 10 (12), 250-254.
4. O Akhmadjonov, A Abdullaev, B Umarjonov, M Shamsiddinov. (2021). ISLOM MOLIYASINING XUSUSIYATLARI. Scientific progress 2 (8), 634-638.
5. O Akhmadjonov, A Abdullaev, S Yusupov, J Anvarov. (2021). ISLOM BANKCHILIGIDAGI XAVF. Scientific progress 2 (8), 639-642.
6. O Akhmadjonov, A Abdullaev, J Anvarov, S Ismoilov. (2022). ISLOM MOLIYASI. Scientific progress 3 (2), 45-47.
7. O Akhmadjonov, A Abdullaev, M Shamsiddinov, B Umarjonov. (2022). ISLAMIC FINANCE. Scientific progress 3 (2), 48-50.
8. A Akhrorjon, A Oybek. (2022). Danger in Islamic Banking. International scientific conference "Topical issues of the economy in modern ...
9. A Akhrorjon, A Oybek. (2022). Characteristics of Islamic Finance. International scientific conference "Topical issues of the economy in modern ...
10. A Abdullaev. (2022). O'ZBEKISTON IQTISODIYOTI UCHUN JSTGA A'ZO BO'LISH SABAB MUAMMO VA NATIJALARI. RAQAMLI TEXNOLOGIYALAR VA TA'LIM ISTIQBOLLARI 1 (2), 113-121
11. O Akhmadjonov, A Abdullaev, A Ubaydullayev, I Omonov, (2022). ISLOM BANKI VA AN'ANAVIY BANKLAR O 'RTASIDAGI FARQLAR. Oriental renaissance: Innovative, educational, natural and social sciences 2
12. A Oybek, A Abdullaev, X Mavlonbekov, Z Sharifjonov. (2023). ISLOM MOLIYASIDA MUSHORAKA SHARTNOMASI. Umumjahon fanlari bo'yicha ta'lim tadqiqotlari 2 (1), 593-599

HUNARMANDCHILIKKA ASOSLANGAN KICHIK BIZNES SUBYEKTLARINING EKSPORT SALOHIYATINI OSHIRISH ISTIQBOLLARI

Axmadjonov Isroiljon Xaydaraliyevich
Qo'qon universiteti doktoranti

Annotatsiya: Ushbu maqolada hududlarda hunarmandchilikni rivojlantirish hamda tadbirkorlik faoliyati boshqaruvini takomillashtirish masalalari yoritilgan. Unda hozirda tadbirkorlikni va hunarmandchilikni rivojlantirish uchun O'zbekistonda amalga oshirilayotgan ishlar talqin qilinib, kichik biznesni o'sish dinamikasi tahlil qilingan. Shuningdek, maqolada hudud, kichik tadbirkorlik raqobatbardoshligi salohiyatining indeksi ko'rsatkichini aniqlash modeli muallif tomonidan taklif etilgan.

Kalit so'zlar: hunarmandchilik, tadbirkorlik, kichik biznes, kasanachilik.

Kirish: O'zbekistonda amalga oshirilayotgan bozor munosabatlarining muvaffaqiyati, eng avvalo, mulkiy munosabatlarning o'zgarishi, turli xo'jalik yuritish shakllarining rivojlanishi va buning uchun davlat bosh islohotchi sifatida iqtisodiy imkoniyatlar yaratib berayotganligi bilan xarakterlanadi.

O'zbekistonda kichik biznes va xususiy tadbirkorlik yildan – yilga rivojlanib bormoqda. "Jahon bankining ma'ruzasida O'zbekiston keyingi yillarda tadbirkorlik faoliyati uchun ishbilarmonlik muhitini yaxshilash sohasida eng yaxshi natijalarga erishgan dunyodagi o'nta davlat qatoridan joy olgani qayd etilgan.

Bank, sug'urta, lizing, konsalting va boshqa turdagi bozor xizmatlari barqaror sur'atlar bilan rivojlanmoqda, ular xususiy sektor va kichik biznes rivojiga xizmat qilmoqda. Xizmat ko'rsatish sohasida 80 ming 400 ta kichik biznes sub'ekti faoliyat yuritmoqda va bu xizmat ko'rsatish sohasi korxonalari umumiy sonining 80 foizdan ortig'ini tashkil qiladi. Iqtisodiyotda band aholining 70 foizi kichik va xususiy biznes xissasiga to'g'ri keladi. Yangi yaratilayotgan ish o'rinlarining 89 foizi aynan kichik biznes hissasiga to'g'ri kelmoqda.

Mamlakatimizda kichik biznes va xususiy tadbirkorlik islohotning dastlabki kunlaridan zaruriyat tariqasida yuzaga kelgan bo'lsa, milliy hunarmandchilik esa milliy urf-odatlariga va qadimiy an'analarga tayangan holda asrlar davomida rivojlanib kelmoqda. Bugungi kunda Respublika "Hunarmand" uyushmasi 16 mingdan ortiq hunarmandni uyushtirib turibdi, hunarmandchilik mahsulotlari sotiladigan ko'pgina do'kon-salonlar, bir nechta galereyalar faoliyat yuritmoqda. [5] Ko'pchilik hunarmandlar o'z mahsulotlarini mamlakatimiz va xorijda tez-tez uyushtirilayotgan ko'rgazma-savdolarda sotishmoqda. Shuningdek, hunarmandchilik mahsulotlari turistlar tez-tez kelib turadigan tarixiy arxitektura yodgorliklari yaqinida joylashgan ustaxonalarga to'g'ridan-to'g'ri sotilmoqda. Respublikamizda hunarmandchilikni rivojlantirish uchun barcha sharoitlar yetarli. Keyingi paytlarda ichki bozorimizda ham hunarmandchilik mahsulotlariga talab oshib bormoqda, ya'ni so'nggi 8 yil ichida talab 30% ga oshgan. Ammo biz hunarmandchilik mahsulotlarini xorijga eksport qilishni keng yo'lga qo'yishimiz zarur.

Muhokama va natijalar: Bizdan xorijiy mamlakatlar bu borada ancha ilgarilab ketishgan. Masalan, Argentinaning "Dinka" kompaniyasi Argentinalik hunarmandlarning ishlab chiqargan mahsulotlari uchun xorijdan xaridorlar izlash bilan va mahsulotlarni

yetkazib berish va bojxona rasmiyatchiligi bilan shug'ullanadi, evaziga sotuvdan foiz olishadi. Kompaniya tashkil topishi bilan qo'shni Chili, Peru, Ekvador davlatlari do'konlari bilan xamkorlik munosabatlarini o'rnatgan, keyin esa Texasdan distribyutor-kompaniya bilan shartnoma imzolagan. Bugungi kunda esa Ispaniya, Italiya, Germaniya va Shveysariya davlatlari do'konlari bilan hamkorlikning yangi imkoniyatlarini izlashmoqda. Kompaniyaning yillik aylanmasi 1 mln. dollardan oshadi.

Vyetnamda ham xalq hunarmandchiligiga alohida e'tibor qaratiladi. Masalan, 2003 yil Vetnam xalq hunarmandchiligi mahsulotlari eksport hajmi bo'yicha dunyoda 8-o'rinni egallagan va 367 mln. dollarlik daromad qilingan.

Xitoy va Germaniya ham hunarmandchilik mahsulotlari eksporti bilan keng shug'ullanadi. Demak, Respublikamizda ham hunarmandchilik mahsulotlarini xorijga eksport qilishni keng yo'lga qo'yishimiz kerak.

Bozor iqtisodiyoti sharoitida yuqori mehnat unumdorligiga ega bo'lgan tadbirkorlik faoliyatini moddiy qo'llab-quvvatlash va rivojlanishini tahlil etish uslubiyatini takomillashtirish shaxsda ishlab chiqarishning egasi hissi shakllanishini ta'minlaydi va bularning barchasi mehnatni tashkil etish va unga haq to'lashning ijobiy shakllarini qo'llash, moddiy rag'batlantirish tizimini takomillashtirish bilan o'zaro bog'liq bo'ladi. Tadbirkorlik faoliyatini moddiy qo'llab-quvvatlash o'z-o'zidan ma'lumki, ob'ektiv jihatdan cheklangan bo'ladi. Ammo u shunday shakllantirilishi va tahlil uslubiyati tanlanishi kerakki, bozor iqtisodiyoti sharoitida rivojlanishning hozirgi bosqichida jamiyatning tamoyillari va vazifalariga to'liq javob beradigan bo'lsin.

Kichik biznes va xususiy tadbirkorlik faoliyatini rivojlanishini va samaradorligini tahlil etishning uslubiy jihatlarini aniqlashda uning aniqlanish mumkin bo'lgan mezonlarini belgilab olish kerak. Kichik biznes va xususiy tadbirkorlikning iqtisodiy samaradorligi mezonlari mehnatiga ko'ra haq to'lashning samaradorligini aks ettirishi, o'sib borayotgan ehtiyoj, talab va takliflarni qondiradigan, xarakterlaydigan qonunlarni amalga oshirishi, mehnatiga ko'ra haq to'lashning takomillashuvi jarayonida ularning o'zaro bog'liqligini aks ettirishi kerak. Tadbirkorlik faoliyatining iqtisodiy samaradorligi ishlab chiqarish samaradorligining umumiy mezonlari bilan o'zaro bog'liqdir.

Shu bilan birga, kichik biznes va xususiy tadbirkorlik faoliyatini moddiy qo'llab-quvvatlashlar qanchalik mukammal bo'lmasin, agar mehnatga haq to'lash shartlari uni tashkil etish, boshqarish va xo'jalik yuritish mexanizmining butun tizimini yaxshilash bilan birgalikda bormasa kutilgan samarani bermaydi. Ish haqi ko'rinishida tadbirkorlik-tashabbuskorlik faoliyatining iqtisodiy samaradorligini oshirishni xodimning qo'shgan mehnat hissasi bilan bog'lash zarur. Tabiiyki, ishdagi kamchiliklar va yo'l qo'yilgan xatolar uchun tadbirkorning moddiy va ma'naviy javobgarligini ham oshirish kerak, qaysiki hozir bozor iqtisodiyoti sharoitida, xususan, ushbu jihatlarga qat'iy e'tibor berish lozim.

Kichik biznes va xususiy tadbirkorlikning samaradorligini baholash uslubiyatida tadbirkorning salohiyatini va kreditni qaytarish qobiliyatini tahlil qilish hamda korxonaning iqtisodiy samaradorligini aniqlash usullari asosiy o'rinni egallaydi.[3]

Tadbirkor faoliyatining barcha qirralari har tomonlama tahlil qilinishi zarur. Bunda ichki omillar ularning nazariy jihatdan mumkin bo'lgan va amaldagi natijalari hamda yo'qotishlar

(mijozning kuchli va zaif tomonlari) yo'nalishida, tashqi sharoitlar esa tadbirkor faoliyatiga ijobiy yoki salbiy ta'sir nuqtai nazaridan tadqiq qilinadi.

Ichki omillar qatorida qarzdor moliyasining tashkil etilishi va ahvoli, korxonalar rahbarlarining tadbirkorlik malakasi, xodimlar tarkibi, texnika va undan foydalanishning ahvoli, texnologiya xususiyati, xom-ashyo va materiallarni hisobga olish, saqlash va undan foydalanishni tashkil etishga tegishli masalalar majmuasi, mahsulot tarkibi, xarid qilish va mahsulot o'tkazish bozorlari xususiyati (jumladan, natural ayirboshlashning keng tarqalgani), tadqiqotlar va ishlanmalarning ahvoli, korxonalar tuzilmasi ko'rib chiqilishi kerak. Tashqi omillar tarkibida qarzdor faoliyat yuritishining ijtimoiy, siyosiy, iqtisodiy, texnologik va yuridik shart-sharoitlari tahlil etiladi.

Tahlil davomida qarzdor tadbirkor faoliyatining turli sohalarida ro'y berayotgan o'zgarishlar yo'nalishi va o'sishini o'rganish, o'z faoliyatini rejalashtirish va uni nazorat qila olish qobiliyatini aniqlash maqsadga muvofiqdir. Uni aniqlash, avvalo, qisqa muddatda foyda olishni rejalashtirish va pul mablag'lari harakatining sifatini baholash, mavjud shart-sharoitlar va olingan natijalar bilan bog'liq holdagi faoliyatni tashkil etishda tegishli o'zgartirishlar kirita bilish qobiliyatini baholash orqali aniqlanadi.

Qarzdor tadbirkor faoliyatini tashkil etishning ancha uzoq kelajakka mo'ljallangan istiqbolli loyihalari mavjudligi, tadbirkorning loyihani amalga oshirishga doir imkoniyatlari, kredit investitsiya sifatida berilayotgan bo'lsa, kredit loyihasi bo'yicha taxminiy rentabellik darajasi tahlil qilinishi kerak. Mijozning likvidligi (umumiy to'lov qobiliyati) uning faoliyati (kapitali) manbalari va mablag' joylashtirish xarakteri nuqtai nazaridan ko'rib chiqiladi. Bunday hollarda korxonaning xo'jalik yuritish shart-sharoitlari, uning o'z majburiyatlarini bajarish imkoniyatlari tahlil etiladi.

Bizning fikrimizcha, yalpi tahlil quyidagilarni qamrab olishi kerak:

- boshqaruv tizimini;
- ichki omillarni;
- tashqi omillarni;
- ishlab chiqarish shart-sharoitlarini;
- balans va boshqa hisobot ma'lumotlarining xarakterini;
- indekslar va nisbatlarni tahlil qilishni o'z ichiga oladi.

Moliyaviy tahlilning asosiy vositasi bo'lg'usida baholarning qanday bo'lishini aytib berish uchun narxlarni chizma tasvir ko'rinishida keltirib o'tish asosida xulosalash hamda ushbu chizma tasvirlarning o'ziga xosliklarini ochib berish hisoblanadi.

Bozor iqtisodiyoti sharoitida tadbirkorlik faoliyati keng miqyosda rivojlanadi. Tadbirkorlik faoliyatini keng ko'lamda rivojlanishi va takomillashib borishi uning mohiyatini va asosiy vazifalari doirasini kengayib borishi bilan bog'liq. Bu vazifalarni quyidagi turlarga bo'lish mumkin:

- moddiy resurslar vazifasi, ya'ni har qanday tadbirkorlik faoliyati ob'ektiv - omillar, ishlab chiqarish uchun zarur bo'lgan xom-ashyolar ishlab chiqarish vositalari hamda kerakli ishlab chiqarish kuchlari bilan ta'minlanishi lozim,
- tashkilotchilik vazifasi shundan iboratki, ishlab chiqarish xom-ashyolari, ishlab chiqarish vositalarini, ishlab chiqarish kuchlarini shunday holda shakllantirish kerakki, uning

natijasida tadbirkor belgilangan hajmda mahsulot ishlab chiqarish darajasiga va belgilangan hajmda mahsulot ishlab chiqarish darajasiga va belgilangan miqdordagi daromadga ega bo'lishi kerak;

- ijodkorlik (yaratuvchilik) vazifasi bu asosan ishlab chiqarishni tashkil etishda zarur bo'lgan ishlab chiqarish vositalarini, ishlab chiqarishga uning sifatini oshirishga, ishlab chiqarish harajatlarini kamaytirishga ijodiy yondoshuvi foydaning o'sishining ta'minlaydi.

Xududlarda hunarmandchilik va kichik biznesi sohasida investitsion iqlimni baholash uchun "Hudud kichik tadbirkorlik raqobatbardoshligi salohiyatining indeksi (IPK)" ko'rsatkichi taklif etilgan bo'lib, u quyidagi formula bo'yicha aniqlanadi:

$$IPK = \sqrt[3]{I_n \times I_f \times I_{RP} \times I_{QP}}$$

Bu yerda I_n – innovatsion salohiyat indeksi; I_f – informatsion salohiyat indeksi;

I_{RP} – ресурс салоҳияти индекси; I_{QP} – iqtisodiy salohiyat indeksi.

Indeksni hisoblab chiqish uchun lokal indikatorlardan foydalanilib, ularni integratsiya qilinishi natijasida hudud kichik tadbirkorlik raqobatbardoshligi salohiyati aniqlanadi.

O'z navbatida lokal indekslar o'zida raqobatbardoshlik salohiyati indikatoriga nisbat bo'yicha anchayin quyi tartibli integratsiyalashgan ko'rsatkichlarni aks ettiradi.

Shu bilan birga, xududlarda mahalliy xom ashyoni qayta ishlashga va tayyor raqobatga bardoshli mahsulot ishlab chiqarishga yo'naltirilgan oziq-ovqat sanoatini qayta ishlash tarmoqlarining ko'p mehnat talab qiladigan sohalarini jadal rivojlantirish aholining bandligini oshirishda hamda hunarmandchilikni rivojlantirishda muhim ahamiyat kasb etadi. Ayniqsa, meva-sabzavot mahsulotlarini qayta ishlash tarmog'ini rivojlantirish bu sohada katta imkoniyatlar yaratadi. Xududlarning quylay iqlim sharoiti meva, sabzavot va poliz ekinlarini katta miqdorda va keng assortimentda yetishtirish imkonini beradi. Bunday imkoniyat, birinchidan, qishloq xo'jaligida yetishtiriladigan mahsulotlarning, ayniqsa, tez buziladigan va tashish qiyin bo'lgan mahsulotlarning nobud bo'lishini qisqartiradi, ikkinchidan, mahsulot sifatining saqlanishini ta'minlaydi, uchinchidan, dehqon, fermer xo'jaliklarining mahsulotni tashish, saqlash va sotish xarajatlarini qisqartiradi, to'rtinchidan, aholining ish bilan bandligini orttiradi, daromadlarini oshiradi, ishsizlikni pasaytiradi, beshinchidan, qishloq aholisi uchun o'z yashash joyida mehnatqilishni yaratadi.

Xulosa: Ta'kidlash joizki, kasanachilikka asoslangan sermehnat ishlab chiqarishlar, xalq hunarmandchiligi korxonalarini qurish ham aholini ish bilan ta'minlashga yordam beradi.

Fikrimizcha, hududlarda hunarmandchilikni yanada rivojlantirish va shu orqali aholining ish bilan bandligini ta'minlash uchun quyidagilarga e'tibor qaratish lozim:

-hunarmandchilik va kasanachilik faoliyatini rivojlantirishda ilg'or xorijiy tajribalarni, ya'ni telefon orqali uyda xizmatlar bajarish, advokatlik, dasturiy mahsulotlar yaratishni o'rganish va joriy etish;

-aholi o'rtasida kasanachilik faoliyati, uning afzalliklari, kasanachilikni rivojlantirish bo'yicha xukumatimiz tomonidan berilgan imtiyozlar, yengilliklar to'g'risida keng targ'ibot ishlarini olib borish; omma o'rtasida kasanachilik imidjini oshirish;

-norasmiy faoliyat bilan band bo'lgan hunarmandchilik va kasanachilarni rasmiy faoliyatga o'tkazishga imkon beradigan iqtisodiy mexanizmlarni ishlab chiqish;

-o'zgaruvchan bozor sharoitlariga mos yangi tovar va xizmatlar ishlab chiqarishga ixtisoslashgan hunarmandchilik faoliyati turlarini o'zlashtirish.

Shu bilan bir qatorda, mahalliy xududlarning tarixiy-madaniy va me'morchilik obidalari asosida turistik xizmatlarni, shuningdek qo'shni mamlakatlar bilan iqtisodiy hamkorlikni va chegarabo'yi savdosini rivojlantirish ham aholining ish bilan bandlik darajasining ortishiga yordam beradi.

References:

1. Abdullayev Y., Karimov F. "Kichik biznes va tadbirkorlik asoslari" T.: Mehnat,2000
2. Xodiyev B.Y. va b.q.lar. "Kichik biznesni boshqarish" Toshkent, O'qituvchi,2008 y.
3. O'zbekiston Respublikasi Davlat Statistika Qo'mitasi ma'lumotlari (2000-2015yillar).
4. <https://www.artcraft.uz/uz/content> «HUNARMAND» UYUSHMASI Namanganviloyat boshqarmasi rasmiy sayti ma'lumotlari.

DIGITAL ENTERPRISE MANAGEMENT IN CYBERSPACE

Kurbonov Said Akbarovich
Independent researcher of the Higher
School of Business and Entrepreneurship

Abstract: The article describes the results of a study of cybernetic enterprise management based on the model and technology of digital twin and the concept of IEM (intelligent enterprise managing) system. The digital twin model is a meta-model of a real enterprise and a digital enterprise, that exchange information and informationally interact with each other. Cybernetic management is a stage in the development of digital management. The article formalizes the basic principles of cybernetic management. It is shown, that the "mirroring" technology, borrowed from their theory of database replication, is based on the double enterprise model. This mirroring allows to reflect all real processes in cyberspace. In cyberspace, based on a system of standardized management and standardization rules, optimal production processes are modeled and transferred to a real enterprise. The article describes a virtual conveyor model, that is built as an analogue of value chains. It is shown, that the set of virtual conveyors forms a kind of artificial neural network.

Keywords: management, digital management, social cybernetics, mutual display technology, cyberspace, digital economy, intellectual management.

Introduction: The widespread use of the technology of Internet of things and the cyber-physical system led to the formation of a direction in management, called social cybernetics. Digital technologies led to the emergence of digital management and digital business transformation. Digital control has a wide application in the technologies of the Internet of things and cyber-physical systems. The ideas of cyberphysical systems led to cybernetic management. Using the ideas of replication from database theory, the theory of enterprise virtualization and the possibilities of the Internet of things led to the formation of Mutual mapping technology ("technology of mutual display") which creates a digital twin of a real enterprise in cyberspace. The digital twin in cyberspace is an analogue of the "mirror" from the theory of database replication. However, unlike the passive mirror in the field of databases or in the data space, the digital twin of the enterprise is an active model in cyberspace and activates all the actions, that take place in the real space of the enterprise. At the same time, two-way "mirroring" is carried out. It consists in the fact, that information from the real space of the enterprise is transferred to the twin cyberspace and vice versa, information from cyberspace is transferred to the real space of the enterprise. The cybernetic twin of the enterprise and its original are equal. The duality of mirroring is that not only the reflection changes synchronously with the original, but the managed company copies the changes in the digital twin online. This is reflected by the term "mutual display". A study of Mutual mapping technology and its associated IEM system concept opens additional possibilities for management and production. Issues of social cybernetics are currently studied insufficiently. This article fills in this gap.

Methods of research: The basis of the study is cybernetic analysis, structural analysis, comparative analysis and qualitative analysis. Publications in the field of social cybernetics

and digital enterprise management, as well as materials on the technologies of the Internet of things were used as materials.

The basis of management is IEM - the intelligent operating systems of the enterprise, which replaced ERP - resource planning systems. IEM abbreviation means intelligent enterprise managing. Literally, this means intelligent enterprise management [4, 5]. In a broad sense, this concept is interpreted as a set of theorems of social cybernetics, which model the evolution of a real system and are focused on maximizing the profit of an organization in a free market environment. The main components of IEM are shown in fig. 1.

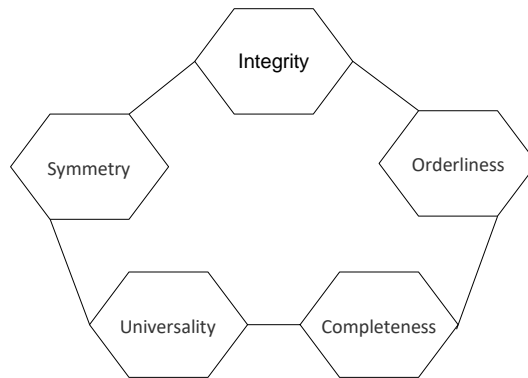

They are orderliness, integrity, symmetry, completeness, universality.

Figure 1 IEM components

Integrity is also interpreted as solidity. The solidity of the IEM system guarantees the reliability of the system data. Reliability in the mathematical sense means that either (D) all the data contained in the IEM datacontainer is reliable, or they are unreliable ($\neg D$) all together. Intermediate states are impossible. This principle is formally reflected in expression (1).

$$D \vee \neg D = 1 \quad (1)$$

Completeness means the closeness and security of the IEM system data warehouse - All information is placed in a tightly closed container, inside which the enterprise operates. The IEM System encapsulates all interpreted information about the execution of a company's business processes. If we denote the data of the enterprise as D, and external effects as E, then the principle of completeness can be written in the form of expression (2).

$$D \cap E = \emptyset \quad (2)$$

Orderliness. The imperative of orderliness of IEM forces to the standardization of all business processes, introduced into the system loop. In the correct introduction methodology - all the value chains of the enterprise. The simultaneous arrangement of all value chains is the crystallization of an enterprise from a state of vague uncertainty into a transparently formalized manageability. If there is a management language L_c , including a standard alphabet, standardized operations and rules for the formation of operations, then many value chains (VC) belong to this language. This principle is formally reflected in expression (3)

$$\cup VC \subseteq L_c \quad (3)$$

Symmetry means a dynamic, symmetrical model of a real and digital enterprise system. IEM System implements a symmetric digital model, a one-for-one cybernetic reflection of a managed enterprise. A real RME enterprise model is created in the real RP parameters space.

The DME digital enterprise model is created in the DP digital parameter space. Between them, from the standpoint of information I, there is an informational correspondence, shown in expression (4).

$$I(RME) = I(DME) \quad (4)$$

Expression (4) describes the informational state. From the standpoint of logic [], the models of real and digital enterprises are equivalent, as shown in expression (5)

$$ME(RP) = DME(DP) \quad (5)$$

Expression (5) describes the informational and logical state. The parameters of the virtual IEM model evolve synchronously with the changes of a living business. This dynamic process is shown in expression (6).

$$\Delta S (RME) \rightarrow \Delta RP \quad (6)$$

Expression (6) means, that a change of the state of a real enterprise $\Delta S(RME)$ in real space entails a change of the parameters ΔRP of a real enterprise. This change in ΔRP entails a change of parameters ΔDP in the virtual digital space. This cause-and-effect process is reflected by the expression (7).

$$\Delta RP \rightarrow \Delta DP \quad (7)$$

Change of the parameters ΔDP of a digital enterprise entails a change of the state $\Delta S(DME)$ of the digital enterprise in virtual space. This management process is reproduced by the expression (8).

$$\Delta DP \rightarrow \Delta S (DME) \quad (8)$$

A change in the state of a digital enterprise when reflected in a multitude of management languages (management rules) produces management effects on the digital enterprise. This management process is reproduced by the expression (9).

$$\Delta S (DME) \cap Lc \rightarrow Cd (DME) \quad (9)$$

Management effects on a digital enterprise are replicated to the space of a real enterprise and create management effects on a real enterprise. This management process is reproduced by the expression (10).

$$Cd (DME) \rightarrow Cd (RME) \quad (10)$$

The management effects on the real enterprise transfer it into a new state S^* . This management process is reproduced by the expression (11).

$$Cd (RME) \rightarrow S^* (RME) \quad (11)$$

the new state S^* corresponds to the target state St . This informational process is reflected by expression (12).

$$S^* (RME) = S_{\Pi}(RME) \quad (12)$$

Thus, the real enterprise is managed, during which the following is used: cause-and-effect relationship, state models, equivalence rules and management processes. The set of expressions (4) - (12) reflects the management chain of managing a real enterprise using a digital twin. Universality. Universality reveals the quality content of the management language. This language is not arbitrary, but includes management standards, standardized management rules, acceptable optimality criteria. It should be emphasized once again, that this language is not a language of descriptive description, but the language of cybernetic management, which includes rules, regulations and rules for constructing new rules.

The cybernetics of the IEM system models an arbitrary enterprise in not only the parameter space, but also in the space of technological chains (production rules). In fact, it models the "value chains" (VC value chains). And that makes cybernetic management, according to the IEM's "cyber optically optimal management theorem", the best possible management. The ability to optimally model arbitrary business processes naturally leads to universal functionality. In the digital space DME any logically consistent functional can be implemented. Thus, a unified IEM system a) replaces any private-functional ABC-systems (ERP, CRM, WMS, MES, BPM, PAS, ...) - all at once and at the same time, b) by providing their functional with a previously unattainable quality level, as well as to universal industry applicability (in essence, the equivalent of the previous one): in the business of any industry, the scale and complexity of operations. The set of models of the "value chain" (VC) is actually a model of an artificial neural network. It set the universal functional of management decisions. This provides high intellectual quality of enterprise management. At the same time, the quality of the functional, provided by the IEM system, will be higher than any highly specialized solution. This is due to the fact, that the management language of the system includes all possible management situations and action rules in these situations. As a result, the IEM system guarantees the highest possible efficiency in solving any formalized task in the field of business process management of an arbitrary organization.

Principles of construction of a digital twin

Figure 2 shows the principles of construction of a digital twin An enterprise in real space and a digital twin in cyberspace form a meta-system.

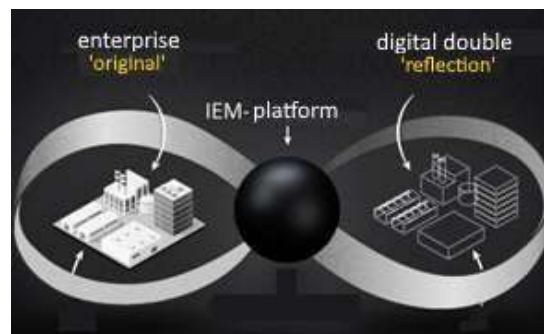

Figure 2 Meta-system of the enterprise and its reflection.

A meta-system consists of two equivalent opposing systems, one of which is (A) a real managed organization. Digital system (B) is the managing. The state of a managed enterprise changes over time under the influence of a large number of external and internal factors - consumers, competitors, suppliers, employees, automatic computer services and self-managed production and logistics equipment. All changes of the original (ΔA) are replicated to the digital twin (B) online.

$$\Delta A \rightarrow \Delta B; \rightarrow \Delta B = \Delta A \rightarrow Lc \wedge B \quad (13)$$

$$Lc \wedge B \rightarrow \Delta B * \quad (14)$$

$$\Delta B * \rightarrow \Delta A * \quad (15)$$

$$S(\Delta A *) = S(G) \quad (16)$$

The mechanism of information interaction of the original (A) and digital twin (B) is given in expressions (13) - (16). Expression (13) describes the informational situation, in which a change of the parameters and state of a real enterprise ΔA is replicated to a change of the parameters of a twin ΔB . In this case, there is a complete equivalence of the parameters of the original and the twin $\Delta B = \Delta A$. Changes to the parameters of the twin are replicated to the set of standardized rules of the management language L_c . As a result of the information interaction of the made changes, management changes ΔB^* in the twin are generated, which is shown in expression (14). Then, the reverse process of transformation of the changes of the twin ΔB^* into changes of the parameters of the original ΔA^* takes place. These changes perform management functions and transfer the state of the original enterprise $S(\Delta A^*)$ into the target state $S(G)$, as shown in expression (16). At the same time and synchronously, all the events of the evolution of the digital twin (for example, the consequences of the automatic execution of business logic algorithms) are reflected in material reality - either through the actions of company employees (managed by the IEM system), or through equipment and services, direct managed by the robots of the digital twin - websites, industrial robots, conveyors, CNC machines, automatic cash registers, warehouse loaders and other. In the case of directly managed equipment, the replication of the "digital twin \rightarrow reality" changes is not difficult: for example, the stacker-truck receives the command "take the pallet from cell 12335R6 and leave it in the delivery area in cell E23456F3". This command is promptly executed. It should be noted, that personnel, involved in the direct execution of business processes, are often the cause of errors in the executive system. Because of this, to control the actions of employees, the visual interfaces of both the desktop console and various specialized applications for arbitrary software platforms, in particular mobile devices, are used. Replication of the "digital twin \rightarrow enterprise" changes with the participation of personnel in the general case consists in waiting for the IEM operating system to transfer to a state, that will allow the execution of this business process to continue.

Virtual conveyors are one of the new technologies, acceptable only in the digital enterprise twin. It can also be considered as a dynamic digital model. Virtual enterprise conveyors can be considered as a multi-agent system. Traditionally, a conveyor is a mechanism for sequencing material production processes. The enterprise's IEM operating system totally synchronizes business processes of any industry, of any complexity, of any scale. In a digital enterprise, a conveyor is modeled as a value chain (VC). Virtual conveyors include stages, that are tightly coupled and each sharply follows the other. Any business and any organized human activity can be modeled on value chains (conveyors). There can be many models of VC at the enterprise, but in real practice, only a few value chains work within a single company at a time. An employee can be a link of the VC. In the presence of a digital twin, its activities are controlled and it is cautioned against errors. Wearing of bracelets by high-speed train drivers can be an example. The bracelet controls its psychophysical state and, if the driver has abnormalities, the bracelet, as a digital control device, signals this to the control room and limits some actions of the driver, that the digital system considers inadequate, using the technology of cyber-physical management. The day-to-day operations of the company under the management of the IEM operating system do not require management intervention Cybernetic management through its virtual conveyors (cybernetic reflections of

real VCs) pushes semi-finished products on their own - from start to finish. Dispensation is required only in case of force majeure (the car broke down, the electricity turned off, etc.). Exceptional situations of the operational level (for example, find the goods in the warehouse was not found) are also standardized and processed automatically by the system.

The regular conveyor has three weak points.

- territorial - can work only locally, in the perimeter of this production site
- functional - applicable only to tangible goods
- lack of flexibility (rigidity) - unfinished goods move along a tightly fixed path, and only in one direction.

Thus, any contingency situation requires either to stop the conveyor at all, or to remove semi-finished products from it for subsequent manual processing. Changeover (for example, to change the type of output products) is a very expensive process. The set of restrictions leads to the fact, that the classic conveyor is cost-effective only in large-scale (mass) production of tangible goods. Virtual conveyors of the IEM operating system are free from all the limitations of a mechanical predecessor. They guarantee the conveyor order in business operations of any type, while the physical executors of neighboring parts of the value chain can work on different continents. A virtual conveyor can have any level of variety of connections between the stages of the VC. For example, not only a unidirectional chain (vector), as Ford had, but also cycling rings with retrograde motion (for example, successive "test-return to revision" cycles). For some types of "products" (of any kind - including intangible services), some stages may be excluded. Other types of products may fall onto the conveyor from the middle. The number of simultaneously "product" variants, advancing along the conveyors, is unlimited - while the system guarantees the use of adequate business logic for each "product". There can be a lot of virtual conveyors themselves for each assortment group, down to a single "product". At the same time, a digital enterprise can simultaneously manage a large number of VCs of any complexity level. Thus, an enterprise, equipped with an IEM system, receives a sequencing tool, that combines all the advantages of mass and small-scale production without their significant disadvantages. Value chains, intersecting in a business management center, have cyber symmetry in the living world in the form of multi-agent systems.

Discussing the results: There are a number of limitations to the use of this technology. For example, the statement "a digital enterprise can simultaneously manage a large number of VCs of any complexity level" is conditional. It considers by default, that computing resources are enough for processing. Also, the statement "of any scale and any complexity" is conditional. Currently, large scales and high complexity create a big data problem, which is an informational barrier to management. Therefore, the statement "of any scale and any complexity" is applied only to medium-sized, small enterprises. It is also not applicable to enterprises with significant territorial distribution, since this violates the condition of integrity (solidity). Informational flows and significant delay times are characteristic for distributed enterprises. Subsidiary enterprises, which are analogues of natural multiagent systems, are more promising. The multi-agent mechanism is inherent in this model and this is its advantage.

Conclusions: Cybernetic management is a new step in the development of digital production and management technologies. The digital twin model allows to create a digital cyberspace, that controls material production due to manageability. This work shows the basic formal principles of the functioning of the meta-system of twin enterprises. The theorem of "cybernetically optimal management" remained outside the framework of the discussion. However, the objective of this article was to disclose the technological essence of the model and formally describe the basic principles, that will be detailed and expanded in specific situations. However, this approach is applicable Advances in Economics, Business and Management Research, volume 138 364 only to medium-sized enterprises and localized in one geographical location so far. The IEM project should be implemented as a project of a complex integrated system with the inclusion of cyber-physical systems. De facto, cyber-physical systems are replacing dated automated digital systems.

References:

1. Mulyadinov, F. (2021). Digital Economy Is A Guarantee Of Government And Society Development. *Ilkogretim Online*, 20(3), 1474-1479.
2. Mulyadinov, F. M. (2019). Econometric Modelling of the Innovation Process in Uzbekistan. *Форум молодых ученых*, (3), 35-43.
3. Mulyadinov, F., & Nishonqulov, S. (2021). Raqamli iqtisodiyotni rivojlantirishda axborot texnologiyalarining orni-The role of information technologies in the development of the digital economy.
4. Mulyadinov, F., & Nishonqulov, S. (2021). The role of information technologies in the development of the digital economy. *The role of information technologies in the development of the digital economy*.
5. Mulyadinov, F. M. (2021). CROWDFUND OPPORTUNITIES IN SMALL BUSINESS AND ENTREPRENEURSHIP. *Academic research in educational sciences*, 2, 23-32.
6. Butaboyev, M., Urinov, A., Mulyadinov, F., & Tojimatov, I. Digital economy.
7. Farkhod, M. (2020). Econometric Modelling of the Innovation Process in Uzbekistan. *International Journal of Psychosocial Rehabilitation*, 24(02).
8. Мулайдинов, Ф. М. (2021). КИЧИК БИЗНЕС ВА ТАДБИРКОРЛИКДА КРАУДФАНДИНГ ИМКОНИАТЛАРИ. *Academic research in educational sciences*, 2(Special Issue 4), 23-32.
9. TURSUN, S., TUYCHIEVICH, B. M., & MUROTOVICH, M. F. Effects of the Global Crisis on the Economy of Uzbekistan During the Coronavirus Pandemia and Measures to Ease IT. *JournalNX*, 6(05), 277-280.
10. Nishonqulov, S. F. O., Rajabboyev, B. O. O., & Mamasoliyev, J. O. O. (2021). OLIY O'QUV YURTLARIDA IQTISOD BO'YICHA QO'LLANMA: O'ZGARMAS" MA'RUZA VA BO'R" USULINI KO'RIB CHIQISH. *Scientific progress*, 2(3), 814-824.
11. Nishonqulov, S. F. O., Rajabboyev, B. O. O., & Mamasoliyev, J. O. O. (2021). IQTISODIYOT VA UNING TARMOQLARINI RAQAMLASHTIRISH. IQTISODIYOT SOHASIGA RAQAMLI TEXNALOGIYALARNI OLIB KIRILISHI. *Scientific progress*, 2(3), 825-831.

12. Sulaymonov, J. B. O. G. L., Yuldashev, A. E. O. G. L., & Nishonqulov, S. F. O. G. L. (2021). Hidrologik modellashtirish bilan Geografik axborot tizimlari (GIS) integratsiya. *Science and Education*, 2(6), 239-246.
13. Sulaymonov, J. B. O., Nishonqulov, S. F. O., & Gofurov, M. R. (2021). GEOGRAFIK AXBOROT TIZIMLARI VA AMALIY IQTISODIYOT: POTENTIAL ARIZALAR VA HISSALARNI DASTLABKI MUHOKAMALARI. *Scientific progress*, 2(2), 1371-1377.
14. Yoldashev, A. E. O., Nishonqulov, S. F. O., & Yoldasheva, M. R. Q. (2021). TA'LIMDAGI AXBOROT TEXNOLOGIYALARI. *Scientific progress*, 2(3), 806-813.
15. Solidjonov, D., & Nishonqulov, S. (2021). TA'LIM BIZNESIDA YANGI INNOVATSION TEXNOLOGIYALARNING QO'LLANISHI JOURNAL OF INNOVATIONS IN SCIENTIFIC AND EDUCATIONAL RESEARCH VOLUME-1. *ISSUE-3 (Part-1, 18-JUNE)*, 1, 195-199.
16. Nishonqulov, S. F. O., Rajabboyev, B. O. O., & Mamasoliyev, J. O. O. (2021). DIGITALIZATION OF THE ECONOMY AND ITS NETWORKS. *INTRODUCTION OF DIGITAL TECHNOLOGIES TO THE SECTOR OF THE ECONOMY. Scientific progress*, 2(3), 825-831.
17. Nishonqulov, S. F. O., Rajabboyev, B. O. O., & Mamasoliyev, J. O. O. (2021). ECONOMIC GUIDE IN HIGHER EDUCATION INSTITUTIONS: A REVIEW OF THE CONSTANT" LECTURE AND LAW" METHOD. *Scientific progress*, 2(3), 814-824.
18. Solidjonov, D., & Nishonqulov, S. (2021). APPLICATION OF NEW INNOVATIVE TECHNOLOGIES IN EDUCATIONAL BUSINESS JOURNAL OF INNOVATIONS IN SCIENTIFIC AND EDUCATIONAL RESEARCH VOLUME-1. *ISSUE-3 (Part-1, 18-JUNE)*, 1, 195-199.
19. Akhmadjonov, O., Nishonqulov, S., Rajabboyev, B., Nazirov, A., & Meliboyev, A. (2021). ISLOM BANKI VA O'ZBEKISTON. *Oriental renaissance: Innovative, educational, natural and social sciences*, 1(9), 766-775.
20. Nishonqulov, S., Rajabboyev, B., & Solidjonov, D. (2021). BANK TIZIMINI INNOVATSION ISLOH QILISH SHAROITIDA TIJORAT BANKLARINI TRANSFORMATSIYALASHNING ILMIY-AMALIY ASOSLARI.

ELABORATION OF ENTERPRISE DEVELOPMENT STRATEGY IN REAL SECTOR OF ECONOMY USING QUALITY MANAGEMENT TOOLS

Kurbonov Said Akbarovich
Independent researcher of the Higher
School of Business and Entrepreneurship

Abstract: This study is aimed at the development of a guideline for analysis of the economic activity of an enterprise to control and ensure the interaction of tasks and functions of management in the current and strategic aspects in the conditions of innovative development. The proprietary methodology for enterprise management control system formation is developed. The concept of matrices of analysis and interaction between the functions of the enterprise management is introduced. The matrix of operational control and management, the matrix of strategic control and management, the matrix of integrated control and management are considered by the authors. The concept of enterprise management control is considered herein. The objectives of the management control system in the modern economy are also described. The key role of control in the implementation of the current and strategic objectives of the enterprise management is substantiated. The proposals are formulated to improve the control function at the enterprise with the help of new information technologies. Based on the proprietary methodology of matrix analysis and interaction of objectives and functions of the enterprise management system, the algorithm for the formation of a system of integrated flexible internal control is developed.

Keywords: Management, control, internal control system, strategic control, strategic control matrix, integrated flexible internal control.

Introduction: Currently, control as a function of management is recognized as determining in achieving the high quality of work of the enterprises and organizations. There is a generally accepted logic: no control, no exact implementation of the plan, no high result of the activity of the enterprise.

However, some modern problems of organization of the efficient control in the framework of enterprise management system are observed. One of them is the difficulty of integration of the control functions in the current and strategic objectives of the enterprise management system. The proprietary approach to the solution of this problem consists in the formation of a special methodology for the analysis and interaction of the control system with the overall management system of the enterprise. In the opinion of the authors, this analysis and interaction methodology can be implemented based on matrix models.

The problems of the internal control system of the enterprise are the relevant research issue. According to the scientists, the problem of internal control is the key of success to any company. The mistakes made in the current financial statements, in daily production objectives, in the relationships with the suppliers and consumers, can result in bankruptcy. The success of internal control depends entirely on the quality of the labor resources of the company. To solve these problems, the COSO IC-IF internal control standard was updated. This standard enables the control risks assessment, the development of control procedures, the improvement of the information and data management. As noted in the studies, the

internal control system is in constant motion and transformation. In this regard, it becomes very important to consider new methods of analysis to improve the internal control system.

Some attempts have been made to use the matrix method in the analysis of the enterprise management system. The scientists proposed to use the matrix principle to analyze business processes and improve the indicators of the strategy. To this end, the key performance indicators were formed into a matrix for analysis of the market and functional areas of the company. The positive result was the increase in the efficiency of control over the economic indicators and the increase in the manageability of the company's business processes while fulfilling a common goal.

The application of the matrix approach in risk analysis is the accomplishment of the logistics tasks as: the selection of the optimal supplier, the selection of the cost and the quality of supplies. A positive result is the confirmation of the possibility of use of the matrix approach for risk assessment and for one of the management systems functions. This study does not involve the use of a matrix approach for the management system. It is proposed to solve this problem.

The use of the matrix approach in the strategic aspect for the company has also been studied by Kokodey (2013). The presented matrix model uses three indicators: the level of the company's competitive advantage, the popularity in business environment and time. These indicators have a market orientation and do not sufficiently consider the internal potential of the management system and the internal control system. It seems important to examine the internal control system as an important factor in the implementation of the strategy. It is proposed to apply the matrix approach to solve this problem.

The procedure for control over the current economic activity indicators and the innovative development indicators of the company remains insufficiently studied. The application of the matrix method will make it possible to formulate a general strategy for the innovative development of the enterprise while maintaining the current market positions.

The improvement of the internal control system of a modern enterprise should be associated with the attribution of the flexibility (adaptability) properties to the internal control system. This study implies an analysis of the organizational management and control structure of the enterprise, identifying those responsible for the functional fields of activity and ensuring their close relationship in the process of the external and internal changes control. In other words, a flexible internal control system should be "embedded" into the existing management system of the enterprise in such a way that the period between the violations (discrepancies) revealed in the course of control and the response of the management system to them would be minimal.

In addition to control over the current indicators of economic activity in modern conditions, it is important to control the innovation development of the enterprise. The innovation activity is an activity with a high level of uncertainty. When we consider the stages of the innovation process and try to control the achievement of the target indicators, first, the objective is to control the uncertainty, the level of risk of the innovation project. In this regard, the new an autonomous objective is the formation of a system of internal control of the risks of the company's innovation activity. For this, the stages of the innovation project must be combined with the risk management rules in accordance with the international standards for

internal control. Risk management should include the following elements of the internal control standard: internal environment, goal setting, event identification, risk assessment, risk response, means of control, information and communication, monitoring.

When improving the internal control system of an enterprise, it is required to link flexibly the parameters of the tactics and strategy of the enterprise in conditions of innovative development and current standards for internal control. This process involves the assessment of the parameters for the cost and profit centers, necessary resources and technologies for their use in the context of their linking with the persons responsible for control in accordance with the organizational management structure to ensure the ability to improve the performance indicators of the enterprise and considering the sections of the quality management system of the enterprise:

- ✓ management responsibility;
- ✓ product life cycles;
- ✓ resource management;
- ✓ analysis;
- ✓ change;
- ✓ improvement.

In this case, the internal control system becomes flexible, the process of managerial decision making after the control actions is reduced, the control function becomes dominant in the aggregate of management functions, integrating the planning, organization, motivation, analysis and accounting functions under its own control.

From the point of view of strategic management, effectiveness, efficiency, economy and dynamism are the indicators of the internal control system efficiency. These indicators should be set primarily to monitor the strategic indicators grouped into such areas as finance, market and customers, business processes, development and human resources. This will allow ensuring the successful strategic (innovation) development of the enterprise through systematic control and adoption of tactical managerial decisions.

The specificity of managerial information requires the provision of data according to the current requirement – it can be both the information about the workload of an individual object, and the progress of a certain production (innovation) process. This is the most appropriate for a multi-administrative project structure, including the control of both traditional and innovation projects.

When constructing an optimal management model of a flexible internal control system, the degree of its complexity should correspond to the organizational structure of the enterprise, the number of employees, the number of branches and the level of their territorial branching, the degree of centralization of accounting, and other characteristics of the enterprise. The management model of a system of flexible internal control should use the advanced capabilities of the information technology to organize the work of distributed groups and units in the enterprise.

One of the communication tools of the organizational structure and control processes is the scheme of responsibility of the top managers for the functional areas of the enterprise. When changing the organizational structure, the scheme and description of the processes

should be changed also. As the organizational structure can change often enough, the description of processes should be convenient for making necessary changes.

To improve the internal control system, to increase its flexibility and adaptability, the principle of the conformity of organizational and managerial structures to the objectives of monitoring market (internal) changes should be used. It is also advisable to use the concept of "frame" – the event with certain parameters, subject to the occurrence of which the information is submitted to the necessary functional units responsible for the control of the event and authorized to make the necessary managerial decisions. This will ensure a rapid response to the market (internal) changes, adoption of the measures necessary to solve the problem and, based on the results of the actions undertaken, change flexibly the benchmarks of the strategic (innovation) development of the enterprise. The complex automated management and control system based on the frame implementation of the matrix representation of the structure and modern methods of information processing and analysis will allow the enterprise to switch over to a fundamentally new level of internal control, monitoring operatively the current state of innovation processes and the production system as a whole, providing the reporting and analytical data in various reviews, thereby making flexible the internal control.

The comparison of the results of the matrix approach application to the solution of the economic and management problems revealed the following. The choice of the opposite criteria or indicators to find the optimal solution is effectively realized using the matrix approach. In our case, these opposite criteria or indicators are the operational and strategic objectives of the enterprise, as well as the stages of ongoing production and innovation projects. When combining the operational and strategic objectives and ongoing production and innovation projects, the control measures and installations are controversial.

While the current (operational) activity requires controlling the cost reduction and quality improvement, the innovation (strategic) activity requires controlling the increase in costs and obtain the uncertain quality with the likelihood of high demand in the market. In these terms, the problem of effective control integration should be solved.

Other well-known economic methods and management tools are used by the authors apart from the matrix approach to the solution of this problem. The approach to the organization and control of the operational activities, based on the identification of cost and profit centers, internal control process maps and business process performance indicators is used. In this case, this approach is applied to the formation of the operational control and management matrix. This allows the authors to develop the recommendations to improve the internal control system at the operational level.

The approach to the enterprise management based on the balanced indicators is also used. This approach includes such analytical fields as finance, market and customers, business processes, development and human resources. Herewith, the studies are known where the matrix approach has been successfully applied to improve the system of balanced indicators. In this case, the system of balanced indicators is used to form the strategic control and management matrix. This makes it possible to develop the recommendations for improvement of the internal control system at the strategic level.

One of the complex modern problems of any enterprise is to ensure the integration of the implementation of strategic and operational economic objectives in selecting the current market positions or risky innovative projects. In this case, the objective is to increase the internal control flexibility in solving the problems of the enterprise innovative development. To solve this problem, the results obtained by the authors in previous studies are used. Ultimately, the use of the proprietary experience and the principles of innovative management make it possible to form the integrated control and management matrix in the enterprise management system.

Thus, the most successful economic methods and management tools (matrix approach, balanced indicators system, innovative management) are used based on topical research and development of the world level in the field of improving the internal control system, and the proprietary model of integrated flexible internal control of the enterprise is proposed.

Conclusion: In conclusion, it should be noted that the complex automated system of integrated flexible internal control of the enterprise, based on the frame implementation of the matrix representation of the structure and modern methods of data processing and analysis, will allow the enterprise to switch over to a principally new level and improve the efficiency of control activities by monitoring the current state of the innovative processes and the production system as a whole, providing the reporting and analysis data in various reviews, thereby making the internal control flexible and integrated.

References:

1. Mulaydinov, F. (2021). Digital Economy Is A Guarantee Of Government And Society Development. *Ilkogretim Online*, 20(3), 1474-1479.
2. Solidjonov, D. (1990). TYPES OF READING AND WRITING SKILLS ON TEACHING. *Signal Processing*, 4, 543-564.
3. Solidjonov, D. Z. O. (2021). THE IMPACT OF THE DEVELOPMENT OF INTERNET TECHNOLOGIES ON EDUCATION AT PANDEMIC TIME IN UZBEKISTAN. In *СТУДЕНТ ГОДА 2021* (pp. 108-110).
4. Solidjonov, D. Z. (2021). THE IMPACT OF SOCIAL MEDIA ON EDUCATION: ADVANTAGE AND DISADVANTAGE. *Экономика и социум*, (3-1), 284-288.
5. Solidjonov, D. (2021). O'QITISH JARAYONLARIDA GOOGLE CLASSROOM PLATFORMASIDAN FOYDALANISH VA UNING FOYDALI JIHATLARI. *Scientific progress*, 2(3), 389-396.
6. Rakhimov, M., Yuldashev, A., & Solidjonov, D. (2021). THE ROLE OF ARTIFICIAL INTELLIGENCE IN THE MANAGEMENT OF E-LEARNING PLATFORMS AND MONITORING KNOWLEDGE OF STUDENTS. *Oriental renaissance: Innovative, educational, natural and social sciences*, 1(9), 308-314.
7. Solidjonov, D. Z. O. G. L. (2021). STEAM TALIM TIZIMI VA UNDA XORIIY TILLARNI O'QITISH. *Science and Education*, 2(3).
8. Mulaydinov, F. M. (2019). Econometric Modelling of the Innovation Process in Uzbekistan. *Форум молодых ученых*, (3), 35-43.

9. Mulaydinov, F., & Nishonqulov, S. (2021). Raqamli iqtisodiyotni rivojlantirishda axborot texnologiyalarining orni-The role of information technologies in the development of the digital economy.
10. Mulaydinov, F., & Nishonqulov, S. (2021). The role of information technologies in the development of the digital economy. *The role of information technologies in the development of the digital economy*.
11. Mulaydinov, F. M. (2021). CROWDFUND OPPORTUNITIES IN SMALL BUSINESS AND ENTREPRENEURSHIP. *Academic research in educational sciences*, 2, 23-32.
12. Butaboyev, M., Urinov, A., Mulaydinov, F., & Tojimatov, I. Digital economy.
13. Farkhod, M. (2020). Econometric Modelling of the Innovation Process in Uzbekistan. *International Journal of Psychosocial Rehabilitation*, 24(02).
14. Мулайдинов, Ф. М. (2021). КИЧИК БИЗНЕС ВА ТАДБИРКОРЛИҚДА КРАУДФАНДИНГ ИМКОНИЯТЛАРИ. *Academic research in educational sciences*, 2(Special Issue 4), 23-32.
15. TURSUN, S., TUYCHIEVICH, B. M., & MUROTOVICH, M. F. Effects of the Global Crisis on the Economy of Uzbekistan During the Coronavirus Pandemia and Measures to Ease IT. *JournalNX*, 6(05), 277-280.
16. Nishonqulov, S. F. O., Rajabboyev, B. O. O., & Mamasoliyev, J. O. O. (2021). OLIY O'QUV YURLARIDA IQTISOD BO'YICHA QO'LLANMA: O'ZGARMAS" MA'RUZA VA BO'R" USULINI KO'RIB CHIQUISH. *Scientific progress*, 2(3), 814-824.
17. Nishonqulov, S. F. O., Rajabboyev, B. O. O., & Mamasoliyev, J. O. O. (2021). IQTISODIYOT VA UNING TARMOQLARINI RAQAMLASHTIRISH. IQTISODIYOT SOHASIGA RAQAMLI TEXNANOLOGIYALARNI OLIB KIRILISHI. *Scientific progress*, 2(3), 825-831.
18. Sulaymonov, J. B. O. G. L., Yuldashev, A. E. O. G. L., & Nishonqulov, S. F. O. G. L. (2021). Hidrologik modellashtirish bilan Geografik axborot tizimlari (GIS) integratsiya. *Science and Education*, 2(6), 239-246.
19. Sulaymonov, J. B. O., Nishonqulov, S. F. O., & Gofurov, M. R. (2021). GEOGRAFIK AXBOROT TIZIMLARI VA AMALIY IQTISODIYOT: POTENTIAL ARIZALAR VA HISSALARNI DASTLABKI MUHOKAMALARI. *Scientific progress*, 2(2), 1371-1377.
20. Yoldashev, A. E. O., Nishonqulov, S. F. O., & Yoldasheva, M. R. Q. (2021). TA'LIMDAGI AXBOROT TEXNANOLOGIYALARI. *Scientific progress*, 2(3), 806-813.
21. Solidjonov, D., & Nishonqulov, S. (2021). TA'LIM BIZNESIDA YANGI INNOVATSION TEXNANOLOGIYALARNING QO'LLANISHI JOURNAL OF INNOVATIONS IN SCIENTIFIC AND EDUCATIONAL RESEARCH VOLUME-1. *ISSUE-3 (Part-1, 18-JUNE)*, 1, 195-199.
22. Nishonqulov, S. F. O., Rajabboyev, B. O. O., & Mamasoliyev, J. O. O. (2021). DIGITALIZATION OF THE ECONOMY AND ITS NETWORKS. *INTRODUCTION OF DIGITAL TECHNOLOGIES TO THE SECTOR OF THE ECONOMY*. *Scientific progress*, 2(3), 825-831.
23. Nishonqulov, S. F. O., Rajabboyev, B. O. O., & Mamasoliyev, J. O. O. (2021). ECONOMIC GUIDE IN HIGHER EDUCATION INSTITUTIONS: A REVIEW OF THE CONSTANT" LECTURE AND LAW" METHOD. *Scientific progress*, 2(3), 814-824.

24. Solidjonov, D., & Nishonqulov, S. (2021). APPLICATION OF NEW INNOVATIVE TECHNOLOGIES IN EDUCATIONAL BUSINESS JOURNAL OF INNOVATIONS IN SCIENTIFIC AND EDUCATIONAL RESEARCH VOLUME-1. *ISSUE-3 (Part-1, 18-JUNE), 1*, 195-199.

25. Akhmadjonov, O., Nishonqulov, S., Rajabboyev, B., Nazirov, A., & Meliboyev, A. (2021). ISLOM BANKI VA O'ZBEKISTON. *Oriental renaissance: Innovative, educational, natural and social sciences, 1(9)*, 766-775.

26. Nishonqulov, S., Rajabboyev, B., & Solidjonov, D. (2021). BANK TIZIMINI INNAVATSION ISLOH QILISH SHAROITIDA TIJORAT BANKLARINI TRANSFORMATSIYALASHNING ILMIY-AMALIY ASOSLARI.

**МАРКАЗИЙ ОСИЁДА ЎЗБЕКИСТОН РЕСПУБЛИКАСИ ҲАМКОРЛИК АЛОҚАЛАРИНИНГ
ТАШҚИ СИЁСАТДАГИ УСТУВОРЛИГИ**

Фазлиддинов Жанобиддин Зайнобиддин ўғли
Самарқанд Давлат Тиббиёт Университети,
Даволаш иши факултетининг 3-босқич талабаси,
Абдумажидова Ҳамида СамДТУ "Ижтимоий ва гуманитар"
фанлар кафедраси ўқитувчиси

Аннотация: Мақолада Ўзбекистоннинг Марказий Осиё давлатлари билан иқтисодий, ижтимоий-сиёсий, маънавий-мафкуравий алоқалари ижтимоий-фалсафий таҳлил қилинган. Марказий Осиёдаги хавфсизлик, барқарорлик ва аҳил қўшничилик муҳитини шакллантиришга таъсир кўрсатувчи шароит ва омиллар кўрсатиб ўтилган. Марказий Осиёдаги интегратив жараёнлар ўзаро боғлиқлик, алоқадорлик ва ривожланиш жараёнидан иборат бўлган яхлит жараён сифатида ижтимоий-фалсафий таҳлил қилинган.

Калит сўзлар: Марказий Осиё, интегратив жараёнлар, иқтисодий, ижтимоий-сиёсий, маънавий-мафкуравий алоқалар, хавфсизлик, барқарорлик, аҳил қўшничилик муносабатлари, унга таъсир кўрсатувчи шароит ва омиллар.

Ўзбекистоннинг Марказий Осиё мамлакатлари билан минтақалараро ҳамкорлигини мустаҳкамлаш масаласи бугунги кунда ташқи сиёсатдаги муҳим масаладир. Ўзбекистонда ҳозирги даврда Марказий Осиё мамлакатлари билан ўзаро манфаатли муносабатларни ривожлантиришга катта эътибор қаратилмоқда.

Ўзбекистоннинг ташқи сиёсат соҳасидаги энг муҳим устувор йўналишлар-давлат мустақиллиги ва суверенитетини мустаҳкамлаш, мамлакатнинг халқаро муносабатларнинг тенг ҳуқуқли субъекти сифатидаги ўрни ва ролини ошириш, ривожланган демократик давлатлар қаторига кириш, Ўзбекистоннинг ён-атрофида хавфсизлик, барқарорлик ва аҳил қўшничилик муҳитини шакллантиришдан иборатдир. Шу билан биргаликда Ўзбекистон Республикасининг халқаро нуфузини мустаҳкамлаш, мамлакатда олиб борилаётган ислохотлар тўғрисида жаҳон ҳамжамиятига холис ахборот етказиш, Ўзбекистон Республикасининг ташқи сиёсий ва ташқи иқтисодий фаолиятининг норматив-ҳуқуқий базасини ҳамда халқаро ҳамкорликнинг шартномавий-ҳуқуқий асосларини такомиллаштириш, давлат чегарасини делимитация ва демаркация қилиш масалаларини ҳал этиш каби масалалар ҳам бугунги кундаги долзарб масалалардир.

Ўзбекистоннинг ички ва ташқи сиёсатида барқарор, адолатли ва демократик давлат қуришга, мамлакатнинг ташқи ошкоралигини илгари суришга ҳамда регионал ва кўп томонлама ўзаро ҳамкорликни ривожлантиришга ҳам бугунги кунда катта эътибор қаратилмоқда.

Ҳозирги даврда Ўзбекистоннинг Марказий Осиё мамлакатлари билан кўп қиррали ҳамкорлигини янада ривожлантиришга доир бир қатор тегишли дастурий ҳужжатлар ишлаб чиқилган ва қабул қилинган, "йўл хариталари" тасдиқланган. Ўзбекистон Президенти Шавкат Мирзиёевнинг ва Марказий Осиё давлат раҳбарларининг олий ва

юқори даражалардаги ташрифлари давомида мамлакатларнинг миллий манфаатларига жавоб берадиган фаол, очиқ, прагматик ва чуқур ўйланган ташқи сиёсатни олиб бориш масаласига эътибор кучайтирилмоқда.

Бизнинг қатъий ишончимизга кўра, амалий ҳамкорликка тайёрлик ва унга астойдил интилиш, шунингдек, барча Марказий Осиё мамлакатларининг умумий келажак учун масъулиятни ҳис этиши минтақанинг барқарор ривожланиши ва фаровонлигининг мустақкам пойдевори ва кафолатидир, - дейди Президент Шавкат Мирзиёев, - Ўзбекистон баҳсли масалаларни тезроқ ҳал қилиш ва ўзаро ишончни янада мустақкамлаш тарафдоридир. Давлатларимиз айнан яхши қўшничилик ва ўзаро манфаатли ҳамкорлик тамойиллари асосида савдо-иқтисодий, транспорт-коммуникация, маданий-гуманитар соҳаларда, ҳавфсизлик ва барқарорлик масалаларида ўз салоҳиятини янада самарали амалга ошира олади.

Ўзбекистоннинг ташқи сиёсий ташаббуслари бутун Марказий Осиё учун янги имкониятларни яратмоқда. Ўзбекистон Марказий Осиёдаги бошқа давлатлар учун мавжуд муаммоларни биргаликда ҳал қилиш ғоясидан иборат кун тартибини илгари сурмоқда. Ўзбекистон бугунги кунда Марказий Осиёдаги иқтисодий, ижтимоий-сиёсий, маънавий-маданий, мафкуравий жараёнларни барқарорлаштирувчи давлат сифатида ўз фаолиятини олиб бормоқда.

Ҳозирги пайтда Марказий Осиёда давлатлараро муносабатларнинг янги тизими шаклланиб, Ўзбекистон ушбу тизимда турли хил йўналишлар бўйича юқори фаолликни намоён қилмоқда. Натижада минтақа мамлакатлари ўртасидаги муносабатларда сезиларли соғломлашиш белгилари яққол кўзга ташланмоқда. Ўзбекистон Афғонистон билан икки томонлама алоқаларни сезиларли даражада кенгайтирди, афғон муаммосини ҳал қилиш бўйича кўп томонлама ҳаракатларга фаол қўшилди. Ўзбекистон Сурхон-Пули-Хумри электр узатиш линияси ва "Термиз-Мозори-Шариф-Пешовар" темир йўл қурилиши йирик лойиҳаларини амалга оширишда фаол иштирок этмоқда. Термизда Афғонистон фуқаролари учун Таълим маркази очилиб, ҳозирги даврда афғонистонлик талабалар ушбу Таълим марказини битириб, улардан айримлари Афғонистон парламентида, вазирликлари ва муассасаларида ишламоқда, мамлакат олий таълим муассасаларида муаллимлик қилмоқда, мустақил бизнесни юритмоқда.

Ўзбекистоннинг Марказий Осиё мамлакатлари билан товар айирбошлаш ҳажми сўнгги йилларда 2 баробар, қўшма корхоналар сони 4 марта ўсди. Мамлакатларимиз Марказий Осиёда радиация хавфсизлигини таъминлаш, "Барқарор ривожланиш учун сув" ҳаракатлари, Энергетик хартиянинг Ашхобод декларацияси каби халқаро ҳужжатларни имзоладилар.

Бизнинг минтақадаги ўзаро яқинлашувимиз ва ҳамкорликни кенгайтиришимизбу замон талаб қилаётган ва орқага қайтмайдиган жараён эканини таъкидламоқчиман, - дейди Президент Шавкат Мирзиёев, - У қатъий сиёсий танловга асосланган бўлиб, чуқур тарихий омилларга эга ва кимнингдир манфаатларига қарши қаратилган эмас. Бу борада, бирлик ва жипсликни мустақкамлаган ҳолда, биз изчил ва барқарор ривожланиб бораётган минтақамизнинг, демакки, истиқболли ва ишончли халқаро шерикнинг шаклланишига ҳисса қўшмоқдамиз.

Ўзбекистоннинг ташқи сиёсат соҳасидаги муҳим устувор йўналиши дунёнинг етакчи давлатлари ва халқаро ташкилотлари билан стратегик шериклик ҳамда ҳамкорликнинг мувозанатланган тизимини шакллантиришдан иборат бўлиб, бундай ёндашув иқтисодийтни модернизациялаш, барқарорлик ва хавфсизликни қўллаб-қувватлаш, Марказий Осиёда ҳамкорлик учун қулай шарт-шароитларни яратиш вазифаларининг самарали ҳал қилинишини таъминлашдан иборатдир.

Ўзбекистон Марказий Осиёда муҳим давлат ҳисобланади ва алоҳида роль ўйнайди. Мамлакатнинг региондаги муҳим аҳамияти хорижий эксперт ва сиёсий доиралар вакиллари томонидан ҳам эътироф қилиб келинмоқда. Ўзбекистон минтақадаги барча қўшни давлатлар билан стратегик ҳамкорлик тўғрисида шартнома тузган бўлиб, бу юқори даражада регионал сиёсат тузиш имконини беради. Ушбу мақсадларда амалга оширилаётган ишлар мамлакатнинг халқаро муносабатлар тизимидаги ўрни ва ролини мустаҳкамлашда ҳам муҳим аҳамиятга эга. Ўзбекистоннинг ташаббуслари Марказий Осиёдаги барча мамлакатларнинг манфаатларини ҳисобга олади ва консенсус тамойилига асосланади. Тошкентнинг фаол, ташаббускор ва конструктив дипломатияси туфайли шаклланган минтақадаги янги сиёсий реаллик Марказий Осиё мамлакатлари ўртасида кенг доирали масалалар бўйича ўзаро ҳаракатларни кучайтиришга ижобий таъсир кўрсатмоқда. Тошкентда 2019 йил ноябрда Марказий Осиё давлатлари ўртасида вужудга келадиган масалалар ечимини муҳокамадан ўтказиш тўғрисида келишувга эришилди.

Марказий Осиё давлат раҳбарларининг консультатив учрашувларини ўтказиш минтақада янги халқаро ташкилот ёки ўз уставига эга ва давлат органларидан юқори турувчи бирон-бир интеграцион тузилма ташкил этилишини назарда тутмайди. Ушбу фаолият фақат регионал ривожланишнинг муҳим масалалари бўйича ўзаро келишиб олишни кўзда тутаяди.

Ўзбекистоннинг минтақа бўйича йўналиши фаоллашуви регионал яқинлашиш, ишонч ва ўзаро тушунишни тиклаш, шунингдек, йиғилиб қолган масалаларни оқилона муросаларга келиш асосида оператив ҳал қилиш юзасидан аллақачон етилган талабга ўз вақтида ва амалий жавоб бўлди. Олий даражада ўрнатилган очиқ ва ишончли мулоқот барча ҳамкорлик йўналишларини кучайтириш учун мустаҳкам асос яратди.

Ўзбекистоннинг Марказий Осиё мамлакатлари билан сиёсий соҳадаги ўзаро ҳамкорлиги фаоллашуви билан бир қаторда савдо-иқтисодий, транспорт-коммуникация, энергетика ва маданий-инсонпарварлик соҳаларидаги ўзаро манфаатли муносабат ва алоқалари ҳам бир мунча кучайди.

Марказий Осиё мамлакатлари ўртасидаги савдо-иқтисодий муносабатларнинг яхшиланиши минтақанинг инвестициявий жозибадорлигини оширишга ёрдам бериб, 2017 йил бошидан то ҳозирги вақтгача Ўзбекистон ва Марказий Осиё минтақаси мамлакатлари ўртасида 300 тадан кўпроқ шартнома, шунингдек тахминан 75 млрд. доллар суммада шартномалар ва битимлар имзоланди.

Марказий Осиё давлатлари ўртасида экологик, жумладан, сув-энергетикага боғлиқ масалаларни ҳал қилиш соҳасида олдинга силжишлар кузатилмоқда. Ўзбекистон Қамбар-Ота ва Роғун ГЭСи қурилиши лойиҳаларида ўз иштироки

имкониятларини кўриб чиқишга тайёр эканлигини билдирди. "Ўзбекистон – Туркменистон- Эрон- Ўмон" транспорт йўлагининг муҳим участкасини амалга оширишга старт берилди, Амударё орқали "Туркманобод - Фороб" темир йўл ва автомобиль кўприклари очилди. Уларнинг ишга туширилиши "Ўзбекистон- Туркменистон - Каспий денгизи- Жанубий Кавказ" йўналиши бўйича Боку- Тбилиси- Карс ҳамда Грузия, Туркия, Руминия ва бошқа давлатларнинг Қора денгиз портларига чиқиш йўллари билан оралиқ транспорт-коммуникация магистралини яратиш ғоясини амалга ошириш имконини берди.

Марказий Осиё давлатлари ўртасида олиб борилган ўзаро музокаралардан сўнг Хитой ва Марказий Осиёни Қирғизистон орқали боғловчи темир йўл қурилиши бўйича жиддий ривожланишга эришилди. Дастлабки баҳоларга кўра, ушбу лойиҳа амалга оширилганида юкларни етказиб бериш муддатлари 7-8 суткага қисқаради, Шарқий Осиёдан Яқин Шарқ ва Жанубий Европа мамлакатларига йўл масофаси 900 км.га қисқаради.

Ҳозирги даврда Марказий Осиё давлатлари ўртасида маданий-инсонпарварлик соҳасида яқиндан ҳамкорликни, дўстона ва яқин қўшничилик алоқаларини мустаҳкамлаш ва кенгайтиришга ҳам алоҳида эътибор қаратилмоқда.

"Марказий Осиё-ягона ўтмиш, умумий келажак" шиори остида маданий-гуманитар алмашув платформасининг яратилиши барча халқларимиз манфаатларига жавоб беради, деб ўйлайман,- дейди Президент Шавкат Мирзиёев, - Сизларнинг қўллаб-қувватлашингиз билан илм-фан, маданият ва санъат соҳаларида эришган салмоқли ютуқлари учун Марказий Осиё мукофотини таъсис этиш, шунингдек, университетлар форумлари ва минтақавий спорт ўйинларини ташкил этиш таклиф қилинмоқда.

Марказий Осиёда тинчлик ва барқарорликни таъминлаш нафақат минтақа мамлакатлари манфаатларига жавоб беради, балки унинг қўшни регионлардаги хавфсизликка таъсири нуқтаи назаридан бутун Евросиё қитъасининг барқарор ривожланишига ҳам кўмаклашади.

Ўзбекистон Республикаси Президентининг Олий Мажлис Сенати ва Қонунчилик палатасига Мурожаатномаси Ўзбекистоннинг яқин давр ичида ривожланиш устувор йўналишларини яна бир марта белгилаб берди, бунда сиёсий, иқтисодий ва ижтимоий соҳалардаги туб ислохотлар билан бир қаторда фаол ташқи сиёсатни амалга ошириш ҳам назарда тутилган. Янгиланган Ўзбекистон Марказий Осиёда жойлашган давлатларга ўзининг ўзаро фойдали ҳамкорликка тайёрлигини, миллий манфаатларга жавоб берадиган, очик, прагматик ва чуқур ўйланган ташқи сиёсат олиб боришини амалий ишлар билан кўрсатиб келмоқда. Марказий Осиё минтақасидаги мамлакатлар билан барча соҳаларда ўзаро дўстлик, яхши қўшничилик ва стратегик шериклик руҳидаги муносабатларни мазмун ва сифат жиҳатидан янги bosқичга олиб чиқиш бугунги кунда Ўзбекистон ташқи сиёсатидаги энг муҳим масалалардан биридир.

Фойдаланилган адабиётлар рўйхати:

1. Ўзбекистон Республикаси Президентининг "Ўзбекистон Республикасини янада ривожлантириш бўйича Ҳаракатлар стратегияси тўғрисида"ги Фармони. Тошкент, Адолат, 2018 йил.

2. Мирзиёев Ш.М. Миллий тараққиёт йўлимизни қатъият билан давом эттириб, янги босқичга кўтарамиз. 1-жилд, Тошкент, Ўзбекистон, 2017 йил.

3. Мирзиёев Ш.М. Халқимизнинг розилиги бизнинг фаолиятимизга берилган энг олий баҳодир. 2-жилд.Тошкент, Ўзбекистон. 2018 йил.

4. Мирзиёев Ш.М. Нияти улуғ халқнинг иши ҳам улуғ, ҳаёти ёруғ ва келажаги фаровон бўлади. 3-жилд, Тошкент, Ўзбекистон, 2019 йил.

5. Мирзиёев Ш.М. Миллий тикланишдан - миллий юксалиш сари. 4-жилд, Тошкент, Ўзбекистон, 2020 йил.

6. Мирзиёев Ш.М. Янги Ўзбекистон тараққиёт стратегияси Тошкент, Ўзбекистон, 2022 йил

7. Hamida A., Juraboy Y. COOPERATION IN CENTRAL ASIA AS A PRIORITY DIRECTION OF FOREIGN POLICY OF UZBEKISTAN //Galaxy International Interdisciplinary Research Journal. – 2021. – Т. 9. – №. 12. – С. 175-8. Nugmanovna M. A., Akbaralievna U. G. FAMILY IS THE BASIS OF SOCIETY AND STATE //Archive of Conferences. – 2021. – Т. 22. – №. 1. – С. 28-31.

JAHON IQTISODIYOTI VA XALQARO MUNOSABATLAR

Maxmudova Zilola Ma'murjon qizi
Qo'qon universiteti Ta'lim menejmenti
1 - kurs magistranti

Annotatsiya: Xalqaro savdo va hamkorlik ko'plab mamlakatlarda yuqori foyda olish uchun asos bo'lib xizmat qiladi, masalan, bugungi kunda rivojlanayotgan mamlakatlar rivojlangan va o'tish davrini boshdan kechirayotgan mamlakatlarga har xil turdagi tovarlar va xizmatlar eksport qiladi. Bugungi kunda Xitoy va Hindiston xalqaro savdo bo'yicha eng tez rivojlanayotgan mamlakatlar qatoriga kiradi. Xalqaro savdoning yana bir afzalligi shundaki, u ko'plab mamlakatlarda qashshoqlikni kamaytirishga qaratilgan.

Kalit so'zlar: Xalqaro savdo, tovar aylanmasi, eksport va import, kooperatsiya, tovar-pul, jahon bozori, savdo uylari, banklar, sug'urta, fond birjasi, xomashyo.

Kirish: Xalqaro savdo - bu turli davlatlar va milliy iqtisodiyotlar o'rtasida tovar va xizmatlar almashinuvi jarayoni. Xalqaro savdo uzoq vaqtdan beri mavjud bo'lsa-da, faqat 19-asrga qadar deyarli barcha rivojlangan mamlakatlar xalqaro savdoda ishtirok eta boshladilar. Xalqaro savdo tashqi savdo aylanmasi, eksport va import, savdo balansi kabi ko'rsatkichlar bilan tavsiflanadi. Xalqaro savdo va kooperatsiya ko'pgina mamlakatlarda yuqori foyda olish uchun asos bo'lib xizmat qiladi, masalan, bugungi kunda rivojlanayotgan mamlakatlar rivojlangan va o'tish davridagi iqtisodiyoti bo'lgan mamlakatlarga har xil turdagi tovar va xizmatlar eksport qilmoqda. Bugungi kunda Xitoy va Hindiston xalqaro savdo bo'yicha eng tez rivojlanayotgan mamlakatlar qatoriga kiradi. Xalqaro savdoning yana bir afzalligi shundaki, u ko'plab mamlakatlarda qashshoqlikni kamaytirishga qaratilgan. Hindistonda 60-70-yillarda qashshoqlik atigi 1 foizga kamaymagan, ammo vaqt o'tishi bilan globallashuv va integratsiya ishlab chiqarish, xizmat ko'rsatish, ta'lim va boshqa barcha sohalarda o'sishga olib keladi. Xalqaro hamkorlikning kuchayishi ta'lim va sog'liqni saqlashni yaxshilashga olib keladi. Bugungi kunda xalqaro savdo aloqalari, ayniqsa, rivojlanayotgan mamlakatlarning bu sohadagi ulushi chuqurlashmoqda. Xalqaro savdo 2024 yilda 4,7 foizga o'sishi prognoz qilinmoqda, bu so'nggi ikki yildagi 2,2 foizdan ko'proq va undan orqada rivojlangan davlatlar turibdi. Bizga ma'lumki, tashqi savdoning o'sishi bilan jahon iqtisodiyoti ham o'sadi. 2024 yil rejasi o'tgan yilga nisbatan 4,7% ga ko'p bo'lsa-da, bu ko'rsatkich 20 yillik o'rtacha 5,3% dan past; Ushbu sekin o'sishning asosiy sabablaridan biri rivojlangan mamlakatlarning qo'shma importiga bo'lgan talabning o'sishi bo'lib, u 2,1% ga o'sdi. Eksport nuqtai nazaridan rivojlangan va rivojlanayotgan mamlakatlar faqat kichikroq miqyosda o'sadi (rivojlangan mamlakatlarda 1,5% va rivojlanayotgan mamlakatlarda mos ravishda 3,3%). 2023-yilda dollarlik tovarlar eksporti 2,8 foizga oshib, 18,8 trillion dollarni tashkil etdi; Savdo xizmatlari eksporti ushbu davrda 5,5 foizga o'sib, 4,6 trillion dollarni tashkil etdi. Mutaxassislar fikricha, jahon bozori yalpi ichki mahsuloti bozor kursining 3 foizini tashkil etadi va 2025-yilda 3,1 foizga yetishi kutilmoqda.

Usul va tavsiya: Xalqaro savdo tendentsiyalari. Bugungi kunda transport va axborot kommunikatsiyalari narxining sezilarli darajada pasayishi kuzatildi va geosiyosat xalqaro savdo tizimida hal qiluvchi rol o'ynaydi. Oxirgi 30 yil ichida tovar va savdo xizmatlari yiliga

o'rtacha 7 foizga o'sib, mos ravishda 18 trillion dollar va 4 trillion dollar cho'qqisiga yetdi. 1990 va 2021 yillarda rivojlanayotgan mamlakatlar jahon eksporti va importining ulushiga to'g'ri keldi. sezilarli o'sish kuzatildi; Uning jahon eksportidagi ulushi 34 foizdan 47 foizga oshdi; Jahon importining ulushi 29% dan 42% gacha ko'tarildi, bunda opsiya mamlakatlari ortib borayotgan rol o'ynaydi; So'nggi bir necha o'n yilliklarda jahon savdosi xuddi global ishlab chiqarish sur'ati kabi deyarli ikki baravar oshdi va bu xalqaro ta'minot zanjiri darajasi oshib borayotganini va qo'shilgan qiymatning juda muhim ahamiyat kasb etayotganini anglatadi.

Bugungi kunda xalqaro savdo bir qator sabablarga ko'ra o'sib bormoqda va pasaymoqda. Rivojlangan mamlakatlar xalqaro savdoda yetakchi rol o'ynaydi. Jahon savdosining hozirgi holatini tahlil qilish shuni ko'rsatadiki, xalqaro savdo so'nggi o'n yilliklarda jadal rivojlanib va takomillashib bormoqda. Unda nafaqat rivojlangan, balki rivojlanayotgan va o'tish davridagi iqtisodiyotlar ham faol ishtirok etmoqda va har bir davlat ishtirok etishiga qarab o'z iqtisodiy manfaatlariga ega. Biroq rivojlangan davlatlar tomonidan tashqi savdo aloqalariga katta e'tibor qaratilayotgani va mamlakatning yuqori iqtisodiy salohiyati bugungi kundagi jahon savdosining istiqboldagi strategiyasini belgilab beradi.

Jahon bozori - bu xalqaro mehnat taqsimotida ishtirok etish orqali o'zaro bog'langan mamlakatlar o'rtasidagi barqaror tovar-pul munosabatlari tizimi. Xalqaro savdo aloqalari qadimda mavjud bo'lgan, mamlakatlar o'rtasidagi iqtisodiy va siyosiy munosabatlar milliy davlatlarning paydo bo'lishi bilan boshlangan, biroq jahon bozori (jahon xo'jaligiga asoslangan) ko'plab mamlakatlar, keyin esa dunyoning barcha mamlakatlari savdosini o'z ichiga olgan. faqat yigirmanchi asrda shakllanadi. asrning boshida qaror qildi. Yirik mexanizatsiyalashgan ishlab chiqarishga o'tish milliy bozor chegaralarini kengaytirdi, tashqi savdo esa mamlakatning ichki rivojlanishini to'ldiradigan omildan mamlakat iqtisodiyotini rivojlantirishning zaruriy shartiga aylandi. Agar ixtisoslashuv mamlakatda ma'lum tovarlarni arzon va sifatli ishlab chiqarishga, tovar ishlab chiqarishda resurslardan unumli foydalanishni ta'minlashga imkon bersa, u holda bu tovarlar ko'p miqdorda yaratiladi va jahon bozoriga chiqariladi. Bir mamlakatda mavjud bo'lmagan yoki ishlab chiqarilishi mumkin bo'lmagan tovarlar jahon bozorida sotib olinadi. Jahon bozorida alohida narxlar - jahon narxlari amal qiladi; Birja ulgurji va xalqaro birjalar orqali amalga oshiriladi

Tashqi iqtisodiy faoliyatning asosiy tamoyillari quyidagilardan iborat:

- tashqi iqtisodiy faoliyat erkinligi va iqtisodiy mustaqilligi;
- tashqi iqtisodiy faoliyat subyektlarining tengligi;
- savdo-iqtisodiy munosabatlarda kamsitmaslik;
- tashqi iqtisodiy faoliyatda o'zaro manfaatdorlik;
- tashqi iqtisodiy faoliyatning huquq va qonuniy manfaatlarini davlat tomonidan himoya qilish.

Tashqi iqtisodiy faoliyatning asosiy yo'nalishlari quyidagilardan iborat:

- xalqaro iqtisodiy va moliyaviy hamkorlik;
- tashqi savdo faoliyati;
- xorijiy investitsiyalarni jalb qilish;
- O'zbekiston Respublikasidan tashqarida investitsiya faoliyati.

O'zbekiston Respublikasining tashqi iqtisodiy faoliyati to'g'risidagi qonun hujjatlariga muvofiq ishlab chiqarish, moliya, bank va sug'urta, ta'lim va kadrlar tayyorlash, turizm,

sog'liqni saqlash, fan-texnika, madaniyat, ekologiya, gumanitar va boshqa sohalardagi xalqaro iqtisodiy va moliyaviy hamkorlik. xorijiy davlatlarning yuridik va jismoniy shaxslari, shuningdek, xalqaro tashkilotlar bilan o'zaro manfaatli aloqalarni o'rnatish va kengaytirishga qaratilgan.

Jahon bozori xalqaro fond birjalari, savdo uylari, banklar va sug'urta kompaniyalaridan iborat o'ziga xos infratuzilmaga ega. Jahon bozoridagi to'lovlar va hisob-kitoblar xalqaro pul, likvidlar, AQSH dollari, yapon iyenasi va yevro bo'lib xizmat qiluvchi barqaror, erkin konvertatsiya qilinadigan valyutalarda amalga oshiriladi. Jahon bozorida ixtisoslashgan xalqaro birjalarning katta segmentlari mavjud. Maye, Chikago don birjasi, Liverpool paxta birjasi va London rangli metallar birjasi, shuningdek, jahon bozoridagi xalqaro savdo birjalari, birjadan tashqari ikki tomonlama yoki ko'p tomonlama operatsiyalar.

Jahon bozoridagi savdoni maxsus tashkilot - Jahon savdo tashkiloti boshqaradi, u davlatlararo savdo qoidalari va qoidalarini belgilaydi, uning a'zolari erkin savdo qilish huquqiga ega.

Jahon bozorida sanoati rivojlangan mamlakatlarning ishtiroki ustun bo'lib, ular tayyor mahsulot ishlab chiqarishda (jahon eksportining 70% dan ortig'i), rivojlanayotgan mamlakatlar esa asosan xom ashyo va ishchi kuchi eksportida ishtirok etadi.

Mustaqillik yillarida O'zbekiston Respublikasining tashqi savdo aloqalarini liberallashtirish borasida amalga oshirilgan chuqur islohotlar natijasida tashqi savdoning geografik va tovar tarkibida sezilarli ijobiy o'zgarishlar ro'y berdi. Bugungi kunda O'zbekiston 45 dan ortiq davlat bilan o'zaro savdo aloqalarini o'rnatib, 1991-yildagi 2,1 milliard dollardan 2021-yilda 48,9 milliard dollarga yetdi. Qo'g'irchoq hajmiga yetdi. Shu bilan birga, mahsulot va xizmatlar eksporti 25,1 milliard dollarni, import 23,8 milliard dollarni, tashqi savdo balansi 2,3 milliard dollarni tashkil etdi.

Xulosa: Bugungi kunda O'zbekistonda xalqaro savdo ham muhim ahamiyatga ega. Yaqin kelajakda jahon bozorida narxi keskin tushib ketgan xomashyoni eksport qilish amaliyotidan tezroq xalos bo'lishimiz, tayyor raqobatbardosh mahsulotlar eksportini faol ravishda oshirishimiz va eksport qilinadigan mamlakatlar geografiyasini yanada kengaytirishimiz zarur. mahsulotlar yetkazib beriladi. Jahon xo'jaligi rivojlanishining o'ziga xos xususiyatlaridan biri xalqaro iqtisodiy munosabatlarning intensiv rivojlanishi hisoblanadi. Buni mamlakatlar, mamlakatlar guruhlari, alohida firma va korxonalar o'rtasidagi savdo-iqtisodiy aloqalarning chuqurlashib borishi, iqtisodiy hayotning globallashuvi, milliy iqtisodiyotning ochiqligining kuchayishi, mamlakatlarning iqtisodiy integratsiyasi va mintaqaviy xalqaro hamkorlik strategiyasining chuqurlashuvida ko'rish mumkin. iqtisodiy munosabatlar. Inqirozga qarshi choralar dasturining yana bir yo'nalishi - mahalliy eksportchilarni qo'llab-quvvatlash va rag'batlantirish, ularning eksport salohiyatini mustahkamlash bo'yicha ko'rilayotgan amaliy chora-tadbirlardir. eksportga yo'naltirilgan korxonalarining tashqi bozorlarda raqobatbardoshligini qo'llab-quvvatlash va eksportni rag'batlantirishning qo'shimcha omillarini yaratish bo'yicha aniq chora-tadbirlarni amalga oshirishga alohida e'tibor qaratildi.

Ayniqsa:

- korxonalariga aylanma mablag'larni to'ldirish uchun Markaziy bankning qayta moliyalash stavkasining 70 foizidan ko'p bo'lmagan stavkada 12 oygacha bo'lgan muddatga imtiyozli kreditlar berish:

- xorijiy investitsiyalar ishtirokida tashkil etilgan tayyor mahsulot ishlab chiqarishga ixtisoslashgan korxonalarni byudjetga barcha soliq va yig'implardan ozod qilish muddatini uzaytirish, qo'shilgan qiymat solig'i bundan mustasno.

Foydalanilgan adabiyotlar ro'yxati:

1. O'zbekiston Respublikasining "Byudjet kodeksi". T: "O'zbekiston" 2014.01.01
2. O'zbekiston Respublikasi Prezidentining Farmoni Sh. Mirzeyoyev "O'zbekiston Respublikasini rivojlantirish bo'yicha harakatlar strategiyasi to'g'risida" PF-4947. 17.02.2017. <https://lex.uz/docs/-310736>
3. Jahon iqtisodiyoti va xalqaro iqtisodiy munosabatlar -- Vahobov A.V., Xojiboqiyev Sh.X. , va Tojiboyeva D.A
4. <https://uz.wikipedia.org/wiki/Xalqarosavdo>

KORRUPSIYASIZ HAYOT- KELAJAGIMIZ GAROVI

Qulmanbetova Madina Alim qizi
Nizomiy nomidagi TDPU Maktabgacha ta'lim kafedra 1-bosqich talabasi,
Miryahyoyeva Nargiza Ne'matillo qizi
Nizomiy nomidagi TDPU Maktabgacha ta'lim kafedra 3-bosqich talabasi,
Abdiyeva Fazilat Fayzulla qizi
Nizomiy nomidagi TDPU Maktabgacha ta'lim pedagogikasi va
psixologiyasi kafedra o'qituvchisi.

Annostasiya: Maqolada hozirgi kundagi korrupsiyaga qarshi kurash, ta'limda korrupsiyani olin tashlash uchun chora-tadbirlar, korrupsiyaga qarshi chiqarilgan qonun va qarorlar haqida yozilgan.

Kalit so'zlar: korrupsiya, korrupsiyaga qarshi kurash, adolatli qonunlar, ta'lim tizimi, qonuniy jazo.

Bugungi kunda korrupsiya muammosiga jahonning deyarli har bir mamlakatida duch kelish mumkin. Korrupsiya so'nggi yillarda xalqaro miqyosda transmilliy jinoyat sifatida tomonidan keng muhokama qilinayotgan mavzulardan biridir. Korrupsiyaga qarshi kurash dunyo miqyosida eng dolzarb masalalaridan bir bo'lib qolmoqda. Bu illatga qarshi kurash dunyoning ko'plab mamlakatlarini qamrab olmoqda. O'zbekiston Respublikasi ham korrupsiyaga qarshi kurashga o'z hissasini qo'shib kelmoqda. Xozirgi paytda respublikamizda korrupsiyaga qarshi kurash doirasida bir qator dasturlar qabul qilindi va ular bo'yicha keng qamrovli ishlar amalga oshirilib kelinmoqda. Markaz mutaxassislari va professor-o'qituvchilari respublikamiz miqyosida o'tkazilgan korrupsiya mavzusiga oid o'nlab ilmiy amaliy konferentsiya, davra suhbatlarida ma'ruzalar bilan ishtirok etib kelishmoqda. Yuristlar malakasini oshirish markazi jamoasi korrupsiyaga qarshi kurash bo'yicha respublika idoralararo komissiyasining hamda Adliya vazirligini korrupsiyaga qarshi kurashish bo'yicha amalga oshirilishi nazarda tutilgan chora-tadbirlar rejalarining tegishli bandlarini ijrosini ham o'z vaqtida ta'minlab kelmoqda. Yuristlar malakasini oshirish markazi bundan keyin ham respublikamizda korrupsiyaga qarshi kurash borasida amalga oshirilayotgan chora-tadbirlar, mavjud muammolar va ularning yechimlari bo'yicha amalga oshirilayotgan ulkan ishlarga o'z xissasini qo'shib borishmoqda.

Qarshi kurash doirasida Adliya vazirligi tomonidan ham bir qator chora-tadbirlar rejasi ishlab chiqilib, unda adliya tizimiga kiruvchi idoralar va muassasalar faol ishtirok etib kelmoqda. Xususan, Adliya vazirligi huzuridagi yuristlar malakasini oshirish markazida ham korrupsiyaga qarshi kurash bo'yicha bir qator ishlar ishlar amalga oshirildi 2018-2019 o'quv yilida dotsent G.Alimovning «Yuridik shaxslarning korrupsion huquqbuzarliklari uchun javobgarligini tartibga soluvchi xalqaro standartlar tizimi» mavzusidagi monografiyasi tayyorlanib chop etildi, professor B.Isroilov tomonidan 2018 yil dekabrda Sankt-peterburg politexnika universiteti olimlari bilan xammualliflikda "Современная система противодействия отмыванию преступных доходов и финансированию терроризма" va "Экономическая безопасность" o'quv qo'llanmalari chop etildi. O'zbekiston Respublikasi Fan va texnologiyalar agentligi (Innovatsion rivojlanish vazirligi) granti doirasida G.Alimov va

V.Isroilov ham muallifligida "Теневая экономика, коррупция, взяточничества: уголовно-проправовая оценка" nomli monografiyasi tayyorlanib chop etishga topshirildi.

"Korrupsiyaga qarshi kurashish to'g'risidagi" qonun Qonunchilik palatasi tomonidan 2016-yil 24-noyabrda qabul qilingan. Senat tomonidan 2016-yil 13-dekabrda ma'qullangan. Ushbu Qonunning maqsadi korrupsiyaga qarshi kurashish sohasidagi munosabatlarni tartibga solishdan iborat. Avvalo, korrupsiya so'ziga ta'rif keltiradigan bo'lsak, korrupsiya-korrupsiya — shaxsning o'z mansab yoki xizmat mavqeyidan shaxsiy manfaatlarini yoxud o'zga shaxslarning manfaatlarini ko'zlab moddiy yoki nomoddiy naf olish maqsadida qonunga xilof ravishda foydalanishi, xuddi shuningdek bunday nafni qonunga xilof ravishda taqdim etishdir. korrupsiyaga oid huquqbuzarlik esa — korrupsiya alomatlariga ega bo'lgan, sodir etilganligi uchun qonunchilikda javobgarlik nazarda tutilgan qilmish. Yurtimizda hozirgi kunda korrupsiyaga qarshi kurash juda jadal ketmoqda. So'nggi 5 yil ichida yurtboshimiz Shavkat Mirziyoyev tomonidan ta'lim tizimidan korrupsiya butunlay olin tashlandi. 2016-yildayoq, korrupsiyaga qarshi kurashning asosiy prinsiplari ishlab chiqildi va "Korrupsiyaga qarshi kurashish to'g'risida"gi qonunga kiritildi. Bular:

- qonuniylik;
- fuqarolar huquqlari, erkinliklari va qonuniy manfaatlarining ustuvorligi;
- ochiqlik va shaffoflik;
- tizimlilik;
- davlat va fuqarolik jamiyatining hamkorligi;
- korrupsiyaning oldini olishga doir chora-tadbirlar ustuvorligi;
- javobgarlikning muqarrarligidan iborat.

Hozirgi kunda yurtimizda bu prinsiplarning har biriga suyangan holds " Tozalash ishlari" olib borishmoqda. Bunga ko'ra Korrupsiyaga qarshi kurashish sohasidagi davlat siyosatining asosiy yo'nalishlari belgilab olindi.

-aholining huquqiy ongi va huquqiy madaniyatini yuksaltirish, jamiyatda korrupsiyaga nisbatan murosasiz munosabatni shakllantirish;

-davlat va jamiyat hayotining barcha sohalarida korrupsiyaning oldini olishga doir chora-tadbirlarni amalga oshirish;

-korrupsiyaga oid huquqbuzarliklarni o'z vaqtida aniqlash, ularga chek qo'yish, ularning oqibatlarini, ularga imkon beruvchi sabablar va shart-sharoitlarni bartaraf etish, korrupsiyaga oid huquqbuzarliklarni sodir etganlik uchun javobgarlikning muqarrarligi prinsipini ta'minlash shular jumlasidandir.

Ta'kidlash joizki, mamlakatimizda korrupsiyaga qarshi kurashish hamda ushbu turdagi jinoyatlarni sodir etilishini oldini olishga qaratilgan kompleks chora-tadbirlar tizimli ravishda amalga oshirilmoqda. Davlat va jamiyat hayotining barcha sohalarida korrupsiya omillarini keltirib chiqarayotgan tizimli muammolarni bartaraf etishga qaratilgan qator normativ-huquqiy hujjatlar qabul qilinib, amaliy hayotga tatbiq etilmoqda. Buning tastig'i sifatida O'zbekiston Respublikasi Prezidenti Sh.M.Mirziyoyevning 2020 yil 24 yanvar kuni O'zbekiston Respublikasi Oliy Majlisiga qilgan Murojaatnomasida "Jamiyatimizda korrupsiya illati o'zining turli ko'rinishlari bilan taraqqiyotimizga g'ov bo'lmoqda. Bu yovuz baloning oldini olmasak, haqiqiy ishbilarmonlik va investitsiya muhitini yaratib bo'lmaydi, umuman, jamiyatning birorta tarmog'i rivojlanmaydi" deya nutq so'zlaganini keltirishimiz mumkin. Qayd etish

lozimki, olib borilayotgan islohotlarni amaliy hayotga tatbiq etish maqsadida 2020 yil 4 fevralda Oliy Majlisning Inson huquqlari bo'yicha Vakili (Ombudsman) tomonidan Korrupsiyaga qarshi kurash bo'yicha idoraviy chora-tadbirlar dasturi tasdiqlangan bo'lib, fuqarolar va yuridik shaxslar vakillari tomonidan korrupsiya haqida xabar berish mexanizmlari joriy etilganligi ahamiyatlidir, xususan bugungi kunda:

- Ombudsmanning "10-96" ishonch telefoni va virtual qabulxonasi faoliyat yuritmoqda;
- fuqarolar va yuridik shaxslar vakillarining korrupsiyaviy holatlar bo'yicha hamda xodimlarning boshqa qonunga xilof ishlari to'g'risidagi murojaatlari tahlil qilinib boriladi, ularning natijalari odob-axloq komissiyasi yig'ilishlarida muhokama qilinadi.

- Ombudsman Kotibiyatiga ishga birinchi marta qabul qilinayotgan shaxslar uchun korrupsiyaga qarshi kurashish maqsadida yo'l-yo'riqlarni tushuntirish, xizmat vazifasiga qo'yiladigan asosiy majburiyatlar, ta'qiqar, cheklovlar, talablar va idoraviy odob-axloq qoidalari mazmun-mohiyati 3 ish kundan kechiktirmay tushuntiriladi. Bundan tashqari, bugungi kunda ilg'or xorijiy davlatlarning korrupsiyaga qarshi samarali kurash olib borish jarayonida qo'llayotgan usullaridan biri bu davlat xizmatchilarining mol-mulki, daromadlari hamda katta hajmdagi harajatlarini deklaratsiya qilishning majburiy etib belgilanganligidir. Bundan ko'zlangan asosiy maqsad mansabdor shaxslarning noqonuniy daromad olishni oldini olish va manfaatlar to'qnashuvini bartaraf etishdan iboratdir. Davlat xizmatida ushbu usul bugungi kunda 150 dan ortiq mamlakatda qo'llanilmoqda.

Xulosa o'rnida shuni aytish joizki, korrupsiya- kelajagimiz kushandasidir. U bilan qanchalik kurashsak, uning ildizlarini qanchalik barcha sohadan sug'urib tashlasak, yurtimiz kelajagi shunchalik osoyishta, rivojlangan, to'laqonli ta'minlangan bo'ladi. Hozirgi kundagi islohotlarning barchasi aynan shuning uchun qaratilgan. Bizning har birimiz jamiyatimiz hayotiga befarq bo'lmay, ushbu illat bilan kurashishimiz, lozim bo'lsa, illat homiylarini qonun oldiga javobgarlikka tortishga yordam berishimiz kerak.

Foydalanilgan adabiyotlar ro'yxati:

1. O'zbekiston Respublikasi "Korrupsiyaga qarshi kurashish to'g'risida"gi qonuni
2. O'ZBEKISTON RESPUBLIKASIDA KORRUPSIYAGA QARSHI KURASHISH TIZIMINI YANADA TAKOMILLASHTIRISH CHORA-TADBIRLARI TO'G'RISIDAGI 5729-SONLI QARORI
1. 3.T.Z. Teshaboyev Axborot kommunikatsiya texnologiyalari va telekommunikatsiya. 2019-yil Farg'ona.
2. 4.Pedagogik ta'lim sohasini yanada rivojlantirish. Ma'ruzalar to'plami. Toshkent 2017
3. 5.K. Mullaboyev Maktabgacha ta'lim metodikasi 2019-yil.
5. Abduqodirov A.A. va boshqalar. Axborot texnologiyalari. -T.: 2002-148 bet.
6. Adilova S. Multimedia vositalari va ularni ta'lim jarayonida qo'llash.// Pedagogik ta'lim. 2001.-№2 .20-21 bet

TURIZMNI RIVOJLANTIRISH

**Ortikova Jasmina Oybek kizi
Samarqand viloyati Paxtachi tumani 34-maktab o'quvchisi**

Annotasiya: Ushbu maqolada O'zbekiston bilan boshqa davlatlar o'rtasidagi turizm statistikasi va uni qanday rivojlantirish to'g'risida qisqacha ma'lumot berilib o'tilgan va turizmni tushib ketishini bartaraf etish haqidagi fikrlar ham keltirib o'tiladi.

Kalit so'zlar: Thomas Cook, Denov tumani, Marco Polo, Misr, Paris, osmono'par binolar, til bilish.

Turizm (fransuzcha: our- sayr, sayohat) degan ma'noni anglatadi. Turizm bu jismoniy shaxsning doimiy istiqomat joyidan sog'lomlashtirish, ma'rifiy, kasbiy, amaliy yoki boshqa maqsadlarda borilgan joy, mamlakat. Ilk bor 1843-yilda Thomas Cook 1- temiryo'l sayyohligini tashkil qildi. Undan so'ng esa Marco Polo missioner bo'lgan, va u xristian dinini yoyish uchun yo'lga chiqqan, sayohat qilgan. Hozirgi kunda turizm desa ko'pchilik biror bir davlatga borish, va u yerdagi tarixiy va zamonaviy bino va narsalarni ko'rishni tushunadi.

Mamlakatim izda turizm ishiga mustaqillikning dastlabki vaqtlaridanoq asosiy davlat siyosati darajasida qaraldi. Soha rivoji uchun barcha zarur tashkiliy — huquqiy mexanizm vujudga keltirilib, muhim me'yoriy hujjatlar qabul qilindi va bu ish hozirda ham davom etmoqda. Mamlakatimizda turizm ning ravnaqi, uni yangi pog'onalarga ko'tarish, yurtimizni jahon turizm markazlaridan biriga aylantirish uchun avvalo huquqiy zamin yaratish lozim edi. Shu bois, O'zbekiston Respublikasi Oliy Majlisining mazkur yo'nalishga taalluqli qonun va kodekslari, O'zbekiston Respublikasi Prezidentining turizmga oid qator Farmonlari, qarorlari, Respublika Vazirlar Mahkamasining qarorlari, Adliya vazirligining va boshqa mutasaddi davlat idoralarining yo'riqnoma, ko'rsatma va tartiblari ishlab chiqilib, hayotga tatbiq etildi. Shulardan kelib chiqqan holda, mazkur hujjatlarni o'rganish va tahlil qilishni quyidagi temalar bo'yicha amalga oshirish maqsadga muvofiqdir, — deb o'ylaymiz: O'zbekiston Respublikasi Oliy Majlisining turizmga oid qonun va kodekslari O'zbekiston Respublikasi Oliy Majlisining 1997-yil 24-aprelda qabul qilgan «O'zbekiston Respublikasi soliq kodeksi» va unda turizm sohasiga oid imtiyozlar. Ushbu Kodeks 11 bo'lim, 41 bob va 134 moddadan iborat bo'lib, uning asosiy vazifasi — O'zbekistonda soliq tizimining huquqiy asoslarini, soliq to'lovchilarning huquqlari hamda majburiyatlarini belgitaydi, soliq ishlarini yuritish tartibotini va soliq haqidagi qonun hujjatlarini buzganlik uchun javobgarlikni tartibga solib turadi. Kodeksda yuridik va jismoniy shaxslardan olinadigan daromad (foyda) solig'i, qo'shilgan qiymat solig'i, aksiya solig'i, yer osti boyliklaridan foydalanganlik uchun soliq, ekologiya solig'i, suv resurslaridan foydalanganlik uchun soliq, mol-mulk solig'i, yer solig'i, reklama solig'i, avtotransport vositalarini olib sotganlik uchun soliq, shuningdek, turli yig'imlar haqida ham fikr yuritiladi. Kodeksda soliq to'lash bilan bir qatorda faoliyatning ayrim turlari (xususan, turizm faoliyati)ga soliq to'lashda imtiyozlar ham berilgan. Jumladan, 8-bob «Daromad (foyda) solig'i bo'yicha imtiyozlar», - deb nomlanib, uning 31-moddasi 12-qismida: «Samarqand, Buxoro, Xiva va Toshkent shaharlarida yangi tashkil etilgan, turizm faoliyati bilan shug'ullanadigan yuridik shaxslar tuzilgan paytdan boshlab birinchi daromad orttirgunga qadar, lekin uzog'i bilan ro'yxatdan o'vaqtdan e'tiboran uch

yilgacha. Samarqand, Buxoro, Xiva va Toshkent shaharlarida turistik faoliyat bilan shug'ullanuvchi yuridik shaxslar foyda olgan birinchi yili 50 %, ikkinchi yili 75%, Uchinchi yildan boshlab 100 % miqdorida soliq to'laydi», — deyiladi uchinchi yildan boshlab 100 % miqdorida soliq to'laydi», — deyiladi.

Hozirda yurtimiz O'zbekistonda turizmni rivojlantirish uchun hukumatimiz tomonidan qadimiy eski joylar buzilib tashlanmoqda, va qishloq aholisining turar joylari, bir qavatli uylar va hovlilar o'rniga turli tuman kotej va ko'p qavatli binolar qurilmoqda. Shuningdek, O'zbekistonning shahar joylarida osmono'par binolar qad ko'tarmoqda, bularni barchasi turizmni rivojlantirish uchun qilinmoqda va maqsad turistlarni va chet ellik kishilarni yurtimizga ko'proq jalb qilish. Lekin, aksincha yurtimizdagi qadimiy joylar va biz hozirda istiqomat qilayotgan hovlilarni saqlab qolish kerak, va ularni yo'q bo'lib ketishini oldini olish lozim. Chunki, chet davlatlarda ham osmono'par binolar ko'p, natijasida turistlarni davlatimiz turizimiga qiziqishi yo'qoladi. Chunki boshqa davlatlarda bu ro'sindagi turizm turlari allaqachon rivojlangan. Bilamizki, davlatimiz Markaziy Osiyo deb ham nomlanadi, va biz bu nom bilan yanada tanilib chiqishimiz darkor. Masalan, O'zbekistonda hali Respublikamizning Samarqand viloyati Paxtachi tumanidagi "Dabus qal'a" qirralari ochilmagan qadimiy joylar ko'p, masalan: Denov tumani, ziyoratgohi. Agar shular va shu kabi yana ko'plab tarixiy joylar davlatimiz tomonidan muxofazaga olinib rivojlantirilsa turizmni sezilarli darajada rivojlantirish ehtimoli katta.

O'zbekiston prezidenti «Buyuk ipak yo'li» xalqaro turizm markazi ochilish marosimida ishtirok etdi. «Ulug'vor me'moriy majmua barchamizga, butun xalqimizga muborak bo'lsin, buyursin», — dedi Shavkat Mirziyoyev. Konsert davomida britaniyalik mashhur qo'shiqchi Sami Yusuf «Hayot daraxti» qo'shig'ini ijro etdi. 23 avgust kuni O'zbekiston prezidenti Shavkat Mirziyoyev Samarqand shahridagi «Buyuk ipak yo'li» xalqaro turizm markazining ochilish marosimida ishtirok etdi. Markazdan o'rin olgan «Boqiy shahar» majmuasi hovlisida samarqandlik nuroniylar, ziyolilar bilan samimiy suhbat bo'ldi. Ushbu inshootlar xayr-barakali bo'lishini, bunday yaxshiliklar ko'p bo'lishini tilab, duo qilindi. Sho'ng, «Buyuk ipak yo'li» xalqaro turizm markazining tantanali ochilish marosimi bo'ldi.

Agar boshqa davlatlardagi turizm statistikasiga kelsak. Dunyoda top davlatlarning turizm yo'nalishi O'zbekistonga nisbatan ancha kuchli. Masalan, Misr davlatida piramidalar necha asrlardan buyon saqlanib kelinmoqda, va bular turistlarni ko'proq jalb qiladi va mamlakat turizmini rivojlantirishga ancha ko'mak beradi. Shu bilan birga Parij yoki Amerika davlatlarini olsak, ular faqatgina osmono'par binolar bilan mashhur. Parijda Efil minorasi dunyoga dong'i ketgan mujizalardan biridir. Ammo u davlatlarda buzdagi shinam hovlilar, keng dalalar kamdan kam uchraydi, va bularni saqlab qolish bilan biz sabzavot va mevalarni exportini ham ko'tarishga erisha olamiz.

Turizmni rivojlantirish va turist sifatida sayohat qilishning yana bir tomoni til bilish ham hisoblanadi. Agar inson qancha ko'p til bilsa u chet elga o'ylanmasdan tashrif buyura oladi va davlatimizga tashrif buyurgan turistlarga ham biror narsa haqida osongina ma'lumot berib qiziqтира oladi.

Turizm 3 ta turga bo'linadi: Xalqaro turizm, bu turizm turidga davlatlararo sayohat kiradi, qaysiki kishilar ishi yuzasidan yoke dam olish kurortlariga borish yoke sayohat qilish ham turizm hisoblanadi. Ikkinchi turi esa bu ichki turizm, bunga mamlakat ichi bo'ylab

sayohat kiradi, va oxirgisi bu maxfiy turizm, bunda aynan sayohat uchun emas balki ish yuzasidan boshqa davlatga borib sayohat qilmasdan qaytib kelish hisoblanadi. Turizmning boshqa xillari – ko‘rinishlari sifatida: sarguzashtli, temiryo‘l, avtoyo‘l, suv yo‘li, havo yo‘li turizmlariga ham alohida e‘tibor berilgan, hamda dam olish, rohatlanish va ko‘ngil ocharlik, sog‘lomlashtirish, o‘rganuvchi, qishloq, tatil kunlaridagi dam olish, go‘zal tog‘larga sayohat, safari tur, ekoturizm, harbiy, etnik, qarindoshlarni va do‘stlarni ko‘rish, tarixiy, diniy – ziyorat, marosim, falokat joylariga borish, xazina izlash, ishqiy, sport turizmlari kabi sayohatlarni batafsil yoritib berilgan

Foydalanilgan ma'lumotlar ro'yxati:

1. Mirzayev Murodjon Ahmadjonovich "Turizm asoslari" 2011-yil. 18-19-20-betlar
2. <https://adu.uz>
3. O'zbekiston Respublikasi Prezidentining 2022-yil 23 avgustdagi tashrifi

RAQAMLI IQTISODIYOT VA UNING BOSHQARUVDAGI ROLI.

Odilov Abdulloh

Qo'qon Universiteti, KI-1-22 talabasi,

Abdullajonov Davronjon Shokirjon o'g'li

Qo'qon Universiteti, biznes kafedrası o'qituvchisi

Annotatsiya: Maqolada raqamli iqtisodiyotning shakllanishi va rivojlanishining ba'zi jihatlari ko'rib chiqiladi, uning faoliyatidagi farqlar va xususiyatlar o'rganiladi. Qayd etilishicha, raqamli iqtisodiyotning rivojlanishi muloqot, fikr va tajriba almashish imkoniyatini beradi. Raqamli iqtisodiyot yangi biznes modellarini rivojlantirishga hissa qo'shadi, innovatsiyalar yaratish, sarmoya kiritish, xodimlar, hamkorlar, resurslar va bozorlarni izlash uchun kuchlarni birlashtirish imkonini beradi. Raqamli texnologiyalar xodimlarni o'qitish, bilim almashish, innovatsion g'oyalarni amalga oshirish, jumladan, ijtimoiy sohada muhim rol o'ynashi mumkin. Maqolada iqtisodiyotda raqamli hodisalarning mavjudligi va ularning zamonaviy ijtimoiy-iqtisodiy munosabatlarga ta'sirini aniqlash uchun ishlatilishi mumkin bo'lgan turli mezonlar ko'rib chiqiladi. Maqolada raqamli iqtisodiyotning paydo bo'lish sabablari tahlil qilingan, uning rivojlanish omillari aniqlangan va hu haqida ma'lumot berilgan.

Kalit so'zlar: raqamli iqtisodiyot, axborot-kommunikatsiya texnologiyalari, raqamli resurslar, ijtimoiy-iqtisodiy munosabatlarni boshqarish, texnologiyalar va raqamli iqtisodiyot, raqamlashtirish, raqamli tafovut, raqamli platformalar, katta ma'lumotlar, iqtisodiy boshqaruv.

Kirish: Ilmiy-texnika taraqqiyoti sivilizatsiyamizga ko'plab foydali ixtirolar, buyuk kashfiyotlar va ajoyib yutuqlarni berdi, ular inson hayotida yordam berishi kerak. Raqamli innovatsiyalar bizning mavjudligimizni tubdan o'zgartirib, bizni rivojlanishning yangi bosqichiga qo'ygan eng ulug'vor texnologiyalardan biridir.

Internetning paydo bo'lishi bilan inson uchun yangi imkoniyatlar ochilib, uning o'zini o'zi amalga oshirishi va intellektual rivojlanishiga yordam beradi. Shunday qilib, sayyoramizning eng chekka burchaklarida bo'lgan odamlar nufuzli kasbni topishlari, eng jiddiy universitetlarda o'qishlari, yangi narsalarni o'rganishlari mumkin. Mashina intellekti va sun'iy intellektning yaratilishi bizga hayotimizning barcha sohalarida - tibbiyotdan tortib sanoatgacha yordam beradi. Albatta, bunday kelajakning salbiy tomonlari ham bor, chunki robot texnologiyalari tobora ko'proq ish o'rinlarini bo'shatadi va shu orqali odamlarni daromaddan mahrum qiladi. Bu ishsizlikning katta o'sishiga va keyinchalik inson mehnati sifatining pasayishiga olib kelishi mumkin.

Hozir ham ayrim tibbiyot markazlarida mashina aqlini – bemorlarga yordam beradigan va kasallikni aniqlashga, hatto tashxis qo'yishga qodir bo'lgan robot qizni almashtirish mumkin. Hozircha odamlar bunday yangiliklarga shubha va biroz ishonchsizlik bilan qarashadi va menimcha, ularni tushunish mumkin.

Eng muhimi, mening fikrimcha, raqamli texnologiyalarning rivojlanishini qo'ldan boy bermaslik va kelajakda inson mashina aqlining quliga aylanib qolmasligi uchun ularni nazorat qilishdir.

Masalan, Rey Bredberining "451 chi daraja Farengeytda". asarini ko'rib chiqaylik. Muallif mumkin bo'lgan kelajakni tasvirlaydi, chunki inson o'z vaqtida to'xtamasa, bu uning xayolida bo'ladi. Roman ahli o'z aqli, tafakkuridan mahrum bo'lib, qulga aylangan. Ularning bir-biriga nisbatan his-tuyg'ulari yo'q, hatto qarindoshlari bilan ham gaplashishmaydi. Ular butun bo'sh vaqtlarini ulkan televizor ekranlari ortida, har kuni uzluksiz efirga uzatiladigan yana bir ahmoqona ko'rsatuvni tomosha qilish bilan o'tkazadilar. Serial qahramonlari bilan muloqot odamlarning bir-birlari bilan suhbatlarini butunlay almashtirdi. Ular o'ylashni va shuning uchun mavjud bo'lishni to'xtatdilar. Bunday hayot qorong'u va muvaffaqiyatsizlikka mahkum.

Shunday qilib, muallif o'quvchilarni raqamli texnologiyalar inson hayotini barbod qilishi mumkinligidan ogohlantiradi. Odamlarni ruhsiz qullarga aylantiring, ular uchun kuch eshitadigan hamma narsaga ko'r-ko'rona ishonning.

Yuqorida aytilganlarning barchasini sarhisob qilsak, shuni ta'kidlash joizki, raqamli kelajak, shubhasiz, insonga o'z hayotini osonlashtiradigan va yaxshilashga yordam beradigan ko'plab foydali texnologiyalar va aqlii ixtirolarni olib keladi. Ammo shuni unutmangki, voqealarning bunday natijasining kamchiliklari ham bor. Odamlar hokimiyat ilhomlantirmoqchi bo'lgan hamma narsaga ko'r-ko'rona ishonmasligi kerak, har kim kelajak rivojlanishi haqida o'z tushunchasiga ega bo'lishi kerak. Hamma narsa faqat insonga bog'liq va u kelajakda taraqqiyotni qanday engishi, yutuqlarini nimaga yo'naltirishi. Shuning uchun raqamli kelajakni yomon yoki yaxshi deb aytish qiyin, chunki u faqat insonning qo'lida bunday hissiy rangga ega bo'lishi mumkin.

Raqamli iqtisodiyotning asosini raqamli mahsulotlar ishlab chiqarish va raqamli texnologiyalar bilan bog'liq xizmatlar ko'rsatish sektori tashkil etadi. Iqtisodiy Hamkorlik va Taraqqiyot Tashkiloti mamlakatlari statistikasi, global beqarorlikka qaramay, raqamli iqtisodiyot mahsulotlarining jahon savdosi barqaror o'sib borayotganidan (o'rtacha o'sish 4 foizga yaqin), ko'rsatilayotgan xizmatlar hajmining o'sib borayotganidan dalolat beradi. tezroq sur'at (yiliga 30% gacha). Raqamli texnologiyalar sohasi innovatsiyalarda asosiy rol o'ynashini ko'rsatuvchi raqamli texnologiyalar bilan bog'liq tadqiqotlar uchun korxonalar xarajatlari ortib bormoqda. Raqamli infratuzilma rivojlanib, qulayroq bo'lmoqda, 4G texnologiyalari va optik tolali ma'lumotlarni uzatishning joriy etilishi bilan aloqa tarmoqlari sifati yaxshilanmoqda, narxlar, xususan, mobil aloqa xizmatlari, mobil qurilmalardan foydalanish imkoniyatlari pasaymoqda. Internetning o'sishi, natijada, dunyoda raqamli texnologiyalarning qamrovi va rivojlanishini bashorat qilish imkonini beradi.

Firmalar faoliyatida zamonaviy raqamli texnologiyalardan foydalanish uchun salmoqli salohiyat mavjud. Bunda zamonaviy kompyuter texnologiyalari, dasturiy ta'minotlardan foydalanish, malakali mutaxassislar bilan ta'minlash kabi jihatlarga e'tibor qaratish zarur. Shuni hisobga olish kerakki, raqamli texnologiyalar innovatsion jarayonlarni jadallashtirish uchun katta salohiyatga ega, shuning uchun kompaniyaning raqamli salohiyatini rivojlantirishdagi investitsiya ko'rsatkichlari uning zamonaviy sharoitlarda raqobatbardoshligining muhim omili hisoblanadi.

Xulosa: Raqamli iqtisodiyotning rivojlanishi muloqot, fikr va tajriba almashish imkoniyatini beradi. Internet-platformalar sizga biznes yaratish, sarmoya kiritish, xodimlar, sheriklar, resurslar va bozorlarni qidirish uchun kuchlarni birlashtirish imkonini beradi.

Raqamli texnologiyalar xodimlarni o'qitish, bilim almashish, innovatsion g'oyalarni amalga oshirishda, jumladan, ijtimoiy sohada ham muhim rol o'ynashi mumkin.

Iqtisodiyotning davlat sektorida raqamli texnologiyalarni rivojlantirish katta ahamiyatga ega. Raqamli hukumat va davlat xizmatlarini ko'rsatish tobora ko'proq xarajatlarni kamaytirish, shu bilan birga fuqarolar va biznesga yanada yaxshi xizmatlar ko'rsatish va hukumatning atrof-muhitni saqlash bo'yicha sa'y-harakatlarining bir qismi sifatida qaralmoqda. Raqamli hukumat va innovatsion texnologiyalar barqaror rivojlanishni shakllantirishda davlat boshqaruvining samarali ishtirokini ta'minlashi mumkin. Raqamli hukumat davlat idoralariga yaxshiroq xizmatlar ko'rsatish va jamoatchilik uchun ochiqroq bo'lish imkonini beradi. Bu hukumatlarga atrof-muhitga etkazilgan zararni kamaytirishga, tabiiy resurslarni samarali boshqarishga yordam berishi va iqtisodiy o'sishni va davlat sektorini rivojlantirishga yordam berishi mumkin.

To'liq raqamli iqtisodiyotni yaratishga to'sqinlik qilayotgan xavflarni alohida ko'rib chiqish kerak. Yangi texnologiyalarni faol joriy etayotgan va qo'llayotgan mamlakatlar bilan bir qatorda global axborot kommunikatsiyalaridan uzilib qolgan va iqtisodiy tizimning yangi faoliyat turiga o'tish imkonini beruvchi afzalliklardan foydalanmayotgan butun mintaqalar ham bor. Farqlar nafaqat texnologiya darajasida, investitsiya resurslarining etishmasligi yoki inson kapitali rivojlanishining past darajasida, balki institutlarning yo'qligi yoki yomon ishlashida ham kamchiliklardandir.

Foydalangan adabiyotlar ro'yxati:

1. "2012: The Year of eSports". <https://www.forbes.com>.
2. "Field of Streams: How Twitch Made Video Games a Spectator Sport". <https://www.theverge.com>.
3. Xalqaro Olimpiya Qo'mitasi Kibersportni bo'lajak Olimpiya tadbirlariga kiritish masalasini muhokama qilgan. " <https://en.wikipedia.org>.
4. "Newzoo: Global esports will top \$1 billion in 2020, with China as the top market". <https://venturebeat.com>.
5. "Global esports revenues to top \$1 billion in 2019: report". <https://www.reuters.com>.
6. "Field of Streams: How Twitch Made Video Games a Spectator Sport". <https://www.theverge.com>.

THE ROLE AND IMPORTANCE OF ICT IN THE DEVELOPMENT OF THE TAX SYSTEM

Oymatova G.M.
student gr. SST-5, I course
Tashkent Institute Of Finance.

Annotation. In this article, it is described the actual problems of using information and communication technologies in improving tax administration, discussed the factors that cause them, and made suggestions to eliminate these problems.

Key words: information and communication technologies, digital economy, tax administration, control programs, tax risk analysis system, regulatory analysis.

The development of digitalization in the field of tax administration will have a positive impact on the efficiency of tax control and will reduce the number of direct tax audits at the enterprise, and taxpayers will determine the amount of all taxes that they must pay, i.e. tax liabilities, and create incentives to encourage timely payment of taxes.

Taxes and taxation issues have always been at the center of public attention in any country, but not everyone who expresses different opinions about taxes understands their economic and social content, essence and purpose. The question of a correct understanding of its essence is connected with the understanding that the tax is not only an economic, but also a legal, social, philosophical concept.

In a society where taxes make up a large part of the income of the state and local governments, their correct, complete and timely collection allows timely fulfillment of other tasks of the state. Because of this, governments are always looking for, testing, and implementing the most advanced ways to do their job efficiently, easily, and at low cost. In the current age of information technology, these methods are undoubtedly associated with the introduction of digital technologies and their development.

The digitalization of tax administration, on the one hand, reduces government costs associated with tax collection and provides a direct link between taxpayers and the budget, and on the other hand, saves taxpayers time and money, relieving them of the hassle associated with paying taxes.

To this end, in recent years, based on the experience of foreign countries, several electronic systems have been introduced into the tax system:

- tax risk analysis system, which allows segmenting taxpayers by the level of risk of non-fulfillment of tax obligations;
- system of electronic filing of tax reporting through the personal account of the taxpayer;
- system of electronic registration of taxpayers and their accounts;
- special system of registration of VAT payers;
- electronic invoices, where identification codes of goods and services are entered, as well as a system for providing information on the VAT tax deduction coefficient;
- System of registration and scanning of signs of special control based on QR codes;
- information system of online cash registers and online terminals;

- Electronic service E-Ijara (ijara.soliq.uz), intended for registration of real estate lease agreements;
- Information system "E-Aktiv" (E-ombor, virtual warehouse) for accounting of fixed assets, intangible assets and material resources, analysis of the receipt and balance of goods, operational accounting and tracking [5].

So, have these systems helped increase tax revenue and reduce taxpayer problems? On the one hand, the answer to this question is yes, but on the other hand, on the contrary, it has created a lot of confusion and other problems, and it would not be an exaggeration to say that these problems will not be solved until the entire economy and all industries related to her, fully digitized. Since the sphere of taxes and taxation is closely connected with all sectors of the economy and all structures of the state, the introduction and development of digital technologies alone in tax administration is not enough to improve the sphere.

On the one hand, the digital technologies introduced today provide a number of conveniences for taxpayers who are well-versed in their work, organized, modern and conscientious, but create additional problems for taxpayers who are poorly proficient in information technology, do not have access to the Internet or live in areas with poor communication quality, and for some unscrupulous taxpayers it opens up new ways to evade taxes.

Of course, digitalization promises great success in the long term, but the path to the finish line is difficult and not without losses, that is, there are many problems that arise in the short term. In particular:

1. Other sectors and areas directly related to taxation have not yet been fully digitalized, and a perfect digital system has not been introduced to ensure the exchange of information between all sectors of the country's economy.

2. Software products are developed based on templates taken from other countries, are not regularly updated and modified to take into account local features and timely changes, and there is a lack of highly qualified IT specialists.

3. Some taxpayers lack computer literacy, and in remote areas there are still problems with the Internet and even electricity.

One of the most important steps in improving the taxation system is the complete digitalization of other industries and sectors directly related to the taxation system, and the introduction of a perfect digital system that ensures the exchange of information between all sectors of the country's economy. Blockchain technology will help with this, which can open up huge opportunities in tax administration. With it, you can ensure the transparency of all tax transactions, confirm transactions in real time, as well as automate and simplify the taxation of these trade transactions, in particular, the calculation of value added tax (VAT) and other trade taxes. This means that the cost of preparing a tax report is reduced.

"According to the observations of the tax authorities of a number of countries, it has been established that the current procedure for the relationship of income and their sources in the framework of the interaction of the parent company and its subsidiaries in other countries helps transnational companies hide their income. In such cases, the blockchain can become an additional tool in the fight against tax evasion, providing real-time access to information about intra-group transactions.

The interconnection of all sectors of the economy with the help of blockchain technology allows transparent monitoring of the turnover of all available resources in the country, which contributes to the elimination of tax evasion and the timely and complete collection of tax payments.

The fact that software products used in tax administration create a number of problems for taxpayers is at the same time a major obstacle to increasing tax revenues.

Naturally, new programs, such as E-Aktiv or Tahlil-tahluka, launched in test mode and not yet implemented in a specific system, still cause many problems on the ground and complicate the work of accountants and entrepreneurs, since these programs cannot generate information on their own and provide convenience to an accountant or taxpayer, it is necessary to regularly analyze their work, constantly eliminate their shortcomings and correct errors. In today's age of information technology, given that technologies are developing day by day, and how many innovations enter our lives every day, it is necessary to constantly improve these programs. Therefore, in order to fix these problems in a short time, IT professionals who are masters of their craft will have to work on these programs constantly and tirelessly. Given the shortage of such specialists in our country, we must focus on training these specialists and attracting them to the taxation system, hoping for a long-term perspective.

The awareness of taxpayers about digital technologies is also one of the most important issues of digitalization of tax administration. To implement contactless payment of taxes using digital programs, it is first necessary to increase the digital literacy of all citizens. In addition, it is impossible to achieve the desired result in the field of digitalization if the Internet does not cover everything, even the most remote areas, and uninterrupted power supply is not ensured. Therefore, first of all, it is necessary to pay special attention to improving the computer literacy of the population and providing rural areas with a high-quality Internet network and uninterrupted power supply.

In conclusion, we can say that the more important the full digitalization of tax administration is in ensuring the transparency of the country's economy, the more important it is to provide all participants in this process with the necessary tools to achieve this goal: to fully establish a digital information exchange system that links industries, to constantly improve software products, to ensure full participation population in digitalization and ensure uninterrupted internet and electricity.

Reference:

1. O'zbekiston Respublikasining Soliq kodeksi. 2019-yil 30-dekabr
2. O'zbekiston Respublikasi Prezidentining "O'zbekiston Respublikasining soliq siyosatini takomillashtirish kontseptsiyasi to'g'risida"gi PF-5468-son farmoni. 2018-yil 29-iyun
3. Daniel Ho, Peter Lau (2019) Tax audit in Hong Kong// The International Tax Journal.21.12.2019. Samuel Chan, Gerald Chau, Patrick Leung (2017) Tax audit and investigation in China and Hong Kong// The International Tax Journal, February-January.
4. Daniel Ho, Peter Lau (2019) Tax audit in Hong Kong// The International Tax Journal.21.12.2019. Samuel Chan, Gerald Chau, Patrick Leung (2017) Tax audit and investigation in China and Hong Kong// The International Tax Journal, February-January.
5. Launching a digital tax administration transformation. Asian Development Bank, 6 ADB Avenue, Mandaluyong City, 1550 Metro Manila, Philippines – 2022.

O'ZBEKISTONDA SPORT TURIZMI SALOHIYATI

Toirova Jasmina
Qo'qon Universiteti talabasi,
Umarov Omonjon
Qo'qon Universiteti o'qituvchisi

Annotatsiya: Mazkur maqolada O'zbekistonda sport turizmni kamchiliklari, turlari va sport turizmni rivojlantirish haqida fikrlar aytib o'tilgan hamda xulosa muallif tomonidan bayon etilgan.

Kalit so'zlar: sport turizm, tog' velosipedi, tog' kurortlari.

Sport turizmi - bu tabiiy to'siqlarni yengib o'tishda odamni sport bilan takomillashtirishga qaratilgan sport turi. Sport turizmi tarixan SSSRda rivojlangan. Turizmning sport mahorati tabiiy to'siqlarni yengib o'tish, to'siqlarni yengib o'tishning turli taktikasi va usullarini qo'llashdan iborat. Ko'plab sport sayyohlari ham tegishli sport turlari bilan shug'ullanadilar: yo'nalish va ko'p sport turlari, toqqa chiqish, rafting, tog' velosipedi, chang'i, suzib yurish va boshqalar sport sayyohlari, shu jumladan, tabiiy muhitda qutqaruvchilarni tayyorlash uchun zaxiradir. Sport turizmi, birinchi navbatda, sport sayohatlari-bu o'zaro yordam va o'zaro yordam, sport intizomi, o'zini takomillashtirish va bilim va tajribani o'zaro o'tkazish an'analari kuchli bo'lgan jamoaviy sport turi.

O'zbekiston sayyohlar uchun turli sport tadbirlarini taklif etuvchi mamlakatdir. O'zbekiston hukumati so'nggi yillarda mamlakat iqtisodiyotini yuksaltirish borasidagi sa'y-harakatlari doirasida sport turizmni rivojlantirmoqda. Sayyohlar O'zbekistonga tashrif buyurganlarida shug'ullanishi mumkin bo'lgan mashhur sport turlari qatoriga piyoda yurish, chang'i, golf, suzish, velosport va marafon yugurish kiradi. Mamlakat o'zining keng va xilma-xil landshaftlari tufayli ekstremal sport turlari uchun juda ko'p imkoniyatlarni taqdim etadi, vaholanki bu sport turlari mamlakatda hali yangilik hisoblanadi. Bularga quyidagilar kiradi:

- ekstremal chang'i, snoubord;
- moto poygalar (Motorsysle rasing), ralli (Rallying), motokross;
- skeytbording, tog' velosipedi, toqqa chiqish, kanyonning va paraplanerlik.

Toza havoda va yirik shaharlardan uzoqda sport bilan shug'ullanishni yaxshi ko'radiganlar uchun O'zbekiston ayni joy hisoblanadi. Yumshoq iqlim deyarli butun yil davomida sportning ko'p turlari bilan shug'ullanishga imkon beradi. Klassik qishki sport turlari uchun to'rtta tog' kurorti mavjud: Chimyon, Bildirsoy, Amirsoy va Yangiobod. Bundan tashqari, O'zbekistonda Tashkent Open (tennis), Silk Way Rally (motosport) va har yili xalqaro marafon poygalari kabi xalqaro sport tadbirlari o'tkazib kelinmoqda. Shuningdek, mamlakatda bir nechta sport majmualari, jumladan, Milliy olimpiya qo'mitasi markazida ochiq va yopiq joylarda turli sport turlari bilan shug'ullanish uchun qulayliklar mavjud.

Xulosa qilib aytadigan bo'lsak, O'zbekiston sayyohlar uchun o'ziga xos sport tajribasini taklif etuvchi sport turizmi rivojlanayotgan mamlakatdir. Mamlakatning boy madaniy merosi, go'zal tabiati va sport inshootlari butun dunyo bo'ylab sport ishqibozlari uchun jozibali manzilga aylantiradi. Jismoniy tarbiya va sport sohasida O'zbekistonning rivojlanishi va mustaqilligi uchun amalga oshirilayotgan ishlar juda muhimdir. Jismoniy tarbiya va sport

sohasidagi rivojlanish, milliy chempionatlar, xalqaro musobaqalar ommaviy tashkilotlar bilan birgalikda o'tkaziladi va bu hamda turizm sohasini ham rivojlantiradi. Turizm va sport vazirligi tashkil etilganligi bilan bu sohada katta ishlar amalga oshirilayotganligi kuzatib borib, bunday ishlarni qo'llab-quvvatlash zarurdir.

Foydalanilgan adabiyotlar ro'yxati:

1. "Спортивный туризм в России (справка)". Федерация спортивного туризма России. 2020.
2. Sport turizmi | Uzbekistan Travel - Uzbekistan Travel
3. <https://uzbekistan.travel › sportivniy-turizm>

O'ZBEK TURIZMNING IQTISODIYOTDA TUTGAN O'RNI.

Ulug'bek Valiyev
Qo'qon universiteti talabasi,
Omonjon Umarov
Qo'qon universiteti o'qituvchisi

Annotatsiya: Jamiyatdagi aholi ma'lum bir qatlamining turizm sohasi va uning turlari, respublikada turizmning faoliyati, undagi islohotlar to'g'risidagi ma'lumotlarga ega bo'lish, shu sohaning rivoji va kishilar ma'naviyatini yuksaltirishda bir vosita bo'lib xizmat qiladi.

Kalit so'zlar: Turizm, turizm turlari, O'zbekistondagi turizm oqimi va undagi islohotlar, turizmdagi asosiy ko'rsatkichlar.

Hozirgi zamonamizdagi iqtisodiyoti rivojlangan barcha davlatlarda har bir soha, tarmoq va yo'nalishlarga alohida e'tibor berilmoqda. Chunki, ular mamlakat iqtisodiyoti rivolanishi, aholi turmush darajasini yaxshilanishi va boshga bir gancha omillarga ma'lum bir ulushda hissa go'shib, ta'sir ko'rsatmoqda.

Turizm sohasi xizmat ko'rsatish sohasini eng katta tarkibiy qismidir. Turizm - bu sayohat qilishning bir turi bo'lib, unda kishilar dam olish, biznes qilish, boshqa xalqlar madaniyatini o'rganish kabi boshga maqsadlar uchun odatiy bo'lgan muhitdan tashqaridagi joylarga sayohat qilish tushuniladi. Hozirgi shiddatli zamonda turizmning bir gancha turlari mavjud. Jumladan, rekreatsion turizm, biznes turizm, ekskursiyaviy turizm, ekstremal turizm, madaniy va ma'rifiy turizm, VIP turizm, ya'ni qimmatli dam olish maskanlariga tashrif buyurish, ekoturizm, tog' turizmi, etnik turizm, dengiz turizmi va boshqalar. Turizmning har bir turidan o'ziga yarasha shiddat zavqini, o'ziga ishonch hissini, jasorat va ma'naviyat kuchini, qiyinchiliklari yengib o'tish va boshga o'ta marog'li tarbiyaviy, ibratli his-tuyg'ularni olish imkoniyatiga ega bo'ladilar. Shu o'rinda ta'kidlash joizki, turizm mamlakatdagi bir gator mintagalarning iqtisodiyoti va madaniyatiga faol ta'sir ko'rsatishdi. Masalan, turizmni faoliyat ko'rsatishi tizimining, sayyohlarga savdo, ijtimoiy-maishiy, madaniy, tibbiy xizmat ko'rsatishning rivojlanishi bilan yaqindan bog'liqdir.

Turizm boshqa sohalarga nisbatan tez taraqqiy etadigan tarmoqdir, chunki bu soha mamlakatimiz uchun unchalik katta investisiyani talab qilmasdan rivojlanishi mumkin bo'lgan sohadir. Boshqa sohalarda, jumladan havo, temir yo'l, avtomobil transporti, ovqatlanish va savdo shahobchalari, mehmonxonalar rivoj topsa o'sha joyda turistik ob'ektlar mavjud bo'lsa bemalol turizmni rivojlantirish mumkin. Turizm sohasidagi mutaxassislarining fikricha, u XXI asrda dunyo miqyosida eng ustuvor foyda keltiruvchi sohaga aylanadi. Hozir u dunyo bo'yicha avtomobilsozlik va neftni qayta ishlash sohasidan keyin uchinchi o'rinni egallab turibdi. Bu soha dunyo sanoati va qishloq xo'jaligidan o'sib ketdilar. Turizmning tez rivojlanishiga yana bir sabab, u yuqori darajadagi katta ilmiy tadqiqot xarajatini va quvvatni ko'p sarf qiladigan texnologiyani talab qilmaydi. Biroq, turizm boshqa sohalarni rivojlantirishni taqozo qiladi. Shu tufayli ushbu soha bilan ko'pgina xizmat ko'rsatuvchi sohalarda bir-biri bilan uzviy bog'liq ravishda rivoj topmog'i lozim. Turizmning yuqori daromad keltiruvchi soha bo'lganligi tufayli ko'pgina davlatlar va tadbirkorlar uning rivojlanishi uchun katta e'tibor bermoqdalar. Ular yangi-yangi mehmonxonalarni qurmoqda, eskilarini

rekonstruksiya qilib ta'mirlamoqda, qaysiki ularni ham jahon standartlari talablariga moslashtirmoqda. Bunga birgina Samarqand shahrida qurilgan o'nlab shaxsiy mehmonxonalarni misol keltirish mumkin. Ular hech kimning ta'ziqi yoki ko'rsatmasiz o'z tashabbuslari bilan qurilgan ob'ektlardir. Maqsadi shu sohani rivojlantirib katta foyda olish. Bu esa o'z navbatida, turizmni rivojlantirish uchun eng muhim omillardan biridir. Bugungi globallashuv jarayonida qariyb barcha mamlakatlar iqtisodiy faoliyatida turizm sektori yuqori daromad manbai sifatida alohida ahamiyatga ega. Mazkur sohaning mamlakat iqtisodiy-ijtimoiy hayotiga ta'siri nafaqat valyuta tushumi, ish o'rni yaratish, kichik biznes va xususiy tadbirkorlikni rivojlantirish, balki ajdodlardan meros qolgan madaniyat va qadryatlarning saqlashning bosh omilidir.

Turizm rivojlanishidagi hozirgi zamon tendentsiyalari uning ham jahon iqtisodiyotiga ham alohida mamlakatlar va mintaqalar iqtisodiyotiga ta'siri ortib borayotganligini ko'rsatmoqda. Turizm aholining o'ziga hos ehtiyojlarini qondirishga qaratilgan faoliyatni amalga oshirib milliy iqtisodiyotning yirik mustaqil sohaga aylanib bormoqda. Ushbu ehtiyojlarning xilma xilligi tufayli nafaqat turistik korxonalar balki boshqa soha korxonalari ham qatnashib xalq xo'jaligi kompleksi rivojiga multiplikativ ta'sir etadigan omillardan biri sifatida turizm namoyon bo'ladi. Bundan tashqari turizm insonlarning asosiy ehtiyojlaridan biri bo'lib, insonlarga fan texnika taraqqiyoti jadal rivoji, mehnat intensivligi natijasida vujudga keladigan his-hayajon va psixologik salbiy ta'sirlarni kamaytirishda sezilarli ko'mak beradi. Ko'pgina mamlakatlardan farqli o'laroq turizm sohasi yetarlicha rivojlanmagan O'zbekistonda turizm industriyasi rivoji pul tushumlari ko'payishi, ishsizlik darajasini pasaytirish, mamlakat ijtimoiy-iqtisodiy holatini barqarorlashtirishning bir yo'nalishi sifatida davlat tomonidan tartibga solish jarayonlarini faollashtirish, turistik xizmatlar bozorini o'rganish, turistik ta'lim tizimini kengaytirish, muayyan mintaqalar rivojini ta'minlaydigan dasturlarni ishlab chiqishni talab etadi.

Turizm umumiy iqtisodiy o'sishga kam rivojlangan hududlarning rivojlanishiga ko'maklashadi. Yaxshi rivojlanmagan hududlarda turistik markazlar ochish ko'pgina davlatlarning asosiy usuli xisoblanadi. Tog' va qishloq joylarida turistik markazlarning tashkil qilinishi shu joylarning o'zlashtirilishiga aholi turmush sharoitining qandayligiga bog'liq. Turizm rivojining kelajagini aniqlash uchun avvalo moddiy-texnika bazasi, turistik resurslar ko'lamini mazkur turistik maxsulotga bo'lgan talabni chuqur o'rganish lozim. Bu ishda turistik resurslar bahosini haddan tashqari oshirib yubormaslik lozim. Masalan, ma'lum bir mintaqadagi tarixiy yodgorlik faqat shu joyning o'zi uchungina qiziqarli bo'lishi mumkin, xalqaro maydonda esa boshqa ko'plab yodgorliklarning u qadar ahamiyati bo'lmasligi turistlarni o'ziga jalb qilmasligi mumkin va shuning uchun ham bunday tumanlarda moddiy texnika bazasini yaratishdan ko'p foyda olish amri mahol. Shunday qilib, tumanda barpo etilgan turistik markaz uning rivojlanishiga olib keladi.

"O'zbekiston bo'ylab sayohat qil" dasturining amalga oshirilishi mamlakatda sayyohlik madaniyatining rivojlanishiga sezilarli ta'sir ko'rsatdi. Mamlakatda ichki sayyohlarning umumiy soni 2016-yildagi 8,8 milliondan 2019-yilda 14,7 millionga, 2021-yilda esa 15 milliondan oshgan. Bu haqda Turizm va madaniy meros vazirligi ma'lum qildi. So'nggi 4 yil ichida O'zbekistonda 833 ta yangi mehmonxonalar: yirik, o'rta va kichik mehmonxonalar foydalanishga topshirilgan. Joylashtirish fondlarining umumiy soni 1442 taga yetgan. Bunda

xonalar soni — 33,4 ming donani tashkil etayotgan bo'lsa, undagi o'rinlar — 71,2 taga yetkazilgan. Ayni paytda O'zbekistonda yuzlab yangi mehmonxona loyihalari barpo etilmoqda, ular yaqin kelajakda foydalanishga topshirilishi rejalashtirilgan.

2022-yil mart oyida O'zbekistonda barcha toifadagi mehmonxonalar va hostellarni o'rtacha band qilish bo'yicha statistik ma'lumotlar tahlili ijobiy o'zgarishlarni ko'rsatgan. 28—30-mart kunlari – uch kunlik davrdagi yuklama respublika bo'yicha 70,8 foizdan ortiq, Toshkent shahrida 83,6 foiz, Samarqandda 62,3 foiz, Qoraqalpog'istonda 93,9 foiz, Xorazmda 56,3 foiz, Buxoroda 46 foizni tashkil etgan. Bu juda yaxshi ko'rsatkichlar bo'lib, turizm industriyasining o'sishidan, mehmonxona biznesi uchun esa rentabellikning tez tiklanishidan darak beradi.

2017-yilda mehmonxonalarning bandlik darajasi 39,3 foizni, 2019-yilda – 53,1 foizni, pandemiyaning o'tkir davrida – 22,1 foizni, o'tgan yili bandlik ko'rsatkichi 36,3 foizni tashkil etgan.

2019–2022-yillarda O'zbekistonda bo'lgan sayyohlar sonining tahlili sezilarli tiklanish dinamikasini ko'rsatmoqda, garchi 2022-yilda bu ko'rsatkich 15 foizga ortda qolayotgan bo'lsa-da, xonalar soni 2019-yilga nisbatan 26 147 o'rindan 33 411 tagacha, ya'ni 7264 ta mehmonxona xonasiga (21,7 foiz) oshgan. O'zbekiston mehmonlari orasida mahalliy sayyohlar va mamlakat fuqarolaridan tashqari rossiyaliklar — 23,4 foiz, qozog'istonliklar – 18,9 foiz, tojikistonliklar – 14,4 foiz, turkiyaliklar — 7,7 foizni tashkil etdi. Mehmonxonalarda yashovchi barcha xorijliklar: qirg'izistonliklar — 6,3 foiz, belarusliklar — 4,6 foiz, xitoyliklar — 3,2 foiz, fransiyaliklar — 1,7 foiz. 2019-yilning pandemiya davrida 84,8 ming nafar chet el fuqarosi yashagan bo'lib, umumiy ulushda eng ko'p rossiyaliklar — 16,8 foizni, qozog'istonliklar — 15 foizni, tojikistonliklar — 6,3 foizni, xitoyliklar — 6,1 foizni, afg'onistonliklar — 5,7 foiz, turkiyaliklar — 5,5 foizni tashkil etgan.

Ayni paytda O'zbekiston chet el sayyohlari uchun to'liq ochiq. Bu borada barcha cheklovlar olib tashlandi. O'zbekistonda turizm sohasining jadal tiklanishida ijobiy tendensiyalar kuzatilmoqda va yuqoridagi raqamlar 2022-yil oxiriga kelib 4,5 million nafargacha xorijiy sayyohlar mamlakatimizga kirib kelishini ko'rsatmoqda.

Xulosa o'rnida aytish mumkinki bugungi kunda mamlakat iqtisodiyotini rivojlanishi, aholini turmush kechirish sharoitlarini yaxshilanishida, xalqaro maydonga chiqishi va unda munosib o'rin egallashida barcha sohalar bilan bir qatorda turizm sohasini ham o'rni salmoqlidir. Hozirda kishilar orasida turizmni keng targ'ib qilish maqsadida yurtimiz teleekranlarida O'zbekiston turizm salohiyatini, turli xil gadamjolarini, turistik maskanlarni, markazlari, yurtimizning g'aroyib, afsonaviy joylarini kecha-yu kunduz targ'ib qiluvchi, sayohatga doir turli xil ko'rsatuvlar namoyish etilmoqda, turizmni rivojlantirish bo'yicha subsidiyalar va boshqa rag'batlantirish vositalari ham qo'llanilmogda. Xorij davlatlardagi elchilar mamlakatimiz, milliy qadriyatlarimiz targ'ibotchilari bo'lishi, bunga chet eldagi vatandoshlarimiz ham hissa qo'shishlari zarur.

Foydalanilgan adabiyotlar ro'yxati:

1. Sulaymonov, J. Abdurahmon ibn Xalduinning tamaddun taraqqiyoti haqidagi qarashlarida jamiyat tahlili/Academic Research in Educational Sciences, Vol. 2 Special Issue 1, 2021. 451-455 R.

2. <https://daryo.uz/>

ZIYORAT TURIZM: MAVJUD RESURSLAR VA ULARNING TASNIFI

Ahmedov Jasurbek Mahmudjon o'g'li
Qo'qon Universiteti talabasi,
Umarov Omonjon
Qo'qon Universiteti o'qituvchisi

Anotatsiya: Ushbu maqolada hozirgi kunda jadal rivojlanayotgan turizm turlaridan biri bo'lmish ziyorat turizm va mamlakatimizda mavjud bo'lgan resurslar haqida so'z boradi hamda u mualliflar xulosasi bilan yakunlanadi.

Kalit so'zlar: Samarqand, Buxoro, Ziyorat turizm, qadamjolar, obyektlar.

Ziyorat turizm - turli din vakillarining ziyorat maqsadidagi sayohatlari majmuidir. An'anaga ko'ra, u diniy maqsadli sayohatlarga taalluqlidir, lekin u ziyoratchi uchun aloxida ahamiyatga ega bo'lgan dunyoviy sayoxatga ham tegishli bo'lishi mumkin. Ziyorat turizm ahamiyatini ikki xususiyatga ko'ra asoslash mumkin: ziyorat turizmi ziyoratgoh uchun qanchalik muhim ahamiyat kasb etadi. Ziyoratchilar uchun ziyorat turizmi qanchalik muhim? Ziyorat ko'plab insonlar uchun qiyin paytlarda ruhiy ozuqa olish imkoniyati bo'la oladi.

Insonlar diniy-dunyoviy ma'rifatni xis qilish uchun ma'lum manzillarga sayohat qilishadi. Ko'pincha uzoq va ba'zan qiyin bo'lgan sayoxat insonlar uchun fikr yuritish imkoniyatidir.

Hozirgi kunda keng tarqalgan ziyorat turizm sohasi hisoblanadi. Ziyorat turizmi mohiyatan ziyoratgohlarni ziyorat qilish jarayonidir. Odatda, ziyoratlar diniy maqsadlar uchun kunlar, haftalar yoki hatto oylar davomida olib boriladigan uzoq safarlarni tashkil qiladi. Ular butun bir sayohatni o'z ichiga olib, e'tiqodli odamlar o'z dinlari bilan munosabatlarini mustahkamlash uchun boradigan maskanlardir. Ziyorat turizmi tashrif buyurish mumkin bo'lgan shahar yoki ma'lum hududdagi masjidlar va cherkovlarga yoki boshqa diniy diqqatga sazovor joylarga tashrif buyurishni o'z ichiga olishi mumkin. Ziyorat turizmi turistlarni diniy munosabat va urf-odatlariga erishish uchun to'liq yoki kuchli turtki beradigan turizm turidir.

O'zbekiston dunyo miqyosida muqaddas qadamjolariga boy mamlakatlardan biri hisoblanadi. Mustaqillik yillarida islom ilmlari rivojida beqiyos o'rin tutgan buyuk mutafakkirlar xoki abadiy qo'nim topgan manzillarni o'rganish, ularni obodonlashtirish ishlari olib borildi, ushbu manzillar ziyorat qiladigan maskanlarga aylantirildi. Bunday qadamjolar nafaqat O'zbekiston aholisi, balki butun islom olami uchun muqaddas hisoblanadi. Hozirgi kunda Samarqand viloyatida 1851 ta moddiy-madaniy meros obyekti mavjud bo'lsa, Buxoro viloyatida ularning soni 829 tani tashkil etadi. Bular orasida ziyorat qilinishi mumkin bo'lgan muqaddas joylar ko'pchilikni tashkil etadi. Xususan, birgina Buxoro viloyatida joylashgan obyektlar orasida 105 ta masjid va 14 ta maqbara mavjud bo'lib, ularda ziyorat turizmini rivojlantirish imkoniyatlari yuqori hisoblanadi. Mazkur omillar so'nggi to'rt yil davomida O'zbekistonda ziyorat turizmini rivojlantirish, uni jahon miqyosiga olib chiqish uchun asos bo'lib xizmat qildi. Ammo, shunga qaramasdan bu borada o'z yechimini kutayotgan masalalar mavjud bo'lib, ularning tahlili bu borada ayrim taklif va tavsiyalar ishlab chiqish imkonini

berishi mumkin. Shu sababdan sohada amalga oshirilgan ishlar va ularning natijalarini ilmiy tahlil etish muhim ahamiyatga ega.

2017-yilda O'zbekistonda sayyohlikning alohida sohasi bo'lgan ziyorat turizmini rivojlantirish va jahonga tanishtirish bo'yicha tizimli ishlar boshlab yuborildi. Jumladan, 2017-yil 16-avgustda O'zbekiston Respublikasi Prezidentining "2018-2019 yillarda turizm sohasini rivojlantirish bo'yicha birinchi navbatdagi chora-tadbirlar to'g'risida"gi qarori e'lon qilindi. Bu hujjat bilan O'zbekistonga sayohat qilishni yengillashtirish, turizm infratuzilmalarini rivojlantirish va yangi turistik obyektlarni tashkil etishga qaratilgan 2018-2019 yillarda turizm sohasini rivojlantirish bo'yicha birinchi navbatdagi chora-tadbirlar dasturi tasdiqlandi.

Bundan tashqari, mazkur qaror asosida bir oy muddat ichida fuqarolariga 2018 yilning 1 yanvaridan viza tartibini soddalashtirish taklif etilayotgan mamlakatlar hamda fuqarolariga maxsus ziyorat turizmi dasturlari taklif etiladigan davlatlar ro'yxatini shakllantirish, shuningdek, Malayziya, Indoneziya va boshqa mamlakatlardan O'zbekistondagi muqaddas qadamjolarga ziyorat turizmi yo'nalishida sayyohlar jalb qilish bo'yicha ishlarni faollashtirish, bu borada kerakli reklama tadbirlarini o'tkazish, logistika, jumladan, charter reyslarini tashkil etish va boshqa vazifalar belgilandi.

Bundan tashqari, yurtimizga tashrif buyurayotgan ziyoratchilarga qulaylik yaratish maqsadida O'zbekiston Respublikasi Turizmni rivojlantirish davlat qo'mitasining "Turistik xizmatlarni sertifikatlashtirish markazi" davlat unitar korxonasi tomonidan yangi davlat standarti ishlab chiqildi. Mazkur hujjat asosida 2018 yilning 1 yanvaridan turistik xizmatlar, joylashtirish vositalari, umumiy talablar bo'yicha standart kuchga kirdi. Yangi qoidalarga ko'ra, har bir mehmonxonaning umumiy xonalar sonining kamida o'ndan birida Qur'oni karim, ibodat qilish uchun joynamoz hamda kamida 30 foizida qibla ko'rsatgichi qo'yilishi shart qilib belgilandi.

Bu davrda O'zbekistonga keluvchi sayyohlar uchun viza rejimini yengillashtirish bo'yicha ham ishlar amalga oshirildi. Shu maqsadda 2018 yil 3 fevralda O'zbekiston Respublikasi Prezidentining "O'zbekiston Respublikasi turizm salohiyatini rivojlantirish uchun qulay sharoitlar yaratish bo'yicha qo'shimcha tashkiliy chora-tadbirlar to'g'risida"gi Farmoni e'lon qilindi. Unga muvofiq, Indoneziya, Malayziya, Singapur, Turkiya, Janubiy Koreya, Yaponiya va Isroil fuqarolari uchun vizasiz rejim joriy qilindi. Shuningdek, 39 mamlakat fuqarolari uchun soddalashtirilgan viza tartibi joriy etildi. Vizasiz kiruvchi xorijliklar safiga 2019 yil mart oyidan tojikistonliklar, oktyabrdan fransiyaliklar ham qo'shildi.

Bundan tashqari, Turizmni rivojlantirish davlat qo'mitasi tomonidan Toshkent shahrida ziyorat turizmini rivojlantirish, ro'yxatga olingan 15 ta diniy muassasaga tashrif xaritalari ishlab chiqildi. Indoneziya va Malayziya sayyohlik agentliklari va mehmonlariga mo'ljallangan halol ovqatlanish joylari, milliy oshxonalar, restoranlar, oilaviy tashrif joylari xaritasi tayyorlandi. Shuningdek, yurtimizda ilk bor ziyorat turizmi sohasi uchun zarur bo'lgan "Halol" standarti joriy etildi.

Xulosa qilib aytganda ziyorat turizm azal-azaldan shakillangan turizm turidir. Ziyorat turizm, madaniy turizmga uzviy bog'liq. Hozirda xar bir inson o'z tarixini va jahon tarixini bilishi lozim. Bu turizm turi odamlarga emotsiya beradi ruhlantiradi, hayotga real qarashga undaydi va har bir kishini yetuk bo'lishiga sababchi bo'ladi.

Foydalanilgan Adabiyotlar ro'yxati:

1. O'zbekiston Respublikasi Prezidentining Farmoni "O'zbekiston Respublikasi turizm salohiyatini rivojlantirish uchun qulay sharoitlar yaratish bo'yicha qo'shimcha tashkiliy chora-tadbirlar to'g'risida" <https://lex.uz>
2. <https://religions.uz>
3. <http://madaniyat.uz>
4. <https://www.gazeta.uz>
5. <http://muslim.uz>

BARQAROR IQTISODIY O'SISH - BARQAROR RIVOJLANISH GAROVI**Umarova Mohinur****Toshkent pediatriya tibbiyot instituti****4-bosqich talabasi**

Annotatsiya: Barqaror iqtisodiy o'sishni ta'minlashda makroiqtisodiy siyosatni yanada takomillashtirish, iqtisodiyotni modernizatsiyalash sharoitida iqtisodiyotni barqarorlashtirish, milliy iqtisodiyotda tarkibiy o'zgarishlar va diversifikatsiyalash yo'nalishlarini kengaytirish kabi chora-tadbirlarning ahamiyati kattadir. Mamlakatimizda iqtisodiy islohotlarni amalga oshirishda qabul qilinayotgan davlat dasturlari, iqtisodiyotning tarkibiy tuzilishida vujudga kelgan nomutanosibliklarni hal qilinishi, iqtisodiyotning tarmoq tuzilishini takomillashtirish va uning ustuvor yo'nalishlarini ishlab chiqish mamlakatimiz oldida turgan muhim vazifalardandir.

Kalit so'zlar: iqtisod, resurs, jamiyat, qonun, kapital, globallashtirish, taraqqiyot, korxonalar, tabiiy resurslar, barqaror rivojlanish, iqtisodiy o'sish

Xalqning turmush darajasini oshirish, erkin va farovon hayotni qurishda milliy iqtisodiyotning barqaror o'sishini ta'minlash va jamiyat a'zolarining daromadlarini oshirib borish muhim ahamiyat kasb etadi. Iqtisodiy o'sish muayyan davr mobaynida mamlakatda tovar va xizmatlar ishlab chiqarish darajasining ijobiy o'zgarishidir. Boshqacha aytganda, iqtisodiy o'sish bu milliy iqtisodiyotda muayyan davr davomida (odatda bir yil) mahsulotlar ishlab chiqarish hajmining oshishidir.

BMT va uning O'zbekistondagi sheriklari "Barqaror rivojlanish maqsadlari"ga erishish ustida ish olib bormoqda: ular O'zbekiston va butun dunyo aholisi duch kelayotgan asosiy muammolarni hal etishga qaratilgan 17 ta o'zaro bog'liq va ulkan maqsaddan iborat. O'zbekiston 2030-yilgacha bo'lgan davrdagi global kun tartibida qo'yilgan vazifalarni bajarish va "Barqaror rivojlanish maqsadlari" sohasidagi 16 ta milliy maqsadga erishish uchun ko'plab manfaatdor tomonlar ishtirokidagi sheriklikka keng qamrovli yondashuvga sodiq ekanini tasdiqladi. Joriy o'rta muddatli reja, 2017 - 2021-yillarga mo'ljallangan milliy harakatlar strategiyasi BRMni amalga oshirishda dasturilamal bo'lib xizmat qiladi. Barcha vazirliklarda BRM ustuvorligini ta'minlash uchun 2018-yil oktabrida hukumat 2030-yilgacha bo'lgan davr uchun kun tartibini haqida qaror qabul qildi, ayni qaror BRMni milliy strategiyalar va dasturlar bilan muvofiqlashtirish ishiga sodiqlikni tasdiqladi. Hukumat 16 ta milliy BRM, 125 ta vazifa va 206 ta ko'rsatkichni ularni amalga oshirishni yengillashtirish uchun ma'qulladi. Barqaror rivojlanish sohasidagi maqsadlar Yer yuzida qashshoqlikka barham berish, atrof-muhit va iqlimni himoya qilish hamda dunyodagi barcha kishilar tinchlik va ravnaq topishdan bahramand bo'lishini ta'minlash bo'yicha global miqyosda harakat qilishga da'vatdir.[1] Mamlakat faoliyati qaysi sohaga yo'naltirilganligiga qarab, barqaror rivojlanish u yoki bu tarzda etakchilik qiladi. Mamlakat barqaror rivojlanib, jamiyat taraqqiyoti va gullab-yashnashi uchun oziq-ovqat, kiyim-kechak, uy-joy va ish kabi asosiy ijtimoiy ehtiyojlarni qondirish zarur, chunki agar ijtimoiy qashshoqlik tarqalayotgan bo'lsa yoki odatiy narsa bo'lsa, qolgan ikki yo'nalish harakatni rivojlantirish mumkin emas.[2] Iqtisodiy barqarorlik - ushbu barqarorlik, joyning faoliyati yo'naltirilganida paydo bo'ladi ekologik va ijtimoiy

barqarorlik. Ijtimoiy va ekologik muammolarni foydali va moliyaviy jihatdan uyg'unlashtirishga harakat qiladi.

Ijtimoiy barqarorlik - ijtimoiy barqarorlik haqida gapirganda, biz ijtimoiy birdamlikni ta'minlash va ishchilarning umumiy rivojlanish maqsadlariga erishish ko'nikmalarini nazarda tutamiz. Buning uchun ular kerak barcha salbiy ijtimoiy ta'sirlarni bartaraf etish turli xil faoliyatni keltirib chiqaradigan va ijobiy tomonlarni kuchaytiradigan. Bu, shuningdek, mahalliy jamoalarning yashash sharoitlarini yaxshilash bo'yicha olib borilayotgan faoliyatni rivojlantirish uchun imtiyozlar olishlari bilan bog'liq.

"Iqtisodiy o'sish" va "iqtisodiy rivojlanish" tushunchalari o'rtasida farq mavjud albatta. Iqtisodiy o'sish deganda moddiy ne'matlarni ishlab chiqarishning miqdoriy jihatdan ko'payishini tushunsak, iqtisodiy rivojlanish deganda esa iqtisodiy o'sishga nisbatan kengroq tushunchani, ya'ni nafaqat ishlab chiqarish hajmining ortishini, balki aholi turmush darajasi o'sishini va iqtisodiyotda bo'layotgan turli xildagi o'zgarishlarni ham ifodalaniishi tushuniladi. Iqtisodiy rivojlanish - iqtisodiy o'sishga nisbatan kengroq tushuncha bo'lib, u nafaqat ishlab chiqarishning ortishini, balki uning kamayishini hamda iqtisodiyotdagi o'zgarishlarni ham ifodalab keladi. Iqtisodiy rivojlanish ko'p tomonli jarayon hisoblanadi hamda texnik, iqtisodiy va ijtimoiy sohalardagi o'zgarishlarni o'z ichiga qamrab oladi. "Iqtisodiy o'sish" tushunchasiga muqobilik sifatida ba'zida aholining turmush darajasini ifodalovchi ko'rsatkich namoyon bo'lishi mumkin. Iqtisodiy rivojlanish ko'p jihatli jarayon hisoblanib, o'z tarkibiga texnik, iqtisodiy va ijtimoiy sohalardagi o'zgarishlarni qamrab oladi. Iqtisodiy o'sish ekstensiv va intensiv turlarga bo'linadi. Ekstensiv iqtisodiy o'sish moddiy ishlab chiqarishda foydalaniladigan resurslar hajmining oshishi natijasida kelib chiqadi. Boshqacha aytganda, ekstensiv iqtisodiy o'sish tabiiy resurslar, ishchi kuchi va kapital kabi ishlab chiqarish omillarini qo'shimcha jalb qilish va faqat ularning miqdoriy oshishi hisobiga ro'y beradi. Bunda ularning sifat va texnikaviy darajasi o'zgarimasdan qoladi. Intensiv iqtisodiy o'sish esa ilmiy-texnikaviy bazani takomillashtirish va barcha ishlab chiqarish omillaridan yanada samarali foydalanib mehnat unumdorligini oshirish orqali ta'minlanadi. Real hayotda esa ekstensiv yoki intensiv o'sish alohida sof holda uchramaydi, balki o'zaro ta'sirlashadi va aralash holatda uchraydi. Ekstensiv va intensiv iqtisodiy o'sish turlarining xususiyatlarini tizimlashtirib quyidagicha ifodalash mumkin. Iqtisodiy o'sish doimo iqtisodiy va noiqtisodiy omillar ta'siri natijasida kelib chiqadi. Iqtisodiy o'sish omillari deb ishlab chiqarishning real hajmi oshishi, uning samaradorligi va sifatini oshirish imkoniyatlarini aniqlab beruvchi hodisa va jarayonlarga aytiladi. Iqtisodiy omillarga foydalanilayotgan resurslar miqdorini oshirish va sifatini takomillashtirish omillari kirsam, noiqtisodiy omillar o'z ichiga siyosiy, harbiy, geografik, iqlimiy, milliy va madaniy omillarni oladi.

Iqtisodiy o'sishga ta'sir qilish mexanizmiga ko'ra esa omillar bevosita va bilvosita omillarga bo'linadi. Bevosita iqtisodiy o'sish omillarini beshta guruhga ajratish mumkin: mehnat resurslari soni va sifati, asosiy kapitalning samaradorligi, tabiiy resurslar miqdori va sifati, boshqaruvning samaradorligi, texnologiyalar samaradorligi. Bilvosita iqtisodiy o'sish omillariga esa talab va taqsimlash omillari kiradi: bozorlar monopollashuv darajasining pasayishi, ishlab chiqarish resurslari narxlarining pasayishi, soliqlar darajasining pasayishi, kredit olish imkoniyatining kengayishi va boshqalar. Iqtisodiyot nazariyasida barqaror iqtisodiy o'sish degan tushuncha ham mavjud bo'lib, u barqaror rivojlanishning alohida

tarkibiy qismi hisoblanadi. Barqaror iqtisodiy o'sish mamlakat iqtisodiy o'sish sur'atlarining ma'lum yillar davomida (odatda besh yil) ijobiy va o'zaro muvofiq o'sish dinamikasidan vujudga keladigan iqtisodiy o'sishdir.[3]

Mamlakatning barqaror iqtisodiy o'sish yo'liga o'tishi ko'p jihatdan ushbu mamlakatning jahon iqtisodiyotiga samarali integratsiyalashuvi bilan bog'liq bo'ladi. Yangi industrial mamlakatlarning tajribasini qiyosiy taqqoslaganda import o'rnini qoplash siyosatiga nisbatan eksportga yo'naltirilgan iqtisodiy o'sish modeli samaraliroqligini ko'rishimiz mumkin. Shu sababli mamlakatlar tashqi savdo yo'lidagi to'siqlarni olib tashlash va jahon iqtisodiyotiga integratsiyalashishga harakat qilishadi. Ushbu holat jahon iqtisodiyotining o'sishi sharoitida ommaviy tus oladi. 2010-2016 yillarda jahon iqtisodiyotida o'rtacha yillik o'sish 3% ni tashkil etdi. 2017-yilda ushbu ko'rsatkich 3,8 %ga teng bo'lgan bo'lsa, 2018 va 2019-yilda 3,9 %ga yetishi prognoz qilinmoqda.[4] Ushbu holat jahon iqtisodiyoti ochiqlik darajasining o'sishiga turtki bo'ldi. Real iqtisodiy o'sish mohiyati iqtisodiyotining asosiy ziddiyatlarining yangi darajasida qayta tiklash va ruxsat berishdan iborat bo'lib: ishlab chiqarish resurslarining cheklanmaganligi va jamiyat ehtiyojlarining cheklanmaganligi orasida namoyon bo'ladi.[5]

Xulasa qilib aytganda, iqtisodiy o'sish deganda moddiy ne'matlarni ishlab chiqarishning miqdoriy jihatdan ko'payishini tushunsak, iqtisodiy rivojlanish deganda esa iqtisodiy o'sishga nisbatan kengroq tushunchani, ya'ni nafaqat ishlab chiqarish hajmining ortishini, balki aholi turmush darajasi o'sishini va iqtisodiyotda bo'layotgan turli xildagi o'zgarishlarni ham ifodalanishi tushuniladi. Iqtisodiy rivojlanish - iqtisodiy o'sishga nisbatan kengroq tushuncha bo'lib, u nafaqat ishlab chiqarishning ortishini, balki uning kamayishini hamda iqtisodiyotdagi o'zgarishlarni ham ifodalab keladi. Iqtisodiy rivojlanish ko'p tomonli jarayon hisoblanadi hamda texnik, iqtisodiy va ijtimoiy sohalardagi o'zgarishlarni o'z ichiga qamrab oladi.

Foydalanilgan adabiyotlar:

1. <https://uzbekistan.un.org/uz/sdgs>
2. https://www.renovablesverdes.com/uz/barqaror-rivojlanish/#Caracteristicas_del_desarrollo_sostenible
3. Mo'minov A. «Iqtisodiy o'sish va uning omillari nimalardan iborat» //O'zbekiston ovozi. 2016-yil 20-may.
4. World Economic Outlook. April 2018. Cyclical Upswing, Structural Change. IMF. p.240
5. «Iqtisodiy o'sish» fanidan ma'ruzalar matni, Termiz 2009-yil, 4-bet

O'ZBEK TURIZMIDA QASHQADARYO TURIZM SALOHIYATI

Choriyev Jo'rabek
Qo'qon Universiteti talabasi,
Umarov Omonjon
Qo'qon Universiteti o'qituvchisi

Annotatsiya: Qashqadaryo viloyatining turizm salohiyati— O'zbekiston Respublikasidagi tarixiy obidalar hamda rekreatsion resurslar imkoniyatlariga ega bo'lgan hududdir. Ushbu tezisda aynan Qashqadaryo viloyatining turizm salohiyati keltirib o'tilgan hamda xulosa muallif tomonidan bayon etilgan.

Kalit so'zlar: tarixiy ob'ektlar, dam olish maskanlari, agroturizm, obida, festival

Qashqadaryo viloyatida Respublikadagi jami tarixiy obidalarining 17,76% joylashgan. Qashqadaryo viloyatda bugungi kunda 1 ming 468 madaniy meros obyekti ro'yxatga olingan bo'lib, ularning 1 ming 189 tasi arxeologiya, 208 tasi arxitektura, 43 ta monumental yodgorliklar, 34 tasi diqqatga sazovor joylar[1] hisoblanadi. "O'zbekiston Respublikasida ichki va ziyorat turizmini yanada rivojlantirish chora tadbirlari" to'g'risidagi 2021-yil 9-fevral sanasidagi PF-6165 son Farmoning 9-bandiga muvofiq Qashqadaryo viloyatida turizmni rivojlantirish va infratuzilmani yaxshilash maqsadida Qashqadaryo viloyati hokimligi byudjetdan tashqari 200 mlrd so'm mablag' ajratilgan. Qashqadaryo viloyatida tarixiy obidalar soni asosan Shahrisabz, Qarshi va Kitob tumanlarida ko'p uchraydi. Shahrisabz shahri UNESCO butun jahon ma'daniy merosligiga kiritilgan. Qashqadaryo viloyatida o'zining uzoq o'tmishiga ega ekanligi sabab tarixiy obidalar soni va ilmiy yangiligi turfa xillikni tashkil etadi. Qashqadaryo viloyatida tarixiy obidalar soni hududlar kesimida turlicha hisoblanadi. Bugungi kunda viloyatda 48 ta mehmonxona, 194 ta mehmon uylari, 16 ta hostellar turistik qatlam uchun xizmat ko'rsatmoqda. Hududda 17 ta yirik turistik ob'ektlar mavjud bo'lib, yil davomida 700 mingdan ortiq turistlarni o'zida qabul qiladi. Ma'lumot uchun, Qashqadaryodagi "Varganza" qishlog'i viloyatdagi birinchi agroturizm qishlog'i hisoblanadi. Bu yerda 2019-yilda birinchi marta "Anor" xalqaro agroturizm festivali bo'lib o'tgan va qishloqqa "agroturizm qishlog'i" maqomi berilgan. Qashqadaryo viloyatining Kitob tumanidagi "Bashir" qishlog'i turizm qishlog'iga aylantirilmoqda. "Hazrati Bashir" ziyoratgohi aynan shu qishloqda joylashgan. Qayd etish lozimki, 2022-yilda "Hazrati Bashir" ziyoratgohiga 400 000 nafardan ortiq mahalliy va xorijiy turist tashrif buyurgan. Ushbu maskan nafaqat betakror tabiati, balki o'ziga xos tarixi bilan ham e'tibor jalb qilib keladi.

Qashqadaryo O'zbekistondagi o'zining go'zal tabiati, tarixiy obidalari va madaniy merosi bilan mashhur hududdir. Bu yerda Shahr-i Sabzning qadimiy xarobalari, Nurota tog'larining tabiiy issiq buloqlari, Gulkam kanyonining manzarali sharsharalari, Kasbi shaharchasining an'anaviy hunarmandchiligi kabi sayyohlar uchun keng ko'lamlı diqqatga sazovor joylar mavjud. Oqsaroy — Shahrisabzdagi me'moriy yodgorlik (1380—1404). Amir Temur qurdirgan. Shaharning shim.sharqidagi bosh maydonda joylashgan. Bir za-monlar muhtasham, xashamatli bo'lgan bu saroyning bizgacha yemirilib, haroba holga kelgan ulkan peshtog'i, ikki chekkasidagi minorasi, saroy poydevorining bir qismigina saqlangan. Oqsaroyning hozirgi ko'rinishi ham salobatli va go'zaldır. Bu salobatlılik va go'zallikka

g'ishtlarning yaxlit bo'lib ko'rinishini ta'minlash — old va shim. de-vor yuzasini sirkor parchinlar bilan bir tekisda ishlash tufayli erishilgan. Peshtoq ravog'ining eni 22,5 m, balandligi 40 m, umumiy balandligi 50 m dan oshadi. Peshtoq minorasi ichidagi aylanma zina orqali yuqoriga chiqilgan. Ulug'bek Mirzo otasi Shoxrux Mirzo nomidan qurdirgan (1434-1435). Peshtoq ravog'ida ularning nomlari va qurilish vaqti bitilgan tarixiy yozuvlar saqlangan. Ko'k gumbaz masjidi Dorut-tilovat ansambli tarkibidagi asosiy jome masjid hisoblanadi. So'nggi yillarda O'zbekiston hukumati iqtisodiyotni diversifikatsiya qilish va yangi ish o'rinlari yaratish strategiyasi doirasida Qashqadaryo va mamlakatimizning boshqa hududlarida turizmni rivojlantirishga qaratilgan sa'y-harakatlarni amalga oshirmoqda. Ayniqsa, Qashqadaryo turizmi mintaqaga sayyohlarni jalb etish va O'zbekistonning umumiy turizm industriyasiga hissa qo'shishda muhim ahamiyat kasb etishi kutilmoqda. Qashqadaryoga turistlar borishini 10 sababi mavjud.

1. Oqsaroy ziyoratgohi: Shahrisabz tumanidagi Sohibqiron Amir Temur davrida qurilgan me'moriy yodgorlik (1380-1404). Shahar bosh maydonida joylashgan. Uning old tarafida Amir Temur haykali bunyod etilgan. Bir zamonlar muhtasham, xashamatli bo'lgan bu saroyning bizgacha yemirilib, xaroba holga kelgan ulkan peshtoqi, ikki chekkasidagi minorasi, saroy poydevorining bir qismigina saqlangan. Oqsaroyning hozirgi ko'rinishi ham salobatli va go'zaldir. Peshtoq ravog'ining eni 22,5 metr, balandligi 40 metr, umumiy balandligi 50 metrdan oshadi. Peshtoq minorasi ichidagi aylanma zina orqali yuqoriga chiqilgan. Devonxona peshtog'ida arslon va quyosh tasviri va Temur davlatining uch halqa shaklidagi nishoni bo'lgan. Oqsaroy devorlaridagi ranglar jilosi, tarixiy, falsafiy va diniy mavzudagi, kufiy, suls yozuvlari, koshinkori bezaklar, naqshlarning o'zaro uyg'unligi binoga ajoyib va sehrli mazmun bag'ishlagan. Ranglarning oy yorug'ida jilolanib oqarib ko'rinishidan bino "Oqsaroy" deb nomlangan. Saroyning o'ziga xos xususiyatlaridan biri-tom tepasiga ishlangan hovuzdir. Bu yodgorlikni ko'rish uchun har yili dunyoning turli burchaklaridan minglab sayyohlar keladi.

2. Mirzo Ulug'bek nomidagi xalqaro kenglik stansiyasi: Kitob tumani Xalqaro parallelda (39 gradus 08 minut) o'tuvchi yagona aholi yashaydigan joy. Bu hududda jahonda sanoqli kenglik rasadxonalaridan biri qurilgan. Ushbu rasadxonada ko'plab yangi sayyoralar kashf etib kelinmoqda.

3. Langar ota ziyoratgohi: Istiqloq yillarida ta'mirlanib, ziyoratchilar bilan gavjumlashgan Hazrati Langar ota ziyoratgohi Langar ota qishlog'ida joylashgan. Dengiz sathidan salkam 1000 metr balandlikda, XVI asrning oxiri XVII asrning boshlarida Ashtarxoniyalar davlati hukmdorlari tomonidan barpo etilgan qo'sh maqbara Shayx Abul Hasan Ishqiya avlodlari Langar ota shayxlari maqbarasidir. Shiftdagi rangdor naqshlarda Sohibqiron Amir Temur bayrog'idagi "Abadiy hayot" ramzi shakllari naqshlangan. Shuningdek, Sulton Vayisdan qolgan ming yillik chinor va ul zotga daxldor Hukaktosh-Teshiktoshga chiqib, shifobaxsh Boshmanbuloq suvidan ichish mumkin.

4. Dinozavr izi: Hisor qo'riqxonasi yaqinidagi Qal'ai Sheron soyining tugash qismida baland ko'kimtir tosh qoyada Yura davriga oid 190-195 million yil avval yashagan 31 ta dinozavr izi mavjud.

5. Amir Temur g'ori : Markaziy Osiyoda chuqurligi va uzunligi jihatidan yagona bo'lgan g'or. Rivoyatlarga ko'ra, Sohibqiron Amir Temur o'zining otliq lashkari bilan ushbu g'orda bir

muddat dushman xavfidan saqlangan. Uzunligi 870 metr, kengligi 7-10 ba'zi joylarda 100 metrgacha yetadi. G'orning shiftlarida uzunligi 1,5-2 metr keladigan tabiat mo'jizasi - stallaktit (sumalak) lar mash'ala yorug'ida kamalak ranglarida jilolanadi.

6. Tandir go'sht: Qashqadaryoning eng mashhur va mazali taomi. Chapani va mehmondo'st qashqadaryoliklar kelgan mehmonni albatta, tandir go'sht bilan siylashadi. Haqiqiy tan madori bo'lmish bu taomning laziz ta'mi bir umrga og'zingizda qolishi turgan gap.

7. Suvtushar mo'jizaviy sharsharasi: Tabiatning go'zal in'omi hisoblanmish bu sharsharaning balandligi 84 metr. Dengiz sathidan 2 ming 100 metr yuqoridagi ulkan tosh qoyadan tushadigan suv parchalari go'zal qizni eslatadi. Shiddatli oqimdagi suv ko'pirib oppoq tusga kiradi. Shuning uchun mahalliy aholi uni "Sutshari" deb ham ataydi.

8. Tohir-Zuhra maqbarasi: G'uzor tumanida joylashgan ushbu maqbara buyuk muhabbat egalari Tohir va Zuhra tegishli. Bu ikki sevishganning muhabbat afsonasi tillarda doston bo'lgan. Ziyoratgohda nafaqat shu hududda yashovchi yigit-qizlar, balki diyorimizning turli burchaklaridan, hattoki, qo'shni respublikalardan tashrif buyurganlarni, kelin-kuyovlarni uchratish mumkin. Yurtdoshlarimiz, ayniqsa, yosh-yalanglar ko'nglida chin muhabbat timsoli bo'lmish Tohir va Zuhra nisbatan ehtirom tuyg'ulari jo'sh urishi tabiiy. Chunki chin muhabbat qissasiga nisbatan qiziqish hech qachon so'nmaydi.

9. "Lochin" oromgohi: Dunyo mo'jizalarini tomosha qilish uchun, davlatlar bo'ylab sayohatga o'tlanish shart emas. Shahrisabzdagi "Lochin" dam olish maskanida ularning barchasini ko'rish mumkin. Parijdagi Eyfel minorasi, Rimdagi Kolizey binosi, yunonlarning Artemida ibodatxonasi, Hindistondagi Toj mahal, Samarqanddagi Registon va boshqa shu singari obidalarining nusxasi oromgohda bunyod etilgan. Ularning haqiqiyliklaridan yagona farqi o'lchamida xolos.

10. Chiyali bozori: Chiroqchi tumani o'zining Chiyali (Payshanba) bozori hamda "yaxna" taomi bilan mashhur. Chiyali bozori haqda eshitmagan kishi bo'lmas kerak. Hatto asarlarda ham uning dovrug'i tilga olingan. Har yakshanba kuni bo'ladigan bozor o'z davrida kamyob tovarlarning mo'l-ko'lligi bilan mashhur bo'lgan. Barcha viloyatlardan xaridorlar kelib, bozordan o'zlari uchun kerakli narsalarni xarid qilishadi.

Zamonaviy turistik joylardan biz Qarshi shahrida joylashgan Qarshi ko'prigini misol keltirishimiz mumkin. Qarshi ko'prigi - Qashqadaryo ko'prigi Qarshi shahri hududidan oqib o'tgan Qashqadaryo daryosi ustida qurilgan, shaharni ikkala qismini bir-biri bilan bog'laydigan ko'prik. Qarshi shahri ramzlaridan biri. Vazirlar Mahkamasining tegishli qarori bilan Moddiy madaniy merosning ko'chmas mulk obyektlari milliy ro'yxatiga kiritilgan. Oxirgi marta 2016-yil ta'mirdan chiqqan. Bu yerda asosan yoshlar tashrif buyuradi. Kechki sayr uchun qulay joylardan biri deb takidlab o'tsak ham bo'ladi.

Xulosa o'rnida shuni aytish mumkinki Qashqadaryo O'zbekistonning xilma-xil tarixiy obidalari, go'zal tabiati va madaniy merosi bilan har yili ko'plab sayyohlarni o'ziga jalb etuvchi hududdir. Viloyatdagi tarixiy obidalarining aksariyati Shahrisabz, Qarshi va Kitob tumanlarida joylashgan bo'lib, Shahrisabz YuNESKOning Jahon madaniy merosi ro'yxatiga kiritilgan. Viloyatda turizm sohasi yaxshi rivojlangan bo'lib, 48 ta mehmonxona, 194 ta mehmon uyi va 16 ta hostel tashrif buyuruvchilarga xizmat ko'rsatadi. Qashqadaryo o'zining agroturizmi bilan ham mashhur, Varganza qishlog'i mintaqadagi birinchi agroturizm qishlog'i hisoblanadi.

O'zbekiston hukumati iqtisodiyotni diversifikatsiya qilish, yangi ish o'rinlari yaratish maqsadida Qashqadaryo va mamlakatimizning boshqa hududlarida turizmni rivojlantirishga harakat qilmoqda.

Foydalanilgan adabiyotlar:

1. "Moddiy madaniy merosning ko'chmas mulk obyektlari milliy ro'yxatini tasdiqlash to'g'risida O'zbekiston Respublikasi Vazirlar Mahkamasining 2019-yil 4-oktabrdagi 846-sonli qarori". Lex.uz (4-oktabr 2019-yil)
2. "Qarshi shahrining 8 ta qadimiy me'moriy yodgorliklari". uzbekistan.travel. 2022-yil

MADANIY TURIZM VA TURIZMNING O'ZBEKISTON IQTISODIYOTIGA QO'SHAYOTGAN HISSASI

Iqbolxo'jaev Amirxon
Qo'qon universiteti talabasi,
Umarov Omonjon
Qo'qon Universiteti o'qituvchisi

Anotatsiya: Ushbu maqolada hozirgi kunda jadal rivojlanayotgan turizm turlaridan biri bo'lmish madaniy turizm va uning mamlakatimiz iqtisodiyotiga qo'shayotgan hissasi haqida so'z boradi hamda u mualliflar xulosasi bilan yakunlanadi.

Kalit so'zlar: Madaniy turizm, Covid-19, madaniy meros, iqtisodiyot

Madaniy turizm – bu sayyohlik faoliyatining bir turi bo'lib, unda sayyohning asosiy motivatsiyasi sayyohlik joyidagi moddiy va nomoddiy madaniy diqqatga sazovor joylarni, mahsulotlarni o'rganish, kashf etish, tajriba va iste'mol qilishdir. Ushbu attraksionlar, mahsulotlar jamiyatning o'ziga xos moddiy, intellektual, ma'naviy va hissiy xususiyatlari to'plamiga tegishli bo'lib, ular san'at va arxitektura, tarixiy va madaniy meros, milliy taomlar merosi, adabiyot, musiqa, ijodiy sohalar va tirik madaniyatlarni o'z turmush tarzi, qiymati bilan qamrab oladi. Tizimlar, e'tiqodlar va an'analar shular jumlasidan.

Madaniyat va turizm doimo uzviy bog'liq bo'lib kelgan. Madaniy diqqatga sazovor joylar va tadbirlar sayohat uchun muhim turtki bo'lib xizmat qiladi va sayohatning o'zi madaniyatni rivojlantiradi. Ammo so'nggi o'n yilliklardagi madaniyat va turizm o'rtasidagi bog'liqlik iste'molning o'ziga xos shakli – madaniy turizm sifatida yanada aniqroq belgilandi.

Yillar	Tashriflar soni	Daromad	Qarindoshchilik aloqalari	Madaniy turizm
2016	1.320.000	430 mln dollar	75%	5,4%
2018	2.700.154	1. mlrd dollar	73,2%	7,1
2020	1.504.952	261 mln dollar	81,8%	11%
2022	5.200.542	1.6 mlrd dollar	80,7%	14,2%
2025	8.000.000	2 mlrd dollar	79,1%	17,8%

Jadvaldan ko'rishimiz mumkinki turistlar soni yildan yilga barqaror o'sib borgan. Ammo 2019-2020 yillar davridagi turistlar soni kamaygan. Bunga sabab Covid-19 virusi sabab bo'lgan. Lekin shunda ham turistlar tashrif buyurgan. 2018 yildan buyog'iga turistlar keltirgan foyda va turistlar soni o'sgan. Bunga sabab O'zbekiston viza tizimidagi katta o'zgarishlar va qushni davlatlar bilan o'rnatilgan do'stona aloqalarni ko'rsatishimiz mumkin. Turistlar soni o'shishi bilan birga avtomatik tarzda ular keltiradigan iqtisodiyotimizga foydasi ham o'sib boradi. Jadvaldan shuni ko'rishimiz mumkinki iqtisodiyotimizga keltirayotgan foyda uildan yilga o'sib bormoqda. O'zbekiston iqtisodiga keltirgan foydasi 2022 yilda o'zining cho'qqisiga chiqdi. Kun.uz sayti prognoziga ko'ra 2025 yilda turistlar soni 8 mlnga chiqishi kutilmoqda.

Hozirgi kunda turizm davlatimiz iqtisodiyotiga katta foyda keltirmoqda, ayniqsa madaniy turizm shular jumlasida. Chunki yurtimizda ko'plab madaniy tarixiy obyektlar

mavjudligi ko'plab turistlarni etiborini jalb etmoqda. Uzbektourism.com so'rovnomasiga ko'ra ko'plab turistlar qarindoshlarini ko'rishga kelishgan, undan keying o'rinda madaniy turizmni ko'rish uchun tashrif buyurishgan. Turizm har bir davlat iqtisodiyoti uchun foyda keltirishi barchaga ravshan, ammo bu insonlar uchun ham katta foyda keltiradi. Bunga misol qilib yangi ish o'rinlarini keltirish mumkin va o'zimizning madaniyatimizni targ'ib qilish uchun ham yaxshi imkoniyat.

Xulosa qilib aytganda madaniyat va turizm doimo uzviy bog'liqligini tushunishimiz mumkin. Aynan turizmni iqtisodiyotimizga keltirayotgan foydasini ko'rib bu soxani rivojlantirishga katta mablag va katta ishlar olib borishimiz zarur. Bizga katta imkoniyatlar eshiklari ochiq. Butun yer yuzasida jadal rivojlanayotgan turizm turlaridan biri bu madaniy turizm. Bizning madaniy turizm turini rivojlantirish va millionlab sayyohlar tashrifini amalga oshirish uchun imkoniytlarimiz katta. Boy tarix va madaniyatimiz butun jahon insoniyatini lol qoldira oladi.

Foydalanilgan adabiyotlar va saytlar:

1. Greg Richards – "The impact of culture on tourism" 2009.
2. Uzbektourism.com
3. Kun.uz
4. Lex.uz
5. Stat.uz

ISH BILARMONLIK VA MICE TURIZMNI AXAMYATI

Baxtiyorjonova Muxlisa Dilshodjon qizi
Qo'qon Universiteti talabasi,
Umarov Omonjon
Qo'qon Universiteti o'qituvchisi

Annotatsiya: Ushbu tezisda zamonaviy biznesni turlarini, uning tuzulishini, xususiyatlarini hamda rivojlanishi va ular orqali tashkillanadigan turizm haqida bayon etiladi.

Kalit so'zlar: biznes turizmi, mice, korporativ tadbirlar, congress, ko'rgazma turizmi.

Bugungi kunda turizmning nisbatan yangi va jadal rivojlanayotgan turlaridan biri bu ishbilarmonlik turizmi bo'lib, u so'nggi o'n yil ichida turistlar oqimining 10 foizdan ortiq o'sishini ko'rsatdi. Individual sayohatlar, ko'rgazmalarga tashrif buyurish, konferentsiyalar, kongress tadbirlari jahon biznes turizmi tarkibida yetakchi o'rinni egallaydi. Kongress va ko'rgazma turizmi biznes turizm bozorining eng mobil segmentidir.

Biznes turizmi ish uchun sayohat qiluvchi odamlar bilan bog'liq. Shunday qilib, turizmning eng qadimgi shakllaridan biri, inson qadim zamonlardan beri biznes maqsadlarida sayohat qilganligi taxmin qilinadi. Ishbilarmonlik sayohatini shubhali qiladigan yangi ehtiyojlar va qiziqishlar ekanligiga shubha qilish mumkin. Masalan, Yevropadan kelgan savdo karvonlari tufayli "Buyuk Ipak yo'li" tasodifan vujudga kelgan, dengizchilar va sayohatchilar tufayli yangi yerlar, qit'alar o'rtasida savdo ko'priklari ochilgan.

Ishbilarmonlik turizmi oddiy turistik sayohatdan farqi shundaki, u dasturga yangi bilim va tajriba orttirish, ishbilarmonlik aloqalarini rivojlantirishga qaratilgan tadbirlarni o'z ichiga oladi. Va ish safaridan – dam olish, yangi til va madaniyatni o'rganish imkoniyati. Ishbilarmonlik turizmi katta imkoniyatlarni o'z ichiga oladi, shuning uchun klassik xizmat safari va ish safari tashkil etishning o'ziga xos xususiyatlari tubdan farq qiladi.

Ishbilarmonlik turizmining turlari:

- Korporativ uchrashuvlar va anjumanlar.
- Rag'batlantiruvchi sayohatlar.
- Jamoa qurish elementlari bilan hikoyali sayohatlar.
- Seminarlar, Kongresslar.
- Madaniy va ijodiy tadbirlar.

Ishbilarmonlik sayohatlari bir nechta maqsadlarga ega bo'lishi mumkin:

Muayyan maqomga ega bo'lish va tajriba almashish uchun ilmiy konferentsiyalar va simpoziumlarda qatnashish.

Yangi mahsulotlar va bozor segmentlarini ishlab chiqish bo'yicha ishlab chiqarish seminarlari va uchrashuvlarida ishtirok etish.

Iste'molchi auditoriyasini kengaytirish, mahsulot taqdimoti, yangi biznes hamkorlarni izlash va yangi shartnomalar tuzish uchun ko'rgazma tadbirlarida ishtirok etish.

Kasbiy kompetentsiya va bilimlarni kengaytirish uchun muayyan dasturlar va kurslarda o'qitish.

Agentlar tarmog'ini tashkil etish, mentorlik, boshqa shaharlar va mamlakatlar hududlarida biznesni rivojlantirish.

Jamoani birlashtirish, turli tarkibiy bo'linmalar o'rtasida tajriba almashish, kompaniya xodimlarining mavqeini va korporativ ruhini oshirish uchun korporativ tadbirlar, professional mahorat musobaqalarini o'tkazish.

Tashkil etilgan biznes-turlar tufayli kompaniyalar jahon bozorlaridagi tendentsiyalarni kuzatib boradi, maqsadli auditoriyasini ko'paytiradi, yangi yo'nalishlar va ishlab chiqarish tarmoqlarini rivojlantiradi, mahsulot eksporti va filiallarini ochish imkoniyatiga ega bo'ladi.

MICE sanoati jahon iqtisodiyoti uchun eng istiqbolli hisoblanadi. Bu ishbilarmonlik turizmi zamonaviy biznes industriyasi muammolariga to'liq ta'sir ko'rsatadigan maqsadlarni ko'zlashi bilan izohlanadi, xususan:

- Kompaniya xodimlari, sheriklari, mijozlarining asosiy va qo'shimcha ta'lim va malakasini oshirish;
- Professional, maxsus, shaxsiy aloqalarni shakllantirish va kengaytirish;
- Xodimlarni faqat o'z vazifalarini yanada samarali bajarishga rag'batlantirish va kasbiy faoliyatga ijodiy yondashish;
- Kompaniyani, korporativ brendni targ'ib qilish, foyda olish, me'yorlarni ommalashtirish, qamrab olish va hokazo.

MICE-ning o'ziga xos xususiyatlaridan kelib chiqqan holda, ushbu sanoat tobora ommalashib bormoqda va turizm va mehmondo'stlik bozorida mavjud bo'lib bormoqda.

Umuman olganda, zamonaviy turizm sanoati qo'shni alohida iqtisodiyotlarning imkoniyatlarini kuchaytiradi, deb aytish mumkin. Ishbilarmonlik turizmi turizm industriyasining muhim tarmog'i sifatida mamlakat iqtisodiyoti daromadlarining o'sishini ta'minlaydi. Ixtisoslashgan kongress markazlari va biznes-mehmonxonalarining qurilishi, umumiy ovqatlanish va transport ob'ektlarining rivojlanishi, yangi yo'llarning yotqizilishi, yangi tez-tez yo'nalishlarning paydo bo'lishi, agent kompaniyalar sonining ko'payishi – bularning barchasi ko'pincha ish o'rinlarining o'zgarishiga ta'sir qiladi. Barcha darajadagi byudjetlarga to'lovlarning o'sishi, chastotalarning rivojlanishi barqaror investitsion muhitni shakllantiradi, kiruvchi turistlar oqimini faollashtiradi.

Foydalanilgan adabiyotlar:

1. Zorin I.V. E'nciklopediya turizma: sprav. / I.V. Zorin, V.A. Kvartal'nov. – M.: Finansy' I sta-tistika, 2004. – 65 s. –
2. Balabanov I.T. E'konomika turizma: uchebnik / I.T. Balabanov, A.I. Balabanov. – M.: Finansy' I statistika, 2002. – 250 s. –
3. Kvartal'nov V.A. Turizm: teoriya I praktika: v 5 t. T.4. Inostranny'j turizm: ucheb. Posobie / V.A. Kvartal'nov. – M.: Finansy' I statistika, 2003. – 232 s.

MICE TURIZMI ORQALI O'ZBEKISTONNING TURISTIK SALOHIYATINI TARG'IB ETISH OMILLARI

Ma'rifova Sevinchxon Mansurjon qizi
Qo'qon Universiteti talabasi,
Umarov Omonjon
Qo'qon Universiteti o'qituvchisi

Annotatsiya: Mazkur maqolada MICE turizmning barcha turlari va uni rivojlantirish usullari, MICE turizmni O'zbekistonda rivojlantirish va amalga oshirish bo'yicha takliflar keltirilgan.

Kalit so'zlar: Mice, turizm, festivallar, mintaqa imiji, brend.

MICE turizm zamonaviy shaharlar va turizm salohiyati yuqori bo'lgan hududlarni namoyon qilishning eng istiqbolli usullaridan biri hisoblanadi. MICE turizmning asosiy motivatsion faktorlaridan biri jamiyat va tadbir bo'ladigan joylar uchun rezonansga ega ramziy voqealar hisoblanadi.

Amalga oshirilayotgan tadbirlar tufayli ommaviy axborot vositalarida shahar haqida ma'lumotlar soni ko'paymoqda, mehmonxona sohasi rivojlanmoqda, turoperatorlar qiziqarli yo'nalishlarni yaratmoqdalar. Ushbu ishlar natijasida ijobiy imidj shakllanadi va uning mamlakat ichida hamda chet elda tan olinishi ta'minlanadi.

Belgilangan joyga tashrif buyuruvchilar ikkinchi eng muhim auditoriya bo'lib, ularning jalb etilishi hududning ijobiy va muvaffaqiyatli imidjini shakllantirishga ta'sir qiladi.

Investorlar. Ularning ehtiyojlari va jalb qilish mumkin bo'lgan jarayonlarni aniqlash hududning moliyaviy markaz sifatida rivojlanishida hal qiluvchi ahamiyatga ega bo'lishi, sanoat va infratuzilmaning rivojlanishiga yordam berishi mumkin.

Ushbu tadqiqotimizda biz maqsadli auditoriyaning turistlar qismini ko'rib chiqamiz. Ushbu auditoriyani tanlash MICE turizmni tashkil etish jarayonida eng katta va ahamiyatli ekanligi bilan bog'liq. Tashkil etilgan tadbir sayyohlarga yoqsa, kelajakda ular takroriy sayohatlarni rejalashtirishadi, hududning mahalliy aholisi va malakali kadrlari, shuningdek, davlatdan tashqarida tashrif buyurgan joyning ijobiy imidjini tarqatuvchisi bo'ladilar. Hozirgi kunda O'zbekistonda Samarqand, Toshkent, Xiva, Buxoro va Qo'qon shaharlarida konferensiyalar mavjud. Bu yerdagi ko'rgazmalar shunchaki tadbir emas, balki tor ixtisoslashgan mutaxassislarining uchrashuvlari, yangi biznes sheriklarni topish, tajriba almashish va shartnomalar tuzish uchun maydondir.

"Ipak yo'lidagi turizm" Toshkent xalqaro sayyohlik yarmarkasi, "Made in Uzbekistan", "Food Week Uzbekistan" va boshqa ko'rgazmalar O'zbekistondagi eng yirik tadbirlardandir. Qarorga muvofiq, 2022 yilda Qo'qon shahrida II Xalqaro hunarmandchilik festivalini tashkil etish va o'tkazish bo'yicha tashkiliy qo'mita tarkibi hamda "yo'l xaritasi" tasdiqlandi. Festivalga iqtidorli hunarmandlar va iste'dodli yoshlarni jalb qilish maqsadida "Men Qo'qonga boraman" shiori ostida ikki bosqichdan iborat quyidagi ko'rgazma va ko'rik-tanlov tashkil etiladi:

- birinchi bosqich – tumanlar (shaharlar) bo'yicha 2022 yilning aprel oyida;

- ikkinchi bosqich – Qoraqalpog‘iston Respublikasi, viloyatlar va Toshkent shahri bo‘yicha 2022 yil iyunda.

Brend imidji bo‘yicha mutaxassis S.Anholt “hozirda shaharning turistik brendi bo‘lishni istasa, uchta narsa strategiya, boshqaruv va ommaviy rasmiy tadbirlar bo‘lishi lozim” deb ta’kidlab o‘tgan.

S. A. Globova ta’kidlaganidek, MICEni hududni targ‘ib qilish vositasi sifatida quyidagi natijalarga erishish mumkin

Xorijiy tajriba shuni ko‘rsatadiki, MICE turizm yaxshi tashkil etilgan va targ‘ib qilinadigan tadbirlar shahar, mintaqa va mamlakatning PR-kompaniyasining asosiy elementiga aylanishi mumkin. MICE turizmni tashkil etish sohasida yetakchilar sifatida AQSh, Fransiya, Germaniya, Italiya, Buyuk Britaniya, Avstraliya, Janubiy Koreya tan olingan. Bugungi kunda bir necha o‘nlab yo‘nalishlarning iqtisodiy faoliyati tadbirlarga qaratilgan. Har yili MICE turizm infratuzilmasi muhim va yillik voqealar maqomiga ega bo‘lgan yangi tadbirlar bilan to‘ldiriladi. Minglab muxlislar sevimli jamoalari o‘yinlarini tomosha qilish uchun dunyo bo‘ylab sayohat qilishga tayyor bo‘lishadi.

MICE reytingida qishki va yozgi Olimpiya o‘yinlari munosib o‘rin egallaydi. Olimpiadani tashkil etish natijasida turizm sohasini rivojlantirish, ular o‘tkazilayotgan shahar va mamlakatlarning imij jozibadorligini oshirishga xizmat qiluvchi yuzlab loyihalar amalga oshirilmoqda. Birgina 2016 yil Olimpiada o‘yinlari paytida Braziliyaga tashrif buyurgan xorijlik sayyohlar o‘rtasida sotsiologik tadqiqot usuli bilan aniqlangan quyidagi faktlar ushbu sa’y-harakatlarning natijasi bo‘ldi: 110 ming shahar mehmonlarining 88 foizi Braziliyaga yana turist sifatida tashrif buyurish istagini bildirdi. Bundan tashqari, Olimpiada davrida Braziliyaga tashrif buyuruvchilar soni qariyb yetti baravarga oshgan, bu esa mamlakatning turistik salohiyatiga qiziqishning mutanosib ravishda oshganidan dalolat beradi.

Foydalangan adabiyotlar ro‘yxati:

1. data.worldbank.org.
2. unwto.org.
3. Uzbektourism.uz.

O'ZBEKISTON RESPUBLIKASINING YUNESKONING UMUMJAHON MEROSI RO'YHATIGA KIRITILGAN TARIXIY OBYEKTALARI

Mirzaboyeva Muslimaxon
Qo'qon Universiteti talabasi,
Umarov Omonjon
Qo'qon Universiteti o'qituvchisi.

Annotatsiya: Mazkur Tezisdagi O'zbekiston Respublikasida YUNESKO Umumjahon merosi ro'yhatiga kiritilgan tarixiy obyektlar va ularning bugungi kundagi ahamiyati haqida so'z boradi hamda xulosa muallif tomonidan bayon etilgan.

Kalit so'zlar: Xiva shahridagi "Ichan qal'a", Samarqand -madaniyatlar chorrahasi" obyekti, Buxoro, Shahrisabz tarixiy shaharlari, Chotqol biosferasi (tabiiy merosi).

O'zbekistonning niyohatda boy shubhasiz misli ko'rinmagan jahon qimmatiga ega tarixiy-madaniy merosi YUNESKO umumjahon merosi ro'yhatidan munosib o'rin topgan. Erishilgan yutuqlarga qaramasdan haqiqatni ta'kidlash joizki, YUNESKOning umumjahon merosi ro'yhatiga O'zbekiston Respublikasining 5 ta tarixiy obyekti kiradi, Bu esa umumiy tarixiy yodgorliklarimiz sonidan 0,4% ni tashkil etadi. Bugungi kunda YUNESKOning Butunjahon merosi ob'ektlari ro'yxatiga O' 4 ta me'moriy majmua - Xivadagi Ichan qal'a muzey-qo'riqxonasi (1990), Buxoroning tarixiy markazi (1993), Samarqandning tarixiy markazi "Samarqand - madaniyatlar chorrahasi" (2001), Shahrisabzning tarixiy markazi, shuningdek Ugam-Chotqol milliy bog'i (2016) va 9 nomoddiy meros ob'ektlari kiradi. Vazirlar mahkamasi 2018 9 iyun kuni "YUNESKOning Umumjahon merosi ro'yxatiga kiritilgan O'zbekiston Respublikasidagi hududlarni muhofaza qilish to'g'risida"gi 435-sonli qarorni qabul qildi.

Umumjahon madaniy va tabiiy merosni muhofaza qilish to'g'risidagi konvensiya 1995 yilning 22 dekabrda O'zbekiston Respublikasi tomonidan ratifikatsiya qilingan. Konvensiya doirasida Xiva shahridagi "Ichan-qal'a", "Samarqand - madaniyatlar chorrahasi" obekti, Buxoro va Shahrisabz tarixiy markazlari hamda Chotqol biosferasi (tabiiy meros) Umumjahon merosi ro'yxatiga kiritilgan.

Qarorga muvofiq, Qashqadaryo viloyati Shahrisabz shahrining tarixiy markazida keng ko'lamda qurilish va obodonlashtirish ishlarini olib borishda Konvensiya va uni amalga oshirish bo'yicha amaliy qo'llanma qoidalariga rioya qilmasdan va ularning loyihalari YuNeSKOning Umumjahon merosi markazi bilan avvaldan kelishilmagan holda olib borilgani uning bemisl universal va umumbashariy qiymatiga jiddiy salbiy ta'sir ko'rsatgan. Natijada, YuNeSKO huzuridagi Umumjahon merosi qo'mitasining 40-sessiyasi qarori bilan Shahrisabz tarixiy markazi 2016 yilda Umumjahon merosining xavf ostidagi obektlar ro'yxatiga kiritilgan. Umumjahon merosi ro'yxatiga kiritilgan mamlakatimizdagi hududlarni muhofaza qilishni takomillashtirish va YUNESKO huzuridagi Umumjahon merosi qo'mitasining tavsiyalarini amalga oshirish bo'yicha 26 ta bandedan iborat "Yo'l xaritasi" tasdiqlandi. (2018 yil vazirlar mahkamasi 435 sonli qarori bilan.)

Yangi qarorga muvofiq, Ishchi guruh Konvensiya, xalqaro umume'tirof etilgan normalar hamda YUNESKO huzuridagi Umumjahon merosi qo'mitasi tavsiyalari, "Tarixiy shaharlar manzaralari to'g'risida"gi YUNESKO tavsiyanomasini inobatga olgan holda, O'zbekistonning

milliy qonun hujjatlari, shaharsozlik norma va qoidalari, tarixiy shaharlarning bosh rejalarini, shu bilan birga, Umumjahon merosi ro'yxatiga kiritilgan yurtimizdagi tegishli hududlarni olimlar, xalqaro ekspertlar, keng jamoatchilik vakillarini jalb etan holda tanqidiy tahlil qiladi hamda asoslangan takliflar ishlab chiqadi. Qarorga asosan Umumjahon merosi ro'yxatiga kiritilgan mamlakatimizdagi tegishli hududlar (obektlar) alohida muhofaza qilinadigan hududlar sifatida e'tirof etiladi hamda ularda rejalashtirilgan barcha qurilish va obodonlashtirish ishlarining loyihalari YUNESKOning Umumjahon merosi markazi va O'zbekiston Respublikasi Madaniyat vazirligi bilan belgilangan tartibda avvaldan kelishilgan holda amalga oshirilishi shartligi belgilab qo'yildi

Har yili 18 aprel – Yodgorliklarni va tarixiy joylarni asrash xalqaro kunini O'zbekistonda keng nishonlanadi, shu kun arafasida soha vakillarini munosib rag'batlantiriladi, turli tadbirlar va respublika ko'rik-tanlovlari o'tkaziladi. 18 aprel kuni respublika aholisini davlat muzeylari va moddiy madaniy merosning ko'chmas mulk obektlariga bepul, xorijiy fuqarolarni arzonlashtirilgan narxlarda kirishi yuzasidan takliflar Vazirlar Mahkamasiga kiritiladi. O'zbekistonning Yunesko umumjahon merosi ro'yhatiga kiritilgan tarixiy obyektlar hududlar kesimida Buxoroda Ismoil Samoniy maqbarasi, Minroai Kalon, Mag'oki Attori masjidi, Vobkent minorasi, Namozgoh masjidi, Chashmai Ayyub maqbarasi, Bo'yonqulixon madrasasi Ulug'bek maqbarasi, Bahouddin Naqshband maqbarasi, Mir Arab madrasasi, Abdulazizxon va Qo'sh madrasasi, Nodir Devonbegi xonaqohi, Ko'kaldosh madrasasi, Chor Bakir me'moriy majmuasi, Baland masjidi va Xo'ja Zayniddin masjidi kabi tarixiy Buxaro shahrida qad rostlagan va 1993 yilda Yunesko umumjahon merosi ro'yhatidan joy olgan. Samarqand viloyatida esa, Shohizinda maqbaralar majmuasi, Hazrati Hizr masjidi, Ruhobod maqbaraqsi, Bibixonim masjidi, Ulug'bek madrasasi, Tillakori, Sherdor madrasalari, G'ori amir maqbarasi, Xo'ja Abdu darun maqbarasi, Imom-al Buxoriy va Imom-al Moturudiy maqbaralari kabi tarixiy obyektlar Yunesko madaniy merosi ro'yhatidan joy olgan. Xivada shahrida esa Juma masjidi, Shayx Muxtor Valiy maqbarasi, Sayid Alouddin maqbarasi, Sherg'oziyxon madrasasi, Pahlavon Mahmud maqbarasi va majmuasi, Sayid Mag'rumjon maqabarasi, Olloqulixon madrasasi, Muhammadaminxon madrasasi, Muhammadrahimxon madrasasi, Islomxo'ja madrasasi va minorasi kabilar Xiva shahrida YUNESKO umumjahon merosi ro'yhatidan joy olgan. Qashqadaryo viloyatidagi quydagi tarixiy obyektlar Xo'ja Jarroh yodgorlik majmuasi, Oqsaroy, Hazrati Imom maqabarasi, Gumbazi Sayiddxon maqbarasi, Shayx Shamsiddin Kulol maqabarasi, Langar ota majmuasi, Husam ota majmuasi kabi hududlar YUNESKO umumjahon merosi ro'yhatidan joy olgan.

2021-2030 yillarda O'zbekiston Respublikasi tomonidan YUNESKO ning Umumjahon madaniy merosi ro'yxati, Jahon xotirasi ro'yxatiga madaniy va meroslarni kiritishga ilgari surish bo'yicha MILLIY REJA ishlab chiqilgan

Umumjahon merosi ro'yxati bo'yicha:

1. Buyuk ipak yo'li: Zarafshon yo'nalishi:
 - Kofir qal'a (Samarqand viloyati)
 - Dabusiya qadimiy shahri (Samarqand viloyati)
 - Jartepa (Samarqand viloyati)
 - Sulaymontepa(Samarqand viloyati)
 - Raboti Malik (karvon saroy, sardoba) (Navoiy viloyati)

- Mir Said Bahrom maqbarasi (Navoiy viloyati)
 - Qosim Shayx majmuasi (Navoiy viloyati)
 - Deggaroniy masjidi (Navoiy viloyati)
 - Varaxsha yodgorligi (Buxoro viloyati)
 - Vardanze yodgorligi (Buxoro viloyati)
 - Vobkent minorasi (Buxoro viloyati)
 - Chashmai Ayub majmuasi (Buxoro viloyati)
 - Chor Bakr majmuasi (Buxoro viloyati)
 - Bahouddin Naqshbandiy majmuasi (Buxoro viloyati)
 - Poykent qadimiy shahri (Buxoro)
2. Buyuk ipak yo'li: Farg'ona — Sirdaryo yo'nalishi:
- Mingtepa arxeologiya yodgorligi (Andijon viloyati)
 - Qarovultepa (Andijon viloyati)
 - Jingirtepa (Andijon viloyati)
 - Bilovur (Andijon viloyati)
 - Quva shahristoni (Farg'ona viloyati)
 - Zindontepa arxeologiya yodgorligi (Farg'ona viloyati)
 - Zangishtepa arxeologiya yodgorligi (Farg'ona viloyati)
 - Sariqo'rg'on arxeologiya yodgorligi (Farg'ona viloyati)
 - Mo'yi muborak (Farg'ona viloyati)
 - Bibi Buvayda maqbarasi majmuasi (Farg'ona viloyati)
 - Poshsho Pirim maqbarasi majmuasi (Farg'ona viloyati)
 - Xo'ja Magiz maqbarasi majmuasi (Farg'ona viloyati)
 - Axsikent arxeologiya yodgorligi (Namangan viloyati)
 - Qadimgi Pop (Namangan viloyati)
 - Mug'tepa (Namangan viloyati)
 - Qirq xujra (Namangan viloyati)
 - Qanqa arxeologiya yodgorligi (Toshkent viloyati)
 - Shohruxiya arxeologiya yodgorligi (Toshkent viloyati)
 - Yunusobod Oqtepasi (Toshkent shahri)
 - Chilonzor Oqtepasi (Toshkent shahri)
 - Mingo'rik arxeologiya yodgorligi (Toshkent shahri)
 - Shoshtepa arxeologiya yodgorligi (Toshkent shahri)
 - Hazrati Imom majmuasi (Toshkent shahri)
 - Ko'kaldosh madrasasi (Toshkent shahri)
 - Zayniddin bobo majmuasi (Toshkent shahri)
 - Shayx Xovandi Tohur majmuasi (Toshkent shahri)
 - Zangiota majmuasi (Toshkent viloyati)
 - Qaynar sardobasi (Toshkent viloyati)
 - Korxonona (Toshkent viloyati)
3. Xonbandi (Jizzax viloyati)

4. Arab ota maqbarasi (Samarqand viloyati)
5. Qo'qon tarixiy yodgorliklari (Farg'ona viloyati):
 - Qadimiy Tepa qo'rg'on
 - Xudoyorxon o'rdasi
 - Norbo'tabek madrasasi
 - Hazrati Miyon madrasasi
 - Modarixon maqbarasi
 - Jome masjidi
 - Daxmai shahon madrasasi
 - Dasturxonchi madrasasi
 - Xo'jabek madrasasi
 - Xurjun madrasasi
 - Chalpak madrasasi
6. Jome masjidi arxitektura majmuasi (Andijon viloyati)
7. Siyqantosh qoyatosh rasmlari — petrogliflar (Qashqadaryo viloyati)
8. Qadimgi Termiz (Surxondaryo viloyati):
 - Qoratepa buddaviylik ibodatxonasi
 - Fayoztepa buddaviylik ibodatxonasi
 - Zo'rmo'la Buddaviylik inshooti
 - Qirqqiz majmuasi
 - Hakim at-Termiziy maqbarasi
 - Sulton Saodat majmuasi
 - Kokildor ota xonaqosi
 - Jarqo'rg'on minorasi
 - Kampirtepa qal'asi
9. Oq Ostonabobo maqbarasi (Surxondaryo viloyati)
10. Zarautsoy qoyatosh rasmlari (petrogliflar) — madaniy va tabiiy meros (Surxondaryo viloyati)
11. Karmana qo'rg'oni (Navoiy viloyati)
12. Sarmishsioy qoyatosh rasmlari (Navoiy viloyati)
13. Shayx Muxtor Vali majmuasi (Xorazm viloyati)
14. Xazorasp tarixiy shahri (Xorazm viloyati)
15. Qadimgi Xorazm yodgorliklari (Qoraqalpog'iston Respublikasi):
 - Angka qal'a arxeologiya yodgorligi;
 - Katta Guldursun qal'a arxeologiya yodgorligi;
 - Qo'yqirilgan qal'a arxeologiya yodgorligi;
 - Qo'rg'oshin qal'a arxeologiya yodgorligi;
 - Tuproq qal'a arxeologiya yodgorligi;
 - Jonbos qal'a arxeologiya yodgorligi;
 - Ayoz qal'a arxeologiya yodgorligi
 - Qirq qiz qal'a
16. Zomin tog'lari — tabiiy meros (Jizzax viloyati)
17. Shohimardon — tabiiy meros (Farg'ona viloyati)

18. Hisor tog'lari — Hisor qo'riqxonasi (Qashqadaryo viloyati)
19. Quyi Amudaryo biosferasi — tabiiy meros (YUNESKOning Umumjahon biosfera rezervatlari tarmog'i ro'yxatiga)
20. Boysun (Surxondaryo viloyati) kabi tarixiy obyektlar joy olgan.

Xulosa qilib aytganda, Haqiqatan ham YUNESKO umumjahon merosi ro'yhatiga kiritilgan tarixiy shaharlarimiz keyingi yillarda O'zbekistonda Turizm industriyasini yanada rivojlanishida muhim ahamiyat kasb etadi. Ushbu tarixiy shaharlar infrasturukrasini yanada rivojlantirish bo'yicha qator amaliy ishlar amalga oshirilmoqda.

Foydalanilgan adabiyotlar:

1. M.Azimov – "O'zbekistondagi tarixiy obidalar ro'yhati"
2. Kun.uz (Vazirlar Mahkamasinig 2018 yil 9-iyundagi 435 sonli qarori)
3. Darakchi.uz
4. Lex.uz (Vazirlar Mahkamasining 2021 yil 3-martdagi 119 sonli qarori).

O'ZBEKISTONDA KICHIK BIZNES RIVOJLANISH TENDENSIYASI

Musabekov Sherali Nazarali o'g'li
Qo'qon universiteti talabasi,
Xursanaliyev Boburmirzo Farhod o'g'li
Qo'qon universiteti katta o'qtuvchisi

Annotatsiya: Ushbu tezisda O'zbekistonda kichik korxonalar va ularga yaratilgan sharoyitlar va ularning bu sharoyitlardan foydalanagan holda YAIM ga qo'shayotgan ulushlari va shu korxonalarni turlari bo'yicha qay darajada ulush qo'shayotgani kaysi sohalarda yaxshi ishlayotgani va qaysi sohalarda ish ulushlari kamligini yoritib o'tamiz.

Kalit so'zlar; kichik korxonalar, tadbirkorlik, YAIM, iqtisodiy islohotlar, foizlar

Mamlakatimizda bozor munosabatlarining jadal rivojlanishi bilan uning tarkibiy qismi sifatida kichik korxonalar taraqqiy etish boshladi. Kichik biznesni tashkil etishni qo'llab quvvatlash va yanada rivojlantirish tizimi ham uni doimiy takomillashtirib borishni talab qilmoqda. Jadal rivojlanib borayotgan mamlakatimizda tadbirkorlik faoliyatini yangi boshlayotgan, mablag'lari yetishmayotgan korxonalar va tadbirkorlikni yuritish uchun yetarli bilim va malakaga ega bo'lmagan tadbirkorlar uchun davlatimiz ko'p shart-sharoitlar yaratib kelmoqda. Bizning Respublikamizda kichik korxonalar va xususiy tadbirkorlik soni va ular ishlab chiqargan mahsulotlar hajmi yildan yilga oshib bormoqda. Kichik korxonalar O'zbekiston Respublikasining "korxonalar to'g'risida", "mulk to'g'risida", "erkin tadbirkorlik faoliyati kafolatlari to'g'risida" gi qonunlari Prezident farmonlari va Vazirlar mahkamasining qarorlari va boshqa meyoriy hujjatlar asosida tashkil etilmoqda.

O'zbekistonda ijtimoiy yonaltirilgan bozor iqtisodiyotini barpo etishning asosiy maqsadlaridan biri mamlakatda kichik biznes va xususiy tadbirkorlik shakllarini ustuvor rivojlantirishdan iborat. Bu maqsadni amalga oshirish uchun iqtisodiy islohotlar otkazildi, uning rolini oshirish uchun yirik institusional asoslar yaratildi. Tadbirkorlik faoliyatini tashkil etish va uni kafolatlovchi huquqiy-meyoriy hujjatlar, tadbirkorlarga komaklashuvchi nodavlat tashkilotlar, korxonalar shular jumlasiga kiradi. O'zbekistonda xususiy tadbirkorlik va kichik biznes korxonalarini majmuini tashkil etish muvaffaqiyatli bormoqda. O'zbekistonda kichik korxonalarni moliyaviy qo'llab-quvvatlash tizimining takomillashtirilishi kichik biznes va xususiy tadbirkorlikka xizmat korsatadigan banklar, fondlar, investsiyalar va sugurta tashkilotlarining faoliyatlarini ragbatlantirish yonalishida olib borilishi lozim. Xorijiy mamlakatlardagi kabi O'zbekiston Respublikasida ham agar korxonalar ustuvor davlat dasturida (yangi texnikani yaratish, uzoq hududlarni rivojlantirish va boshqalar) qatnashayotgan bolsa, imtiyozli qarzlarni olishi mumkin. Bunda foizning eng kam me'yor va qarzni uzishda uzoq muddat berilishi – qarzni berishdagi asosiy shartlardandir. Mamlakatimizda kichik biznesning rivojlanishida qurilish va pardozlash materiallari, asbob - uskunalar, mashinasozlik ehtiyot qismlari va uskunalari, elektrotexnika, kimyo, farmatsevtika mahsulotlari, iste'mol tovarlarining ko'plab turlarini ishlab chiqarish va boshqalar yuqori potensial ega sohalarda hisoblanadi. Kichik biznesning mamlakat iqtisodiyotiga qo'shadigan hissasini oshirilishini, kichik sanoat zonalarining yaratilishi, investitsion muhit va raqobat muhitini yaxshilanishi, kichik biznes bilan davlat-xususiy sherikchiligi doirasida davlat xaridlari hajmini

kengaytirilishi, yirik va kichik korxonalar o'rtasida o'zaro manfaatli hamkorlikni mustahkamlanishi, innovatsiya jarayonlariga tadbirkorlik sub'yektlarini jalb qilish orqali ko'rishimiz mumkin. Shuni ham ta'kidlash joizki, yetarli eksport salohiyatiga ega bo'lgan, biroq ayni paytda yanada rivojlanish uchun yetarli darajada kapitalga ega bo'lmagan muvaffaqiyatli va istiqbolli kichik korxonalarni moliyaviy qo'llab quvvatlash katta ahamiyatga ega. Ushbu chora-tadbirlarni samarali kichik biznes sohasida ko'proq ish o'rnini yaratishga, jahon bozoriga kirish imkoniyatlarini oshirishga yordam berib, mamkakatni eksport salohiyatini oshirishga va aholi daromadlarini oshishiga imkon yaratadi.

1-jadval.

2020 -2021 yilning kichik korxonalar va tadbirkorlik yuritish ko'rsatkichlari.

	O'lchov birligi	2020- y.	2021-y	(+;-)
Faoliyat yuritayotgan kichik korxonalar va mikrofirmalar	Birlikda	411203	462834	51631
Kichik tadbirkorlik ulushlari:				
YAIM	%	55,5	54,9	-0,6
Sanoat	%	27,9	27,0	-0,9
Qishloq, o'rmon va baliqchilik xo'jaligi	%	96,7	96,7	-
Investitsiya	%	46,7	47,9	1,9
Qurilish	%	72,5	72,4	-0,1
Savdo	%	82,3	82,1	-0,2
Xizmatlar	%	51,8	51,1	-0,7
Yuk tashish	%	51,6	49,4	-2,2
Yuk aylanmasi	%	75,8	73,4	-2,4
Yo'lovchi tashish	%	93,5	92,8	-0,7
Yo'lovchi aylanmasi	%	95,2	95,2	-
Eksport	%	20,5	22,3	1,8
Import	%	51,7	48,7	-3,0

Davlat statistika qo'mitasi tomonidan amalga oshirilgan va 2021- yil yanvar oyida e'lon qilingan dastlabki baholash natijalariga ko'ra, 2020- yilda YAIMning o'sish sur'ati 1,6 % ni tashkil etgan. Shu bilan birga, 2021- yilning iyun oyida xalqaro standartlarga muvofiq, YAIM hisob-kitoblari uslubiyatini takomillashtirish bilan bog'liq o'zgartirishlarni kiritish natijasida mazkur ko'rsatkich 1,7 % gacha o'zgargan. Mazkur o'zgartirishlar yuzasidan batafsil axborot Davlat statistika qo'mitasining rasmiy veb saytida e'lon qildi. Shuningdek, 2021- yilning noyabr-dekabr oylarida 2020- yil uchun YAIM ko'rsatkichining yakuniy hisob-kitoblari amalga oshirildi va unga ko'ra, YAIMning o'sish sur'atlari 1,9 % ni tashkil etdi. 2021- yilning

yanvar-sentabr oylarida kichik korxonalar va mikrofirmalar tomonidan bajarilgan qurilish ishlari hissasiga jami qurilish ishlari hajmining 54,7% i to'g'ri kelib, 2020- yilning yanvar-sentabr oylari ko'rsatkichiga nisbatan 0,5 % punktga ko'paydi. Shuningdek, ular hissasiga to'g'ri kelgan qurilish ishlari hajmi 2020- yilning mos davriga nisbatan 104,9 % ni tashkil etgan holda 42031,3 mlrd. so'm miqdorida qayd etildi. 2021 yil yakunlariga ko'ra O'zbekistonning tashqi savdo aylanmasi 2020 yilga nisbatan 16%ga ko'paydi va 42,1 mlrd dollarni tashkil etdi, deya xabar berdi Davlat statistika qo'mitasi matbuot xizmati. O'tgan yil yakuni bo'yicha hisob-kitoblarga ko'ra, O'zbekistondan eksport hajmi 10%ga ko'payib, 16,611 mlrd dollarga yetdi. Import hajmi esa 20,4% ga ko'paydi va 25,461 mlrd dollarni tashkil qildi. Tashqi savdo aylanmasining manfiy tashqi savdo balansi 8,85 mlrd dollarni tashkil etdi — o'tgan yili ushbu ko'rsatkich 6 mlrd dollar bo'lgan edi. O'zbekistonning asosiy tashqi savdo hamkorlari orasida Rossiya (umumiy savdo aylanmasining 17,9%), Xitoy (17,7%), Qozog'iston (9,3%), Turkiya (8,1%) va Janubiy Koreya (4,5%) davlatlari qolmoqda. 2021 yilda O'zbekistondan eksportning asosiy qismini sanoat tovarlari (umumiy eksportning 26,1%), oltin (24,7%), xizmatlar (15,3%) va oziq-ovqat tovarlari (8,3%) tashkil etdi. O'tgan yil davomida O'zbekistonga importning asosiy qismini mashinalar va asbob-uskunalar importi (32,4%, 2020 yilga qaraganda 5,2%ga kamroq), sanoat tovarlari (18,5%), kimyoviy vositalar (14,3%), oziq-ovqat tovarlari (9,9%) va xizmatlar (6,8%) tashkil etdi. O'z o'rnida, 2021 yilda sanoat tovarlari (ularga to'qimachilik mahsulotlari, rangli metallar, temir va po'lat kiradi) eksporti 2020 yilgi eksport hajmiga nisbatan 7%ga o'sgan. 2020 yilda eksport qilingan oltin hajmi esa 2021 yilgi ko'rsatkichlarga nisbatan 13,7% ko'proq bo'lgan. Shuningdek, mashinalar eksportining ulushi umumiy eksport hajmida 1,5 marotabaga ko'payib, 4,2%ga yetgan. 2021 yilda O'zbekiston tashqi savdo aylanmasi 2020 yilga nisbatan 16%ga o'sib, \$42,1 mlrdni tashkil etdi. Eksport hajmi 10%ga oshib, \$16,6 mlrdga yetgan bo'lsa, import 20,4%ga o'sib, \$25,46 mlrdni tashkil etdi. Sanoat tovarlari eksporti oltin eksportidan o'zib ketdi.

Xulosa o'rnida aytish joizki, O'zbekistonda kichik tadbirkorlik ham tez sur'atlar bilan rivojlanmoqda. Kichik tadbirkorlik ishlovchilar soni cheklangan xo'jalik yurituvchi yuridik shaxslar va yakka tadbirkorlar majmuyidir. Bundan tashqari, tadbirkorlik subyektlarining asosiy qismi kichik tadbirkorlikka tegishli. Uni qo'llab-quvvatlashga davlat ham alohida e'tibor bermoqda va natijada uning salohiyati ko'tarilib bermoqda. Shunday qilib, tadbirkorlik mamlakatda yalpi ichki mahsulot ishlab chiqarish, yangi ish o'rinlari yaratish va aholi bandligi, daromadlari, farovonligini ta'minlash, mulkdorlar qatlamini shakllantirish, ishlab chiqarish samaradorligini oshirish va boshqa ijtimoiy-iqtisodiy muammolarni hal qilishda katta rol o'ynaydi va yetakchi o'rin egallaydi. Uning bunday roli va o'rnini mamlakat ijtimoiy-iqtisodiy taraqqiyoti lokomotivi, yetakchisi maqomini belgilab beradi.

Foydalanilgan adabiyotlar ro'yxati:

1. Kichik biznes va tadbirkorlik Muallif: Boltabaev [M.](#) Noshir. Betlar: 130-145
2. https://scholar.google.com/citations?view_op=view_citation&hl=en&user=fXS-AZ8AAAAJ&citation_for_view=fXS-AZ8AAAAJ:u-x6o8ySG0sC
3. https://scholar.google.com/citations?view_op=view_citation&hl=en&user=fXS-AZ8AAAAJ&citation_for_view=fXS-AZ8AAAAJ:d1gkVwhDpl0C
4. www.statuz.uz, www.arxiv.uz, www.gazeta.uz,

O'ZBEKISTON RESPUBLIKASINING INVESTITSIYA SIYOSATI

Musabekov Sherali Nazarali o'g'li
Qo'qon universiteti talabasi,
Xursanaliyev Boburmirzo Farhod o'g'li
Qo'qon universiteti katta o'qtuvchisi

Annotatsiya: O'zbekiston Respublikasida olib borilyotgan islohatlar ularning investisiyalarga ochib berayotgan o'rni ularni tog'ri joylarga ishlatish ularni qay darajada qabul qilish va ularni samarali ishlatish yolarini yoritish mumkun.Hozirgi kundagi investisiyalarni kaysi sohalarga ko'prok kiritilyotgani va qancha miqdorda kiritilayotgani va bu mablag'larni olish tartiblari haqida aytib otamiz.

Kalit so'zlar: investitsiya siyosati, Investitsiya-mulkchilik, asosiy kapital, iqtisodiy-ijtimoiy daromad, milliy va xorijiy.

Hozirgi kunda mamlakatimiz iqtisodiyotiga chet el investitsiyalarini jalb etish uchun qulay shart-sharoitlar yaratish, ularni huquqiy himoya qilishning amaliy mexanizmlarini joriy etish va investitsion muhitni yanada yaxshilash iqtisodiy rivojlanish sohasidagi eng muhim vazifalardan biri hisoblanadi.O'zbekiston Respublikasi investitsiya siyosati xorijiy investitsiyalarni jalb qilish uchun yanada qulay shart-sharoitlarni ta'minlash xorijiy investitsiyalarni ishonchli himoya qilishning amaliy mexanizimini barpo etish, mana shu asosda mamlakatdagi investitsiya muhitiniyanada yaxshilashda MDH mamlakatlari orasida yetakchi hisoblanadi.

Investitsiya-mulkchilikning har xil ko'rinishlaridagi modddiy, moliyaviy va moliyaviy va nomoddiy boyluklarini iqtisodiy-ijtimoiy daromad olish maqsadida muomlagaga kiritishdir. Bu ma'lum vaqt davomida qiymatni oshirish uchun aktivlarni bag'ishlash.Investitsiya "aniq va ishonchli manbalardan mablag'lar olish, ularni asosli holda safarbar etish, risklar darajasini hisobga olgan holda kapital qiymatini saqlash va ko'zlangan samarani olishdan iborat bo'ladi. Ana shu belgilarga ko'ra investitsiyalar boshqa qo'yilmalardan mazmunan farq qiladi.D.G'ozibekov tomonidan investitsiyalarning makroiqtisodiy darajadagi va moliya nazartiyasidagi mohiyati to'g'risida ham fikrlar bildirilgan.Xususan, makroiqtisodiy darajada investitsiyalar ishlab chiqarish vositalarini takror ishlab chiqarishga, uy-joy fondini, tavar zaxiralarini o'stirish,intellektual salohiyatni qaytadan ishlab chiqarishni tashkil etish jarayoni nazarda tutiladi.Moliya nazariyasida investitsiyani real yoki moliyaviy aktivlarga yo'naltirish bilan bog'lash ya'ni bu kulgusi davrlarda daromadlar olish maqsadida qilingan hozirgi chiqimlardir. Moliya sohasida investitsiya qilishdan maqsad investitsiya qilingan aktivdan daromad olishdir.investitsiyalar iqtisodiy foyda va ijtimoiy samara olish maqsadida investitsiya sohasi ob'ektlariga kiritiladign barcha turdagi mulkiy va intellektualboyluklarni aks ettiradi.Investitsiyalar o'zini foyda (daromad) olish maqsadida milliy va xorijiy iqtisodiyotning turli tarmog'iga xususiy yoki davlat kapitalining uzoq muddatli qo'yilmasi sifatida namoyon bo'ladi.

Yuqoridagilardan kelib chiqib, investitsiyalarni quyidagicha tasniflash maqsadga muvofiqdir.

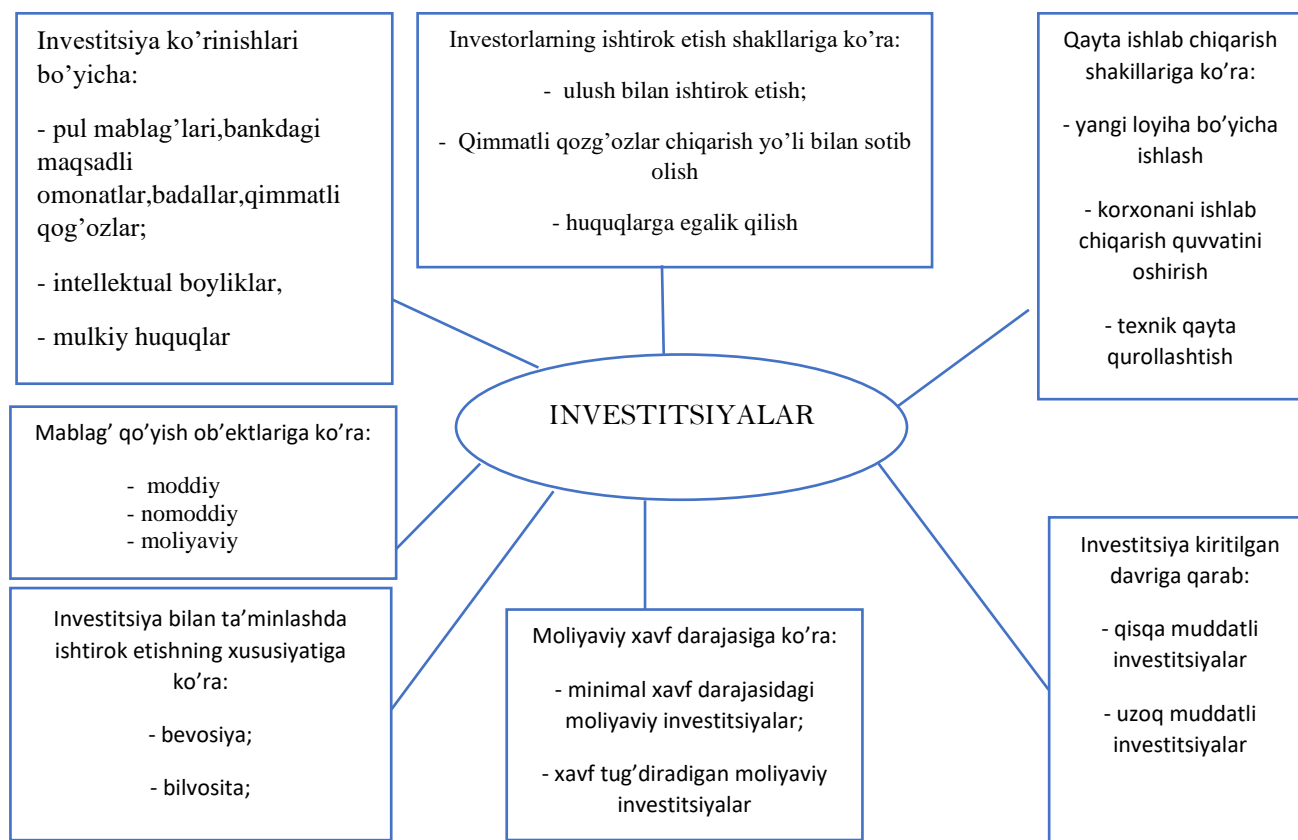

1.1 – chizma. Investitsiya funksiyalari va investitsiya bo'yicha qo'llanmalar

O'zbekiston Respublikasining 1998-yil 24-dekabrda "Investitsiya faoliyati to'g'risida"gi qonuning 3-moddasiga ko'ra investitsiyalar mo'ljallangan ob'ektga qarab kapital, innovatsiya va ijtimoiy investitsiyalarga bo'linadi:

-kapital investitsiyalar jumlasiga asosiy fondlarni vujudga keltirish va takror ishlab chiqarishga, moddiy ishlab chiqarishning boshqa shakllarini rivojlantirishga qo'shiladigan investitsiyalar kiradi;

-innovatsiya investitsiyalari texnika va texnologiyalarning yangi avlodini ishlab chiqish va o'zlashtirishga qo'shiladigan investitsiyalar kiradi;

-ijtimoiy investitsiyalar inson salohiyatini, malakasi va ishlab chiqarish tajribasini oshirishga, shuningdek nomoddiy ne'matlarning boshqa shakllarini rivojlantirishga qo'shiladigan investitsiyalar kiradi.

1-jadval
Asosiy kapitalga investitsiyalarning asosiy fondlar turlari bo'yicha tarkibi
(mlrd.so'mda)

Asosiy fondlar	2019	2020
Jami	195927,3	210195,1
Turar-joy binolari	20621,9	23200,8
Noturar -joy binolari	33408,1	38172,7
Boshqa inshootlar	23148,7	27039,0
Yerni yaxshilash	127,3	285,9
Mashina va uskunalar, jami	107305,8	110493,8
Transport uskunolari	16588,2	12415,2
Axborot,kompyuter va telekommunikatsiya (AKT) uskunolari	3194,8	7347,0
Boshqa mashina va uskunalar	87522,7	90731,6
Bir necha marta mahsulot beruvchi, hayvonlar resurslari	2418,9	2843,0
Bir necha marta mahsulot beruvchi daraxtlar, qishloq xo'jalik ekinlari va ko'chatlar resurslari	372,0	880,7
Noishlab chiqarish aktivlarga mulk huquqini berish bilan bog'liq harajatlar	198,1	225,0
Komyuter dasturiy ta'minoti va ma'lumotlar bazalari	28,7	25,2
Ko'ngilochar, adabiy va badiiy asarlarning asl nusxalari	3,7	1,6
Ilmiy tadqiqotlar va ishlanmalar	5,9	86,5
Foydali qazilmalar zahiralarini razvedka qili va baholash	763,7	26,7
Boshqa intellektual mulk mahsulotlari	330,1	229,0

2020 yil davomida barcha moliyalashtirish manbalari hisobidan investitsiyalarni o'zlashtirish hajmi 220,7 trln so'mga yetkazilib, tasdiqlangan til pragnoziga nisbatan 2 barobarga o'sdi. Bu haqda Investitsiyalar va tashqi savdo vazirligi xabar bermoqda. Qayd etilishicha, asosiy kapitalga investitsiyalar hajmi 189,9 trln so'mni, 2019 yil ko'rsatkichlariga nisbatan o'sish tempi esa 1,3 barobarni tashkil etdi. Asosiy kapitalga investitsiyalar hajmining yalpi ichki mahsulotdagi ulushi 2018 yilda 30 %dan amaldagi 36,2% qadar o'sdi. Umumiy investitsiyalar hajmining yalpi ichki mahsulotdagi ulushi 2019 yil natijalar bilan 42,1 % tashkil etdi. Hisobot davrida 2,8 mingdan ortiq ijtimoiy, infratuzulma va ishlab chiqarish

ob'ektlari foydalanishga topshirildi: 145 ta ishlab chiqarish ob'ektlari, 167 ta yirik hududiy loyihalar, 2,5 mingdan ziyod ijtimoiy va infratuzulma ob'ektlari. Investitsiya faoliyatining sezilarli o'sishi 13,3 mlrd.dollarni tashkil etgan xorijiy investitsiyalarning oqimi va o'zlashtirilishi bilan bevosita bog'liq. Davlat kafolati ostidagi xorijiy investitsiyalar va kreditlar 4,0 mlrd.dollar shundan asosiy kapitalga 3,2 mlrd.dollar o'zlashtirildi. Investitsiya dasturiga muvofiq 2020 yilda moliyalashtirishning barcha manbalari hisobidan asosiy kapitalga qariyb 233,2 trln.so'm kapital qo'yilmalar o'zlashtirilishi rejalashtirilgan, bunda to'g'ridan- to'g'ri xorijiy investitsiyalar va kreditlar 2,7 mlrd.dollar o'zlashtirilishi rejalashtirilmoqda. 2020 yildaijtimoiy infratuzilma va ishlab chiqarish ahamiyatiga ega bo'lgan 2 mingdan ziyod ob'ektlar foydalanishga topshirilishi rejalashtirilgan: 206 ta yirik ishlab chiqarish quvvatlari, 240 ta hududiy ishlab chiqarish ob'ektlari, 1,6 mingta ijtimoiy va infratuzilma ahamiyatiga ega ob'ektlar.

Xulosa o'rnida takidlash joizki, haqiqatdan ham ham iqtisodiyotda investitsiyalarni keng miqiyosda jalb etirishga erishish ko'plab sohalar, tarmoqlar hada hududlarga yangi texnologiyalar, ilg'or tajribalar, yuksak malakali mutaxassislar kirib kelishi va tadbirkorlikning jadal rivojlanishiga ulkan poydevor bo'lib xizmat qiladi. Investitsiya bo'lmasa, iqtisodiyot rivojlanmaydi. Demak, endi investitsiyalarni nafaqat iqtisodiyot tarmoqlariga, balki ilmiy ishlanmalar va innovatsiyalarni qo'llab quvvatlashga yo'maltirish o'ta muhimdir. Zero, mamlakat iqtisodiyotini taraqqiy ettirishda investitsiyalarning ahamiyati beqiyos.

Foydalanilgan adabiyotlar ro'yxati:

1. L.S.Zoyirov, SH.SH.Asamxojayeva, S.B.Yunusova. "Iqtisod-moliya" 2019 yil
2. https://scholar.google.com/citations?view_op=view_citation&hl=en&user=fXS-AZ8AAAAJ&citation_for_view=fXS-AZ8AAAAJ:d1gkVwhDpl0C
3. https://scholar.google.com/citations?view_op=view_citation&hl=en&user=fXS-AZ8AAAAJ&citation_for_view=fXS-AZ8AAAAJ:u-x6o8ySG0sC
4. Iold.mitc.uz, arxiv.uz, www.stat.uz malumotlari.

THE IMPACT OF UZBEKISTAN'S FOREIGN DEBT ON THE GROSS DOMESTIC PRODUCT

Nishonkulov Shohruhxon

3rd year student of Economics of Kokand University,

Gafurov Khurshid

**Lecturer of the Department of International Tourism
and Economy of Kokand University**

Abstract: This paper examines the impact of Uzbekistan's foreign debt on its Gross Domestic Product (GDP). The country's debt dynamics, economic indicators, and policy responses are analyzed to understand the debt's implications on Uzbekistan's economy. Uzbekistan's external debt has increased significantly over the last decade, and the debt-to-GDP ratio has risen, indicating a growing debt burden. The government has implemented policy responses to manage the debt burden, including economic reforms and debt management practices. While foreign borrowing has enabled the government to finance infrastructure projects, it has also increased the debt service obligations, reducing the government's ability to invest in social sectors. The paper concludes that it is essential for the government to continue implementing sound economic policies to ensure debt sustainability and promote long-term economic growth.

Keywords: Uzbekistan, foreign debt, Gross Domestic Product, debt service obligations, debt-to-GDP ratio, debt sustainability, economic growth, economic reforms, debt management practices, infrastructure projects, social spending, human development, social welfare, policy responses.

Introduction: Uzbekistan, a Central Asian country, has witnessed significant economic growth in recent years. However, this growth has been accompanied by an increase in foreign debt. This paper aims to explore the impact of Uzbekistan's foreign debt on its Gross Domestic Product (GDP). In doing so, it will examine the country's debt dynamics, economic indicators, and the policy responses that Uzbekistan's government has taken to manage its debt.

Uzbekistan is a landlocked country in Central Asia. It is the most populous country in the region, and its economy is heavily dependent on exports of cotton, gold, natural gas, and other commodities. Since the collapse of the Soviet Union in 1991, Uzbekistan has been working to transition from a centrally planned economy to a market-oriented one.

As part of this process, Uzbekistan has taken on significant foreign debt to finance infrastructure projects and other development initiatives. In this article, we will examine the impact of Uzbekistan's foreign debt on the country's gross domestic product (GDP). We will explore the causes and consequences of this debt, and consider the prospects for Uzbekistan's economic future.

Debt Dynamics: Uzbekistan's foreign debt has been on the rise over the last decade. The country's external debt increased from \$8.4 billion in 2010 to \$22.4 billion in 2020. The increase in external debt was primarily driven by borrowing from international financial institutions such as the World Bank, the Asian Development Bank, and the Islamic Development Bank. Uzbekistan has also issued sovereign bonds in the international market to finance its infrastructure projects.

The country's debt-to-GDP ratio has also increased significantly in recent years. In 2010, Uzbekistan's external debt was equivalent to 14% of its GDP. By 2020, this figure had increased to 46%. The increase in debt-to-GDP ratio suggests that Uzbekistan's debt burden has become a significant economic concern.

Economic Indicators: Uzbekistan's economy has grown at an impressive rate over the last decade. The country's GDP increased from \$38 billion in 2010 to \$65 billion in 2020. The average annual growth rate was 6.2%. The growth was driven by the country's agriculture, manufacturing, and service sectors. Uzbekistan has also benefited from its strategic location, as it serves as a gateway to Central Asia and the wider region.

However, the country faces several economic challenges that have an impact on its debt dynamics. Uzbekistan has a high poverty rate, with more than 14% of the population living below the poverty line. The country also faces high inflation, which has averaged around 10% over the last decade. The high inflation rate has eroded the purchasing power of the Uzbekistani Som, the country's currency. Furthermore, the country's banking sector faces several challenges, including non-performing loans and weak governance.

Policy Responses: The Uzbekistani government has taken several policy responses to manage its debt burden. In 2017, the government announced a series of economic reforms aimed at diversifying the country's economy, improving the business climate, and attracting foreign investment. The reforms included the liberalization of the foreign exchange market, the reduction of taxes on small and medium-sized enterprises, and the privatization of state-owned enterprises.

The government has also implemented measures to address the country's banking sector's challenges. In 2020, the Central Bank of Uzbekistan launched a program to recapitalize banks and reduce non-performing loans. The program includes the creation of a state-owned asset management company that will acquire and manage non-performing loans.

Furthermore, Uzbekistan's government has taken steps to improve its debt management practices. In 2019, the government established the Ministry of Finance's Debt Management Department to oversee the country's debt portfolio. The department is responsible for developing debt management strategies, monitoring debt sustainability, and coordinating with international financial institutions.

Impact on GDP: The increase in Uzbekistan's external debt has had a mixed impact on the country's GDP. On the one hand, foreign borrowing has enabled the government to finance its infrastructure projects, which has contributed to economic growth. The country has invested in transport infrastructure, such as the construction of a new railway line connecting Uzbekistan to Afghanistan, and the modernization of its airports. Uzbekistan has also invested in its energy sector, with the construction of a new gas pipeline to China.

On the other hand, the increase in external debt has also increased the country's debt service obligations, which have put pressure on the government's budget. The debt service payments have increased from \$424 million in 2010 to \$1.4 billion in 2020. The high debt service payments have reduced the government's ability to invest in social sectors such as health and education. The reduction in social spending has the potential to impact human development and social welfare indicators in the long run.

Furthermore, the increase in debt-to-GDP ratio has raised concerns about debt sustainability. The high debt-to-GDP ratio means that the country's ability to service its debt in the long run is dependent on its economic growth. If the economy fails to grow at a sufficient rate, the country may face difficulties in servicing its debt, which could lead to a debt crisis.

Conclusion: In conclusion, Uzbekistan's foreign debt has increased significantly over the last decade, raising concerns about debt sustainability. The increase in debt-to-GDP ratio has put pressure on the government's budget, reducing its ability to invest in social sectors. However, foreign borrowing has also enabled the government to finance infrastructure projects, which has contributed to economic growth. The government's policy responses, including economic reforms and debt management practices, have been aimed at managing the country's debt burden. Going forward, it is crucial for the government to continue to implement sound economic policies to ensure debt sustainability and promote long-term economic growth.

References:

1. Asian Development Bank. (2020). Uzbekistan Economic Outlook 2020. Retrieved from <https://www.adb.org/publications/uzbekistan-economic-outlook-2020>
2. International Monetary Fund. (2019). Republic of Uzbekistan: 2019 Article IV Consultation-Press Release; Staff Report; and Statement by the Executive Director for the Republic of Uzbekistan. Retrieved from <https://www.imf.org/en/Publications/CR/Issues/2019/07/29/Republic-of-Uzbekistan-2019-Article-IV-Consultation-Press-Release-Staff-Report-and-Statement-48483>
3. Khamidov, A., & Nugmanova, G. (2019). External debt sustainability of Uzbekistan: An empirical analysis. *Journal of Economic Cooperation and Development*, 40(2), 1-30.
4. Republic of Uzbekistan. (2019). State Debt of the Republic of Uzbekistan. Retrieved from <https://www.minfin.uz/en/state-debt>
5. World Bank. (2019). Uzbekistan Economic Update: Resuming Growth. Retrieved from <https://www.worldbank.org/en/country/uzbekistan/publication/uzbekistan-economic-update-resuming-growth>
6. World Bank. (2020). Uzbekistan Public Finance Review. Retrieved from <https://www.worldbank.org/en/country/uzbekistan/publication/uzbekistan-public-finance-review>

IFRS NING GAAP BILAN SOLISHTIRGANDAGI AFZALLIKLARI VA KAMCHILIKLARI

Numonov Fayzullo Nurmuhammadjon o'g'li
Qo'qon universiteti Iqtisodiyot yo'nalishi 3-kurs talabasi,
Gafurov Xurshid Maxsudovich
Qo'qon Universiteti Xalqaro Turizm va
Iqtisodiyot kafedrası katta o'qituvchisi

Annotatsiya: IFRS yoki xalqaro moliyaviy hisobot standartlari dunyoning ko'plab mamlakatlarida qabul qilingan buxgalteriya hisobi standartlaridir. GAAP yoki umumiy qabul qilingan buxgalteriya tamoyillari AQShda foydalanish uchun Moliyaviy Buxgalteriya Standartlari Kengashi (FASB) tomonidan ishlab chiqilgan buxgalteriya hisobi standartlari to'plamidir. IFRS ham, GAAP ham ma'lum o'xshashliklarga ega bo'lsa-da, ular sezilarli farqlarga ega.

Kalit so'zlar: IFRS, GAAP, Moliyaviy hisobotlar, buxgalteriya hisobi, afzalliklari va kamchiliklari

IFRS (Moliyaviy Hisobotlarning Xalqaro Standartlari) va GAAP (Umum Qabul Qilingan Buxgalteriya Tamoyillari) kompaniyalar o'zlarining moliyaviy hisobotlarini tayyorlash va taqdim etish uchun amal qilishi mumkin bo'lgan ikki xil buxgalteriya tizimidir. GAAP bilan solishtirganda IFRSning ba'zi afzalliklari va kamchiliklari:

IFRS ning afzalliklari va kamchiliklari:

№	Afzalliklari	Kamchiliklari
1	IFRS global miqyosda tan olingan moliyaviy hisobot tizimini taqdim etadi, bu esa kompaniyalarga o'z moliyaviy ma'lumotlarini turli mamlakatlardagi boshqa kompaniyalar bilan solishtirishni osonlashtiradi.	IFRSni joriy qilish kompaniyalar uchun qimmatga tushishi mumkin, ayniqsa ular GAAP yoki boshqa buxgalteriya tizimidan o'tayotgan bo'lsa.
2	IFRS moliyaviy hisobotda shaffoflik va izchillikni oshirishga yordam beradi.	IFRS standartlari GAAPga qaraganda murakkabroq bo'lishi mumkin, bu moliyaviy hisobotda chalkashlik yoki xatolarga olib kelishi mumkin.
3	IFRS standartlari ko'proq printsiplarga asoslangan bo'lib, kompaniyalarga moliyaviy ma'lumotlarini taqdim etishda ko'proq moslashuvchanlikni beradi.	GAAP bilan solishtirganda IFRS bo'yicha ma'lum moddalarning hisobot berish usullarida farqlar bo'lishi mumkin, bu moliyaviy hisobotlarning solishtirilishiga ta'sir qilishi mumkin.
4	IFRS standartlari global biznes muhitidagi o'zgarishlarni kuzatib borish uchun tez-tez yangilanadi.	

GAAP ning afzalliklari va kamchiliklari:

№	Afzalliklari	Kamchiliklari
1	GAAP Amerika Qo'shma Shtatlaridagi kompaniyalarga ko'proq tanish bo'lib, bu ularga moliyaviy hisobot talablariga rioya qilishni osonlashtirishi mumkin.	GAAP xalqaro miqyosda IFRSga qaraganda kamroq tan olingan, bu esa kompaniyalar uchun moliyaviy ma'lumotlarni boshqa mamlakatlardagi kompaniyalar bilan solishtirishni qiyinlashtirishi mumkin.
2	GAAP odatda ko'proq qoidalarga asoslangan bo'lib, bu ba'zi elementlarni qanday hisobot berish kerakligi haqida aniqroq ma'lumot berishi mumkin.	GAAP standartlari IFRSga qaraganda kamroq moslashuvchan bo'lishi mumkin, bu esa kompaniyalar uchun moliyaviy ma'lumotlarini taqdim etish imkoniyatlarini cheklashi mumkin.
3	GAAP bir necha o'n yillar davomida ishlab chiqilgan, shuning uchun standartlar vaqt o'tishi bilan sinovdan o'tkazilgan va takomillashtirilgan.	GAAP IFRS kabi tez-tez yangilanmaydi, ya'ni standartlar har doim ham biznes muhitidagi so'nggi o'zgarishlarni aks ettirmasligi mumkin.

IFRS ning afzalliklaridan biri shundaki, u moliyaviy hisobotda izchillik va taqqoslanishga yordam beradi. IFRS jahon miqyosida ko'plab mamlakatlar tomonidan qabul qilinganligi sababli, u xalqaro miqyosda moliyaviy hisobotlarni taqqoslashni osonlashtiradi. Bu moliyaviy bozorlarga ko'proq ishonchni uyg'otishi va investitsiyalarni rag'batlantirishi mumkin bo'lgan shaffoflikni oshiradi. Bundan farqli o'laroq, GAAP birinchi navbatda AQSh moliyaviy hisoboti talablariga e'tibor qaratadi. Bu xalqaro kompaniyalarning o'ziga xos ehtiyojlarini qondirish uchun yetarlicha moslashuvchan emas, bu turli mamlakatlarda moliyaviy hisobotlarni solishtirishda qiyinchiliklarga olib kelishi mumkin.

O'z navbatida, IFRSni qabul qilish ma'lum kamchiliklarga ega. Qiyinchiliklardan biri shundaki, IFRS GAAP bilan solishtirganda ma'lumotlarni batafsilroq ochib berishni talab qiladi, bu esa hisobot berishning ortiqcha murakkablashuviga olib keladi. Bu moliyaviy hisobotlarni tayyorlash va ko'rib chiqish uchun qo'shimcha resurslar talab qilinadigan kompaniyalar uchun qo'shimcha xarajatlarni keltirib chiqarishi mumkin.

Xulosa qilib aytganda, IFRS ham, GAAP ham o'zlarining afzalliklari va kamchiliklariga ega. IFRS ning afzalliklari, shundan iboratki IFRS xalqaro miqyosda izchillik va taqqoslanishni ta'minlaydi va ko'proq tamoyilga-asoslangan hisoblanadi. Boshqa tomondan, GAAP AQSh moliyaviy hisobot muhitiga mos keladigan aniq va barqaror qoidalar to'plamini taqdim etishi bilan ajralib turadi. IFRSning global miqyosda qabul qilinishi ko'plab afzalliklarni beradi, ammo unga moslashish hisobotlarda ortiqcha murakkablik keltirib chiqarishi va qo'shimcha xarajatlarga olib kelishi mumkin. Qaysi buxgalteriya tizimini tanlash kompaniyaning joylashuvi, sanoat va hisobot talablari kabi turli omillarga bog'liq bo'ladi. Kompaniyalar qaror qabul qilishdan oldin har bir tizimning ijobiy va salbiy tomonlarini diqqat bilan baholashlari va shundan keyingina tanlovni amalga oshirishlari kerak.

Foydalanilgan adabiyotlar:

1. Bakidjanovich, A. K., Karimjonovich, A. A., & Bokhodirovich, U. T. (2022). Implementation of IFRS in electric power companies of Uzbekistan taking into account national peculiarities and specifics energy sector. *Mathematical Statistician and Engineering Applications*, 71(4), 7833-7846.
2. Hussain, M. B. (2022). Evaluating International Financial Reporting Standards and Generally Accepted Accounting Principles in a Local Context: A Case from Pakistan. *Academy of Education and Social Sciences Review*, 2(2), 70-80.
3. Iordaniya, A. (2018). GAAP tadqiqot metodologiyasiga nisbatan IFRS ning afzalliklari va kamchiliklari. *Erisim tarixi* , 20 .
4. Solidjonov, D. (2021). ISSUES OF ECONOMIC DEVELOPMENT AND INTERNATIONAL INTEGRATION IN THE NEW UZBEKISTAN. *Scienceweb academic papers collection*.
5. Sreseli, N. (2023). Xalqaro moliyaviy hisobot standartlari yangilanishlari va muammolari. *Ekoforum jurnali* , 12 (1).

RAQAMLI IQTISODIYOTNING RIVOJLANISHDAGI O'RNI

**Abdullayev Axrorjon Axadjon o'g'li,
Qo'qon Universiteti Iqtisodiyot yo'nalishi 3-kurs talabasi**

Annotatsiya: Raqamli iqtisodiyot – bu raqamli texnologiyalardan foydalanishga asoslangan iqtisodiy, ijtimoiy va madaniy munosabatlarni amalga oshirish tizimi. U ba'zan internet iqtisodiyoti, yangi iqtisodiyot yoki veb-iqtisod deb ataladi. Raqamli iqtisodiyot noldan yaratilishi kerak bo'lgan iqtisodiyotning bir turi emas. Bu yangi texnologiyalar, platformalar va biznes modellarini yaratish va ularni kundalik hayotga tatbiq etish orqali mavjud iqtisodiyotni yangi tizimga o'tkazish demakdir. Avvalo, raqamli iqtisodiyot odamlarning turmush darajasini sezilarli darajada oshiradi, bu korrupsiya va "Xufiyona iqtisodiyot"ning kamayishiga asosiy sababidir. Chunki raqamlar hamma narsani muhrlab qo'yadi, xotirada saqlaydi, kerak bo'lganda tezda ma'lumot beradi. Bunday sharoitda u yoki bu faoliyat haqida hech qanday ma'lumotni yashirish, maxfiy bitimlar tuzish, to'liq ma'lumot bermaslik mumkin emas.

Kalit so'zlar: Raqamli iqtisodiyot, raqamli texnologiyalar, IT, tranzaksiya, IT xizmatlari, elektron hukumat, elektron vositachilik, call-markaz, axborot texnologiyalari.

Kirish: "Raqamlashtirish" so'zi aslida yangi atama bo'lib, u innovatsion boshqaruv va ish jarayoniga IT-yechimlarni jalb qilishdan iborat. Buning samarasi "Internet of Things"dan tortib elektron hukumatgacha bo'lgan barcha tizimlarda axborot texnologiyalaridan foydalanishni o'z ichiga oladi. Raqamli texnologiyalar hayotimizga shu qadar singib ketganki, bugungi kunda nafaqat kundalik faoliyatimiz, balki ijtimoiy-iqtisodiy sohalar rivojini ham ularsiz tasavvur etib bo'lmaydi. Iqtisodiyotning raqamli segmentining asosiy manbai tranzaksiya sektorining o'sishidir. Rivojlangan mamlakatlarda bu ko'rsatkich YaIMning 70 foizdan ortig'ini tashkil etadi va davlat boshqaruvi, konsalting va axborot xizmatlari, moliya, ulgurji va chakana savdo, shuningdek, xizmatlar (kommunal, shaxsiy va ijtimoiy) sohalarini o'zida jamlaydi. Iqtisodiyotning diversifikatsiyasi va dinamikasi qanchalik yuqori bo'lsa, noyob ma'lumotlarning mamlakat ichida va undan tashqarida aylanmasi shunchalik ko'p bo'ladi, milliy iqtisodiyotlar ichidagi axborot oqimi ham shunchalik ko'p bo'ladi. Shu sababli, ishtirokchilar soni ko'p bo'lgan va IT xizmatlari keng tarqalgan bozorlarda raqamli iqtisodiyot jadal rivojlanmoqda.

Xususan, u internet bilan faol ishlovchi transport, savdo, logistika va shu kabi sohalar uchun cheksiz qulayliklar yaratadi. Ba'zi tadqiqotchilarning fikriga ko'ra, ulardagi elektron segmentning ulushi YaIMning 10 foiziga yaqin va aholining 4 foizini ish bilan ta'minlaydi. Eng muhimi, bu ko'rsatkichlar barqaror o'sib boradi. Shubhasiz, raqamli iqtisodiyot samaradorligiga nafaqat axborot texnologiyalarini qamrab olish va infratuzilmaning mavjudligi, balki biznes muhiti, inson kapitali va muvaffaqiyatli boshqaruv vositalari kabi standart iqtisodiy mezonlar ham ta'sir ko'rsatadi. Binobarin, iqtisodiy taraqqiyot ularga tayanadi, demak, raqamli iqtisodiyotni rivojlantirishda bu mezonlar avvalgidek muhim ahamiyatga ega [1].

Asosiy qism: Raqamli iqtisodiyotning eng faol harakatlantiruvchisi davlatdir. U raqamli iqtisodiyotning asosiy mijoz va iste'molchisi hisoblanadi. Masalan, Xitoy bu maqsadlar uchun

qariyb 9 milliard dollar sarfladi. Bozor kapitallashuvi 210 milliard dollardan ortiq bo'lgan Alibaba internet-resursi ushbu sarmoyalarning to'g'ri yo'naltirilganligini isbotladi [4].

Raqamlashtirishdan maksimal foyda olishni istagan davlat zarur yuqori texnologiyali mahsulotlar bozorini yaratishi va qo'llab-quvvatlashi kerak. Shu bilan birga, davlat boshqaruvi, muhim sektorlar va korxonalar uchun xususiy ilovalarni ishlab chiqishda elektron iqtisodiyotning asosiy platformalarini nazorat qiluvchi vositalarni o'z yo'lida ushlab turish ham muhim ahamiyatga ega.

Xususan, Yaponiya texnologiyalarni sotib olgan bo'lsa-da, bu yo'nalishda o'z ishlab chiqarish tarmoqlarini yarata olmagan va texnik ishlanmalar darajasini barqaror yuqori darajada ushlab turolmagan sababli raqamli iqtisodiyotdagi yetakchi o'rinlarini yo'qotdi. Janubiy Koreya esa milliy byudjetning 1 foizini elektron hukumat va elektron vositachilikka (elektron tijorat faoliyati va davlat xaridlari uchun) investitsiya qilib, bu esa har yili 10-15 milliard dollar daromad keltiradi va 30-40 marta xarajatlarni qoladi. Xususan, davlat va xususiy sektorda call-markazlarni tashkil etish, mobil ilovalar yaratish va davlatga qarashli internet platformalarini reinjining qilish orqali bunday natijaga erishildi [2].

Davlat boshqaruvida axborot tizimlari bilan ishlaydigan kadrlarni tayyorlash ushbu sohaning muhim yo'nalishlaridan biri bo'lib qolmoqda. Masalan, o'tgan asrning 70-yillarida Belgiyada davlat organlari xodimlarini o'qitish va ularning ish joylarida to'g'ridan-to'g'ri tizimlarni sozlash uchun maxsus mobil mutaxassislar guruhlarini (jumladan, ixtisoslashtirilgan ta'lim muassasalari o'qituvchilari va talabalari) tashkil etilgan.

Raqamli sohaning yana bir nozik jihati shundaki, murakkab raqamli tizimlarni ishlab chiqish va ularni amaliy qo'llash jiddiy va batafsil yondashuvni talab qiladi. Bu sizga g'alati tuyulishi mumkin, lekin ko'pincha dasturlash (o'z-o'zidan) haqiqatan ham etarlicha texnologik hodisa emas. Shuning uchun, sizning vazifalaringizni hal qiladigan dasturchi ko'p jihatdan vazifani qanday tushunganiga qarab harakat qiladi. Bu jarayonda eng muhim yechimlar tushuntirilmaydi, chunki har bir tomon o'z-o'zidan ravshan deb hisoblaydi. Dasturlarga oid qo'shimcha hujjatlar ba'zan qismlarga bo'lingan holda tuzilgan. Natijada, mahsulot bilan ishlash jarayonida mijoz o'zi buyurtma qilgan va to'lagan ishlanma ustidan nazoratni yo'qotadi. Bunda axborot loyihalariga ajratiladigan budjetda xizmatlar ko'rsatish xarajatlari o'ta muhim bo'lishiga qaramay, ko'zda tutilmaydi [3].

Xulosa: Raqamli iqtisodiyot butun dunyoni qamrab olayotganligi sababli, axborot va raqamlashtirish bilan bog'liq har qanday davlat loyihasi har tomonlama o'rganilishi va yagona kodlash tizimiga asoslangan holda iqtisodiy va boshqaruvga oid ma'lumotlarni aniqlab olishi kerak. Rivojlanishning eng muhim va ayni paytda eng qiyin bosqichi raqamli iqtisodiyotning asosiy maqsadi biznes muhitini soddalashtirish va odamlarning xarajatlarini va davlat bilan biznes aloqalarini maksimal darajada kamaytirishdir.

Bu jarayonning eng muhim qismi raqamli iqtisodiyot platformalari hisoblanadi. Bu boradagi siljishlar davlat ko'magida kichik va o'rta biznes uchun mos konsalting-texnik tashkilotlarni rivojlantirish orqali iqtisodiyotning real sektoridagi vaziyatni o'z-o'zidan keskin o'zgartirib yuboradi hamda ushbu sohalarida tarkibiy o'zgarishlarni rag'batlantiradi va tadbirkorlik, innovatsiyalar, iqtisodiyot sub'ektlarini rivojlantirish uchun shart-sharoit yaratishga yordam beradi.

Foydalanilgan adabiyotlar:

1. Ahmadjonov, A Abdullayev, M Mamayusupov, O Umarjonov. (2021). Raqamli iqtisodiyotda boshqaruv muammolari. Science and Education, 2(10), 636-642.
2. AA, Mulaydinov Farkhod Muratovich. (2021). RAQAMLI IQTISODIYOT TUSHUNCHASI, AFZALLIKLARI VA AMALIY ANAMIYATI. AXBOROT-KOMMUNIKACIYA TEXNOLOGIYALARI VA TELEKOMMUNIKACIYALARNING ZAMONAVIY MUAMMOLARI VA ECHIMLARI ONLAIN RESPUBLIKA ILMIIY-TEHNIK ANJUMANINING MATRUZALAR TUPAMI, 2 (6), 794
3. A Abdullaev. (2021). RAQAMLI IQTISODIYOT - KADRLAR TAYYORLASHNING DOLZARB MASALALARI. Ushbu maqolada raqamli iqtisodiyotning o'ziga xos xususiyatlari, uning .
4. MMQ Tojiyeva, AAU Abdullayev. (2021). THE USE OF MODERN TECHNOLOGIES IN STATISTICAL DATA COLLECTION. Asian Journal of Multidimensional Research 10 (12), 250-254.

ВЛИЯНИЕ ИННОВАЦИИ НА РЕАЛЬНЫЙ СЕКТОР ЭКОНОМИКИ

Хужахонова Ситора Бахтияровна
Ассистент кафедры "Экономика", Ташкентского государственного
экономического университета, г.Ташкент, Узбекистан

Аннотация. В статье рассматриваются условия для реализации идей в конкретные продукты, товары и услуги. Анализируется влияние инновационной активности на экономический рост, конкурентоспособность регионов и развитие производительных сил. Приводится система показателей инновационного потенциала региона. Выделяются факторы, лежащие в основе роста инновационной активности в промышленных секторах экономики.

Ключевые слова: инновации, внедрение, инновационные ловушки, собственный путь развития с применением инноваций, готовность к выработке инновационных решений.

Введение: В настоящее время теоретическое обоснование значения инноваций для успешности организаций реального сектора экономики и конкурентоспособности его предприятий завышено. «В мире уже давно произошел переход от конкуренции «товаров, факторов производства и инвестиций» к конкуренции «инноваций». В связи с этим особую значимость приобретает способность организаций к инновационным переменам, что в значительной степени способствует ее переходу к конкуренции более высокого порядка» [3, с. 1093].

Существующие методы оценки внедрения инноваций в экономику носят статистический характер и сосредоточены на предприятиях, достигнувших успех при реализации инноваций, однако недооценены риски внедрения инноваций, а негативная статистика инновационных внедрений не ведется. Современная школа менеджмента возводит работу с фондами на предприятиях до искусства финансового планирования и признает наивысшей эффективностью внедрения инноваций разнообразные финансовые инструменты. «...Следует тщательно и скрупулезно оценить, не является ли величина, заложенная в фонд инвестиций и новых проектов, непозволительно низкой, т.е. соразмерить цели грядущих преобразований к их плановому сроку реализации и имеющемуся (заложенному) значению. Если будут выявлена иллюзорно низкая база в данный вид фонда, то вы ставите под угрозу вопросы будущего предприятия, и следовательно размер этого фонда должен быть пересмотрен» [4].

Поэтому при постановке целей инновационного развития компаний важно точно осознавать, что именно можно или нужно достичь, и не всегда инновации связаны с финансовой сферой, чаще – с технологиями. Возможно, уже пришло время, и в современном мире инновации стоит рассматривать как акселераторы, так как они могут выступать как ускорителями роста, так и ускорителями падений компаний.

В исторической ретроспективе исследуем взаимосвязь технического (технологического) прогресса и инновационного развития компаний. Разработаем перечень данных, точные действия с которыми обеспечат успешную реализацию

инноваций в компаниях. Используя методы аналитической деятельности, мы рассмотрим успешные компании, являющиеся лидерами внедрения инноваций. По сути, чтобы разобраться в вопросе, мы постараемся установить причинно-следственную связь, рассмотреть, как инновации ускоряют процессы (как в лучшую, так и в худшую сторону) в компаниях, рассмотреть, могут ли они быть причиной преобразований, или преобразования должны быть заложены до внедрения инноваций.

Успешность передовых компаний, их новаторство и одобрение общества создали «моду на инновации». С одной стороны, нужно избегать «моды на инновации», и в это же время быть первым в применении инновации. Как этого достичь?

Во-первых, успешные компании накапливают долгосрочный потенциал, они тщательно сохраняют, записывают и многократно повторяют все свои успешные действия.

Во-вторых, накопленный долгосрочный потенциал они рассматривают как стимул для саморазвития, что, в свою очередь, создает идеальные условия для внедрения инноваций. Стоит обратить внимание, что именно здесь определяется индивидуальный, и даже уникальный путь развития компании, и у каждой компании он будет своим. Компании, которые добились высоких результатов, отводят инновациям особую роль, однако они не рассматривают инновации как основной фактор успеха.

Среда предпринимателей стала забывать, что инновации – это всего лишь акселератор, а технологические изменения неизбежны: всеобщая электрификация, радиосвязь, роботизация и автоматизация, компьютеризация и Всемирная сеть (интернет). Разумеется, технологии будут развиваться и далее, с приходом пока неизвестных нам технологий, например искусственного интеллекта, все будет меняться. Как следствие, компании будут приспосабливаться или умирать. Чтобы успешно выживать, нужно будет не только внедрять эти технологии, но и разумно их интегрировать в существующие технологические процессы. Сегодня мы тоже видим бренды компаний, успешно внедривших несколько поколений новых технологий. Из этого можно сделать вывод, что до введения современных терминов, в т.ч. «инновации», само явление применялось для достижения успеха (например, Макдоналдс, где использовали акселератор и успешно адаптировались: вначале продавали гамбургеры, затем изменили подход к собственному продукту и стали продавать сами магазины с налаженной технологией).

Появление новейших технологий поднимает вопросы эффективности их внедрения, разработки индивидуального подхода к внедрению инноваций. Какие компании добиваются лучших результатов? Действительно ли, кто первый, тот и занимает лидирующее место? Во-первых, компания должна точно понимать основную идею улучшения своей деятельности за счет внедрения инновации. Здесь важно сфокусироваться на том, чтобы использовать инновации не из-за тенденции введения их в отрасль и не из-за их применения лидерами отрасли. А если ситуация обстоит именно так, то лучше ничего не менять, потому что этот путь приведет к ускоренному падению компании.

Инновации должны быть тщательно отобраны, технологии тщательно апробированы, будь то использование сканеров на кассах, совершенствование системы продаж через интернет или что-то другое.

Для определения собственного пути развития с применением инноваций следует собрать следующие важные данные:

- 1) готовность к выработке инновационных решений;
- 2) когда и где на предприятии начали применяться первые инновации;
- 3) критерии выбора и использования отдельных реализованных инноваций;
- 4) роль инновации в неудачах компании.

Например, в компании Gillette, технология которой позволяет производить высококачественные лезвия с низкой себестоимостью, инновации всегда были связаны с развитием производства. Например, для Sensor они инвестировали более 1/5 млрд долларов и продолжают вводить инновации именно в сфере производства, а технологии охраняют так же фанатично, как и Coca-Cola. И как итог, мировое сообщество признает Gillette пионером инноваций в производственной технологии. Инновации – это акселератор, а не причина развития, и важная часть – это отбор инноваций, которые вписываются в жизнедеятельность системы бизнеса. Суть в том, что компания абсолютно уверена и понимает, что инновация ей подходит, компания становится изобретательна, выискивая пути внедрения этой инновации, преодолевая любые барьеры на своем пути и совершенствуя по мере необходимости отстающие направления. Бизнес боится, что пропустит какую-нибудь новую технологию или не успеет под нее адаптироваться. Это касается даже малого предпринимательства, например, из-за появления Uber в сфере пассажирских перевозок России во многих регионах сервисы частных такси вынуждены были закрыться. Так как исторический опыт подтверждает, что новые технологии приводят к изменениям структуры реальной экономики, то правильным будет всегда быть начеку, и в данном случае инновации призваны предвосхищать введение новых технологий и своевременно подготавливать бизнес к переходу. Рассмотрим пример компаний, которые являются новаторами, используют большое количество инновационных решений. Любимый пример американских бизнес-школ – компания Nucor Corporation, пионер мини-заводов по выпуску стали, которая первой внедрила непрерывное литье. Однако среди важнейших факторов успешного развития не упоминалось об инновациях. «Основными факторами, – сказал Кен Иверсон, – были последовательность и понимание нашей философии всей организацией, и все это благодаря отсутствию многоуровневой иерархии и бюрократии» [6, с.108]. Разумеется, инновации были частью Nucor Corporation, как и технологии, но не самой важной ее частью. Так, можно резюмировать, что важнейшим фактором для них было доведение целей компании до каждого путем эффективного функционирования простой организационной структуры компании. Определенно, в реальном секторе экономики инновации важны, они во многом определяют успех, но не могут быть его гарантией.

Лидеры внедрения новых технологий редко побеждали в конце. VisiCalc была первой компьютерной программой для работы с электронными таблицами, выпущенной для Apple II компанией VisiCorp. Считается, что это приложение

превратило микрокомпьютер из хобби в серьезный инструмент для бизнеса, что далее, в свою очередь, побудило IBM представить IBM PC два года спустя. Было продано более 700 000 копий за шесть лет и 1 миллион копий – за всю историю [11, с. 1]. VisiCalc уступила рынок Lotus, который, в свою очередь, уступил его MS Excel. Далее рассмотрим историю первых компьютеров, которые были произведены Osborne Computers (ОСС). «ОСС был первым производителем портативных компьютеров, расположенным в Силиконовой долине. Адам Осборн, основатель компании, разработал вместе с дизайнерскими работами Ли Фельзенштейна первый в мире портативный компьютер массового производства в 1981 году» [12, с. 1]. И кто слышал про Osborne Computers в этом году? Эти и многие другие примеры подтверждают, что первооткрывателем быть не сложно, сложно закрепить успех, причем тенденция прослеживается не только в технической и инновационной сфере, но и в экономической – Макдоналдс. Однако все эти примеры просто подчеркивают главную истину: инновации, а порой даже и технологии не могут улучшить ситуацию в бизнесе, как и не могут предотвратить его крах. И когда при использовании инноваций принимается простое и необдуманное решение, оно просто ускоряет крах. В настоящее время, как было отмечено ранее, слишком большая роль отводится инновациям, как на конференциях и круглых столах, так и при обсуждении проблемы экономического роста с представителями бизнеса. Важность инноваций практически забывается нам в голову. В то время как компании, ставшие пионерами использования инноваций, относятся к ним как к части собственной культуры, независимо от того, модны ли инновации или нет. Таким образом, если компания ищет адекватные меры, бросается от одного к другому и готова использовать любые инновации, то это как раз разделительная черта, от которой вероятнее всего пойдет спад, так как нельзя руководствоваться страхом отстать, остаться позади всех. Никакие инновации не заменят четкую концепцию развития предприятия, ее корпоративной культуры и деловой этики, производимого и продвигаемого товара. Никакие инновации не заменят успешную стратегию развития и никакие инновации и технологии, будучи всевозможными быстрыми решениями, не способны уберечь компанию от краха. Создание идеальных условий для внедрения инноваций: только если инновации соответствуют накопленному долгосрочному потенциалу компании, они рассматриваются как стимул для саморазвития, а не бюджет, который нужно освоить, и одновременно согласуются с концепцией ведения бизнеса и соответствуют используемым технологиям, то существует вероятность успешного применения этой инновации. Таким образом, инновации должны быть тщательно выбраны, чтобы добиться исключительных результатов, и нельзя следовать моде на инновации. К инновациям нужно относиться очень осторожно, как к акселератору (ускорителю), и помнить, что после внедрения инноваций может как ускориться рост, так и ускориться падение.

Заключение: Инновации нужно рассматривать только как акселераторы, так как они выступают как ускорителями роста, так и ускорителями падений компаний. Опыт успешных компаний, являющихся лидерами внедрения инноваций, подтверждает, что инновации не могут быть причиной преобразований, преобразования должны быть

заложены до внедрения инноваций, а также инновации должны быть тщательно отобраны и соответствовать технологии и собственной концепции развития бизнеса.

Начинать преобразования в компании нужно с базовых и опорных вещей, но никак не с внедрения новых технологий или инноваций, так как их внедрение нужно согласовать с концепцией ведения бизнеса и его базовыми элементами. Также стоит обратить внимание на то, что передовые инновации успешных компаний с лидирующими позициями на рынке с большим трудом будут применены их конкурентами. А если и будут применены, то не достигнут подобных результатов. От каждой отдельно взятой компании требуется индивидуальный подход по применению инноваций для достижения конкретных результатов.

Компании, которые определили собственный путь развития с применением инноваций и собрали необходимые важные данные, не будут бояться остаться позади и, соответственно, не будут торопиться при пошаговом внедрении инноваций, что, в свою очередь, снизит риск неблагоприятного воздействия инноваций как акселератора. В дальнейшем нужно исследовать оптимальный размер фонда инноваций или его долю в фонде инвестиций и новых проектов.

Источники:

1. Абдикеев Н.М. и др., Инновационное развитие России: проблемы и решения, монография. Ред. коллегия: д.э.н., проф. Эскиндаров М. А.; д.э.н., проф. Сильвестров С. Н.; д.э.н. Казанцев С. Н.; к.э.н., доц. Гостева Н. А. 2014. М.: С. 1378.
2. Арутюнова Г.И. и др. Интеллектуальный капитал и инновационное развитие экономики, науки и образования. Монография / Под общ. ред. Г. Ю. Гуляева — Пенза: МЦНС «Наука и Просвещение». — 2019. — 146 с.
3. Путьгина Л.М., Арсеньева Н.В., Орлова О.В. Особенности инновационных процессов на современных предприятиях // Вопросы инновационной экономики. – 2019. – Том 9. – № 3. – с. 1091-1098. – doi: 10.18334/vines.9.3.40961.
4. Прядко-Каныбекова О.Ю. Формирование и управление фондами на предприятиях // Право, экономика и управление: теория и практика : материалы Всеросс. науч. конф. с международным участием (Чебоксары, 10 апр. 2020 г.) / редкол.: К.Г. Яковлев [и др.] – Чебоксары: ИД «Среда», 2020.
5. Владышевский В.Ю. и др. Социально-экономические и правовые основы инновационного развития. Монография / Под общ. ред. Г. Ю. Гуляева — Пенза: МЦНС «Наука и Просвещение». — 2018. — 162 с.
6. Груздов В. В., Шамхалов Ф. И. Инновационное развитие интегрированных корпоративных структур с государственным участием в современных условиях: Монография. — М.: МИРЭА - Российский технологический университет, 2018. — 448 с.
7. Ильчиков М.З., Проблемы инновационного развития экономики России. Теоретические аспекты. Монография. 2017. М.: Кнорус. С 122.

HODIMLARNI ISHLASH SAMARADORLIGINI OSHIRISHDA RAG'BATLANTIRISHNING SAMARALI USULLARI

Vahobjonov Abdulfotih
Menejment yo'nalishi 1 kypc talabasi,
Melibaeva Gulhon Nazrullaevna
Qo'qon Universitet "Halqaro turizm va
Iqtisodiyot" kafedrası o'qituvchisi

Annotatsiya: Ushbu maqolada hodimlarni ishlash samaradorligini oshirishda rag'batlantirishning samarali usullari xususida fikr-mulohazalar bildirib o'tilgan. Shuningdek, inson resurslaridan foydalanish, ish jarayonini to'g'ri tashkil etish borasida tahliliy ma'lumotlar keltirib o'tilgan.

Kalit so'zlar: xodimlar, ijtimoiy hayot, rag'batlantirish, menejment, inson resurslari

So'nggi paytlarda ko'payib borayotgan rahbarlar xo'jalik yurituvchi sub'ektlarda kadrlarning muhim rolini bilishadi va faqat kadrlar bilan maqsadli va doimiy ishlash muvaffaqiyatga olib kelishi mumkin degan xulosaga kelishadi. Menejmentning asosiy vazifasi - tashkilotning o'zi va uning xodimlari o'rtasida o'zaro manfaatli strategik hamkorlikka yo'naltirilgan samarali xodimlarni boshqarish tizimini yaratishga imkon beradigan bunday tamoyillar va mexanizmlarni topishdir. Xodimlarni boshqarishdan farqli o'laroq, xodimlarni boshqarish xodimlarning ehtiyojlaridan tashkilotning ishchi kuchiga bo'lgan ehtiyojlariga qayta yo'naltiriladi va xodimlarni boshqarishning ustuvor yo'nalishlari birinchi navbatda mavjud va rejalashtirilgan ishlarning funktsional tahlili natijalari bilan belgilanadi. tashkilotning mavjud kadrlar salohiyati bilan emas.[1;76]

Shu bilan birga, xodimlarni boshqarish xodimlarni boshqarish tizimini xodimlar bilan individual ishlashga, ya'ni xodimlarni boshqarishda ustunlik qiladigan kollektivistik qadriyatlardan individuallikka o'tishga yo'naltirilganligiga asoslanadi. Boshqacha aytganda, inson resurslari hali ham ustunlik qiladi. Mamlakatimiz aholisining miqdoriy qisqarishi achinarli haqiqat, ammo halokatli emas. Nafaqat ishlab chiqaruvchilar, balki inson resurslarini iste'mol qiluvchilar soni ham kamayib bormoqda.

Inson resurslarini rivojlantirish masalasi muhimligini hech kim tushunmaydi, deyish mumkin emas. Aksincha, bu muhimlik doimo ta'kidlangan va e'lon qilingan. Ammo yetarlicha samarali ishlamagan eski tizim barbod bo'ldi, har bir shaxsning to'laqonli malaka oshirish imkoniyatini beruvchi real mexanizmlar hozircha mavjud emas. So'nggi yillarda davlat kadrlar sifati bilan bog'liq muammolarni kasbga yo'naltirish tizimi yordamida hal qilishga harakat qildi, ammo qoldiq asosida moliyalashtiriladigan barcha ijtimoiy sohalar - ta'lim, sog'liqni saqlash, fan va madaniyat taqdiriga duch keldi.[2;78]

Zamonaviy adabiyotda xodimlarni boshqarishning aniq ta'rifi yo'q. Ba'zi mualliflarning fikricha, xodimlarni boshqarish zamonaviy tashkilotda inson resurslarining qiymati nuqtai nazaridan xodimlarni boshqarishning yangi paradigmasi bo'lib, "xodimlarni boshqarish" tushunchasini "kadrlar salohiyatini boshqarish" tushunchasi bilan almashtiradi.[3;98]

Boshqa mualliflarning fikricha, xodimlarni boshqarish korxonaning kadrlar salohiyatini shakllantirish nuqtai nazaridan tashkilot xodimlarini boshqarishning kompleks faoliyatining

elementlaridan biridir. Ikkala pozitsiya ham o'xshashdir, chunki ular xodimlarni korxonaning asosiy aktivi, uning asosiy qiymati sifatida baholaydilar va tegishli boshqaruv usullaridan foydalanishni o'z ichiga oladi. Ikkinchi yondashuv to'g'riroq ko'rinadi, chunki xodimlarni boshqarish "xodimlar" kabi toifaning mavjudligini taxmin qiladi va shunga mos ravishda xodimlarni boshqarish faoliyatining butun mazmunini aks ettirmaydi.

Shunday qilib, tashkilot xodimlarini boshqarishning mohiyatini tashkil etuvchi asosiy narsa - bu o'zaro bog'liq tashkiliy, iqtisodiy va ijtimoiy chora-tadbirlar yordamida korxonada darajasida mehnatni shakllantirish, taqsimlash, qayta taqsimlash jarayoniga tizimli, muntazam ravishda tashkil etilgan ta'sir. korxonaning samarali ishlashini va uning xodimlarining har tomonlama rivojlanishini ta'minlash uchun xodimning mehnat fazilatlaridan foydalanish uchun sharoit yaratish hisoblanadi.[4;112] Xodimlarni boshqarish samaradorligi, qo'yilgan maqsadlarni to'liq amalga oshirish ko'p jihatdan korxonada xodimlarini boshqarish tizimini o'zi qurish variantlarini tanlashga, uning ishlash mexanizmini tushunishga, odamlar bilan ishlashning eng maqbul texnologiyalari va usullarini tanlashga bog'liq.

Xulosa qilib aytganda korxonada rahbariyati xodimning mehnat funksiyalarini aniq tavsiflashni samarali rag'batlantirish mexanizmini yaratishda birinchi qadam deb hisoblaydi. Ularning tahlili ish joyi va mehnat jarayoni talablarini, xodimning o'z qobiliyatlari va imkoniyatlarini inventarizatsiya qilish, ishga kirishda suhbatlar, shu jumladan o'z baholashlari va kutishlariga asoslanadi. Ish tavsifi bevosita rahbar tomonidan ijrochi ishtirokida tuziladi. Qabul qilingan hujjat sertifikatlashtirish komissiyasi tomonidan kadrlar xizmati vakillari bilan tasdiqlanadi va keyingi attestatsiyalar, ish haqini belgilash, lavozim funksiyalarini rag'batlantirish yoki qayta ko'rib chiqish bo'yicha qarorlar qabul qilish uchun asos bo'ladi.

Foydalanilgan adabiyotlar ro'yxati:

1. O'zbekiston Respublikasining Mehnat kodeksi//O'zbekiston Respublikasi Oliy Majlisining Axborotnomasi; 2014y., 4-son, 45-modda.

2. Mirziyoev Sh.M. "Tanqidiy tahlil, qat'iy tartib-intizom va shaxsiy javobgarlik - har bir rahbar faoliyatining kundalik qoidasi bo'lishi kerak" Mamlakatimizni 2016 yilda ijtimoiy-iqtisodiy rivojlantirishning asosiy yakunlari va 2017 yilga mo'ljallangan iqtisodiy dasturning eng muhim ustuvoryo'nalishlariga bag'ishlangan Vazirlar Mahkamasining kengaytirilgan majlisidagi ma'ruza, 2017 yil 14 yanvar -Toshkent: «O'zbekiston», 2017.-104 b.

3. Mirziyoev Sh.M. Qonun ustuvorligi va inson manfaatlarini ta'minlash - yurt taraqqiyoti va xalq farovonligining garovi. O'zbekiston Respublikasi Konstitutsiyasi qabul qilinganining 24 yilligiga bag'ishlangan tantanali marosimdagi ma'ruza. - Toshkent: «O'zbekiston», 2017, 48 b.

4. Mirziyoev Sh.M. Buyuk kelajagimizni mard va olijanob xalqimiz bilan quramiz. - Toshkent: «O'zbekiston», 2017, 48 b.

5. Q.X.Abduraxmonov va N.Q.Zokirova Mexnat iqtisodiyoti va sotsiologiyasi. -T.: "Fan va texnologiya", 2018, 536, b.

6. Q.X.Abdurahmonov va boshqalar. Personalni boshqarish (oliy o'quv yurti talabalari uchun darslik). -Toshkent: "O'qituvchi", 2017, 345.b

**BOZOR MUNOSABATLARI SHAROTIDA TA'LIM MENEJERINING BOSHQARUV
QARORLARINI TAKOMILLASHTIRISHNING PEDAGOGIK SHARTLARI**

**Murodov Nodirbek Oybek o'g'li,
Toshkent davlat pedagogika universiteti
Ta'lim muassasalari boshqaruvi yo'nalishi 1-kurs magstranti**

Annotatsiya: Ta'limni boshqarish tizimini rivojlantirishning hozirgi holati ijtimoiy boshqaruvning yangi falsafasini izlash bilan tavsiflanadi. Bu jarayon mamlakatimizda ro'y berayotgan iqtisodiy munosabatlar, ijtimoiy ong, insoniy qadriyatlar va yo'nalishlardagi o'zgarishlar bilan bog'liq. Ijtimoiy-axloqiy muammolar keskinlashgani sari jamiyatning ta'lim tizimida yuqori malakali rahbarga bo'lgan ehtiyoji ortib bormoqda. Shu munosabat bilan ta'lim menejerlarining boshqaruv faoliyatini takomillashtirish muammosi yangilanmoqda, uning yechimi amalda boshqaruv maqsadlari va erishilgan natijalarning mos kelishini ta'minlash imkonini beradi. Ushbu tadqiqot yuqorida aytib o'tilgan dolzarb masala to'g'risida bayon qiladi.

Kalit so'zlar: Menejer, texnologiyalashtirish, tendentsiya, boshqaruv texnologiyasi, axborot resurslari, pedagogik shartlar, integratsiya, bozor munosabatlari.

Hozirgi vaqtda ta'lim tashkilotchilari orasida o'zlarining boshqaruv faoliyatini qayta ko'rib chiqish va qayta baholash, biznes va ta'limda menejmentning asosiy g'oyalarini birlashtirish orqali jahon menejmenti tajribasini tahlil qilish, baholash va moslashtirish mavjud: boshqaruv qarorlari ular amalga oshirilganda sezilarli darajada yaxshilanadi. Texnologiyalashtirishning ta'lim tizimidagi menejerlarning boshqaruv faoliyatini takomillashtirishga ta'siri butun dunyoda ta'limni rivojlantirishning umumiy ob'ektiv tendentsiyalariga mos keladigan sifat jihatidan yangi holatga olib keladigan barcha faoliyat tizimini maqsadga muvofiq o'zgartirishga yordam beradi. Tashkilot darajasida ilmiy bilimlar va jahon menejmenti tajribasini umumlashtirish texnologiyalashtirishni ta'lim menejerlarining boshqaruv faoliyatini takomillashtirish omili sifatida ko'rib chiqishga imkon beradi. Nazariy tahlil asosida ta'lim tizimini boshqarish tajribasini, boshqaruv faoliyatidagi o'z tajribasini o'rganish asosida bir tomondan jamiyatning tobora ortib borayotgan ehtiyojlaridan iborat bo'lgan qarama-qarshilik bilan belgilanadigan tadqiqot muammosi aniqlandi. Ta'limni boshqarishni takomillashtirish, ikkinchi tomondan texnologiyalashtirish sharoitida ta'lim menejerlarining boshqaruv faoliyatini takomillashtirish samaradorligining yetarli emasligi. Yuzaga kelgan qarama-qarshiliklar quyidagilar o'rtasidagi nomuvofiqlik bilan bog'liq: ta'limni boshqarishni texnologiyalashtirishning ob'ektiv zarurati va pedagogika fanida ushbu muammoning yetarli darajada rivojlanmaganligi; texnologik boshqaruvni tashkil etish va texnologiyalashtirish mohiyatining yetarlicha nazariy asoslanmaganligi, dasturiy-maqsadli resurslarni boshqarish texnologiyalari bilan ta'minlanganligi; jamiyatning ta'lim menejeri kasbiga bo'lgan talablarining ortishi va boshqaruv faoliyati sifati ko'rsatkichlarining uslubiy jihatdan rivojlanmaganligi Ta'lim menejeri – boshqaruv faoliyati muammolarni samarali hal etish, natijalarga erishish va boshqaruv tizimini takomillashtirishni ta'minlaydigan professional rahbardir. Ta'lim menejerining boshqaruv faoliyati ilg'or boshqaruv g'oyalarini jamlash va ularni texnologiyaga aylantirish uchun mo'ljallangan. Ta'lim menejerlarining

boshqaruv faoliyatining xususiyatlari quyidagilardan iborat: a) ishlab chiqarish qobiliyati boshqaruv faoliyatining rivojlanishi (darajasi o'zgarishi) ko'rsatkichi sifatida; b) boshqaruv madaniyati ta'lim menejerlarining boshqaruv faoliyati sifati ko'rsatkichi sifatida; c) ta'lim sifati boshqaruv faoliyati samaradorligining ko'rsatkichi sifatida. Texnologik mentalitet - boshqaruvchilar jamoasining jamoaviy ijtimoiy-psixologik holati bo'lib, u ma'lum bir arxetipning xususiyatlarini (barqarorlik va yaxlitlikning tan olinishi) namoyon qiladi va menejerlarning fazilatlarini, xususiyatlarini, hissiy reaksiyalari majmui sifatida harakat qiladi va qabul qilishga qaratilgan.

Bizning tadqiqotimizda texnologiyalashtirish ta'lim menejerlarining boshqaruv faoliyatini takomillashtirish omili hisoblanadi. Uning ushbu jarayonga ta'siri quyidagi qonuniyatni tan olishga asoslanadi: faoliyat qanchalik samarali bo'lsa, uning muhim xususiyatlari texnologiyaning muhim xususiyatlariga shunchalik mos keladi (operativlik, tejamkorlik, zamonaviylik, integratsiya, yaxlitlik, usullarning o'zini o'zi ta'minlashi; transformativ tabiat, erishish kafolati va natijalarning takrorlanishi). Menejmentni texnologiyalashtirishning mohiyati texnologiya xususiyatlarini boshqarishning barcha funktsiyalarini ta'minlashdan iborat. Ta'lim menejerining faoliyati shaxsning rivojlanishi uchun yaratilgan tashqi sharoitlarning maxsus tashkil etilgan tizimida amalga oshiriladi; boshqaruvda ilg'or g'oyalarni jamlash va ularni texnologiyaga aylantirish uchun mo'ljallangan, dunyo bilan professional o'zaro munosabatlarning dinamik tizimi sifatida qaraladi. Boshqaruv faoliyati qanchalik texnologik rivojlangan bo'lsa, boshqaruv madaniyati shunchalik yaqqol namoyon bo'lishi isbotlangan. Texnologiklashtirish tamoyilini amalga oshirish qoidasi quyidagi boshqaruv harakatlarining algoritmi hisoblanadi: a) boshqaruv muhitida texnologik mentalitetning paydo bo'lishi uchun sharoit yaratish; b) boshqaruv faoliyatini texnologiyalashtirish rejimiga o'tkazish vositasi dastur-maqсадli modelni yaratish; v) boshqaruv texnologiyasining axborot resurslari va instrumental bazasini, shu jumladan "nou-xau" tipidagi vositalarni shakllantirish; d) menejerga o'zining rasmiy va norasmiy maqomini yaxshilash, dastur-maqсадli modelni o'zlashtirish va boshqaruv texnologiyalarini boshqaruv faoliyatiga joriy etish imkonini beradigan rivojlanayotgan muhitni shakllantirish. Texnologiklashtirish printsipi prognoz qilingan natijalarning doimiy dinamikasi jarayonida maqsadlarga oqilona erishish sifatida boshqaruv faoliyatini amalga oshirishga imkon beradi. Boshqaruvni texnologiyalashtirish barcha boshqaruv funktsiyalarini texnologiya sharoitlariga o'tkazishni nazarda tutadi. Boshqaruv texnologiyasi - bu harakatlar algoritmi va takrorlash imkoniyatiga asoslangan optimal, tejamkor usullar bilan qo'yilgan maqsad natijasiga erishishni kafolatlaydigan resurslarni tashkil qilish va taqsimlash san'ati. Boshqaruv texnologiyasi tashkiliy boshqaruv faoliyatining optimal, kontseptual asoslangan darajasi sifatida qaraladi. Texnologiya va texnologiyalashtirish bo'yicha pedagogik adabiyotlarni umumlashtirish texnologiyaning mohiyatini aniqlashga yordam berdi: boshqaruv faoliyatining konsentratsiyasi bo'lgan texnologiya ilg'or g'oyalarni, axborot resurslari tizimini va zamonaviy boshqaruv vositalarini o'z ichiga oladi. Aniqlanishicha, menejmentni texnologiyalashtirish ta'lim menejerlarining boshqaruv faoliyatidagi o'zgarishlarga sifat jihatidan ta'sir qiladi. Texnologiyaning muhim xususiyatlari faoliyatning muhim xususiyatlariga mos keladi. Texnologiyani qo'llash natijasida rivojlanish effekti yuzaga keladi, bu boshqaruv faoliyatining sifat jihatidan o'zgarishiga - uning samarali takomillashishiga

yordam beradi. Texnologiya ko'rsatkichlari (diagnostik maqsadlarni belgilash, boshqarish, tuzatish, samaradorlik) faoliyatning muhim xususiyatlariga (maqsadni belgilash, o'zgartirish xususiyati, ongli tabiat, ob'ektivlik) mos keladi. Bu yerda ta'sir yana paydo bo'ladi, bu boshqaruv faoliyati darajasiga muvofiq ta'lim menejeri faoliyatidagi sifat o'zgarishlarining keskin oshishiga olib keladi. Bu boshqaruv faoliyatini takomillashtirishning mohiyatidir. Nazariy tadqiqotlar tajribasi menejmentni takomillashtirish ko'rsatkichlari bo'lgan ta'lim menejerlarining boshqaruv faoliyatining xarakterli xususiyatlarini asoslash imkonini berdi: ishlab chiqarish qobiliyati rivojlanish ko'rsatkichi (darajadagi o'zgarishlar), ta'lim sifati boshqaruv samaradorligi ko'rsatkichi, boshqaruv madaniyati boshqaruv sifati ko'rsatkichidir. Ishlab chiqarish qobiliyati - boshqaruv faoliyatining texnologiya xususiyatlarini ko'rsatish qobiliyati. Ta'lim sifati - ta'lim iste'molchilarining (talabalar, ularning ota-onalari, jamiyat, davlat) taqdim etilayotgan ta'lim xizmatlaridan umidlarini qondirish darajasi. Boshqaruv madaniyati - bu maktab hayoti sharoitida (bola va kattalar o'zaro va oflayn aloqada) shaxsning ijtimoiy rivojlanishini va ularga umuminsoniy qadriyatlarni belgilashni ta'minlaydigan faoliyat, xatti-harakatlar va muloqotni boshqarish dasturlarini ishlab chiqish tizimi. Nazariy tadqiqotlar menejment madaniyatining texnologik mohiyatini aniqlashga yordam berdi: boshqaruv an'analari, urf-odatlar, marosimlari, ta'lim menejerlarining qadriyatlari, ularning xatti-harakatlari, faoliyati, muloqoti va boshqalar standarti, boshqaruvning funktsiyalari va vazifalarini aniqlashga yordam berdi. Biz boshqaruvni texnologiyalashtirish vositasi sifatida qaraydigan dastur -maqsadli model bilan ta'lim menejerlarining mahoratidan dalolat beradi. Dastur -maqsadli model ta'lim menejerlarining boshqaruv faoliyati uchun kontseptual asos bo'lib xizmat qildi, boshqaruv faoliyatini dasturiy-maqsadli resurslar bilan ta'minlashga hissa qo'shdi va uni rivojlanish rejimiga o'tkazish imkonini berdi. Boshqaruv faoliyatidagi sifat o'zgarishlari sifat ko'rsatkichi - boshqaruv madaniyatiga muvofiq tavsiflanadi. Boshqaruv madaniyati, boshqaruv faoliyati darajasining ta'lim menejerlari shaxsi madaniyatiga bog'liqligi aniqlandi.

Menejmentni texnologiyalashtirish shartlari o'rganilishi kerak edi, bu ta'lim menejerlarining boshqaruv faoliyatini rivojlanish rejimiga o'tkazdi: texnologik mentalitetni shakllantirish, model bo'yicha boshqaruv faoliyatini dasturiy ta'minot bilan maqsadli qo'llab-quvvatlash, ta'lim boshqaruv holatining evolyutsiyasi. Eksperimentning asosiy natijalaridan biri shundaki, shahar ta'lim makonida ta'lim menejerlarining texnologik mentaliteti paydo bo'ldi. Texnologik mentalitetni tavsiflash uchun biz quyidagi ta'rifdan foydalandik: ta'lim muassasalari rahbarlari jamoasining jamoaviy ijtimoiy-psixologik holati, ularning sifatleri, xususiyatlari, boshqaruv tamoyillari va usullarini qabul qilish va amalga oshirishga qaratilgan hissiy reaksiyalar yig'indisi. Ta'lim menejerlarining texnologik mentalitetini shakllantirish uning rivojlanishining quyidagi bosqichlariga muvofiq amalga oshirildi: diagnostik, prognostik, faoliyat - baholash va ijodiy. Tahlil boshqaruvni texnologiyalashtirishga moyil bo'lgan menejerlarning jamoaviy ijtimoiy-psixologik holatidagi sifat o'zgarishlarini aniqlashga imkon berdi. Tahlil uchun material arxetipni aniqlash uchun munitsipal boshqaruv muhitini diagnostika qilish natijalari: menejerlarning o'rganilayotgan ijtimoiy-psixologik holatining barqaror va taniqli yaxlitligi edi. Tadqiqot jarayonida texnologik mentalitetning shakllanish darajalari belgilandi, texnologiyalashtirishning umumiy omilining uchta mahsulot-gen sabablarining har biri natijasining unumdorligiga ta'sir darajasi aniqlandi. Ta'lim

menejerlarining boshqaruv faoliyatini takomillashtirishga eng katta ta'sirni texnologik mentalitet ta'minlaganligi isbotlangan, bu esa ta'lim menejerlarini o'zlarining boshqaruv faoliyatini texnologiya shaklida amalga oshirishga undagan. Va natijada biz ta'lim menejerlarining shaxsiy va kasbiy fazilatlarini o'zgarishini, ta'lim tizimidagi rahbarlar maqomining evolyutsiyasini kuzatdik, bunda rahbarning funktsiyalari bosqichma-bosqich boshqaruv funktsiyalariga aylantirildi.

Menejerlar maqomining evolyutsiyasi bu rahbarning jamoatchilik obro'sini rivojlantirishga, ta'lim menejeri rasmiy maqomiga ega bo'lishga yordam beradigan boshqaruv faoliyatidagi bosqichma-bosqich sifat va miqdoriy o'zgarishlarning birligi ekanligi aniqlandi. maxsus oliy ta'lim menejeri) yoki ta'lim menejerining norasmiy maqomini oshirish (rahbar funktsiyalari va davlat va davlat darajasida tan olinishi: malaka toifasini oshirish, ilmiy daraja berish, fanlarni chuqur o'rganadigan maktab direktorini tayinlash, gimnaziya, litsey direktori, davlat mukofotlari bilan taqdirlangan ta'lim muassasalari majmuasining bosh direktori). Munitsipal ta'lim tizimidagi ta'lim menejerlari maqomi evolyutsiyasining miqdoriy ko'rsatkichi eksperiment davomida boshqaruv xodimlarining beqarorligi hisoblanadi. Aniqlanishicha, uzoq vaqt davomida (eksperimentning ikkinchi yili va uning tugaguniga qadar) ta'lim muassasalari rahbarlarining boshqaruv faoliyatidagi o'zgarishlar bosqichma-bosqich, "sifat o'sishi" bilan amalga oshirilgan. xodimlarga stress va boshqaruv jarayonining unumdorligidagi buzilishlar, ya'ni evolyutsion tarzda. Olingan norasmiy ta'lim menejeri maqomi menejment muammolarini hal qilish va uni korporativ tarzda takomillashtirish imkonini berdi.

Aniqlanishicha, dastur -maqsadli model boshqaruv faoliyatini texnologiyalashtirish rejimiga o'tkazishga yordam beradi va rivojlanish uchun sharoit yaratadi. Eksperimental ishlarning natijalari berilgan: ta'lim menejerlarining boshqaruv faoliyatidagi sifat o'zgarishlari, boshqaruv funktsiyalarining boshqaruv funktsiyalariga o'zgarishi, ta'lim muassasasi rahbarlarining maqomini ta'lim menejeri maqomiga aylanishi aniqlangan. Orenburg shahridagi ta'lim menejerlarining boshqaruv faoliyatida texnologiyaning muhim xususiyatlari mavjudligi fakti aniqlandi. Boshqaruv texnologiyalari va madaniy boshqaruv muhitining o'ziga xosligi shahar ta'lim makonidagi ta'lim muassasalari rahbarlarining boshqaruv faoliyati misolida ko'rsatilgan. Texnologiklashtirish tamoyiliga muvofiq tashkil etilgan boshqaruv faoliyati rivojlanish holatida ekanligi va texnologiya xususiyatlarini namoyon etishi isbotlangan. Bir tomondan menejmentni texnologiyalashtirishni menejment faoliyatini rivojlantirish omili deb hisoblagan bo'lsak, ikkinchi tomondan, bu uning bir qismi edi.

Shunday qilib, tadqiqot natijalari ilgari surilgan gipotezaning to'g'riligini tasdiqladi va quyidagi xulosalar chiqarish imkonini berdi:

1. Texnologiyalashtirish ta'lim menejerlarining boshqaruv faoliyatini takomillashtirish omilidir. Texnologiyalashtirishning mohiyati boshqaruv funktsiyalarini texnologiya xususiyatlari, texnologiyaning muhim xususiyatlari dinamikasiga muvofiq menejerlar boshqaruv faoliyatining muhim xususiyatlari dinamikasi bilan jihozlashdan iborat.

2. Ta'lim menejerlarining boshqaruv faoliyatining dastur -maqsadli modeli (statik va dinamik jihatlar) boshqaruvni texnologiyalashtirish vositasi bo'lib, boshqaruv faoliyatini rivojlanish rejimiga o'tkazishni ta'minlaydi.

3. Dasturning ilmiy-uslubiy ta'minoti - ta'lim menejerlari boshqaruv faoliyatining maqsadli modeli (dasturlar, mahalliy aktlar, uslubiy qo'llanmalar va boshqalar) texnologiyalashtirish vositasi sifatida modelni amalga oshirishga yordam beradi .

4. Menejerlarning boshqaruv faoliyatining xususiyatlari: ishlab chiqarish qobiliyati, boshqaruv madaniyati, ta'lim sifati - ta'lim menejerlarining boshqaruv faoliyatini takomillashtirish ko'rsatkichlari bo'lib xizmat qiladi.

5. Pedagogik shartlar majmui (dasturiy ta'minot -boshqaruv faoliyatini maqsadli qo'llab-quvvatlash, texnologik mentalitetni shakllantirish, ta'lim menejerlari maqomi evolyutsiyasi) boshqaruvni texnologiyalashtirishning zarur va yetarli sharti , rivojlanishiga ta'sir etuvchi omil hisoblanadi. ta'lim menejerlarining boshqaruv faoliyati.

menejmentni texnologiyalashtirishga qaratilgan eksperimental ishlar shahar ta'lim makonida boshqaruv faoliyatini sifat jihatidan o'zgartirishga imkon berdi. Ta'lim muassasalari rahbarlari jamoasida texnologik mentalitet paydo bo'lib, menejerlarni barcha boshqaruv funktsiyalarini texnologiyalashtirish rejimiga o'tkazishga undadi ; boshqaruvga dasturiy - maqsadli yondashuv amalga oshirilmoqda . Ta'lim menejerlarining boshqaruv faoliyati dasturiy ta'minlangan - maqsadli resurslar. Texnologiyalashtirish ta'lim menejerlarining boshqaruv faoliyatini takomillashtirish omili hisoblanadi.

Foydalanilgan adabiyotlar ro'yxati:

1. Alekseev. Amaliyotda AA biznes boshqaruvi. M.: Texnologik biznes maktabiD993. - 142 b.
2. Anoxin P.K. Funktsional tizimlar umumiy nazariyasining fundamental masalalari. // Funktsiyalarni tizimli tashkil etish tamoyillari. M., 1973. - S. 5-61.
3. Blyaxman L.S. Iqtisodiyot, boshqaruvni tashkil etish va ilmiy-texnikaviy taraqqiyotni rejalashtirish: Iqtisodiyot bo'yicha maxsus universitetlar uchun darslik. M.: Vyssh.shk., 1991. - 228 b.
4. Bobrovnikov G.N., Klebanov A.I. Yangi texnologiyani yaratishni kompleks prognozlash. -M.: Iqtisodiyot, 1989. -204 b.
5. Batishchev G.S. Faoliyat kategoriyasini qo'llashning tuganmas imkoniyatlari va chegaralari. // Faoliyat: nazariyalar. Metodologiya. Muammolar. Moskva: Politizdat! 990.- S.21-34.
6. Bauer A., Eyxhorn V. Falsafa va prognoz. -M.: Taraqqiyot, 1971.- 424 b.
7. Bezrukova BC Yangi pedagogik fikrlash lug'ati. Yekaterinburg, 1992.- 94 b.
8. Bor M.Z. Ilmiy tadqiqotlarni boshqarish va boshqarish fani // Ilmiy tadqiqotni boshqarish muammolari. M.: Nauka, 1973. S. 11-34.

O'ZBEKISTONDA TIBBIY TURIZMNING HOLATI

Turg'unboyeva Nuriza Erkin qizi
Qo'qon Universiteti talabasi

Annotatsiya: Ushbu maqolada O'zbekistonda tibbiy turizmning holati,obyektlari va uni rivojlantirish uchun qabul qilingan qarorlar va chora tadbirlar to'g'risida ma'lumotlar keltirilgan.

Kalit so'zlar: Sanatoriya, klinika, sug'urta, diagnostika, stomotologiya, renoplastika, terapiya, tibbiyot texnologiyalari, atom energetikasi.

Odamlarning davolanish yoki sog'lomlashtirish maqsadida o'z davlatidan boshqa davlatga borishi tibbiy turizmni vujudga keltiradi. O'zbekiston nafaqat turizmi, bundan tashqari so'lim tabiati bilan turistlarni o'ziga jalb etadi. Davolanish uchun sanatoriyalar, sihatgohlar va klinikalar kerakli jihozlar bilan ta'minlangan. O'zbekistonda tibbiy sug'urta xizmati yo'lga qo'yilmagan, aksincha aholi uchun bepul tibbiy xizmat ko'rsatiladi. Turistlarga o'z davlatidan sug'urta qilib kelinishi tavsiya etiladi.

Dunyo tibbiy turizmi: Jahon hamjamiyatida tibbiy turizmning ahamiyati ortib bormoqda. Stomotologiya, renoplastika, diagnostika va terapiya uchun insonlar turli davlatlarga tashrif buyurishmoqda. Turkiya - 2018 yilda 500 mingdan ortiq chet elliklar turkiyaga davolanish uchun kelgan. Turkiya sog'liqni saqlash vazirining so'zlariga ko'ra 2023-yilgacha turizmdan olinadigon daromadni 5 barobarga ko'paytirishni, yiliga 1.5 million sayyohga tibbiy xizmat ko'rsatishni maqsad qilgan. Hindiston – tibbiy xizmat ko'rsatish bo'yicha yetakchi o'rinni egallamoqda. Sababi xizmat ko'rsatish narxlari arzon va bugungi kunda hindistonlik shifokorlar butun dunyo bo'ylab o'zlarining tajribalari bilan tanilgan va dunyoning har bir burchagidagi shifoxonalarda etakchi o'rinlarni egallaydilar.

O'zbekistonda tibbiy xizmat ko'rsatuvchi klinikalar: NANO MEDICAL CLINIC – Zamonaviy tibbiyot texnologiyalari bilan jihozlangan ushbu tibbiy markazda radionuklid tekshiruviga asoslangan yadro tibbiyoti va intervension radiologiya joriy qilingan. Bu turli endokrin va onkologik kasalliklarni aniqlash va davolashda katta samara beradi, bundan tashqari suvaq to'qimasining mineral zichligini aniqlashning diagnostik usullari muaffaqiyatli olib borilmoqda. Ushbu yo'nalishlar Atom energetikasi bo'yicha xalqaro agentlik (MAGATE) nazoratida tashkil etilgan.

Tibbiy turizm va sog'liqni saqlashga oid qaror va chora tadbirlar: 1998-yilda qabul qilingan sog'liqni saqlash tizimini isloh qilish Davlat dasturining eng muhim qoidalari va maqsadli vazifalari umuman muvaffaqiyatli amalga oshirilayotgani qayd etib o'tilsin. Tibbiy xizmat ko'rsatish tizimi amalda to'liq qayta ko'rib chiqildi, respublikada sog'liqni saqlash tizimini barpo etishning prinsipial yangicha yondashuvlari ishlab chiqildi.

O'zbekiston respublikasida turizmni jadal rivojlantirishga oid qo'shimcha chora-tadbirlar to'g'risida O'zbekiston Respublikasi Prezidentining 2019-yil PF – 5611 farmoni.

Foydalanilgan adabiyotlar:

- 1.Lex.uz
- 2.azon.uz
- 3.treatmentabroad.net

BARQAROR TURIZM VA EKOTURIZM TASNIFI TAHLILI

Murodova Yoqutxon

**Qo'qon universiteti Mehmonxona va turizmni boshqarish
yo'nalishi 2-kurs talabasi,
Mirboboyeva Parizoda
Qo'qon universiteti Mehmonxona va turizmni boshqarish
yo'nalishi 2-kurs talabasi**

Annotatsiya: Ushbu maqolada siz barqaror turizm va ekoturizmning ilmiy asoslangan ta'riflarini bilim sifatida olishingiz mumkin. Bu yo'nalishlar bo'yicha dunyoning yetakchi tashkilotlari ma'lumotlari ham ishonchli manbalardan olingan. Maqolani o'qish orqali siz barqaror turizm va ekoturizm haqida yangi bilim va ko'nikmalarga ega bo'lishingiz, shuningdek, mavjud bilimlarni takrorlashingiz mumkin.

Kalit so'zlar: Barqaror turizm, Ekoturizm, tabiat, atrof-muhit, madaniyat, jamiyat.

Agar siz so'nggi yigirma besh yil ichida istalgan vaqtda o'z mamlakatingizda yoki chet elda sayyoh bo'lgan bo'lsangiz, siz barqaror, ekologik yoki yashil so'zlardan ko'ra turizm so'ziga ko'proq duch kelgansiz. Bir marta sayohatda. Karib dengizidagi kengaygan mega mehmonxonalar tarmog'idan tortib Boliviya pasttekisliklarida yog'och kulbalarda ishlaydigan turoperatorlargacha, bu so'zlarning bir yoki barchasini ishlatadigan reklama turizm biznesida odatiy holga aylandi. Barqarorlik, barqarorlik va ekologik tozalik 21-asrda keng tarqalgan so'zlar bo'lsa-da, ko'pchilik bu turizm sanoati uchun nimani anglatishini aniq tushunish qiyin. Standartlar yaxshi ma'lum emas yoki qo'llanilmaydi va yashil yuvish korxonalari va barqaror amaliyotlardan haqiqatan ham foyda ko'radiganlar o'rtasida nozik va noaniq chiziq mavjud.

Ko'pgina ta'riflardan ko'rinib turibdiki, barqaror turizm nafaqat turizm biznesining barqarorligini oshirishga, balki biznes cheksiz faoliyat yuritadigan ijtimoiy, madaniy va tabiiy muhitga yetkaziladigan zararni kamaytirishga qaratilgan uch yo'nalishli yondashuvdir. kelajak.

Barqaror turizmni shahar, qirg'oq yoki tabiat turizmi kabi ko'plab turizm turlariga kiritish mumkin. Ekoturizm tabiat turizmi va barqaror turizm chorrahasida joylashgan. Tabiat turizmi ham, ekoturizm ham tabiiy hududlar bo'ylab sayohat qilishga qaratilgan bo'lsa-da, ekoturizmning tabiat turizmidan farqi shundaki, u sayyoh ishtirokidagi faoliyatdan ko'ra ko'proq atrof-muhit va inson jamiyatiga ta'siriga qaratiladi. U barqaror turizmga qaraganda zararni kamaytirishga ko'p e'tibor qaratmaydi, balki o'zi faoliyat yuritayotgan ekologik, ijtimoiy-iqtisodiy va madaniy muhitni yaxshilashga intiladi.

Ekoturizmning eng keng tarqalgan ta'riflaridan biri Xalqaro ekoturizm jamiyatidan kelib chiqqan bo'lib, u ekoturizm "atrof-muhitni saqlaydigan va mahalliy aholining farovonligini yaxshilaydigan tabiiy hududlarga mas'uliyatli sayohat" ekanligini ta'kidlaydi. Buni kengaytirar ekan, ekoturizm bo'yicha yetakchi ekspert va muallif Marta Xani haqiqiy ekoturizm quyidagi yetti xususiyatni o'z ichiga olishi kerakligini aytadi.

- ✓ O'z ichiga oladi tabiatga sayohatlar _ zonalari
- ✓ Kamaytiradi Effekt
- ✓ Shakllar ekologik ong

- ✓ saqlashga bevosita moliyaviy foyda keltiradi
- ✓ mahalliy hamjamiyatlarni moddiy rag'batlantirish va vakolatlarini kengaytirishni ta'minlaydi
- ✓ mahalliy madaniyatni hurmat qiladi
- ✓ inson huquqlari va xalqaro mehnat shartnomalarini qo'llab-quvvatlaydi.
- ✓

Jadval 1. Barqaror turizm va ekoturizmning umumiy ta'riflari.

Barqaror turizm	Ekoturizm
Barqaror turizm barcha resurslarni iqtisodiy, ijtimoiy va estetik ehtiyojlarni qondiradigan tarzda boshqarishga olib keladi va madaniy yaxlitlikni, muhim ekologik jarayonlarni, biologik xilma-xillikni va hayotni qo'llab-quvvatlash tizimlarini saqlashga yordam beradi. (Dunyo turist BMT tashkiloti)	Tabiatni muhofaza qilishni rag'batlantiradigan, tashrif buyuruvchilarga kam ta'sir ko'rsatadigan va mahalliy jamoalarga foyda keltiradigan, faol ijtimoiy va iqtisodiy ishtirokni ta'minlaydigan tabiatdan (va tegishli madaniy xususiyatlar, o'tmish va hozirgi) zavqlanish va qadrlash uchun tabiiy hududlarga ekologik mas'uliyatli sayohatlar (Tabiatni muhofaza qilish va Butunjahon tabiatni muhofaza qilish ittifoqi.IUCN)
Barqaror turizm mahsulotlari - bu mahalliy atrof-muhit, jamiyat va madaniyat bilan uyg'un ishlaydigan mahsulotlar, shuning uchun ular doimiy benefitsiarlarga aylanadi.	Atrof-muhitni muhofaza qilish va mahalliy aholi farovonligiga hissa qo'shadigan tabiiy hududlarda mas'uliyatli sayohat. Xalqaro ekoturizm jamiyati [1]
Barqaror turizm iqtisodiy, ijtimoiy-madaniy va ekologik farovonlikni, shuningdek, kelajak, tenglik va yaxlitlikni birlashtiradi degan umumiy kelishuv mavjud.	Ekoturizm - bu tabiiy hududlarni o'rganishga qaratilgan, atrof-muhit va madaniyatni tushunish, qadrlash va himoya qilishga hissa qo'shadigan ekologik barqaror turizm. Avstraliya ekoturizmi [2]
Barqaror turizm - bu mahalliy hamjamiyatlarga va qabul qiluvchi mamlakatlarga iqtisodiy foyda keltirgan holda ekologik va ijtimoiy-madaniy ta'sirlarni minimallashtirishga intiladigan turizm.	Ekoturizm - bu atrof-muhitga va tashrif buyurilgan jamoalarga foyda keltiradigan tabiiy hududlarga yo'naltirilgan barqaror turizm bo'lib, atrof-muhit va madaniyatni tushunish, qadrlash va xabardorlikka yordam beradi.

Xulosa qilib aytganda, ekoturizm tabiatni muhofaza qilish borasidagi sa'y-harakatlarni ko'p jihatdan o'zgartirgan noyob tashabbusdir. Tabiatni muhofaza qilish va ekoturizmni uyg'unlashtirish g'oyasi barcha manfaatdor tomonlarga foyda keltiradi, ammo yuqorida aytib o'tilganidek, uni samarali qilish uchun aniq qadriyatlar, tartibga solish tizimlari, iqtisodiy rejalar va biologik ta'sirlarni baholash va tabiatni muhofaza qilish ehtiyojlarini o'rnatish kerak. Ekoturizm - bu tabiatni barqaror va foydali saqlashga qaratilgan innovatsion yondashuv va umid qilamanki, keyingi tadqiqotlar va takomillashtirishlar natijasida ekoturizm muvaffaqiyatli rivojlanadi[3]. Barqaror turizm – turizmni rivojlantirishning asosiy

elementi bo'lgan ekologik resurslardan maqbul foydalanish, muhim ekologik jarayonlarni saqlash hamda tabiiy meros va bioxilma-xillikni targ'ib qilishdir. Qabul qiluvchi jamoalarning ijtimoiy-madaniy o'ziga xosligini hurmat qilish, ularning qurilgan va tirik madaniy merosi va an'anaviy qadriyatlarini saqlash, madaniyatlararo tushunish va bag'rikenglikni targ'ib qilish. Hayotiy, uzoq muddatli iqtisodiy operatsiyalarni ta'minlash, barcha manfaatdor tomonlarga teng taqsimlangan ijtimoiy va iqtisodiy manfaatlarni, shu jumladan barqaror bandlik va daromad olish imkoniyatlarini ta'minlash, shuningdek, mezbon jamoalarga ijtimoiy xizmatlar ko'rsatish va qashshoqlikka qarshi kurashga hissa qo'shish.

Foydalanilgan adabiyotlar ro'yxati:

1. Xalqaro ekoturizm jamiyati sayti. [www. ecotourism.org](http://www.ecotourism.org)
2. Barkin, D. Ekoturizm: xalqaro integratsiya davrida barqaror rivojlanish vositasi? Miller, JA & Malek-Zadeh, E., tahrirlar. Ekoturizm tenglamasi: ta'sirlarni o'lchash. Yale Axborotnoma Seriya , 99. Yangi Xeyven : Yel Universitet . 263-272.
3. Ardahaey, FT Turizm sanoatining iqtisodiy ta'siri, Xalqaro biznes va menejment jurnali, 6 (8), 206-215.
4. Elizabet Enn Pozer. Barqaror turizm uchun standartlarni belgilash: AQSh turizmni sertifikatlash dasturlarini tahlil qilish.
5. Marta Asal Ekoturizm va barqaror rivojlanish . Orol Matbuot , 1999 - [Biznes va iqtisod](#)

SANOATNING YAIMGGA TA'SIRINI BAHOLASH

Abdullayev Axrorjon Axadjon o'g'li
Qo'qon Universiteti Iqtisodiyot yo'nalishi 3-bosqich talabasi,
Nuriddinov Jalolxon Tursunboy o'g'li
Qo'qon Universiteti "Raqamli texnologiyalar va matematika"
kafedrasi o'qituvchisi

Annotatsiya: Ushbu maqolada mamlakatimizning 2000-yildan 2021-yilgacha bo'lgan oraliqdagi Sanoat va YaIMning Stat.uz saytidan olingan ko'rsatkichlari asosida, Sanoatning YaIM ga ta'siri ochib berilgan. Bunda Ekonometrik tahlil usulidan foydalanildi va Stata dasturida tahlillar amalga oshirildi. Ushbu maqolani o'qish orqali siz O'zbekistondagi sanoat sohasining mamlakatimiz YaIM ga ta'sirini baholashingiz, ular haqida batafsil ma'lumotlarga ega bo'lishingiz mumkin.

Kalit so'zlar: ekonometrika, regressiya, yaim, sanoat, rivojlanish, korrelyatsiya, tahlil.

Kirish: Sanoatning rivojlanishi mamlakat YaIM ni oshib borishiga bu esa o'z navbatida mamlakatning iqtisodiy rivojlanishiga olib keladi. Avvala sanoat va YaIM nima ekanligini ko'rib chiqsak:

➤ Sanoat - bu o'zlarining asosiy [biznes faoliyati](#) asosida bog'liq bo'lgan kompaniyalar guruhi. Zamonaviy iqtisodiyotlarda o'nlab sanoat tasniflari mavjud. [Sanoat tasniflari odatda sektorlar](#) deb ataladigan katta toifalarga birlashtiriladi .

➤ Yalpi ichki mahsulot (YaIM) - ma'lum bir vaqt oralig'ida mamlakat chegaralarida ishlab chiqarilgan barcha tayyor mahsulot va xizmatlarning umumiy pul yoki bozor qiymati. Umumiy mahalliy ishlab chiqarishning keng ko'lami sifatida u ma'lum bir mamlakatning iqtisodiy sog'lig'ining to'liq ko'rsatkichlari kartasi sifatida ishlaydi. YaIM odatda yillik asosda hisoblansa-da, ba'zan u har chorakda ham hisoblanadi.

Sanoat, insoniyatning hayoti boyicha ahamiyatli sohalardan biridir. Bu sohada yaratilgan ish o'rinlari, o'zaro aloqalar va xizmat ko'rsatish tizimlari orqali insonlar hayotini yaxshilashadi. Sanoat sektori, mamlakatlarning ijtimoiy-iqtisodiy rivojlanishida muhim o'rni tutadi. Bu sohada ishlayotgan odamlar, yangi mahsulotlar va xizmatlar yaratish orqali davlat iqtisodiyasiga o'z hissasini qo'shadi. Sanoatning yuritilishi, yangi texnologiyalar va innovatsion hodisalar keng tarqalishi bilan birga, sodda ixtisoslashgan mehnatkashlar va sifatli mahsulotlar tayyorlab chiqarish imkonini beradi. Bu esa mamlakatlarning eksport potensialini kengaytirishi hamda xalqaro bozorlarda muvaffaqiyatli ishlashga imkon yaratadi. Jumladan, sanoat sektori insoniyatning hayoti uchun muhim rolini o'ynaydi. Ushbu sohadagi yutuqlar, ekonomik rivojlanishni kengaytirishi bilan birga, ekologik holatlarni yaxshilashga ham ko'mak beradi.

Asosiy qism: Quyidagi jadvalda mamlakatimizning 2000-yildan 2021-yilgacha bo'lgan oraliqdagi Sanoat va YaIM ko'rsatkichlarini (1-rasm) ko'rishingiz mumkin:

1-rasm Stat.uz saytidan olingan ma'lumotlar(mlrd hisobida)

	yillar	yaim	sanoat
1.	2000	31	12.9
2.	2001	33.8	12.5
3.	2002	34.6	15.4
4.	2003	35	10.8
5.	2004	35.6	11
6.	2005	38.2	10
7.	2006	42.1	10.9
8.	2007	45.7	13.2
9.	2008	48.2	14.6
10.	2009	50.1	17.9
11.	2010	60.8	26.6
12.	2011	61.9	28.6
13.	2012	60.8	29.7
14.	2013	60.9	33
15.	2014	61.9	36.8
16.	2015	64.6	40.6
17.	2016	66.8	45.3
18.	2017	65.3	41.2
19.	2018	62.4	37.4
20.	2019	56	25.8
21.	2020	55.7	27.9
22.	2021	54.9	27

Ushbu jadvaldagi ma'lumotlar asosida Stata dasturida ekonometrik tahlilni amalga oshiramiz. Avvalo stata dasturida buyruqlar orqali tahlillarni bajaramiz. Birinchi navbatda summarize buyrug'i orqali statistik tahlilni bajaramiz. Bunda undagi ma'lumotlar asosida tahlil qilingan umumiy kuzatuvlar soni, standart xatoliklar, o'rtacha qiymat, minimal qiymat, maksimal qiymatlarini ko'rishimiz mumkin(2-rasm).

2-rasm. Ma'lumotlarning statistic tahlili

```
. summ
```

Variable	Obs	Mean	Std. Dev.	Min	Max
yillar	22	2010.5	6.493587	2000	2021
yaim	22	51.19545	12.14196	31	66.8
sanoat	22	24.05	11.58771	10	45.3

Keyingi navbatda Sanoatning YaIMga qanchalik bog'liqligini aniqlash uchun esa chiziqli regression modelni tuzib olamiz. Avvalo regression tahlilni amalga oshiramiz. Natijalarni quyidagi 3- rasmda ko'rishingiz mumkin:

3-rasm. Chiziqli regressiya natijalari

```
. reg yaim sanoat
```

Source	SS	df	MS	Number of obs = 22		
Model	2618.00025	1	2618.00025	F(1, 20) =	109.55	
Residual	477.969672	20	23.8984836	Prob > F	= 0.0000	
Total	3095.96993	21	147.427139	R-squared	= 0.8456	
				Adj R-squared	= 0.8379	
				Root MSE	= 4.8886	

yaim	Coef.	Std. Err.	t	P> t	[95% Conf. Interval]	
sanoat	.9635575	.0920615	10.47	0.000	.7715206	1.155594
_cons	28.0219	2.447129	11.45	0.000	22.91728	33.12652

Yuqoridagi regression tahlil asosida quyidagi ma'lumotlarga ega bo'lamiz:

1. Model qiymatlari;
2. Korrelyatsiya koeffitsientlari;
3. Standart xatoliklar;
4. T-Student qiymatlari;
5. 95% oraliqdagi intervallarga ega bo'lamiz.

Bu qiymatlar orqali birinchi navbatda chiziqli ekonometrik modelni tuzib chiqamiz. Chiziqli modelimiz $y=ax+b$ esa quyidagicha ko'rinishda bo'ladi: $y=0.96356x+28.0219$ ga teng ekan. Bu modeldan shunday xulosa qilishimiz mumkinki o'zgaruvchi omil belgi sifatida sanoatni x , natijaviy omil sifatida YaIMni y qilib oldik. Bunda agar o'zgaruvchi omil 1 birlikka ortadigan bo'lsa, natijaviy omil 0.96356 qiymatga ortishini ko'rishimiz mumkin. Keyingi ko'rsatkichimiz korrelyatsiya koeffitsienti esa 84.56 ni ko'rsatdi. Bu esa 2 omil o'rtasidagi bog'lanish to'g'ri va kuchli bog'langan ekanligini ko'rsatdi. Standart xatoliklarimiz ham juda kam miqdorlarni ko'rsatmoqda. Yana bir koeffitsientlardan biri bo'lgan t-student mezoni hisoblanadi. Bizdagi modelda t-student mezoni 10.47 va 11.45 ni ko'rsatmoqda. Undan keying bo'limda esa har bir omilning oraliq intervallarini ko'rishimiz mumkin. Ushbu modelimizdagi chiziqli bog'lanishni aniqroq tasvirlashimiz uchun nuqtali grafigini hosil qildik (4-rasm). Buning uchun stata dasturida twoway buyruqlaridan foydalanamiz. Quyidagi rasmda Sanoatning YaIMga bog'liqligi ko'rsatilgan grafikni ko'rishimiz mumkin. Bu grafikda sanoat qanchalik rivojlangani sari YaIM ham huddi shunday o'sib borishini ko'rishimiz mumkin.

4-rasm. Sanoatning YaIMga bog'liqlik darajasi chiziqli grafigi.

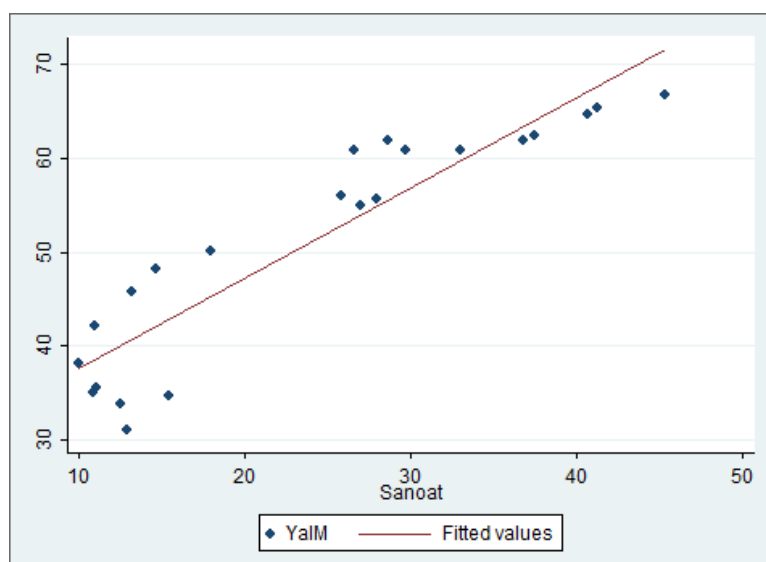

Modelimizning asosiy parametrlaridan yana biri bu elastiklik koeffitsientidir. Bizning modelimizda elastiklik koeffitsienti 0.4526487 ga teng chiqdi. Bu koeffitsientni hisoblab chiqarish uchun stata dasturiga margins buyrug'ini kiritamiz. Elastiklik koeffitsientining muhimligi shundaki bizning modelimizdagi o'zgaruvchi omil ya'ni Sanoat 1% ga o'zgaradigan bo'lsa, natijaviy omil YaIM 0.453% ga o'zgarishini ko'rsatadi. Sanoatning YaIMga qanchalik bog'liqligini isbotlash uchun modelimizga Aproksimatsiya xatoligini hisoblaymiz. Stata

dasturida hisoblab chiqarilgan Aproksimatsiya xatoligi 0.08798 ga teng ekan. Bu esa modelimizning ishonchlik darajasi ancha yuqori ekanligini ko'rsatadi.

Bu modelimizdan foydalangan holatda biz keyingi yillar uchun YaIM hajmini ham prognozlab, hisoblab chiqarishimiz mumkin. Buning uchun o'zgaruvchi omilga ya'ni Sanoat uchun yangi kuzatuv qo'shamiz va Sanoat hajmini 50 birlik deb olamiz. Keyingi qiladigan ishimiz YaIM uchun prognoz qiymatini hisoblab chiqaramiz. Buning uchun qaytadan predict buyruqlaridan foydalanamiz. So'ngra hisoblangan prognoz qiymatimiz uchun yuqori va quyi ishonch intervallarini topamiz va o'zaro tahlil qilamiz. Bizda modelimizga ko'ra YaIM uchun hisoblangan prognoz qiymatimiz 76.19977 mlrd dollar ekan. Bu hisoblangan qiymatning yuqori va quyi chegarasini ham topib oldik. Quyi chegara 66.64475 va yuqori chegara esa 85.75478 ga tengligi kelib chiqadi. Bu shuni anglatadiki hisoblangan prognoz qiymatimiz shu ikki chegarada va ularning oralig'ida yotadi.

Yuqoridagi ma'lumotlar asosida Sanoatning YaIM ga ta'sirini baholashimiz judayam oson bo'ladi. Bunday ekonometrik tahlillar va erishilgan natijalar orqali Sanoatning YaIM ga to'g'ridan to'g'ri ta'siri mavjudligini isbotlay olamiz.

Xulosa: Xulosa qilib aytadigan bo'lsam mamlakatdagi sanoat darakasi YAIMning o'sishiga bog'liqdir. YaIM, yaxshi tayyorlangan kadrlar, innovatsion texnologiyalar va rivojlanayotgan moliyaviy tizimlarga ega bo'lgan sanoat korxonasi hisoblanadi. Bu esa, mamlakatga ish o'rinlari yaratish va iqtisodiy rivojlanishni kuchaytirishga yordam beradi. Sanoatning yanada rivojlanishi, har xil sohalarda ishlab chiqarish va xizmat ko'rsatishni oshirish YAIMning oshishiga olib keladi. Buni yuqoridagi ekonometrik tahlillar asosida yanada ishonch bilan ayta olamiz.

Foydalanilgan adabiyotlar:

1. Sabirov X.N. Ekonometrika II. O'quv qo'llanma. "Innovatsion rivojlanish nashriyot-matbaa uyi" 2022, 430 bet.
2. <https://api.stat.uz/api/v1.0/data/kichik-biznes-va-xususiy-tadbirkorlikning-ulushi?lang=uz&format=xlsx>
3. <https://api.stat.uz/api/v1.0/data/iqtisodiy-faoliyat-turlari-kesimida-yalpi-ichki-m-2?lang=uz&format=xlsx>
4. A Akhrorjon. (2022). Reasons, problems and consequences for the accession of the Uzbek economy to the WTO. International scientific conference "Topical issues of the economy in modern ...
5. A Akhrorjon. (2022). Uzbekistan and the World Trade Organization management system. International scientific conference "Topical issues of the economy in modern ...
6. A Abdullaev. (2022). O'zbekiston iqtisodiyoti uchun jstga a'zo bo'lish sabab muammo va natijalari. Raqamli texnologiyalar va ta'lim istiqbollari 1 (2), 113-121
7. A Akhrorjon, K Zumradkhan. (2022). The impact and results of membership of the wto on the education system. Educational Research in Universal Sciences 1 (5), 24-32

RIVOJLANAYOTGAN MAMLAKATLARDA RAQAMLI IQTISODIYOT SIYOSATI

Abdullayev Axrorjon Axadjon o'g'li
Qo'qon Universiteti Iqtisodiyot yo'nalishi 3-kurs talabasi,
Mulaydinov Farxod Murotovich
Qo'qon universiteti, "Raqamli texnologiyalar va matematika"
kafedrası mudiri

Annotatsiya: Ushbu maqola rivojlanayotgan mamlakatlarda raqamli iqtisodiyot siyosatining ahamiyatini ochib beradi. Raqamli texnologiyalar iqtisodiyotni o'zgartirish va o'sishni rag'batlantirish salohiyatiga ega, ammo bu potentsialni amalga oshirish uchun hukumatlar qo'llab-quvvatlovchi siyosat orqali qulay muhit yaratishi kerak. Raqamli infratuzilmani rivojlantirish, raqamli texnologiyalardan foydalanish imkoniyatini oshirish, innovatsiyalar va tadbirkorlikni rag'batlantirish hamda ma'lumotlar maxfiyligi va kiberxavfsizlik bilan bog'liq muammolarni hal qilishga qaratilgan siyosat zarur. Maqolada ushbu siyosatlar amalda qanday amalga oshirilganligini ko'rsatish uchun bir qancha rivojlanayotgan mamlakatlar, jumladan Amerika, Xitoy, Afrika va boshqa mamlakatlardan misollar keltirilgan. Umuman olganda, maqola rivojlanayotgan mamlakatlarda raqamli iqtisodiyotni rivojlantirishda siyosatning roli haqida qimmatli tushunchalarni beradi.

Kalit so'zlar: Raqamli iqtisodiyot, Raqamli ma'lumotlar, AKT, Kiberxavfsizlik, rivojlangan mamlakatlar

Kirish: Raqamli texnologiyalar butun dunyo bo'ylab texnologik innovatsiyalarning oldingi to'lqinlariga qaraganda tezroq tarqalmoqda va biznes modellari va tarmoqlarini qayta shakllantirmoqda. Ushbu transformatsiya raqamli iqtisodiyotning paydo bo'lishini o'z ichiga oladi. "Iqtisodiy mahsulotlarning juda oz qismi asosan raqamli texnologiyalardan olingan, raqamli tovarlar yoki xizmatlarga asoslangan biznes modeli" sifatida ta'riflangan raqamli iqtisodiyot global yalpi ichki mahsulotning 5 foizini va global bandlikning 3 foizini tashkil qilishi taxmin qilinmoqda.

Raqamli iqtisodiyot ko'plab firmalar uchun tez daromad o'sishiga imkon berdi; jismoniy tovarlarning moddiy oqimidan ma'lumotlar va ma'lumotlarning nomoddiy oqimlariga o'tishni rag'batlantirdi; Rivojlanayotgan mamlakatlardagi firmalarga chegaralar orqali ulanish imkonini berdi; va shu tariqa transchegaraviy ma'lumotlar oqimining ko'payishiga yordam berdi. Raqamli iqtisod firmalari keng ko'lamlı sektorlar bo'ylab rivojlanishni ko'paytiradi, platformaga asoslangan biznes modellari juda muvaffaqiyatli bo'ladi (1-rasmga qarang). Ma'lumot qidirish va almashish (masalan, Google, Facebook, Twitter, Pinterest), shaxsiy xizmatlar (masalan, Uber, Airbnb), onlayn ko'ngilochar (masalan, Netflix, YouTube, iTunes) va xaridlarda (masalan, Amazon, eBay, Alibaba) uzilishlar sodir bo'lmaydi.

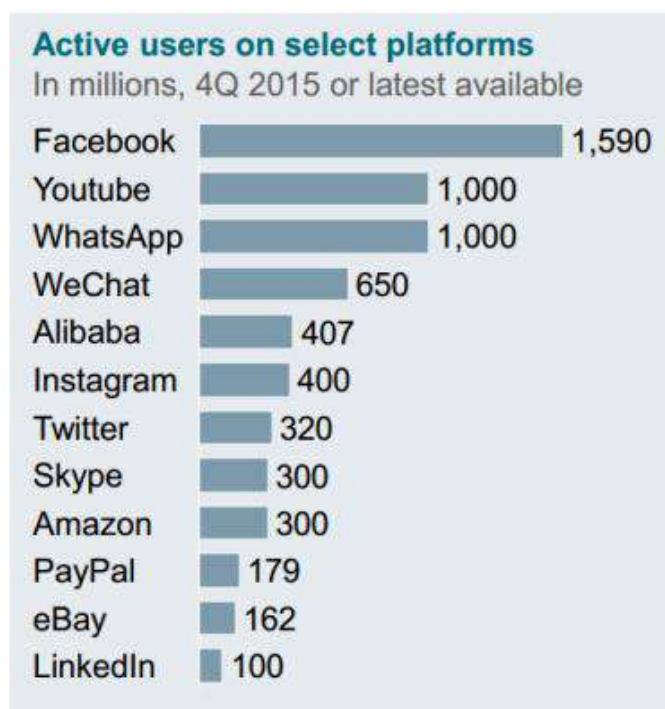

1-rasm: Raqamli platformalardagi faol foydalanuvchilar

Asosiy qism: Bunday raqamli iqtisodiyot imkoniyatlarning ko'rinishi ko'plab rivojlanayotgan mamlakatlarni iqtisodiy o'sish va boshqa rivojlanish maqsadlariga erishishda raqamli iqtisodiyotlarining kelajakdagi roliga yuqori intilishlarga undaydi. Raqamli iqtisodiyot, albatta, mamlakatning va uning savdo hamkorlarining raqamli infratuzilmasining holatiga tayanadi. Lekin bu ko'pincha rivojlanayotgan mamlakatlarda global standartlardan orqada qolmoqda. Raqamli iqtisodiyot ekotizimi nafaqat texnik infratuzilmani talab qiladi. Bu kuchli inson kapitali zaxirasini va turli xil va qobiliyatli institutlarni o'z ichiga oladi. Rivojlanayotgan mamlakatlar infratuzilmaning shu va boshqa elementlari bo'yicha ancha orqada qolishgan.

Raqamli infratuzilma muammolari. Raqamli infratuzilma raqamli xizmatlarga tez o'sib borayotgan talabni bajara olmaydi va ko'plab rivojlanayotgan iqtisodiyotlarda raqamli kirish va ulanish uchun infratuzilmaning jiddiy etishmasligi mavjud. Misol uchun, infratuzilmaning zaif tomonlari global janubda raqamli tadbirkorlik uchun asosiy to'siq va rivojlanayotgan mamlakatlarda raqamli iqtisodiyotning asosiy chegarasi sifatida aniqlanadi. Raqamli iqtisodiyot haqidagi qarashlar to'liq amalga oshishi va "axborot kapitalizmining qora tuynuklari" deb ataladigan hozirgi vaziyatdan qochish uchun ularni engib o'tish kerak. Bu boshqa tendentsiyalar tufayli yanada zarur bo'ladi; masalan, rivojlanayotgan mamlakatlar aholisining o'sib borayotgan urbanizatsiyasi (2030 yilga borib shahar aholisi taxminan besh milliard kishiga o'sishi kutilmoqda; bulutli hisoblash va narsalar interneti imkoniyatlari bilan bir qatorda iqtisodiy jarayonlarning ma'lumotlar intensivligining oshishi).

Raqamli ma'lumotlar uchun eng katta to'siq bu til bilmaslikdir. Til to'siqdir. Misol uchun, Osiyo-Tinch okeani mintaqasi AKTdan foydalanishda nafaqat arzon apparat vositalari va ulanish imkoniyatining yo'qligi, balki raqamli kontentning ko'pchiligi hamon birinchi navbatda boshqa tillarida bo'lgani uchun ham ortda qolmoqda. Tafvutni umumiy tarzda 2-

rasmda: dunyodagi taxminan 6000 tildan (YUNESKO 2015), eng yaxshi o'ntalik foydalanuvchilarning 77 foizini aks ettirishini ko'rish mumkin.

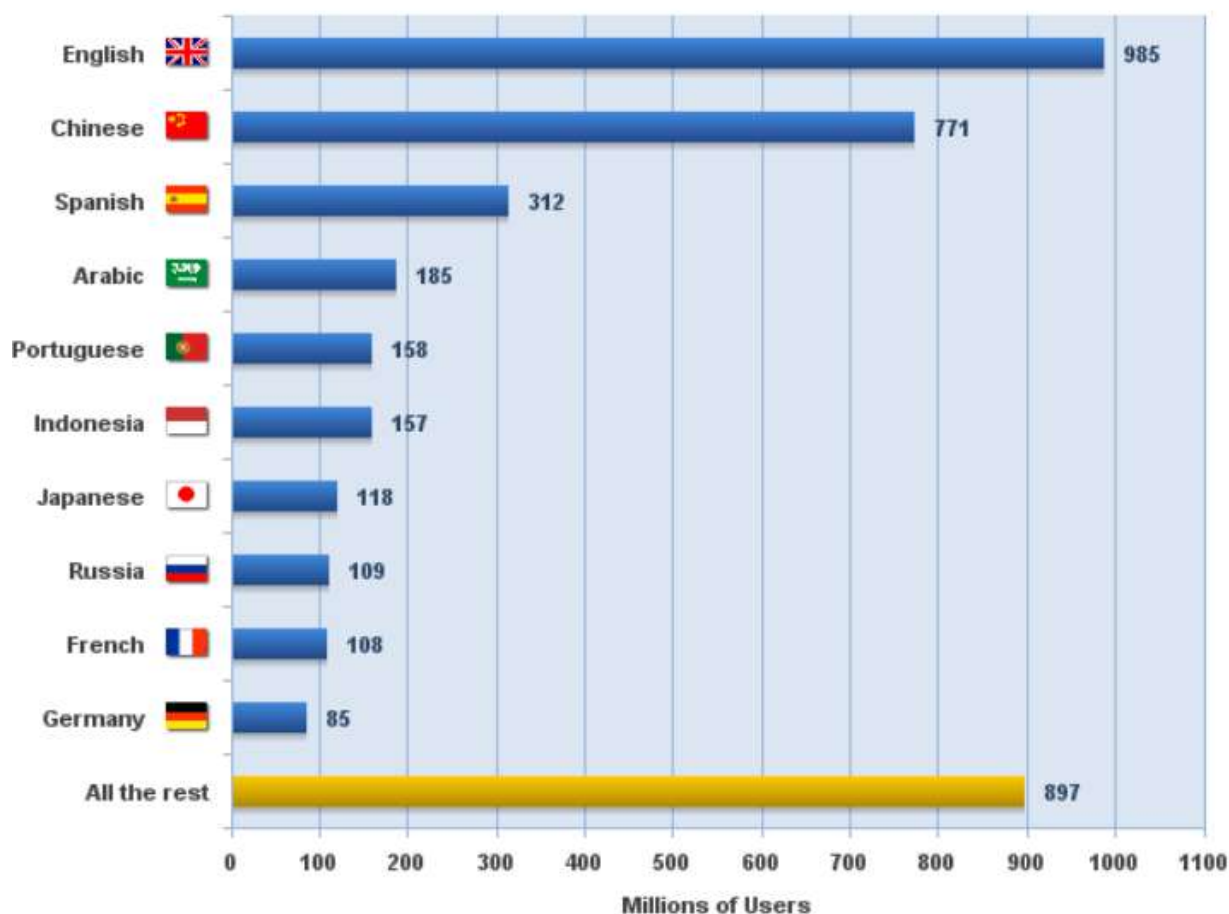

2-rasm: Millionlab foydalanuvchilarning Internetdagi eng yaxshi 10 ta tillari

Aniqroq misollar keltiradigan bo'lsak, Sahroi Kabirdagi Afrikada Afrika aholisiga qaratilgan veb-sahifalarning atigi 2,8 foizi mahalliy Afrika tillaridan foydalanadi. Tarkibning katta qismi ingliz yoki frantsuz tillarida, lekin ular rasmiy til bo'lishi mumkin bo'lgan mamlakatlarda ham aholining 10% dan kamrog'i gapiradi. Nigeriyada, garchi rasmiy til ingliz bo'lsa-da, 500 dan ortiq mahalliy tillar, jumladan, hausa, yoruba, igbo, fulani tillarida ham so'zlashadi. Hatto Xitoy ham bu masalani aks ettiradi: dunyo aholisining 17 foizi xitoyliklar va dunyo veb-saytlarining atigi 3 foizi xitoy tilida yozilgan.

Ingliz tili hali ham Internetning asosiy tili bo'lib qolmoqda. Kontentni ishlab chiquvchilarni ingliz tilini bilmaydiganlar uchun kontentni ko'rib chiqishga undash uchun to'g'ri raqamli siyosatni amalga oshirish zarur, ammo tildan tashqari, tegishli raqamli kontent va xizmatlarning mavjud emasligi odamlarni onlayn rejimga kirishdan va raqamli iqtisodiyotda to'liq ishtirok etishdan to'sqinlik qiladi.

Raqamli iqtisodiyot siyosatini boshqarish uchun tavsiyalar:

Raqamli iqtisodiyot siyosatini boshqarishdagi maqsad: raqamli iqtisodiyot siyosati tuzilmalari va jarayonlari samaradorligini oshirish		
Siyosat muammosi	Istalgan natija	Tavsiya etilgan siyosat vositalari
Imkoniyatlar, siyosat tuzilmalari, siyosatni ishlab chiqish va amalga oshirish jarayonlari bilan bog'liq muammolar	Raqamli iqtisodiyot siyosatini boshqarishni kuchaytirish	<ul style="list-style-type: none"> • Raqamli iqtisodiyotning aniq yetakchiligini aniqlash • Raqamli iqtisodiyotga oid barcha qonunchilik va me'yoriy hujjatlarning umumiy auditini o'tkazish • Raqamli iqtisodga tayyorlikni baholashni o'tkazish • Hisobdorlikni ta'minlash uchun kuchli, ammo tezkor boshqaruv tuzilmasini joriy etish • Davlat xizmati doirasida raqamli iqtisodiyot bo'yicha salohiyatni oshirishni amalga oshirish • Ko'p manfaatdor tomonlarning hamkorlik yondashuvi orqali raqamli iqtisodiyot strategiyasini ishlab chiqish • Siyosat ishlab chiqish uchun raqamli siyosat platformalaridan foydalaning • Raqamli iqtisodiyot statistikasini to'plashni kuchaytirish va kengaytirish • Mavjud tashabbuslarga asoslanib, siyosatni baholash uchun ko'rsatkichlarni ishlab chiqish • Kuchli dastur hisobdorligi va taraqqiyot monitoringini o'z ichiga oladi • Ko'p mamlakatlarli hamkorlik va ilg'or tajribalarni rivojlantirish
Korruptsiya	Raqamli siyosatni amalga oshirishda korruptsiyani kamaytirish	<ul style="list-style-type: none"> • Korruptsiya to'g'risida hisobot berishning avtomatlashtirilgan tizimini yaratish • Raqamli iqtisodiyot siyosati bo'yicha shartnoma tuzish uchun ochiq xarid tartib-qoidalarini qabul qilish • Raqamli iqtisodiyot bilan bog'liq barcha jarayonlar uchun ochiq davlat ma'lumotlar siyosatini qabul qilish
Hukumat byurokratiyasi	Byurokratik qo'shimcha xarajatlarni kamaytirish	<ul style="list-style-type: none"> • Raqamli tovarlar uchun bojxona qoidalarini soddalashtirish • Raqamli savdo qoidalarini soddalashtirish • Raqamli iqtisodiyot siyosati uchun kengroq "tartibga solishni soddalashtirish" va institutsional islohotlarni amalga oshirish • Raqamli iqtisodiyot siyosati tuzilmalarini loyihalash mezoni sifatida tezkorlikni qabul qilish

Xulosa: Xulosa qilib aytganda, rivojlanayotgan mamlakatlarda raqamli iqtisodiyot jadal sur'atlar bilan kengaymoqda va siyosatchilar uning o'sishini qo'llab-quvvatlovchi siyosatni ishlab chiqishda faol bo'lishlari kerak. Raqamli infratuzilmani rivojlantirish va yangi texnologiyalarni o'zlashtirish ish o'rinlarini yaratish, iqtisodiy o'sishni oshirish va fuqarolarning hayot sifatini yaxshilashga yordam beradi. Rivojlanayotgan mamlakatlar o'z aholisini raqamli iqtisodiyotda to'liq ishtirok etish uchun zarur ko'nikmalar bilan ta'minlash uchun raqamli ta'lim va o'qitish dasturlariga sarmoya kiritishga ustuvor ahamiyat berishlari kerak. Nihoyat, siyosatchilar maxfiylik va xavfsizlik masalalariga ham e'tibor berishlari kerak, chunki ular onlayn tranzaksiyalarga ishonch va umumiy iqtisodiy o'sish uchun jiddiy oqibatlarga olib kelishi mumkin. Raqamli innovatsiyalarni qo'llab-quvvatlovchi siyosatni puxta rejalashtirish va amalga oshirish bilan rivojlanayotgan mamlakatlar uzoq muddatda barqaror iqtisodiy o'sish va rivojlanishni ta'minlash uchun raqamli iqtisodiyot salohiyatidan foydalanishi mumkin.

Foydalanilgan adabiyotlar ro'yxati:

1. <https://diodeweb.files.wordpress.com/2018/03/digital-economy-policy-diode-paper.pdf>
2. Ahmadjonov, A Abdullayev, M Mamayusupov, O Umarjonov. (2021). Raqamli iqtisodiyotda boshqaruv muammolari. Science and Education, 2(10), 636-642.
3. AA, Mulaydinov Farkhod Muratovich. (2021). RAQAMLI IQTISODIYOT TUSHUNCHASI, AFZALLIKLARI VA AMALIY AHAMIYATI. AXBOROT-KOMMUNIKACIYA TEXNOLOGIYALARI VA TELEKOMMUNIKACIYALARNING ZAMONAVIY MUAMMOLARI VA ECHIMLARI ONLAIN RESPUBLIKA ILMIIY-TEHNIK ANJUMANINING MA'RUZALAR TUPAMI, 2 (6), 794
4. A Abdullaev. (2021). RAQAMLI IQTISODIYOT - KADRLAR TAYYORLASHNING DOLZARB MASALALARI. Ushbu maqolada raqamli iqtisodiyotning o'ziga xos xususiyatlari, uning ...
5. MMQ Tojiyeva, AAU Abdullayev. (2021). THE USE OF MODERN TECHNOLOGIES IN STATISTICAL DATA COLLECTION. Asian Journal of Multidimensional Research 10 (12), 250-254.
6. R.Toxirov. Tadbirkorlik subyektlari samaradorligini baholashning uslubiy yondashuvlari. QO'QON UNIVERSITETI XABARNOMASI. Ilmiy-elektron jurnali.1/2023. 40-43.
7. Kokand, F. M., Kokand, R. T., & Kokand, D. M. (2020). Trends in solving problems in the development of an innovative economy. Journal of Advanced Research in Dynamical and Control Systems, 12(6), 1205-1209.
8. Toxirov, R. S., & Raxmonov, N. R. O. G. L. (2021). DASTURIY TA'MINOT YORDAMIDA ZAMONAVIY BOSHQARUVNI TASHKIL ETISH ISTIQBOLLARI. Central Asian Academic Journal of Scientific Research, 1(1), 181-186.
9. Tokhirov, R., & Rahmonov, N. (2021). Technologies of using local networks efficiently. Asian Journal of Multidimensional Research, 10(6), 250-254.
10. Tokhirov, R., & Abdurakhimjanov, A. (2021). The Issue Of Modern Strategic Management In Enterprises Or Firms. The American Journal of Management and Economics Innovations, 3(08), 9-14.

O'ZBEKISTON RESPUBLIKASIDA MEHMONXONALARNI RIVOJLANTIRISH VA ULARGA BERILADIGON YULDUZLAR

Abdullayeva Mohichehra
Qo'qon Universiteti talabasi,
Mamadaliyev Ulug'bek Toxirjon o'g'li
Qo'qon Universiteti "Xalqaro turizm va iqtisodiyot"
kafedrası o'qituvchisi

Annotatsiya: Mazkur tezisda O'zbekiston Respublikasida mehmonxonalar uchun beriledigon yulduzlar va ularning rivojlanishi to'g'risida hamda xulosa muallif tomonidan bayon etilgan.

Kalit so'zlar: turizim, mehmonxona, yulduz, rivojlanish, xorijiy mamlakatlar, dunyoda, yulduzlar turi, mehmonxonalar sinifi

Bugungi kunda taraqqiy etayotgan bir davrda barcha dunyoning tarixiy obidalariga tashrif buyuruvchilar nihoyatda ko'paymoqda bu esa turizimning rivojlanishidan dalolat beradi. Har qayerda turizim rivojlangan yokida rivojlanayotgan bo'lsa va u yerda tashrif buyuruvchilar tomonidan mehmonxonaga bo'lgan talab oshib boradi hamda mehmonaning darajasi yuqoriga ko'tarilib boradi. Xususan, sayyohlik bo'yicha tahlilchilarning birortasi ham sayyoramizda nechta mehmonxona borligini aniq aytib berolmeydi. Chunki ularning soni haddan ziyod ko'p va ayni damda ham ko'payishda davom etmoqda. Dunyo bo'yicha mehmonxonalar bir necha siniflarga bo'linadi. Ularning orasida eng mashhurlari shvedcha kalit, britancho toj, hindcho ball va yulduz. Ularning ichida eng mashhurlari yulduzli otellar hisoblanadi.

Mehmonxonalar darajasini baholaydigon maxsus sertifikatga ega organlar bir necha talablarga qarab yulduzlar berishadi. Eng avvalo, taklif qilinayotgan qulaylik va xizmatlarning xilma-xilligiga e'tibor beriladi. Keyin esa xonalar hajmi va xizmat imkoniyatlari: restoran va barlar, sauna va cho'milish havzalari, qo'riqlanadigan avtoturargohlar va taksi chaqirish, xalqaro telefon va kuzatuv kameralari inobatga olinadi. Hozirda O'zbekiston Respublikasida mehmonxona rivoji uchun qarorlar keltirilib ularni tatbiq etilmoqda bulardan andoza sifatida "Mehmonxona xo'jaligi faoliyatini yanada rivojlantirish uchun qulay shart-sharoitlar yaratish chora-tadbirlari to'g'risida" Vazirlar Mahkamasining 2019 yil 27 maydagi 433-sonli qarori va "O'zbekiston Respublikasida mehmonxona biznesini jadal rivojlantirishga doir qo'shimcha chora-tadbirlar to'g'risida" Vazirlar Mahkamasi 954 sonli qarori 24.11.2018. O'zbekiston Respublikasida Turizim va madaniy meros vazirligi huzuridagi "Turizim xizmatlari sertifikatlash markazi"

Yuqoridagi jadvalga ko'ra mehmonxonada olgan yulduzlariga qaragan holda asosiy jihatlari bilan u yerdagi jihozlar va xizmatlarning o'zgarishini ummumniy ma'lumot berilmoqda. Hozirda Toshkentda va O'zbekistonning bir necha shaharlarida mehmonxona biznesi ancha rivojlanib bormoqda. Hatto ularning orasida ma'lum «yulduz»ga egalari ham topiladi.

1* - eng oddiy qulaylik. Joylashuvi unchalik ahamiyat kasb etmaydi. Qoidaga ko'ra, bunday mehmonxonalarning nomerlar soni 10 tadan oshmaydi. Ovqatlari hisobga olinmaydi,

lekin pulni to'lasangiz, kamtarona nonushta olib kelishlari mumkin. Kechasi soat 1:00 dan keyin otelga kirish taqiqlanadi.

2* (sayyohlik klassi) — sayyohlar uchun uncha qimmat bo'lmagan ekskursiya taklif qilinadi. Yevropa va amerikacha me'yorlarga ko'ra, xonada hojatxona, hammom va televizor bo'ladi, ammo TV pulti uchun alohida pul to'lash lozim. Otelga kirish uchun cheklovlar yo'q. Nonushtaga odatda kefir/yogurt, bulochka va qahva, sariyog', pishloq, murabbo, ba'zida sosiska va tuxum beriladi. Ayrimlarida restoran biror qavatning xollida joylashadi.

3* — keng tarqalgan mehmonxona turlaridan biri. Hammomda sovun va shampun doimo topiladi, ba'zan fen ham. Telefon va televizor bor, ayrimlarida mini-bar va konditsioner. Amerikacha 3 yulduzli otel Yevropaning 4 yulduzlisiga deyarli teng hisoblanadi. Turkiya va Misrda esa xonada konditsioner bo'lishi shart.

4* — eng yuqori sifatga ega mehmonxona turlaridan sanaladi. Ushbu turdagi otellar shahar markazida yoki sohil bo'yida joylashgan bo'ladi. Shuningdek, qo'riqlanadigan avtoturargoh, bepul trenajyor zallari, kort va hovuzlar, shou va diskotekalar ham uning darajasini aniqlab beradi. Xonada esa hojatxona-hammom (feni bilan), konditsioner, masofadan turib boshqariladigan rangli televizor, muzlatgich, mini-bar, mini-seyf hamda xalqaro qo'ng'iroqlar uchun telefon mavjudligi muhim hisoblanadi. Aslida bu turdagi mehmonxonalar 5 yulduzli otellardan deyarli farq qilmaydi, ammo xo'jayinlar ortiqcha soliqlardan qochish uchun «yulduz» ketidan quvmaydilar.

5* — barcha qulayliklari bor kichik shaharchaga o'xshatish mumkin: yevropacha va milliy taomlarga ega bir nechta bar hamda restoranlar, tungi klublar, do'konlar,

Nº	Nomer uchun talablar	5*	4*	3*	2*	1*
1	Xona hajmi m kvadrat (bir kishilik, hammom va balkondan tashqari)	14-18	дек.16	10	8	8
2	Xona hajmi m kvadrat (ikki kishilik, hammom va balkondan tashqari)	16-25	14 - 20	14	12	12
3	Hammom	xonada	xonada	xonada	Qavatdan 2 tadan ko'p emas	Qavatdan 2 tadan ko'p emas
4	Hojatxona	xonada	xonada	xonada	umumiy	umumiy
5	Televizor	xonada	xonada	xonada	Qaytadan	Qaytadan
6	Muzlatgich	xonada	xonada	xonada	Qavatda	Qavatda
7	Konditsioner	Bor	Bor	Bor	Qavatda	Qavatda
8	Telefon	Bor	Bor	Bor	Yo'q	Yo'q

9	Kunlik tozalash	Bor	Bor	Bor	Bor	Yo'q
10	Tonggi qo'ng'iroq xizmati	Bor	Bor	Bor	Bor	Bor
11	Yotoq joyini almashtirish	Har kuni	Har kuni	Haftada 2 marta	5 kunda 1 marta	5 kunda 1 marta
12	Ko'zgu	Bor 2 tadan ortiq	Bor 2 tadan ortiq	Bor 2 tadan ortiq	Bor	Bor
13	fen	Bor	Bor	Yo'q	Yo'q	Yo'q
14	Shampun, sovun hammom uchun ko'prik	Bor	Bor	Bor	Yo'q	Yo'q
15	Sochiq (har bir mehmonga)	Kamida 5 ta	Kamida 5 ta	Kamida 3 ta	Kamida 2 ta	Kamida 2 ta
16	Sochiqni almashtirish	Har kuni	Har kuni	Haftada 2 marta	5 kunda 1 marta	5 kunda 1 marta
17	Radio	Bor	Bor	Bor	Bor	Bor

Xulosada shuni aytish joyizki, mamalakatlarining barchasida bo'lgani kabi O'zbekiston Respublikasida jahon standartlari bo'yicha yulduzlar qo'yishni va ularning yulduzlar qanday bir biridan farq qilishini ko'rsatib o'tdi. Maqolaning so'nggi qismida, har bir mehmonxonani qanday kamchiligi va afzaligi uchun unga yulduzlar berilishi bayon etildi.

Foydalanilgan adabiyotlar ro'yxati:

1. <https://planetariodevitoria.org/uz>
2. <https://planetariodevitoria.org/uz/foguetes/qual-a-diference-entre-hotel-3-estrelas-e-4-estrelas.html>
3. <https://sof.uz/uz/>
4. "O'zbekiston Respublikasida mehmonxona biznesini jadal rivojlantirishga doir qo'shimcha chora-tadbirlar to'g'risida" Vazirlar Mahkamasi 954 sonli qarori 24.11.2018 <https://lex.uz/ru>
5. "Mehmonxona xo'jaligi faoliyatini yanada rivojlantirish uchun qulay shart-sharoitlar yaratish chora-tadbirlari to'g'risida" Vazirlar Mahkamisining 2019 yil 27 maydagi 433-sonli qarori **Ошибка! Недопустимый объект гиперссылки.** 1. R.Toxirov. Tadbirkorlik subyektlari samaradorligini baholashning uslubiy yondashuvlari. QO'QON UNIVERSITETI XABARNOMASI. Ilmiy-elektron jurnali.1/2023. 40-43.
6. Kokand, F. M., Kokand, R. T., & Kokand, D. M. (2020). Trends in solving problems in the development of an innovative economy. Journal of Advanced Research in Dynamical and Control Systems, 12(6), 1205-1209.

7. Toxirov, R. S., & Raxmonov, N. R. O. G. L. (2021). DASTURIY TA'MINOT YORDAMIDA ZAMONAVIY BOSHQARUVNI TASHKIL ETISH ISTIQBOLLARI. Central Asian Academic Journal of Scientific Research, 1(1), 181-186.
8. Tokhirov, R., & Rahmonov, N. (2021). Technologies of using local networks efficiently. Asian Journal Of Multidimensional Research, 10(6), 250-254.
9. Tokhirov, R., & Abdurakhimjanov, A. (2021). The Issue Of Modern Strategic Management In Enterprises Or Firms. The American Journal of Management and Economics Innovations, 3(08), 9-14.

YUNESKO RO'YXATIGA KIRITILGAN BUTUNJAHON MADANIY OBYEKT LARI

Abdumannonov Rizobek Iqboljon o'g'li
Qo'qon universiteti talabasi,
Umarov Omonjon
Qo'qon universiteti o'qituvchisi

Annotatsiya: Mazkur tezisda Yuneskoning butunjahon madaniy obyektlar ro'yxatiga kiritilgan obyekt larni soni va ularni qaysi qit'alarga tegishliligi bo'yicha ma'lumot beramiz.

Kalit so'zlar: Unwto, Afrika, Yunesko, Kreml,

YUNESKO Jahon merosi obyekt i — Birlashgan millatlar tashkiloti Ta'lim, fan va madaniyat masalalari bo'yicha tashkilot tomonidan boshqariladigan xalqaro konvensiya tomonidan huquqiy muhofaza qilinadigan diqqatga sazovor joy yoki hududdir. Umumjahon merosi ob'ekt lari YUNESKO tomonidan madaniy, tarixiy, ilmiy yoki boshqa turdagi ahamiyatga ega bo'lganligi uchun belgilangan. Yodgorliklar „Insoniyat uchun ajoyib qadriyat hisoblangan butun dunyo bo'ylab madaniy va tabiiy merosni“ o'z ichiga olgandir

YUNESKO ro'yxatiga kiritilishinig asosiy sabablaridan o'tmishdan hozirgi kungacha saqlanib qolgan obyekt larni saqlab qolish va ularni zarar yetgan qismlarini rekonstruksiya qilishdan iborat. Buning uchun nafaqat butun dunyo balki o'zbekistonda ham ko'plab ishlar amalga oshirilmoqda.

Madaniy merosning diqqatga sazovor joylari tabiatan noyob va mo'rt bo'lganligi sababli, turizm ma'murlari ushbu madaniy meros ob'ekt larni uzoq muddatli himoya qilish va saqlash bilan birga ularni qanday qilib eng yaxshi tarzda rivojlantirishni o'rganishlari muhim. 1000 dan ortiq tabiiy va madaniy ob'ekt lar Jahon merosi ro'yxatiga kiritilgan bo'lsa, turli xalqaro tashkilot larning hozirgi muammosi tez o'zgaruvchan va globallashgan dunyo sharoitida ularning qadriyatlarini himoya qilishni ta'minlashdir.

Bugungi kunda Yuneskoning butunjahon madaniy obyekt lar ro'yxatida 1157 dan ortiq madaniy obyekt lar kiritilgan. Bu obyekt lar har bir hududni madaniyati haqida so'zlovchi asosiy manba hisoblanadi. Biz biladigan butun jahon madaniy meros obyekt lariga kiritilgan joylardan biz dunyoga mashhur Buyuk Xitoy devori, Toj Mahal, Piza minorasi, Kreml va qizil maydonni misol qilib aytishmiz mumkin.

Jahon merosi ob'ekt i sifatida tanlash uchun geografik va tarixiy jihatdan alohida ahamiyatga ega bo'lgan noyob diqqatga sazovor joy bo'lishi kerak. Masalan, Jahon merosi ob'ekt lari qadimiy xarobalar yoki tarixiy inshootlar, binolar, shaharlar, shuningdek, cho'llar, o'rmonlar, orollar, ko'llar, yodgorliklar, tog'lar yoki cho'l hududlari bo'lishi mumkin. Butunjahon merosi ob'ekt i insoniyatning ajoyib yutug'ini anglatishi va sayyoramizdagi intellektual tariximizning dalili bo'lishi mumkin yoki u ajoyib tabiiy go'zal joy bo'lishi ham mumkin. 2021-yil iyul holatiga ko'ra, 167 mamlakatda jami 1154 ta Jahon merosi ob'ekt lari (897 ta madaniy, 218 ta tabiiy va 39 ta aralash ob'ekt lar) mavjud. Tanlangan 58 ta hudud ichida Italiya ro'yxatdagi eng ko'p tarixiy joylarga ega mamlakatdir.

YUNESKO joylarni Jahon merosi ro'yxatiga kiritish orqali ularni kelajak avlodlarga o'tkazishga yordam bermoqchi. Jahon merosi ob'ekt i sifatida ro'yxatga olinishi, uning atrof-muhitiga va ular o'rtasidagi o'zaro munosabatlarga ijobiy ta'sir ko'rsatishi mumkin. Ro'yxatga

kiritilgan obyektlar xalqaro e'tirof va huquqiy himoyaga ega bo'ladi va ma'lum sharoitlarda uni saqlashni osonlashtirish uchun Jahon merosi jamg'armasidan mablag' olishi mumkin.

Mintaqalar bo'yicha Jahon merosi ob'ektlari soni

Mintaqalar	Madaniy	Tabiiy	Aralashgan	Jami	%	Belgilangan mulkka ega ishtirokchi davlatlar
Jami	900	218	39	1157	100 %	167
Yevropa va Shimoliy Amerika	469	66	11	546	47,19 %	50
Osiyo va Tinch okeani	195	70	12	277	23,94 %	36
Arab davlatlari	82	5	3	90	7,78%	18
Afrika	54	39	5	98	8,47%	35
Lotin Amerikasi va Karib dengizi	100	38	8	146	12,62	28

Ushbu jadvalga e'tibor qaratadigan bo'lsak dunyodagi madaniy va tabiiy obyektlar bilan xisoblaganda 1157 tani tashkil qilmoqda va bu mulklarga egalik qilish huquqi 167 ta davlatga topshirilgan. Madaniy obyektlar soni bo'yicha yetakchilik Yevropa va Shimoliy Amerika davlatlariga tegishli ular jami madaniy obyektning teng yarmini yani 546 tani tashkil qiladi. Undan keyingi o'rinlarda mos ravishda Osiyo va Tinch okeanidagi, Lotin Amerikasi va Karib dengizi, Afrika, Arab davlatlari band etgan

Xulosa qilib aytganda 100 dan ortiq davlatlar o'zlaridagi xududlarni madaniy meros ro'yatiga kiritishgan bu ular uchun judayam ko'p imkoniyatlar yaratiladi ko'plab turistlar oqimini sezilarli darajada saqlab qolishga yordam beradi. yokli bo'lmasa biron bir zarar yetib qolsa davlat mablag'laridan emas, yunesko mablag'lari xisobidan tamirlab beriladi bir tomondan qarasa bo'lsak tekin reklama vazifasini bajarib berishi mumkin.

Foydalanilgan adabiyotlar ro'yxati:

- 1- UNESCO World Heritage Centre - World Heritage List
- 2- Turizm va sport vazirligi faoliyatini tashkil etish to'g'risida"gi Prezident qarori (PQ-5054-son, 06.04.2021-y.)
- 3- R.Toxirov. Tadbirkorlik subyektlari samaradorligini baholashning uslubiy yondashuvlari. QO'QON UNIVERSITETI XABARNOMASI. Ilmiy-elektron jurnali.1/2023. 40-43.
- 4- Kokand, F. M., Kokand, R. T., & Kokand, D. M. (2020). Trends in solving problems in the development of an innovative economy. Journal of Advanced Research in Dynamical and Control Systems, 12(6), 1205-1209.
- 5- Toxirov, R. S., & Raxmonov, N. R. O. G. L. (2021). DASTURIY TA'MINOT YORDAMIDA

ZAMONAVIY BOSHQARUVNI TASHKIL ETISH ISTIQBOLLARI. Central Asian Academic Journal of Scientific Research, 1(1), 181-186.

6- Tokhirov, R., & Rahmonov, N. (2021). Technologies of using local networks efficiently. Asian Journal Of Multidimensional Research, 10(6), 250-254.

7- Tokhirov, R., & Abdurakhimjanov, A. (2021). The Issue Of Modern Strategic Management In Enterprises Or Firms. The American Journal of Management and Economics Innovations, 3(08), 9-14.

O'ZBEKISTON RESPUBLIKASIDA TURIZIMNI RIVOJLANTIRISHDA FESTIVALLARNING O'RNI

Ahmedova Ruxshona Raxmatjon qizi
Qo'qon universiteti talabasi,
Umarov Omonjon
Qo'qon universiteti o'qituvchisi

Annotatsiya: Ushbu tezisda O'zbekiston Respublikasida festivallarni rivojlantirish va turizmga ta'siri hamda uning o'rni haqida bayon etiladi.

Kalit so'zlar: turizm, festival, xalqaro festival, innovatsion turizm g'oyalari, zamonaviy turistik mahsulotlar

Hozirgi jadal rivojlanayotgan davrda turizm O'zbekistonda Respublikasida taraqqiy e'tib bormoqda va o'zining milliy festivallari orqali juda ko'plab xorijiy mamlakat mexmonlarini qabul qilmoqda hamda o'z navbatida yuqori saviyadagi turli xil milliy madaniyatini ko'rsatib o'tmoqda. Jahonda esa o'zining ma'lum bir mavqeyiga ega bo'lmoqda, andoza sifatida juda ko'p yillardan beri O'zbekiston Respublikasining Samarqand shahrida Sharq taronalari musiqa festivali, Namangan shahridagi xalqaro Gullar festivali va Qo'qon shahridagi hunarmandchilik festivallari hamda boshqalar bo'lib o'tmoqda. So'ngi yillarda juda ham ko'plab tashrif buyuruvchilar ko'paymoqda festivallar tufayli hamda bu rivojlanish va milliylikni ko'rsatmoqda.

O'zbekiston Respublikasida turizmni rivojlanishida e'tiborni qaratish maqsadida qaror va farmonlar qabul qilingan. Xususan, O'zbekiston Respublikasi Qonuni, 18.07.2019 yildagi O'RB "Turizm" to'g'risida, O'zbekiston Respublikasi Prezidentning 13.08.2019 yildagi PF-5781 "O'zbekiston Respublikasida turizm sohasini yanada rivojlantirishga doir chora-tadbirlar to'g'risida"gi farmoniga binoan Qo'mita tomonidan har yili "Turizm sohasidagi biznes g'oyalar fabrikasi" festivali tashkil etiladi. Ta'kidlanishicha, biznes g'oyalar innovatsion yechimga ega zamonaviy turistik mahsulotlarni yaratishga yo'naltirilgan bo'lishi kerak. Kelib tushayotgan barcha takliflar tahlilidan keyin festivalning eng yaxshi loyihalar bo'yicha g'oliblari aniqlanadi.

O'zbekiston Respublikasi madaniyat va sport ishlari vazirligi milliy musiqa san'atining eng yaxshi namunalari keng targ'ib qilish, milliy musiqa an'analarini saqlash va rivojlantirish, yosh avlodda san'atga muhabbat tuyg'usini uyg'otish hamda xalqaro ijodiy aloqalarni kengaytirish, tinchlik, do'stlik, o'zaro hamjihatlik, madaniy- ma'naviy hamkorlikni yanada chuqurlashtirish maqsadida Sharq taronalari musiqa festivali. Shuningdek hunarmandchilik festivalini Qo'qon shahrida tarixiy ziyoratgohlar bo'ylab uyushtiriladigan sayyohatlar, hunarmandchilik va milliy liboslar ko'rgazmalari, badiiy va hujjatli filmlar tomoshalari, kitoblar, albom va fotosuratlar savdolari, askiya va qiziqchilar, folklor va dorbozlik jamoalari, polvonlar chiqishlari xalqimizning asrlar mobaynida sayqallanib kelayotgan qadriyatlaributun dunyoga tarannum etadi. Bu esa turizmni rivojlantirishda O'zbekistonni tanitishning, va xalqaro munosabatlarni o'rnatib ularni mustahkamlash uchun hamda xalqlar madaniyatini bog'lovchi muhim ko'prikdir.

Shu qatori 2019 yili 21 – 22 mart kunlari Shahrisabzdagi festeval bo'lib o'tdi. Festevalda turizmni rivojlantirish Davlat qo'mitasi tomonidan Navro'z umumxalq bayrami doirasida uyushtirilgan mazkur festival MDH davlatlari dizaynerlari va modelerlarini Shahrisabzda jamladi. Unda O'zbekistonning eng sara dizaynerlarini sanab o'tamiz; "Ra'no collection", "Sindor collection", "Mohigul", "Bukhara brilliant silk", "Banoras", "Guzal collection", "Istorakhan", "Nataly Kondra", "Nodirabegim", "Iroda Agzam Xoja", "Dilorom collection", "Azima", "Kafa" brendlari ostida ish olib borayotgan dizaynerlar bilan bir qatorda, Rossiyaning "Asian spirit", Ozarbayjonning "Gulnara Khalilova", Turkmanistonning "Ayna izbasar", Qirg'izistonning "Kate Zabolotnova", Qozog'istonning "Aynura Maidanova", Gruziyaning "Ketisashvili Mari" brendlari o'zlarining milliy liboslar kolleksiyalari bilan ishtirok etishdi.

Yuqoridagi rasimlardan dizaynerlarni ishlari mahsulini kurishimiz mumkin va festival doirasida Shahrisabz shahri tarixiy markazida o'zbek milliy liboslari, urf-odatlarini, taomlari ko'rgazmalari, sumalak sayillari, dorbozlar va polvonlar musobaqalari, folklor dastalarning chiqishlari, milliy taomlar tayyorlash mahorat darslari, xorijiy dizaynerlar tomonidan yosh dizaynerlar uchun mahorat darslari bo'lib o'tdi.

Ushbu xalqaro festivalda dizaynerlar ishlarini baholashda Rossiya, Belarus, Qozog'iston va O'zbekistonlik ekspertlar qatnashdi. Unda qirg'izistonlik dizaynerlar Katya Zabolotnova hamda Aliya Edilova, O'zbekistondan Iroda Agzamxuja, Turkmanistonlik Ayna Izbasar "Oltin igna sohibi" bo'lishdi. Shuningdek, Qirg'izistonlik Shaxzada Baltabayeva "Bibihanum Award", O'zbekiston vakillari Kumushxon Madumarova "Miss Shahrisabz", Diyora Kamolova "Top Model", Sitora Islomova "Fest Girl" nominatsiyalari bo'yicha sovrindorlar safidan joy olishdi.

O'zbekiston Respublikasida 1997-yili Samarqand shahridagi Registon maydonida bulib o'tkan "Sharq taronalari" festevali Markaziy Osiyodagi eng yirik musiqa va madaniyat festivallaridan biridir. Ushbu festeval 1997 yildan har ikki yilda bir marotaba Samarqand shahridagi ko'hna "Registon" maydonida avgust oyining 2-yarmi oxirida o'tkazilib kelinadi. Festivalda ishtirokchi davlatlar soni yildan yilga ko'paymoqda. Jumladan, birinchi festivalda 34 ta davlat, ikkinchi festivalda 36ta davlatdan 250 dan ortiq vakillar o'z san'atlarini namoyish etdilar. O'tkazib kelinayotgan ushbu festival dunyoning turli mamlakatlaridan eng iste'dodli xonandalar, raqqosalar va sozandalarni jamlaydi. "Sharq taronalari" UNESCO xalqaro madaniy tadbirlari ro'yxatiga kiritilgan bo'lib, O'zbekiston va uning merosi haqida ko'proq ma'lumot olishni istaganlar uchun mashhur tadbirdir. Festivalga har yili katta tayyorgalik ko'riladi va rang-barang namoyishlarga boy ochilish marosimi dasturi bilan festival boshlanadi. Ochilish marosimida faxriy mehmonlar, jumladan UNESCO prezidenti, O'zbekiston Prezidenti va hokimiyat vakillari o'z nutqlari bilan chiqishadi. Ochilish marosimidan keyin bir hafta mobaynida saralash bosqichlari bo'lib o'tadi. Har bir davlatning vakil guruhi uchun jami 30 daqiqa belgilangan bo'lib, ishtirokchilar o'zlari uchun belgilangan muddat davomida quyidagi yo'nalishlarda ijro etishlari mumkin:

1. Xalq musiqiy ijodiyoti;
2. Milliy mumtoz musiqa;
3. Zamonaviy musiqa, shu jumladan estrada asarlari.

Namangandagi gullar bayrami 1961 yildan buyon o'tkazib kelinmoqda. 2021 yili 60-marotaba o'tkazilgan gul bayramiga Janubiy Koreya, Rossiya, Turkiya, Niderlandiya va qo'shni

davlatlar - Qirg'iziston, Tojikiston, Qozog'iston, Turkmanistondan mehmonlar kelishgan edi. Mazkur tadbirda 150 nafar gulchilik bilan shug'ullanuvchi tadbirkorlar, shuningdek, 300 dan ortiq havaskor gulchilar ishtirok etib, festival tarixida ilk bor 10 million tup gul ko'chatlari ekildi. Festival 2018 yilda xalqaro maqom oldi. Unda O'zbekiston va qo'shni davlatlardan gul yetishtiruvchilar ishtirok etmoqda. Bayram mahalliy aholi va sayyohlar orasida katta qiziqish uyg'otmoqda.

Namanganda joriy yilning 21-maydan 4-iyungacha qadar xalqaro gullar festivali bo'lib o'tadi. Oltmish ikkinchi bor o'tkaziladigan festivalga 2,5 milliondan ortiq mehmonlar tashrifi kutilmoqda. Tadbir Madaniyat va turizm vazirligi, Namangan viloyati hokimligining Madaniyat va turizm boshqarmasi hamkorligida tashkil etiladi. Ta'kidlash kerakki, festival o'z tarixida ikkinchi bor ikki hafta (joriy yil may oyining so'nggi haftasi va iyun oyining birinchi o'n kunligida) davom etadi. 2022 yilda festivalga 30 dan ortiq xorijiy davlatlardan mehmonlar tashrif buyurgan bo'lsa, bu yil 40 dan ortiq mamlakatdan mehmonlar tashrifi kutilmoqda. Ular orasida diplomatik korpus vakillari, Namangan bilan birodarlashgan viloyat va shaharlar mutasaddilari, hamkor qo'shma korxonalarining chet ellik rahbarlari ham qatnashishi rejalashtirilgan. Qolaversa, bayramda ishtirok etadigan gulchilar geografiyasi ham kengaydi: o'tgan yili Janubiy Koreya, Hindistondan gulchilar ko'rgazmada ishtirok etgan bo'lsa, bu yil Germaniya, Hindiston, Polsha, Janubiy Koreya, Qirg'iziston va Italiya gulchilari qatnashadi.

Bundan tashqari, festival bo'lib o'tadigan Namangan shahridagi Zahiriddin Muhammad Bobur nomli istirohat bog'ida 15 million, shahar ko'chalarida 10 million, jami 25 million gul va ko'chatlar ekish rejalashtirilgan. Shuningdek, shahar ko'chalari turfa xil shaklda bezatiladi. Hozirgi kunda Namangan viloyatidagi 25 ta mehmonxona, 9 ta xostel, 526 ta oilaviy mehmon uylari, 6 ta yotoqxona, 18 ta sanatoriy va 4 ta dam olish maskani 8,5 mingdan ortiq mehmonni qabul qilish imkoniyatiga ega. Festival arafasida esa yana 5 ta mehmonxona ishga tushiriladi. Shu bilan birga, festival mehmonlariga xizmat ko'rsatish uchun jami 80 kishidan iborat volontyorlar guruhi shakllantirilmoqda. Xorijiy tillarni puxta o'zlashtirgan yoshlar shaharning mo'jaz xaritalari va bukletlar bilan ta'minlanadi. Festivalning madaniy dasturi ham boy va qiziqarli bo'lishi kutilmoqda. Xususan, «Zahiriddin Muhammad Bobur» nomli istirohat bog'i, «Afsonalar vodiysi» tematik parkida o'rnatiladigan sahnalarda shoir va yozuvchilar, sirk ustalari, o'zbek estradasi yulduzlari va folklor ansambllari chiqishlari namoyish etiladi.

Xulosada shuni aytish mumkinki O'zbekistondagi festevallar turizimni rivojlantirish va o'zimizni milliyligimizni kuchaytirish uchun katta ro'l o'ynaydi hamda o'z navbatida xalqlarni o'rtasidagi umum milliy yangiliklar an'analarni o'rganish. Shuningdek mamlakatlar o'rtasida chambarchas bir ko'priknini bog'lash va xalqaro jamiyatda o'z o'rniga ega bo'lishini ko'rsatib o'tmoqda hamda milliy madaniyatni ko'rsatilinganligi ularni o'z malakasiga yetarli bo'lgan mutaxassislar ishlab chiqqanligini. Zamonaviy dunyoda o'z o'rniga ega bo'lishi va o'z millatning o'z merosini saqlaganligi bu juda quvonarli holat ekanligi ko'rsatib o'tilgan yuqoridagi bari ma'lumotlarda.

Foydalanilgan adabiyotlar ro'yxati:

1. Xalqaro hunarmandchilik festivali – xalqalar madaniyatini bog'lovchi muhim ko'priknini
<http://uzembassy.kz/uz>

2. Turizimni rivojlantirish davlat qo'mitasi eng yaxshi biznes g'oya va startaplarni moliyalashtirish <https://www.spot.uz>
3. Prezidentning "O'zbekiston Respublikasida turizm sohasini yanada rivojlantirishga doir chora-tadbirlar to'g'risida" <https://lex.uz/docs/-4474527>
4. O'zbekiston Respublikasi Qonuni, 18.07.2019 yildagi O'RQ "Turizm" to'g'risida
5. <https://xs.uz/uz>
6. R.Toxirov. Tadbirkorlik subyektlari samaradorligini baholashning uslubiy yondashuvlari. QO'QON UNIVERSITETI XABARNOMASI. Ilmiy-elektron jurnali.1/2023. 40-43.
7. Kokand, F. M., Kokand, R. T., & Kokand, D. M. (2020). Trends in solving problems in the development of an innovative economy. *Journal of Advanced Research in Dynamical and Control Systems*, 12(6), 1205-1209.
8. Toxirov, R. S., & Raxmonov, N. R. O. G. L. (2021). DASTURIY TA'MINOT YORDAMIDA ZAMONAVIY BOSHQARUVNI TASHKIL ETISH ISTIQBOLLARI. *Central Asian Academic Journal of Scientific Research*, 1(1), 181-186.
9. Tokhirov, R., & Rahmonov, N. (2021). Technologies of using local networks efficiently. *Asian Journal Of Multidimensional Research*, 10(6), 250-254.
10. Tokhirov, R., & Abdurakhimjanov, A. (2021). The Issue Of Modern Strategic Management In Enterprises Or Firms. *The American Journal of Management and Economics Innovations*, 3(08), 9-14.

IQTISODIY SIYOSATNING RIVOJLANISHIDA FISKAL VA PUL-KREDIT SIYOSATI**Abdullaev Ahrorjon****Qo'qon universiteti iqtisodiyot yo'nalishi 3-bosqich talabasi,****Xurshid Gafurov****Qo'qon universiteti katta o'qituvchisi**

Annotatsiya: Ushbu maqolada iqtisodiy siyosatni muvofiqlashtirishda asosiy e'tibor davlat farovonligini oshirish va uzoq muddatli makroiqtisodiy barqarorlikni saqlashga qaratilishi kerakligi, fiskal va pul-kredit siyosatini samarali yo'lga qo'yish rivojlanish uchun muhim qadam ekanligi yoritib berilgan. Ushbu maqola soliq-byudjet va pul-kredit siyosatini shakllantirishning nazariy va uslubiy asoslarini takomillashtirish hamda barqaror iqtisodiy rivojlanishni ta'minlash maqsadida ularni muvofiqlashtirishni takomillashtirishning ustuvor yo'nalishlarini belgilashga qaratilgan. Biz fiskal-pul aralashmasini o'rganish uchun institutsional yondashuvni ishlab chiqdik. Fiskal choratadbirlarni amalga oshirish uchun qulay pul sharoitlarini yaratish va pul-kredit tartibga solish uchun muvozanatli byudjetni shakllantirish maqsadga muvofiqdir. Bundan tashqari davlat xarajatlarining turlari va inflatsiyaning ham iqtisodiy siyosatga bog'liqligini ham qisman yoritib berdik.

Kalit so'zlar: iqtisodiy siyosat, fiskal siyosat, pul-kredit siyosati, byudjet, soliqlar, iqtisodiy rivojlanish

Kirish: Moliyaviy va pul-kredit siyosatini muvofiqlashtirish makroiqtisodiy barqarorlik va barqaror iqtisodiy o'sishning asosiy sharti hisoblanadi. Bundan tashqari, uzoq muddatli istiqbolda fiskal yoki pul-kredit tartibga solishni monistik qo'llash orqali etakchi ijtimoiy va iqtisodiy rivojlanish maqsadlariga amalda erishib bo'lmaydi. Nisbatan uzoq vaqt davomida rivojlangan mamlakatlarda fiskal ustunlik yoki monetarizm rivojlanish siyosatining asosini tashkil etdi. Amaliy tajriba fiskal va pul-kredit siyosatining yaqin o'zaro ta'sirida, ayniqsa, tanazzul davrida ushbu ilmiy tushunchalarning yaqinlashishi asosli ekanligini tasdiqladi. Ushbu siyosatlarning etarli darajada uyg'un emasligi jiddiy halokatli iqtisodiy oqibatlarga olib keladi. Yaxshi muvofiqlashtirilgan fiskal va pul-kredit tartibga solish chora-tadbirlari institutlarning past sifati bilan birgalikda davlat moliya siyosati samaradorligini pasaytiradi. Tegishli sabab-oqibat munosabatlarini tahlil qilib, ularni uyg'un va murakkab qo'llash juda muhimdir. Fiskal va pul-kredit institutlari o'zlarining funktsional vakolatlarini amalga oshirishda bir-biridan keskin farq qiladi.

Fiskal va monetar institutsional vositalar o'ziga xos xususiyatga ega va xo'jalik yurituvchi sub'ektlar faoliyati va yalpi talabga ta'sir qiladi. Moliyaviy siyosat chora-tadbirlarini tayyorlashda institutsional mustaqillik turli iqtisodiy nazariyalarga asoslangan holda uning asosligini oshiradi. Hokimiyat o'rtasida vakolatlarining qayta taqsimlanishi moliyaviy vositalar va vositalarning iqtisodiyotga ta'siriga nisbatan sezilarli darajada farq qiluvchi institutsional yondashuvlarni taqdim etish va makroiqtisodiy barqarorlik uchun asosiy xavf va tahdidlarni aniqlash imkonini beradi. Moliyaviy maqsadlar narxlar barqarorligiga jiddiy putur etkazmasligi kerak, shu bilan birga mukammal pul-kredit regulyatorining nazorati tanazzulga olib kelmasligi kerak. Iqtisodiy siyosatning noaniqligini va asosiy makroiqtisodiy ko'rsatkichlarning o'zgaruvchanligini kamaytirish uchun o'rta muddatli istiqbolda ham fiskal,

ham pul-kredit organlarini muvofiqlashtirish kerak. Tegishli iqtisodiy qarorlarining davomiyligi, tabiati va kechikish effektlariga katta e'tibor qaratish lozim. Maxsus institutsional va operatsion tuzilmalar fiskal va pul-kredit siyosatini muvofiqlashtirishga yordam berishi mumkin.

Asosiy qism: Hukumat fiskal va pul-kredit siyosatini muvofiqlashtirish samaradorligini baholashni doimiy ravishda takomillashtirdi. Inflyatsiya siyosatning o'zaro ta'sirining muhim ko'rsatkichlaridan biri hisoblanadi; narx barqarorligi tartibga solish samaradorligini o'lchash mezoni hisoblanadi. Inflyatsiya dinamikasining qisman fiskal xususiyatiga kelsak, narxlar barqarorligi uchun to'liq javobgarlikni markaziy bankning harakatlari bilan bog'lab bo'lmaydi. Davlat organlarining iqtisodiy o'sishni jadallashtirish va fiskal vositalar orqali yalpi talabni rag'batlantirish niyatlari davlat pul-kredit siyosatida o'z ifodasini topadi. Rivojlanayotgan bozor iqtisodiyoti mamlakatlarida byudjet siyosati inflyatsiyaga hal qiluvchi ta'sir ko'rsatadi. Byudjet xarajatlarini tartibga solish inflyatsiyani kuchaytiradi; bu fakt ortib borayotgan yalpi talab bilan mos keladi. Boshqa tomondan, soliq siyosatining iste'mol narxlari indeksiga ta'siri unchalik aniq emas: iste'molga soliq yukining oshishi inflyatsiyani tezlashtiradi; daromad solig'i oshsa, narxlar oshishi mumkin. Demak, ham fiskal, ham pul-kredit choralari milliy iqtisodiy modelni hisobga olgan holda inflyatsiyaning o'zgaruvchanligini optimal qiymatlarga kamaytirishi kerak.

Tovar iqtisodiyoti rivojlangan va texnologik jihatdan diversifikatsiyalangan mamlakatlarga qaraganda bir oz yuqori inflyatsiyaga ega. 2003 yildan 2018 yilgacha Braziliyada o'rtacha iste'mol indeksi mos ravishda 6,32%, Qozog'istonda - 8,23%, Hindistonda -6,78%, Rossiya Federatsiyasida -9,16% va Evropa Ittifoqida - 1,84% edi. Davlat moliya siyosati tarkibiy qismlarining o'zaro ta'siri ko'p jihatdan institutsional muhit sifatiga bog'liq. Tovar iqtisodiyoti an'anaviy ravishda etarli darajada institutsional rivojlanish va populizmga ega emas (davlat moliya siyosati qo'llaniladi). Urushdan keyingi davrda jahondagi eng yuqori inflyatsiya darajasi bilan tavsiflangan Venesuela tajribasi yuqoridagi fikrni tasdiqlaydi. Iqtisodiyotlari rivojlangan mamlakatlarda moliyaviy intizomni yaxshilash uchun pul-kredit qoidalarini takomillashtirish va tegishli siyosatni modernizatsiya qilish avtomatik ravishda ma'lum byudjet cheklovlari bilan bog'lanadi. Iqtisodiy o'sishni rag'batlantirish uchun moliyaviy tartibga solish chora-tadbirlarining ta'sir etuvchi omillari ham, ularning jamoatchilikka taqdim etilishi ham muhim ahamiyatga ega. Pul-kredit va fiskal siyosatning chora-tadbirlari bir vaqtning o'zida xalq farovonligini oshirish va uzoq muddatli makroiqtisodiy barqarorlikni saqlashga qaratilgan. Muhim ijtimoiy-iqtisodiy ko'rsatkichlarning o'zgaruvchanligi, ularning ekzogen zarbalarga hal qiluvchi zaifligi va rivojlanishning yuqori darajadagi noaniqligi ishlab chiqarish o'sishini yomonlashtiradi. Moliyaviy va pul-kredit siyosatini muvofiqlashtirish tegishli maqsadlarning dialektik birligiga yo'naltirilishi kerak. Iqtisodiy barqarorlikka kelsak, past va barqaror inflyatsiya ko'rinishidagi narxlar barqarorligiga amalda faqat davlat moliyaviy chora-tadbirlarining muvofiqlashtirilgan o'zaro ta'siri orqali erishish mumkin. Soliq bazasini kengaytirish va davlat xarajatlarini optimallashtirish bilan bog'liq sohadagi tarkibiy o'zgarishlar natijasida iste'mol indeksi darajasining bosqichma-bosqich qisqarishi va o'zgaruvchanlik iqtisodiy siyosat to'g'ri tashkil etilayotganidan dalolat beradi.

Iqtisodiy o'sish umumiy resurslar samaradorligini oshirishga qaratilgan fiskal tizimning institutsional arxitektonikasini moslashtirish imkonini beradi. Iste'molchi maqsadlarini e'lon qilish va investitsiya talabini rag'batlantirishni hisobga olgan holda xarajatlar tarkibini optimallashtirishda byudjet mablag'larining samaradorligi va ulardan oqilona foydalanish muhim ahamiyatga ega. Rivojlanayotgan bozor iqtisodiyoti mamlakatlarida davlat xarajatlarning keskin o'sishi ularning ishlab chiqarish tarkibiy qismining o'sishiga ta'sir qilmaydi, chunki byudjet siyosatining iqtisodiy rivojlanishni rag'batlantirish qobiliyati past. Uzoq muddatli byudjetni rejalashtirishga kelsak, asosiy byudjet ko'rsatkichlarining nisbatan o'rtacha o'sish sur'ati fiskal mexanizmning narxlar oshishiga ta'sirini kamaytiradi.

Iqtisodiy siyosatni amalga oshirishda Davlat xarajatlari muim ahamiyatga ega. Davlat xarajatlari qisqa muddatli va uzoq muddatli (o'rta muddatli) tarkibiy qismlarga bo'linadi. Uzoq muddatli komponentga katta iqtisodiy, ijtimoiy, ilmiy, mudofaa dasturlari va boshqalar bilan bog'liq byudjet xarajatlari kiradi. Ularni qisqa muddatda to'liq amalga oshirish mumkin emas. Uzoq muddatli davlat xarajatlari odatda prognoz qilinadigan va rejalashtirish davrida nisbatan barqarordir. Davlat xarajatlarning qisqa muddatli tarkibiy qismi, birinchi navbatda, yalpi talabni rag'batlantirishga qaratilgan iqtisodiy o'sish dinamikasining davriy o'zgarishlariga markaziy ijro etuvchi hokimiyat organlarining maqsadli munosabatini aks ettiradi.

Xulosa: Xulosa qilib aytadigan bo'lsak, Davlat moliyaviy strategiyasi ijtimoiy rivojlanishning tegishli bosqichida makroiqtisodiy tendentsiyalar va maqsadlardan kelib chiqqan holda tartibga solish chora-tadbirlarini tayyorlash va amalga oshirishning o'zgaruvchan iqtisodiy siyosatini nazarda tutadi. Makroiqtisodiy barqarorlikni saqlash va uning endogen rivojlanish omillarini kuchaytirish uchun fiskal va pul-kredit vositalarini oqilona muvofiqlashtirilgan holda qo'llash maqsadga muvofiqdir. Zamonaviy moliyaviy strategiyaning ustuvor yo'nalishlari barqaror iqtisodiy o'sish uchun qulay fiskal, pul va investitsiya sharoitlarini oqilona institutsional cheklovlar bilan birlashtiradi. Markaziy bank va fiskal organlarning faoliyatini institutsional yondashuv asosida muvofiqlashtirish, ularning o'zaro hamkorligining shaffofligi va samaradorligini oshirish muhim ahamiyatga ega. Vakolatlarning sadoqatlilikligi moliyaviy vositalarning uzoq muddatli istiqbolda iqtisodiy rivojlanishga ta'siriga bir nechta yondashuvlarni taqdim etishga imkon beradi.

Foydalanilgan adabiyotlar ro'yxati:

1. Afonso,A., & Furceri,D. (2010). Government size, composition, volatility and economic growth. *European Journal of Political Economy*, 26(4), 517-532.
2. A Akhrorjon. (2022). Reasons, problems and consequences for the accession of the Uzbek ecanomy to the WTO. *International scientific conference "Topical issues of the economy in modern ...*
3. LahutinV. (2017). Economic policy of the state and effects of its realization. *Herald of Kyiv national university of trade and economics*. 4. 5-20.
4. M Mamadjonov, A Abdullayev, I Abdurahmonov, A Mamadaliyev. (2021). Challenges of management in the digital economy. *Scientific progress*, 2 (6), 1533-1537. .Toxirov.

Tadbirkorlik subyektlari samaradorligini baholashning uslubiy yondashuvlari. QO'QON UNIVERSITETI XABARNOMASI. Ilmiy-elektron jurnali.1/2023. 40-43.

5. Kokand, F. M., Kokand, R. T., & Kokand, D. M. (2020). Trends in solving problems in the development of an innovative economy. *Journal of Advanced Research in Dynamical and Control Systems*, 12(6), 1205-1209.

6. Toxirov, R. S., & Raxmonov, N. R. O. G. L. (2021). DASTURIY TA'MINOT YORDAMIDA ZAMONAVIY BOSHQARUVNI TASHKIL ETISH ISTIQBOLLARI. *Central Asian Academic Journal of Scientific Research*, 1(1), 181-186.

7. Tokhirov, R., & Rahmonov, N. (2021). Technologies of using local networks efficiently. *Asian Journal of Multidimensional Research*, 10(6), 250-254.

8. Tokhirov, R., & Abdurakhimjanov, A. (2021). The Issue of Modern Strategic Management in Enterprises or Firms. *The American Journal of Management and Economics Innovations*, 3(08), 9-14.

MAMLAKATIMIZDAGI RAQAMLI IQTISODIYOTNING RIVOJLANISH TAHLILI

Elmurodov Mukhammadkodir
Student of Kokand University

Annotatsiya: XXI asr texnologiyalar asrida raqamli iqtisodiyot juda ham jadallik bilan rivojlanmoqda. Axborot texnologiyalaridan foydalanish yangidan yangi g'oyalarni ishlab chiqarish asr talabi bo'lib qolmoqda. Bunday sharoitda ko'plab mamlakatlar raqamli iqtisodiyotni rivojlantirish bo'yicha yangi rejalar va qarorlar ishlab chiqarmoqda. O'zbekistonda ham bu yo'nalishlarda istiqbolli harakatlar olib borilmoqda. Ushbu maqolada raqamli iqtisodiyot hamda O'zbekistondagi raqamli iqtisodiyotning rivojlanishini o'rganadi.

Kalit so'zlar: Raqamli iqtisodiyot, e-tijorat, innovatsiya, texnologiya, xizmatlar, tizim, strategiya.

Kirish: Hozirgi kunda butun dunyo jadallik bilan rivojlanmoqda. Ayniqsa, raqamli texnologiyalar juda ham tez rivojlanmoqda. Biz endi hayotimizni texnologiyalarsiz tasavvur qilib bo'lmaydigan darajaga keldik. Biz bu texnologiyalar yordamida bir qancha ishlarni yengillashtirmoqdamiz. Vaqtimizni tejayapmiz, uzoq masofalardagi ishlarimizni ham tez hal qilmoqdamiz. Yurtimizga ham raqamli iqtisodiyot shu jumladan elektron xizmatlar, elektron tijorat va bizneslar shiddat bilan kirib kelmoqda. Buning natijasida ko'plab xizmatlar hattoki davlat xizmatlari ham online xizmatlarga o'tmoqda. Oddiy misol agar davlatning raqamli xizmatlaridan foydalansak bizga 10 foizgacha chegirma berilmoqda [1]. Bundan ko'rinib turibdiki, bizning mamlakatimiz ham raqamli iqtisodiyotni qo'llab quvvatlaydi. Yana misol keltiradigan bo'lsak bank xizmatlari ham raqamlashmoqda. Bankka borib, navbat kutib to'lovlarni amalga oshirishingiz shart emas, bankning mobil ilovasi orqali ham xizmatlardan uyda o'tirgan holda foydalanishingiz mumkin. Albatta bu juda ham yaxshi qulayliklardir.

Yurtimizda mashhur bo'layotgan yetkazib berish xizmatlari, online bizneslar ya'ni e-tijoratga misol bo'la oladi. E-tijorat bu – internetdan foydalangan holda savdo-sotiqni amalga oshirishimizdir. Bu albatta raqamli iqtisodiyotning ko'rinishlaridan biridir. Biz hozirda uydan chiqmasdan turib biror buyum yoki oziq-ovqatga buyurtma bersak bo'ldi, o'zlari uyimizga yetkazib berishadi.

Hozirgi kunda raqamli iqtisodiyot atamasi juda ko'p uchraydi. Chunki rivojlangan mamlakatlar iqtisodiyotida raqamli iqtisodiyot yaxshigina ta'sir ko'rsatadi. Bundan ko'rinib turadiki, raqamli iqtisodiyot jamiyat hayotida muhim rol o'ynamoqda.

Adabiyotlar tahlili va metodologiya: Raqamli iqtisodiyot – bu jarayonlarni tahlil qilish natijalaridan foydalanish va katta hajmdagi ma'lumotlarni qayta ishlash asosida turli xildagi, texnologiyalar, asbob-uskunalar, tovar va xizmatlarni saqlash, sotish va yetkazib berish samaradorligini jiddiy ravishda oshirishga imkon beradigan, raqamli texnologiyalarga asoslangan elektron biznes va elektron tijorat bilan chambarchas bog'liq iqtisodiy faoliyat, hamda shu faoliyat natijasida ishlab chiqariladigan va sotiladigan raqamli tovarlar, xizmatlar yig'indisidir. Ba'zida u internet iqtisodiyoti, yangi iqtisodiyot yoki veb-iqtisodiyot degan terminlar bilan ham ifodalanadi [5].

Raqamli iqtisodiyot atamasini 1995-yilda amerikalik Nikolas Negroponte asli dasturchi bo'lgan inson amaliyotga kiritgan. Hozirga kelib esa bu termini siyosatchi, journalist, dasturchi deyarli hamma kasb egalari qo'llamoqda.

Taniqli sotsilog va olim Lyotard [6] IT texnologiyalarining rivojlanishi va bilimlarning universal tarqalishi bozorda tovar sifatida bilim almashish imkonini berishini ta'kidladi. IT-texnologiyalarni rivojlantirish raqamli iqtisodiyotni o'rnatish uchun hal qiluvchi omil sifatida qaralmoqda. Ilg'or IT texnologiyalari tarmoqqa asoslangan ma'lumotlar bazalari kabi yangi ommaviy axborot vositalarining paydo bo'lishiga olib keldi va kompyuter tarmoqlari va Internetning rivojlanishi butun dunyodan ma'lumot va bilimlarni to'plashni osonlashtirdi. Axborot yoki bilim intensivligi IT texnologiyalari yordamida axborot va bilimlarning iqtisodiyotning ishlab chiqarish omillari sifatida ahamiyatini oshirdi [7].

Bizning mamlakatimizdagi har bir sohaga jumladan qishloq xo'jaligi, sanoat, maishiy xizmatlar, ta'lim, sog'liqni saqlash, davlat xizmatlariga ham "raqamli iqtisodiyot" shiddat bilan kirib kelmoqda. Shuning uchun ham, respublikamizning iqtisodiyotini yaxshilash maqsadida hamda raqamli iqtisodiyotni tezroq olib kirish maqsadida hukumatimiz tomonidan bir qancha qarorlar qabul qilinmoqda. Misol uchun, O'zbekiston Respublikasi Prezidenti tomonidan 2020-yilga "Ilm, ma'rifat va raqamli iqtisodiyotni rivojlantirish yili" [8], deb nom berilishi, Prezidentimizning 2018-yil 19-fevraldagi PF-5349 sonli "Axborot texnologiyalari va kommunikatsiyalari sohasini yanada rivojlantirish chora-tadbirlari to'g'risida" [9]gi Farmoni hamda "O'zbekiston Respublikasida raqamli iqtisodiyotni rivojlantirish chora-tadbirlari to'g'risida" [10]gi PQ-3832 03.07.2018 qarori, shuningdek, Vazirlar Mahkamasining 2018-yil 31-avgustdagi raqamli iqtisodiyotning maqsad va vazifalarini belgilab beradigan "O'zbekiston Respublikasida raqamli iqtisodiyotni joriy qilish va yanada rivojlantirish bo'yicha qo'shimcha chora-tadbirlar to'g'risida"gi Qarorlarining qabul qilinishi respublikamizda raqamli iqtisodiyotni davlat boshqaruv tizimiga tadbiiq qilish, zamonaviy axborot texnologiyalarni jadal rivojlantirish uchun sharoitlar yaratish, axborot havfsizligini ta'minlash maqsadida mamlakatimizda raqamli iqtisodiyotni rivojlantirish uchun qonuniy asos yaratdi [11].

Natijalar va muhokamalar: Pandemiya sharoitida e-tijorat juda ham tez rivojlandi. Ko'plab odamlar onlayn xizmat turiga o'tishga majbur bo'lishdi. Buning natijasida esa raqamli iqtisodiyot juda ham tez rivojlandi. Pandemiya zaiflashganidan keyin ham odamlar onlayn xizmatlarni ma'qul ko'rishdi. Bu shuni ko'rsatadiki, raqamli iqtisodiyot esa kuchli iqtisodiyotga aylanib, raqobatbardosh bo'lib bormoqda. Buning natijasida yangidan-yangi ish o'rinlari ochilmoqda. Raqamli iqtisodiyot bundan keyin ham mamlakatimiz iqtisodiy rivojlanishining asosiy harakatlantiruvchi kuchi bo'lib, mutaxassislarni jalb qilish va bandlikni kengaytirish uchun xizmat qiladi.

Ma'lum bo'lishicha, davlat organlaridagi 700 dan ortiq axborot tizimining atigi 30 foizi "Elektron hukumat"ga ulangan. Davlat xizmatlari ko'rsatuvchi 80 ta bo'limdan faqat 27 tasi Davlat xizmatlari agentligi bilan integratsiyalashgan. Shu bois, vazirlik va idoralar rahbarlariga beriladigan mukofot to'lovlari miqdorini oshirish yoki ular faoliyatiga axborot texnologiyalarini integratsiyalashganlik darajasidan kelib chiqib, kamaytirishni nazarda tutuvchi yangi tartibni joriy etish vazifasi qo'yildi. Joriy yilga belgilangan vazifalar qatorida mahalliy optik tolali tarmoqni kengaytirish, maktabgacha ta'lim tizimida optik tolali aloqa

bilan qamrab olishni 41 foizdan 100 foizga, xalq ta'limi tizimida 40 foizdan 70 foizga oshirish belgilangan, sog'liqni saqlashda - 38 dan 100% gacha [14].

Raqamli iqtisodiyotning quyidagi belgilari mavjud: yuqori darajadagi avtomatlashtirish, elektron hujjat almashinuvi, buxgalteriya hisobi va boshqaruv tizimlarining elektron integratsiyasi, elektron ma'lumotlar bazalari, CRM, ya'ni mijozlar bilan munosabatlar tizimi va korporativ tarmoqlar. Raqamli iqtisodiyot orqali bir qancha qulayliklarga ega bo'lamiz va bu iqtisodiy samaradorlikni oshirishga sezilarli ta'sir ko'rsatadi. Ya'ni, to'lovlar narxi pasayadi, tovar va xizmatlar to'g'risida ko'proq va tezroq ma'lumot olinadi, raqamli iqtisodiyotda tovar va xizmatlarning jahon bozoriga chiqish imkoniyati ortadi va yana iste'molchilar fikrini tezda olish orqali, tovarlar va xizmatlar ularning ehtiyojlarini qondiradi, istaklaridan kelib chiqib, tez rivojlanadi.

Raqamli iqtisodiyotni rivojlantirish orqali biz bir qator afzalliklarga ega bo'lamiz. Bu odamlarning turmush darajasini sezilarli darajada oshiradi, bu uning asosiy foydasidir. Raqamli iqtisodiyot korruptsiya va qora iqtisodning shiddatli kombinatsiyasidir. Chunki raqamlar butun jarayonni muhrlab qo'yadi, uni xotirada saqlaydi va kerak bo'lganda tezda ma'lumot beradi. Bunday sharoitda hech qanday ma'lumotni yashirish, maxfiy bitimlar tuzish, u yoki bu ma'lumotlar haqida to'liq ma'lumot bermaslik mumkin emas. Kompyuter hamma narsani ochib beradi. Ma'lumotlarning ko'pligi va tizimliliigi yolg'on va firibgarlikka yo'l qo'ymaydi. Chunki tizimni aldash mumkin emas. Natijada "iflos" pullarni "yuvish", mablag'larni o'g'irlash, samarasiz va maqsadsiz sarflash, o'sish yoki kamayish ko'rsatish mumkin bo'lmaydi[17]. Bu, o'z navbatida, iqtisodiyotga qonuniy mablag'lar oqimini oshiradi, soliqlar o'z vaqtida va to'g'ri to'lanadi, byudjetdan ajratiladigan mablag'lar ochiq bo'ladi, ijtimoiy sohalarga ajratilayotgan mablag'lar o'zlashtirilmaydi, maktablar, shifoxonalar, yo'llarga ajratiladigan mablag'lar o'z vaqtida va to'g'ri amalga oshiriladi. Davlatning raqamli iqtisodiyotni rivojlantirishni tanlashi axborot texnologiyalari va umuman elektron hujjatlar sohasida yangi yo'nalishlarni ochadi[18].

Raqamli iqtisodiyotdan foydalanish keraksiz xarajatlarni keskin kamaytirish imkonini beradi. Bizga ma'lumki, mehnat xarajatlari mahsulot ishlab chiqarish, xizmatlar ko'rsatish va ishlarni bajarish uchun sarflanadigan xarajatlarning asosiy qismini tashkil qiladi. Raqamli iqtisodiyotda menejerlar, marketologlar va merchandayserlar tomonidan bajariladigan ishlar deyarli butunlay avtomatlashtirilgan va kompyuter texnologiyalariga yuklangan. Shu tufayli iqtisodiyotda katta samaradorlikka erishilmoqda. Tejalgan mablag'lar iqtisodiyotni yanada raqamlashtirishga yo'naltiriladi.

O'zbekistonda raqamli iqtisodiyotning yalpi ichki mahsulotdagi ulushi 2,2 foizni tashkil etadi. Shu bilan birga, 7-8% o'rtacha optimal ko'rsatkich hisoblanadi, masalan, Buyuk Britaniyada - 12,4%, Janubiy Koreyada - 8%, Xitoyda - 6,9%, Hindistonda - 5,6%, Rossiyada esa - 2,8%. %, Qozog'iston - 3,9%. O'zbekiston Respublikasining "Elektron hukumat" tizimini rivojlantirish konsepsiyasi loyihasiga muvofiq, 2025-yilga qadar AKT xizmatlarining yalpi ichki mahsulotdagi ulushini 5,0 foizga, 2030-yilga borib esa 10 foizga yetkazish rejalashtirilgan [19].

Respublikamizda bu borada mavjud imkoniyatlardan to'liq foydalanilmayapti. Shu munosabat bilan raqamli texnologiyalarni qo'llashning diversifikatsiyalangan xususiyatini hisobga olgan holda va ushbu jarayonga to'sqinlik qilayotgan to'siqlarni bartaraf etishga

ko'maklashuvchi davlat tomonidan tartibga solish chora-tadbirlarini ishlab chiqishni nazarda tutgan holda raqamli iqtisodiyotni rivojlantirish strategiyalari ishlab chiqilmoqda va tasdiqlanmoqda [19].

Raqamli iqtisodiyot bizdan sifatli internetni talab qiladi. Bizning mamlakatimiz ham bor imkoniyatlaridan foydalanib yildan yilga internet sifatini yaxshilab bormoqda. Biz quyidagi 1-jadvalda mamlakatimizda internet tarmog'iga ulangan abonentlar sonini oxirgi besh yillikda qanchalik o'zgarishini ko'rishimiz mumkin (2022).

Hududlar kesimida Internet tarmog'iga ulangan abonentlar soni (1-jadval)

(yil oxiriga; ming birlik)

Hududlar	2017	2018	2019	2020	2021
O'zbekiston Respublikasi	11 168,0	13 321,7	16 386,2	19 981,0	22 987,2
Qoraqalpog'iston Respublikasi	606,8	767,9	922,3	1 071,9	1 234,2
Andijon	842,0	991,3	1 236,5	1 484,2	1 790,6
Buxoro	547,3	694,0	855,2	1 011,2	1 204,5
Jizzax	371,3	468,2	569,1	667,2	794,1
Qashqadaryo	702,5	877,8	1 162,4	1 440,9	1 696,2
Navoiy	350,4	442,5	553,8	647,1	761,8
Namangan	749,8	961,5	1 198,3	1 379,5	1 637,0
Samarqand	1 018,7	1 225,7	1 505,9	1 795,4	2 132,5
Surxondaryo	551,5	721,4	958,6	1 151,5	1 323,5
Sirdaryo	284,6	349,1	441,4	505,7	595,4
Toshkent	352,3	506,7	1 007,7	1 255,2	1 483,8
Farg'ona	1 048,0	1 245,5	1 552,3	1 937,4	2 872,3
Xorazm	573,3	710,2	872,1	1 012,9	1 185,9
Toshkent sh.	3 169,7	3 359,9	3 550,6	4 620,9	4 275,4

Manba: O'zbekiston Respublikasi Prezidenti Huzuridagi Statistika Agentligi (<https://stat.uz/uz/>)

Yuqoridagi jadvalda har bir hudud bo'yicha internet tarmog'iga ulangan abonentlar sonini ko'rishimiz mumkin. 2017-yildagi internet tarmog'iga ulangan abonentlar soni, 2021 yilga kelib 48.5 % o'sganini ko'rishimiz mumkin. Bu albatta yurtimizdagi yangi O'zbekistondagi o'zgarishlarning yaqqol misolidir.

O'zbekiston Respublikasining xorijiy va xalqaro indekslardagi ishtiroki va o'rnini 2-jadvalda ko'rishimiz mumkin.

**O'zbekiston Respublikasining xorijiy va xalqaro indekslardagi ishtiroki va o'ri
(2-jadval)**

Xalqaro indekslar	Davlatlar jami	Reyting pozitsiyasi
Elektron hukumatni rivojlantirish indeksi 2020	193	87
AKT rivojlanish indeksi	176	95
Speedtest global indeksi 2021	178	82
Telekommunikatsiya infratuzilmasi indeksi 2018	193	114
Global kiberxavfsizlik indeksi 2020	182	70
Keng qamrovli internetga ulanish narxi 2020 yil	213	24
GSMA mobil ulanish indeksi 2020	170	124

Manba: Djulmatova S. R. Features of reforming the digital economy in uzbekistan. – 2022. (<https://media.neliti.com/media/publications/401726-none-44ea1d49.pdf>)

“Ilm, ma’rifat va raqamli iqtisodiyotni rivojlantirish yili” Davlat dasturining 138-bandida O‘zbekiston Respublikasi Prezidentining “Raqamli O‘zbekiston – 2030” dasturini ishlab chiqish to‘g‘risidagi qarori qabul qilinishi nazarda tutilgan edi. iqtisodiyotning real sektori, sog‘liqni saqlash, davlat kadastri va boshqa sohalar, “Raqamli O‘zbekiston – 2030” dasturini tasdiqlash masalalari; elektron hukumatning texnik infratuzilmasini takomillashtirish; inson kapitalini rivojlantirish va kadrlarni tayyorlash va qayta tayyorlash tizimini takomillashtirish; davlat xizmatlarini raqamlashtirish va axborot ekotizimini rivojlantirish; davlat organlari va tashkilotlari faoliyatining ochiqligi va shaffofligini ta’minlash, aholining elektron ishtiroki darajasini oshirish; axborot xavfsizligini ta'minlash, axborot resurslari va tizimlarini himoya qilish; raqamli iqtisodiyot va elektron hukumat sohasida yagona vakolatli organni tayinlash, shuningdek Hukumat, vazirlik va idoralar, mahalliy davlat hokimiyati organlarida raqamli texnologiyalar va elektron hukumat masalalari bo‘yicha rahbar o‘rinbosari lavozimini joriy etish masalalari [21].

“Raqamli O‘zbekiston – 2030” strategiyasi va uni amalga oshirish bo‘yicha “Yo‘l xaritasi”, shuningdek, 2020-2022-yillarga mo‘ljallangan hududlar va tarmoqlarni raqamli o‘zgartirish dasturlari tasdiqlandi. Shu bilan birga, 2020-2022-yillarda hududlar, sohalar va tarmoqlarni raqamli transformatsiya qilish doirasida:

- 20 ming kilometr optik tolali liniyalarni qurish va mobil aloqa tarmoqlarini rivojlantirish hisobiga aholi punktlarini, jumladan, keng polosali ulanish portlarini internet tarmog‘iga ulash darajasi 2,5 milliontaga, 78 foizdan 95 foizga oshiriladi;
- hududlarni ijtimoiy-iqtisodiy rivojlantirishning turli sohalarida 400 dan ortiq axborot tizimlari, elektron xizmatlar va boshqa dasturiy mahsulotlarni joriy etish;
- “Bir million dasturchi” loyihasi doirasida 587 ming kishi, jumladan, 500 ming nafar yoshlar uchun kompyuter dasturlash asoslari bo‘yicha o‘qitish tashkil etiladi;

- iqtisodiyotning real sektori korxonalarida boshqaruv, ishlab chiqarish va logistika jarayonlarini avtomatlashtirish bo'yicha 280 dan ortiq axborot tizimlari va dasturiy mahsulotlar joriy etiladi;
- hokimlar, davlat hokimiyati va boshqaruvi organlari va viloyatlar mutasaddilarining raqamli savodxonligi va malakasini oshirish, ularni axborot texnologiyalari va axborot xavfsizligi sohalariga o'rgatish maqsadida tegishli oliy ta'lim muassasalari tashkil etiladi, ulardan 12 mingtasi axborot texnologiyalari bo'yicha tayyorlanadi [22].

"Raqamli O'zbekiston-2030" strategiyasini ishlab chiqilishi va hayotga tatbiq etilishi, puxta va mukammal tashkiliy-huquqiy mexanizmlarni shakllantirish, qolaversa, innovatsion g'oyalari, texnologiyalar va ishlanmalarni joriy etish bo'yicha davlat organlari va tadbirkorlik subyektlarining uzviy hamkorligini ta'minlash, barcha soha va tarmoqlarda ishlab chiqarish va xizmat ko'rsatishni raqamli texnologiyalar bilan qamrab olish, bu borada zamonaviy bilimlarni chuqur egallagan, intellektual salohiyatli kadrlarni yetishtirish, shu orqali, mamlakatda "axborotlashgan jamiyat" muhitini yaratishga xizmat qiladi [23, 24].

Xulosa: Xulosa qilib aytadigan bo'lsak, yangi-yangi o'zgarishlardan, yangi g'oyalardan qo'rqmasligimiz kerak. Aksincha ularni o'rganib chiqib hayotimizga tatbiq qilishimiz kerak. Raqamli iqtisodiyot turli xil yangi bilim, g'oya va ko'nikmalarni talab qiladi. Mamlakatimiz rivojlanishi uchun ham raqamli iqtisodiyot kerak.

Uzoq kelajak emas balki juda ham yaqin kelajakda zamonaviy rivojlanish, raqamli iqtisodiyot ya'ni Big Data, sun'iy intellekt, neyro-texnologiya, kvant texnologiyasi, robototexnika, raqamli elektron platformalar, bulutli va mobil texnologiyalar, virtual va kengaytirilgan reallik texnologiyalari, kraudsorsing, raqamli texnologiyalar, texnologiya, kriptovalyutalar va ICO, 3D texnologiyasi hayotimizda muhim rol o'ynaydi. Shuning uchun ham biz bu texnologiyalardan foydalanishni o'rganishimiz va uni hayotga tezroq tatbiq qilishimiz kerak. Chunki, raqamli iqtisodiyot bu kelajak va biz hohlasak ham hohlamasak ham u hayotimizga kirib keladi.

Foydalanilgan adabiyotlar ro'yxati:

1. Davlat xizmatlaridan onlayn foydalanganda 10 foiz chegirmaga ega bo'lish. <https://yuz.uz/uz/news/davlat-xizmatlaridan-onlayn-foydalanganda-10-foiz-chegirmaga-ega-bolishingizdan-xabaringiz-bormi>
2. Shohruh Farxodjon Ogli Nishonqulov, Botirjon Odil Ogli Rajabboyev, Javlonbek Ortiq Ogli Mamasoliyev IQTISODIYOT VA UNING TARMOQLARINI RAQAMLASHTIRISH. IQTISODIYOT SOHASIGA RAQAMLI TEXNALOGIYALARNI OLIB KIRILISHI // Scientific progress. 2021. №3. URL: <https://cyberleninka.ru/article/n/iqtisodiyot-va-uning-tarmoqlarini-raqamlashtirish-iqtisodiyot-sohasiga-raqamli-texnologiyalarni-olib-kirilishi> (дата обращения: 25.02.2023).
3. Ayupov R. H., Boltaboeva G. R. Raqamli iqtisodiyot asoslari //Darslik. T.: TMI. – 2020. – T. 575.
4. Rakhmatullaeva Dilbar Olimovna. (2022). Analysis of digitalization of the economy of the Republic of Uzbekistan. Texas Journal of Multidisciplinary Studies, 14, 87–91. Retrieved from <https://zienjournals.com/index.php/tjm/article/view/2818>

5. Sh. Yoldoshmaxmudov RAQAMLI IQTISODIYOTNI RIVOJLANTIRISH ISTIQBOLLARI // SAI. 2022. №A8. URL: <https://cyberleninka.ru/article/n/raqamli-iqtisodiyotni-rivojlantirish-istiqbollari> (дата обращения: 26.02.2023).
6. Lyotard, J.-F., 1984. The Postmodern Condition: A Report on Knowledge. Manchester: Manchester University Press.
- Fu, F., Liu, L., Wang, L., 2008. Empirical analysis of online social networks in the age of Web2.0. Physica A, vol. 387, no. 2-3, pp. 675-684.
7. Kim, Tai-Yoo & Kim, Eungdo & Hwang, Junseok. (2014). The Faster-Accelerating Digital Economy. 10.1007/978-3-642-40826-7_5.
8. O'zbekiston Respublikasi prezidenti SH.M.Mirziyoevning 2020 yil 25 yanvardagi 2020 yil uchun eng muhim ustivor vazifalar haqidagi Oliy Majlisga Murojatnomasi. <https://kun.uz/uz/99444746>.
9. O'zbekiston Respublikasi prezidentining "Axborot texnologiyalari va kommunikatsiyalari sohasini yanada rivojlantirish chora-tadbirlari to'g'risida"gi Farmoni. Toshkent sh., 2018 yil 19 fevraldagi PF-5349 sonli. <https://lex.uz/docs/3564970>.
10. O'zbekiston Respublikasi prezidentining "O'zbekiston Respublikasida raqamli iqtisodiyotni rivojlantirish chora-tadbirlari to'g'risida"gi qarori. Toshkent sh., 2018 yil 3 iyuldagi PQ-3832 sonli. <https://lex.uz/docs/3806053>.
11. Durdon Adashboy Qizi Razzaqova RAQAMLI IQTISODIYOT SHAROITIDA BUXGALTERIYA HISOBINI AVTOMATLASHTIRISHNING ROLI VA AHAMIYATI // Scientific progress. 2021. №8. URL: <https://cyberleninka.ru/article/n/raqamli-iqtisodiyot-sharoitida-buxgalteriya-hisobini-avtomatlashtirishning-rol-i-va-ahamiyati> (дата обращения: 26.02.2023).
12. Rakhmatullaeva Dilbar Olimovna. (2022). Analysis of digitalization of the economy of the Republic of Uzbekistan. Texas Journal of Multidisciplinary Studies, 14, 87–91. Retrieved from <https://zienjournals.com/index.php/tjm/article/view/2818>
13. Bebudovna, Boltayeva Shakhnoza, Sanokulova Nafisa Shuhratjonovna, and Baxshullayeva Dilrabo Baxodirovna. "Development of Digital Economy in Uzbekistan."
14. Kobilov A. U. et al. Modern content and concept of digital economy //International Journal of Multicultural and Multireligious Understanding. – 2022. – T. 9. – №. 2. – C. 375-378.
15. Muxtarov, B. (2022). Ozbekiston respublikasida axoli daromadlarini osish dinamikasi. Zamonaviy Innovatsion Tadqiqotlarning Dolzarb Muammolari Va Rivojlanish Tendensiyalari: Yechimlar Va Istiqbollar, 1(1), 579–581. Retrieved from <https://inlibrary.uz/index.php/zitdmrt/article/view/5339>
16. Nizametdinov A., Ahmedova H. Elektron ta'lim metodologiyasi rivojlantirishning usullari //Zamonaviy innovatsion tadqiqotlarning dolzarb muammolari va rivojlanish tendensiyalari: yechimlar va istiqbollar. –2022. –T. 1. –No. 1. –C. 29-31.
17. Mulaydinov, Farkhod & Abdullaev, Akhrorjon. (2021). RAQAMLI IQTISODIYOT TUSHUNCHASI, AFZALLIKLARI VA AMALIY AHAMIYATI.
18. Abdusattarovich M. B. CALCULATING ECONOMIC EFFICIENCY IN THE DIGITAL ECONOMY IN UZBEKISTAN //Web of Scientist: International Scientific Research Journal. – 2022. – T. 3. – №. 10. – C. 1189-1194.
19. Djulmatova S.R.O'zbekistonda raqamli iqtisodiyotni isloh qilishning xususiyatlari. – 2022 yil.

20. O'zbekiston Respublikasi Prezidenti Huzuridagi Statistika Agentligi
<https://stat.uz/uz/>

21. O'zbekiston Respublikasi Prezidenti Shavkat Mirziyoyevning Oliy Majlisga Murojaatnomasi. 2018-yil 28-dekabr. - www.uza.uz.

22. Olimova Nodira Kh, Tashmatova Nasibakhon Kh and Rakhimova Lola Sh 2022. MAIN DIRECTIONS OF DEVELOPMENT OF THE DIGITAL ECONOMY IN THE NEW UZBEKISTAN. INTERNATIONAL JOURNAL OF SOCIAL SCIENCE & INTERDISCIPLINARY RESEARCH ISSN: 2277-3630 Impact factor: 7.429. 11, (Jan. 2022), 129–135.

23. O'ZBEKISTON RESPUBLIKASI PREZIDENTINING FARMONI "RAQAMLI O'ZBEKISTON — 2030" STRATEGIYASINI TASDIQLASH VA UNI SAMARALI AMALGA OSHIRISH CHORATADBIRLARI TO'G'RISIDA <https://lex.uz/docs/-5030957>

24. Davronjon, Abdullajonov & Akhmedov, Bekjan. (2022). DIGITAL TECHNOLOGIES, PROSPECTS FOR A DIGITAL ECONOMY. 1. 700-705.

BARQAROR IQTISODIY RIVOJLANISH JAMIYAT TARAQQIYOT ASOSI**Isomadinova Go'zal****Toshkent pediatriya tibbiyot instituti 4-bosqich talabasi**

Annotatsiya: Barqaror iqtisodiy rivojlanish - bu kelajak avlodlar uchun tabiiy resurslar va atrof-muhitni himoya qiladigan tarzda inson ehtiyojlarini qondirishga harakat qiladigan iqtisodiy rivojlanish. Bu ekotizim ichidagi iqtisodiy funktsiyani anglatadi, uni hech qachon iqtisodiyotdan ajratib bo'lmaydi.

Kalit so'zlar: iqtisod, resurs, qayta ishlash, jamiyat, qonun, kapital, globalashuv, taraqqiyot, korxonalar, tabiiy resurslar

Yer yuzining tabiiy resurslari cheklangan. Barqaror rivojlanish kelajak avlodlarning iste'mol ehtiyojlari atrofida aylanadi. Barqaror rivojlanishning maqsadi hozirgi va kelajak avlodlar uchun yaxshi yashash imkoniyatini ta'minlash, ya'ni biz tabiiy resurslardan barqaror foydalanishimiz kerak. Barqaror iqtisodiyot jamiyat (qonunlar va qoidalar), iste'molchilar va korxonalar tomonidan qabul qilingan iqtisodiy qarorlarga asoslanadi. Iqtisodiy barqarorlikka samarali qayta ishlash va qayta tiklanadigan resurslardan foydalanish orqali erishish mumkin. Ushbu bo'lim barqaror rivojlanishni har bir iqtisodiy qaror qabul qiluvchi nuqtai nazardan ko'rib chiqadi.

Jamiyat barqaror iqtisodiy rivojlanishga ko'maklashishda muhim rol o'ynaydi. Inson ishlab chiqarish omillari orqali kerakli tovarlarni ishlab chiqaradi. Ishlab chiqarish omillari - tabiiy resurslar, ishchi kuchi, mashina va uskunalar (kapital). Oddiy qilib aytganda, inson (ishchi kuchi) tabiiy resurslardan kapital (to'plangan mashinalar, asbob-uskunalar va iqtisodiy kapital) orqali zarur bo'lgan tovar va xizmatlarni ishlab chiqaradi.

Iqtisodiy o'sish haqida fikr yuritadigan bo'lsak, o'sish ko'plab mamlakatlarning asosiy iqtisodiy maqsadi ekanligini ko'ramiz. Shunday qilib, iqtisodiy o'sishga erisha oladigan mamlakat o'z xalqining xohish-istaklarini yaxshiroq qondirish va qashshoqlik kabi ijtimoiy-iqtisodiy muammolarni hal qilish imkoniyatiga ega bo'ladi. Shunday qilib, iqtisodiyotning farovonligini ta'minlash va turmush darajasini oshirish, daromadlarni oshirish ish o'rinlarini yaratishdan iborat. Ishlab chiqarishning kengaytirish, tabiiy resurslarni qanchalik tez o'zlashtirsak, iste'mol qilsak va undan foydalansak, shuncha ko'p chiqindi ishlab chiqarsak, atrof-muhitning buzilishi va kamayishiga shunchalik zaif bo'lamiz. Natijada, iqtisodiy o'sishni nazarda tutgan holda, atrof-muhitga e'tiborni boyitishga qaratilayotganda atrof-muhitni ikkinchi o'ringa qo'yib, jiddiy ekologik muammolar kelib chiqadi. Barqaror iqtisodiy o'sish - bu inson ehtiyojlarini qondiradigan, ammo kelajak avlodlar uchun tabiiy resurslar va atrof-muhitni muhofaza qiladigan iqtisodiy rivojlanishdir. Ekotizim doirasida ishlaydigan iqtisodiyot. Biz iqtisodiyotni undan ajrata olmaymiz. Darhaqiqat, busiz iqtisodiyot mavjud bo'lmaydi. Ekotizimlar iqtisodiy o'sishni ta'minlovchi ishlab chiqarish omillarini ta'minlaydi: yer, tabiiy resurslar, mehnat va kapital (mehnat va tabiiy resurslar tomonidan yaratilgan). Barqaror iqtisodiy o'sish - bu resurslar tugamasligi va kelajak avlodlar uchun mavjud bo'lib qolishi uchun ularni boshqarishdir.[1]

Iqtisodiy tizimga barqaror rivojlanish nuqtai nazaridan qaralganda, iqtisodiy faoliyat ijtimoiy yoki ekologik kapitalning qisqarishiga olib kelmasligi muhim ahamiyatga

ega. Barqaror va barqaror iqtisodiyot boshqa barcha barqaror rivojlanish uchun asos bo'lib xizmat qiladi. Mustahkam moliyaviy asossiz ish haqini to'lash, xodimlarning farovonligiga yoki ekologik toza rivojlanishga sarmoya kiritishning imkoni yo'q. Barqaror iqtisodiyot, shuningdek, aholining qarishi tufayli ijtimoiy xavfsizlik va sog'liqni saqlash xarajatlarining oshishi kabi yangi muammolarni hal qilishga yordam beradi.

Dunyo bo'ylab 736 million kishi mutlaq qashshoqlikda yashaydi va 190 milliondan ortiq kishi ishsiz - bu raqamlar tashvishliligicha qolmoqda. 2030-yilgacha tizimli ravishda xalqaro hamjamiyat iqtisodiy, ijtimoiy va ekologik maqsadlarni barqaror asosda birlashtirishni maqsad qilgan. Farovonlikka ko'maklashish, qashshoqlikka barham berish, tengsizlikni kamaytirish va atrof-muhitni muhofaza qilish - bular xususiy sektor ishtirokisiz va dinamik iqtisodiyotsiz erishib bo'lmaydigan global maqsadlardir. Chaqqon xususiy sektor ish o'rinlarini yaratadi, innovatsiyalarni rag'batlantiradi, soliq tushumlarini oshiradi va iqtisodiy o'sish va daromad keltiradi. Busiz butun iqtisodiyot turg'unlashadi - bu ko'plab rivojlanayotgan mamlakatlarda va rivojlanayotgan iqtisodiyotlarda sodir bo'layotgan narsa.[2]

Barqaror rivojlanish maqsadlari - bu Birlashgan Millatlar Tashkilotining dunyoda iqtisodiy, ijtimoiy va ekologik vaziyatni har tomonlama yaxshilash orqali butun insoniyatning hayot tarzini yaxshilash va turmush farovonligini oshirishga, adolatli va barqaror jamiyat qurishga qaratilgan global chaqirig'idir. Barqaror rivojlanish sohasidagi turli mamlakatlarning tajribasi juda katta farq qilganligi sababli, 2030-yil kun tartibining barcha maqsadlari va tegishli vazifalari umumiy, universal shaklda shakllantirilgan va qoida tariqasida aniq miqdoriy maqsadlar mavjud emas.

Xulosa qilib aytganda, bugungi globallashuv sharoitida resurslar cheklanganligi demografik o'sish natijasida insonlar hayotini barqaror rivojlanishi kun sayin qiyin bo'lib bormoqda. Mavjud murakkab hodisalarni oldini olish uchun aniq rejali va tizimli harakat qilish lozim. Ilm-fan yutuqlarini iqtisodga keng jalb etish lozim. Energiyani muqobil variantlarini yaratish orqali cheklangan resuslardan samarali foydalanish mumkin.

Foydalanilgan adabiyotlar ro'yxati:

1. Davis biznes kolleji, Jeksonvill universiteti, 2800 University Blvd N, Jacksonville, FL 32211, AQSH
2. <https://www.giz.de/en/worldwide/82150>
3. <https://sdgs.un.org/ru/goals>

TOSHKENT VILOYATI MDH MAMLAKATLARI BILAN TASHQI SAVDO A'LOQALARI

Mamasoliyev Javlonbek Ortiq o'g'li
Qo'qon universiteti 3-bosqich talabasi,
Toxirov Rustam Solijonovich
Qo'qon universiteti doktoranti

Annotatsiya. Xususan mamlakatning eksport salohiyatini oshirish bo'yicha qabul qilingan qarorlar mahalliy kompaniyalarga sog'lom raqobat muhitida sifatli va raqobatbardosh hamda eksportbop mahsulotlar ishlab chiqarish, o'z vaqtida xaridorlarga etkazilishida bir qator qulayliklar tashqi bozorlarda ko'proq tajriba orttirishga imkon beradi. Shuningdek, korxonalar va tashkilotlarga davlatimiz tomonidan bir qator imtiyoz va qulayliklar yaratib berilmoqda, xususan, davlat soliqlarining ma'lum bir muddatga uzaytirilishi va belgilangan vaqtda qisman bo'lib to'lanishi, eksport salohiyatini oshirish bo'yicha ham qulaylik va yengilliklar yaratilishi savdo aloqalarining o'sishiga xizmat qiladi.

Kalit so'zlar. MDH davlatlari, Eksport, TSAda, Import, Mashina va transport asbob-uskunalar, Oziq-ovqat xom-ashyosi.

Toshkent Viloyatida tashqi savdoni qo'llab-quvvatlash hamda MDH davlatlari bilan ushbu sohadagi hamkorlikni yanada mustahkamlash bo'yicha olib borilayotgan chora-tadbirlar natijasida 2021- yilning yanvar-may oylarida tashqi savdo aylanmasida MDH davlatlarining ulushi 45,5 %ni hamda tashqi savdo aylanmasi 2020- yilning shu davriga nisbatan 121,5 %ni tashkil etdi. Boshqa xorijiy davlatlarning viloyat tashqi savdo aylanmasidagi ulushi 2020- yilning yanvar-may oylarida 53,3 %ni, 2021- yilning ushbu davrida tashqi savdo aylanmasidagi ulushi 54,5 %ni tashkil qilgan bo'lib, o'tgan yilning shu davriga nisbatan 127,5 % ni tashkil etdi. MDH davlatlaridan Tojikiston va Qirg'iz Respublikasi bilan faol tashqi savdo balansi hamda boshqa davlatlardan (qo'shni davlatlardan tashqari) esa Turkiya, Afg'oniston, Singapur va Qatar bilan faol tashqi savdo balansi kuzatilganini ko'rish mumkin. TSAda eng yuqori ulush Turkiya, Qozog'iston, Rossiya Federatsiyasi va Xitoy davlatlari hissasiga to'g'ri keldi.

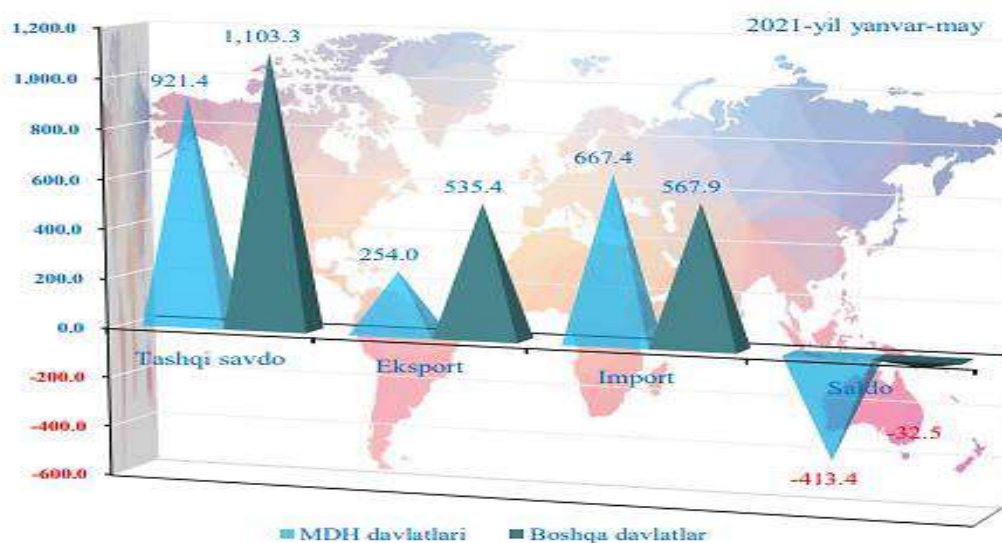

1-rasm. Davlat tomonidan eksportyorlarni qo'llab-quvvatlash

Hozirga kunda davlat tomonidan eksportyorlarni qo'llab-quvvatlash va eksportbop mahsulotlarni yaratishda imtiyozlar hamda iqtisodiy ko'mak berilmoqda. 2021-yil yanvar-may oylari yakuni bilan 789,4 mln. AQSh dollari qiymatdagi (2020- yilning shu davriga nisbatan 141,7 %) tovar va xizmatlar eksport qilindi. Eksport tarkibida tovarlar ulushi 99,5 %ni tashkil etib, bular asosan sanoat tovarlari (71,8 %), oziq-ovqat mahsulotlari va tirik hayvonlar (11,2 %), turli xil tayyor buyumlar (7,5 %), oziq-ovqat xom-ashyosi (yoqilg'idan tashqari) (4,3 %), kimyoviy vositalar va shu kabi mahsulotlar (3,0 %), shuningdek, mashina va transport asbob-uskunalari (1,6 %) guruhlari hissasiga to'g'ri kelmoqda.

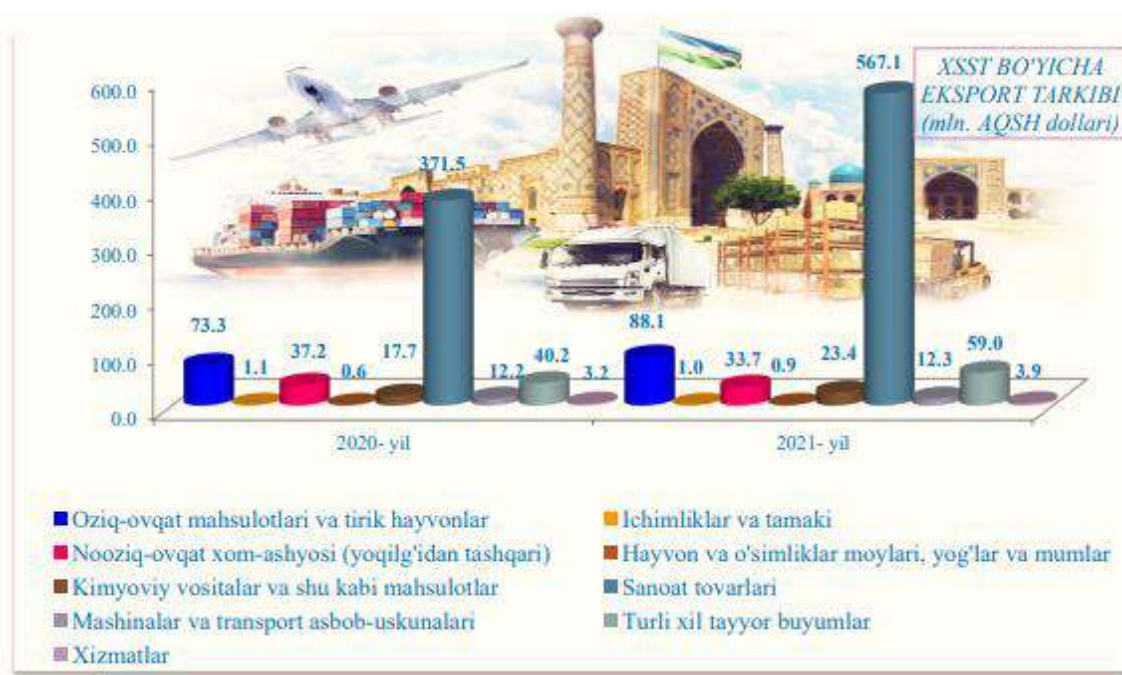

3-rasm. Eksport tarkibiy qismi.

2021-yilning yanvar-may oylarida eksport qilingan tovarlar va xizmatlar tarkibining tahlili shuni ko'rsatmoqdaki, 2020- yilning yanvar-may oylariga nisbatan, ichimliklar va tamaki hamda oziq-ovqat xom-ashyosidan tashqari barcha tovar va xizmatlarda o'sish kuzatildi.

Mamlakatimizda faoliyat yuritmayotgan korxonalar va tashkilotlar holati o'rganilib, xususan ishlab chiqarish korxonalariga import o'rnini bosuvchi mahsulotlarni ishlab chiqarishda davlatimiz tomonidan moddiy va moliyaviy yordamlar berilmoqda. Joriy yilning yanvar-may oylari mobaynida import hajmi 1235,3 mln. AQSh dollari (2020- yilning shu davriga nisbatan o'zgarish sur'ati 115,8 %) tashkil etdi. Import tarkibida eng katta ulush mashinalar va transport asbob-uskunalari (26,2 %), sanoat tovarlari (18,9 %), oziq-ovqat xom-ashyosi (yoqilg'idan tashqari) (19,2 %), oziq-ovqat mahsulotlari va tirik hayvonlar (15,1 %) hamda kimyoviy vositalar va shu kabi mahsulotlar (7,5 %) hisobiga to'g'ri keldi.



4-rasm. Import tarkibiy qismi.

Importning eng katta ulushi, oziq-ovqat xom-ashyosi (yoqilg'idan tashqari) (33,7 %) va sanoat tovarlari (24,8 %) MDH mamlakatlariga to'g'ri kelsa, boshqa xorijiy mamlakatlardan esa eng katta ulush mashinalar va transport asbob-uskunalar (46,3 %) va oziq-ovqat mahsulotlari va tirik hayvonlar (17,3 %) hissasiga to'g'ri keladi.

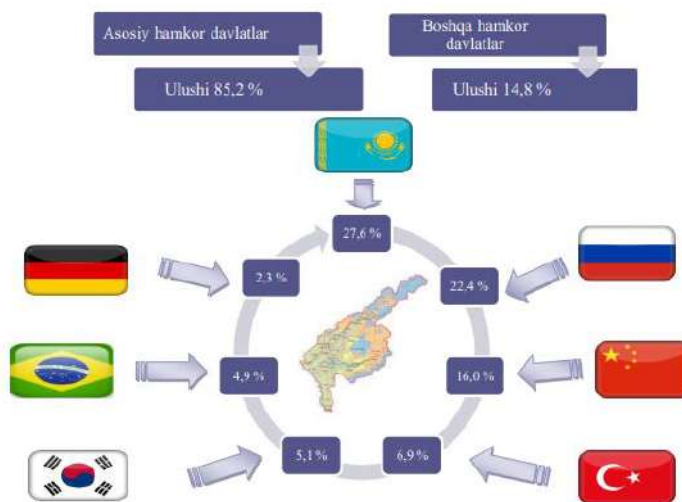

5-rasm. 7 ta eng yirik hamkor davlatlaridan jami import hajmi.

Shulardan 7 ta eng yirik bo'lgan Qozog'iston, Rossiya Federatsiyasi, Xitoy, Turkiya, Koreya Respublikasi, Braziliya va Germaniya hamkor davlatlaridan jami import hajmi 1052,5 mln. AQSh dollariga teng bo'lib, bu umumiy import hajmining 85,2 %ini tashkil qiladi.

Xulosa. Toshkent viloyati eksportning asosiy qismini sanoat tovarlari tashkil etayotgani viloyatning ishlab chiqarish sohasi uchun ijobiy belgidir. Oziq-ovqat mahsulotlari, tayyor mahsulotlar, xomashyo, kimyo, mashinasozlik kabi turli xil mahsulotlar eksport qilinayotgani

ham quvonarlidir. Bu mintaqa kuchli va xilma-xil iqtisodiyotga ega ekanligidan dalolat beradi, bu esa uzoq muddatli o'sish va barqarorlikni ta'minlashda muhim ahamiyatga ega.

Toshkent viloyati importning eng katta ulushini mashina va transport uskunalari tashkil etayotgani viloyatda infratuzilma va transport tizimlariga sarmoya kiritilayotganidan dalolat beradi. Importda oziq-ovqat xomashyosining salmoqli ulushi ham viloyatning ishlab chiqarish tarmog'i uchun zarur materiallarni chetdan keltirayotganidan dalolat beradi. Oziq-ovqat mahsulotlari va tirik hayvonlarning salmoqli ulushi chetdan olib kelinayotgani ham quvonarli, bu esa viloyat ushbu mahsulotlarga bo'lgan talabni qondirish imkoniyatidan dalolat beradi. Umuman olganda, ushbu ma'lumot mintaqa iqtisodiyoti va uning boshqa mamlakatlar bilan savdo aloqalari haqida tushuncha beradi.

Foydalanilgan adabiyotlar ro'yhati:

1. <http://www.toshvilstat.uz/uz/rasmiy-statistika/merchandise-trade-2>
2. http://registr.stat.uz/enter_form/ru/index.php
3. R. Toxirov. Tadbirkorlik subyektlari samaradorligini baholashning uslubiy yondashuvlari. QO'QON UNIVERSITETI XABARNOMASI. Ilmiy-elektron jurnali.1/2023. 40-43.
4. Kokand, F. M., Kokand, R. T., & Kokand, D. M. (2020). Trends in solving problems in the development of an innovative economy. *Journal of Advanced Research in Dynamical and Control Systems*, 12(6), 1205-1209.
5. Toxirov, R. S., & Raxmonov, N. R. O. G. L. (2021). DASTURIY TA'MINOT YORDAMIDA ZAMONAVIY BOSHQARUVNI TASHKIL ETISH ISTIQBOLLARI. *Central Asian Academic Journal of Scientific Research*, 1(1), 181-186.
6. Tokhirov, R., & Rahmonov, N. (2021). Technologies of using local networks efficiently. *Asian Journal of Multidimensional Research*, 10(6), 250-254.
7. Tokhirov, R., & Abdurakhimjanov, A. (2021). The Issue of Modern Strategic Management in Enterprises or Firms. *The American Journal of Management and Economics Innovations*, 3(08), 9-14.

**O'ZBEKISTONDA KICHIK BIZNES VA XUSUSIY TADBIRKORLIKDA XIZMAT
KO'RSATISH SOHASINING YALPI ICHKI MAHSULOTDAGI ULUSHI**

Toshxo'jayev Abduqodirxon Abdulmansur o'g'li
Qo'qon universiteti Moliya yo'nalishi 3-bosqich talabasi,
Nuritdinov Jalolxon Tursunboy o'g'li
Qo'qon Universiteti "Raqamli texnologiyalar va matematika"
kafedrası o'qituvchisi

Annotatsiya: Ushbu maqolada kichik biznes va xususiy tadbirkorlikda xizmat ko'rsatish sohasining bugungi kundagi o'rni, rivojlanish bosqichlari, ko'plab islohotlar, sohaning afzallik va kamchiliklari shuningdek, O'zbekistonning yalpi ichki mahsulotiga ushbu soha bo'yicha qo'shgilgan o'zgarishlar, islohotlar hamda dasturlar strategiyasi kabi ko'plab dolzarb mavzular yoritilgan.

Kalit so'zlar: tibbiyot sohasi, xizmat ko'rsatish, korrelyatsion koeffitsient, regression model, VIF-mezoni, F-Fisher mezon, xarajat, tushum.

Kirish: Bugungi kunda respublikamizning ijtimoiy-iqtisodiy hayotida iqtisodiyotni isloh qilish va modernizatsiya qilish jarayonlari xizmat ko'rsatish va servis sohasini yanada rivojlantirishni ta'minlashga qaratilgan. Yalpi ichki mahsulotda, iqtisodiyotda band bo'lganlar tarkibida, davlat budjetiga to'lanadigan soliqlarda, yangi ish o'rinlari yaratishda, mamlakatimiz ichki bozorini iste'mol tovarlari bilan to'ldirishda ushbu tarmoqning ulushi keskin ortib bormoqda. kelajakda bu jarayonni davom ettirishga qaratilgan huquqiy-me'yoriy baza yaratildi. Kichik biznes va xususiy tadbirkorlik iqtisodiyotni rivojlantirish, aholi bandligi va daromadlarini oshirishda muhim omildir. Ushbu soha vakillarini har taraflama qo'llab-quvvatlash maqsadida oxirgi ikki yarim yilda Prezidentning ellikdan ortiq farmon va qarorlari qabul qilindi. Jumladan, tadbirkorlik faoliyatini davlat ro'yxatidan o'tkazish, turli ruxsatnomalar olish va boshqa ko'plab xizmatlar tartib-qoidalari soddalashtirildi. Bu borada qulaylik yaratish uchun Davlat xizmatlari agentligi va uning joylardagi markazlari tashkil etildi. Tadbirkorlik subyektlarining huquqlari va qonuniy manfaatlarini himoya qilish bo'yicha vakil (Biznes-ombudsman) lavozimi joriy qilindi va yana "O'zbekiston Respublikasi Prezidentining 2006 yil 17 apreldagi 325-sonli xizmat ko'rsatish va servis sohasini rivojlantirishni jadallashtirish chora-tadbirlari to'g'risida"gi va "O'zbekiston Respublikasida xizmat ko'rsatish va servis sohasini rivojlantirish dasturi to'g'risida"gi qarorlari. O'zbekiston Respublikasida 2012-2016 yillarda xizmat ko'rsatish sohasi (O'zbekiston Respublikasi Qonun hujjatlari to'plami, 2012 yil, 20-son, 215-modda)» ushbu sohaga, undagi sub'ektlar faoliyati samaradorligini oshirishga, kontseptual sohani belgilashga qaratilgan. rivojlanish yo'nalishlari bunga yaqqol misol bo'la oladi.

Kichik biznes, insoniyatning hayoti boyicha ahamiyatli sohalardan biridir. Bu sohada yaratilgan ish o'rinlari, o'zaro aloqalar va xizmat ko'rsatish tizimlari orqali insonlar hayotini yaxshiladi va bu sohada ishlayotgan odamlar, yangi mahsulotlar va xizmatlar yaratish orqali davlat iqtisodiyotiga o'z hissasini qo'shadi. Jumladan, xizmatlar sohasi insoniyatning hayoti uchun muhim rolini o'ynaydi. Ushbu sohadagi yutuqlar, ekonomik rivojlanishni kengaytirishi bilan birga, ekologik holatlarni yaxshilashga ham ko'mak beradi.

Asosiy qism: Endilikda mamlakat iqtisodiyotida kichik biznes va xususiy tadbirkorlikda xizmatlarni Yalpi ichki mahsulotga ta'siri doirasida aniq statistik ma'lumotlar orqali tahlil qilib chiqamiz. Ushbu tadqiqotda Stat.uz tarmog'idan olingan ma'lumotlardan foydalanildi. 2007-yildan 2022-yilgacha bo'lgan ma'lumotlar uchun jami Yalpi ichki mahsulot va Kichik biznes va xususiy tadbirkorlikda xizmatlar sohalari bo'yicha jami hisobotlar to'plandi. Tadqiqotda Y sifatida jami Yalpi ichki mahsulot, X sifatida Kichik biznes va xususiy tadbirkorlikda xizmatlar deb oldik.

Shunday qilib, yozilgan model chiziqli ko'rinishda va shuning uchun u chiziqli regressiya modelidir. Ushbu tadqiqotda klassik chiziqli regressiya modelini (CLRM), korrelyatsiya koeffitsientlari ($r_{y/x}$), determinatsiya (R^2), elastiklik koeffisienti, approksimatsiya xatoligi va Fisher mezonini (F-distribution) taxminlarining empirik ehtimoligi to'g'risidagi ma'lumotlar ko'rib chiqiladi.

1-rasm. Stat.uz saytidan olingan ma'lumotlar(mlrd hisobida)

	yil	y	x
1.	2007	28190	6202.7
2.	2008	38969.8	8534.7
3.	2009	49375.6	11182.1
4.	2010	78936.6	15214.1
5.	2011	103233	19556.5
6.	2012	127590	24841.8
7.	2013	153311	31409.1
8.	2014	186829	40187.9
9.	2015	221351	47269.6
10.	2016	255422	61346.2
11.	2017	317476	69212.7
12.	2018	426641	84433.4
13.	2019	532713	103107
14.	2020	605515	114053
15.	2021	738425	144813
16.	2022	888342	173158

Ushbu jadvaldagi ma'lumotlar asosida Stata dasturida ekonometrik tahlilni amalga oshiramiz. Avvalo stata dasturida buyruqlar orqali tahlillarni bajaramiz. Birinchi navbatda sum buyrug'i orqali statistik tahlilni bajaramiz. Bunda undagi ma'lumotlar asosida tahlil qilingan umumiy kuzatuvlar soni, standart xatoliklar, o'rtacha qiymat, minimal qiymat, maksimal qiymatlarini ko'rishimiz mumkin(2-rasm).

2-rasm. Ma'lumotlarning statistic tahlili.

`. sum y x`

Variable	Obs	Mean	Std. Dev.	Min	Max
y	16	297020	266670.6	28190	888341.7
x	16	59657.53	51403.71	6202.7	173157.7

Berilgan ma'lumot 16ta kuzatuv va 2 ta o'zgaruchidan iborat, bunda o'zgaruvchining o'rtacha qiymati $y=297020$ va $x=59657,53$ ga teng.

3-rasm. Ma'lumotlarning Korrelyatsion tahlil natijalari

```
. cor y x
(obs=16)
```

	y	x
y	1.0000	
x	0.9976	1.0000

Asosiy omil y va unga ta'sir etuvchi omil x orasidagi bog'liqlik $r=99,76\%$ ga teng, demak asosiy omil va unga ta'sir etuvchi omillar orasida kuchli bog'liqliklar mavjud. Ya'ni xususiy korrelyatsion koeffitsient kuchli va tug'ri bog'lanishga ega.

4-rasm. Ma'lumotlarning chiziqli regressiya modelini tahlili

```
. reg y x
```

Source	SS	df	MS			
Model	1.0617e+12	1	1.0617e+12	Number of obs =	16	
Residual	5.0274e+09	14	359097653	F(1, 14) =	2956.50	
Total	1.0667e+12	15	7.1113e+10	Prob > F =	0.0000	
				R-squared =	0.9953	
				Adj R-squared =	0.9950	
				Root MSE =	18950	

	Coef.	Std. Err.	t	P> t	[95% Conf. Interval]	
y						
x	5.17553	.0951845	54.37	0.000	4.971379	5.37968
_cons	-11739.32	7395.177	-1.59	0.135	-27600.39	4121.76

$$y=5.17x-11739.32$$

Yuqoridagi regression tahlil natijasiga asosan parametrlarning ishonchlik koeffitsientida ijobiy natijaga erishildi. Shu natijaga asosan tahlil qiladigan bo'lsak, bevosita regression modelda x (kichik biznes va xususiy tadbirkorlikda xizmatlar) ning 1 birlikga oshishi boshqa omillar nolga teng bo'lganda, y (yalpi ichki mahsulot) hajmini ehtimollik asosida 5,17 birlikdagi miqdorga oshishini bildiradi.

Shuningdek, determinatsiya (R^2) koeffitsiyenti tanlangan chiziqli funktsiyani yoki tuzilgan modelni natijaviy belgi dispersiyasini izohlaydi. Yuqoridagi determinatsiya qiymati 0,9950 ga teng, ya'ni tanlangan regressiya tenglamasida aniqlangan natijaviy belgi dispersiyasi 99,50% ni tashkil etishi kelib chiqdi.

4-rasmga ko'ra tuzilgan model parametrlarining t studentning qiymati $t_a=54,37$ va $t_b=-1.59$ ga teng. T studentning jadval qiymati esa 1,345ni tashkil etdi. Demak model parametrlari jadval qiymatidan oshganligi sabab ikkala qiymatnixonam ishonchlik deb asoslanadi.

5-rasm. Chiziqli regression model grafigi

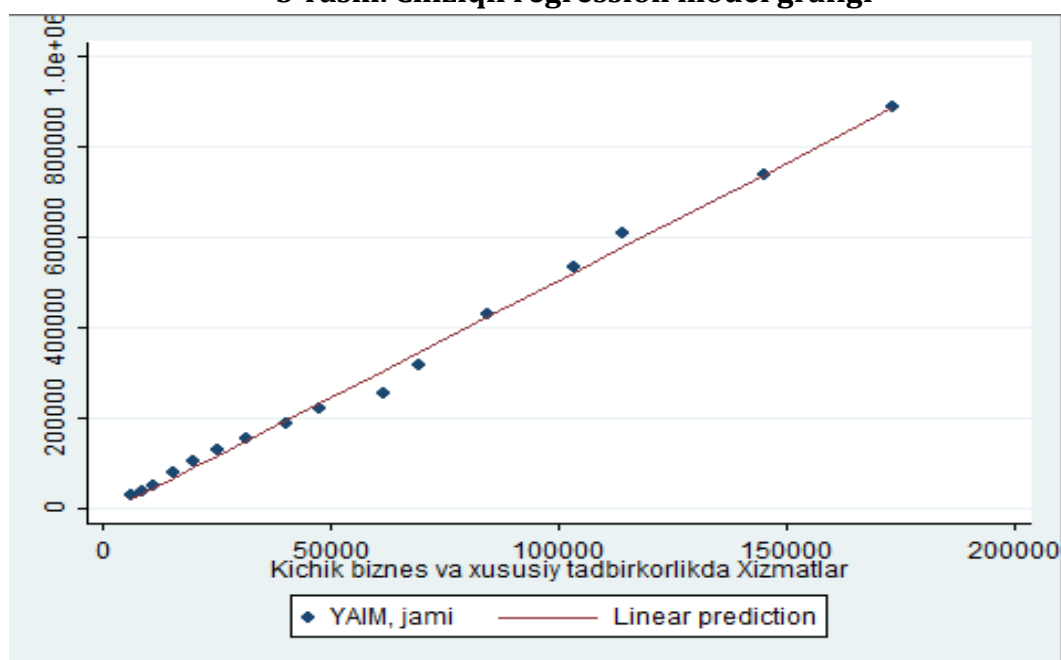

6-rasm. Ma'lumotlarning approksimatsiya xatoligi natijalari

```
. gen Aline=abs((y-yhat)/y)*100
```

```
. mean Aline
```

```
Mean estimation                Number of obs   =       16
```

	Mean	Std. Err.	[95% Conf. Interval]	
Aline	8.503742	2.007448	4.224968	12.78252

Tuzilgan chiziqli modelning aproksimatsiya xatoligi $A=8,503742\%$ ni tashkil qildi. Demak 12% dan oshmaganligi uchun tuzilgan chiziqli model ahamiyatli (yaroqli) ekan.

7-rasm. Ma'lumotlarning ellastiklik koeffisienti natijalari

```
. margins, eyex(x) atmeans
```

```
Conditional marginal effects    Number of obs   =       16
Model VCE      : OLS
```

```
Expression      : Linear prediction, predict()
```

```
ey/ex w.r.t.    : x
```

```
at              : x                =    59657.53 (mean)
```

	Delta-method				
	ey/ex	Std. Err.	z	P> z	[95% Conf. Interval]
x	1.039524	.0253064	41.08	0.000	.9899241 1.089123

Yuqoridagi elastiklik tahlil natijasiga asosan parametrlarning koeffitsientida ijobiy natijaga erishildi. Shu natijaga asosan tahlil qiladigan bo'lsak, bevosita elastiklik modelda x (kichik biznes va xususiy tadbirkorlikda xizmatlar) ning 1 foizga oshishi, y (yalpi ichki mahsulot) hajmini ehtimollik asosida 103,95 foizga oshishini anglatadi birlikdagi miqdorga oshishini bildiradi.

Modelga kiritilayotgan har bir yangi omilning model uchun statistik ahamiyatligini xususiy F - mezon yordamida tekshirib borish mumkin. Demak, Fisher mezoni (F) bo'yicha butun tenglamanigina emas, balki regressiya modeliga kiritilayotgan har bir omilning ahamiyatligini baholash mumkin. Omillararo korrelyatsiyaga muvofiq bitta omilning statistik ahamiyatligi uning modelga nechanchi o'rinda kiritilayotganiga bog'liq bo'lishi mumkin. 4-rasmga asosan $F_{\text{hisob}}=2956,50$ ga teng ya'ni Fisher mezoning jadval qiymatidan katta va har bir omil ahamiyatli ekanini ifodalaydi.

Xulosa: Ushbu tadqiqotda Yalpi ichki mahsulotning korrelyatsion-regression tahlili orqali tushumni oshishiga asosiy ta'sir etuvchi omil kichik biznes va xususiy tadbirkorlikda xizmat ko'rsatish sohasi o'z aksini topdi. Bunda tushumni oshirish uchun asosiy kichik biznes va xususiy tadbirkorlikda xizmat ko'rsatish sohasiga yanada rivojlantirish va kengaytirish kerak.

Yuqoridagilardan xulasa qiladigan bo'lsak, mamlakatimizda kichik biznes va xususiy tadbirkorlikda xizmat ko'rsatish sohasini yanada rivojlantirish, aholiga sifatli xizmatlar ko'rsatish hozirgi kunning dolzarb masalalari bo'lib qolmoqda. Shularni inobatga olib ushbu sohani yanada kengaytirish va modernizatsiya qilishdan to'xtamaslik kerak shunda ham Davlatimizga ham tadbirkorga manfaatli bo'ladi.

Foydalanilgan adabiyotlar ro'yxati:

1. Nazarov V., Dormidontova Y., Lyashok V. (2014). Analysis of factors that influence workers' decision to retire. Journal of the New Economic Association, 4 (24), 66–86 (in Russian).
2. Sabirov X.N. Ekanometrika II. O'quv qo'llanma. "Innovatsion rivojlanish nashriyot-matbaa uyi" 2022, 430 bet.
3. <https://api.stat.uz/api/v1.0/data/kichik-biznes-va-xususiy-tadbirkorlikning-ulushi?lang=uz&format=xlsx>
4. <https://api.stat.uz/api/v1.0/data/iqtisodiy-faoliyat-turlari-kesimida-yalpi-ichki-m-2?lang=uz&format=xlsx>
5. <https://lex.uz/uz/docs/-6185471>

O'ZBEK TURIZIMNI RIVOJLANTRISHDA INNOVATSION TEXNOLOGIYALAR

Choriyev Jo'rabek
Qo'qon Universiteti Mehmonxona va turizmni
boshqarish yo'nalish talabasi,
Yo'ldashev Axrorjon
Qo'qon Universiteti Raqamli texnologiyalar
va matematika kafedrası o'qituvchisi

Annotatsiya: Mazkur tezisda O'zbek turizmidagi kamchiliklar, turizimni rivojlantrishda innovatsion texnologiyalar ta'siri, turizm sohasida innovatsion texnologiyalarning ahamiyati, ulardan samarali foydalanish yo'llari va o'zgarish dinamikasi o'rganilgan. Xalqaro reytinglardan foydalangan holda, sohani rivojlantirish uchun mobil texnologiyalarni qo'llash imkoniyatlari haqida fikrlar aytib o'tilgan.

Kalit so'zlar: innovatsion axborot texnologiyalari, turizmدا mobil texnologiyalar, turizm, raqamli texnologiyalar.

Turizm sohasi rivojlanishining hozirgi bosqichida axborot texnologiyalari va dasturiy ta'minot muhim o'rin tutadi. Texnologik taraqqiyot turizm faoliyatiga shiddat bilan kirib bormoqda, xususan, GPS navigatsiyasidan foydalangan holda mobil telefonlar uchun noyob multimedia qo'llanmalari ishlab chiqilmoqda va sayyohlarga taklif etilmoqda. Turistik biznes - tadbirkorlikning harakatlanuvchi yo'nalishi hisoblanadi. Soha vakillari doimiy ravishda mijozlar bilan aloqada bo'lishlari, har qanday vaziyatni masofadan turib muvofiqlashtirishlari, har qanday savol va sharhlarga imkon qadar tezroq javob berishlari, so'nggi daqiqalargacha ham sayohatlar va ekskursiyalar putyovkalarini taklif qilishga tayyor bo'lishlari kerak. Bunda turistik agentliklarga maxsus ishlab chiqilgan mobil ilovalar muhim yordamchi bo'ladi. Statistik ma'lumotlarga ko'ra hozirgi kunda dunyoda sayohatchilarning qariyb 75% i o'zlarining marshrutlarini online platformalar orqali amalga oshirishni rejalashtirmoqdalar. Bunday platformalar misol sifatida Agoda, Booking.com va Airbnb kabilarni kiritish mumkin. Sayohat qilayotgan turistlarning 70 %idan ortig'i ijtimoiy tarmoqlar orqali sayohatlarini boshqalar bilan bo'lishib borishadi. 35% atrofidaagi turistik safarlar ijtimoiy tarmoqlarda joylashtirilgan ma'lumot va tavsiya qilingan manzillar orqali amalga oshirilmoqda.

Innovatsion axborot texnologiyalaridan foydalanish har qanday soha uchun ijobiy ta'sir o'tkazadi. Turizm sohasida qo'llaniladigan innovatsion texnologiyalar turistik kompaniya, sug'urtalovchi, transport kompaniyasi, sayyohlik byurosi, mehmonxonalar, umumiy ovqatlanish korxonalarini kabi sohaga tegishli barcha subyektlar faoliyatini zamonaviy tarzda amalga oshirishda ijobiy ta'sir ko'rsatadi. Ushbu texnologiyalardan foydalanish iste'molchiga Internet orqali xizmat tanlash imkonini bera oladigan xizmatlardan ya'ni axborot ko'rinishidagi turizm mahsulotlarini yaratishdan iborat. Bu holat esa hozirgi raqamlashtirish jarayoni shiddat bilan ketayotgan davrda kompaniyalar uchun raqobatbardosh mahsulot, narxni shakllantirish, investitsiyalardan foydalanish va sotish siyosatini kabi muhim jarayonlarni amalga oshirishda muhim ahamiyat kasb etadi.

Hujjatsiz sayohat identifikatori sayohatchilarga foyda keltiradi deb ishoniladi. Shunday qilib, bu odamlarning sayohatga tayyorgarlik ko'rish usullarini o'zgartiradi. Mehmonxonani

tasdiqlash, foydalanuvchi identifikatori, pasport va boshqalar kabi bir nechta hujjatlarni taqdim etish o'rniga, sayohatchilar hozirda o'z shaxsini taqdim etish uchun ko'proq imkoniyatga ega. Shunga ko'ra, turizm sanoatida tanib olish texnologiyasi foydalanuvchi uchun ajoyib afzalliklardan iborat bo'lib, xavfsizlikni oshirish, xizmatlarning o'tkazilmasligi va yuqori samaradorlikni o'z ichiga oladi. Foydalanuvchilar nuqtai nazaridan, turizmdagi texnologiya texnologiyani yaxshi biladigan va ishtiyoqli "sayohatchilar" bo'lgan ming yilliklarning qaror qabul qilishiga katta ta'sir ko'rsatadi. Bundan tashqari, bu avlod o'z manfaatlarini amalga oshirish uchun moliyaviy imkoniyatlarga ega. Shunday qilib, ijtimoiy media, mobil texnologiyalar va sharhlar sayohat va mehmondo'stlik sanoatidagi foydalanuvchilar uchun odatiy holga aylandi. Ko'rinib turibdiki, turizmdagi texnologiya sanoat harakatiga chuqur ta'sir ko'rsatadi. U bozorda yetkazib beruvchilar va mijozlarning xatti-harakatlarini tezda o'zgartiradi.

Turizmda mobil texnologiyalar	Ilova
Talab bo'yicha ulanish	Foydalanuvchilar va provayderlarni sayohatdan oldin, safar davomida va so'ngida ulanish
Talab bo'yicha suhbatlar	AI, chatbot, lahzali xabar almashish, virtual yordamchi
Progressiv veb-illovalar	API to'plamlari veb-ilovani mahalliy mobil ilovaga o'tkazadi
Shaxsiylashtirilgan takliflar	AI va katta ma'lumotlar har bir hisob uchun maxsus paketlarni yaratadi
Tezkor mobil to'lovlar	NFC, elektron hamyon va bir marta bosish bilan bron qilish
Oxirgi daqiqadagi bandlovlar	Arzonroq narxda inventarni o'rganing

Shuni ta'kidlash kerakki, axborot tizimlarining rivojlanib borayotganiga qaramay, mamlakatimizning turizm sohasida mobil innovatsion texnologiyalardan foydalanish yetarli darajada emas. Turizm salohiyati yuqori bo'lgan xorijiy mamlakatlarda axborot va mobil texnologiyalar sohaning ajralmas qismi hisoblanadi. Turistik salohiyatni oshirish maqsadida IT dasturchilari tomonidan biznesni rivojlantirishda mobil texnologiyalarni moslashtirish va yaratish bo'yicha izlanishlar olib borilmoqda. Jumladan, "2019 — 2025 yillarda O'zbekiston Respublikasida turizm sohasini rivojlantirish Konsepsiyasida turizm sohasini rivojlantirish uchun zarur bo'lgan yangi xizmat turlarini innovatsion texnologiyalar yordamida amalga oshirish vazifasi belgilangan.

O'zbekistonda turizmni rivojlantirishda innovatsion texnologiyalar muhim o'rin tutadi. Sayyohlik industriyasida texnologiyalardan foydalanish ortib borayotganligi sababli, sayyohlar sayohat qilish joylarini rejalashtirish, bron qilish va tajriba qilish uchun har qachongidan ham internet, mobil ilovalar va boshqa texnologik yutuqlarga tayanmoqda. Masalan, raqamli texnologiyalar O'zbekistonning madaniy merosini targ'ib qilish, qulaylik va

ulanish imkoniyatlarini oshirish hamda umumiy turizm tajribasini yaxshilashga yordam beradi. Mobil ilovalar, virtual va kengaytirilgan reallik, sun'iy intellektga asoslangan chatbotlar kabi innovatsion texnologiyalarni qo'llash potentsial sayyohlarga O'zbekistonning sayyohlik takliflari haqida batafsil ma'lumot, ularning sayohat tajribasi bo'yicha shaxsiy tavsiyalar va ko'rsatmalar bilan ta'minlashga yordam beradi. Shuningdek, innovatsion texnologiyalar bron qilish va bron qilish kabi turistik xizmatlar samaradorligini oshirishga yordam beradi va O'zbekistonda sayyohlar uchun yanada qulay va qulay tajriba o'tkazishga yordam beradi. Binobarin, innovatsion texnologiyalar O'zbekiston turizm industriyasini rivojlantirish uchun zarur bo'lib, mamlakat iqtisodiyoti yuksalishiga xizmat qilishi mumkin.

Xulosa qilib aytadigan bo'lsak innovatsion texnologiyalar O'zbekistondagi turizmni rivojlantirishda muhim o'rin tutadi. Bu, sayyohlik industriyasida qulaylik va ko'rsatmalar bilan bir qator turistik xizmatlarni oshirishga yordam beradi. Innovatsion texnologiyalar turizmni rivojlantirish orqali O'zbekiston iqtisodiyoti uchun ham foydali bo'lib, mamlakatni dunyoda taniqlik va yaxshi imkoniyatlarga ega bo'lishiga qo'shimcha yordam beradi. Binobarin, innovatsion texnologiyalar O'zbekiston turizm industriyasini rivojlantirish uchun zarur bo'lib, mamlakat iqtisodiyoti yuksalishiga xizmat qilishi mumkin.

Foydalanilgan adabiyotlar ro'yxati:

1. Turizmning O'zbekistondagi faoliyati: Oybek Akhmadjonov Botirbek Abdug'afforov
2. "Iqtisodiyot va innovatsion texnologiyalar" (Economics and Innovative Technologies) ilmiy elektron jurnali
3. <https://adamosoft.com/blog/technology-in-tourism-reshaping-the-hospitality-industry/>
4. PF-5611-сoн 05.01.2019. O'zbekiston Respublikasida turizmni jadal rivojlantirishga oid qo'shimcha chora-tadbirlar to'g'risida
5. Yo'ldashev, A. (2022). TA'LIMDA SUNIY INTELLEKTNING IMKONIYATLARI. Academic research in educational sciences, 3(11), 726-729.
6. Axrorjon, Y., Madinaxon, S., Umida, M., & Alijon, M. (2022). Internet texnologiyalari innovatsiyalar. Sun'iy intellektni rivojlantirish. Ta'lim fidoyilari, 7(8).
7. Yo'ldashev, A. (2023). ELEKTRON TA'LIMNING JAMIYATDAGI TADBIG'I. Yosh Tadqiqotchi Jurnali, 2(2), 105-107.



III SHO'BA

**TA'LIM SIFATI VA SAMARADORLIGINI OSHIRISHDA INSON QADRI
VA BARKAMOL AVLOD SHAKLLANISHIDA PEDAGOGIKA,
PSIXOLOGIYANING O'RNI**



**BOSHLANG'ICH SINIF O'QUVCHILARINI TARBIYALASHDA SHARQ MUTAFAKKIRLARI
ASARLARIDAN FOYDALANISH**

Boboqulova Madina Mirzohid qizi
Qo'qon universiteti Boshlang'ich ta'lim yo'nalishi
4-kurs talabasi,
Muborakxon Ganiyeva, Qo'qon universiteti
Ta'lim sifatini nazorat qilish departamenti boshlig'i, p.f.n.

Annotatsiya: Mazkur maqolada Sharq mutafakkirlarining ijodiy faoliyatidagi ta'lim-tarbiyaga oid yondashuvlari, g'oyalari, qarashlarini yosh avlodning ongiga singdirishda tarbiya usullari va vositalarini o'rganish, hayotda ulardan to'g'ri foydalanish, ta'lim jarayonida tarbiyaning o'rni katta ekanligi, ta'limdan avval tarbiyaviy ta'limni uqtirish, tarbiya to'g'ri shakllantirilsa ta'lim siaftli bo'lishi va komil insonni tarbiyalash jamiyat uchun qanchalik zarurligi aks ettirilgan. Bu haqida Sharq mutafakkirlarining odilona qarashlaridan fikrlar keltirilgan. Shu bilan birga o'tkazilgan tadqiqotlar natijasida Sharq mutafakkirlari asarlarini o'rganish, ular asosida darslarni to'g'ri tashkil etish, bolalar ma'naviyatini shakllantirishdan iborat.

Kalit so'zlar: Sharq mutafakkirlari, barkamol avlod tarbiyasi, inson, tarbiya turlari: aqliy, axloqiy, jismoniy, mehnat, estetik, shaxs, ta'lim, tarbiya.

Kirish. O'zbekistonda ta'lim tizimini o'sib kelayotgan yosh avlod talablari asosida tashkil etish, uni jamiyat taraqqiyoti istiqbollari va jahon andozalariga javob bera oladigan darajada bo'lishini ta'minlash bugungi kunning dolzarb masalasidir.

Bugungi kunda o'zbek xalqi siyosiy-ijtimoiy, iqtisodiy va madaniy sohalarda katta yutuqlarga erishmoqda. O'z tarixiga yangicha tafakkur asosida yondashish, ulug' ajdodlar qoldirgan boy madaniy, ma'rifiy merosni o'rganish imkoniyati tug'ildi, milliy g'urur yana qayta tiklandi, ilm-fan, jumladan pedagogika fani yangi taraqqiyot bosqichiga ko'tarilmoqda. O'tmishdagi pedagogik tafakkur daholarini shuhratini tiklash, ular g'oyalari hayotga tadbiq etish bugun hammaga ayon bo'lmoqda. Qadimdan ota-bobolarimiz yosh avlodni hayoli, iymon-e'tiqodli komil inson qilib tarbiyalashga alohida e'tibor berganlar.

2017 yilning 24 may kuni O'zbekiston Respublikasi Prezidenti Shavkat Miromonovich Mirziyoyevning "Qadimiy yozma manbalarni saqlash, tadqiq va targ'ib qilish tizimini yanada takomillashtirish chora-tadbirlari to'g'risida"gi qarori e'lon qilindi. Ushbu qarorda "Mustaqillik yillarida xalqimizning qadimiy tarixi va boy madaniyatini tiklash, buyuk allomalarimiz, aziz-avliyolarimizning ilmiy, diniy va ma'naviy merosini har tomonlama chuqur o'rganish va targ'ib etish, muqaddas qadamjolarini obod qilish, yosh avlodni ularning ezgu an'analari ruhida tarbiyalash bo'yicha ulkan ishlar amalga oshirildi va izchil davom ettirilmoqda", -deya alohida ta'kidlab o'tilgan. Qarorga asosan mustaqillik yillarida xalqimizning qadimiy tarixi va boy madaniyatini tiklash, buyuk allomalarimiz, aziz-avliyolarimizning ilmiy, diniy va ma'naviy merosini har tomonlama chuqur o'rganish va targ'ib etish, muqaddas qadamjolarini obod qilish, yosh avlodni ularning ezgu an'analari ruhida tarbiyalash bo'yicha ulkan ishlar amalga oshirildi va izchil davom ettirish maqsad qilib qo'yilgan va bular mamlakatimizda asta sekinlik bilan bosqichma - bosqich amalga oshirilmoqda.

Darhaqiqat o'tgan yillar davomida yurtimizda yashab o'tgan ulug' allomalar hayoti va ijodini o'rganishga katta e'tibor qaratildi.

Buyuk allomalarimiz ta'limotlarida kamtarlik insoniy eng go'zal fazilat ekanligi, u inson madaniyati, uning odamiyligi, mardligi kabi xislatlar bilan belgilanadi. Inson kamtarligi eng avvalo uning mehnatida namoyon bo'ladi, kamtar kishida havo-nafs, g'urur, manmanlik

bo'lmaydi, u odob-axloqli, mehr-shafqatli bo'ladi, ishida, so'zida qat'iy turadi. O'zbek madaniyati, chunonchi sharqona milliy tarbiya nazariyasi va amaliyoti har bir tarixiy davr va bosqichlarda ijtimoiy-siyosiy jarayonlarda o'z ta'sirini o'tkazib kelgan.

O'tmishda ota-bobolarimiz, buyuk allomalarimiz, yuksak ma'rifat sohiblari baxt-saodatni ozodlik, erkinlikda ko'rganlar. Sharqning buyuk allomalari inson aqlini yuksakka ko'tarib, uning qobiliyati va aql zakovatiga ishongan. Qadimdan mutafakkir allomalarimiz barkamol avlodni tarbiyalash insoniyatning eng yuksak orzusi ekanligini o'z asarlarida tarannum etib kelgan. Biroq, dunyo xalqlarining barchasi ham bu haqda o'ylayvermagan. Bunday orzudagi insonlar azaliy ma'rifatga, madaniyatga mansub bo'lgan yurtlarning donishmandlari – eng mo'tabar ziyolilari hukmdorlari hisoblanganlar. Ularning orasida O'zbekiston deb atalmish muazzam zaminimizda yashagan bobokalonlarimizning o'z o'rni, hurmati bor. Bu jahon hamjamiyati tomonidan qabul qilingan haqiqatdir. Biz o'zligimizni anglab, mutafakkir bobolarimiz merosidan unumli foydalana bilsak, hech mubolag'asiz aytish mumkinki, ta'lim-tarbiya sohasida dunyoning eng ilg'or mamlakatlariga yetib olamiz. Bu esa har qanday boylikdan afzaldir.

Adabiyotlar tahlili. Insoniyat jamiyati taraqqiyotida yetuk insonlarning faoliyati, sa'y-harakatlari natijalari muhim o'rin tutadi. Bunday insonlar davlat va xalq arboblari (shohlar, podshohlar, amirlar, beklar), ma'naviyat-ma'rifat darg'alari (allomalar, mutafakkirlar, donishmandlar), din peshvolari (payg'ambarlar, ulamolar, shayxlar, imomlar) siyomosida jamiyat taraqqiyotida sezilarli o'rin tutganlar. Bunday shaxslarning surat va siyratlari, bajargan ishlari to'g'risida turli xil manbalarda yozib qoldirilgan va kelajak avlod ana shunday xislat-fazilatlariga ega bo'lishga undalgan.

Mashoyixlarning aytishlaricha: "Har bir millatning saodati, davlatlarning tinch va rohati yoshlarning yaxshi tarbiyasiga bog'liqdur". Shuningdek, taniqli o'zbek pedagogi Abdulla Avloniy "Tarbiya biz uchun yo hayot - yo mamot, yo najot - yo halokat, yo saodat - yo falokat masalasidir" deya ta'kidlagan edi.

Abu Rayhon Beruniy insoniyat tarixida birinchilardan bo'lib bolalarni kichik yoshidan mehnat qilishga o'rgata borish, kattalar mehnatini e'zozlaydigan qilib tarbiyalash, bolani ilm va kasbga o'rgatish oilaning diqqat markazida bo'lishi kerakligi haqida fikr bildirgan. Alloma oilada boshlangan mehnat tarbiyasini maktabda ta'lim bilan birga hunar o'rgatishga bog'lab davom ettirish lozimligini alohida ta'kidlagan. Ulug' mutafakkir mehnat va kasb-hunar vorislik asosida avloddan-avlodga meros bo'lib o'tishini sinchkovlik bilan o'rgangan va insonlarning hunarmandchilik faoliyatlarini yuqori baholagan. Mahmud Qoshg'ariy "Devoni lug'atit turk" asarida –Ilmli, aqlli odamlarga yaxshilik qilib so'zlarini tingla. Ilmlarni, hunarlarni o'rganib, amalga oshirdi" deydi. Allomaning ushbu fikri kishilarni mehnat qilishga, yaxshilikka undaydi, yomonlikni qoralaydi. Ilm va hunar sohiblarini e'zozlab, kishilarni ulardan ibrat olishga chaqiradi. Bugungi kunda yosh avlodni milliy ma'naviy axloq-odob ananalari yordamida tarbiyalash, komil inson qilib o'stirishda sharqona odob-axloqqa tayanish borasida boshlangich sinflar dasturida ham alohida takidlanadi.

Ta'lim-tarbiya rivojida o'lka jadidlarining ham o'rni beqiyos. Jadidlarning ma'rifiy va ma'naviy fikrlari hozirgi zamonamiz uchun ham juda muhim va ularni o'rganishimiz kerak. Jadidchilik harakati tarixiy shartli ravishda 3 guruhga bo'linadi.

Aytishimiz kerakki mana shu 3-bosqichda ko'plab nodir qo'lyozmalar: diniy va dunyoviy mavzudagi asarlar yaratilib ularda "Ilm o'rganish har bir musulmon ayol va erkak uchun farz" yoki muqaddas kitobimiz Qur'oni Karim ham "Iqro" yani o'qi deyilgani ilm olish va o'qish uchun esa axloqiy tarbiya birinchi o'rinda turishi kerakligi bildirilgan.

Ahmad Farg'oniy buyuk uyg'onish davrida Farg'onada tavallud topgan bo'lib, uning unumli va sermas'ul ilmiy faoliyati arab xalifaligi mintaqasidagi Damashq va Bag'dod shaharlari bilan bog'liqdir.

Qomusiy olim Ahmad Farg'oniyning ilmiy-ijodiy faoliyati, qaysi sohada bo'lmasin, ishni boshlashdan oldin maqsad va keyin vazifani belgilashdan iboratligi xarakterli holdir. Uning asarlari jahonning turli tillarida bir necha bor qayta tarjima qilingan.

Ahmad Farg'oniyning tinimsiz samarali ilmiy mehnati va faoliyati tufayli buyuk falakiyotshunos sifatida ilmiy rivoziyot va jug'rofiya sohasida katta obro' qozondi.

Ahmad Farg'oniyning ilmiy-nazariy ijodi hatto Ptolomeydek buyuk olimning falakiyot ilmiga bag'ishlangan "Almajistiy" nomli kitobiga sharxlar yozishga izoh va qo'shimchalar kiritishga imkon berdi. Uning falakiyot ilmiga doir asari so'ngida jug'rofiy joylar jadvali o'rin olgan. Ahmad Farg'oniyning asarlari o'zidan keyingi dunyo olimlariga qo'llanma sifatida xizmat qildi va xizmat qilmoqda. Shuning uchun ham u buyuk muallif va pedagogdir.

Imom Ismoil al-Buxoriy insoniyat madaniyatiga benazir hissa qo'shgan, zaminu-zamonlarda barcha avlodlarga ma'naviy ozuqa baxsh etgan Imom al-Buxoriy axloq va odobga oid hadislar mujassamlangan, ahamiyatiga ko'ra Qur'oni karimdan keyingi ikkinchi diniy manba deb e'tirof etilgan "Al-Jome' as-Saxih" kitobidan keyin yaratgan "Al-adab al-mufrad" ("Adab durdonalari") asarida axloqiy qadriyatlarni bayon etadi.

Imom Ismoil al-Buxoriy ushbu asarlarida axloq, odob haqida so'z yuritir ekan, odamlarni ota-onaga hurmatda bo'lishga, onani e'zozlashga, mehr-oqibatli, pok va iymonli bo'lishga da'vat etadi, yaxshilik qilish insonning muqaddas burchi ekanini ta'kidlaydi.

Ajdodlarimiz o'z asarlarida yoshlarning kasbiy mehnat ta'limi va tarbiyasiga juda katta e'tibor berganlar. Ular kasb-hunar ta'limiga ta'lim va tarbiyaning zaruriy tarkibiy qismi sifatida yondashganlar va uni aqliy, jismoniy va ma'naviy tarbiya bilan birga olib borish zarur, deb hisoblaganlar.

Umuman, ulug' yurtdoshimiz Imom Ismoil al-Buxoriy butun umrini umuminsoniy axloqiy qadriyatlarni tiklash, mustahkamlash va kelgusi avlod uchun tuhfa qilib qoldirish, butun dunyo musulmonlarida axloqi karima va odobi haqida olijanob xislatlarni tarkib toptirishga bag'ishladi. Ularni pokizalikka, iymonli, e'tiqodli, sof vijdonli va insofli bo'lishga da'vat etdi. Ulug'mutafakkirning axloq-odob va ta'lim-tarbiyaga oid pand-nasihatlar va o'g'itlari mustaqilligimizni mustahkamlash, yosh avlodni illatli va qabih yo'llardan qaytarishda, shubhasiz, o'z ijobiy ta'sirini ko'rsatadi, albatta.

Abu Rayhon Beruniyning ta'lim berish kishi ruhiyatiga, qobiliyatiga mos, uni toliqtirmaydigan bo'lishga e'tibor beradi va shunday yozadi: "Bizning maqsadimiz o'quvchini toliqtirib qo'ymaslikdir. Hadeb bir narsani o'qiy berish zerikarli bo'ladi va toqatni toq qiladi. Agar o'quvchi bir masaladan boshqa bir masalaga o'tib tursa, u xuddi turli-tuman bog'rog'larda sayr qilgandek bo'ladi, bir bog'dan o'tar-o'tmas, boshqa bog' boshlanadi. Kishi ularning hammasini ko'rgisi va tomosha qilgisi keladi. "Har bir yangi narsa rohat bag'ishlaydi" - deb behuda aytilmagan".

Xulosa. Xulosa qilib aytganda o'zbek xalqi mustaqillikka erishdi. O'tmishda ota-onalarimiz, buyuk allomalarimiz, yuksak ma'rifat sohiblari baxt-saodatni, ozodlik, erkinlikda ko'rganlar, shuningdek Vatan va xalq istiqboli, baxtiyor turmush, fan va madaniyat taraqqiyoti bilan bevosita bog'liq ekanligi haqida ta'lim berganlar.

Yuqorida zikr etilgan buyuk insonlarning merosi ilmiy-nazariy jihatdan ma'lum darajada o'rganildi. Biroq o'sha merosning pedagogik qirralari hali atroflicha tadqiq qilinmagan. Holbuki hozirgi mustaqillik davrida xalqimiz mafkurasini puxtaroq tarbiyalashda ilmiy va madaniy an'analar, urf-odatlar, milliy qadriyatlarni keng ko'lamda targ'ib va tashviq etish nihoyatda muhimdir.

O'zbekiston mustaqillikka erishgandan keyin ta'lim-tarbiya sohasida, milliy axloq-odobni qayta tiklash borasida, milliy urf-odatlar, turli-tuman an'analarni joy-joyiga qo'yish, milliy qadriyatlarni yanada rivojlantirish xususida juda keskin va buyuk burilishlar bo'layotgani barchaga ayondir. Ayniqsa "O'zbekiston - kelajagi buyuk davlat" degan shiorning

yuksak ko'tarilishi jumhuriyatimizni har sohada mustahkamlanishi zarurligi yo'lini belgilab beradi. Davlatning buyuk kelajagi, albatta, yoshlarni chuqur bilimli va pokiza axloq-odobli qilib tarbiyalash bilan bevosita bog'liq ekanligini barcha ta'lim xodimlari yoddan chiqarmasliklari lozim.

Foydalanilgan adabiyotlar ro'yxati:

1. Sh.M.Mirziyoyev " Ma'naviy taraqqiyot " Ma'rifiy islohotlar va barkamol inson tarbiyasi. 261-bet.
2. Sh.M.Mirziyoyev " Ma'naviy taraqqiyot " Ta'lim – tarbiya : yangi imkoniyatlar . 211-bet
2. Sh.M.Mirziyoyev-Erkin va Farovan Demokratik O'zbekiston Davlatini Birgalikda Barpo Etamiz 211-bet
3. Sh.M.Mirziyoyev- Yangi O'zbekiston-Taraqqiyot strategiyasi 215-bet
4. Sh.M.Mirziyoyev " Ma'naviy taraqqiyot " Ma'rifiy islohotlar va barkamol inson tarbiyasi. 261-bet
- Sh.M.Mirziyoyev " Ma'naviy taraqqiyot " Ta'lim – tarbiya : yangi: imkoniyatlar 211 bet.
- 5 I.A.Karimov "Barkamol avlod – O'zbekiston taraqqiyotining poydevori" "Sharq" nashriyoti. Toshkent 1998 yil.
6. K.Hoshimov, S.Ochil. "O'zbek pedagogikasi antologiyasi" "O'qituvchi". Toshkent, 1995 yil.
7. K.Munavvarov "Pedagogika" "O'qituvchi". Toshkent, 1996 yil.
8. K.Hoshimov, M.Nishonova, R.Inomova "Pedagogika tarixi" "O'qituvchi", Toshkent 1996 yil.
9. A.Zunnunov "O'zbek pedagogikasi tarixi" "O'qituvchi", Toshkent 1997 y.
- R.Mavlonova, K.To'raeva, A.Xoliqberdiev. "Pedagogika" "O'qituvchi" Toshkent 2001 yil.
10. N.G'aybullayev, R.Yodgorov, R.Mamatqulov. "Pedagogika", "Sharq", Toshkent, 2005 yil.
11. B.Ziyomammedov "Pedagogika" "To'ron-Iqbol", Toshkent, 2006 yil
12. Abdulla Avloniy."Turkiy guliston yoxud axloq"
Oriental Renaissance: Innovative, educational, natural and social sciences Scientific Journal Impact Factor SJIF 2022: 5.947 Advanced Sciences Index Factor ASI Factor = 1.7 Sharq mutafakkirlari ilmiy merosining yosh avlod tarbiyasidagi o'rni va ahamiyati O'sarova Gulrux Axmatovna
13. Abu Nasr Forobiy. Fozil shahar aholisi qarashlari haqida risola // V kn.: С.Н.Григорян. Из истории Средней и Ирана VII-XII веков. –М., 1960. 136-6. 2 Qarang:Forobiy Majmut at-rasil al-hukuma.O'z FA 18.Abu Rayhon Beruniy nomidagi sharqshunoslik institutida arab tilida saqlanayotgan 2385raqamli ostidagi qo'lyozma 2a sahifasi. www.oriens.uz May 2022
- 14.<http://www.genderi.org/samarqand-davlat-universiteti-pedagogika-kafedras.html?page=132>
- 15.<https://azkurs.org/mavzu-pedagogika-fanining-ilmiy-tadqiqot-metodlari-reja-kirish.html?page=2>
16. <https://azkurs.org/2-oqitishning-amaliy-metodlari.html>

MAKTABGACHA INKLYUZIV TA'LIM - INKLYUZIV JAMIYAT VA MADANIYAT ASOSI

Arslanova Madinaxon Mansurovna
"Ta'lim" kafedrası dotsenti, p.f.f.d. (PhD)

Annotatsiya: Mazkur maqolada so'z O'zbekistonda "Inson qadri uchun" g'oyasi bilan uyg'unlashgan insonparvar va inklyuziv jamiyat qurish jarayonlarida maktabgacha ta'lim tizimida inklyuziv ta'limning joriy etilishi, uning jamiyat ijtimoiy hayotidagi o'rni va ahamiyati to'g'risida so'z boradi.

Kalit so'zlar: Maktabgacha ta'lim, inklyuziv madaniyat, imkoniyati cheklangan shaxslar, ijtimoiy muhit, jamoatchilik, ijtimoiylashuv, ijtimoiy institut.

Yurtimizda "Inson qadri" uchun degan ezgu g'oya davlat ijtimoiy siyosatining mazmun-mohiyatini yaqqol ifoda etmoqda. Keyingi yillarda nogironligi bo'lgan shaxslarning jamiyatning barcha sohalari va jabhalaridagi huquq-manfaatlarini ro'yobga chiqarish va kafolatlashga yo'naltirilgan tizimli amaliy ishlar ham yangi bosqichga ko'tarilib, xalqimizning insonparvarlik madaniyati hamda butun dunyoda umume'tirof etilgan andozalar va indekslarga yanada moslashib bormoqda.

"Biz O'zbekistonda olib borilayotgan davlat siyosatining markazida inson va uning manfaatlarini ta'minlashni ustuvor vazifa etib belgiladik. Bu siyosat bir yil bilan cheklanib qolmasligi, doimo bardavom bo'lishi barchamizga ayon" [1], degan edi davlatimiz rahbari SH. Mirziyoyev 2022 yil 20 dekabrda Oliy Majlis va O'zbekiston xalqiga Murojaatnomasida.

Ma'lumki, bugungi kunda ta'limning barcha bosqichlarida bo'lgani kabi maktabgacha ta'lim tizimida ham inklyuziv ta'lim faol joriy etilmoqda. Bu borada keyingi yillarda zarur normativ-huquqiy asoslar yaratilib, moddiy-texnik, pedagogik va metodik ta'minot masalalari bosqichma-bosqich hal etilmoqda. Bir so'z bilan aytganda, inklyuziv ta'lim maktabgacha ta'limning muhim va ajralmas tarkibiy qismiga, uning umumiy sifati va samaradorligini belgilovchi omillardan biriga aylanmoqda.

Inklyuziv ta'limning fuqarolarning ijtimoiy haq-huquqlari qatorida konstitusiyaviy jihatdan mustahkamlanayotganligi esa O'zbekistonda inklyuziv jamiyatga o'tish yo'lidagi eng muhim qadamlardan biri bo'ldi [2,1].

Birlashgan Millatlar Tashkilotining talqiniga ko'ra, inklyuziv jamiyat deganda - irq, jins, sinf, hudud, avlod va boshqa farqlarga ko'ra kamsitilishni inkor etadigan hamda jamiyatning barcha a'zolari uchun o'zaro hamkorlik va imkoniyatlar muhiti yaratiladigan, ijtimoiy munosabatlarga ko'maklashuvchi ijtimoiy institutlar mavjud bo'lgan jamiyat tushuniladi [3,7].

Inklyuziv jamiyatning shakllanishi esa birinchi navbatda jamiyatning barcha a'zolaridan yetuk inklyuziv madaniyatni talab etiladi. O'zbekiston kabi inklyuziya tushunchasi bosqichma-bosqich kirib kelayotgan mamlakatlarda esa har ikkalasi ham o'zaro bir-birini to'ldirgan holda uzviylikda rivojlanib boradi.

Inklyuziv madaniyat esa, jamiyatdagi odamlar, uning barcha a'zolarining bir-birlariga nisbatan bag'rikenglik, insonparvarlik va xavfsiz munosabatida namoyon bo'ladi. Bunday madaniyat egalari bo'lgan insonlar turli tafovutlaridan qat'iy nazar bir-birlari bilan jamiyatning barcha sohalari o'zaro samarali muloqot va hamkorlik uchun imkon topadilar.

Ma'lumki, inklyuziv shakldagi ta'lim dunyo miqyosida ta'limning barcha bosqichlarini qamrab oladigan va imkoniyati cheklangan shaxslar ta'limi uchun muqobil va maqbul ta'lim shakli, deb e'tirof etilgan. Ya'ni, zamonaviy dunyoda ta'limga umumjamiyat farovonligining bosh omili, insonning asosiy huquqlaridan biri va boshqa huquqlarini ta'minlashning asosi, shuningdek, tinchlik, bag'rikenglik, inson salohiyatini ro'yobga chiqarish va barqaror taraqqiyotning muhim sharti sifatida qaralmoqda. Inklyuziv ta'lim esa, ta'lim maqsadlarining

barcha uchun birday to'liq va sifatli amalga oshirilishining o'ziga xos va samarali yo'llaridan biri sifatida talqin etilmoqda [4,3].

Maktabgacha inklyuziv ta'lim - imkoniyati cheklangan bolalarning sifatli ta'lim olishlariga, keyinchalik atrofdagilar bilan erkin muloqotda bo'lishlariga, ijtimoiy muhit talablariga javob bera olishiga, kundalik-maishiy ehtiyojlarini qondirish ko'nikmalarining shakllanishiga, shuningdek, ijtimoiy hayotga oson moslashishlariga zamin yaratadi [5,64].

Inklyuziv maktabgacha ta'limning ijtimoiy mohiyati quyidagilarda namoyon bo'ladi:

- jamiyatda inklyuziya tamoyillarini, inklyuziv ta'limning ahamiyati va imkoniyatlari borasida jamoatchilikda to'g'ri tasavvurlarni va xayrihohlikni shakllantirishda;

- jamiyatda imkoniyati cheklangan bolalarga nisbatan to'g'ri munosabatlarni shakllantirishda, ularning o'ziga xos xususiyatlarini betakrorlik sifatida qabul qilish, shu orqali turli kamsitilishlar va cheklashlar, ishonchsizlik va boshqa shu kabi noo'rin munosabatlarning oldini olishda;

- bolalikdan boshlab sog'lom bolalarda imkoniyati cheklangan bolalarga nisbatan bag'rikenglik tuyg'ularini shakllantirishda, o'zaro ahillik, hamjihatlik va jamoa bo'lib yashash va mehnat qilish fazilatlarini tarbiyalashda;

- o'z navbatida imkoniyati cheklangan bolalarda o'ziga va atrofdagilarga ishonchni, mehrni va ijobiy munosabatlarni tarbiyalashda, shuningdek, yashab turgan joyiga, o'zi mansub bo'lgan xalqqa nisbatan muhabbat va sadoqatni shakllantirishda, jamiyatda umum'etirof etilgan odob-ahloq va xulq-atvor qoidalari, ezgu an'ana va qadriyatlarni ongli tushunishga va amalga qilishga o'rgatishda;

- o'z qobiliyati va iqtidorini ongli anglash va rivojlantirib borishga ichki ruhiy rag'batni uyg'otish, boshqalar bilan teng harakat qilish, kelajakda oila va jamiyatning ongli va faol a'zosiga aylanishi uchun zarur ko'nikma va bilimlarni shakllantirishda.

Shu o'rinda alohida ta'kidlash joizki, inklyuziv maktabgacha ta'lim korreksion maktabgacha ta'limdan bevosita ko'proq bolaning ijtimoiylashuviga va ijtimoiy moslashuviga beradigan e'tibori bilan ajralib turadi. Inklyuziv maktabgacha ta'lim bola uchun muhim bo'lgan davolash, reabilitatsiya, korreksiya kabi tibbiy va ta'lim xizmatlarini ko'rsatadi. Lekin bolaning ijtimoiy moslashuvi va ijtimoiylashuvi bilan bog'liq o'quv-tarbiyaviy dasturlarni amalga oshirishi esa, uning nafaqat ta'lim, balki kengroq vazifalarga ega bo'lgan ijtimoiy institut sifatida maqomini belgilaydi.

Bir so'z bilan aytganda, yurtimizda **nogironligi bo'lgan insonlar - jamiyatning to'laqonli a'zolari, degan tamoyilga** amal qilgan holda izchil ish olib borilayotganligi [6] milliy rivojlanish strategiyalari va dasturlarining BMT "Ming yillik rivojlanish maqsadlari"ga mos kelishi, shuningdek, nogironligi bo'lgan shaxslarning huquqlariga oid xalqaro huquqiy hujjatlarda belgilangan tamoyillar va meyorlarni izchil amalga oshirib kelayotganligi yurtimizda ham kelgusida inklyuziv jamiyat barpo etilishi yo'lidan borilayotganligining yaqqol ifodasidir. Bu jarayonda esa maktabgacha inklyuziv ta'lim muhim ijtimoiy institut missiyasini bajarishi tabiiydir.

Foydalanilgan adabiyotlar ro'yxati:

1. O'zbekiston Respublikasi Prezidenti Shavkat Mirziyoyevning Oliy Majlis va O'zbekiston xalqiga Murojaatnomasi. 20.12.2022. <https://president.uz/uz/lists/view/5774>

2. O'zbekiston Respublikasi Konstitusiyaviy qonuni loyihasi. O'zbekiston Respublikasi Konstitusiyasi to'g'risida. <https://meningkonstitutsiyam.uz/>

3. Vision for an Inclusive Society. DESA 2009.

4. Education 2030: Incheon Declaration and Framework for Action for the implementation of Sustainable Development Goal 4: Ensure inclusive and equitable quality education and promote lifelong learning opportunities for all. 2016.

<https://unesdoc.unesco.org/ark:/48223/pf0000245656>

5. Alimova SH., Karimova G. Imkoniyati cheklangan bolalar ijtimoiylashuvida inklyuziv ta'limning ahamiyati. Pedagogika va psixologiyada innovatsiyalar. Toshkent-2021., 4-jild, 7-son.

6. Mirziyoyev SH.M. O'zbekiston xalqiga murojaat. 03.12.2021.
<https://president.uz/uz/lists/view/4802>

JAHON IQTISODIYOTIDA YANGI INDUSTRIAL DAVLATLARNING TUTGAN O'RNI

Umarov Toxirjon Mamurjonovich
Qo'qon universiteti,
Ilmiy tadqiqotlar departamenti boshlig'i

Annotatsiya: 20-asrning so'nggi o'n yilliklarida iqtisodiy taraqqiyotda keskin o'zgarishlarga erishgan rivojlanayotgan mamlakatlar guruhi. Bu mamlakatlar ko'pgina ko'rsatkichlar bo'yicha jahondagi o'rta va hatto yuqori rivojlangan mamlakatlarga yaqinlashdi. Yangi industrial mamlakatlarda sanoat ishlab chiqarish hajmi va uning milliy daromadagi hissasi o'sdi, aholi jon boshiga yalpi ichki mahsulot hajmi ko'paydi. Yangi qatlam tadbirkorlar sinfi mavqei mustahkamlandi. Yangi industrial mamlakatlarga Lotin Amerikasining rivojlangan mamlakatlari — Argentina, Braziliya, Meksika va Janubiy Sharqiy Osiyoda "Osiyo yo'lbarzlari" nomini olgan bir qator mamlakatlar va hududlar — Singapur, Tayvan, Koreya Respublikasi, Xitoy tarkibidagi Syangan kiradi. Bulardan bir qadar keyinroq 2-avlod Yangi industrial mamlakatlari deb nom olgan mamlakatlar ham paydo bo'ldi.

Kalit so'zlar: eksport, industrial mamlakatlar, TMK

Yangi industrial mamlakatlar sanoatida eng zamonaviy texnologiyalar qo'llaniladi va jahon bozorida raqobatbardosh yuqori sifatli mahsulotlar ishlab chiqariladi. Ularning tajribasi rivojlanayotgan mamlakatlar o'z taraqqiyotida faqat o'zlarida serob, hatto ortiqcha bo'lgan tabiiy va mehnat resurslari bilan birga texnik jihatdan murakkab ishlab chiqarishga tayanishlari va bu tarmoqlarda qiyosiy afzalliklarga ega bo'lishi mumkinligini ko'rsatadi. Yangi industrial mamlakatlarning sanoat rivojida chet el kapitali faol rol o'ynaydi. Masalan, Singapurda 1980-yillar oxirida ishlov beruvchi sanoat mahsuloti eksportining 90% ga yaqini, Koreya Respublikasida 27% chet el transmilliy kompaniyalari (TMK) filiallari hissasiga to'g'ri kelgan. TMK bu mamlakatlarda mahalliy arzon ishchi kuchidan foydalangan holda yangi, ba'zan eng yangi sanoat korxonalarini qurishda ishtirok etadi. Ayrim detallar va butlovchi qismlar ishlab chiqaradigan tor ixtisoslashgan korxonalar quradi, mahsulotni pirovard yig'ish rivojlangan mamlakatlarning o'zida amalga oshiriladi.

Masalan, elektronika sanoati sohasidagi AQSH va Yaponiya TMK Meksika, Singapur, Tayvan va Malayziyada yarimo'tkazgichli priborlar va integral sxemalar chiqaradigan bir qator korxonalarini tashkil etdi. Ayrim TMK murakkab texnologiyani soddalashtirib, ishlab chiqarish jarayonini alohida qismlarga ajratib, rivojlanayotgan mamlakatlarda tegishli korxonalarini qurdi. Natijada bu mamlakatlardan ishlov beruvchi sanoat mahsulotlari eksportining katta qismi TMK ichki firma savdosidan iborat bo'lib qoldi.

Janubiy Sharqiy Osiyodagi Yangi industrial mamlakatlarning eksport yo'nalishidagi rivojlanishi, eksport tuzilmasi tamomila o'zgardi. Unda xom ashyo va oziq-ovqat hissasi keskin kamayib, sanoat eksportida to'qimachilik mahsulotlari salmog'i pasaydi, mashina va uskunalar hissasi juda o'sib bordi. Masalan, 1970 yildan 1995 yilga qadar Singapur eksportida xom ashyo va oziq-ovqat hissasi (%larda) 72,5 dan 16,1 ga ga, Koreya Respublikasida 23,5 dan 6,7 gacha, Tayvanda 24,3 dan 7,3 gacha, to'qimachilik tovarlari hissasi esa tegishli 5,6 dan 2,6 gacha, 41,1 dan 15 gacha, 29,0 dan 14,4 gacha qisqardi, mashina va uskunalar hissasi esa Singapurda shu davrda (% larda) 11,0 dan 62,3 ga, Koreya Respublikasida 7,2 dan 51,6 gacha, Tayvan 16,7 dan 47,7 gacha o'sdi. 2-avlod Yangi industrial mamlakatlarda ham xuddi shunday o'zgarishlar bormoqda. Malayziyada xom ashyo va oziq-ovqat eksporti hissasi shu davrda 93,5% dan 26,9% ga qisqargan bo'lsa, mashina va uskunalar hissasi 1,6% dan 50% ga o'sdi. Tailandda xom ashyo va oziq-ovqat eksport hissasi 95,3% dan 26,3% pasayib, mashina va uskunalar hissasi 0,1% dan 31,5% ga ko'tarildi. Shunday qilib, bu mamlakatlarning ko'pchiligi mashina va uskunalar eksporti bo'yicha jahondagi sanoati rivojlangan mamlakatlar

darajasiga ko'tarildi. 20-asr oxirlariga kelib jami rivojlanayotgan mamlakatlar sanoat eksportining deyarli 70%, mashina va uskunalari eksportining 70% dan ko'prog'i Janubiy Sharqiy Osiyodagi 1 va 2 avlod Yangi industrial mamlakatlari. (Syangan, Singapur, Koreya Respublikasi, Tayvan, Indoneziya, Malayziya va Tailand), shuningdek, Xitoy hissasiga to'g'ri keldi.

2002 yilga kelib aholi jon boshiga yalpi milliy mahsulot ishlab chiqarish Koreya Respublikasida 16480, Singapurda 23090, Malayziyada 8280 AQSH dollarini tashkil etdi. Yangi industrial mamlakatlarda aholi jon boshiga tibbiy, ta'lim, kommunal xizmatlari iste'mol bo'yicha ham jiddiy yutuqlarga erishilgan.

Xulosa o'rnida shuni ta'kidlab o'tish lozimki, yangi industrial mamlakatlarning paydo bo'lishi hozirgi jahon xo'jaligida va xalqaro mehnat taqsimotida katta o'zgarishlar yuz berganligini, rivojlanayotgan mamlakatlar o'rtasida tabaqalanish kuchayib borayotganligini ko'rsatadi, chunki Yangi industrial mamlakatlardagi taraqqiyot kam rivojlangan mamlakatlarning katta guruhidagi qoloqlikni bartaraf eta olmadi.

Iqtisodiy va sanoat rivojining hozirgi darajasiga ko'ra, Yangi industrial mamlakatlardan eng rivojlanganlari — Koreya Respublikasi, Argentina, Meksika, Singapur sanoati rivojlangan mamlakatlarga deyarli yaqinlashdi va Ispaniya, Portugaliya, Gretsiya kabi Yevropa davlatlari bilan bir darajada turadi. Meksika va Koreya Respublikasining rivojlangan mamlakatlarning Iqtisodiy hamkorlik va taraqqiyot tashkiloti (OYESD) a'zoligiga qabul qilinganligi ham buning isboti bo'la oladi.

Foydalanilgan adabiyotlar ro'yxati:

1. SERVIS S. I. V. A. JAHON IQTISODIYOTI VA XALQARO IQTISODIY MUNOSABATLAR.
2. Турсунова М. МАМЛАКАТИМИЗ ИҚТИСОДИЙОТИГА ИНВЕСТИЦИЈАЛАРНИ ЈАЛБ ҚИЛИШ МАСАЛАЛАРИ ВА УЛАРНИНГ ТАШҚИ САВДО СОҲАСИДАГИ О'РНИ: https://doi.org/10.55439/ECED/vol23_iss3/a14 //Экономика и образование. – 2022. – Т. 23. – №. 3. – С. 94-100.
3. Shakhzodbek E., KHurshidbek T., Shoxruxmirzo A. USE OF INNOVATIVE AND INFORMATION AND COMMUNICATION TECHNOLOGIES IN THE SYSTEM OF ECONOMIC EDUCATION //INNOVATIVE DEVELOPMENTS AND RESEARCH IN EDUCATION. – 2022. – Т. 1. – С. 181-186.
4. Xurshidbek T., Shaxzodbek Y., Gulginaxon A. MARKETINGNI O'ZGARISHIDA IJTIMOY TARMOQLAR VA INTERNETNI O'RNI //Central Asian Research Journal for Interdisciplinary Studies (CARJIS). – 2022. – Т. 2. – №. Special Issue 4. – С. 127-129.

**TEMUR TUZUKLARIDA INSONNI QADRLASH VA ILM - MA'RIFAT MASALALARI VA UNING
BUGUNGI KUNGA TADBIQ ETISHDAGI AHAMIYATI**

Temirova Mashhura Muhammadaminovna
Qo'qon universiteti v.b. dotsenti (PhD)
Pozilov Hamid Ikromjon o'g'li.
Qo'qon universiteti ta'lim fakulteti
boshlang'ich ta'lim yo'nalishi talabasi

Annostatsiya: Mazkur maqolada Sohibqiron Amir Temurning farzandlari va nabiralari nasihat tarzida bitilgan "Temur tuzuklari" haqida so'z boradi. Unda sipoh, raiyat, soliq masalalari, davlat boshqaruvi, farzandlar tarbiyasiga doir qimmatli maslahatlar o'rin olgan. Shuningdek tuzuklarda ko'tarilgan ilm -marifat va inson omilini ulug'lash kabi masalalarni hozirgi kunga tadbiq etishdagi tarbiyaviy ahamiyati masalalari tahlil etilgan.

Kalit so'zlar: Amir Temur, Movarounnahr, Samarqand, "Voqeoti Temuriy", raiyat, do'st, dushman, fuzalo, sohibqiron, ilm-fan.

"Temur tuzuklari" asari Amir Temurning saltanatda olib borilgan adolatli boshqaruv siyosati haqida ma'lumot beradigan qimmatli asardir. Asar 2 qismdan iborat. Birinchi qismda Amir Temurning tarjimai holi, ijtimoiy-siyosiy faoliyati, uning Movarounnahrda markaziy hokimiyatni qo'lga kiritishi, siyosiy tarqoqlikka barham berishi, markazlashgan davlat tuzishi, 27 mamlakatni, shu jumladan, Eron, Afg'oniston, Ozarbayjon, Gruziya va Hindistonni o'z tasarrufiga kiritishi, Oltin O'rda hukmdori To'xtamish, turk sultoni Boyazid I Yildirimga qarshi harbiy yurishlari, ulkan saltanatini mustahkamlash uchun turli ijtimoiy tabaqalarga nisbatan qanday munosabatda bo'lganligi buyuk sohibqiron tilidan ixcham tarzda bayon etilgan.

Ikkinchi qism mashhur jahongirning farzandlariga atalgan o'ziga xos vasiyat, pandnasihatlari va o'gitlaridan iborat. Unda davlatni idora etishda kimlarga tayanish, toju taxt egalari tutumi va vazifalari, vazir va qo'shin boshliqlarini tanlash, armiyaning tuzilishi va jang olib borish qoidalari, sipohiylarning maoshi, mamlakatni boshqarish tartibi, davlat arboblari va qo'shin boshliklarining burch va vazifalari, amirlar, vazirlar va boshqa mansabdorlarning toju taxt oldida ko'rsatgan alohida xizmatlarini taqdirlash yo'sini va boshqa xususida gap boradi.

Temur tuzuklari — Amir Temurning harbiy va siyosiy faoliyatidan ma'lumot beruvchi tarixiy asar. "Tuzuki Temur" va "Tuzukoti Temur" nomlari bilan atalgan. Amir Temurning "Tuzuklar" muallifi ekanligini e'tirof etadigan olimlar ko'pchilikni tashkil etadi. Bular orasida "Temur tuzuklari"ning inglizcha tarjimonlari va noshirlari Devi va Uaytlar, mashhur turk qomusiy olimi Shamsuddin Somiy, qo'lyozmalarining yirik tadqiqotchisi N.D. Mikluxo Maklaylar ham bor. Boshqa bir guruh olimlarning fikricha, asar 16—17-asrlarda Hindistonda yozilgan [1-21].

Asar Amir Temur davridagi o'zbek davlatchiligi tarixini o'rganishda asosiy manba bo'lib xizmat qiladi. "Temur tuzuklari" ("Tuzuki Temuriy") ning fanda qayd etilgan ilk nusxasi eski o'zbek tilda bitilganligi ma'lum. Bu usmoniy turk hokimlaridan biri — Yaman hokimi Ja'far Posho (hukmronlik yillari 1607—12) ning kutubxonasidagi turkiy tilda yozilgan asar bilan bog'liq. "Tuzuki Temuriy"ning so'z boshida keltirilishicha, O'rta Osiyolik Mir Abu Tolib Husayniy al-Ariziy at-Turbatiy Makkai mukarrama va Madinai munavvaraga haj qilgan vaqtida asarni o'qishga muassar bo'lgan va 1610-yil Ja'far Poshoning topshirig'i bilan uni fors tiliga o'g'irgan. Bizgacha ana shu forsiy nusxa tosh bosmalar, zamonaviy nashrlar va qo'lyozmalar shaklida yetib kelgan. Husayniy Turbatiy forsha tarjimini 1637-yil boburiy hukmdor Shoh Jahonga (1628—57) tortiq qilgan. Shoh Jahon tarjima bilan tanishib chiqib, unda ayrim noanikliklar va kamchiliklar topgan hamda yirik olim, Dekan viloyatining

qozikaloni Muhammad Ashraf Buxoriyni (vafoti 1652-yil) huzuriga chaqirtirib, mazkur tarjimani mo'tabar asarlar, xususan, Sharafuddin Ali Yazdiyning "Zafarnoma"si va shunga o'xshash muhim manbalarga solishtirib chiqish va shu yo'l bilan tarjimadagi xato va kamchiliklarni bartaraf qilishni topshirgan. Muhammad Ashraf Buxoriy ko'rsatmaga ko'ra, Mir Abu Tolib al-Husayniy at-Turbatiy nusxasini diqqat bilan tahrir qilgan. Shu zaylda asarning yangi, to'ldirilgan tahriri vujudga keladi va u "Malfuzoti Temuriy" ("Temurning aytganlari") va "Voqeoti Temuriy" ("Temurning boshidan kechirganlari") nomi bilan taniladi. Keyinchalik undan ko'plab nusxalar ko'chirilgani ma'lum [2].

"Temur Tuzuklarida" davlatni boshqaruv va ilm-fanga alohida e'tibor berilgan: O'z tajribamda ko'rib bildimki, davlat agar dinu tartib asosida qurilmas, to'rz-tuzukka bog'lanmas ekan, unday saltanantning shukuhi, tartibi va qudrati yo'qoladi. Bunday saltanat yalang'och odamga o'xshaydirkim, ko'rgan har kimsa undan nigohini olib qochadi. Shuning uchun ham men saltanatim binosini islom dini, to'ra va tuzuk asosida mustahkamladim. Hamisha mening rozilgimni olib ish tutgan do'stlarim oldimga panoh izlab kelganlarida, ularni o'zimning baxtu davlatimga sherik qilib, hech qachon mol-mulk va tirikchilik ashyolarini ulardan ayamadim. Yana o'z tajribamdan bildimki, sodiq va haqiqiy do'st uldurkim, o'z do'stidan ranjimaydi, do'stining dushmanini o'z yovi deb biladi. Agar kerak bo'lsa, o'z do'sti uchun jonini ham ayamaydi. Qaysi mamlakatni zabt etgan bo'lsam, o'sha yerning obro'-e'tiborli kishilarini aziz tutdim, sayyidlari, ulamolari, fuzalolari va mashoyihlariga ta'zim bajo keltirib, ortiq hurmatladim, ularga suyg'ol, vazifalar berib, maoshlarini belgiladim, o'sha viloyatning ulug'larini og'a-inimdek, yoshlari va bolalarini bo'lsa o'z farzandalrimdek ko'rdim. Har mamlakatning yaxshi kishilariga men ham yaxshilik qildim, nafi yomonlar, buzuqlar va axloqsiz odamlarni mamlakatimdan quvdim. Har elning ulug'larini, sharaflil kishilarini hurmatlab martabalarini oshirdim [3-79-137].

Amir Temur tomonidan barpo etilgan markazlashgan davlat mamlakat iqtisodiyotining yaxshilanishiga va taraqqiy etishi, shaharlarning mustahkamlanishiga, karvon yo'llarining tiklanishi, savdo-sotiqning kengayishi, hunarmandchilikning, qishloq xo'jaligining taraqqiy topishiga zamin hozirladi. Bularning barchasi madaniyat va ilm-fanning ravnaq topishiga imkon yaratdi. Mamlakatda madaniyat va ilm-fanning gullab, keng miqyosda yuksalishi uchun siyosiy va iqtisodiy shart-sharoitning o'zigina yetarli emas edi. Bunga boy madaniy merosning mavjudligi, ma'naviy zamin ham talab qilinardi. Movarounnahr va Xuroson boy madaniy an'analari hamda qadriyatlar bilan shuhrat qozongan markaz bo'lib, Amir Temur davriga kelib yanada gullab yashnadi. Mamlakatda yaratilgan ijtimoiy - iqtisodiy shart-sharoitlar Eron, Arab mamlakatlari, Hindiston, Xitoy va Yevropaning ko'pgina davlatlari bilan madaniy aloqalarni rivoj topishida asosiy rol o'ynaydi. Amir Temur shaharlarga e'tiborini qaratib, dastlab o'zi tug'ilib o'sgan yurti Shahrisabzda mahobatli Oqsaroy va ko'rkam masjidlar, poytaxt Samarqandda ulug'vor, hashamatli binolar, Turkistonda, Damashq va Tabrizda masjidi madrasalar barpo etishda bosh-qosh bo'ldi. Bu davrda Samarqand va Hirotdan tashqari Buxoro, Xiva, Shahrisabz, Balx, Mashhad, Sheroz kabi ko'plab madaniy markazlar mavjud bo'lib, bu markazlarga jahonning ko'plab ilm-fan egalari yig'ilgan edi. Amir Temur saroyining rassomlari ulug'vor me'morlik yodgorliklarining, devorlarga solingan naqshlarning hamda qisman bizning kunlarimizgacha yetib kelgan miniatyura bezaklari bo'lgan yuzlab qo'lyozmalarning ijodkorlari - Jahongir Buxoriy va boshqalar bo'lgan. Bularning barchasi Amir Temurni temuriylar davri Renessansining asoschisi deyishga dalil bo'ladi.

Insoniyat o'z taraqqiyoti davomida hamisha ulug' zotlarning ilmutafakkuri, aql-zakovatidan bahramand bo'lib kelgan, ular qoldirgan buyuk meroslaridan iftixor qilgan o'zbek xalqining ham shunday iftixorga loyiq ulug' zotlari bo'lgan. Ana shunday ulug' zotlardan biri buyuk davlat arbobi va ma'rifatparvar inson Amir Temur ibn Tarag'ay Muhammad Bahodirdir. Shuningdek, o'tmishda an'anaviy teatr, qo'g'irchoqbozlik, raqs, xalq sirki,

qo'shiqchilikning barcha shakllari, turlari "Tomosha" degan birgina istiloh bilan ifodalangan. Asli arabcha bu so'z "Qarash, ko'zdan kechirish" degan ma'nolarni anglatadi. Ammo Markaziy Osiyo mintaqasida uning ma'no doirasi juda keng bo'lib, ko'pchilikka mo'ljallangan hamda ko'ruvchi va tinglovchini quvontiradigan yoki qayg'urtiradigan, ba'zan hatto jumbushga soladigan ijrolar, maydon ma'arakalari, marosimlar bilan bog'liq namoyishlar va o'yinlar – barchasi "Tomosha" deb yuritilgan. Turkiychada "O'yin" atamasi ham ishlatilgan. Biroq uning qo'llash doirasi haddan tashqari juda keng bo'lib, ermak mashg'ulotlar, badantarbiya va sportga aloqador sohalarni ham o'z ichiga olgan. Amir Temur Movarounnahrda ilgariydan mavjud an'analarni davom ettirgan holda, o'zining har bir g'alabasini bayram, to'y bilan nishonlagan. Har bir aziz mehmonni ziyofat va bazm bilan siylagan. Oilaviy marosimlarni ham sozanda, xonanda va raqqosu-raqqossalarsiz, umuman olganda o'yinchilarning katta-katta guruhlarini jalb etgan holda o'tkazishni yoqtirgan. Uning davrida xalq bayramlari juda ham keng ko'lamda nishonlanganligini tarixiy manbalardan topishimiz mumkin. Xos bazmlarda maqom kuylari chalingan. Bu kuylarga raqqos va raqqosalar xirom etgan, masxara va muqallidlar kuldigan, bayramlarda katta maydon va ma'arakalarga yarasha tomoshalar ko'rsatilgan. Maydon tomoshalari orasida ot bilan bajariladigan poyga, uloq chopish (Ko'pkari), otdan ag'darish, chavgon, qaboq o'yin kabilar, haqqoniy kuch sinovi hisoblanmish kurash (Gushtirlik), qilich, nayza, gurzi va boshqa jangovar qurol va aslahalar bilan o'tadigan bellashuvlar, shuningdek, qo'chqor, xo'roz urishtirish kabi qadimiy o'yin va musobaqalar yetakchilik qilgan. Amir Temurning tug'ilgan shahri Shahrisabz o'rta asrlarda «Kubbatul ilm val adab» degan muqaddas nomga sazovor bo'lganligi tarixdan yaxshi ma'lum. Tarixiy ma'lumotlarning guvohlik berishicha, Shahrisabzda o'z davrining mashhur islom namoyondalari yashagan bo'lib, ulardan biri Abu Muhammad Obdon Keshiy edi. XIV-XV asrlarda Abdulloh Samarqandiy, Abu Abdulloh Muhammad Buxoriy va Abul Husayn Muslim Nishopuriylar ham Shahrisabzda yashab islom tariqatini rivojlantirganlar. Amir Temur olimlar bilan suhbat va bahslar uyushtirishni yaxshi ko'rgan, g'oliblarga qimmatbaho tuhfarlar bergan. Sohibqiron hayotlik paytidayoq uning saroyidagi olimlar ilmiy kashfiyotlar bilan shuhrat qozonganlar. Bular qatoriga nasta'liq xatining kashfiyotchisi Abdulqodir Marog'iniy (1334-1435), buyuk riyoziyotchi G'iyosiddin Jamshid, munajjim Sayyid Sharif Jurjoniy (1339–1413), faylasuf va qomusiy olim Sa'diddin Taftazoniy (1322–1392), Xoja Muhammad Porso (1420 yilda vafot etgan) va boshqalarni kiritish mumkin. Ilm ahlining vakillari, ayniqsa, tarixchilar, tibbiyot va nujum sohalari bilimdonlari (tarixchi Xofizi Abru, diplomatlar Shamsiddin Olmaliqiy va mavlono Abdulloh al Keshiy, munajjim Abdulloh Lison, tabib mavlono Fazlulloh Tabriziy va boshqalar) Sohibqironga safarlarda hamrohlik qilganlar. Sa'diddin Taftazoniy va Sharif Jurjoniy Amir Temur saltanatidagi qomusiy olimlar edi. Amir Temur tarix fanini, ayniqsa, xalqlar, elatlar tarixini juda yaxshi bilgan, o'zi muntazam tashkil qilib turgan ilmiy majlislardagi munozaralarda faol qatnashgan. Xofizi Abruining ta'kidlashicha, bunday ilmiy bahslarda Sohibqiron o'zini juda oddiy tutarkanki, davradagilar uning hukmdor ekanligini ham unutilib qo'yarkanlar. Arab tarixchi olimi ibn Xaldun ham Damashq ostonasida Amir Temur bilan uchrashib suhbatlashganida, uning bilim doirasining kengligiga tahsin aytganligini manbalar orqali bilamiz. Amir Temur saltanatida fanning turli sohalari bilan bir qatorda, amaliy san'at, xattotlik san'ati, kitobot, adabiyot kabi sohalari ham rivojlandi. U o'z saltanatidagi barcha xalq, elatlarning madaniyati, san'ati rivojiga ham e'tibor bergan. Amir Temur davriga kelib Movarounnahrda kitobot madaniyati yutuqlarining sintezlashuvi sodir bo'ladi. Ustalarining ilhom bilan ijod qilishiga shart-sharoit yaratildi, dunyoda eng yaxshi qog'oz ishlab chiqarildi. O'rta Osiyoda qo'lyozma kitoblarning ajoyib namunalari yaratildi. Amir Temurning Buyuk ipak yo'lini har tomonlama rivojlantirish yuzasidan qilgan say-harakatlari Sharq va G'arb orasida erkin axborot almashuviga, kitob ishlab chiqarish va uning to'siqsiz olib o'tilishi orqali axborot makonining kengayishiga ta'sir

ko'rsatdi. Bu ilm-fan rivoj topishiga, madaniyat yuksalishiga, insoniyat sivilizatsiyasini gullab yashnashiga muhim zamin bo'ldi. [4]

Shuni ta'kidlab o'tish lozimki Sohibqiron Amir Temurning faoliyati faqatgina harbiy yurishlar yoki jangu jadallar bilan kechmagani, u Davlat boshqaruvi, ilm-fanga, xalq hayotiga doimo e'tibor berganligi va bu yo'lda o'zining barcha imkoniyatlarini ishga solganini ko'rishimiz mumkin. Amir Temur markazlashgan Davlatga asos solishidan to umrining oxirigacha Kuch-adolatda degan g'oyasiga amal qildi. Ilm-fanga va uning rivoji uchun masjid, madrasa va ko'plab binolar barpo qildi. Xulosa shuki buyuk sohibqiron Amir Temurning farzandlari uchun yozib qoldirgan pandu nasihatlarini bo'lmish "Temur tuzuklari" bugun ko'plab tillarga tarjima qilinib dunyoning rivojlangan mamlakatlari siyosatchilari tomonidan asosdiy dasturilamal bo'lib hizmat qilmoqda. Shunga ko'ra biz bugungi jamiyatimizning oldida turgan inson omilini qadrlash, uning shakllanishi, kamol topishi va shu bilan birga ilm-fanni yuksaltirish va uning natijalarini shaxs uchun hizmat qila olishga yo'naltirish kabi juda ko'plab masalalarning yechimini uzoqdan izlashga hojat yoqligini anglay olishimiz va yana bir bor boy madaniy va ma'naviy merosimizga chuqur iftixor tuyg'usini his etishimiz darkor.

Foydalanilgan adabiyotlar ro'yxati:

1. Аҳмедов Б. Амир Темурни ёд этиб. - Тошкент: Ўзбекистон, 1996. Б. 21.
2. www.wikipedia.uz – internet sayti.
3. Ahmedov B..Temur Tuzuklari -, forschadan Alixonto'ra Sog'unij tarjimasi. Toshkent, 79-137-betlar.
4. Темур тузуклари / Форсчадан А. Соғуний ва Ҳ. Кароматов таржимаси.– Т., 2011.

MAKTABGACHA TA'LIM TASHKIOTLARIDA XORIJIY TILLARNI O'QITISHNING ZAMONAVIY METODIKASI

**Madaliyeva Xurshida Ulug'bek qizi,
Qo'qon universiteti Maktabgacha ta'lim yo'nalishi 1-ko'rs talabasi,
Muborakxon Ganiyeva, Qo'qon universiteti
Ta'lim sifati nazorat qilish departamenti boshlig'i, p.f.n.**

Annotasiya: Ushbu maqolada maktabgacha yoshdagi bolalarga ingliz tilini o'rgatish metodikasi yoritib berilgan. Bolalarning yoshidan kelib chiqqan holda zarur bo'lgan zamonaviy o'qitishning ko'rish, o'rganish, harakat, tinglash orqali o'rganish usullarini o'z ichiga qamrab olgan.

Kalit so'zlar: maktabgacha yoshdagi bolalar o'yinlarning tasnifi, maktabgacha pedagogika, maqsad, vazifalar, ingliz tilini o'zlashtirish, bolalarning psixologik xususiyatlari, vizual idrok orqali o'rganish, tinglash orqali o'rganish.

Bugungi kunda ingliz tilini o'rganish zamonaviy pedagogikaning muhim va istiqbolli vazifalaridan biri hisoblanadi. Xorijiy tillarni bilish ko'nikmasi professional ta'limning ajralmas qismlaridan biri bo'lib bormoqda. Bu maktabgacha ta'lim jarayonini ham chetda qoldirgani yo'q. Ayniqsa, maktabgacha yoshdagi bolalarda chet tilini o'rgatish, ular uchun zarur bo'lgan o'quv qo'llanmalar, uslubiy ishlanmalarni tayyorlash, ingliz tilini o'rgatish bo'yicha metodlarni tanlash, maqsad va vazifalarni belgilash masalalari maktabgacha ta'lim muassalaridagi dolzarb vazifalardan biri hisoblanadi.

Tilni o'rganish uzoq vaqt talab qiladigan murakkab jarayon bo'lib, o'qituvchi va ota-onalardan ehtiyotkorlik bilan tashkillashtirishni talab qiladi. Ingliz tilini o'qitish amaliyotida ko'plab o'quv qo'llanmalar, uslubiy ishlanmalar, ingliz tilida turli o'yinlarni o'tkazish uchun materiallar qo'llaniladi.

Bolaga o'z ona tili bilan bir vaqtda chet tilini ham o'rgatish katta mehnatni talab qiladi. Har bir ta'lim dargohi bu jarayonga an'anaviy va noan'anaviy tarzda yondashadi. Natija esa yillar o'tib ma'lum bo'ladi.

Ingliz tilini o'rgatishning barcha asosiy komponentlari (o'qitish maqsadi, metod va vositalari, o'quv fan mazmuni) bir-birlari bilan chambarchas bog'liqligi, ingliz tiliga o'rgatishning maqsadi muomala asoslarini yaratishga, o'z fikrini erkin bayon qilish va oddiy kommunikativ vaziyatlarda suhbat olib borish malakalaridan iborat. Shundan kelib chiqqan holda birinchi navbat ta'lim mazmuni va uning tarkibini kengaytirish va chuqurlashtirish, xususan bu mazmunga nafaqat bilim, ko'nikma va malaka, balki umuminsoniy madaniyatini tashkil qiluvchi ijodiy faoliyat tajribasi, tevarak-atrofga nisbatan munosabatlarini ham kiritish masalasi katta ahamiyat kasb etadi. Ta'lim jarayonida nutq faoliyatining tinglab tushunish, gapirish, o'qish va yozishlardan iborat ko'nikmalarini shakllantirishga bo'ysundirilgan bo'ladi.

Shuning uchun xam bog'cha bolalarini ingliz tilida muloqotga kiritish jarayonida didaktik o'yinlar muxim ahamiyat kasb etadi. Bunday o'yinlar bolalarga nafaqat quvonch, zavq, xuzo'r, roxat va xo'rsandchilik bag'ishlaydi, balki ingliz tilini o'rganishlarida cheksiz qiziqish o'yg'otadi. Mazkur faoliyat yordamida ular bosqichma-bosqich ijtimoiylashadilar. O'yinlarda o'zbek xalqining barqaror an'analari, xarakter me'yorlari o'z aksini topadi.

O'yinlarga xos bo'lgan bir qator didaktik xolatlar mavjud. Ular qo'yidagilar:

- pedagogikada o'yinlar to'rtli yoshdagi bolalarning mustaqil faoliyatini rivojlantirish shakli sifatida namoyon bo'ladi;
- o'yinlar bolalar faoliyatining erkin shakli bo'lib, mazkur jarayonda ular atrof-olamni anglaydilar, o'rganadilar, shaxsiy ijodiy faoliyatlari uchun qulay sharoitga ega bo'ladilar, mustaqil bilish va o'z faoliyatlarini jadal tarzda namoyon qilish imkoniyatini ko'lga kiritadilar;

- o'yinlar bolalar uchun rivojlanish amaliyoti hisoblanadi;
- o'yinlar jarayonida bolalar aql-idrokka tayangan xolda ijod qiladilar, o'z imkoniyatlari va ijodiy faoliyatlarini namoyon etadilar.

Ingliz tilini o'yin orqali o'rgatish borasida ko'p muloxazalar mavjud bo'lib, bunda o'yin faqat vaqtni o'tkazish uchun va uni mashg'ulot xonasidan tashqarida o'ynalgani ma'qul deb xisoblanadi. Ammo bolalarga ingliz tilini o'rgatish vaqtida didaktik o'yinlardan foydalanish samarali natija berib, ingliz tilida so'zlashish xususiyatlarini rivojlantirishga sabab bo'ladi. O'yin shunday kuchga egaki, u nafakat bolalarning kayfiyatini kutara oladi, balki ularga xorijiy tilni o'rganishlarida ruxiy kuch bagishlay oladi.

Didaktik o'yinlardan foydalanishda quyidagi metodik talablarni e'tiborga olish talab qilinadi:

1. O'yinlardan mashg'ulot va mashg'ulotdan tashqari mashg'ulotlar jarayonida foydalanish mumkin. Buning uchun bolalarni qiziqtiridigan va ularning yosh xususiyatlariga mos keladigan o'yinlarni tanlab olish zarur.

2. Mashg'ulotlar jarayonida o'yinlarga 15-20 daqiqa vaqt ajratish mumkin.

3. Har bir o'yinni o'tkazishda avval unga puxta tayyorgarlik ko'rilishi xamda mashg'ulot mazmuni bilan uzviy bog'langan bo'lishi lozim.

Ingliz tilini o'rgatish va o'rganish uzoq va mukammal jarayon. U kishidan muntazam mexnatni va o'z ustida ishlashni talab qiladi. Og'zaki nutq malakalarini o'stirish uchun ingliz tilini o'qitish jarayonida xar xil interfaol o'yinlarni qo'llash, mashg'ulotni zerikarli emas, aksincha, qiziqarli va sevimli mashg'ulotga aylantirishi aniq.

Interfaol o'yinlar orqali ingliz tilini o'rganuvchi bolalar o'zlarini ancha erkin tutadilar, xatto o'yatchan bolalarni ham ushbu o'yinlarda qatnashishga undaydi. Interfaol o'yinlarni, ayniqsa, grammatika va suz boyligini orttirish jarayonida qo'llash samarali natija beradi. Ammo bu o'yinlarni qo'llashdan oldin pedagog bolalarga o'yindan ko'zlangan maqsadni, o'yin qoidalarini aniq tushuntirishi va o'tilayotgan mavzu bilan chambarchas bog'lashi kerak.

Interfaol o'yinlar bolalarning tasavvuri, zexni, xotirasi va narsa buyumlarga bo'lgan e'tiborini oshiradi. Bolalarga til o'rgatishda to'rli o'yin turlaridan foydalanish ijobiy samara beradi. Masalan, yakka individual, juftli, guruhli, ommaviy o'yinlar yoki rolli, tashkiliy kommunikativ, ijodkorlikka yo'naltiruvchi, intellektual musobaqaga asoslangan, didaktik, yo kompyuterli o'yinlar shular jumlasiga kiradi.

Ta'limning zamonaviy texnologiyalarida bir nechta interfaol metodlar bo'lib, ular ingliz tili mashg'ulotlarining samarali darajada o'tilishini ta'minlaydi.

Didaktik o'yinlar ingliz tili mashg'ulotining samaradorligini oshirishga yordam beradi. Bular, "O'zim tekshiraman", "Tez javob", "Rasmlar", "Pantomima", "Harflarni top" o'yini, "Sirli so'z", "Zanjir", "O'yin topishmoq" va boshqalar.

Shuni xulosa qilib aytib o'tish kerakki, farzandlarimiz yetuk kadr bolib yetishlarida avvalo, maktabgacha talimning o'rni ahamiyatlidir. Biz ularni zamonaviy texnologiyalar va zamonaviy ta'lim tizimi bilan taminlashimiz talab etiladi. Maktabgacha talim jamiyatdagi har bir inson ildizlarining rivojlanishi, ularning kelajakda ona yurtiga munosib farzand, kuchli shaxs bo'lib voyaga yetishlarida ham katta ahamiyatga ega. Biz farzandlarimiz ta'limiga ko'proq etibor berishimiz, zamonaviy shart-sharoitlar yaratishimiz, yangi-yangi usullar orqali ularning o'rganishlariga ko'maklashishimiz zarur.

Shuning uchun ham bolalarimizga yoshligidan ta'lim berib borishimiz, o'qishga qiziqtirishimiz, jamiyatimizdagi har bir bolani nazardan chetda qoldirmasligimiz, o'rganishga qiynalgan bolalar bilan ham alohida shug'ullanishimiz, to'rli xil qiziqarli o'yinlar bilan e'tiborlarini tortishimiz, chet tillarini o'rgatish davomida muntazam rag'batlantirib borishimiz ularni kelgusidagi ta'limlari uchun dastlabki qadam bo'ladi.

Foydalanilgan adabiyotlar ro'yxati:

1. Эргашева Г., Жабборова Д., Эргашева Х. Мактабгача таълим ташкилотларида инглиз тилини ургатиш методикаси. Ўқув қўлланма. Наманган. 2021.
2. Kanton Aargou. Fremdsprachen Lernen und Lehren. Englisch an der Primarschule. Leipzig-2017. S. 238—239.
3. Eine neue Aufgaben - und Leistungsbewertungskulto'r, U. Gibitz in:Neue Wege im Fremdsprachenunterricht am Beispiel des Rahmenplans für den Englischunterricht in der Orientierungsstufe, L. I. S. A. Schwerin 2001.
4. Ganiyeva M. YANGI O 'ZBEKISTON TARAQQIYOTIDA TA'LIM FALSAFASI //Oriental renaissance: Innovative, educational, natural and social sciences. – 2022. – Т. 2. – №. Special Issue 23. – С. 131-136.
5. Ganiyeva M. “Шахс ва жамият” ўқув фанида таълим сифатини оширишнинг муҳим масалалари (Ўрта махсус, касб-хунар таълими муассасалари мисолида) //Архив научных исследований. – 2020.

**TA'LIM SAMARADORLIGINI OSHIRISHDA BOSHLANG'ICH SINIF O'QITUVCHISINING
O'RNI****H.I.Pozilov****Qo'qon Universiteti Boshlang'ich ta'lim
yo'nalishi 3-kurs talabasi,
K.O.Matnazarova
Qo'qon universiteti "Ta'lim" kafedrası
dosenti p.f.f.d (PhD)**

Annotatsiya: Ushbu maqolada ta'lim tizimini boshqarish, ta'lim samaradorligini oshirishda o'qituvchining o'rni, tarbiya masalasi, o'quvchilarga bilim berishda o'qituvchining vazifalari, rahbar ma'suliyati, ta'lim-tarbiya jarayonida o'quvchilarning bilim ko'nikmalarini shakllantirish haqida ma'lumotlar keltirilgan.

Kalit so'zlar: Ta'lim, tarbiya, rahbar, maktab, o'qituvchi, o'quvchu, bilim, ko'nikma, malaka, sub'ekt, muomala madaniyat.

Ta'lim, tarbiya masalasi hamma zamonda dolzarb bo'lib kelgan. O'tmishda ham kishilar ta'lim olishgan, ta'lim berishgan. Bugun ham o'quv yurtlari, bilim maskanlari faoliyati jamiyatning diqqat markazida. O'ylaymanki, kelajakda ham ta'limga bo'lgan e'tibor kuchaysa, kuchayadiki, aslo kamaymaydi. Xo'sh, keling endi ushbu soha vakillari, uning ishtirokchi – sub'ektlari bilan tanishib chiqamiz.

Ta'limda, eng avvalo "ta'lim oluvchi" ni tilga olish to'g'riroq bo'lsa kerak. Agar ta'limga ehtiyoj bo'lmasa, uning keragi ham bo'lmaydi. Shu nuqtai nazardan olib qaraydigan bo'lsak, ta'lim oluvchi bor ekan – ta'lim ham bo'ladi.

Ikkinchi navbatda, albatta "ta'lim beruvchi" shaxsini aytish joiz. Chunki bevosita ular ta'limning ta'lim mazmuni bilan tanishtiruvchi, ta'lim oluvchilarga ta'limni anglatuvchisi bo'lib hisoblanadi.

Ta'limda ishtirok etuvchi va o'z navbatida muhim sub'ektlardan biri bu – oila, ota-onadir. Endi, sizga ma'lumki, har qanday ish, har qanday loyiha ma'lum reja, qonun-qoida asosida amalga oshadi. Uning boshqaruvchisi bularni belgilab berib, borishini nazorat qiladi. Ta'limda ham bunday vazifani o'z bajaruvchisi bor. Ta'lim tizimini tashkil etib, isloh qilib, unda ishtirokchilar vakolatlari, huquq va majburiyatlarini belgilab, bu ishning borishini nazorat qiluvchi sub'ekt bu – Davlatdir. Davlat deyilganda Respublika Prezidenti, Oliy vakillik organlaridan boshlab to rektor, direktor va uning o'rinbosarlarigacha bo'lgan boshqaruv tizimi tushunilishi lozim. Chunki ular bu sohada Davlat nomidan ish ko'rishadi. Mana, ta'lim sohasining ayrim sub'ektlari bilan tanishib chiqdik. Ushbu ro'yxatga shuningdek, fuqarolarning o'zini-o'zi boshqarish organlari, mahalla, nodavlat notijorat tashkilotlari, jamoat birlashmalari va boshqalarni ham kiritishimiz mumkin. Ular ham o'z vakolat doirasidan kelib chiqqan holda ta'lim tizimida o'z o'rniga ega. Ta'lim samaradorligini oshirishda kim qanday vazifani bajarishi lozim? Bu o'rinda har bir sub'ektning o'z vazifalari bor. Ularning har biri o'z ishiga ma'suliyat bilan yondashsa, ta'lim samaradorligiga erishiladi. Keling, bu vaziyatni umumta'lim maktab misolida ko'rib chiqamiz.

Maktab – bola ma'lum yoshga yetgach, uni o'z bag'riga olib, unga ta'lim- tarbiya beradigan maskan. Hozirda jamiyatimizda o'quvchi birinchi sinfdan o'n birinchi sinfgacha umumiy o'rta ta'lim maktabida ta'lim –tarbiya oladi. Ya'ni o'quvchilar umrining o'n bir yilini shu dargohda o'tkazadi. Maktabga kelishidan maqsad shunchaki bir hujjatni olish emas, balki kelajak poydevorini qurishda asqotadigan bilim, ko'nikma va malakalarga ega bo'lishdir. Shunday ekan, maktab darvozasiga ilm talabida kelgan har bir yosh avlodni munosib ravishda voyaga yetkazish bugungi kunning eng dolzarb masalasidir. Shu nuqtai nazardan ta'limni samarali tashkil etish har bir ta'lim ishtirokchisidan ma'suliyat talab etadi. Maktab rahbari muassasa, uning texnik ta'minoti,

o'quvchilar xavfsizligi uchun javobgar bo'lsa, o'quv ishlari bo'yicha direktor o'rinbosari esa pedagog xodimlarning ish hujjatlari, dars jarayoni tartibini nazorat qiladi. Ma'naviy – ma'rifiy ishlar bo'yicha direktor o'rinbosari maktabning ma'naviy muhitidan xabardor bo'lib, o'qituvchi va o'quvchilarning xulq-odobi, muomala madaniyati, o'zini tutishi, tarbiyasi borasida qayg'uradi. Maktab pedagoglari esa o'quvchilarga o'z mutaxassisligi bo'yicha ta'lim berishadi. O'quvchilarning birgina vazifasi bor bo'lib, bu ham bo'lsa – ta'lim olish, mustahkam bilim egallash. Agar diqqat bilan nazar tashlasak, hozirgi kunda o'qituvchi – murabbiylarga alohida ma'suliyat yuklatilgan. Chunki, ta'limdan maqsad – barkamol, sog'lom avlodni tarbiyalash. Bu sohada tarbiyalanuvchi bilan eng ko'p muloqotda bo'ladigan shaxs bu – o'qituvchidir. O'qituvchi – qadimdan turli davlatlarda nafaqat oddiy aholi, balki davlat rahbarlari tomonidan hurmatlanib, ardoqlanib kelgan kasb egalari. Ularni turlicha atash mumkin: o'qituvchi, murabbiy, ustoz, mudarris, muallim va boshqalar. Ularning barchasida bir ma'no anglashiladi: Ziyoli! Haqiqatdan ham, o'qituvchilar ziyo tarqatuvchilardir. Maktabga ilk qadam qo'ygan bolani qo'lidan tutib, o'zida bor bilimni berish barobarida unga dunyoni tanishtiradi. Bolani oppoq varaq deb faraz qilsak, ustoz unda turli tasvirlarni tasvirlaydigan rassom misolidir.

Maktab tizimida ta'lim 2 bosqichda amalga oshiriladi: boshlang'ich ta'lim va yuqori ta'lim. Boshlang'ich ta'lim 1-4 sinflarni o'z ichiga olib, bu davr o'qituvchilardan ayniqsa o'z ishiga e'tiborli bo'lishni, ma'suliyat bilan yondashishni talab etadi. Chunki "Yoshlikda olingan bilim, toshga o'yilgan naqsh kabidir" degan maqol zamirida bolaning yoshligidan qanday bilim olsa, qanday harakat qilsa, kelajakda ham shunday davom etishi yotadi. Shunday ekan, birinchi navbatda boshlang'ich sinfda mustahkam bilim berilishi lozim. O'quvchi to'rtinchi sinfni tugatgach, yuqori ta'limga ya'ni ixtisoslashgan va Prezident maktablariga hujjat topshiradi va bilim salohiyati yetarli bo'lsa, imtihonlardan yetarli ball to'plasa shu maktabda o'qiydi. Bunda endi o'quvchilarning o'zlashtirishi lozim bo'lgan fanlari sekin-asta ko'payib, murakkablashib boraveradi. Shuningdek, ta'limning bu bosqichida har bir fandan mutaxassis o'qituvchilar dars beradilar. O'qituvchiga baho bermoqchi bo'lganlar uning hujjatiyu, kiyimi, olimpiadalarda egallagan o'rinlariyu, sertifikatlarini hisoblashi shart emas. O'quvchilar – o'qituvchining eng xolis, eng adolatli hakamlari. Ular bilan ikki-uch og'iz suhbatlashsangiz, har qanday o'qituvchi haqida yetarli ma'lumotga ega bo'lasiz. Yuqoridagi so'rov natijalari hamda shaxsan o'zimning kuzatuvlarim asosida o'qituvchilar quyidagilarga rioya etishlari lozim deb o'ylayman:

- bolalarni sevishi;
- o'z sohasini yetarlicha egallagan bo'lishi
- muomala madaniyatiga ega bo'lishi;
- shaxsiy hayot va kasbiy faoliyatni aralashtirib yubormasligi;
- o'z ishiga ma'suliyat bilan yondashishi;
- boshqalar(turli komissiya va tekshiruvchilar) uchun emas, balki O'zbekiston kelajagining taqdiri o'zini qo'lida ekanligini anglagan holda faqat va faqat barkamol avlodni tarbiyalash uchun mehnat qilishi kerak.

Xulosa qilib aytganda, O'zbekiston kelajagi yosh avlod qo'lida! Shunday ekan bugun biz qanday ta'lim bersak, ertaga bizdan ta'lim olgan yosh avlod shunday hayot kechiradi. Uning maktab hayotida o'rganganlari butun hayoti davomida asosiy negiz bo'lib hisoblanadi. Shunday ekan, keling, bizga yuklatilgan sharaflari vazifani dildan his etaylik, ma'suliyat bilan bajaraylik. Biz yashab turgan jamiyatning haqiqiy vatanparvar, madaniyatli, ma'naviyatli a'zolarini tarbiyalaylik.

Foydalanilgan adabiyotlar ro'yxati:

1. Mahmudov M. Ta'lim natijasini loyihalash. // «Pejagogik mahorat», 2003 yil, 1-son, 8-10 betlar.
2. To'raqulov X.A. Ilmiy ijodiyot metodologiyasi. T-2006y.
3. Farberman B.L., Musina R.G., Jumaboeva F.A. Oliy o'quv yurtlarida o'qitishning zamonaviy usullari. T., 2002 yil.

4. Ishmuxamedov R.J. Innovatsion texnologiyalar yordamida ta'lim samaradorligini oshirish yo'llari. TDPU. T. 2004 .
5. J.G.Yo'ldoshev, S. A. Usmonov. Pedagogik texnologiya asoslari. T.O'qituvchi. 2004.

BOLA SHAXSINING SHAKLLANISHIDA MTT VA OILA HAMKORLIGI

Mamatqulova Nilufar
Qo'qon Universiteti, magistratura 1-bosqich talabasi,
Gauxar Djanpeisova
Toshkent shahridagi A.I. Gertsen nomidagi
Rossiya davlat pedagogika universiteti filiali
"Maktabgacha ta'lim" kafedrası mudiri
pedagogika fanlari nomzodi, dotsent

Annotatsiya: Maqolada bolaning tarbiyasi va rivojlanishida oilaning o'rni yoritilgan. Hozirgi bosqichda oilaviy tarbiyaning xususiyatlari ko'rsatilgan. O'qituvchining oila bilan ishi bilan o'zaro munosabatda bo'lganda, tabaqalashtirilgan yondashuvni, oilaning ijtimoiy mavqeini, shuningdek, ota-onalarning farzandlarini tarbiyalashga qiziqish darajasini hisobga olish kerak.

Tayanch so'zlar: hamkorlik, ota-ona, tarbiya, qadriyat, pedagog, jamiyat, mahalla, oila, ta'lim, qamrab olish, moslashuv, usul, shakl, shaxs, ko'nikma, malaka.

Maktabgacha yoshdagi bolada hamdardlik tuyg'ularini rivojlantirish va tarbiyalashda muhim rol oilaga tegishli. Oila sharoitida unga xos bo'lgan hissiy va axloqiy tajriba shakllanadi: e'tiqod va ideallar, baholash va qiymat yo'nalishlari, atrofdagi odamlarga va faoliyatga munosabat. Qadriyatlar (moddiy va ma'naviy) uchun ma'lum bir baholash va standartlar tizimini afzal ko'rgan holda, oila ko'p jihatdan bolaning hissiy va ijtimoiy-axloqiy rivojlanish darajasi va mazmunini belgilaydi.

Maktabgacha yoshdagi bolaning tajribasi juda boshqacha bo'lishi mumkin. Qoida tariqasida, bu katta va do'stona oiladan bo'lgan bolada to'liq va ko'p qirrali bo'lib, u yerda ota-onalar va bolalar chuqur mas'uliyat va o'zaro bog'liqlik munosabatlariga ega. Ushbu oilalarda tasdiqlangan qadriyatlar doirasi juda keng, ammo ularda inson va unga bo'lgan munosabat asosiy o'rinni egallaydi. Hissiy tajriba to'liq bo'lmagan oiladagi bolada (ota-onasi bo'lmagan taqdirda) yoki uning aka-ukalari bo'lmagan taqdirda sezilarli darajada cheklanishi mumkin. G'amxo'rlik qilish kerak bo'lgan boshqa bolalar, qariyalar hayotida ishtirok etishning haqiqiy amaliyoti yo'qligi hissiy tajriba doirasini toraytiradigan muhim omil hisoblanadi.

Oila sharoitida olingan tajriba nafaqat cheklangan, balki bir tomonlama ham bo'lishi mumkin. Bunday bir tomonlama bo'lish, odatda, oila a'zolari bolada juda muhim bo'lib tuyuladigan individual fazilatlarni rivojlantirish, masalan, aqlning rivojlanishi (matematik qobiliyatlar va boshqalar) bilan bog'liq bo'lgan sharoitlarda rivojlanadi va shu bilan birga bola uchun zarur bo'lgan boshqa fazilatlarga jiddiy e'tibor berilmaydi. kelajakdagi fuqaro sifatida.[1]

Va nihoyat, bolaning hissiy tajribasi heterojen va hatto qarama-qarshi bo'lishi mumkin. Ushbu holat, qoida tariqasida, asosiy oila a'zolarining (ayniqsa, ota-onalarning) qiymat yo'nalishlari butunlay boshqacha bo'lganda sodir bo'ladi. Ushbu turdagi tarbiyaning namunasini oila berishi mumkin, unda ona bolaga sezgirlik va sezgirlikni singdiradi, otasi esa bunday fazilatlarni qoldiq deb biladi va bolada faqat kuchni "rivojlantiradi", bu sifatni ustuvor darajaga ko'taradi.

Ota-onalar bilan maqsadli ishlash uchun ularning ushbu masalaga munosabatini aniqlash kerak. Tadqiqot natijalari shuni ko'rsatdiki, ota-onalarning to'rt toifasi mavjud:

- 1 toifadagi ota-onalar ushbu ko'nikmalarni xohlashadi va shakllantirishlari mumkin;
- 2 toifasi-ular ta'lim faoliyati uchun universal shart-sharoitlarni shakllantirishni xohlashadi, lekin ta'minlay olmaydilar;
- 3 toifasi-istamayman – lekin mumkin;

-4 toifadagi ota-onalar va istamaydilar va qila olmaydilar.

Ushbu haqiqatni tushunish bizga quyidagilarni tushunishga imkon berdi:
ota-onalar bilan o'zaro munosabatlarning bir xil shakllari samarali emas.

Ota-onalar bilan ishlash tabaqalashtirilgan yondashuvga ega bo'lishi, oilaning ijtimoiy holati va mikroiklimini, shuningdek, ota-onalarning talablari va ota-onalarning maktabgacha ta'lim tashkiloti faoliyatiga qiziqish darajasini hisobga olishi kerak.

1-toifali ota-onalar ushbu ko'nikma va qobiliyatlarni xohlaydi va shakllantirishi mumkin. Bunday ota-onalar bilan ishlashning axborot va tahliliy usullaridan foydalanilgan. (Ota-onalar bilan tanishish, so'roq qilish, to'plangan ma'lumotlar asosida oila va oilaviy tarbiyaning o'ziga xos xususiyatlari tahlil qilinadigan oilalarni so'roq qilish) bu ota-onalarning qiziqishlari, ehtiyojlari, so'rovlari, ularning pedagogik savodxonlik darajasini aniqlashga imkon berdi.

2-toifa-ular o'z farzandlarida ta'lim faoliyati uchun universal shart-sharoitlarni shakllantirishni xohlashadi, lekin ta'minlay olmaydilar. Ushbu toifadagi ota-onalar bilan ishlashda kognitiv usul ishlatilgan. Oila bilan ishlashning ushbu shaklining maqsadi ota-onalarni individual ehtiyojlarni hisobga olgan holda oilada bolalarni tarbiyalash muammolarini faol tushunishga jalb qilishdir. Buning uchun biz ota-onalar bilan faol shakllardan foydalanamiz : ota-onalarni umumiy va guruhli ota-onalar yig'ilishlarida, pedagogik kengashda, maslahatlashuvlarda va individual suhbatlarda ishtirok etishga jalb qilish.

3-toifa-ular xohlamaydilar, lekin qila oladilar. Ushbu toifadagi ota - onalar bilan vizual va axborot usullaridan yoki master-klasslardan foydalanamiz. Bunday ishning maqsadi ota-onalarni maktabgacha ta'lim tashkiloti faoliyati, bolalarni tarbiyalashning o'ziga xos xususiyatlari bilan tanishtirishdir.

4-toifa ota-onalar va istamaydilar va qila olmaydilar. Ushbu toifadagi ota-onalar bilan ishlash eng qiyin. Shuning uchun bu erda ishlashning barcha usullari samarali: kognitiv, vizual - axborot, axborot-tahliliy, axborot-axborot; axborot-ma'rifiy; bo'sh vaqt.

Shunday qilib, ota-onalar bilan muntazam ravishda ishlash va ushbu ishni tahlil qilish orqali biz asta-sekin ma'lum natijalarga erishamiz: "tomoshabinlar" va "kuzatuvchilar" dan ota-onalar ta'lim faoliyatining faol ishtirokchilariga aylanadilar. O'qituvchilar, maktabgacha ta'lim tashkiloti ma'muriyati va maktab yordamchilari. Bolalarning maktabga tayyorligi masalalarida ota-onalarning malakasi oshadi.

Bolalar bog'chasi - oila - maktab bir-biriga ochiq bo'lishi va bolaning qobiliyatlari va imkoniyatlarini ochishga yordam berishi uchun zarurdir.

2.Bolalarning emotsional xususiyatlarini kamol toptirish

3.Bolalarni tartib-intizomga o'rgatish

4.Bolalarda o'z-o'ziga xizmat ko'nikmalarini rivojlantirishda hamkorlikning zarurati

Mustaqillik - sifat juda noaniq. Ko'pincha kattalar bolaning o'zini o'zi band qila olmasligi, o'yinni o'ylab topishi, eng oddiy so'rovni bajara olmasligi haqida shikoyat qiladilar: hamma narsa uning qo'lidan tushadi, eng oddiy vazifa bolada qiyinchilik tug'diradi, harakatlar noqulay; boshlangan ish uni oxiriga etkazmaydi, agar u nazorat qilinmasa, chalg'itadi.Muddatlarni belgilashda qarama - qarshiliklarga qaramay, olimlar bir narsada bir ovozdan: mustaqillik-bu shaxsning eng muhim xususiyati, mustaqillik boshqa shaxsiy xususiyatlardan (o'zboshimchalik, Iroda, maqsadga muvofiqlik) ajralishda paydo bo'lishi mumkin emas, mustaqilliksiz shaxs to'liq bo'lmaydi.

Mustaqillik uchun zarur shart-sharoitlar hayotning ikkinchi uchinchi yilida, bola kichik joylarda nisbatan erkin harakatlana boshlaganda va ma'lum darajada o'zining ba'zi asosiy ehtiyojlarini mustaqil ravishda qondira olganda belgilanadi.O'z - o'ziga xizmat ko'rsatish ko'nikmalarini shakllantirish yosh maktabgacha yoshdagi shaxsning sifati sifatida

mustaqillikning birinchi bosqichidir. Oilaviy ta'limning ustuvorligini tan olish oila va maktabgacha ta'lim tashkiloti o'rtasidagi yangi munosabatlarni talab qiladi. Ushbu munosabatlarning yangiligi "hamkorlik" va "o'zaro ta'sir" tushunchalari bilan belgilanadi.

O'zaro hamkorlik-bu "teng sharoitda" muloqot, bu erda hech kim ko'rsatish, nazorat qilish, baholash imtiyoziga ega emas.

O'zaro hamkorlik-bu ijtimoiy idrok va aloqa orqali amalga oshiriladigan qo'shma faoliyatni tashkil etish usuli. S. Ozhegovning " rus tilining lug'ati "da" o'zaro ta'sir " so'zining ma'nosi quyidagicha izohlanadi:

- 1) ikki hodisaning o'zaro bog'liqligi;
- 2) o'zaro yordam.

"Oila - MTT" kontekstidagi muvaffaqiyat lahzasi-pedagog va ota-onalarning ma'lum bir oilada ma'lum bir bolani tarbiyalash jarayonida qiyinchiliklar va quvonchlar, muvaffaqiyatlar va muvaffaqiyatsizliklar, shubhalar va mulohazalar to'g'risida shaxsiy o'zaro munosabati. Bolani tushinishda, uning individual muammolarini hal qilishda va uning rivojlanishini optimallashtirishda bir-birlariga yordam berish bebahodir.

Maktabgacha yoshdagi bolada o'z-o'ziga xizmat ko'rsatish ko'nikmalarini muvaffaqiyatli shakllantirish pedagog, psixolog, maktabgacha ta'lim tashkilotining tibbiyot xodimi va bolaning ota-onasi o'rtasidagi yaqin hamkorlik sharti bilan mumkin. Shu bilan birga, pedagogning ota-onalar bilan o'zaro munosabatlarining roli juda katta.

Maktabgacha ta'lim tashkilotlarining oila bilan o'zaro munosabatlarining barcha shakllari va turlarining asosiy maqsadi bolalar, ota - onalar va pedagoglar o'rtasida ishonchli munosabatlarni o'rnatish, ularni bitta jamoaga birlashtirish, o'z muammolarini bir-biri bilan bo'lishish va birgalikda hal qilish zarurligini tarbiyalashdir.

Foydalanilgan adabiyotlar ro'yxati:

1. Grosheva I.V.va boshqalar "Ilk qadam" Davlat o'quv dasturi. T. : 2022.
2. F. Qodirova, Sh.Toshpo'latova, M.A'zamova. "Maktabgacha pedagogika".-T., "Ma'naviyat". 2013
3. <http://www.tdpu.uz>
4. <http://www.ziyonet.uz/>
5. <http://www.google.co.uz/>

MA'NAVIY BARKAMOL SHAXSNI SHAKLLANISHIDA OILANING O'RNI

Shixnazarov Behruz Bahrom o'g'li
O'zbekiston davlat konservatoriyasi 2- bosqich magistri,
K.O.Matnazarova
Qo'qon universiteti "Ta'lim" kafedrasida
dosenti p.f.f.d (PhD)

Annotatsiya: Ushbu maqolada oila uning jamiyatda tutgan o'rnini, bola tarbiyasida oilaning va ota-onaning vazifalari, ota – onaning bir – biriga munosabati, oilada kattalarning muomala madaniyati, tarbiya jarayonida bolaning shakllantirishi va rivojlantirishi hamda oilada bolani tarbiyalashda uchraydigan xatoliklarni oldini olish haqida ma'lumotlar keltirilgan.

Kalit so'zlar: Oila, ota-ona, farzand, bola tarbiyasi, oilada o'zaro hurmat, ta'lim, tarbiya, axloq muhit, ma'naviyat

Oila – an'anaviy tarbiyaning asosiy instituti bo'lib hisoblanadi. Bola yoshlik davrida oilada olgan ta'lim – tarbiyasini butun umri davomida saqlab qoladi. Bola hayotini asosiy qismini oilada o'tkazadi, o'zining ta'sir kuchiga ko'ra hech qanday tarbiya vositasi oila bilan bellasha olmaydi. Oilada bola shaxsini asoslari tarkib topdiriladi maktabga borganda esa bola shaxs sifatida shakllangan bo'ladi.

Oila bolalarga insoniy va salbiy ta'sir etish omili bo'lishi mumkin. Bola shaxsiga ijobiy ta'sir etish shundan iboratki, oilada bolaga eng yaqin insonlardan - ota-ona, buvi, buva, aka, opalardan tashqari hech kim ulardek bolani yaxshi ko'rib, u haqida qayg'urmaydi. Shu bilan birga bola shaxsini shakllantirishga, ularga tarbiya berishda oila salbiy ta'sir ham ko'rsatishi mumkin.

Oila – bu o'ziga xos jamoadir u tarbiyada asosiy o'ringa egadir. Oilani o'ziga xos tarbiyaviy ahamiyatini hisobga olgan holda, oilani bolaga ijobiy ta'sirini oshirib, salbiy ta'sirini kamaytirish zarur. Buning uchun esa tarbiyaviy ahamiyatga ega bo'lgan, ichki oilaviy ijtimoiy-psixologik omillarni aniq belgilash lozim. Bolani tarbiyasida asosiysi ota-ona bilan bola o'rtasida qalban yaqinlikka va axloqiy bog'likka erishishdir. Ota-onalar hech qachon tarbiya jarayonini o'z xoliga tashlab qo'ymasligi kerak, ayniqsa katta bo'la boshlagan bolani o'z xoliga tashlab qo'ymasligimiz kerak. Bola oilada birinchi hayotiy tajribani o'rganadi, kuzatadi va o'zini turli xil vaziyatlarda qanday tutish kerakligini o'rganadi.

Biz bolani nimaga o'rgatsak uni aniq, hayotiy misollar bilan mustaxkamlash kerak, bola kattalarni aytgan gaplari amalda ham bir xil bo'lishini ko'rishi kerak. (masalan: agar bola har kuni ota-onasi tomonidan yolg'on gapirish mumkin emasligini eshitsa-yu, lekin ota-ona o'zi sezmaganda bu qoidaga rioya qilmasa, bola tarbiyasi darz ketadi). Har bir ota-ona farzandlarida o'zlarni davomchilarini ko'radi. Farzandlarini o'zlari xoxlagan inson bo'lishlarini istaydi.

Har doim ota-onalar qaror qabul qilishda birinchi o'ringa o'zlarini qarashlarini emas, balki bolaga foyda keltirishni o'ylashlari kerak. Kattalar va bolalar o'rtasidagi muloqotda quyidagilarga amal qilish lozim.

1. Bolani qanday bo'lsa, shunday holda qabul qilish kerak.
2. Kattalar bolalar ko'zi bilan muammolarga qarashlari va ularning holatlarini his qilishlari kerak.

Agar bola ota-onalarni xohish va istaklariga mos bo'lsa, ya'ni yaxshi o'qisa, a'lo xulqli bo'lsa yoki aksincha ota-onalarni talabalariga javob bermasa, bunda bolalarni ota-onalar o'zlaridan uzoqlashtiradilar va ularni munosabatlari yomon tomonga o'zgarib boradi.

Bu esa sezilarli qiyinchiliklarni keltirib chiqaradi, bola ota-onalariga ularni mehribonliklariga ishonmaydi.

Ayrim oilalarda bolaning fikrlari ota-ona tomonidan umuman qabul qilinmaydi. Ular bolaga nisbatan befarq bo'ladilar va uni o'zlaridan itaradilar (masalan: ichkilikka berilgan oila). Lekin yaxshi tinch oilalarda ham bolaga nisbatan befarqlik holatlari uchraydi (masalan: kutilmagan farzandni tug'ilishi, ona chiroyli lekin qizi hunuk bu esa onani g'ashiga tegadi).

Oilada bolani tarbiyalashda uchraydigan xatoliklar turli tumandir. Ular orasida keng tarqalganlaridan biri ota-onalarning xaddan tashqari obro'talabliklari, xukmronlikka intilishlaridir. Bolaning har bir qadami nazorat ostiga olinsa, uning xulqidagi mustaqillik yo'qqa chiqariladi. Bolada o'z kuchiga va imkoniyatlariga ishonch yo'qoladi. Ichki istak va intilishlari shakllanmasdan qo'rqish, itoat qilish talablari kuchayib boradi. Oilaviy tarbiyadagi xatolikning turlaridan yana biri, bolalarning erka bo'lishi, ularga nisbatan biror talabning yo'qligi bilan bog'liq. Bu xolda ota-onalar ba'zan bolalarning imkoniyatlariga yetarli baho berishmay va ularning ko'pgina ishlarini o'zlari bajarishadi. Natijada bolada mustaqillik, mehnat qilish ishtiyoqi, topshirilgan ishga ma'suliyat xissi rivojlanmaydi. Bola o'z ishini tanlay olmaydi, uni oxirigacha yetkaza olmaydi, erksiz bo'lib qoladi.

Bolalarni oiladagi tarbiyasidagi xatolarning bir turi ona yoki ota, buvi, buva va boshqalar tomonidan tarbiyada yagona talabalarning yo'qligidir. Bunday oilalarda bolalar kattalarning qarama-qarshi fikrlariga moslashishga harakat qiladi. Bu esa bolada ikkiyuzlamachilik. xushomadgo'ylik kabi salbiy xislatlarning shakllanishiga sabab bo'ladi. Oilada bola shaxsini shakllantirishda oila boshliqlari bilan bolalarning o'zaro yaxshi munosabati, xonadon kattalariga hurmat, e'tibor, oiladagi bolalarning o'zaro munosabatlari, ota-onaning bolalar tarbiyasiga barobar jonkuyarligi, oilada o'rnatilgan to'g'ri tartib va yaxshi odatlar, ota-onaning mehnatga, ijtimoiy hayot xodisalariga to'g'ri munosabatda bo'lishlari muhimdir. Bola tarbiyasida ota - onaning bir - biriga munosabati, o'zlarini tuta bilishlari muhimdir, oilada muomalaning barcha qoidalariga amal qilinishi lozim. Kattalarga hurmat, kichiklarni avaylash, bir -biriga mehribonlik, ayniqsa ayollarni izzat qilish odatga, qoidaga aylanib borishi kerak.

Bolalarga onani hurmat qilishni, unga mehribon bo'lishni o'rgatish otaning muhim vazifasi. Odatda o'g'il bola otasiga, qizlar esa onasiga o'xshashga, ulardagi yaxshi xislatlarni o'ziga singdirishga harakat qiladi. Ota ham, ona ham, bolani tarbiyalashga o'z xissalarini qo'shadilar.

Ona g'amxo'r, mehribon, ko'ngilchan bo'lsa, ota - kuch qudrat, jasurlik, qattiqqo'llik, bolaning aqliy va jismoniy rivojlanishi uchun qayg'ursa, ona - yurish - turish, muomala, xis to'yg'u, nafosat uchun tashvishlanadi.

Ota- ona bolaning aqliy, axloqiy jismoniy kamoloti uchun baravar javobgar, chunki, ularning birdan - bir maqsadi shaxsni tarbiyalashga qaratilgandir.

Bola shaxsini shakllanishida sog'lom oilaviy muhit katta ahamiyatga egadir. Oilada ota - onalar o'rtasidagi o'zaro hurmat, ishonch va vafo - sadoqat bolalar quvnoq, xushchaqchaq o'sishlariga, normal tarbiyalanishlariga, xonadonda sog'lom muhit yaratilishiga bevosita ta'sir ko'rsatadi.

Oila a'zolari bir- birlari bilan hurmatini o'rniga qo'yishlari, bir - birlari uchun jon kuydirishlari, yaxshi munosabatda bo'lishlari kerak. Oilada hamisha samimiyat va ko'tarinki rux hukmron bo'lsa, oila a'zolarining kayfiyatiga ijobiy ta'sir etadi.

Qaysi oilada noxaqlik, qo'pollik, do'q po'pisa, asabiylik, hukmron ekan, unda xalovat ham bo'lmaydi. Oiladagi arzimagan janjal ham dastavval bolalarning psixik xolatiga ta'sir qiladi, ularda yomon odatlar xosil bo'lishiga olib keladi. Bolalar ulg'aygach, ular ham qush uyasida ko'rganini qiladi qabilida ish tutishadi.

Xulosa qilib aytganda oilada ota – ona bir – birini hurmat qilishi, farzand oldida oilaviy nizolarni keltirib chqarmasligi, iloji boricha bola yo'q vaqtida o'zaro nizolarni bartaraf etishlari shart. Bolaning o'sib- ulg'ayib borishida oila muhiti, ota – ona, kattalarning ozaro munosabati, atrof – muhit juda katta ta'sir qiladi. Oiladagi totuvlik, hamjixatlilik, o'zaro hurmat va yordam, shirinsuxanlilik, mehnatsevarlilik va to'g'rilik bolaga ijobiy ta'sir ko'rsatadi.

Foydalanilgan adabiyotlar ro'yxati:

1. Abdurauf Fitrat. "Oila va oilani boshqarish tartiblari" Toshkent.: 1999 yil.
2. Otavaliyeva O', Irisboeva M. "Oilaviy tarbiyada milliy qadriyatlardan foydalanish" Samarqand.: 2009 yi
3. To'raeva O. "Oilada bola tarbiyasi". Toshkent.: 1999 yi
4. Ochilov Safo "Mustaqillik ma'naviyati va tarbiya asoslari" Toshkent.: 1995 yil.
5. Inomova M. "Oilada bolalarni ma'naviy- axloqiy tarbiyalashda milliy qadriyatlardan foydalanish" Toshkent.: 1995 yil.

**BOSHLANG'ICH SINIF O'QITUVCHISINING PEDAGOGIK MAHORATINI
SHAKLLANTIRISH****G.F. Mirzakbarova****Qo'qon universiteti Boshlang'ich ta'lim yo'nalishi****4-kurs talabasi,****K.O. Matnazarova****Qo'qon universiteti "Ta'lim" kafedrası****v.b dosenti p.f.f.d (PhD)**

Annotatsiya: Ushbu maqolada bo'lajak zamonaviy o'qituvchining o'zi-o'zini rivojlantirishda pedagogik mahoratining ahamiyati va uning jamiyatda tutgan o'rni, bo'lajak pedagoglarga kasb malakalari va mohirligini egallash, shaxsiy mahoratni shakllantirish, ijodkorligini tarbiyalash, pedagogik texnika, pedagogik hamkorlik, pedagogik madaniyat, pedagogik nazokat va pedagogik qobiliyatni egallash haqida ma'lumotlar keltirilgan.

Kalit so'zlar: Pedagogik mahorat, boshlang'ich sinf, metod, pedagogik qobiliyat, mahorat, usul, ta'lim, tarbiya, pedagogik texnika, pedagogik madaniyat.

Fan va madaniyat rivojlanishi ta'lim-tarbiya ishlarining qay yo'sinda olib borilishidan kelib chiqadi. Bu falsafiy aqida davlat ahamiyatiga ega bo'lgan ijtimoiy qonuniyat hisoblanadi. O'zbekiston mustaqillikka erishgandan keyin ta'lim-tarbiya sohasida, milliy axloq-odobni qayta tiklash borasida, milliy urf-odatlar, turli-tuman an'analarni joyiga qo'yish, milliy qadriyatlarni yanada rivojlantirish xususida juda keskin va buyuk burilishlar bo'lgani barchaga ayondir. Davlatning buyuk kelajagi - yoshlarni chuqur bilimli va pokiza axloq-odob, qalb egasi qilib tarbiyalash lozimligini yoddan chiqarmaslik lozim. Bu katta muammoda mahoratli, bilimli pedagoglarni o'rni muhim. Zamonaviy ilm-fan texnika va texnologiyalarning shiddat bilan rivojlanishi ta'lim tizimiga va unda faoliyat olib borayotgan o'qituvchilarga ko'plab imkoniyatlar yaratib berilmoqda. Shunday ekan bugungi kunda kasblar ichida o'qituvchilik kasbi muhim ijtimoiy ahamiyat kasb etadi. O'qituvchi yosh qalblar kamolotining me'moridir. Har bir fan mustaqil o'quv maqsadi, mazmuni va o'zining o'rganish mavzusi (predmeti) va metodiga ega. Shunga asosan, «Pedagogik mahorat» fani, o'qituvchi – tarbiyachining kasbiy faoliyati, mohirligini o'rganuvchi va uni takomillashtirish to'g'risida ma'lumotlar beruvchi fan hisoblanadi. Pedagogik mahoratning mazmun, mohiyati shu kasbning malakalarini shakllantirish va rivojlantirishning yo'llari, vositalari, shakllarini tashkil etadi.

Pedagogik mahoratning umumiy asoslarini yoritishda eng muhim tayanch tushuncha **"mahorat"** atamasi sanaladi.

Mahorat – bu yuqori va doimo yuksalib boruvchi tarbiya va o'qitish san'atidan iborat.

O'qituvchidan jamiyat talab etadigan asosiy ijtimoiy vazifalar va ma'suliyat shaxs kamoloti, uning muvaffaqiyatli ijtimoiylashuvi bilan bog'liq.

O'qituvchilarga qarata ta'lim-tarbiya ishlarini ijtimoiy hayot, jahon miqyosida sodir bo'layotgan voqealar bilan bog'liq holda olib borishni talab etadi.

O'z kasbining ahamiyati, ma'suliyatini anglab etgan, his qilgan o'qituvchining boshqa o'qituvchilardan farqi ma'suliyatni his qilishida ko'rinadi. Ish intizomiga rioya qilishi, o'z ustida ishlashi, o'ziga nisbatan talabchanligi bilan, talabalarga individual yondashadi, o'z malakasini muntazam ravishda oshirib boradi.

Sharq mutafakkirlari o'qituvchi o'zi o'qib tursagina - o'qituvchi bo'la oladi, agar o'qishni to'xtatib qo'yar ekan, unda o'qituvchilik ham o'ladi, deb haqqoniy aytganlar.

O'qituvchilik kasbi ulug' va sharafli, murakkab, o'z o'rnida mas'uliyatli kasblardan biridir. Dunyodagi barcha insonlarni komil bo'lib etilishiga o'qituvchi sababchi bo'ladi. Barcha joylardagi hamma kasb-hunar, ilmi, olimu-fuzalolar o'qituvchining mehnati samarasidir. O'qituvchi mehnatini biror narsa bilan taqqoslab bo'lmaydi. O'qituvchilik kasbini egallashga intilayotgan har bir inson

o'zida avvalo iroda, sabr-matонат, pedagogik mahoratni, o'qituvchilik ixtisosligiga xos bilim, malaka, ko'nikmalarni egallashi lozimdir.

Mahoratli o'qituvchi quyidagi bilim, ko'nikma, malakalarni egallagan bo'lishi zarur.

1. O'qituvchi dunyoqarashi keng, hamma voqea, hodisa ustida erkin fikr yurita olishi zarurdir.

2. Mustaqil O'zbekistonimiz o'qituvchisi birinchi galda o'zi o'qitadigan fanni chuqur egallagan bo'lgandagina o'quvchilarda umumiy va kasbiy ta'lim sifatini oshira oladi va ularda fan - texnika hamda amaliy faoliyatga qiziqish va istak hosil qila oladi.

3. O'qituvchi hozirgi zamon fan-texnika talabiga muvofiq yaxshi dars berishi va uning har minutidan unumli foydalanishi zarur.

4. O'qituvchi yaxshi o'qituvchi bo'lishi uchun pedagogika, psixologiyaga qo'shib, o'z fanining metodikasini yaxshi bilmog'i lozim.

5. O'qituvchining umumiy madaniyati yuqori bo'lishi bilan birga bu kasb adabiyot va san'at sohasidagi bilimlarga ega bo'lishni talab qiladi.

6. O'qituvchi pedagogik odobiga rioya qilishi kerak. Pedagogik odobi o'qituvchilik kasbiga xos fazilatlardan bo'lib, u o'qituvchining bolalar bilan ishlashi jarayonida uning tajribasi mahorati oshadi.

7. O'qituvchi pedagogik mahoratiga va har tomonlama bilimga ega bo'lishi kerak, chunki unga o'quvchilar har sohada murojaat qilishlari mumkin.

Pedagogik faoliyatning samarali bo'lishi uchun o'qituvchida qobiliyatning quyidagi turlari mavjud bo'lishi lozim:

1. Bilish qobiliyati;
2. Tushuntira olish qobiliyati;
3. Kuzatuvchanlik qobiliyati;
4. Nutq madaniyati – nutq yordamida;
5. Tashkilotchilik qobiliyati;
6. Obro' orttira olish qobiliyati;
7. To'g'ri muomala qila olish qobiliyati;
8. Kelajakni ko'ra bilish qobiliyati;
9. Diqqatni taqsimlab olish qobiliyati;

Pedagogik qobiliyatlar – faqat pedagogik faoliyat samarali bo'lishining shartigina emas, balki ko'p jihatdan o'qituvchining muvaffaqiyatli ishlashining natijasi hamdir. Shu munosabat bilan o'qituvchining o'zida pedagogik qobiliyatlarning aniq maqsadni ko'zlab tarkib topishi va rivojlanishi katta ahamiyatga ega.

Hozirgi zamon o'qituvchisi xalqimizning tarixini, yuksak ma'naviyatini, madaniyatini, urf-odatlarini chuqur bilishi va ota-onalar jamoatchiligi ichida, sinfda uning otashin targ'ibotchisi bo'lishi kerak. Shu bilan bir qatorda bolalarni milliy qadriyatlarimiz asosida tarbiyalashi, nutqi ravon tili boy bo'lishi, ifoda usuli va tasvir vositalarining adabiy til uslubi va meyorini to'la egallagan bo'lishi zarur.

O'qituvchilik kasbiga xos bo'lgan bunday fazilatlarni undagi pedagogik odob shakllantiradi. Pedagogik odob bu o'qituvchining yuksak kasbiy fazilatidir. U o'qituvchiga sabotli bo'lish, o'z hissiyatini idora qila olish, bolalarga pedagogik ta'sir o'tkazish vosita va meyorini belgilash, aniqlashda yordam beradigan fazilat hisoblanadi.

Pedagogik jarayonda o'qituvchi axloqiy munosabatlarning sub'ekti hisoblanadi. U pedagogik jarayonning asosiy kishisi sifatida o'quvchilar, kasbdoshlar, ota-onalar bilan muomalada bo'ladi. Pedagogik muomala odobi, pedagoglarining eng muhim jihatlaridan biridir. O'quvchilar, kasbdoshlari, ota-onalar, pedagoglar jamoasi va jamoat tashkilotlarining vakillari o'qituvchi uchun pedagogik muomala-munosabatlarning ob'ekti hisoblanadi. Ular bilan bo'ladigan aloqalar yosh avlodga ta'lim-tarbiya berish vazifalarini bajarish jarayonida sodir bo'ladi. Bu muomala jarayonida

ishtirok etadigan kishilar bir-birlariga nisbatan xayrixoh, ijobiy hissiyotda bo'lishlari, bir-birlarining fazilatlarini o'zaro baholashlari, qadrlashlarini nazarda tutadi.

O'quvchilar bilan muomala qilish pedagogning o'z tarbiyalanuvchilari bilan muloqot olib borish mahoratini taqozo etadi.

Muloqot - yunoncha so'zdan olingan bo'lib, so'zlashuv, suxbatlashuv, shaxslararo suhbat va fikr almashinuv degan ma'nolarni anglatadi. Haqiqiy pedagog faqat bilimga emas, so'zlashish madaniyatiga ham ega bo'lishi kerak. Maktabda, umuman o'qish jarayonida 2 ta asosiy shaxs - o'qituvchi va o'quvchi bo'ladi. Bu ikkala shaxsning dars jarayonida, sinfdan tashqari ish olib borish jarayonida ularning bir-biri bilan to'g'ri munosabatda bo'lish, o'quvchi shaxsi shakllanishida ta'limimiy-tarbiyaviy jarayon yaxshi ta'sir ko'rsatadi.

Demak, o'qituvchining muomala odobi - u aloqa qiladigan odamlar, muassasalar bilan o'z kasbiy vazifasini bajarayotganda sodir bo'ladigan axloqiy munosabatlar majmuidir. Bu yondoshuv asosida pedagogik muomala odobini shartli ravishda quyidagi guruhlariga ajratish mumkin:

- ❖ o'qituvchi bilan o'quvchilar o'rtasidagi muomala;
- ❖ o'qituvchi bilan pedagogik jamoa o'rtasidagi muomala;
- ❖ o'qituvchi bilan ota-onalar o'rtasidagi muomala;
- ❖ o'qituvchi bilan maktab rahbarlari o'rtasidagi muomala.

O'qituvchining o'quvchilar bilan muomalasi tarbiyani boshqarish vositasi sifatida qaralib, birlashtiruvchi, o'rnini to'ldiruvchi vazifasini ham bajaradi. Muomala o'zaro munosabatlar doirasida sodir bo'ladi. Boshqarish vositasi bo'lgan muomala o'quvchilarning faoliyatiga hamrohlik qiladi nihoyat, boshqarish vositasi bo'lgan muomala faoliyatidan keyin boradi.

Muomala - insonlar o'rtasidagi o'zaro aloqa vositalaridir. Muomalada asosiy vosita til hisoblanadi. Shuning uchun ham til - aloqa quroli deyiladi. Insonning tili shirin, muomalasi madaniyatli bo'lsa, qisqa vaqt ichida xalq orasida obro'-e'tibor topadi. So'zga chechanlik, hech qachon kishiga obro' keltirmaydi. Shuning uchun ham o'tmishda yashab o'tgan mutafakkirlarimiz tilga, so'zga hurmat bilan yondashishlarini uqtirib o'tganlar.

Xulosa qilib aytganda pedagogik mahoratiga ega bo'lgan o'qituvchi, bilim saviyasining va tafakkurining kengligi, o'tkir dunyoqarashi, ma'naviy madaniyat darajasi, pedagogik qobiliyati, ta'lim-tarbiyaviy maqsadlarning mutanosibligi har qanday dars va darsdan tashqari ta'lim-tarbiyaviy tadbirning muvaffaqiyatini ta'minlovchi hamda jonli muloqotini tashkil etuvchisi hisoblanadi. O'qituvchi kasbiy faoliyatidagi jonli muloqot qobiliyatini takomillashtirish uchun o'z oldiga doimo quyidagi savollarni qo'yib, unga mustaqil fikr-mulohazasi asosida javob bera olishi kerak: Mahoratli o'qituvchi faoliyatining asosida nimaga o'rgatish, kimni o'rgatish, qanday o'rgatish masalasi turadi.

Foydalanilgan adabiyotlar ro'yxati:

1. R.A.Mavlonova, N.H.Rahmankulova, K.O.Matnazarova, P.T.Xolmatov,
2. M.K.Shirinov, "Umumiy pedagogika" Darslik. - T.: "Navro'z", 2016.
3. Xaydarova R.A. "Umumiy pedagogika". O'quv qo'llanma. TDSHU 2021.
4. Xoliqov A. "Pedagogik mahorat". Darslik.-T.: Iqtisod-moliya, 2011
5. Axmedjanov M.M., Xo'jaev B.Q. "Pedagogik mahorat". Buxoro Ma'ruzalar matni 2004 yil

AVLOD SHAKILLANISHIDA PEDAGOGIKA VA PSIXALOGIYANI O'RNINI

Keldiboyeva Zumrad
Qo'qon universiteti 3 – kurs talabasi,
Mulaydinov Farxod Murotovich
Qo'qon universiteti kafedra mudiri

Annotatsiya: Ushbu maqolada ta'limning ko'plab ta'riflari mavjud, ammo sodda qilib aytganda, ta'lim bu umumiy bilimlarni berish, fikr yuritish va fikr yuritish qobiliyatini shakllantirish va umuman to'g'ridan-to'g'ri o'rganish jarayoni yoki harakatlaridir.

Kalit so'zlar: ta'lim tizimi, fikr yuritish qobiliyati, hayotingizni samarali rejalashtirish, ta'limning inson hayotida tutgan o'rni.

Ma'lumki, muvaffaqiyat muvaffaqiyatlarga olib keladi. Ta'limni hech qachon e'tibordan chetda qoldirib bo'lmaydi, chunki ta'lim har qanday jamiyatning yuragini tashkil qiladi. Har qanday jamiyatning muvaffaqiyati uchun yangi kashfiyotlarni yaratish, bu kashfiyotlarni bilish orqali ta'limga erishish mumkin. Bugungi kunda ko'plab rivojlangan davlatlarning o'sishini odamlarga berilayotgan ta'lim sifatiga bog'liqdir. Sifatli ma'lumotga ega bo'lgan odamlar jamiyatning iqtisodiy, ijtimoiy va siyosiy o'sishi va rivojlanishiga olib keladigan islohotlarni amalga oshirish orqali jamiyatni yaxshilashga qodir. Ta'lim sizning atrofingizdagi dunyoni yaxshiroq tushunish uchun ongingizni ochadi. Ta'lim orqali dunyoning turli joylarida bo'lib o'tadigan turli madaniyat va voqealarni o'rganish mumkin. Ta'lim orqali bizning ufqlarimiz kengayib bormoqda, shunda biz nafaqat mamlakatlarimizda sodir bo'layotgan voqealar bilan cheklanib qolamiz, balki butun dunyo bo'ylab sodir bo'layotgan voqealar bilan cheklanib qolamiz. Ta'lim sizga hayotda ishonchli bo'lishga yordam beradi. Ta'lim olganingizda o'z hayotingizni samarali rejalashtirishga qodirsiz, chunki bu hayotdagi muammolarni tahlil qilishga yordam beradi va duch keladigan muammolar echimini topishga yordam beradi. Ma'lumotli odamlar hayotni ijobiy tomonga o'zgartira oladigan qarorlar qabul qilish imkoniyatiga egalar, chunki ular har kuni yangi narsalarni o'rganayotganda ko'p tajribaga ega bo'ladilar. Ta'limning ahamiyati rivojlangan mamlakatlarda yaqqol ko'rinib turibdi, chunki u shaxsiy va ijtimoiy rivojlanishda katta rol o'ynaydi. Ta'lim kambag'allik, zulm va urushni engillashtirish vositasi sifatida ishlatilgan, chunki rahbarlar mamlakatni rivojlanishiga olib boradigan bilimlarga ega. Ba'zi mamlakatlarda insoniyatni tashvishga soladigan muammolardan biri bo'lgan aholining haddan tashqari ko'payishi muammosi mavjud edi. Odamlarning haddan tashqari ko'p bo'lishi, tegishli va sifatli ma'lumotlarning etishmasligi bilan izohlanishi mumkin. Ertaga kattalar bo'lgan yoshlarga jinsiy tarbiya berilishi kerak. Hayotda moliyaviy o'sishga ta'lim orqali erishish mumkin. Pulni oqilona boshqarish va pulni oqilona sarflash bo'yicha ko'rsatmalarga yaxshi ma'lumotga ega bo'lganda erishish mumkin, chunki siz o'z biznesingizni boshlash yo'llarini yaxshi bilasiz. Ta'lim odamlardan o'z huquqlari to'g'risida xabardor qilishning asosiy vositasi sifatida ishlatilgan.

Va nihoyat, yosh bolalar ta'limning muhimligini tushunishlari kerak. Miyangizni to'yingan qilish, foydali ma'lumot olish, referat yozish yoki o'quv qo'llanmasidan foydalanish va hk.

Inson tarbiyasining ifodasi nimada. Ta'lim bilan bir qatorda, asrlar davomida oldingi avlodlar tomonidan to'plangan ko'p tomonlama tajriba qabul qilinadi va buning natijasida o'z navbatida ertangi kunga yo'l ochiladi. Shunday qilib, ta'limning inson hayotida tutgan o'rnini ortiqcha baholashning iloji yo'q, bu o'ziga xos chorrahadir - hozirgi zamonda yashash, o'tmish donoligi kelajakda amalga oshirish uchun ishlatiladi.

Mutaxassislarning fikriga ko'ra, yoshligida yaxshi ma'lumotga ega bo'lgan odamlar qarilikda aqliy zaiflik, ruhiy kasalliklar va Altsgeymer kasalligidan aziyat chekishadi.

O'rta maktab diplomi va uni bitirganligini tasdiqlovchi diplom, o'z egasini o'qitish foydasiga zaif dalillardir. Albatta, zamonaviy dunyoda buni bilmasdan turib amalga oshirib bo'lmaydi, ta'lim to'g'risidagi hujjatlarning mavjudligi ma'lum afzalliklarni beradi, rasmiy ravishda, masalan, axloqiy nuqtai nazardan ishlaganda, bu boshqalardan ustunlik qilmaydi. Nima uchun? Bilim bilan tasdiqlanmagan sertifikat yoki diplom - bu bilimsizlikning eng yomon shakli va maktab mavzusini "mukammal" bilish hali odamni o'qimaydi. Ushbu tushuncha ko'p qirrali birikmani anglatadi:

- asosiy va oliy ma'lumot,
- axloq me'yorlari va axloqiy me'yorlarga rioya qilish,
- shaxsiy rivojlanish
- tajriba orttirish
- o'z potentsialini butun jamiyat manfaati uchun ro'yobga chiqarish,
- erishilgan balandlikdan qat'i nazar, o'sishni va yaxshilanishni istash,
- nima bo'lishidan qat'i nazar, har doim madaniyatni olib yuruvchi bo'lib qoladi.

Inson tarbiyasining asosiy bosqichlari. Har bir inson hayoti davomida, tug'ilish paytidan to keksalikka qadar, ta'lim jarayonida uzoq yo'lni bosib o'tadi - avval ma'lum bilim va ko'nikmalarni egallaydi, so'ngra ularni mustahkamlaydi va o'zi uchun yangi narsalarni ishlab chiqishni va o'rganishni to'xtatmaydi. Odamlar bilim va ta'limni nafaqat maktab skameykasida olishadi, bu allaqachon jozibali iboraga aylangan "hayot haqidagi fan" iborasiga e'tibor berish kifoya - eng aqlli o'qituvchilar bilan shug'ullanish kerak. Va inson ta'limining barcha bosqichlari quyidagicha ko'rinadi.

1. **Ta'limning boshlanishi** - inson go'dakligida hamma narsani o'rganganida, ya'ni noldan gapirganda oladi. Atrofidagi dunyoni bilgan holda, kelajakda yanada murakkab fan qurilishi kerak bo'lgan narsalarning barchasini o'zlashtiradi,

2. **Boshlang'ich ta'lim** - uyda yoki bolalar bog'chasida tarbiyalash, bolaga xatti-harakatlarning birinchi qoidalari, eng oddiy tushunchalar o'rgatilganda, yozishni va hisoblashni o'rganish uchun zamin unga tushunarli shaklda tayyorlanadi;

3. **Maktab ta'limi** - ta'lim poydevorini qo'yish, bilimga bo'lgan qiziqishni uyg'otish, uning qiziqishini qo'zg'atish. Maktabda o'qitish jarayonida bola boshqa madaniyatlar, tarix bilan tanishadi, dunyoning haqiqiy o'lchamlari va unda to'plangan bilimlarni anglaydi,

4. **Oliy ma'lumot** - maktabni davom ettiradi, faqat biroz boshqacha doirada: o'qitish tor doirada olib boriladi va kelajakdagi kasbni tanlashga moyil bo'ladi. Ushbu bosqichda yoshlar voyaga etganlar bilan uchrashishga tayyorgarlik ko'rishadi,

5. **Amaliy ta'lim** - bu ish deyarli xuddi universitetdagi kabi, faqat amaliy kishilar uchun joy, odamlar amaliy bilim va ko'nikmalarni egallaydilar, ular tezda tajribaga aylanadi,

6. **O'z-o'zini tarbiyalash** - Bu kundalik vaziyatlar bilan ta'minlangan turli xil materiallar va manbalardan, kitoblar va Internetdan ilm-fanga qadar ilgari olingan bilimlarni takomillashtirish jarayoni.

Ta'lim jarayonida fanlar bo'yicha amalga oshiriladigan seminar, amaliy va laboratoriya mashg'ulotlari nazariy bilimlarni mustahkamlashga hamda ularni ko'nikmaga aylantirishgagina emas, balki ularni amaliy ish jarayonida qo'llashga ham imkon beradi. Bunday mashg'ulotlar tanlagan kasbi to'g'ri ekaniga ishonch hissini uyg'otadi.

Oliy o'quv yurtidan keyingi davrdagi o'qituvchining kasbiy shakllanish jarayonida maktab rahbariyati, ayniqsa, ilmiy mudir hamda pedagogik jamoatchilik katta rol o'ynaydi. Yosh o'qituvchilarga tajribali o'qituvchilarni biriktirib qo'yish, ularning darslarini kuzatish, uslubiy ishlarga jalb etish maktab rahbariyatining asosiy vazifalaridan biri. O'qituvchi o'z kasbini sekin-asta o'zlashtirib borishi bilan birga ota-onalar o'rtasida pedagogik bilimlarni targ'ib etadi. Shu yo'l orqali ham kasbiy shakllanishi takomillashib boradi. O'qituvchilik kasbini va pedagogik mahoratni egallash, maktab o'qituvchilar jamoasiga kirishib, unda o'z

o'rnini topib keta olishi yosh o'qituvchining o'ziga bog'liq. Jamoaning yordamidan yuz o'girmaslik, qiyinchiliklarga duch kelganda ruhan tushmay, o'z xatolarini ko'ra bilish va uni bartaraf etish uchun harakat qilish uning o'qituvchi bo'lib shakllanishidan darak beradi. Shu bilan birga, o'qituvchining kasbiy shakllanishi o'z-o'zini tarbiyalab borishga, o'z ustida tinmay ishlashga va o'z vaqtida malakasini oshirib borishga uzviy bog'liq. Bularning hammasi kasbiy fazilatlarining ajralmas qismihisoblanadi.

O'zbekistonda ta'lim tizimini o'sib kelayotgan yosh avlod ta'lim-tarbiyasining milliy g'oyalari, talablari asosida tashkil etish, uni jamiyat taraqqiyoti istiqbollari va jahon andozalariga javob bera oladigan darajada bo'lishini ta'minlash bugungi kunning dolzarb masalasidir. Ta'lim-tarbiya tizimini tubdan isloh qilish, uni o'tmish qoldiqlaridan tozalash va rivojlangan demokratik davlatlar darajasiga ko'tarish, jamiyat ravnaqi uchun yuksak ma'naviy va axloqiy talablarga javob beruvchi yuqori malakali kadrlar tayyorlash ta'lim tizimi xodimlarining umumiy vazifasidir. Shaxsni har tomonlama rivojlantirishga yo'naltirilgan ta'lim-tarbiya tizimini nazariy-metodologik jihatdan qurollantirish – bugungi kunda pedagogika fanining bosh maqsadi sifatida belgilangan. Yuqorida bayon etilgan yuksak, ammo, sharaflil vazifalarni muvaffaqiyatli uddalash har bir pedagogik xodimdan yuksak kasbiy mahorat, bilimdonlik va keng dunyoqarashni talab etadi. Pedagogik mahorat – o'qituvchi ijodkorligining oliy namunasi bo'lib, u yillar davomida shakllanadi. Uning yuksak mahoratni egallashi g'oyat murakkab jarayon bo'lib, pedagogika fanining eng dolzarb muammolaridan biri hisoblanadi. O'qituvchi kasbiga xos bo'lgan ko'pgina fazilatlar bilan birga uning pedagogik mahoratni egallashi katta ahamiyatga ega. Yuqori pedagogik mahoratga ega bo'lgan o'qituvchigina o'z kasbiga layoqatli, iste'dodli bo'lishi mumkin.

Muvaffaqiyatli ishlash uchun har bir o'qituvchi yuqori pedagogik mahorat va keng dunyoqarashga ega bo'lishi kerak. Shundagina oz mehnat sarf qilib, katta natijaga erishadi, ijodkorlik uning hamisha hamkori bo'ladi. Pedagogik ishga qobiliyatli, iste'dodli kishidagina pedagogik mahorat egasi bo'lishi mumkin. Pedagogik faoliyatning samarali bo'lishi uchun o'qituvchi o'z fanini chuqur bilishi, unga turdosh fanlar haqida ham tushunchaga ega bo'lishi, o'quv materialini o'quvchilarga tushunarli qilib bayon eta olishi, o'quvchilarda mustaqil ravishda faol fikrlashga qiziqish uyg'otishi, o'quvchilarning bilim, kamolot darajasi va ruhiyatini hisobga olishi, ularning nimani bilishlari va hali nimani bilmasliklarini tasavvur eta olishi lozim. Qobiliyatli, tajribali o'qituvchi o'zini o'quvchining o'rniga qo'ya oladi, u kattalarga aniq va tushunarli bo'lgan narsalarni o'quvchilarga tushunilishi qiyin va mavhum bir narsa bo'lishi ham mumkinligiga asoslanib ish tutadi. Shuning uchun u bayon etishning xarakter va shaklini alohida o'ylab chiqadi hamda rejalashtiradi.

O'qituvchi o'quvchining, ichki dunyosiga kira olishi, o'quvchi shaxsini va uning vaqtinchalik ruhiy holatlarini juda yaxshi tushuna bilishi bilan bog'liq bo'lgan psixologik kuzatuvlar olib borishi kerak. Bunday o'qituvchi o'quvchining ruhiyatiga ko'z ilg'amas o'zgarishlarni ham tez fahmlab oladi. O'qituvchida nutq o'z fikr va tuyg'ularini aniq va ravshan ifodalash qobiliyati hisoblanadi. Bu o'qituvchilik kasbi uchun juda muhimdir. O'qituvchining nutqi aniq, jonli, obrazli, talaffuzi jihatdan yorqin, ifodali, his-hayajonli bo'lib, unda stilistik, grammatik, fonetik nuqsonlar uchramasligi lozim.

O'qituvchi kasbiga xos bo'lgan xislatlar, ya'ni yuksak pedagogik mahorat unda birdaniga shakllanmaydi. U o'z ustida tinmay ishlash, izlanish va ko'nikmalar asosida rivojlanadi. O'qituvchining yuqori kasbiy mahoratni egallashi bevosita uzluksiz ta'lim tizimi orqali amalga oshiriladi. Uzluksiz ta'lim tizimida asosiy o'rin egallagan malaka oshirish o'quvchi faoliyatini tahlil qilish va unga istiqbol yo'nalishlar berishga imkon beradi.

Hozirgi davr o'qituvchidan o'qitishning ilg'or pedagogik texnologiya talablarini to'g'ri tushunish, tashabbuskorlik, o'z fani bo'yicha yangiliklardan xabardor bo'lishi va darslariga joriy eta olishni talab etadi. Ta'lim-tarbiya jarayonida o'qituvchi va o'quvchilar o'rtasida

hamkorlikni vujudga keltirish, do'stona muhitni yaratish muammosining muvaffaqiyatli hal etilishi, fan o'qituvchilari va maktab rahbariyatining egallagan bilim, ko'nikma malakalari va shaxsiy insoniy fazilatlarini egallaganlik darajasiga bog'liq bo'ladi.

O'qituvchi avvalo:

- Yumshoq ko'ngilli, ochiq chehrali, shirinso'zli, bolalarni qanday bo'lsa shundayligicha yaxshi ko'rishi;

- Mehr-muhabbat, qalb g'urini o'quvchilarga bab-baravar bo'lib berishi, sinfda do'stona muhitni yaratish va o'quvchilarning o'quv motivlarini rivojlantiruvchi kuch-rag'batlantirish metodlari ekanligini anglash;

- O'quvchilarning taqdiri, baxti va kelajagi uchun mas'ul ekanligini chuqur his etish, ularning nafsoniyati va qadr-qimmatini e'zozlash;

- Har qanday pedagogik vaziyatda o'quvchilarga qo'pollik qilmaslik, haqorat qilish va baqirish, taqdid va qo'rqitishdan o'zini tiyishi zarur;

- O'quvchilarni tushuna olishi, ularning his-tuyg'ularini qadrlash, tashvishlari, iztiroblarini engishiga yordam berishi, yoshlik va psixologik rivojlanishda o'ziga xos xususiyatlari, qiziqishlari, ehtiyojlarini bilish.

Mamlakatimizda olib borilayotgan ta'lim tizimining odil va demokratiyalashtirilishi o'quv jarayoniga o'zgacha talab va o'zgacha pedagogik munosabatlarni kashf etadi. Bu jarayon mazmun mohiyatdan avvalgidan tubdan farqlanadi.

Ta'lim jarayoniga ilg'or pedagogik texnologiyalarni qo'llash, ta'lim samaradorligini oshirish, ilm-fan yutuqlarini amaliyotga joriy etish orqali ijodkor, mustaqil fikr yurita oladigan ijtimoiy faol yuksak ma'naviyatli yoshlarni tarbiyalash vazifasi muhim ahamiyat kasb etadi.

Foydalanilgan adabiyotlar ro'yxati:

1. Ta'lim-tarbiya samaradorligini oshirishning dolzarb muammolari. <https://abiturtest.uz/mavzular/talim-tarbiya-samaradorligini-oshirishning-dolzarb-muammolari/>

2. A. Qurbonov. Boshlang'ich ta'lim samaradorligini oshirishda didaktik o'yinlardan foydalanish. Samarqand – 2011.

3. Respublika ta'lim markazi. Sifatli ta'lim-tarbiya — bosh vazifamiz. Ma'rifat-2016. http://marifat.uz/marifat/v_pomosh_uchitelu-marifat/ishlanmalar/Sifatli-ta-lim-tarbiya-bosh-vazifamiz.html

TASHQI VA ICHKI MOTIVATSIYALARNING YOSHGA BOG'LIQLIGI

Eshonqulova Guljahon Abduqaxxorovna
Qo'qon universiteti o'qituvchisi
Mahmudov Muhammadali Qaxramonovich
Qo'qon universiteti "Ta'lim" fakulteti 1-kurs talabasi

Annotatsiya: Mazkur tezisda motivatsiya so'ziga ta'rif va uning kelib chiqishi, qo'llash usullari, turlari keng yoritib berilgan hamda bu ma'lumot asnosida umumiy xulosalar berib o'tilgan.

Kalit so'zlar: Motivatsiya haqida tushuncha, uning kelib chiqishi, turlari, motivatsiya qo'llash usullari.

Motivatsiya - bu odamlar va boshqa hayvonlarning ma'lum bir vaqtda xatti-harakatni boshlashi, davom ettirishi va to'xtatishi sababi. Motivatsion holatlar odatda inson ichida harakat qiluvchi, maqsadga yo'naltirilgan xatti-harakatlarga moyillikni yaratadigan kuchlar sifatida tushuniladi. Ko'pincha turli xil ruhiy holatlar bir-biri bilan raqobatlashadi va faqat eng kuchli holat xatti-harakatni belgilaydi. Bu shuni anglatadiki, biz biror narsani amalga oshirmasdan turib, biror narsa qilishga undashimiz mumkin. Motivatsiyani ta'minlovchi paradigmatic ruhiy holat, istak deyiladi. Ammo boshqa turli holatlar, masalan, nima qilish kerakligi yoki niyatlari haqidagi e'tiqodlar ham motivatsiyani ta'minlashi mumkin. Motivatsiya "motiv" so'zidan olingan bo'lib, u kishining ehtiyojlari, istaklari, yoki undovlarini bildiradi. Maqsadga erishish uchun shaxslarni harakatga undash jarayoni. Ish maqsadlari kontekstida odamlarning xatti-harakatlarini kuchaytiradigan psixologik elementlar pulga bo'lgan xohishni o'z ichiga olishi mumkin.

Asrimizning boshlarida turli mamlakatlarda motivatsiyani o'rganish bo'yicha samarali ishlar deyarli bir vaqtning o'zida boshlangan edi. Motivlar muommosi rivojlanishda uzoq va qiyin yo'llarni bosib o'tdi. Tadqiqotlar tarixini hisobga olgan holda, motivatsiya assotsiatsiyachilarning "atomizm" tushunchalarini yengish bilan bog'liq holda rivojlana boshlagan. Bu davrga kelib (XIX asr oxiri-XX asr boshi) chet el psixologlari motivlarni o'rganishga katta e'tibor berishgan. Motivatsiya masalalarini ishlab chiqish psixologiya fanining turli sohalarida turli usullardan foydalangan holda intensiv ravishda amalga oshiriladi. Angliyada Uilyam Makdugal instinktlarni asosiy tushuntirish tushunchasi deb hisobladi va shu bilan motivatsiyani instinktlar nazariyasi ruhida o'rganishga asos soldi. Keyinchalik bu yo'nalish zamonaviy etologlar - Konrad Lorenz va Nikols Tinbengenning asarlarida taqdim etiladi. Avstriyalik psixiatr Zigmund Freyd, Makdugal bilan deyarli bir vaqtda tushlar mazmuni va nevrotiklarning xulq-atvori kabi mantiqsiz ko'rinadigan hodisalarni yashirin ehtiyojlar dinamikasi bilan tushuntirishga harakat qildi. Motivlar haqidagi dastlabki tadqiqotni A. Uxtomskiy (1875-1945), yaxlit xulq-atvorni hisobga olgan. Uning ilmiy qiziqishlari markazida bo'lgan motivlar muammosini u ham fiziologik ham psixologik jihatlardan o'rgangan.

Inson motivlarining asosiy turlari oltita komponentni o'z ichiga oladi:

Tashqi motivlar - ular tashqi komponentlardan kelib chiqadi. Misol uchun, agar do'stingiz yangi narsa sotib olgan va siz buni ko'rgan bo'lsangiz, pul ishlashga va shunga o'xshash narsani sotib olishga undaysiz.

Ichki motivlar - insonning o'zida paydo bo'ladi. Masalan, biror joyga borish va vaziyatni o'zgartirish istagida ifodalanishi mumkin. Bundan tashqari, agar siz bu fikrni boshqalar bilan baham ko'rsangiz, kimdir uchun bu tashqi sababga aylanishi ham mumkin.

Ijobiy motivlar - ijobiy mustahkamlashga asoslangan bo'ladi. Misol uchun, bunday motiv o'rnatishda mavjud – "men ko'p ishlayman", "men ko'proq pul topaman".

Salbiy motivlar - ular insonni xato qilishdan qaytaradigan motivlar. Misol uchun – "men o'z vaqtida turmayman", "muhim uchrashuvga kechikib boraman".

Barqaror motivlar- inson ehtiyojlariga asoslangan va tashqaridan qo'shimcha mustahkamlashni talab qilmaydi.

Beqaror motivlar - bular tashqaridan doimiy mustahkamlashga muhtoj.

Tashqi motivatsiya tashqaridan kuchlar orqali insonni ishlashga undovchi kuch hisoblanadi. Ya'ni, odamlar xatti-harakatlarining sabablarini o'zlari qabul qiladilar va o'zlarini piar deb hisoblaydilar. Bunday motivatsiyalar tashqi moddiy va psixologik shart-sharoitlar bilan tartibga solinadi: pul, mukofot va hatto jazo. Ichki turtki insonga "Men" ga yetaklaydigan malakaga hamda shaxsiy tanlovga bo'lgan ehtiyoj bilan bog'liq hisoblanadi. Bunday turtki bilan odamlar nima qilishayotganini, haqiqiy sababi nima ekanini tushunadilar va atrof-muhit bilan samarali ta'sir o'tkazadigan vosita sifatida o'zaro munosabatlarda o'zlarini his qilishadi. Ya'ni ichki motivatsiya, ehtiyojlar, manfaatlar, niyatlar, maqsadlar, istaklar, o'z-o'ziga ishonch, o'z-o'zini anglash imkoniyati, ishdan qoniqish hislarida ishlatiladi. Salbiy motivatsiya shaxsning psixologik holatiga jiddiy ta'sir ko'rsatadigan salbiy his tuyg'ular va hissiyot bilan bog'liq. Shuning uchun ularni ishlatishda bir nechta omillarni hisobga olish kerak.

- *Intelektual rivojlanish darajasi. Inson aqlli va bilimli bo'lsa salbiy motivatsiya usullari unchalik ta'sir qilmaydi.*

- *Yoshi bilan odam salbiy motivatsiyaga moyilligi ko'proq bo'ladi. Yillar o'tishi bilan uning hayotida norozilik va salbiy his-tuyg'ular ta'siri darajasi kuchayib boradi.*

- *Oilaviy ahvol. Motivatsion ta'sir biz sevadigan va qiyinchilikdan himoya qilishga harakat qiladigan oila, yaqinlar haqida ko'proq va sezgirroq qabul qilinadi.*

Dunyo bo'ylab eng zo'r aql egalari motivatsiyani batafsil o'rganishgan. Ular Podmarkova, I.F. Belyaeva, D.S. McClelland, J. Atkinsonlardir. Aksariyat psixologlar hamda faylasuflar to'plangan ma'lumotlarni nazariya va g'oyalarda aks ettirdilar. Bu esa hozir ham insonga hayotni qayta ko'rib chiqishga katta yordam beradi. Motivatsiya funktsiyalari qoida tariqasida, belgilangan vazifalarni amalga oshirishga qaratilgan. Ular butun tizimga yaxlitlik va barqarorlik beradi.

Motivatsiya bu insonni biron ishga undash, uni harakatga keltirishdir. Motiv bo'lmasa motivatsiya bo'lmaydi. Motivatsiya asosan ikki turli bo'ladi: ichki va tashqi. Ichki motivatsiya deb insonni o'zi tomonidan paydo bo'lishiga aytiladi. Bu kishining individual psixologik xususiyatlariga ham bog'liq tarzda vujudga keladi. Tashqi motivatsiyada esa insonga tashqi tomondan keladigan kuchlar ta'sir ko'rsatadi. Motivatsiya hayotimizning istalgan bosqichida muvaffaqiyat qozonishning muhim omillaridan biri hisoblanadi. Shaxsiy yoki professional voqealarda ham maqsadga erishish uchun odamga kuchli motivatsiya kerak bo'ladi. Kanadalik jurnalist va yozuvchi Malkolm Gladvellning juda ham qiziq bir ma'lumotiga duch keldim. Muallifning yozishicha biror-bir sohada muvaffaqiyatga erishish uchun va ushbu sohaning haqiqiy ustasi bo'lish uchun kamida 10.000 soat davomida o'sha sohada muntazam ravishda shug'ullanish va mashq qilish zarur. Chunki insonning ichki kuchi bu motivatsiyadir.

Foydalanilgan adabiyotlar:

1. E G'oziyev "Ontogenez psixologiyasi" 2014 yil
2. E. G'ziyev "Umumiy psixologiya" 2014 yil
3. Safayev N.S., Mirashirova N.A. "Umumiy psixologiya nazariyasi va amaliyot" 2013 yil,
4. Дружинина В.. "Психология" .Учебник."Питер", 2003

BOSHLANG'ICH SINIF O'QUVCHILARINING O'QISH VA SAVODXONLIK DARAJASINI OSHIRISHDA XALQARO BAHOLASH DASTURLARINING AHAMIYATI

**Muazzamxon Xodjayeva,
Qo'qon universiteti boshlang'ich
ta'lim yo'nalishi 3-bosqich talabasi**

Annotatsiya: Ushbu maqolada umumiy o'rta ta'lim maktablari boshlang'ich sinf o'quvchilarining o'qish savodxonligini shakllantirish va rivojlantirishda xalqaro tadqiqot materiallaridan foydalanishning afzalliklari, mamlakatimiz ilk marta ishtirok etgan PIRLS xalqaro baholash tadqiqotining ahamiyati, mazkur materiallardan o'qish savodxonligi darslarida foydalanish natijasida erishilgan natijalar tahlili bayon qilinadi. Shuningdek, mazkur tadqiqotni o'tkazishda e'tibor qaratilishi lozim bo'lgan jihatlar tilga olinadi.

Kalit so'zlar: funksional savodli shaxs, o'qish savodxonligi, xalqaro baholash tadqiqotlari, PIRLS xalqaro baholash dasturi, boshlang'ich ta'limda o'qish savodxonligi, matnni o'qish va tushunish.

Bugungi zamonaviy maktabning eng muhim vazifalaridan biri funksional savodli shaxsni shakllantirishdir. "Funksional savodxonlik" tushunchasi o'z ichiga oladigan jihatlarni ko'rib chiqaylik.

Funksional savodxonlik – bu shaxsning tashqi muhit bilan munosabatga kirishish, unga imkon qadar tezroq moslashish qobiliyatidir. Funksional jihatdan barkamol shaxs – bu o'zi mavjud bo'lgan jamiyatning qadriyatlarini, qiziqishlari, umidlariga muvofiq erkin harakat qiladigan shaxs. Funksional savodli shaxsning asosiy belgilari: mustaqil, bilimdon va odamlar orasida qanday yashashni biladigan, ma'lum fazilatlariga, asosiy shaxsiy sifatlarga ega bo'lgan odam. Bugungi kunda jamiyat zamonaviy o'qituvchi oldigan aynan shu sifatlarga ega shaxsni tarbiyalash vazifasini qo'yimoqda.

Ta'lim sifatini baholash bo'yicha turli xalqaro va mahalliy tadqiqotlar shuni ko'rsatadiki, aksar hollarda, ta'lim tizimi jadal o'zgarib borayotgan jamiyat talablariga javob berishga ulgurmayapti va o'quvchilarda tanqidiy, ijodiy fikrlash qobiliyati, jamoada ishlash hamda kundalik hayotda va ishlab chiqarishda foydalaniladigan yangidan-yangi texnologiyalarga moslashish kabi zarur ko'nikmalarni shakllantira olmayapti. Bilimlarni baholash usullarini isloh qilish ta'lim sohasidagi har qanday tizimli o'zgarishlarni amalga oshirishda muhim ahamiyatga ega. Chunki bu o'zgarishlar maktab bitiruvchilarini munosib hayot uchun zarur bo'lgan malakalar bilan qurollantira oladi.

O'zbekiston Respublikasi Vazirlar Mahkamasining "Xalq ta'limi tizimida ta'lim sifatini baholash sohasidagi xalqaro tadqiqotlarni tashkil etish chora-tadbirlari to'g'risida" 2018-yil 8-dekabrda 997-sonli qarori bilan ta'lim sifatini baholash bo'yicha xalqaro tadqiqotlarda ishtirok etish vazifalari belgilandi.

O'zbekistonning ta'lim sifatini baholovchi xalqaro miqyosdagi tadqiqotlarda ishtirok etishi ta'lim sifatini baholashning milliy tizimini yaratishda katta ahamiyatga ega. Ushbu tadqiqotlar natijasida olingan ma'lumotlar mamlakatimizda ta'limning sifati va uning jahon ta'lim tizimidagi nisbiy mavqeyini baholashga imkon beradi. Baholash tadqiqotida ishtirok etuvchi turli mamlakatlarning o'quv dasturlari, darsliklari va o'quvchilarning o'qishda erishgan natijalariga qo'yiladigan talablariga oid boy tahliliy materiallar mazkur mamlakat

mutaxassislariga ta'lim mazmunini isloh qilish va ta'lim standartlarini yaratish borasida asosli qarorlar qabul qilishga yo'l ochadi.

Dunyoning yetakchi mutaxassislari tomonidan ishlab chiqilgan pedagogik baholash texnologiyalaridan foydalanish O'zbekistonda ta'lim sifatini jahon standartlari darajasida baholashning milliy tizimini yaratish imkonini beradi.

O'zbekiston Respublikasi Prezidentining 29.04.2019dagi PF-5712-son Farmoni bilan tasdiqlangan "O'zbekiston Respublikasi Xalq ta'limi tizimini 2030- yilgacha rivojlantirish konsepsiyasi"ning birinchi bandida PISA xalqaro tadqiqotida O'zbekistonning ishtirokini ta'minlash va 2030-yilga borib kuchli 30 talikka kirishga erishish maqsadli yo'nalish etib belgilangan.

Umumiy ta'lim sifatini xalqaro monitoring qilish tizimida ishtirok etishning dolzarbligi quyidagilar bilan belgilanadi:

- o'tkazilgan tadqiqotlarning yuqori ilmiy va texnik sifati tufayli ta'lim tizimini isloh qilish uchun xalqaro tadqiqotlar natijalaridan foydalanish;
- boshqa mamlakatlar bilan taqqoslash orqali ta'lim sifatini baholash imkoniyati;
- ta'lim sohasidagi milliy tadqiqotlar sifatini takomillashtirish;
- ta'lim sifatini baholash sohasida yangi metodika va texnologiyalarni ishlab chiqish.

O'tkazilgan xalqaro tadqiqotlar natijalariga ko'ra har bir mamlakat quyidagi ma'lumotlarga ega bo'ladi:

- xalqaro miqyosda mamlakatning o'rtacha balli;
- alohida guruhlar (gender farqlar, o'quv fani bo'limlari, o'quv faoliyati turlari va b.) bo'yicha aniqlangan ko'rsatkichlar;
- o'quvchilarning o'qishda erishgan natijalari darajalari;
- mamlakatda ta'limning o'zgarish tendensiyalari.

Ta'lim sifatini baholash bo'yicha asosiy xalqaro tadqiqotlar OECD Xalqaro iqtisodiy hamkorlik va rivojlanish tashkiloti (Organization for Economic Co-operation and Development) va IEA Ta'lim yutuqlarini baholash xalqaro Assotsiatsiyasi (International Association for the Evaluation of Educational Achievements) tomonidan olib boriladi.

Umumiy ta'lim sifati bo'yicha uchta asosiy xalqaro qiyosiy tadqiqot – PISA, TIMSS va PIRLS bir-birini to'ldiradi. Ushbu uchta tadqiqotni bir vaqtning o'zida o'tkazish ta'lim tizimi haqida to'liqroq ma'lumot beradi va uning turli tomonlarini baholaydi. PISA, TIMSS va PIRLS tadqiqotlari natijalarini taqqoslash boshlang'ich, va o'rta umumta'lim maktablarida o'qish, matematika va tabiiy fanlarni o'qitishning o'ziga xos xususiyatlarini ochib beradi va umumiy ta'lim sifatini xalqaro hamjamiyat tomonidan ishlab chiqilgan ta'lim ustuvorliklari nuqtai nazaridan baholaydi. Quyida boshlang'ich sinflarda o'qish savodxonligini baholovchi PIRLS xalqaro dasturini o'qish savodxonligi darslariga tatbiq etish usullarini ko'rib chiqamiz.

PIRLS – matnni o'qish va tushunish sifatini o'rganish (Progress in International Reading Literacy Study) xalqaro loyihasi turli mamlakatlardagi boshlang'ich 4- sinf o'quvchilarining matnni o'qish va tushunish sifatini taqqoslash imkonini beradi. Tadqiqotlar har besh yilda bir marta o'tkaziladi, 2001- yildan boshlab esa IEA shafeligida amalga oshirib kelinmoqda. Xalqaro tadqiqotlarni tashkil etish uchun barcha mas'uliyat Boston Chestnut Hill kollejiga (Massachusetts, AQSH) yuklatilgan. 2021- yilda IEA tomonidan o'tkazilgan tadqiqot PIRLS dasturining beshinchi siklidir. 2001-yildan beri PIRLS har besh yilda to'rtinchi sinf o'quvchilari o'rtasida o'tkaziladi. Innovatsion onlayn o'qish ma'lumotlarini baholash ePIRLS tizimi 2016- yilda joriy etilgan.

O'qish savodxonligi akademik muvaffaqiyatning asosidir va PIRLS yangi yoki qayta ko'rib chiqilgan strategiyalarning o'zlashtirishga qay darajada ta'sir qilishini o'rganish uchun qimmatli vositadir. PIRLS baholash dasturi o'qishning asosiy maqsadlari – badiiy o'qishda tajriba orttirish, ma'lumotga ega bo'lish va undan foydalanish hamda internetda ma'lumot qidirishni o'z ichiga olgan keng qamrovli tizimga asoslangan. 2021-yilning 5-14-aprel kunlari mamlakatimizda 4- sinf o'quvchilarining matnni o'qib tushunish darajasini baholash bo'yicha ilk xalqaro tadqiqot o'tkazildi. Tadqiqotda respublikamizdagi 180 ta maktabda tahsil oluvchi 5948 nafar 4-sinf o'quvchilari hamda ularning ota-onalari, maktab direktorlari va sinf rahbarlari ishtirok etdi. 2023-yil 16-mayda Boston kolleji va IEA qoshidagi TIMSS va PIRLS xalqaro tadqiqot markazi PIRLSning 2021-yilgi xalqaro hisoboti natijalarini ommaga e'lon qiladi. Ushbu so'nggi PIRLS sikli COVID-19 tufayli maktablarning yopilishi va darslarning to'xtatilishi fonida ma'lumotlarni to'plash uchun yagona xalqaro keng ko'lamli tadqiqot bo'ldi.

Mamlakatimizning PIRLS tadqiqotida ishtirok etishidan maqsad quyidagi bir qator savollarga javob olishdir:

- O'zbekistonlik boshlang'ich sinf bitiruvchilari boshqa mamlakatlardagi tengdoshlariga nisbatan qay darajada yaxshi o'qiydilar?

- O'zbekistonlik maktab o'quvchilari o'qish savodxonligining qaysi darajasiga ega?

- To'rtinchi sinf o'quvchilari o'qishni yoqtiradimi?

- O'qish savodxonligini rivojlantirishda oilaning o'rni qanday?

- Bugungi kunda mamlakatimiz maktablarida savodxonlikka o'rgatish jarayoni qanday tashkil etilgan?

- O'zbekistonda savodxonlikka o'rgatish jarayoni boshqa mamlakatlarga nisbatan o'ziga xos xususiyatlarga egami va agar shunday bo'lsa, bu xususiyatlar nimalarda ko'zga tashlanadi? Boshlang'ich ta'lim o'qituvchilari foydalanadigan o'qitish usullari boshqa mamlakatlardagi o'qituvchilar qo'llaydigan usullardan farq qiladimi?

Tadqiqot doirasida 4-sinfni tamomlayotgan o'quvchilarning o'qish sifati sinovdan o'tkaziladi, chunki mazkur to'rtinchi yil bolalar rivojlanishida muhim bosqich hisoblanadi – bu vaqtga kelib o'quvchilar o'qish savodxonligini shu darajada egallashi kerakki, bu malaka ta'lim olishning keyingi bosqichi uchun asosiy vositaga aylanishi zarur.

PIRLS tadqiqotlari o'quvchilar tomonidan o'quv mashg'ulotlari paytida va maktabdan tashqarida eng ko'p ishlatiladigan o'qishning ikki turini baholaydi:

- adabiy o'qish borasida tajriba orttirish maqsadida o'qish;

- ma'lumotni o'zlashtirish va undan foydalanish uchun o'qish.

Tadqiqotning konseptual qoidalariga muvofiq, badiiy va axborot matnlarini o'qishda o'qish qobiliyatlari to'rt guruhda baholanadi:

- aniq shaklda berilgan ma'lumotlarni topish;

- xulosalarni shakllantirish;

- axborotni sharhlash va umumlashtirish;

- matnning mazmuni, til xususiyatlari va tuzilishini tahlil qilish va baholash.

4-sinf o'qish va savodxonlik darslarida tadqiqot materiallaridan muntazam foydalanish natijasida olingan ma'lumotlar shuni ko'rsatadiki, to'rtinchi sinf o'quvchilarining 38 foizi nafaqat matndan ma'lumotni o'qishni, balki ushbu ma'lumotni jiddiy aqliy qayta ishlashni talab qiladigan o'ta murakkab darajadagi savollarga javob bera oladilar. Ular 800-1000 so'zdan iborat matnlarni bemalol o'qiydilar, mazmunini tushunadilar va sharhlay oladilar.

PIRLS xalqaro baholash mashqlaridan savodxonlik darslarida foydalanish natijalari shuni ko'rsatadiki, boshlang'ich 4- sinf o'quvchilarining matnlarni o'qish, bu matnlardan

shaxsiy tajriba va bilimlarini oshirish maqsadida foydalanish borasida tayyorgarligi nisbatan past.

Xalqaro testning individual topshiriqlarini bajarish bosqichi tahlil qilinganda o'quvchilar duch kelgan ba'zi qiyinchiliklar aniqlandi. Xususan, natijalarni tahlil qilish shuni ko'rsatdiki, har qanday ma'lumotni aniqlashtirish kerak bo'lganda matnga murojaat qilish odatining shakllanmaganligi ikkita tipik muammoga olib keladi: birinchidan, o'quvchilar matnda keltirilgan ma'lumotlarni va o'zlarining shaxsiy tajribalari asosida egalik qiladigan ma'lumotlarni (taxminan 37%) yaxshi farqlamaydilar va, ikkinchidan, matndagi ma'lumotlarni taxminan, noaniq o'zlashtirish bilan cheklanadilar (taxminan 26%). Bolalarga savollarga javob berishda doimiy ravishda matnga murojaat qilish, topshiriqlar qanday shakllantirilganiga e'tibor qaratishni o'rgatish juda muhim, chunki topshiriqlar deyarli har doim "Matnga tayanib...", "Matnga asoslanib...", "Matnda nima deyilgan..." shaklida beriladi.

Agar savol batafsil javobni talab qilsa, o'quvchilar (65% gacha) fikrlarni yozma ravishda ifodalash jarayoni bilan bog'liq qiyinchiliklarga duch kelishadi. O'qilgan matnni yaxshi tushunadigan o'quvchilar, ko'p hollarda, o'z fikrlarini ifoda etishda qiynaliganing guvohi bo'lishimiz mumkin. Ular topshiriqda qo'yilgan savolga javobni shakllantirishda qiyinchiliklarga duch kelishadi, masalan: "Kichkina qiz - ushbu hikoyadagi muhim timsol. Nima sababdan sodir bo'lgan barcha voqealarda uning o'rni juda muhimligini tushuntiring", "Nega fermerning do'sti burgutni uchishga majburlash uchun tog'larga olib chiqdi? Ikkita sababni ayting", "Nima uchun shisha idishga tuproq va qumni navbatma-navbat qatlam shaklida solish muhimligini tushuntiring", "Nima uchun yomg'ir chuvalchangi ustida o'tkazilgan tajribada kartoshka va piyoz bo'laklarini yerning yuqori qatlamiga qo'yish muhimligini tushuntiring".

Aynan qo'yilgan savolga javob berish o'quvchilarda qiyinchilik tug'diradi. "Ushbu uchta tajribadan qaysi biri sizga juda qiziq tuyuldi? Javobingizni tushuntirish uchun matndan foydalaning", "Matnning yog'och bitlarini o'rganishga bag'ishlangan qismidagi rasmga qarang. Ushbu rasm sizga tajriba o'tkazish uchun nima qilish kerakligini tushunishga qanday yordam beradi?"

Bolalar o'zining javobini batafsil yozishga qiynalishining sabablaridan birini shunday izohlash mumkin, ya'ni bolalar javobning aniqligi va javobni imlo qoidalariga muvofiq shakllantirish o'rtasidagi muvozanatni saqlashda qiynaladilar, bunda javoblarni baholashda imlo xatolari hisobga olinmasligini yodda saqlash muhim.

O'quvchilar, shuningdek, "savol ichidagi savollar"ni o'z ichiga olgan ko'p qismli javobni talab qiluvchi topshiriqlarni bajarishda qiyinchilikka duch kelishadi, masalan, "Hikoyaning boshida va oxirida loy bo'lagi turlicha his-tuyg'ularga ega edi. Ularni tasvirlab bering. Uning his-tuyg'ulari nima uchun o'zgarganini tushuntiring", "Anyaning harakatlaridan siz uning fe'l-atvorini bilib oldingiz. Anya xarakteriga xos bo'lgan bitta xususiyatni yozing. Javobingizni asoslash uchun uning qilgan ishidan ikkita misol yozing". Bolalar topshiriqning barcha qismlarini bajarmaydilar, faqat topshiriqda berilgan savollarning bir qismiga javob beradilar.

Yana bir muammo javoblardagi ba'zi rasmiyatchilik bilan bog'liq: ba'zida bolalar savolni shunchaki ko'chirib yozadilar, ba'zida ikkita misol keltirilishi kerak bo'lgan topshiriqlarda ular birinchi misolni ikkinchi qatorga ham ko'chirib yozadilar, bunda ular vaqt yo'qotadilar va, tabiiyki, takrorlangan javob uchun ball olmaydilar.

Natijalarni tahlil qilishda qayd etilgan yana bir muammo o'g'il va qiz bolalar natijalarida farq borligi (qizlarning o'rtacha ballari o'g'il bolalarning o'rtacha ballaridan yuqori) bilan bog'liq. Shu bilan birga, 4-sinf o'quvchilari bilan taqqoslaganda, nisbatan kichik sinflar

o'rtasida bu bo'shliq darajasi ortgan. Olingan natijalar o'g'il bolalarning o'qishga bo'lgan qiziqishini rivojlantirish, ularga turli xil o'qish strategiyalarini o'rgatish va hokazolar uchun maxsus harakatlar zarurligini ko'rsatadi.

Natijalarni tahlil qilishda bizni nafaqat o'rtacha ball qiziqitirdi, balki eng zaif va eng kuchli o'quvchilar (yuqorida tavsiflanganlardan) o'qilgan matnni idrok qilishning qaysi darajasiga erishishiga ham e'tibor qaratdik. Eng zaif o'quvchilarning besh foizi (5-protsentil) o'rtacha 355 va undan past ballni (ushbu ko'rsatkich past darajaga to'g'ri keladi), eng kuchli o'quvchilarning besh foizi (95-protsentil) o'rtacha 522 va undan yuqori ballni (yuqori darajaga to'g'ri keladi) ko'rsatdi.

Ta'kidlash joizki, 2016- yildagi yuqori natijalar Shimoliy Irlandiya (673 ball), Angliya (678 ball) va Singapur (687 ball)ning eng yaxshi o'quvchilari tomonidan namoyish etilgan edi.

Bu shuni ko'rsatadiki, boshlang'ich ta'lim o'qituvchilari o'zlarining ilg'or o'quvchilariga o'qish savodxonligi darajasini yanada rivojlantirish uchun nisbatan murakkab topshiriqlar berib borishlari kerak. Bu borada A.Avloniy nomidagi Milliy tadqiqot instituti tomonidan ishlab chiqilgan xalqaro baholash dasturlari (PISA, TIMSS, PIRLS) doirasidagi topshiriqlar bilan ishlash ko'nikmasini shakllantirishga qaratilgan elektron tizim va video mahsulotlarni o'z ichiga olgan "STesting" elektron innovatsion platformasi o'qituvchilar uchun juda katta manba bo'lib xizmat qiladi.

Ta'lim sifatini baholash bo'yicha xalqaro tadqiqotlarni ko'rib chiqib, natijalarni sarhisob qilar ekanmiz, shuni ta'kidlash joizki, dunyo mamlakatlarida maktab o'quvchilarining o'qishda erishadigan natijalariga qo'yiladigan talablar, o'quv dasturlari va darsliklarning boy tahliliy materiallari pedagogik baholash sifatining xalqaro standartlarini ommalashtirishga, monitoring tadqiqotlari madaniyatini shakllantirishga yordam beradi. Yurtimizda ta'lim sifatini baholash markazlari tomonidan olib boriladigan ta'lim sifati bo'yicha ma'lum monitoringlarning aksariyati umumiy konseptual yondashuvlardan va xalqaro tadqiqotlar vositalarining alohida elementlaridan foydalanishi maqsadga muvofiqdir. Zero, ta'lim sifatini baholash bo'yicha xalqaro qiyosiy tadqiqotlarda O'zbekistonning ishtirok etishi mamlakatimizda ta'lim sifatini baholashning milliy tizimini yaratishda katta ahamiyatga ega.

Foydalanilgan adabiyotlar:

1. PIRLS TADQIQOTIDA MATNLAR UCHUN BELGILANGAN MEZONLAR VA MATN XARITASI (cyberleninka.ru)
2. ЭФФЕКТИВНАЯ ПОДГОТОВКА УЧАЩИХСЯ НАЧАЛЬНЫХ КЛАССОВ К МЕЖДУНАРОДНОМУ ИССЛЕДОВАНИЮ PIRLS – тема научной статьи по наукам об образовании читайте бесплатно текст научно-исследовательской работы в электронной библиотеке КиберЛенинка (cyberleninka.ru)
3. D.Norboyeva, "4-sinf o'quvchilarining o'qish savodxonligini baholash bo'yicha o'tkaziladigan xalqaro tadqiqotlarga tayyorgarlik ko'rish uchun daftar"
4. PIRLS - Vikipediya (wikipedia.org)
5. Открытая лекция. Ковалева Г.С. "Современные исследования качества образования (международные, национальные, региональные)"

МАСОФАВИЙ ТАЪЛИМДА ЎҚИТУВЧИЛАРНИНГ КАСБИЙ КОМПЕТЕНТЛИГИНИ ШАКЛЛАНТИРИШ

Нилуфар Баходировна Рахмонова
Қуқон университети, Хорижий тиллар кафедраси ўқитувчиси,

Аннотация: Ушбу мақолада хорижий тилларни ўқитишда масофавий таълимнинг актуаллиги, хорижий ахборот манбаларидан фойдаланиш, бошқариш орқали касбий компетентлигини шакллантириш ва унинг хусусиятлари ўзгариши ҳақида фикрлар баён қилинган. Масофавий таълимдаги машғулотнинг ўз вақтидалиги - унинг аввалдан белгилаб қўйилган вазифани ҳал этиш вақти билан келишилган вақтдан кечикмасдан олинганлигини, назарий билимнинг сифати ва реал ҳолатига яқинлиги даражаси билан белгиланади.

Таянч сўзлар: касбий компетентлик, масофавий таълим, махсус тайёргарлик, манбалардан фойдаланиш, амалий ва назарий топшириқлар, электрон дастурлар.

Кириш қисми. Хорижий тил фани ўқитувчисининг махсус тайёргарлигида энг муҳими уларнинг технологик билимларга эга бўлишидир. Хорижий тил фани ўқитувчиси фаолиятининг асосий функциялари қуйидагилар: таълимий, тарбиявий, ривожлантирувчи, (меҳнат, технологик маданият, ақлий, жисмоний, ахлоқий, ҳуқуқий, эстетик, маънавий), ташхис қилувчи, бошқарувчи, назорат қилувчи, муҳандислик, тадбиркорлик, ташкилотчилик, ва бошқалар. Булардан келиб чиққан ҳолда хорижий тил фани ўқитувчисида қуйидаги талаблар шаклланган бўлиши зарур.

Касбнинг шахсга бўлган талаблари: билим, кўникма, тажриба, психологик-педагогик қобилият (ҳоҳиш, истак); педагогик маҳорат, педагогик компетентлик ва ўзини тутиш; хорижий тил фани методикасини ҳамда тарбия ишларни ташкил этиш ва методикасини билиши; таълим натижаларини баҳолашни илмий жиҳатдан билиш ва бошқалар.

Ўқитувчининг шахсий сифатлари: инсонпарварлик, болани севиш, касбий-педагогик йўналганлик, ижтимоий эҳтиёжлар, ахлоқий ва умуминсоний-миллий қадриятлар, маъсулият ва жамоавий бурч, ташкилотчилик қобилиятлари ва бошқалар.

Ўқитувчидан талаб этиладиган билимлар: гуманитар, ижтимоий-иқтисодий, психологик-педагогик, умумтехник, махсус

Шундай қилиб, бўлажак хорижий тил фани ўқитувчисининг амалий машғулотга тайёргарлигига талаба томонидан ихтисослашув доирасида чуқурлашган, назарий билимлар, малака ва кўникмаларни ўзлаштирилишининг натижаси деб қараш мумкин. Ўқитувчи фаолиятининг натижаси - талабаларнинг эгаллаган билим даражасида кўринади. Электрон жихозлардан фойдаланиш, амалий ва назарий билимлари, энг оддий презентацияни тайёрлаш бўйича фаолияти натижалари, касбий мослашувчанлик, масофавий таълим бериш операцияларни бажариш бўйича кўникма ва малакалар, мустақил ишни ташкил этиш ва бошқаларда намоён бўлади.

Асосий қисм. Электрон дарсликлардан фойдаланиш имконияти ва самарадорлиги унинг репрезентативлиги, мазмундорлиги, етарлилиги, актуаллиги, ўз вақтидалиги, аниқлиги, ишонарлилиги, барқарорлиги каби асосий истеъмол сифат кўрсаткичлари билан боғлиқдир. Электрон дарсликларда манбаларнинг етарлилиги (тўлаллиги) - қарор қабул қилиш учун минимал, лекин етарли таркибга (кўрсаткичлар жамламасига) эга эканлигини билдиради. Тўғри таҳлил қилиш учун тўлиқ бўлмаган, шунингдек, ортиқча бўлган ахборот ҳам фойдаланувчининг қабул қилган қарорлари самарадорлигини камайтириши мумкин

Масофавий таълимнинг актуаллиги - ахборотдан фойдаланиш вақтида уни бошқариш учун қимматлилиги сақланиб қолиши билан белгиланади ва унинг хусусиятлари ўзгариши динамикаси ҳамда ушбу ахборот пайдо бўлган вақтдан буён ўтган вақт оралиғига боғлиқ бўлади. Масофавий таълимдаги машғулотнинг ўз вақтидалиги - унинг аввалдан белгилаб қўйилган вазифани ҳал этиш вақти билан келишилган вақтдан кечикмасдан олинганлигини билдиради. Машғулотнинг аниқлиги эса - олинаётган назарий билимнинг сифати ва тахлилининг реал ҳолатига яқинлиги даражаси билан белгиланади.

Ўрганилаётган хорижий тилда ахборотга ишлов бериш технологиялари бугунги кунда ҳаётимизнинг ҳамма соҳаларини қамраб олган. Азалдан ахборот деганда, атроф-муҳит объектлари ва ҳодисалари, уларнинг ўлчамлари, хусусиятлари ва ҳолатлари тўғрисидаги маълумотлар тушунилади. Кенг маънода ахборот-инсонлар ўртасида маълумотлар айирбошлаш, одамлар ва сунъий қурилмалар ўртасида сигналлар айирбошлашни ифода этадиган умуммиллий тушунчадир. Мутахассислик фанларида ахборот технологияларидан фойдаланиш нафақат ўқув самарадорлигини оширади, балки ўқувчиларнинг билим, малака ва кўникмаларининг ошишига ҳам имконият яратади; ўқувчиларни мустақил фикрлашга ва ижодкорлик фаолиятининг ошишига ёрдам беради. Электрон дарсликларни биринчи навбатда ўқув мақсадларининг юқори босқичларида мураккаб ўқув ахборотини очиб бериш учун ишлаб чиқиш, тайёрлаш ва қўллаш керак. Уларни қўллашнинг мақсадга мувофиқ соҳалари эса хорижий тил фани йўналишидаги ўқув юртлари махсус фанларининг асосий масалалари ҳисобланади. Электрон дарсликларга талаблар объектив жиҳатдан маълум бир тизимдан иборат ва унинг структураси ўзининг иерархиясига, тўғри ва тескари алоқа каналларига эга. Унинг тузилмасининг элементлари ўзига хос хусусиятларга, маълум бир мустақилликка эга бўлиб, бу уларнинг яхлит компонентлари (дидактик, методик, техник) кўринишда тизимга бирлаштиришнинг мақсадга мувофиқ эканлигини белгилайди. Электрон дарсликлар ёрдамида хорижий тил фани талабаларининг касбий фанлардан тайёрлаш самарадорлигини оширишнинг асосий шарти, хорижий тил фани тизимининг ўқув-тарбия жараёнига дидактик тавсифлари такомиллаштирилган ва педагогик имкониятлари яхшиланган электрон дарсликларни кенг қўллаш ҳисобланади. Электрон дарсликларининг асосий қўлланилиш соҳалари махсус ўқув босқичларининг турли хил машғулотлари бўлиб, моделлаштиришнинг асосий (бош) предмети эса талабалар томонидан ўзлаштириш учун қийин бўлган ўрганиш объектлари ҳисобланади. Мураккаб ўқув маълумотининг ҳажми катта бўлиб ўқув вақтининг реал бюджети кам бўлган ҳолатда электрон дарсликларини қўллаш мақсадга мувофиқлигининг муҳим кўрсаткичи деб ҳисоблаш мумкин [1].

Машғулотларни компьютер технологиялари воситасида ташкил этиш, электрон дарсликларни яратиш замон талабига айланмоқда. Электрон дарсликлар ахборотни турли кўринишларда - матн, жадвал, графика, овоз, анимация, видеотасвир, мусиқа ёрдамида йиғиш ва сақлаш вазифаларини бажаради. Электрон дарслик «инсонкомпьютер» интерфаол мулоқотининг янги такомиллашган поғонаси бўлиб, бунда фойдаланувчи кенг ва ҳар томонлама ахборот олади, ўқув тарбия жараёни фаоллаштирилади, таълим самарадорлиги ошади, мавзунинг узоқ вақт хотирада сақланишини таъминлайди, мустақил таълим олиш имконияти кўпаяди, талабанинг компьютер саводхонлиги ошиб боради. Ўқитувчининг ўзи компьютер орқали талабанинг фаолиятини алоҳида кузатиб боради. Демак, электрон дарслик компьютер воситасида ўқув курсини ёки унинг бирор катта бўлимини ўқитувчи ёрдамида ёки мустақил ўзлаштиришни таъминловчи дастурий методик комплекс бўлиб ҳисобланади. Таълим муассасасининг электрон ахборот таълим муҳитини яратиш соф

техник масала бўлиб қолмасдан, балки бунинг учун муассасанинг илмий-методик, ташкилий ва педагогик имкониятларини тизимли ёндашув асосида ишга солиш талаб этилади [2].

Фикримизга кўра, «электрон ахборот-таълим муҳити» тушунчасини аниқ бир мақсадга йўналтирилган ўқув жараёнини таъминловчи дастурий, ахборот-техник, ўқувметодик тизимлар мажмуидир, деб таърифлаш мумкин. Электрон ахборот-таълим муҳити қуйидаги типологик белгиларга кўра тавсифланади:

-Ҳар қандай даражадаги электрон ахборот-таълим муҳити тизимлилик табиатига эга мураккаб тузилмали объект бўлиб ҳисобланади.

-Электрон ахборот-таълим муҳитининг яхлитлиги тизимлиликка эришиш тушунчаси билан бир маънони, уларнинг уйғунлигини англатиб, ўқув муассасаси битирувчисининг шахсий ва касбий моделини амалга оширишдаги таълим-тарбия мақсадларини ўзида мужассамлаштиради.

-Электрон ахборот-таълим муҳити таълим ва тарбия ишларининг самарадорлигига таъсир кўрсатувчи омил бўлиши билан бирга унинг воситаси ҳамдир[4]. Шу билан бир қаторда, ахборот-таълим муҳитини таърифлашда бир қанча ўзаро фарқ қилувчи қарашлар мавжуд, жумладан:

- шахс билан таълим муҳитининг субъект сифатида узвий боғланган ахборот, техник, ўқув-методик таъминотнинг ташкиллаштирилган мажмуаси; электрон ахборот ташувчилар, виртуал кутубхоналар, тақсимланган маълумот базалари, ўқувметодик мажмуаларини мужассамлаштирувчи компьютер, ахборот ва коммуникация технологиялари интеграцияси асосида қурилган ягона ахборот таълим муҳити [3].

Масофавий таълим муҳитини яратишда ва уни бошқаришда тизимли ёндашувни жорий қилиш талаб этилади. Ушбу ёндашувнинг дастлабки босқичида замонавий таълим мазмунига мос равишда таълим муассасаси ахборот-таълим муҳити мақсади белгиланади. Педагогик фаолиятда таълим мақсади тизимлаштирувчи вазифани бажаради. Айнан белгиланган мақсад таълим мазмуни, мақсади, ташкилий шакллари танлаш учун асос бўлиб хизмат қилади [5]. Замонавий таълимнинг мақсади – мутахассис модели талабларига мос равишда шакллантириладиган билим, кўникма ва малакалар тизимидан таркиб топиб, у тегишли таълим стандартларида ўз аксини топади. Бундан ташқари республикамиз Кадрлар тайёрлаш миллий модели талабларига кўра талаба шахси педагогик жараён объектигина бўлиб қолмасдан, унинг субъектига ҳам айланиб бормоқда. Бундай ҳолатларда талаба мустақил таълимнинг аҳамияти ортади ва қуйидаги кўникма ва малакаларни шакллантириш талаб этилади:

1. Мустақил таълим олишни режалаштириш кўникма ва малакалари: мустақил фаолият юритишнинг шахсий режасини тузиш; режа асосида мақсадли фаолият юритиш; ўз фаолиятини назорат қилиб, унга зарур тузатишлар киритиб бориш.

2. Хорижий давлатлар илмий ҳамда ўқув ахборотларидан фойдалана олиш кўникма ва малакалари: илмий ва ўқув ахборотларини мустақил аниқлаш; янги ахборотларни мустақил таҳлил қилиш ва баҳолай олиш; ҳал этилиши лозим бўлган муаммо нуқтаи назаридан Интернетдан ахборот манбаларини қидириш ва топиш; олинаётган ахборотлар мазмунидаги янги ва истиқболли янгиликларни кўра олиш.

3. Электрон дарслик ресурслари устида ишлаш кўникма ва малакалари: электрон қўлланмалар ва каталоглардан тизимли равишда фойдаланиш; Хорижий давлатлар илмий сайтларидан олинган илмий, ўқув ва бошқа адабиётлар рўйхатини библиография қоидалари асосида юрита олиш.

4. Замонавий ахборот технологиялари воситалари орқали тақдим этилган маърузаларни ўзлаштириш кўникма ва малакалари: маърузалар мавзуси ва режасини, адабиётлар рўйхатини белгилаб олиш; тақдим этилган ахборотларни тўғри қабул

қилиш; асосий муаммо, ғоя ва хулосаларни ажрата олиш; асосий мазмунни ўз сўзлари билан қисқача ёзиб олиш; тақдим этилган ахборотларни қайта ишлаш, сақлаш ва улар мазмунини таълимий мақсадларда қўллаб бориш.

5. Электрон дарслик билан ишлаш кўникма ва малакалари: электрон дарслик билан умумий ҳолатда танишиш, унинг муаллифи, мазмуни, хулосаси, иллюстрациялари ҳамда аннотацияларини билиш; электрон дарсликнинг мантиқий тузилмасини ажратиб олиш; ўрганилаётган мавзуни тўлақонли тушуниб олиш учун қўшимча қўлланмалар: анимация, луғат, энциклопедия, маълумотномалардан фойдалана олиш; олинган маълумотларни тезислар, конспектлар кўринишида қайд этиб бориш.

Хулоса қисми. Масофавий таълим муҳити қуйидаги учта асосий вазифаларни бажаради: ташқи муҳит субъектларига замонавий ахборот технологиялар ёрдамида таълим муассасасининг ахборот таълим муҳити тўғрисида тасаввур ҳосил қилишга ёрдамлашиш; таълим муассасаси ходимларининг ўзаро ҳамкорлигини ошириш ва ўзаро масофавий таълим ресурслари алмашиши муҳитини юзага келтириш; таълим муассасасида масофавий таълим муҳити воситалари орқали самарали ахборот алмашинувини ташкил этиш ва бошқариш. Олий таълим муассасасида хорижий тилларни ўқитишда таълим муҳити мақсадини белгилаш учта жараённинг даврий кетма-кетлигини эътиборга олган ҳолда амалга оширилади:

биринчи даврда муҳитни таҳлил қилиш натижалари ўрганилади;

иккинчи даврда – мос равишда амалга ошириладиган тадбирлар белгилаб олинади;

учинчи даврда бевосита таълим муассасасининг ахборот-таълим муҳити мақсади ишлаб чиқилади.

Олий педагогик таълим муассасасида электрон ахборот таълим муҳитининг мақсади бўлажак хорижий тил ўқитувчи шахсига қўйиладиган талаблар билан бевосита боғлиқ ҳолда ишлаб чиқилади. Ўз навбатида бўлажак ўқитувчи шахсини шакллантиришда олий педагогик таълим муассасасини битиргандан кейинги меҳнат фаолияти давомида доимий равишда ўз-ўзини ривожлантириб боришига қаратилган сифатларни таркиб топтиришга алоҳида эътибор қаратилади. Шу ўринда, таъкидлаш жоизки республикамизда амалга оширилаётган таълим ислохотлари «касб» тушунчасига янгича талқинда қарашни талаб этмоқда. Санаб ўтилган сифатлар асосини бутун умр давомида янги билимларни эгаллаш орқали узлуксиз касбий тайёргарликни амалга оширишга қаратилган ривожланиш жараёни ташкил қилади. Шундай қилиб, касбий таълим жараёнларини ахборотлаштиришни ташкил этиш ва бошқариш педагогик таълимнинг электрон таълим муҳитини, интеграллашган ахборот-таълим ресурсларини яратишни таълим сифатини оширувчи технология сифатида тадқиқ этишни тақозо этади.

Адабиётлар рўйхати:

1. Бегимкулов У.Ш. Педагогик таълимни ахборотлаштириш: назария ва амалиёт. Монография. – Тошкент: «Фан», 2011, 232-б.

2. Волкова Н.И., Мачушенко И.И. Роль электронных изданий в обучении. // Вестник МГПУ. Серия «Информатика и информатизация образования». -М.: МГПУ, 2003, №1. - С. 93-97.

3. Гендина Н.И. Информационная грамотность и информационная культура личности: международные и российские подходы к решению проблемы. // Открытое образование. -2007, № 5 (64). - С.58 -69.

4. Исянов Р.Г. ва бошқалар. Олий таълим муассасалари профессор-ўқитувчиларининг малакасини ошириш технологиялари. Монография. –Т.: «Фан», 2011, 182- б.

5. Mamatov D.N. The features of electronic educational medium in training future teachers of vocational educational. The Advanced science. Open access journal. ISSN 2219-746X, volume 2012, issue 1, Torrance , CA, 90503,USA.

6. Ш.Пўлатов “Таълим менежменти, ёхуд таълим муассасасини илмий-методик бошқариш стратегияси” Т.: 2019.

7. Б.Зиямухамедов “Педагогика” Т.: 2014. 171-177 б.

TA'LIM TARAQQIYOTINI RIVOJLANTIRISH VA YANGILASHNING MUHIM OMILLARI

Nurishev Nurberdi Novat o'g'li
Ajiniyoz nomidagi Nukus davlat pedagogika instituti
boshlang'ich ta'lim yo'nalishi 3-bosqich talabasi

Annotatsiya: Mazkur maqolada yurtimizda professional ta'lim tizimini ilg'or xorijiy tajribalar asosida takomillashtirish, boshlang'ich, o'rta va o'rta maxsus professional ta'lim bosqichlarini joriy qilish orqali malakali va raqobatbardosh kadrlar tayyorlash ham-da mazkur jarayonga oshirilayotgan ishlar muhokama qilinadi.

Tayanch so'zlar: Zamonaviy ta'lim, uyg'onish davri, uchinchi renessans, milliy ta'lim, siyosiy qarash, siyosiy bilimlilik, siyosiy axloqlik, siyosiy harakatchanlik.

Bugun Yangi O'zbekiston hayotining barcha sohalari chuqur islohotlar maydoniga aylangan. Bu jarayonda ijtimoiy sohaning asosi hisoblangan ta'lim tizimidagi o'zgarishlar haqida to'liqlanib so'zlamalikning iloji yo'q. Mamlakatimizda so'nggi yillarda ta'lim tizimining barcha bosqichlarini zamonaviy talablar asosida tashkil etish bo'yicha amaliy ishlar hal qiluvchi bosqichga kirdi.

Prezidentimiz ta'kidlaganidek: "Farzandlarimiz maktabdan qanchalik bilimli bo'lib chiqsa, yuqori texnologiyalarga asoslangan iqtisodiyot tarmoqlari shuncha tez rivojlanadi, ko'plab ijtimoiy muammolarni echish imkoni tug'iladi. Shunday ekan, Yangi O'zbekiston ostonasi maktabdan boshlanadi desam to'g'ri bo'ladi.

Ta'lim sohasida amalga oshirilayotgan islohotlarning asosiy qismini, albatta, oliy ta'lim tizimidagi islohotlar tashkil etadi. Xususan, O'zbekiston Respublikasida oliy ta'limni tizimli isloh qilishning ustuvor yo'nalishlarini belgilash, mustaqil fikrlaydigan yuqori malakali kadrlar tayyorlash jarayonini sifat jihatidan yangi bosqichga ko'tarish, oliy ta'limni modernizatsiya qilish, ilg'or ta'lim texnologiyalariga asoslangan holda ijtimoiy soha va iqtisodiyot tarmoqlarini rivojlantirish uchun hamma choralar ko'rilmogda.

Hurmatli Prezidentimiz aytib o'tganlaridek eng katta boylik - bu aql-zakovat va ilm, eng katta meros - bu yaxshi tarbiya, eng katta qashshoqlik bu bilimsizlikdir. -Shu sababli hammamiz uchun ilg'or bilimlarni o'zlashtirish, china- kam ma'rifat va yuksak madaniyat egasi bo'lish uzluksiz hayotiy eh- tiyojga aylanishi kerak.

Taraqqiyotga erishish uchun raqamli bilimlar va zamonaviy ax- borot texnologiyalarini egallashimiz zarur va shart. Bu bizga rivojla- nishning eng qisqa yo'lidan borish imkonini beradi. Chunki intellek- tual va madaniy salohiyatning qanday noyob boylik, nodir iste'dod egalarini tarbiyalab kamolga yetkazishda hal qiluvchi ahamiyatga ega ekanini unutishga haqqimiz yo'q.

Ayni shu nuqtayi nazardan qaraganda, xalqlar tarixida o'ziga xos tub yangilanish davrlari borki, bunday zamonlarda muayyan millat dahosi, uning o'z salohiyatini namoyon etishga intilishi, yaratuv- chanlik faoliyati eng yuksak cho'qqilarga ko'tariladi. Nisbatan qisqa davrda erishilgan ulug' marralar jahon ahlini lol qoldiradi. Ayni bir xalq salohiyatining ulkan natijasi bo'lgan olamshumul yutuqlar esa, insoniyat tarixining yorqin sahifalariga aylanadi, dunyo sivilizatsiya- si taraqqiyotiga katta kuch va shiddat beradi.

Yer yuzidagi ba'zi xalqlargagina nasib etadigan bunday yuksak ko'tarilish va taraqqiyot zamonlarining o'ziga xos Uyg'onish, ya'ni Renessans davri, deb atalishining sababi ana shunda.

O'zbekistonda ta'lim islohotlarini amalga oshirish bo'yicha butunlay yangicha g'oyalar, yondashuvlar, tamoyillar va yo'nalishlarga asoslangan bosqichga qadam qo'ydi.

Shu sababli O'zbekiston Respublikasi Prezidenti Sh.M.Mirziyoyev tomonidan quyidagi vazifa qo'yildi: "Ta'lim islohotlari orqali O'zbekistonda yangi Uyg'onish davri, ya'ni Uchinchi

Renessans poydevorini yaratishni o'zimizga asosiy maqsad qilib belgiladik. Xususan, eng dolzarb vazifalardan biri sifatida professional ta'lim muassasalaridagi pedagog kadrlar malakasini oshirish tizimini ham-da o'quv metodik ta'minot bazasini xalqaro andozalarga muvofiq takomillashtirish ekanligi ta'kidlandi.

Mazkur ishni sifatli amalga oshirish uchun xorijiy ekspertlar, olimlar, amaliyotchilar va tajribali pedagog kadrlardan iborat malakali ekspertlarni jalb qilgan holda, ushbu turdagi muassasalarda o'qitiladigan mutaxassislik fanlari bo'yicha "Modulli o'quv dasturlarini ishlab chiqish texnologiyasi" metodik qo'llanmasini yaratish va ta'lim muassasalariga tatbiq qilish lozim bo'lishi aytiladi. Professional ta'lim sifatini oshirish, o'qitishning zamonaviy uslub va metodlari joriy etish, metodik ta'minotni oshirish uchun xorijiy ekspertlar, olimlar, tadqiqotchilarni jalb qilgan holda ijodiy guruhlar shakllantirish ham-da ular tomonidan ta'lim sohalar bo'yicha mutaxassislik fanlarini zamonaviy o'qitish metodikalari va uslublari bo'yicha ishlanmalar yaratish, nashr etish va ta'lim muassasalariga yetkazish zarurligi ta'kidlandi.

Ta'lim sifatini nazorat qilish davlat inspeksiyasi.

Ta'lim sifatini oshirish maqsadida 2019 yil aprelida O'zbekiston Prezidenti 2030 yilga qadar Xalq ta'limi tizimini rivojlantirish kontseptsiyasini tasdiqladi. Ta'lim infratuzilmasini yaxshilash va kengaytirish hamda o'qitish metodikalarini takomillashtirishdan tashqari, konsepsiyada talabalar o'zlashtirishini baholashning xalqaro tadqiqoti – PISA reytingiga ko'ra O'zbekiston 2030 yilga qadar jahonning 30 ta etakchi mamlakatlari qatoriga kirishi maqsad qilib qo'yilgan.

Haqiqatan ham, hozirgi vaqtda O'zbekistonda ta'lim-tarbiyaga, shu jumladan, maktabgacha hamda umumiy o'rta ta'lim, oliy va o'rta maxsus kasbiy ta'limni yanada rivojlantirishga alohida e'tibor qaratilmoqda.

Mamlakatimizda 2019-yilning oktyabrida O'zbekiston Respublikasi oliy ta'lim tizimini 2030-yilgacha rivojlantirish konsepsiyasi qabul qilindi. Ushbu hujjatga intellektual taraqqiyotni jadallashtirish, raqobatbardosh kadrlar tayyorlash, ilmiy va innovatsion faoliyatni samarali tashkil etish ham-da xalqaro hamkorlikni mustahkamlash maqsadida fan, ta'lim va ishlab chiqarish integratsiyasini rivojlantirish singari vazifalar asos qilib olindi. Konsepsiya mazmuni mamlakatimiz oliy ta'lim tizimini isloh qilishning ustuvor yo'nalishlarini aks ettiradi.

Unda oliy o'quv yurtlarida qamrov darajasini kengaytirish ham-da ta'lim sifatini oshirish, raqamli texnologiyalar va ta'lim platformalarini joriy etish, yoshlarni ilmiy faoliyatga jalb qilish, innovatsion tuzilmalarni shakllantirish, ilmiy tadqiqotlar natijalarini tijoratlashtirish, xalqaro e'tirofga erishish ham-da boshqa ko'plab aniq yo'nalishlar belgilab berilgan. Bularning barchasi ta'lim jarayonini yangi sifat bosqichiga ko'tarish uchun xizmat qiladi va o'z samarasini berib kelmoqda.

Zamonaviy ta'limni rivojlantirish avvalambor biz uchun juda katta ahamiyatga ega bo'ldi chunki hozirgi kunda hamma innovatsion texnologiyalar asosida jadal rivojlantirish uchun juda katta o'zgarishlar va texnologik jihatdan tobora yurtimizda zamonaviy ta'limga bo'lgan ishlar soni oshmoqda. Shu bilan birgalikda ta'lim tarbiya jarayonini amalga oshirishda zamonaviy ta'limning o'rni juda katta ahamiyatga egadir xulosa shundaki biz yoshlarga ta'limni o'zlashtirish uchun juda katta yordam berib kelmoqda.

Foydalanilgan adabiyotlar.

1. Mirziyoyev, Shavkat Yangi O'zbekiston taraqqiyot strategiyasi. To'ldirilgan ikkinch nashri. Toshkent: "O'zbekiston" nashriyoti, 2022.
2. Turg'unov S.T. "Ta'lim muassasalarini boshqarishda innovatsion faoliyat".
3. R.J. Ishmuhamedov, M.A.Yuldashev "Ta'lim va tarbiyada innovatsion pedagogik texnologiyalar".
4. M.X.Baybayeva "Ta'lim tarbiya jarayonida innovatsion texnologiyalar".

**OLIV TA'LIM MUASSASALARIDA "O'ZBEKISTONNING ENG YANGI TARIXI" FANINI
O'QITILISHINING INSON QADRI VA TA'LIM SIFATINI OSHIRISHDAGI AHAMIYATI**

**Temirova Mashhura Muhammadaminovna
Qo'qon universiteti v.b. dotsenti. (PhD)**

Annotatsiya: Mazkur maqolada oliy ta'lim muassasalarida "O'zbekistonning eng yangi tarixi" fanini o'qitilishining inson qadri va ta'lim sifatini oshirishdagi ahamiyati to'g'risidagi fikr va mulohazalar aytiladi. Shuningdek, maqolada mazkur o'quv predmetni o'qitilishining huquqiy asoslari tahlil etiladi.

Kalit so'zlar: oliy ta'lim, inson, ta'lim samaradorligi, YUNESKO, "Milliy tiklanishdan – milliy yuksalish sari", Yangi O'zbekiston, Uchinchi Renessans, "Yangi O'zbekistonning taraqqiyot strategiyasi to'g'risida".

Tarixdan ma'lumki, o'zbek millati ilmga va uni egallashga bo'lgan ishtiyoqi har doim baland bo'lgan. Shu sababdan o'lkada azaldan ilm-fan taraqqiy etgan. Xususan, arablar kirib kelguniga qadar ham hudud aholisi o'ziga xos ilm va salohiyatga ega bo'lgan. Arablarning O'rta Osiyoga bosqini va ularning bu yerda islom dinini yoyishi natijasida esa mahalliy aholi vakillari orasidan butun dunyo uchun asosiy dasturulamal bo'lgan noyob ilmiy meros qoldirganligi tahsinga sazovordir.

Mustaqillikka erishilgan dastlabki paytlardan boshlab hukumat tomonidan respublikada ta'limni qayta isloh qilish borasida ko'plab islohatlar amalga oshirildi. Bugungi kunda respublikada ta'lim sohasini isloh qilish uning samaradorligini yanada oshirish bo'yicha olib borilayotgan islohatlar ko'lami va ularning natijalari sezilarli darajaga yetdi. Ayniqsa bu borada oliy ta'limni rivojlantirish orqali ta'limning boshqa tizimlarini balki respublikadagi barcha sohalarni rivojlantirishga erishish eng maqbul yo'l sifatida e'tibor qaratilmoqda. Hozirgi paytda barcha pedagog-psixolog olimlar ta'lim texnologiyalarga berilgan eng mukammal ta'rif sifatida YuNESKOning quyidagi ta'rifini tan olishadi: "Bilim berish va uni egallashda texnika va inson resurslarini o'zaro uzviy bog'liq holda ko'rib, butun ta'lim jarayonini 11 loyihalashda va amalda qo'llashda majmuaviy yondashuv usulidan foydalanishdir" [1].

Shu sababdan bugungi kunda mas'ul vazirlik tomonidan oliy ta'limda o'qitilayotgan fanlarni qaytada ko'rib chiqilish va ular orasidan shaxsni yetuk kadr bo'lib chiqishlari uchun xizmat qiladigan fanlarni o'qitilishiga alohida e'tibor qaratilmoqda. Shuni ta'kidlash joizki, "O'zbekistonning eng yangi tarixi" fani oliy ta'lim sohasidagi barcha yo'nalish talabalari uchun, ularni har tomonlama zamon talabiga mos yetuk mutahasis bo'lishlari uchun zarur deb topilgan fanlardan biri sifatida e'tirof etildi. Darhaqiqat, tarix bu- o'tmish va kelajak o'rtasidagi ko'prikdir. Ular o'rtasidagi uzilish bu –har qanday halqni, millatni va shaxsni faqat va faqat tanazullga olib keladi. Jumladan inson oldinga qarab yurar ekan har doim orqa oyog'iga tayangan holda qadam tashlaydi. Agar bu holatni jamiyatga olib o'tadigan bo'lsak, tarix ne chog'lik muhim ahamiyatga ega ekanligini tushunish mumkin.

Oliy ta'lim muassasalarining bakalavriat bosqichida o'qitilib kelinayotgan "O'zbekistonning eng yangi tarixi fani" jamiyatning turli sohalarida faoliyat olib borayotgan va boradigan shaxslar uchun davlat va fuqarolar o'rtasidagi munosabatlarda inson omilining qadri yuqori ekanligini anglagan holdan o'z ish faoliyatlarini tashkillashga yoki sifatli ta'lim berishda katta ahamiyat kasb etadi. Fikrimizning dalili sifatida Birlashgan Millatlar Tashkilotining Nizomida belgilab qo'yilgan g'oyalarni keltirib o'tishimiz maqsadga muvofiq. Jumladan ushbu Nizomning muqaddimasida "kelajak avlodlarni hayotimizda ikki marta insoniyatga ifodalab bo'lmaydigan g'am-g'ussa keltirgan urush kulfatlaridan xalos etishga va insonning asosiy huquqlariga, inson shaxsning qadr-qimmatiga, erkak va ayollarning teng

huquqligiga va katta-kichik millatlar huquqlarining tengligiga ishonchni qayta qaror toptirishga va shartnomalar va xalqaro huquqning boshqa manbalaridan kelib chiqadigan majburiyatlarga hurmat bilan qarash" [2]. g'oyasi mustahkamlab qo'yilgan bo'lib, ayni paytda mamlakatimizda milliy tiklanishdan milliy yuksalishga o'tish pallasidagi ijtimoiy, siyosiy hayotimizda aynan shu g'oyalar ustuvor ahamiyat kasb etmoqda.

Barchamizga ma'lumki, bugun rivojlanib borayotgan yangi O'zbekistonda yangicha qarashlar, turfa xil fikrlar, yangidan-yangi islohotlar ko'lami tobora kengayib bormoqda. Tabiiyki, bu borada eng avvalo hayotimizning barcha jabhalarida amalga oshirilayotgan islohotlarimizning samaradorligi avvalo xalqimiz ma'naviyatining tiklanishi, boy tarixiy merosimizning chuqur o'rganilishi, an'ana va urf-odatlarimizning saqlanishi, madaniyat va san'at, fan va ta'lim rivojining yuksalib borayotganligi bilan bog'liq ekanligini alohida ta'kidlash joiz. "Bugungi kunda oldimizda turgan eng muhim vazifalarni ko'z o'ngimizdan o'tkazar ekanmiz, aholining kundalik ehtiyojlariga bevosita daxldor dolzarb masalalarni hal qilish bilan bir qatorda biz eski tuzum davrida inson hayotining negizi va murakkab tomonlari, milliy qadriyatlar, tarixiy an'analar, umuminsoniy ma'naviy boylıklar bilan hisoblashmaslik jamiyatimizga qanchadan-qancha zarar keltirganini unutmashimiz kerak" [3]. Ayni paytda yurtimizda milliy tiklanish jarayoni qariyb bir yarim asr davom etgan ijtimoiy-siyosiy qaramlikdan keyin dastlabki paytlarda mutlaqo tabiiy ravishda o'ziga xos qonuniyat asosida kechganini aytish lozim. O'zbekiston Respublikasi Prezidenti Shavkat Mirziyoyev tashabbusi bilan boshlangan dadil o'zgarishlar jamiyatimiz, davlatimiz rivojlanishining yangi mafkurasi, o'zgacha paradigmasini belgiladi. Ko'p yillar mobaynida mamlakat rivojiga xos bo'lgan sustkashlik, turg'unlik, ko'ndalang turgan vazifalarni bajarmasdan, ularni paysalga solish, muammolar va ziddiyatlarni berkitish siyosatiga barham berildi. Ilgari deyarli bo'lmagan ijtimoiy, siyosiy hayot paydo bo'ldi, ommaviy axborot vositalari jonlandi, fuqarolik jamiyati faollashmoqda. Eng muhimi, odamlar o'z erkinligi va huquqlarini anglamoqda, ularda daxldorlik hissi va jamiyat taqdiri uchun mas'uliyat oshib bormoqda.

Ayni paytda bu mezonlarning umumbashariyat e'tirof etayotgan xalqaro mezonlar bilan nihoyatda uyg'unligini qayd etib o'tish o'rinli. Prezidentimiz "Milliy tiklanishdan – milliy yuksalish sari" g'oyasini ilgari surar ekanlar, milliy tiklanish o'zligimizni anglash, milliy davlatchiligimiz asoslarini qaytadan barpo etish bosqichi ekanligini, bu bosqich mustaqillik ostonasida va istiqloqlarning dastlabki davrlarida muhim o'rin tutganligini, endilikda O'zbekistonni o'z tarixiy, sivilizatsion o'rnini yangidan tiklash, o'zbek xalqining genetik insoniy salohiyatiga monand taraqqiyot darajasini ta'minlash, Uchinchi Renessansni barq urish davri kelganligini alohida ta'kidladilar.

O'zbekiston Respublikasi Prezidentining 2022 yil 28 yanvardagi "2022-2026-yillarga mo'ljallangan "Yangi O'zbekistonning taraqqiyot strategiyasi to'g'risida"gi PF-60-son farmonida buyuk ajdodlarimizning boy ilmiy merosini chuqur o'rganish va keng targ'ib qilish asosiy vazifa sifatida yoritilgan. Shu o'rinda fikrimizning amaliy isboti sifatida "2022-2026-yillarga mo'ljallangan Yangi O'zbekistonning taraqqiyot strategiyasini "Inson qadrini ulug'lash va faol mahalla yili"da amalga oshirishga oid Davlat Dasturida ham aynan "IHT, IRSIKA, AYSESKO, YUNESKO kabi dunyoning nufuzli xalqaro tashkilotlari, ilmiy-tadqiqot markazlari va universitetlari bilan hamkorlikda "Yangi O'zbekiston – Uchinchi Renessans" shiori ostida xalqaro konferensiya, simpozium va anjumanlar tashkil etish", "Buyuk ajdodlarimizning boy ilmiy ma'naviy merosini keng targ'ib qilish maqsadida yurtimizdan yetishib chiqqan allomalarning asarlarini xalqchil tarjimasini amalga oshirish, ular asosida ilmiy va ommabop risolalar yaratish", "Buyuk ajdodlarimizning boy ilmiy ma'naviy merosini keng targ'in qilish maqsadida yurtimizdan yetishib chiqqan allomalar qalamiga mansub 100 ta asarning xalqchil tarjimasini amalga oshirish, ular asosida ilmiy va ommabop risolalar yaratish, buyuk

ajdodlarimizning boy ilmiyma'naviy merosini keng targ'in qilish maqsadida O'zbekiston xalqaro Islom akademiyasi, Islom sivilizatsiyasi markazi, Imom Buxoriy, Imom Termiziy, Imom Moturidiy xalqaro ilmiy-tadqiqot markazlari faoliyatini qo'llab-quvvatlash" [4]. kabi vazifalarning belgilanganligini alohida keltirib o'tish maqsadga muvofiqdir.

Xulosa o'rnida shuni ta'kidlash joizki, "O'zbekistonning eng yangi tarixi" o'quv predmetini o'qitish orqali jamiyatimizning ilg'or qatlamini umuminsoniy qadryatlarga sodiqlik, milliy g'urur va milliy iftixor tuyg'ularini shakllantirish, bugungi kunga shukronalik hissini tuydirish orqali ta'lim samaradorligiga erishishimiz mumkin.

Foydalanilgan adabiyotlar ro'yxati:

1. Ўзбекистон Республикаси Президентининг 2020 йил 27 февралдаги "Педагогик таълим соҳасини янада ривожлантириш чора-тадбирлари тўғрисида"ги ПФ-4623-сонли Фармони // Қонун ҳужжатлари маълумотлари миллий базаси. – Т., 2020. – 28 февраль
2. Birlashgan Millatlar Tashkilotining Nizomi// <https://uz.wikipedia.org/wiki/>
3. Karimov I.A. Yuksak ma'naviyat – yengilmas kuch. – Toshkent: Ma'naviyat, 2008.
4. 2022-2026-yillarga mo'ljallangan Yangi O'zbekistonning taraqqiyot strategiyasini "Inson qadrini ulug'lash va faol mahalla yili"da amalga oshirishga oid Davlat Dasturi /O'zbekiston Respublikasi Prezidentining 2022-yil 28-yanvardagi PF-60son Farmoni//Qonunchilik ma'lumotlari milliy bazasi, 29.01.2022-y., 06/22/60/

**BOSHLANG'ICH SINIF O'QUVCHILARINI KOMIL INSON QILIB TARBIYALASHDA
MUTAFAKKIRLAR FIKRLARI****M.M. Boboqulova****Qo'qon Universiteti Boshlang'ich ta'lim yo'nalishi****4-kurs talabasi,****K.O. Matnazarova****Qo'qon Universiteti "Ta'lim" kafedrası****v.b dosenti p.f.f.d (PhD)**

Annotatsiya: Ushbu maqolada Sharq mutafakkirlarining ijodiy faoliyati, ta'lim-tarbiyaga oid yondashuvlari, g'oyalari, qarashlari, tarbiya usullari va vositalarini, ta'lim jarayonida tarbiyaning o'rni, yosh avlodni tarbiyalashda Sharq mutafakkirlari asarlarining o'rni haqida fikrlar keltirilgan

Kalit so'zlar: Sharq mutafakkirlari, komil inson, inson, aqliy, axloqiy, jismoniy, mehnat, estetik, shaxs, ta'lim, tarbiya.

Mustaqillik yillarida xalqimizning qadimiy tarixi va boy madaniyatini tiklash, buyuk allomalarimiz, aziz-avliyolarimizning ilmiy, diniy va ma'naviy merosini har tomonlama chuqur o'rganish va targ'ib etish, muqaddas qadamjolarini obod qilish, yosh avlodni ularning ezgu an'analari ruhida tarbiyalash bo'yicha ulkan ishlar amalga oshirildi va izchil davom ettirilmoqda. Bugungi kunda o'zbek xalqi siyosiy-ijtimoiy, iqtisodiy va madaniy sohalarida katta yutuqlarga erishmoqda. O'z tarixiga yangicha tafakkur asosida yondashish, ulug' ajdodlar qoldirgan boy madaniy, ma'rifiy merosni o'rganish imkoniyati tug'ildi, milliy g'urur yana qayta tiklandi, ilm-fan, jumladan pedagogika fani yangi taraqqiyot bosqichiga ko'tarilmoqda. O'tmishdagi pedagogik tafakkur daholarini shuhratini tiklash, ular g'oyalarini hayotga tadbiiq etish bugun hammaga ayon bo'lmoqda. Qomusiy olimlar o'z ilmiy merosida insonning aqliy, axloqiy, jismoniy va estetik takomili masalalariga katta e'tibor berganlar. Masalan, Muhammad Al-Xorazmiy insonning kamolga yetishi va insoniy munosabatlarni yo'lga qo'yishda ilm-fanning muhim ahamiyatiga ega ekanligi to'g'risidagi g'oyani ilgari surgan holda pedagogik fikr taraqqiyotida munosib o'rin egallaydi. Ayniqsa, u matematika sohasida yangilik yaratgan nazariyotchi hamda pedagog-uslubiyotchi olim sifatida tarixda qolgan. Xorazmiy o'z davrigacha bo'lgan qadimiy matematika fani rivojlangan mamlakatlar Vavilion (Bobil), Yunoniston, Hindiston, Xitoy, Misrdagi deyarli barcha matematiklarning kashfiyotlarini o'rgandi va o'zi hayotiy talablar nuqtai nazarida ulardan farq etuvchi yangi kashfiyot yaratdi.

O'rta asr ijtimoiy – falsafiy fikr taraqqiyoti nomoyondasi mutafakkir Abu Nasr Forobiy nomi bilan bog'liq bo'lib, uning inson kamoloti haqidagi ta'imoti ta'lim – tarbiya sohasida katta ahamiyatga ega. Mashhur Yunon faydasufi Arastudan keyin Sharqda o'z bilimi, fikr doirasining kengligi bilan nom chiqargan Forobiyning yirik mutafakkir – «Muallimiy soniy» - «Ikkinchi muallim» deb ataydilar.

Forobiy ta'lim tarbiyaga bag'ishlangan asarlarida ta'lim – tarbiyaning muhurligi, unda nimalarga e'tibor berish zarurligi, ta'lim – tarbiya usullari va uslubi haqida fikr yuritadi. Forobiy o'z ishlarida ta'lim – tarbiyani uzviy birlikda olib borish haqida ta'lim bergan bo'lsa ham, ammo har birining insonni kamolga yetkazishda o'z o'rni va xususiyati bor ekanligini alohida ta'kidlaydi.

Forobiy «Baxt – saodatga erishuv to'g'risida» asarida bilimlarni o'rganish tartibi haqida fikr bayon etgan. Uning ta'kidlashicha, avval bilish zarur bo'lgan ilm o'rganiladi, bu – olam asoslari haqidagi ilmdir. Uni o'rgangach, tabiiy ilmlarni, tabiiy jismlar tuzilishini, shaklini, osmon haqidagi bilimlarni o'rganish lozim. Undan so'ng, umuman, jonli tabiat o'simlik va hayvonlar haqidagi ilm o'rganiladi, deydi.

Forobiy inson kamolotga yolg'iz o'zi erisha olmaydi. U boshqalar bilan aloqada bo'lish, ularning ko'maklashuvchi yoki munosabatlari muxtoj bo'ladi. Uning fikricha tarbiya jarayoni

tajribali pedagog, o'qituvchi tomonidan tashkil etilishi muhurligini ta'kidlaydi. Chunki har bir odam ham baxtni va narsa hodisalarni o'zicha bila olmaydi. Unga buning uchun o'qituvchi lozim.

Forobiy ta'lim – tarbiyani to'g'ri yo'lga qo'yish orqali hamma narsaga erishish mumkin, deydi. Chunki maqsadga muvofiq amalga oshirilgan ta'lim – tarbiya insonni ham aqliy, ham axloqiy jihatdan komolga yetkazadi, xususan, inson tabiat va jamiyat qonun-qoidalarini to'g'ri bilib oladi va hayotda to'g'ri yo'l tutadi, boshqalar bilan to'g'ri munosabatda bo'ladi, jamiyat tartib qoidalariga rioya etadi.

Forobiy ta'lim va tarbiyaga birinchi marta ta'rif bergan olim sanaladi.

Ta'lim – degan so'z insonga o'qitish, tushuntirish asosida nazariy bilim berish; **tarbiya** – nazariy fazilatni, ma'lum hunarni egallash uchun zarur bo'lgan xulq normalarini va amaliy malakalarni o'rgatishdir, deydi olim.

Forobiy ta'limda barcha fanlarning nazariy asoslari o'rganilsa, tarbiyada ma'naviy – axloqiy qoidalar, odob me'yorlari o'rganiladi, kasb-hunarga oid malakalar hosil qilinadi, deb uqtiradi.

Qomusiy olim Abu Rayhon Muhammad ibn Ahmad al-Beruniy X asrning ikkinchi yarmi va XI asrning boshlarida, g'oyat murakkab tarixiy davrda yashadi va ijod etdi. Beruniy o'z navbatida Xorzam tili bilan birga sug'diy, forsiy, suryoniy, yunon, qadimgi yahudiy tillarini, hatto qadimgi xind tili sanskritni ham o'rgangan. U yunon klassik ilmi, astronomiya, geografiya, botanika, matematika, geologiya, tarix, etnografiya, falsafa va filologiyadan ham chuqur bilim oladi.

Beruniyning ilmiy bilimlarni egallash yo'llari, usullari haqidagi fikrlari hozirgi davr uchun ham dolzarbdir. O'quvchiga bilim berishda:

- o'quvchini zeriktirmaslik;
- bilim berishda bir xil narsani yoki bir xil fanni o'rgatavermaslik;
- uzviylik, izchillik;
- tahlil qilish va taqqoslash;
- ma'lumdan noma'lumga, yaqindan uzoqqa, soddan qiyinga qarab borish;
- takrorlash;
- yangi mavzularni qiziqarli, asosan, ko'rgazmali bayon etish va hokazoga e'tibor berish kerakligi o'qitiladi.

Beruniy fan sohasidagi yodgorliklarni, ilmiy bilimlarga oid qoldirilgan barcha boyliklarni qunt bilan o'rganishga da'vat etadi.

Olim ilm toliblariga qalbni yomon illatlardan, inson o'zi sezishi mumkin bo'lmagan holatlardan, qotib qolgan urf-odatlardan, hirsdan, behuda raqobatdan, ochko'zlikdan, shon-shuhratdan saqlanishi zarurligini o'qtirgan.

Shuningdek, har bir xalqning o'ziga xos ta'lim usullari, yo'llari, shakllari borligini ta'kidlash bilan birga har bir xalqning ham o'qitish tizimi alifbodan boshlanishini ko'rsatadi. Grammatika, matematika fanlarini o'qitishga oid qimmatli fikrlar bayon etadi. Beruniy til va adabiyot, tarix, geografiya, geodeziya, biologiya, mineralogiya fanlari, tibbiyot va dorishunoslik, fizika, falakiyot ilmiga oid tadqiqotlarini o'zi targ'ib etgan nazariya hamda kuzatishlar natijasida amaliyotda sinab ko'rib, fanda haqiqat ustivor turishini ta'kidladi. U barcha illatlarning asosiy sababi ilmsizlikda deb biladi. Ilmlarni egallashda esa shaxsda intilish va qiziqish, muhitni alohida ta'kidlaydi. Bilim olishda tushunib o'rganish, ilmiy tadqiqotchining poklikka rioya etishiga alohida e'tibor beradi. Jamiyatning ravnaqi, ma'rifatning rivojiga bog'liq degan g'oyani ilgari so'radi. Beruniy bilim olishni axloqiy tarbiya bilan bog'laydi. Zero, insonda komillikning muhim mezoni yuksak axloqlilikdir deydi. Beruniy ham axloqiy tarbiyaga musulmon dini talablaridan kelib chiqqan xolda ta'rif beradi. Axloqiylik yaxshilik bilan yomonlik o'rtasidagi kurash natijasida namoyon bo'ladi va tarkib topadi deydi. U yaxshi xislatlarga to'g'rilik, odillik, o'zini vazmin tutish, insof, kamtarlik, lutf, sobitqadamlik, ehtiyotkorlik, saxiylik, shirinsuxanlik, rahbarlikda adolatlilik, tadbirkorlik kabilarni kiritadi. Yomon illatlarga esa xasadgo'ylik, baxillik, nosog'lom raqobat, o'z manfaatini ko'zlash, mansabparastlik va hokazolarni kiritadi.

Sharq va Ovro'pada ma'rifat, madaniyat taraqqiyotiga katta hissa qo'shganligi tufayli, «Shayx – Ur - Rais» Sharqda «Olimlar boshlig'i», Ovro'pada «Olimlar podshosi» nomi bilan mashhur bo'lgan allomalardan biri o'rta asr buyuk mutafakkiri Abu Ali ibn Sinodir. Ibn Sino bola tarbiyasiga, uni bilim olishiga nihoyatda katta axamiyat beradi. U bolani maktabda o'qitish va tarbiyalash zaraurligini qayd etib, maktabga barcha kishilarning bolalari tortilishi va birga o'qitilishi va tarbiyalanishi lozim deb, bolani uy sharoitida yakka o'qitishga qarshi bo'lgan. Bolani maktabda jamoa bo'lib o'qishini foydasi quyidagicha ifodalangan:

Agar o'quvchi birga o'qisa u zerikmaydi, fanni egallashga qiziqish yuzaga keladi, bir-biridan qolmaslik uchun harakat, musobaqalashish istagi rivojlanadi.

O'quvchiga bilim berish o'qituvchining ma'suliyatli burchidir. Shunga ko'ra ibn Sino o'qituvchining qanday bo'lishi kerakligi haqida fikr yuritir ekan, uni quyidagicha izoxlaydi:

- bolalar bilan muomalada bosiq, jiddiy bo'lish;
- berilayotgan bilimning talabalar qanday o'zlashtirib olayotganiga e'tibor berishi;
- ta'limda turli metod va shakllardan foydalanishi;
- talabaling xotirasi, bilimlarni egallash qobiliyati, shaxsiy xususiyatlarini bilishi;
- fanga qiziqтира olishi;
- berilayotgan bilimlarning eng muhimini ajratib bera olishi;
- bilimlarni talabalarga tushunarli, uning yoshi, aqliy darajasiga mos ravishda berishi;
- har bir so'zning bolalar hissiyotini uyg'otish darajasida bo'lishiga erishishi zarur, deydi olim.

Ibn Sinoning bilish ta'limotida qaysi metodlardan foydalanilmasin – u og'zaki ifodami, bilimlarni tushuntirishmi, turli ko'rinishdagi suhbatmi, tajribalarni, baribir o'quvchida haqiqiy bilim hosil qilish mustaqil, mantiqiy fikrlash qobiliyatini rivojlantirish, olgan bilimlarini amaliyotga tadbiiq eta olish qobiliyatini tarkib toptirish kerakligini ta'kidlaydi. Olim insonning kamolga yetishida uning axloqiy kamoloti muhim ahamiyatga ega deb tushunadi. Tadqiqotchilar uning falsafiy asarlarida axloqqa oid fikr yuritganlari o'n ikkita deb qayd etadilar.

Ibn Sino axloqqa oid asarlarini «Amaliy hikmat» (Donishmandlik amaliyoti) deb ataydi. Olimning fikricha, axloq fani kishilarning o'ziga va boshqalarga nisabatan xatti - harakati me'yorlari va qoidalarini o'rganadi. Ibn Sino axloqlilikning asosini yaxshilik va yomonlik kabi ikki tushuncha bilan ta'riflaydi:

Dunyoda mavjud bo'lgan jami narsalar tabiatiga ko'ra kamolot sari intiladi. Kamolot sari intilishning o'zi esa mohiyat e'tibori bilan yaxshilikdir...» .

Ibn Sino har bir axloqiy hislatning ta'rifini beradi:

- mo'tadillik – tan uchun zaruriy oziq va xulq ma'yorlariga to'g'ri kelmaydigan ishlarni qilmaslik;
- sahiylik – yordamga muxtoj kishilarga ko'maklashuvchi insoniy quvvat;
- g'azab – biror ishni bajarishda jasurlik; chidamlilik – inson o'z boshiga tushgan yomonliklarga bardosh beruvchi quvvat;
- aqillilik – biror ishni bajarishda shoshma – shosharlikdan saqlovchi quvvat;
- ziyraklik– narsalar va hatto harakatlarning haqiqiy ma'nosini tezlik bilan tushunishga yordam beruvchi quvvat, achinish, kishilar baxtsizlik, azob – uqibatga duchor bo'lganda, ular bilan xushmuomalada bo'luvchi insoniy quvvat;
- kamtarlik – xudbin ishlar bilan shug'ullanishdan to'xtatuvchi kuch sifatida ta'rif beradi.

Ibn Sino insonning kamolga yetishida to'siqlik qiluvchi nuqsonlar sifatida johillik, nodonlik, shafqatsizlik, takabburlik, nafratni ko'rsatib o'tadi. Johillikni – ilmga, nodonlikni – zehni o'tkirlikka, shafqatsizlik, takabburlikni adolatga, nafratni – sevgi-muhabbatga qarama-qarshi illat sifatida ta'riflaydi.

Ibn Sino insonlarga ularning tashqi ko'rinishiga qarab emas, balki ularning ichki, ma'naviy dunyosiga qarab baho berish kerakligini uqtiradi. Har bir kishi tabiatan sevgi tuyg'usiga ega, u tabiiy zarurat sifatida namoyon bo'ladi, lekin inson o'z tuyg'ularini boshqara olishi, aql va farosat bilan

haqiqiy sevgini hirs tuyg'usidan, ehtiros kuchidan ajrata oladi. Chunki haqiqiy sevgi, olimning fikricha, inson zimmasiga axloqiy, huquqiy burch yuklaydi. Bu esa olimning sevgiga ijtimoiy omil sifatida ham qaraganligini ko'rsatadi. U o'z ilmi, merosi bilan o'rta asr sharqining ilmiy madaniy qudratini butun dunyoga namoyon qildi. Butun insoniyat madaniyatining rivojiga ulkan hissa qo'shdi. Shuning uchun ham Ibn Sino jahon madaniyatining buyuk siymosi, insoniyat uchun hurmat qilgan olim, buyuk tabib, eng katta faylasuf, tabiatshunos, insonshunos, mashhur entsiklopedist sifatida tan olindi.

Xulosa qilib aytganda o'tmishda ota-bobolarimiz, buyuk allomalarimiz, yuksak ma'rifat sohiblari baxt-saodatni ozodlik, erkinlikda ko'rganlar. Sharqning buyuk allomalari inson aqlini yuksakka ko'tarib, uning qobiliyati va aql zakovatiga ishongan. Qadimdan mutafakkir allomalarimiz barkamol avlodni tarbiyalash insoniyatning eng yuksak orzusi ekanligini o'z asarlarida tarannum etib kelgan. Biroq, dunyo xalqlarining barchasi ham bu haqda o'ylayvermagan. Bunday orzudagi insonlar azaliy ma'rifatga, madaniyatga mansub bo'lgan yurtlarning donishmandlari – eng mo'tabar ziyolilari hukmdorlari hisoblanganlar. Ularning orasida O'zbekiston deb atalmish muazzam zaminimizda yashagan bobokalonlarimizning o'z o'rnini, hurmati bor. Bu jahon hamjamiyati tomonidan qabul qilingan haqiqatdir. Biz o'zligimizni anglab, mutafakkir bobolarimiz merosidan unumli foydalana bilsak, hech mubolag'asiz aytish mumkinki, ta'lim-tarbiya sohasida dunyoning eng ilg'or mamlakatlariga yetib olamiz. Bu esa har qanday boylikdan afzaldir.

Foydalanilgan adabiyotlar ro'yxati:

1. O'zbekiston Respublikasi Prezidentining 24.05.2017 yildagi PQ-2995-son qarori. Qadimiy yozma manbalarni saqlash, tadqiq va targ'ib qilish tizimini yanada takomillashtirish chora-tadbirlari to'g'risida
2. I.A.Karimov "Barkamol avlod – O'zbekiston taraqqiyotining poydevori" "Sharq" nashriyoti. Toshkent 1998 yil.
3. K.Hoshimov, S.Ochil. "O'zbek pedagogikasi antologiyasi" "O'qituvchi". Toshkent, 1995 yil.
4. R.A.Mavlonova, N.H.Rahmankulova, K.O.Matnazarova, P.T.Xolmatov, M.K.Shirinov, "Umumiy pedagogika" Darslik - T.: "Navro'z", 2016.
5. Abdulla Avloniy. "Turkiy guliston yoxud axloq" - T.: "O'qituvchi", 1992.
6. Forobiy. «Fozil odamlar shahri». - T.: Abdulla Qodiriy nomidagi xalq merosi. nashriyoti, 1993. 182-184-185-b.

**OLIV TA'LIM MUASSASALARIDA TA'LIM SIFATINI OSHIRISHDA GIMNASTIKA
MASHG'ULOTLARINING O'RNI****F.A.ERKABOYEVA****Qo'qon Universiteti Ta'lim fakulteti
Boshlang'ich ta'lim yo'nalishi 3-kurs talabasi,
D.A.MAMASOBIROVA****Qo'qon Universiteti Ta'lim fakulteti
Boshlang'ich ta'lim yo'nalishi 3-kurs talabasi,
A.Yu.Maxkamov****Qo'qon Universiteti Ta'lim kafedrasi dosenti,
pedagogika bo'yicha falsafa doktori (PhD)**

Annotatsiya: Ushbu maqola orqali barcha ta'lim muassasalarida tarbiyalanuvchi, o'quvchi va talabalarning gimnastika mashg'ulotlarida turli holatda shikastlanishlarini oldini olish, mashg'ulotni asosiy qoidalari va tashkil qilinishi, nima sabablarga ko'ra gimnastika mashg'ulotida shikastlanishi, shikastlanish sharoitlarni belgilaydigan omillari, shikastlaganishga asosiy sabablar, gimnastika mashg'ulotlarida muhofaza qilish va yordam ko'rsatish kabi tushunchalar yoritib o'tilgan.

Kalit so'zlar: Gimnastika elementlari, estetik tarbiyalash, zamonaviy o'rgatish metodlari, muhofaza qilish va yordam ko'rsatish, Diqqat etiborning kamayishi, lanjlik va loqaydlik, kontruktiviyalarda bajariladigan harakat, trektoriyasi, statik xalat.

Gimnastika elementlari Rossiya xalqlari turmushida ham, boshqa xalqlar turmushida ham uzoq vaqtlardan beri mavjud bo'lgan. Bayram chiqishlari ham qo'shib kelgan O'rta Osiyoda dolzarb juda mashhur bo'lgan.

Jismoniy tarbiya 1926-1927 yillardan boshlab boshlang'ich maktablarda 1929- yildan esa oliy o'quv yurtlarida o'quv fani sifatida kiritildi. Jismoniy tarbiya institutlari ko'plab yangi vazifalarni hal etishga qodir bo'lgan malakali o'qituvchilarni tayyorlab chiqara boshladi. Bu kadrlar gimnastika nazariyasi va metodikasi ishlab chiqishda yetakchi rol o'ynay boshlaydi.

Gimnastika mashg'ulotlarida xayotiy zarur malaka hamda ko'shikmalar orrtirilladi va takomillashtirilgan.

Gimnastika insonni estetik tarbiyalashning samarali vositasi xisoblanadi. Gimnastika mashqlarini ijro etish texnikasining gimnastikaga xos uslub talab qiladigan darajada mukammal bo'lishi uchun xakatlar ravon va ifodali bo'lishi, ijrochining harakatlari o'ziga yarashadigan nafis bo'lishi kerak[1]

Gimnastika bilan shug'ullanish natijasida kelishgan qaddi-qomatga ega bo'lishadi, gavda tuzilishidagi nuqsonlar tuziladi, gavdani ayrim bo'g'inlari taraqqiyotida ham, umuman gavda taraqqiyotida ham juda yaxshi munosabatlikka erishiladi.

Nima sabablarga ko'ra gimnastika mashg'ulotida shikastlaniladi.

Gimnastika mashg'ulotlarida nixoyatda xilma-xil mashqlar, shu jumladan, turmush va mehnat tajribasini kamdan-kam uchraydigan mashqlar ham qo'llaniladi. Ular murakkab harakat faoliyatidan iborat bo'lib, ularni ijro etish esa o'ziga xos sharoitlari bilan bog'liq.

Bu sharoitlarni belgilaydigan omillardan eng muximi quyidagilardir:

1. Snaryadlar ijro etilganda shaklan va mazmunan xilma-xil bo'lgan ko'p miqdordagi harakatlarning mavjudligi.

2. Gavdani fazodagi holati doimo o'zgarib turadigan aylanma harakatlarni ko'pligi.

3. Uchib tushayotganda va yerga tushish chog'ida harakatlarni boshqara bilish.

Gimnastika mashg'ulotlarida shikastlanishga yo'l qo'ymaslik uchun xavfsizlik texnikasiga rioya qilishga qaratilgan butun choralar ko'rilishi kerak.

Quyidagilar shikastlaganishga asosiy sabab bo'lishi mumkin:

1. Mashg'ulot tashkil qilish qoidalariga va mashg'ulot metodikasiga rioya qilmaslik.
2. Jixozlar va inventarni vaqtda tekshirib turmaslik.
3. Sanitariya gigiena sharilarni buzish.
4. Vrach nazorati yo'qligi yoki muntazam ravishda o'tkazib turmaslik
5. Shug'ullanuvchilar o'rtasida tarbiyaviy ishlarning yetarli olib borilmasligi.

Shikastlanishning oldini olish maqsadida mashg'ulot va musobaqalar o'tkazishdan ilgari quyidagilarga amalga oshirilishi kerak:

1. O'quv xujjatlarini tayyorlab qo'yish.
2. Mashg'ulot joylarining sanitariya-gigiena talablariga qanchalar mosligi, shuningdek jixoz va inventarlar buzuq emasligini, shug'ullanuvchilardan xar birining sport kostyumi va oyoq kiyimi gigiena talablariga fanlar muvofiqligini tekshirib ko'rish.
3. Gimnastikachining sog'lig'i yomonlashishi oqibatida orada uzilishdan keyin mashg'ulotga qatnashishga ruxsat beriganligi xaqida vrachdan ruxsatnomasi bor-yo'qligi tekshirib ko'rish.

Mashg'ulot o'tkazilyotgan vaqtda quyidagilar bajarish kerak:

1. Mashg'ulot o'tkazishning barcha qoidalariga rioya qilish;
2. Mashg'ulot oldidan xar bir sinerredning maxkamlanadigan joylarining mustaxkamligini tekshirish.
3. Zamonaviy o'rgatish metodlaridan foydalish moxirlik bilan ko'maklashish va muhofaza qilish.

Mashg'ulotlarda shikastlanmaslik va uni oldini olish chora tadbirlari yuqorida qayd etilgan mashg'ulotlarningina tashkil etilishi shikastlanishga asosiy sabablardan xisoblanadi.

Shu jixatdan o'qituvchi va trenerga quyidagilar tavsiya etiladi:

1. Har bir mashg'ulotning jadvali va dasturiga qat'iy rioya qilish.
2. Shug'ullanuvchilarda ongli intizomlilikni tarbiyalash ulardan hamma ko'rsatmalar bajarilishini talab qilib.
3. Har bir shug'ullanuvchilarning xatti harakatlarini muntazam nazorat qilish ta'minlash ularga ko'p kurashning bir turidan ikkinchisiga o'zbilarmonlik bilan o'tishga ruxsat bermaslik.
4. SHug'ullanuvchilarni snaryadlar, debsinish va yerga tushish joylari yaxshi ko'rinib turadigan joylarga qo'yish. Snaryadlarni shug'ullanuvchilar bir-biriga tegib ketmaydigan qilib o'rnatish.

Gimnastika mashg'ulotlarida muhofaza qilish va yordam ko'rsatish.

Gimnastika mashqlarni texnikasi bilib olish vazifasini muvafiqlashtirish ro'y berishicha ham yo'l qo'ymaslikka ham imkon beradi.

Muhofaza qilishdan yordam ko'rsatishning farqi shundaki, yordam ko'rsatganda qo'llab yuborish turtki berib qo'yish, shug'ullanuvchi bajarayotgan

harakatni traektoriyasi bo'ylab uni "surib borish" nazarda tutiladi.

Muhofaza qilish va yordam ko'rsatish ayniqsa qaltisroq harakatlar bajarayotganda anchagina ixologik ahamiyatga ega bo'ladi.

Quyidagilar jismoniy yordam ko'rsatishning asosiy turlariga kiradi:

- a) harakat bo'ylab "Surib borish"
- b) harakatning eng qiyin qismida ozginagina ko'maklashib yuborish;
- v) shug'ullanuvchini statik holatda qo'llab qo'ltiqlash.

«Surib borish» harakatni bir butun xolda o'rganib olish osonlashtiradi. «Surib borish»dan foydalanilganda o'qituvchi o'quvchining faoliyatini bo'g'maydigan darajada jismoniy kuch sarflab yordam berishi lozim. Ozginagina yordamlashib (turtki berib) yuborish harakatning alohida fazalari bajarilayotganda qo'llaniladi xolos. Jismoniy yordamning turli

xillarida foydalanish natijasida gimnastikachidan to'g'ri harakat tasavvurlari shakllanadiki, bu tasavvurlar mashqlarni mustaqil bajarish jarayobnida muxim rol o'ynaydi. Mashqlarni ijro etish texnikasi takomillashib borgan sari o'quvchilarning yordamlashishda sarflanadigan kuch darajasi kamaya borib, keyinchalik mutloq to'xtatiladi.

Muhofaza qilish va yordam ko'rsatish bir-biri bilan bog'liq. Mashqlar mustaqil bajarilib, jismoniy yordam ko'rsatish bilan muhofaza qilish manimal darajada bo'lgan muhofaza qilish manimal darajada bo'lgan esa o'zini-o'zi muhofaza qilish hal qiluvchi ahamiyatga ega bo'lib qoladi.

Shug'ullanuvchi mashqlarni mustaqil bajarishni boshlar ekan o'zini muhofaza qilish usullarini bilib olish zarur.

Muhofaza qiluvchi quyidagilarni bajarish shart:

A) Muhofaza to'rtlaridan gimnastikachining mashq qilishga xalaqit bermay moxiroina foydalanish.

V) O'quvchilarning individual xususiyatlarini bilishi.

Shikastlanishlarning oldini olish maqsadida shug'ullanuvchilardan so'rash yo'li bilan o'rganiladigan harakatlar texnikasi (snaryadni qo'yib yuborish, gavdani yozish, siltama harakatlar) haqida ular qanchalik bilimga ega ekanligini aniqlab olgan ma'qul.

Muhofaza qilish va yordam ko'rsatish usullarini o'rganish.

SHug'ullanuvchi gimnastika mashqlari texnikasini o'zlashtirib borish bilan parallel ravishda o'qituvchi raxbarligida jismoniy yordam ko'rsatish va muhofaza qilish usullarini ham o'rganishlar kerak.

O'qituvchi oldin muhofaza qilish va yordam ko'rsatish usullarini yangi elementini o'rgatish jarayonida ko'rsatib va tushuntirib beradi. Keyin har bir o'quvchi yordami ko'rsatish va muhofaza qilishga quyilari, o'qituvchi esa mashq qilayotgan muhofaza qilish bilan bir vaqtda turib muhofaza qilish bilan muhofaza qilish uchun turgan o'quvchi o'z vazifasini qanchalar uddalaganligi kuzatib boradi.

O'quvchilar muhofaza qilish va yordam ko'rsatish ko'nikmalari msutaxkam egallab olganlaridan keyingini, o'qituvchi ularga bir-birini mustaqil muhofaza qilish ishonib topshirsa bo'ladi. Birov o'qituvchi har gal navbattagi o'quvchiga muhofaza qilishga ijod berishidan oldin uni qanday muhofaza qilishini so'rashi lozim. Muhofaza qilayotgan o'qituvchiga qo'yilgan talab mashq bajaruvchiga bo'lgan talabdan kattaroq bo'lgan ma'lum chunki muhofaza qiluvchining salgina xatosi shikastlanishga sabab bo'lishi mumkin.

CHarchagan yoki loxasroq bo'lib turgan o'quvchini muhofaza qilishga qo'yish qat'iy man etiladi.

SHug'ullanuvchilarga muhofaza qilish va yordam ko'rsatishning barsa usullarini o'rgatish kerak. Bunga gimnastika mashqlarining har birida shu mashqning o'zigagina xos muhofaza qilish xususiyatlari, xavfsizlik choralari, shuningdek o'zini muhofaza qilish usullari mavjudligini yoddan chiqarmaslik lozim.

Shifokor nazorati va o'z-o'zini nazorat qilish shikastlanishning oldini olish tadbiri sifatida.

O'rgatish jarayonidagi muvaffaqiyat asosan shug'ullanuvchining sog'lig'iga bog'liq. Gimnastikachilarning bir yo'lda kamida bir marta meditsina ko'rigidan o'tishi kerak gimnastikasiga ham, trenerga ham o'z sog'ligi qaydaligini kuzatib borishni imkonini beradi. SHundan kelib chiqib bevosita mashg'ulotdan keyin shug'ullanuvchi o'zini qanday xis etayotgani, kayfiyati, charchaganlik darajasi, vazni, tomir urishi, ishtaxasi va hokozolarining qay ahvolda ekanligini maxsus kundalik daftarida qayd etishi kerak.

Mashg'ulot oldida o'qituvchi shug'ullanuvchilardan ularni kayfiyatini so'rab, o'zini qanday xis etayotganligi, trenirovka qilishga hohishi qanday ekanligini bilib oladi.

Charchaganda yoki laxasligidan shikoyat qiladigan bo'lsa, trener zarur choralar ko'rishi

kerak (yukni kamaytirishi, murakkab harakatlar qilishga shoshilmasligi o'qituvchi mashg'ulot jarayonidagilar charchoqning asosiy belgilariga kiradi: ayrim xollarda shug'ullanuvchilarni vrachga yuborish zarur).

1. Diqqat etiborning kamayishi, lanjlik va loqaydlik.
2. Mashqlarni bajarish sifatini yomonligi.
3. Harakatlar koordinatsiyasining buzilishi.
4. Rang o'chishi, oyoq-qo'l titrashi va hokazolar.

Qattiq charchashning oldini olish uchun quyidagilarni bajarish zarur.

1. Mashg'ulotlarning yukni to'g'ri tartibda solib borish.
2. Bir xildagi harakatlari bor, qaltis mashqlarini (aylanish, do'mbaloq oshish, dumalanish, qattiq joyga tushadigan sakrashlarni bajavermaslik).
3. Mashqlar ijro etishni yengillashtiradigan shart-sharoitlaridan (yordam ko'rsatish, muhofaza qilish, texnik vositalari, yordamida mashqlarni va hokazolardan) foydalanish.
4. Umumiy va maxsus jismoniy tayyorgarlik vositalaridan oqilona foydalanib, jismoniy qobiliyatini sistematik ravishda takomillashtirib borish.

Foydalanilgan adabiyotlar ro'yhati

1. Morgunova I.I. Gimnastika va uni oitish metodikasi. O'quv qo'llanma Tashkent, 2011 y.
2. Sushko G.K. Gimnatika i metodika yeyo prepodavaniya. Uchebnoe posobie. TDPU, 2008
3. Teoriya i praktika fizicheskoy kul'tury. 1990. № 10.
4. Cross Fit. Gymnastics training guide. Copyright 2015.

ВАЖНОСТЬ ДИСЦИПЛИНЫ «КРЕАТИВНОЕ ОБРАЗОВАНИЕ» ПРИ ФОРМИРОВАНИИ КРЕАТИВНОЙ КОМПЕТЕНТНОСТИ БУДУЩИХ ИНЖЕНЕР-ПЕДАГОГОВ

Закирова Мадина Ринатовна
доцент кафедры «Информационно-образовательные технологии»,
PhD ТУИТ имени Мухаммада аль-Хоразмий

Аннотация: В данной статье рассматривается значение дисциплины «Креативное образование» для формирования креативной компетентности будущих инженер-педагогов. Описаны особенности дисциплины, методы и технологии, используемые в ее изучении, а также приведены примеры использования креативного подхода в образовательной практике.

Ключевые слова: Креативное образование, креативная компетентность, инженер-педагог, технический вуз, образовательный процесс, инновации, преподавание.

В современном обществе, где происходит быстрое развитие технологий, важным является формирование креативной компетентности у будущих специалистов, в том числе инженер-педагогов. Креативность играет важную роль в развитии инноваций и научных исследований, что требует от инженер-педагогов обладания способностью к нестандартному мышлению, развитию творческих способностей и умения работать в команде. В структуру профессиональной компетенции, в рамках компетентного подхода имеет смысл говорить о включении креативной компетенции, которая определяется, как интегративное качество личности, проявляемое в способности находить нестандартные решения поставленных задач [1,2].

В этом контексте, дисциплина «Креативное образование» приобретает особую значимость в образовательном процессе. Ее изучение позволяет будущим инженер-педагогам развивать креативность и инновационный потенциал, что не только помогает им эффективно решать задачи профессиональной деятельности, но и обеспечивает успех в карьере.

Цель дисциплины «Креативное образование» заключается в формировании у студентов компетенций, связанных с творческим мышлением и креативностью. Главная цель заключается в том, чтобы помочь студентам раскрыть свой потенциал и научиться применять креативный подход в своей профессиональной деятельности.

Основными задачами дисциплины являются:

– Развитие творческого мышления. Дисциплина «Креативное образование» помогает студентам развивать творческое мышление, способность к генерации новых идей и креативному подходу к решению задач.

– Ознакомление с методами и приемами творческого процесса. В рамках дисциплины студенты знакомятся с методами и приемами творческого процесса, такими как ассоциативное мышление, метод «мозгового штурма», кластерный анализ, ментальная карта, шесть шляп мышления и др.

– Развитие навыков работы в команде. Для успешного развития креативности в профессиональной деятельности, студентам важно уметь работать в команде, обмениваться идеями и находить решения вместе с другими участниками проекта.

– Формирование умений применять креативный подход в профессиональной деятельности. Цель дисциплины заключается не только в развитии креативности, но и в формировании навыков применения креативного подхода в профессиональной деятельности, а также умения находить нестандартные решения задач.

– Ознакомление с актуальными тенденциями в области креативности и инноваций. Дисциплина «Креативное образование» также позволяет студентам ознакомиться с актуальными тенденциями в области креативности и инноваций, что может быть полезным для будущей профессиональной деятельности.

Важность развития креативности у студентов технических вузов заключается в том, что она помогает им генерировать новые идеи и находить нестандартные решения проблем. Без креативности студенты могут столкнуться с ограниченными возможностями и стандартными решениями, которые уже известны. В то время как креативные идеи и решения могут помочь студентам увидеть проблемы с другой стороны и найти инновационные способы их решения.

В целом, дисциплина «Креативное образование» помогает студентам развить креативный потенциал, приобрести необходимые навыки и знания для успешной профессиональной деятельности, а также научиться применять креативный подход в образовательном процессе. Она помогает будущим инженер-педагогам понимать, что креативность является неотъемлемой частью их будущей профессиональной деятельности.

Одним из главных преимуществ дисциплины «Креативное образование» является ее практическая направленность. Студенты имеют возможность не только получить теоретические знания, но и применить их на практике в процессе решения задач, проведения экспериментов и разработки проектов.

Преподавание креативного образования также может помочь студентам развить свои социальные и коммуникативные навыки. В рамках курса проводятся обсуждения, дискуссии и групповые проекты, которые помогут студентам научиться работать в команде, слушать других и высказывать свои мысли.

В целом, преподавание креативного образования может помочь студентам стать более творческими и инновационными в своих профессиональных областях, а также позволит развить творческий потенциал студентов и способствует формированию их умений и навыков в области решения нетипичных задач.

Таким образом, можно сделать вывод, что дисциплина «Креативное образование» играет важную роль в формировании креативной компетентности будущих инженер-педагогов, что, в свою очередь, позволяет им успешно реализовывать свои профессиональные задачи и повышать эффективность образовательного процесса.

Список использованной литературы

1. Набиулина, Л. М. Технология развития креативной компетенции студентов педагогических вузов при обучении компьютерной графике / Л. М. Набиулина, М. Р. Закирова, У. Ф. Тухташев // Актуальные вопросы науки и практики : сборник научных трудов по материалам XX Международной научно-практической конференции, Анапа, 05 мая 2020 года. – Анапа: Общество с ограниченной ответственностью «Научно-исследовательский центр экономических и социальных процессов» в Южном Федеральном округе, 2020. – С. 113-118. – EDN QREDOX.

2. Закирова, М. Р. Креативная компетенция студентов педагогических вузов как психолого-педагогическая проблема / М. Р. Закирова, З. Б. Абдурахманов, У. Ф. Тухташев // НАУЧНЫЕ ИССЛЕДОВАНИЯ ВЫСШЕЙ ШКОЛЫ: сборник статей III Международной научно-практической конференции, Пенза, 05 мая 2020 года. – Пенза: "Наука и Просвещение" (ИП Гуляев Г.Ю.), 2020. – С. 138-140. – EDN YXARON.

3. Закирова М. Р. Ментальные карты как средство развития креативности студентов высших учебных заведений //Редакционная коллегия. – С. 39.

4. Закирова М. Развитие исследовательских навыков студентов высших учебных заведений // Engineering problems and innovations. – 2023.

5. Закирова М. Р. Применение цифровых технологий в образовательном процессе в высших учебных заведениях //International Journal of Contemporary Scientific and Technical Research. – 2022. – С. 183-186.

**MAKTABGACHA YOSHDAGI BOLALARDA TA'LIM SIFATINI OSHIRISHDA JISMONIY
MADANIYATINING VAZIFALARI****H.I.Pozilov*****Qo'qon universiteti Ta'lim fakulteti******Boshlang'ich ta'lim yo'nalishi 3-kurs talabasi,******A.Yu.Maxkamov******Qo'qon universiteti Ta'lim kafedrasida dotsenti,******pedagogika bo'yicha falsafa doktori (PhD)***

Annotatsiya: Ushbu maqolada yurtimizda maktabgacha bolalarni jismoniy madaniyatining vazifalari ya'ni bolalarni ham jismoniy, ham aqliy, ham odob-axloqiy qilib tarbiyalash muhimligi, ma'naviy merosimiz, buyuk ajdodlarimiz fikrlaridan o'sha davrlarda ham bolalar jismoniy madaniyati muhim hisoblangani ahamiyatli ekanligi xususida yoritilgan.

Kalit so'zlar: maktabgacha yoshdagilar, oila, jismoniy madaniyat, moddiy boylik, ma'naviy boylik, amaliy jismoniy madaniyat, umumiy jismoniy tayyorgarlik.

Mamlakatimiz jismoniy madaniyati tizimining boshlang'ich bosqichi hisoblangan inson umrining tug'ilgan kunidan boshlab 6-7 yoshigacha bo'lgan davrini "maktabgacha yoshdagilar" davri deb qarash qabul qilingan. Mamlakatimizda bir yoshdan boshlab ularni maktabgacha yoshdagi bolalar o'quv muassalarining o'quv tarbiya jarayoniga jalb qilinadi. Chunki bolalarning aynan shu yosh davrida ularning organizmi o'sishi va rivojlanishida nisbatan o'ta intensivligi kuzatiladi, muhim organlari va tuzilmalarining xizmat faoliyati yaxshilanadi, jismoniy va ruhiy qobiliyatlari har tomonlama tarbiyasiga tag zamin yaratiladi. Milliy istiqlol fidoyilaridan Abdurauf Fitrat o'zining «Oila» asarida ota, onalarga qarata: «Inshoolloh, oqilona tarbiyangiz soyasida farzandingiz sog'lom aql va sog'lom badanga sohib bo'lib, yaxshi kamol topib, yetti yoshni to'ldiradi. Yetti yoshgacha bolalarni ham jismoniy, ham aqliy, ham odob-ahloqli qilib tarbiyalash juda muhimdir. Bola yetti yoshgacha jismonan sog'lom va aqlan yoshiga yarasha odil bo'lsa, kelgusidagi kamolotiga ham imkoniyatlar, yo'llar ochiladi» deb yozgan.

Bu yoshdagilar jismoniy madaniyatini nazariy, tashkiliy asoslariga oid bilimlar o'zining mukammal asosi va mavjud tizimini takomillashtirilishini taqazo etilishining o'zi mazkur o'quv qo'llanmasiga zaruriyat mavjudligini ko'rsatdi.

O'zbekiston Respublikasi Xalq ta'limi vazirligi qoshidagi maktabgacha yoshdagilar o'quv muassalari rahbarlarini qayta tayyorlash malakasini oshirish Respublika o'quv - uslubiy markazi tashabbusi va Respublika Oliy va o'rta maxsus ta'lim vazirligining ITD-4- 157 raqamli davlat granti(2009-2011 yillar)ning tadqiqotlari natijali tarzida yaratilgan adabiyotlardan tashqari mustaqillik yillari davomida mavzuga oid o'tkazilgan ilmiy tadqiqotlarning natijalari e'lon qilingan adabiyotlarni taqchilligini nazarda tutib soha mutaxasislarini tayyorlashning ta'lim va tarbiyasi jarayonida qo'llashni maqsad qilib, ushbu muammo masalalari yechimiga qo'l urdik.

Bolalarning maktabgacha yoshdalik davrining jismi tarbiyasi tarkibidagi sog'lom turmush tarzi(STT) jismoniy madaniyati mashg'ulotlari zo'r berib, gurkirab o'sayotgan bola organizmiga suv, havo, oziq-ovqatdek eng zarurligini hisobga olsak, maktabgacha yoshdagilar jismoniy madaniyatini takomillashtirish muammosi dolzarb.

"Harakatni - hayot" deb atash ham sharq faylasuflari tomonidan bejiz aytilmaganligini e'tirof etmay ilojimiz yo'q. Ma'naviy merosimizga taalluqli Sharq mutafakkirlarining konseptual-metodologik tarixiy asarlari, xalq pedagogikasi an'analarida, diniy adabiyot manbaalarida, Abu Nasr Forobiy, Abu Rayxon Beruniy, Firdavsiy, Alisher Navoiy, Abu Ali ibn Sino, Mirzo Ulug'bek, Zahiriddin Bobur va boshqa allomalarimizning tan tarbiyasi, inson jismining jismoniy quvvati haqidagi fikrlari biz o'rganishni maqsad qilgan muammoni ajdodlarimiz davrida ham muhim ekanligini ko'rsatadi.

Sohaning bo'lajak mutaxasislari - ular oliygoh talabalarini, o'rta maxsus ta'lim muassalarining o'quvchilarini kim bo'lishidan qat'iy nazar inson jismi madaniyatiga oid umumiy ta'lim maktabi, jismoniy madaniyati, davlat dasturi o'quv materiallari darajasidagi nazariy bilimlarga ega xolos. Lekin umumiy ta'lim va o'rta maxsus ta'lim tizimi jismoniy madaniyat dasturlari o'zlarining takomillashtiruviga muhtoj. Shunga ko'ra maktabgacha ta'lim muassalarining mutaxasislarini kasbiy nazariy tayyorgarligini yanada oshirish maqsadida jismoniy madaniyat tushunchasi nazariyasiga oid nazariy bilimlarini berishni lozim ko'rdik.

Jismoniy madaniyat - umumbashariyat madaniyatining bir qismi, uning yuksalishi jamiyat rivojlanishining ijtimoiy, iqtisodiy o'sishi darajasi bilan uzviy bog'liq.

Jamiyat a'zosining jismoniy bilimi, jisman rivojlanganligi, jismoniy tayyorgarligi evaziga aktiv hayotiy faoliyat uchun zarur bo'lgan jismoniy kamolotga erishishga zamin yoki jismoniy madaniyatning poydevori maktabgacha yoshdagilar o'quv muassasalarida - bolalar yashilari va bolalar bog'chalarida yaratiladi.

Jamiyat a'zosining qaysi yoshdalgidan qat'iy nazar ularning jismoniy rivojlanganligi, jismining tayyorgarligi belgilangan qonuniyatlar va o'ziga xos xususiyatlari orqali o'zgaradi, natijada individning - jamiyat a'zosining jismoniy madaniyatga egaligi darajasi, jismoniy madaniyat sohibligidek jihati shakllanadi.

Bunday jihatlar individning mamlakat aholisi hayotida amalga oshiriladigan turli xildagi jismoniy - madaniy, ma'naviy va ommaviy - teatrlashtirilgan tomoshalar, ochiq havoga - tabiat qo'yniga oilaviy, jamoalar bilan ommaviy chiqishlar va sayohatlarni tashkillashning o'rni beqiyos.

Ularni bir-biri bilan muvofiqlashtirish orqali ko'rgazmali, tashviqot tarzidagi namoyishkorona chiqishlar - ommaviy krosslar, an'anaga aylantirilgan mahalla, tuman aholisining turli tabaqalarining yugurishlarini uyushtirish, velosipedda sayohatlar, ochiq havoga oila a'zolari bilan ommaviy chiqishlarning yo'lga qo'yilishi xalq, millatning jismoniy madaniyatidan dalolatdir. Jismoniy madaniyat tushunchasi izohiga to'xtalamiz.

"Jismoniy madaniyat" tushunchasining tasnifi

Jismoniy madaniyat - muayyan tarixiy sharoit mahsuli. Har bir ijtimoiy-iqtisodiy formatsiyada jamiyat a'zolari jismining madaniyati o'z davri uchun xarakterli bo'lib, jamiyat taraqqiyotining muayyan davridagi (ijtimoiy formatsiyalar) butun bir xalq boyligi, mulki tarzida shaxsning har taraflama barkamolligini ta'minlovchi vosita yoki uning majburiy sharti bo'lib qolishi maxsus adabiyotlarda ta'kidlangan.

Jismoniy madaniyat - *jamiyat a'zolarining jismoniy kamolotga erishishini maqsadga muvofiq ravishda amalga oshirish uchun maxsus vositalar, metodlar va sharoitlarni yaratish va ulardan ratsional foydalanish bo'yicha erishilgan yutuqlarning majmuidir* (L.P.Matveev, 1991).

Jismoniy madaniyat nazariyasi fanining asosiy tushunchalari ichida inson jismi madaniyati keng, jamlovchi tushuncha. Jismoniy tarbiya, sport tushunchalari esa jismoniy madaniyat tushunchasining tarkibiy qismi sifatida o'zining yo'nalishlariga ega bo'lgan pedagogik jarayonlarni o'zida mujassamlashtiradi (B.A.Ashmarin, 1990, L.P.Matveev, 1991, A.Abdullaev, SH.Xankeldiev, 2005).

Qayd qilingan mualliflarning jismoniy madaniyat institutlari va pedagogika institutlarining jismoniy madaniyat fakultetlari talabalarini uchun yozilgan darsliklarida bu tushuncha quyidagicha ta'riflangan:

"Jismoniy madaniyat - jamiyat a'zolarini jismonan tayyorlash uchun *kishilik jamiyati yaratgan va foydalanayotgan moddiy, ma'naviy boylıklar majmuidir*".

Moddiy boylıklar - mavjud jamiyatning xilma-xil sport inshootlari, maxsus anjomlar, uskunalar, mablag'lar, jamiyat a'zolarining jismoniy kamoloti darajasi (sport yutuqlari) demakdir.

Ma'naviy boyliklar - tarbiya tizimi yaratgan, shakllantirgan, g'oyaviy, ilmiy-nazariy.uslubiy, tashkiliy, amaliy sohada erishilgan maxsus ilmiy yutuqlar majmuyi bo'lib, u doimiy ravishda boyib, o'zgarib turadi.

Jismoniy tarbiya orqali har qanday inson o'ziga mansub jismoniy madaniyat mazmunini o'zlashtiradi, natijada u individning shaxsiy mulkiga (boyligiga) aylanadi. Maktabgacha yoshdagilar, maktab o'quvchilari, kasb-hunar kollejlari, oliy o'quv yurti o'quvchi, talaba – yoshlarining jismoniy madaniyatining darajasi jamiyat jismoniy madaniyati haqida umumiy tasavvurni yuzaga keltiradi.

Amaliy jismoniy madaniyat – kasbga taalluqli, amalda qo'llaniladigan hamda harbiy-amaliy jismoniy madaniyatga bo'linadi.

Amaliy madaniyat bevosita kasb-hunari faoliyati sohasi sohibining ma'lum kasbiy tayyorgarlik talablari va mehnat sharoitiga bog'liq, umumiy, maxsus jismoniy kasbiy tayyorgarlik jarayonidagi jismoniy madaniyat va uning nazariy bilimlaridir.

Jismoniy madaniyatining amaliy turlarini organik bog'liqligi, kasbga oid amaliy tayyorgarlik va harbiy amaliy jismoniy tayyorgarlik **umumiy jismoniy tayyorgarlik**ning bazasida yuzaga keladi.

Foydalanilgan adabiyotlar ro'yhati

1. Sog'lom avlod tarbiyasi-barchamizning muqaddas insoniy burchimiz Sog'lom avlod davlat dasturini tasdiqlashga bag'ishlangan majlisda so'zlangan nutq, 2000-yil 24-fevral.
2. Abdullaev A. va boshqalar. "Jismonan barkamol avlod orzusi". Farg'ona, 2003 y.
3. Abdullaev A., Xankeldiev SH.X. Jismoniy madaniyat nazariyasi va metodikasi, Oliy o'quv yurtlari talabalari uchun darslik, 2-qism, T."Yangi asr avlodi" 2016.354 s.
4. "Barkamol avlod tarbiyasida sog'lom turmush tarzi jismoniy madaniyati" mavzusidagi Respublika ilmiy-amaliy anjumani materiallari. Farg'ona, 2011.

MAKTABDA JISMONIY TARBIIYA MASHG'ULOTLARINI REJALASHTIRISH MAZMUNI VA UNI TASHKILLASH

H.I.Pozilov

Qo'qon universiteti Ta'lim fakulteti

Boshlang'ich ta'lim yo'nalishi 3-kurs talabasi,

A.Yu.Maxkamov

Qo'qon universiteti Ta'lim kafedrası dosenti

pedagogika bo'yicha falsafa doktori (PhD)

Annotatsiya. Ushbu maqolada maktablarda jismoniy tarbiya mashg'ulotlarini Davlat ta'lim standartlari asosida rejalashtirish va darslarni asosiy mazmuni bo'yicha o'tiladigan dars jarayonida mavzuni o'quvchilarga tushunarli va samarali o'qitish usullaridan foydalanish, maktabda jismoniy tarbiya, kichik maktab yoshidagi o'quvchilarning vazifalari va vositalari, o'rta maktab yoshidagi o'quvchilar bilan mashg'ulotlarni o'tkazish uslublari, yuqori maktab yoshidagi o'quvchilar bilan mashg'ulotlarni o'tkazish uslublari xususida yoritilgan.

Kalit so'zlar: Kichik maktab yoshida, O'rta maktab yoshida, Yuqori maktab yoshida, Jismoniy tarbiya tizimida, muvozanat saqlash, tirmashib chiqish, to'p otish, yurish, yugurish va sakrash.

Maktabda jismoniy tarbiya – mashqlarini bajarish bu sog'liqni mustahkamlash, har tomonlama jismoniy, aqliy va bolalarni mehnatsevarlikka yo'naltirilgandir.

Maktabda shu vazifalarni bajarishda davlat maktab o'quv dasturida o'quvchilarni yoshiga qarab I-IV, V, IX sinflar jismoniy tarbiyasiga bo'lingan.

Kichik maktab yoshidagi o'quvchilarning vazifalari va vositalari

Boshlang'ich sinflarda jismoniy tarbiyani tizimli qo'llash o'quvchilarda odat tusiga kirib boradi. Shu yoshdagi o'quvchilar uchun vazifalar quyidagicha:

- o'quvchilarning sog'lig'ini mustahkamlash, jismoniy rivojlantirish;
- muvozanat saqlash, tirmashib chiqish, to'p otish, yurish, yugurish va sakrash malakalarini shakllantirish va takomillashtirish;
- harakat sifatlarini tarbiyalash: qomatni to'g'ri o'stirish malakalarini shakllantirish; ruhiy sifatlarini tarbiyalash, madaniy saviyani o'stirish, gimnastika mashqlarini mustaqil bajarishga qiziqishini uyg'otish va jismoniy mashqlarni bajarish kun tartibiga kiritish jismoniy tarbiya tizimida maktab jismoniy tarbiya dasturida o'qitishning asosiy mazmuni davlat tomonidan tuzilgan dastur bayon etilgan bo'lib, uning nazariy va amaliy bo'limlari mavjuddir.
- bolalarga nazariy ma'lumotda ertalabki gigienik gimnastikaning ahamiyati, tartibi, jismoniy mashqlar bajarish vaqtida qiynalish, gigienik qoidalarni baliq, chiqaruvchi mustaqil mashg'ulot bajarish uchun joy tanlash va jihozlarni saqlash;
- amaliy mashg'ulotlar bolalarning yoshga qarab saf mashqlari, tirmashib chiqarish va emaklash, gimnastika devorida va skamitkalarda mashq bajarish, katta va kichik to'plar uzun qisqa arqonchalar bilan bajarilgan mashqlar, akrobatika, rais mashq va qomat rostlovchi mashqlar kiradi.
- Dasturda yana boshlang'ich sinflar uchun asosiy gimnastikadan uyda bajarilgan mashg'ulot ham ko'rsatilgan.

O'rta maktab yoshidagi o'quvchilar bilan mashg'ulotlarni o'tkazish uslublari

O'rta sinf o'quvchilari uchun jismoniy tarbiya dasturida nazariy va amaliy mashg'ulot berilgan bo'lib, asosiy vazifalar quyidagicha; jismoniy rivojlanishini har tomonlama mustahkamlash; o'quvchilarning «Alpomish» «Barchinoy» bosqichlarida o'zini boshqara olish uchun harakatlarni rivojlantirish; o'quvchilarda jismoniy tarbiya qiziqish va muntazam shug'ullanib uni kun tartibiga kiritish.

Har bir dars o'tish jarayonida sog'lomlashtirish, bilim berish va tarbiya berish vazifalari amalga oshiriladi.

Nazariy ma'lumotda o'quvchilar uchun zarur bo'lgan quyidagi savollar kiritilgan:

- Hukumatning maktab jismoniy tarbiyasini rivojlantirishdagi g'amxo'rliqi;
- O'zbekiston sportchilarining Olimpiada o'yinlaridagi yutuqlari;
- Gimnastika turlari, sport gimnastikasi, akrobatika, badiiy gimnastika, o'quvchilarining jismoniy tarbiya bo'yicha harakat tartibi;
- Jismoniy tarbiya va sportning o'quvchi uchun ahamiyati kiritilgan.

Amaliy mashg'ulotlarda sinflar bo'yicha mashqlar oson-qiyinligiga qarab bo'linadi: saf malakalarini yanada mustahkamlash: tirmashib chiqish va emaklash, har-xil to'siqlardan oshib o'tish; akrobatika mashqlari, harakat sifatlarini rivojlantiruvchi mashqlar; kuch, egiluvchanlik, chidamlilik, bo'g'nlarning harakatchanligi; muvozanat saqlash mashqlari, gimnastika jihozlari bilan bajariladigan mashqlar: osilishlar, tayanishlar, tortilishlar; konda mashg'ulot jihozi ustidan sakrashlar; jihozlar bilan, gimnastika devorida va skamitkada bajariladigan mashqlar; to'p otish harakatda bajariladigan mashqlar; to'p otishlar harakatli o'yinlar va estafetalar tavsiya etilgan.

Yuqori maktab yoshidagi o'quvchilar bilan mashg'ulotlarni o'tkazish uslublari

Yuqori maktab yoshidagi o'quvchilar uchun jismoniy tarbiya dasturida quyidagi vazifalar qo'yilgan.

O'quvchilarni navbatdagi «Alpomish» va «Barchinoy» bosqichiga gimnastika va boshqa sport turlari bo'yicha nazariy ma'lumotlar. Gimnastika snaryadlarida maxsus mashqlari o'rgatish; o'quvchilarga bu mashqlarni har-xil sharoitlarda qo'llash, o'quvchi o'zini shaxsiy kamolotini rivojlantirishda jismoniy mashqlardan foydalanish; badiiy gimnastika, akrobatika va sport gimnastika bo'yicha hakamlik malakalarini shakllantirish. Gimnastika va boshqa mashg'ulotlar jarayonida sog'lomlashtirish va tarbiyaviy ahamiyatga ega bo'lgan vazifalar amalga oshiriladi.

O'quv materiallarining asosiy mazmuni o'sib kelayotgan o'smir o'quvchini har tomonlama rivojlangan, chidamli qilib Vatandarlikka tayyorlashdir.

Shuning uchun jismoniy tarbiya o'qituvchisi o'quvchilarni saf mashqlarini mukammal o'rganish, mos bo'lgan harbiy-amaliy mashinalarni to'la o'rganishga katta e'tibor berishi zarur.

Qizlar uchun mashqlar o'g'il bolalarnikidan farq qilib, ularni mehnat qilishga estetik harakatga va bo'lg'uvchi sog'lom ona sifatida tarbiyalashga qaratilgan.

Nazariy ma'lumotlarga quyidagilar kiritilgan: gimnastikaning har-xil turlarini mustaqil o'tkazish uslublarida tashkillashni: hukumat va vazirliklarni yaxshi bilishni, o'zbek sportchilarining xalqaro musobaqalarda erishgan yutuqlari bilan tanishish.

Amaliy mashqlarga maxsus harakat mashqlarini shakllantirish va yanada takomillashtirish, o'tish, tirmashib chiqish va emaklab, og'irlik ko'tarish, pegekclariga, brusasda mashq bajarishni, uzunasiga qo'yilgan arqondan, kazeldan sakrash va akrobatik mashqlar[1].

Qizlar uchun esa badiiy gimnastika mashqlari kiritilgan. Dasturda asosiy gimnastika bo'yicha uyga beriladigan vazifalar va talablar kiritilgan. Maxsus tibbiy guruhlar uchun jismoniy tarbiyadan dastur tuzilgan bo'lib, sog'lig'i zaiflashgan o'quvchilar uchun mo'ljallangan maktabda gimnastika mashg'ulotlarini takomillashtirish asosiy shaklidir. Maktab yoshidagi o'quvchilar uchun hozirgi jismoniy tarbiya tizimda har-xil mashg'ulotlarni tashkillash usuli mavjud. Bularni asosiy gimnastika darslari, gimnastikaning sport turlari bo'yicha mashg'ulotlar, fizkult pauzalar, katta tanafus vaqt o'tkaziladigan o'yinlar, ommaviy gimnastika chiqishlariga tayyorgarlik ko'rish va qatnashish.

Maktabda o'quvchilar bilan gimnastikani dars va darsdan tashqari shakllarda ham o'tkaziladi.

Dars shakliga o'quv darsi, sinfdan tashqari mashg'ulotlar, umum jismoniy tayyorgarlik darslari davolash darslari va sport mashg'ulotlari kiradi.

Jismoniy tarbiya tizimida dars mashg'ulotlarini asosiy shakl bo'lib hisoblanadi. Amalda dars shakli yuqori effektga egadir. Dars olib boruvchi sifatida jismoniy tarbiya o'qituvchisi bo'lib, u dars uchun ish reja dars jadvali ostida olib boradi.

Har bir darsni tushuntirib o'quvchilarga yordam ko'rsatish, darsda u tashkilotchilik va boshlang'ich qilib bilan taminlaydi: bunda butun o'quv tarbiya jarayoni va har bir ma'lumotning vazifalarini to'g'ri belgilashni: o'quvchiga malakali yordam ko'rsatishni O'zbekiston fuqarosiga xos axloqiy fazilatlarini tarbiyalashni amalga oshiradi.

Mashg'ulotlarni dars shaklida o'tkazishning afzalliklariga yoki uning jamoatchilik tomonlarini ham qo'shish mumkin. Darsni o'tkazish ishtiyoqiga qarab, ular o'quv, mashg'ulotidan iborat.

Darsning eng maqsadga muvofiq qobiliyatidan ya'ni o'quv to'g'ri tashkil qilganliklarini belgilaydigan omillar quyidagilar:

1. Shug'ullanuvchilarning kuch va vaqtni maksimal sarflab, maksimal natijalarga erishish.

2. Butun dars davomida shug'ullanuvchilarning yuqori ish qobiliyatini saqlash.

3. Mashg'ulot o'tkazish uchun, uning rejimini belgilashga shug'ullanuvchilarning sog'lig'i uchun qulay sharoit yaratish.

Gimnastika darsining mazmuni asosan davlat dasturi belgilaydi

Biroq mashg'ulot turli sharoitlarda o'tkaziladi, buni yagona umumiy dasturi orqali hisobga olib bo'lmaydi. O'qituvchi darsda o'quvchilarga amaliy va saf sport mashqlarini bajarishning qulay usullarini o'rgatadi. Quyidagilar gimnastika darsining asosiy vositalari hisoblanadi.

1. Shug'ullanuvchilarning maxsus jismoniy jarayonlarini ta'minlaydigan mashqlar.

2. Shug'ullanuvchilarni muvaffaqiyat so'zlashtirishni ta'minlaydigan yordamchi va maxsus qo'shimcha mashqlar.

3. Shug'ullanuvchilarning koordinatalari imkoniyatini oshiradigan turli-tuman gimnastika mashqlari.

4. Shug'ullanuvchilarning mazkur kontengent uchun mansub bo'lgan va davlat dasturida nazarda tutilgan mashqlar.

Mashg'ulotning umumiy zichligi mashg'ulot juda to'g'ri uyushtirilganda 100 gradusga yaqin bo'lishi kerak. Quyidagilar dars zichligini pasaytirib yuborishiga sabab bo'lishi mumkin:

1. Mashg'ulot joyini va sport jihozlarini o'z vaqtida tayyorlamaslik hamda mashq bajarishdan oldin navbat kutib qolish natijasida darsda sababsiz kutib qolish.

2. O'qituvchining darsga tayyorlanmaganligi.

3. O'qituvchining ortiqcha va samarasiz tushuntirishi.

4. Darsda o'quvchilarning intizomsizligi.

Masalan, tayyorgarlik qismi uchun o'rtacha jadvallikda bajarilgan mashqlar tanlanadi va ular odatda frontal usulda dam olish uchun kichik pauzalar bilan o'tkaziladi. O'qituvchi dars davomida shug'ullanuvchilarning xatti-harakatini kuzatib borishi, mashqning muayyan sharoitda mumkin bo'lgan darajada sifatli bajarilishiga erishish uchun intilishi kerak. O'quvchilarga bo'lgan talabchanlik kutgan natijani berishi uchun quyidagilar tavsiya qilinadi:

- Topshiriqdan chetga chiqadigan bironta xodisaga yo'l qo'ymasligini talab qilish.

- O'quvchilardan shu darajada sifatli bajarilishini talab qilish kerakki, bu talab ularning imkoniyati darajasidan oshmasin.

- O'quvchilarning harakatlarini yo'l qo'yilgan xatolar ularning ko'nglini ranjitmaydigan qilib, bosiqlik bilan bartaraf etilishi kerak. O'quvchilar bilan shunday o'zaro munosabat o'rnatishi kerakki o'qituvchi hozirlangan vaqtda o'quvchilarning diqqatini jalb qila olsin.

Foydalanilgan adabiyotlar ro'yxati:

1. Morgunova I.I. Gimnastika va uni o'qitish metodikasi. O'quv qo'llanma. Toshkent, 2011 y.
2. Sushko G.K. Gimnastika i metodika yeyo prepodavaniya. Uchebnoe posobie. TDPU, 2008 g.
3. Teoriya i praktika fizicheskoy kulturi. 1990. № 10.
4. Cross Fit. Gymnastics training guide. Copyright 2015.

PEDAGOGIK KOMPETENTLIK-SHAXSGA TA'LIM-TARBIYA BERISHNING MUHIM SHARTI

**Radjapova Zuxra Tirkashevna
Qo'qon universiteti "ta'lim" kafedrası p.f.f.d., dotsent**

Shaxsni har tomonlama rivojlantirishga yo'naltirilgan ta'lim-tarbiya tizimini nazariy-metodologik jihatdan qurollantirish-bugungi kunda pedagogika fanining bosh maqsadi sifatida belgilangan. Yuqorida bayon etilgan yuksak, ammo, sharaflı vazifalarnı muvaffaqiyatli uddalash har bir pedagogik xodimdan yuksak kasbiy mahorat kasbiy malaka, bilimdonlik va keng dunyoqarashni talab etadi. Bularning barchasiga esa kasbiy kompetentlik natijasida erishiladi. Kompetentlik tushunchasi haqida so'z yuritishdan oldin, uning mazmun va mohiyati bilan tanishib chiqish lozim.

Pedagogik kompetentlik fan sohasiga kompetensiya tushunchasi negizida kelib chiqqan. Kompetensiya tushunchasi esa, psixologik izlanishlar natijasida psixologiya fanida qo'llanila boshlandi. "Kompetensiya" deganda (lotincha compete- erishaman, muvofiqman, mos kelaman) kishi egallagan muayyan bilim, ko'nikma, malakalar majmui tushuniladi. Kompetensiya, shuningdek, muayyan vazifani bajarish uchun biror shaxs yoki tashkilotga berilgan vakolat va huquq ma'nosida ham qo'llaniladi. Mazmunan, u yoki bu sohadagi bilimlar, qadriyatlar, tajriba va shaxsiy dunyoqarashlar majmuasidir. Va shaxsning individual qobiliyati hamdir. Kompetentlik va kompetensiya so'zlari bir-biri bilan bog'liq va biri ikkinchisini taqozo etadigan tushunchalar sanaladi. Shunga ko'ra kasbiy kompetensiya o'zida bir qator kompetentlik va kompetensiyalarni mujassamlashtiradi. Zero, yetarli darajada kasbiy kompetensiyasi rivojlanmagan va keng doiradagi kompetensiyaga ega bo'lmagan mutaxassis o'z lavozim vazifalarini muvaffaqiyatli bajara olmaydi. Kompetentli deb muayyan bir sohaga oid ma'lumotga ega bo'lgan va shu sohaga xos kompetensiyalarni egallagan kishiga aytiladi.[2;44-b]

Kompetentlik-har bir soha mutaxassisi uchun zarur bo'lgan atama sifatida qo'llaniladi. Mutaxassis o'z kasbiga oid bilim, turli xildagi fikrlar, nazariyalar, ilmiy yangiliklar, faoliyati sohasidagi o'zining shaxsiy tajribalarini to'playdi. Ulardan eng yaxshisi va eng sarasini kasbiy faoliyatida qo'llaydi va jamiyatga targ'ib etadi. Kompetentlik tushunchasi umumiy ma'nodagi tushuncha hisoblanadi. U ham o'z navbatida turli xildagi kompetensiyalarga turkumlanadi. Kasbiy kompetentlik ham ana shu umumiy kompetentlik tushunchasini to'ldirib turuvchi xususiy bir qismidir.

Kompetentlik tushunchasi zamonaviy ta'lim-tarbiya tizimida yangi atama sifatida vujudga kelgan bo'lsada, qadimda ham uning ma'no-mazmun aks etganligini ko'rishimiz mumkin. Tarbiyachi-muallimlarning shaxsiy, kasbiy va ijtimoiy sifatlariga azaldan e'tibor qaratib kelingan va har bir zamon talabidan kelib chiqib, pedagogga qo'yiladigan talablar takomillashib, murakkablashib boravergan. Chunonchi, Zardushtiylik ta'limotida Zardushtning oliy tangri Ahuramazda bilan muloqotida ham yaxshi va yomon ustozlar haqida: "Noshud, yomon muallim o'quvchi qalbidan hunarmandchilikni yuqotar ekan, ey yazdon, yomon ustozdan o'zing asra" deyilgan. [1;145-b.] Taniqli rus pedagogi A.S. Makarenko o'z asarlarida pedagogning kasbiy sifatlariga alohida urg'u bergan. Pedagog olim o'qituvchi-muallimning hech bir kasbga o'xshamaydigan kasbiy faoliyatini yuksak baholab, "Tarbiyachi tashkil etishni, yurishni, hazillashishni, quvnoq yoki jahldor bo'lishni bilishi lozim, u o'zini shunday tutishi kerakki, uning har bir harakati, yurish-turishi, kiyinishi bolalarni tarbiyalasin"-deb yozgan edi.

Kasbiy kompetentlik-mutaxassis tomonidan kasbiy vazifalarning samarali yechimini topishga xizmat qiluvchi bilim, ko'nikma, malaka va qadriyatlarning egallanishi va ularni amaliy faoliyatda yuqori darajada qo'llay olishdir. Kasbiy kompetentlik mutaxassis tomonidan

har bir mustaqil yo'nalish bo'yicha integrativ bilimlar va kompetentsiyalarni o'zlashtirilishni nazarda tutadi. Qaysi soha vakili yoki vakilasi bo'lishidan qat'iy nazar kasbiy kompetentlik mutaxassis kasbiy faoliyatining ajralmas tarkibiy qismiga aylanishi lozim.

Kasbiy kompetentlik integral, ya'ni boshqa vaziyatlar bilan chambarchas bog'langan xususiyatga egadir. U kasbiy faoliyat jarayonida namoyon bo'ladigan vaziyatlarda kasbiy muammolar, kasbiy konfliktlar va kasbiy topshiriqlarni hal eta olish qobiliyati va tayyorlik darajasi hisoblanib, bilim, ko'nikma, malaka, kasbiy va hayotiy tajribani, qadriyatlar va madaniyatni ishga solishni nazarda tutadi. "Qobiliyat" bu jarayonda asosiy o'rinni egallaydi va "moyillik", "ko'nikma" ma'nosida tushuniladi. Boshqa bir umumiy tushuncha sifatida olganda qobiliyat-muayyan faoliyat sohasini muvaffaqiyatli o'zlashtirish va bajarishda asqotadigan shaxsiy sifat bo'lib hisoblanadi. "Tayyorlik" atamasi dastavval, mustaqil faoliyatga va kerak bo'lganda, ijodiy faoliyatga faol tarzda psixologik jihatdan tayyorlik ma'nosida qo'llanilgan.

Kasbiy kompetentlik tushunchasiga nisbatan ilmiy doirada turli munosabatlar ilgari suriladi. U mehnat sub'ektiga nisbatan aniq faoliyat talablari yoki aynan, sub'ektning aniq faoliyatning o'ziga xos jihatlari nisbatan munosabatini tavsiflovchi xususiyat sifatida qo'llaniladi. Masalan, tadqiqotchi olim E.F.Zeer kasbiy kompetentlikning funksional taraqqiyotini tadqiq qilish kasbiy kamolotga erishish chog'ida kompetentlikning turli ko'rinishlari integrasiyalashib borishini va ularning kasbiy muhim shaxs sifatleri bilan aloqasi kuchayib borishini ko'rsatdi.[2;135-b] Xususan, kasbiy kompetentlikning asosiy darajalariga kasbiy tayyorgarlik va tajriba, o'zini o'zi anglash, o'z kuchiga ishonish, o'zga insonlar tomonidan ko'rsatilgan kamchiliklarni to'g'ri qabul qilish va shu kabi boshqa kasbiy kamolotni belgilab beruvchi shaxs xususiyatlarini kiritadi. Yuqorida qayd etilgan fikrlarni tahlili pedagogning kasbiy kompetentligini ijtimoiy, ekstremal, texnologik, shaxsiy va maxsus kompetentlik kabi qator o'ziga xos xususiyatlar majmuasi sifatida to'liq izohlanishiga imkon beradi.

Ijtimoiy kompetentlik-jamiyatda sodir bo'layotgan ijtimoiy munosabatlarga faol tarzda o'z ta'sirini o'tkaza olish. Kasbiy faoliyatda muloqot olib borishning bilim, ko'nikma va malakalariga ega bo'lish.

Ekstremal kompetentlik-kutilmagan vaziyatlar, masalan: tabiiy ofatlar, texnik nosozliklar yuzaga kelganda o'zini yuqotib qo'ymasdan chora ko'rish, pedagogik jamoa orasida konfliktli vaziyatlar vujudga kelganda, oqilona qaror qabul qila olish malakasiga ega bo'lish.

Texnologik kompetentlik-kasbiy faoliyatda qo'llaniladigan zamonaviy va ilg'or texnologiyalarni o'zlashtirib, zarur materiallar bilan boyitib, ulardan o'z kasbiy faoliyatida foydalana olish malakasiga ega bo'lishda o'z aksini topadi.

Shaxsiy kompetentlik-shaxsning ijtimoiy dunyoqarashi, ilmiy va intellektual salohiyati, kreativligi, shaxslararo muloqot munosabatlariga faol kirisha olishi, konfliktlarni hal etishga taktik yondashuvi, kasbiy faoliyat talablariga muvofiq shaxsiy va kasbiy sifatlarining shakllanganlik darajasi, faol hayotiy va fuqarolik pozitsiyasining qaror topganligi kabi mezonlar bilan belgilanadi.

Maxsus kompetentlik-kasbiy-pedagogik faoliyatni samarali tashkil etishga tayyorgarlik ko'rish, kasbiy-pedagogik vazifalarni oqilona hal eta olish, o'z faoliyati natijalarini tahlil qilib, xolisona baholash, BKMni izchil rivojlantirib borish hisoblanadi. Maxsus kompetentlik asosini psixologik, kommunikativ, metodik, kreativ, informatsion, innovatsion kompetentlik tashkil etdi. Ularning mazmun mohiyati quyidagicha:

1. psixologik kompetentlik-pedagogik jarayonda sog'lom psixologik muhitni yarata olish, o'quvchilar va ta'lim jarayonining boshqa ishtirokchilari bilan ijobiy muloqotni tashkil etish, turli salbiy psixologik ziddiyatlarni o'z vaqtida anglay olish va bartaraf eta olish;

2.kommunikativ kompetentlik-ta'lim jarayonining barcha ishtirokchilari, jumladan, o'quvchilar bilan samimiy muloqotda bo'lish, ularni tinglay bilish, ularga ijobiy ta'sir ko'rsata olish.

3.metodik kompetentlik-o'quv-tarbiya va boshqaruv jarayonlarini samarali tashkil etishning shakl, metod va vositalarini bilish, o'zlashtirish, amalda qo'llash, kasbiy faoliyat natijalarini kvalimetrik tahlil eta olish, ilg'or pedagogik va xalqaro tajribalarni o'rganish, o'quv-tarbiya jarayonini loyihalashtirish, muvaffaqiyatli amalga oshirish ko'nikmalari bilan tavsiflanadi.

4.kreativ kompetentlik (inglizcha "create"- yaratuvchanlik, ijodkorlik)-yangilik yaratish, ijodkorlik, tashkilotchilik kabi ko'nikmalarga ega bo'lishdir. Kreativ kompetentlik faqat yangi g'oyalarni yaratish uchungina emas, balki shaxsning hayot tarzi yoki ichki dunyosining rivojlanishida muhim o'rin tutadi.

5.informasion kompetentlik- zamonaviy axborot kommunikasiya texnologiyalari vositasida shaxsiy va kasbiy faoliyati bilan bog'liq ma'lumot, axborotlarni mustaqil izlash, tahlil qilish, tanlash, qayta ishlash va zaruriy axborotlarni uzatish ko'nikmalarining shakllanganlik darajasidir.

6.innovatsion kompetentlik-ta'limdagi innovatsion jarayonlar mohiyatidan xabardorlik, kasbiy faoliyat sohasi va tegishli ta'lim yo'nalishidagi innovatsiyalarni o'zlashtirish, amaliyotga faol tatbiq etish, zamonaviy pedagogik, axborot-kommunikatsiya texnologiyalari sohasidagi savodxonlik, chet tillarni o'zlashtirish, novatorlik faoliyatida ko'rinadi. Mazkur jarayonlarda pedagog shaxsining kasbiy faoliyat sohasiga yo'nalganligi, shaxsiy imkoniyatlari, kasbiy bilim, malaka, ko'nikmalari, kasbiy sifatlar va mehnat tajribasi o'rtasidagi uyg'unlik va innovatsion jarayonlarning faoliyat sohasiga nisbatan integrasiyalashuvini ta'minlanishi innovatsion kompetentlikni rivojlantirishdagi yetakchi omill sifatida baholanadi. [4; 122-b]

Maktabgacha ta'lim tashkiloti xodimlari kasbiy kompetentligi tarbiyalanuvchilar ta'lim-tarbiyasida aks etadi. Bo'lajak tarbiyachilar kasbiy kompetentlikka uzluksiz ravishda bilim olish, shaxsiy va kasbiy sifatlarini takomillashtirish, axborot texnologiyalarini va yangi innovatsiyalarni amaliyotda qo'llay olish, konfliktli vaziyatlarda oqilona qaror qabul qila olish, maqsadlarini aniq qo'yish va amalga oshirish, belgilangan amaliyot jarayonlarini to'laqonli ado etish orqali erishishi mumkin. Hozirgi kundagi eng dolzarb muammolardan biri ham har sohada erkin mushohada yurita oladigan, o'z kasbiga mehr berib, uni rivojlanishiga hissa qo'shadigan, bolalarni sevib ardoqlaydigan tarbiyachilar tayyorlashdir. Kasbini sevgan inson bu yutuqlarga, o'z ustida tinimsiz ishlashi natijasida erishadi. Pedagogik kompetentlikni shakllanishiga orttirilgan pedagogik tajriba katta ahamiyat kasb etadi.

Foydalanilgan adabiyotlar ro'yxati:

1. Avesto. Tarixiy-adabiy yodgorlik/Asqar Mahkam tarjimai.- T.: Sharq NMAK, 2001. - 400 b.
2. Краевский В.В., Хуторский А.В. Основы обучения. Дидактика и методика.- М., 2007.-352с
2. Mamurov B.B., Davronov I.E. Pedagogik kompetentlik. Buxoro.: "Durdona" nashriyoti.- 2021.- 231 b.
3. Muslimov N.A. Bo'lajak kasb ta'limi o'qituvchilarini kasbiy shakllantirish: Monografiya-T., 2006.-357 b.

**MAKTABGACHA INKLYUZIV TA'LIM SHAROITIDA BOLALAR NUTQINI RIVOJLANTIRISH
TEXNOLOGIYALARI**

Quchqorova Gulandon Ulug'bek qizi
Qo'qon Universiteti Maktabgacha ta'lim (sirtqi)
yo'nalishi talabasi 3-kurs talabasi,
Imomaliyeva Musharrafxon Ilhomjon qizi
O'zRFA doktoranti

Annotatsiya: Maqolada yurtimiz ta'lim tizimidagi islohotlar va ularning ahamiyati, inklyuziv ta'limni yuksaltirish masalalari, 2020-2025 yillarda xalq ta'limi tizimida inklyuziv ta'limni rivojlantirish konsepsiyasining pedagogik mohiyati tahlil qilingan.

Kalit so'zlar: Ta'lim, ta'lim shakllari, inklyuziv ta'lim, UNCPRD, UNICEF, integrasiya, pedagogik tahlil, metod, ijtimoiy siyosat.

Mamlakatimizda imkoniyati cheklangan bolalarga g'amxo'rlik ko'rsatish davlat siyosati darajasida ko'tarilmoqda. 2020-yil 13-oktyabrda "Alohida ta'lim ehtiyojlari bo'lgan bolalarga ta'lim-tarbiya berish tizimini yanada takomillashtirish chora-tadbirlari to'g'risida"gi PQ-4860-son qarorida 2020-2025-yillarda xalq ta'limi tizimida inklyuziv ta'limni rivojlantirish konsepsiyasiga O'zbekistonda inklyuziv ta'limni rivojlantirish, alohida ta'lim ehtiyojlari bo'lgan bolalarga ta'lim-tarbiya berish tizimini takomillashtirish hamda ularga ko'rsatiladigan ta'lim xizmatlari sifatini yaxshilash bo'yicha qator vazifalar belgilab berildi[1,1]. O'zbekiston Respublikasi Prezidentining 2022-yil 28-yanvar oyida "2022-2026-yillarga mo'ljallangan Yangi O'zbekistonning taraqqiyot strategiyasi to'g'risida"gi PF-60-son Farmonining **66-maqsadida belgilangan "Nogironligi bo'lgan shaxslarni qo'llab-quvvatlashning samarali tizimini shakllantirish, ularning hayot sifati va darajasini oshirish" uchun** nogironligi bo'lgan shaxslarning jamiyat ijtimoiy-iqtisodiy hayotiga jalb qilinishi va faol ishtirokini ta'minlovchi inklyuziv ta'lim va ishga joylashtirish tizimini takomillashtirish masalalariga alohida to'xtalib o'tilgan[2,1].

Imkoniyati cheklangan fuqarolarning statistikasiga murojaat qiladigan bo'lsak, O'zbekistonda imkoniyati cheklangan bolalar bilan ishlash amaliyotini takomillashtirish mavzusi naqadar dolzarb ekanligini yana bir bor ko'rish mumkin. 2019-yil 1-yanvar holatiga ko'ra, mamlakatimiz bo'yicha rasmiy tarzda 710 mingga yaqin imkoniyati cheklangan shaxslar ro'yxatga olingan. Ularning 101 ming nafarini 16 yoshgacha bo'lgan imkoniyati cheklangan bolalar tashkil qiladi[3,1].

Mamlakatimizda inklyuziv ta'limni ta'lim oluvchilarning ijtimoiy ehtiyojlari va shaxsiy manfaatlaridan kelib chiqqan holda, fan, ta'lim va ishlab chiqarishning mustahkam integratsiyasini ta'minlash asosida tashkil etishning huquqiy me'yorlari ishlab chiqilgan. "Nogiron shaxslar huquqlari to'g'risida"gi[4,143] Deklaratsiyaning mazmunidan shu narsani tushunish mumkinki, nogiron fuqarolar uchun jamiyat hayotida to'liq ishtirok etish kafolatlanadi. Ammo mazkur deklaratsiyada nogiron bolalar, ularning ta'lim olish imkoniyatlari va barcha davlatlar tomonidan imkoniyati cheklangan bolalarning huquqlari batafsil yoritilganligi aniqlandi. Bu xususda Suleymenova R.A. fikricha, "Agarda nogiron bolalarning o'z jamoalari va butun jamiyat ijtimoiy hayotiga jalb etish imkoniyatlari rad etilsa, ularning imkoniyatlari keskin kamayadi" degan fikrni bildirdi.

Imkoniyati cheklangan har bir bolaning o'z oilasida yashab tarbiyalanish huquqini ta'minlash maqsadida ta'limning ustuvor shakli sifatida umumiy, ya'ni inklyuziv ta'lim belgilangan. Bu ta'lim imkoniyati cheklangan bolalarga oilada yashash, ota-ona mehridan bahramand bo'lib o'z mahallasida tengqurlari orasida umumiy ta'lim olish imkonini beradi.

"Bolalar huquqlari to'g'risidagi Konvensiya" maxsus ehtiyojli bolalarning ham barcha huquqlarini kafolatlar ekan, "barcha huquqlar – barcha bolalarga" tamoyili e'tirof etiladi.

Inklyuziv ta'limni amaliyotga o'ziga xos tarzda joriy qilish uchun pedagogik, tashkiliy va usuliy ishlar zarur. Maxsus ehtiyojli bolalarning umumta'lim sharoitida o'qitilishi ularning o'ziga xos xususiyatlari, nuqson turi, darajasi va sinfdagi bolalar sonini e'tiborga olgan holda tashkil qilinadi. Avvalo shuni ta'kidlash joizki, o'quvchilarning yoshlari bir xil bo'lsa-da, lekin ular bir-birlariga o'xshamaydilar. Barcha bolalarning individual psixologik, shaxs xususiyatlari, idrok qilish darajasi, zehn va idroki turlichadir. Shu bois maxsus ehtiyojga ega bo'lgan bola ta'lim olayotgan inklyuziv sinflardagi o'quv-tarbiya jarayonini tashkil etish masalasi yanada murakkabroq muammolarni hal etishni talab etadi. Inklyuziv sinfda o'qituvchi bolalarning imkoniyatini e'tiborga olib, darslarni shunga muvofiq rejalashtira olsa, bolalarning nogironligi bilim olishiga ta'sir qilish va qiyinchiliklarni bartaraf etishning samarali yo'llaridan foydalansa, maktab va oila hamkorligini to'la yo'lga qo'ya olsa, nogiron bolaning kelajagiga ishonch bilan qarasagina dars jarayonining muvaffaqiyatli kechishiga erishish mumkin. Har bir bola o'z imkoniyat darajasida rivojlanadi. Atoqli psixolog olim L.S.Vigotskiy aytganidek: «Har qanday ruhiy yoki jismoniy nuqsonda ham taraqqiyot davom etadi».

Inklyuziv ta'limning joriy etilishi milliy, tashkiliy va uslubiy islohotlarni talab etadi. «Umumta'lim» va «Maxsus ta'lim» o'rtasidagi to'siqlar olib tashlanishi kerak.

Inklyuziv ta'lim (inglizcha "inclusion - uyg'unlashgan, jalb qilingan") "Ta'lim to'g'risida"gi Qonunda "barcha o'quvchilar uchun maxsus o'quv ehtiyojlari va individual imkoniyatlarning xilma-xilligini hisobga olgan holda ta'lim olish imkoniyatini teng ravishda ta'minlash" deb belgilangan.

Inklyuziv ta'lim haqida gapirganda, ta'lim ehtiyojlarining turli-tuman yo'nalishlariga alohida urg'u berish zarur. Shu bilan birga, psixofiziologik rivojlanishida alohida xususiyatlarga va sog'lig'ining imkoniyatlari cheklangan bolalarni o'qitishga alohida e'tibor va tadqiq etish lozim.

Pedagog tomonidan ta'limjarayonida innovatsion xarakterga ega turli faol metodlarning qo'llanilishi imkoniyati cheklangan bolalarni rivojlantirish, qobiliyatlarini yanada o'stirishga xizmat qiladi.

Xususan:

- muammoli izlanish;
- kichik tadqiqotlarni olib borish;
- debat;
- bahs-munozara;
- evristik suhbat;
- kichik guruhlarda ishlash va b.

Mashg'ulotlarini tashkil etishda pedagoglar o'quv axborotlarining imkoniyati cheklangan bolalar bilim, ko'nikma, malaka va tajribalariga tayangan holda ularni qiziqitira oladigan, fikrlashga, ijodiy yondashishga undaydigan imkoniyatga ega bo'lishini ta'minlashga alohida e'tibor qaratishlari zarur.

Inklyuziv ta'lim jarayonida pedagoglar tomonidan:

- turli shakl, metod, vosita va texnologiyalardan samarali, maqsadli foydalanish;
- o'quv topshiriqlarini bajarishda imkoniyati cheklangan bolalarga usullarni mustaqil tanlash imkonini berish;
- imkoniyati cheklangan bolani juftlikda, kichik guruhda va jamoada ishlashini ta'minlash;
- mashg'ulotlarning loyihalashtirilishiga e'tiborning qaratilishi nafaqat o'qitish sifatini yaxshilay, samaradorligini oshiradi.

Maktabgacha ta'lim tashkilotlarida inklyuzivlikni qo'llash imkoniyati bo'yicha SWOT tahlili

S – afzalliklari	W – kamchiliklari
1. Inklyuziya kamsitilishning oldini oladi; 2. Imkoniyati cheklangan bolalarni oddiy bolalar qatoriga qo'shib, sifatli ta'limlashini ta'minlagan holda bolada ruhiy va jismoniy hissiyotlari va harakatlarini rivojlantirishi; 3. AEBlar ham jamiyatning bir bo'lagi ekanligini his qiladi; 4. Erta tashxis orqali boladagi nuqsonni bartaraf etishga erishish mumkin; 5. Sog'lom bolalarda AEBlarni qo'llab-quvvatlash, yordam berishga intilish - insonparvarlik hissi tarbiyalanadi; AEBlar yetarlicha g'amxo'rlik va mutaxassislar diqqat-e'tibori orqali ham kognitiv, ham ruhiy, ham jismoniy rivojlanib boradi.	1. Jamiyatga inklyuziya tushunchasini singdirish muammosi; 2. Mutaxassislar yetishmasligi (logoped, defektolog, psixolog); 3. AEBlar sog'lom bolalar tomonidan kamsitilishi; 4. AEBlarning hamma mashg'ulotlarda faol qatnasha olmasligi; 5. Ota-onalar bilan hamkorlik muammosi; 6. Maxsus ehtiyojli bolalar uchun o'quv dasturlari hali ham moslashtirilmagan; Infratuzilma (texnik resurs) yetishmasligi.
O - imkoniyatlar	T- tahdidlar
1. AEBlarga o'z imkoniyatini o'zi uchun kashf etish imkonini beradi; 2. Bu ta'lim tizimi AEBlarga yaqinlari va tengdoshlari davrasida bo'lishga imkon beradi; 3. Hamkorlikda ishlash imkoniyati orqali dunyoqarashi kengayib, hayotiy tajribasi oshadi; 4. Ilgari sezilmagan imkoniyatlari ochiladi; 5. Yotsirash, yakkalanish kabi stereotiplari yo'qoladi; 6. AEBlar bilan ishlashning samarali metodlarini yaratish imkoniyati; Jamiyat va davlat taraqqiyoti uchun AEBlar orasidan ham yangi iste'dodlar, g'oyalar egasi tarbiyalanishi mumkin.	1. Diskriminatsiya yuzaga keladi, hamma bolalar ham nuqsonli bola bilan ta'lim-tarbiya olishni xohlamaydi, ya'ni ularni qabul qila olmaydi; 2. Nogiron bolalardagi mavjud muammolarni o'rganish, korreksiyalash, kompensatsiya qilish, bilim ko'nikmalarni hosil qilish ishlarining bir vaqtning o'zida yonma-yon ravishda olib borilishi qiyin kechishi; 3. Ushbu ta'limga o'zini oqlamas yo'qolib ketishi; Maxsus ta'lim tashkilotiga ehtiyoj kamayishi.

Xulosa qilib shuni aytish mumkinki, inklyuziv ta'limda pedagogik jarayonning mazmun komponenti alohida ehtiyojli bolalarning individual xususiyatlarini hisobga olgan holda tarkibning o'zgaruvchanligini ta'minlashdan iboratdir. Har qanday jamiyatda kelajak vorislari bo'lmish farzandlarni ma'suliyatini his etadigan, ularni davlat taraqqiyoti va gullab yashashiga salmoqli ulush qo'shadigan munosib fuqarolar bo'lib yetishishlariga kata umid bilan qaraladi. Ko'plab mamalatlarda bo'lgani kabi O'zbekistonda ham imkoniyati chaklangan bolalar uchun maxsus tashkil etilgan maktablar mavjud ularning vazifasi esa ularni maxsus o'quv yurtlariga tayyorlash hamda ijtimoiy hayotga moslashuviga shart-sharoit yaratishdir.

Maktab va maktabgacha inklyuziv ta'lim qachon ushbu jarayonga tayyor bo'ladi?

- inklyuziv ta'lim- tarbiya bosqichini modernizatsiyalashning vazifalaridan biri sifatida belgilansa;

- maktab va maktabgacha sifatlil ta'lim tushunchasi doirasida jismoniy va ruhiy jihatdan imkoniyati cheklangan bolalarning ham ishtiroki ta'minlansa;

- oilalar, pedagogik jamoalar, rahbar xodimlar orasida maktab va maktabgacha yoshdagi jismoniy va ruhiy rivojlanishida imkoniyati cheklangan bolalar alohida maxsus ta'limga jalb etilishi kerak, degan fikrlarga barham berilsa;

- Har bir shahar va tuman Maktabgacha ta'lim tashkilotlaridan biri inklyuziv resurs markazi sifatida belgilansa;

- Ota-onalarning qonuniy xabardorligi oshirilsa.

Jamiyatda har qanday shaxsga uning qiziqishlari, ehtiyojlari, imkoniyatlaridan kelib chiqqan holda ta'lim turini tanlash huquqi berilishi kerak. Shubhasiz, jamiyatning tuzilishi qanchalik murakkab bo'lsa, ijtimoiy tabaqalanish va qiyinchiliklar shunchalik katta bo'ladi. Ushbu muammoni ijobiy hal qilmasdan, rivojlanishida nuqsoni bo'lgan shaxslarning konstitutsiyaviy huquqlariga tajovuz qilish, ularning qadr-qimmatini mensimaslik va ijtimoiy kamsitish ko'rinishlariga barham bermasdan turib hech bir davlat sivilizatsiyalashgan mamlakatga aylanmaydi.

Maktabgacha alohida ehtiyojli bolalar inklyuziv ta'limini takomillashtirish yo'nalishlari quyidagilarga asoslanadi:

- erta tashxisni yo'lga qo'yish;

- maxsus ehtiyojli bolalarga nisbatan jamiyatda ijobiy munosabat uyg'otish;

- ota-onalar va hamjamiyatning ishtirokini kuchaytirish;

- o'qitish uchun zarur vosita va asbob-uskunalarining mavjudligini ta'minlash;

- ta'limmuassasalarini jismoniy va ruhiy rivojlanishida kamchiligi bor bolalarga ham imkoniyat yaratishni e'tiborga olgan holda moslashtirish;

- kadrlar tayyorlash jarayonida islohotlarni amalga oshirish;

- pedagoglarning inklyuziv malakasini oshirish uchun tez-tez seminar-treninglar o'tkazish;

- inklyuziv ta'limni joriy qilish bo'yicha xalqaro va milliy tajribalarga asoslangan holda, multimedia kutubxonalarini tashkil etish va ularni ommaga targ'ibot qilish;

- har bir umumiy Maktabgacha ta'limtashkilotlari tasarrufida inklyuziv ta'limni targ'ibot qilish, o'quv metodik majmualar, dasturlar bilan ta'minlash va joylardagi mahalliy xalq ta'limi organlari bilan o'zaro aloqa o'rnatish, axborotlarni yetkazish vazifasini bajaruvchi pedagoglar, ota-onalar ishtirokida jamoaviy kengash tuzish talab etiladi.

Inklyuziv ta'limning asosiy g'oyasi – bu bolani ta'limtizimiga kirishga tayyorlash emas, balki ta'limtizimini ularga (har xil turdagi bolalarga) moslashtirishdir. Shunisi muhimki, inklyuziv ta'limjamiyatda har bir shaxsni ruhan sog'lom va o'z o'rniga ega, pozitiv fikr lay oladigan bo'lib shakllanishiga kuchli ta'sir qiladi. Bu esa jamiyatdagi ijtimoiy tabaqalanish va intellekt imkoniyatlarini to'la namoyon eta olmaslik muammosining barham topishiga zamin yaratadi.

Fodalanilgan adabiyotlar ro'yxati:

1. O'zbekiston Respublikasi «Nogironlar huquqini ijtimoiy himoyalash to'g'risida»gi Qonun -1991 yil.

2. "Imkoniyati cheklangan bolalar va o'smirlar uchun inklyuziv ta'limto'g'risida muvaqqat Nizom"- XTV 234-sonli buyrug'i-2005 yil 19 sentyabr.

3. "Nogiron shaxslar huquqlari" to'g'risidagi Deklarasiya (1975 yil)

4. "Bola huquqlari to'g'risidagi" Konvensiya -1989 yil;

5. R.Shomaxmudova "Inklyuziv ta'limning nazariy va amaliy asoslari"- Razzoqov O.J.- Toshkent-2007 yil

**BO'LAJAK O'QITUVCHILAR UCHUN JISMONIY TARBIIYA MASHG'ULOTLARIDA SOG'LOM
TURMUSH TARZI MADANIYATINI SHAKLLANTIRISHNING AMALIY-METODIK
IMKONIYATLARI****H.I. Pozilov****Qo'qon universiteti Ta'lim fakulteti
Boshlang'ich ta'lim yo'nalishi 3-kurs talabasi,
A.Yu. Maxkamov
Qo'qon universiteti Ta'lim kafedrasida dosenti,
pedagogika bo'yicha falsafa doktori (PhD).**

Annotatsiya: Ushbu maqolada bo'lajak o'qituvchilar uchun jismoniy tarbiya mashg'ulotlari orqali sog'lom turmush madaniyatini shakllantirishda amaliy imkoniyatlar faol jismoniy harakat, chiniqish, muntazam jismoniy harakatlarni amalga oshirish, kun tartibini to'g'ri va oqilona rejalashtirish, to'g'ri va sifatli ovqatlanish, atrof muhitni toza saqlash va ekologik madaniyatni shakllantirish, psixogigienik talablarga rioya etish, zararli odatlarga yo'l qo'ymaslik xususidagi amaliy-metodik tavsiyalar bo'yicha ma'lumotlar yoritilgan.

Kalit suzlar: Bo'lajak o'qituvchi, sog'lom turmush tarzi, zararli odatlar, ijtimoiy sog'lomlashtirish, faol jismoniy harakat, anketa so'rovi, psixogigiena talablari.

Bugungi kunda yoshlarda sog'lom turmush tarzi shakllanishining ahamiyati yana ham oshib bormoqda. Yosh avlod har xil ta'sirlarga o'ta beriluvchan bo'ladi. Bu davrda sog'lom turmush tarzini shakllantirishga zarur bo'lgan ongli shaxsiy faoliyat mukammallashadi. Aholi o'rtasida sog'lom turmush tarzini targ'ib qilish, shakllantirish, aholi salomatligini mustahkamlash va inson umrini uzaytirish, yuqumli va boshqa kasalliklar, zararli odatlarning oldini olish, jismoniy faollik, to'g'ri ovqatlanish hamda mehnat qilish, o'z vaqtida dam olish, shuningdek gigienik ko'nikmalarga rioya qilish kabilarga qaratilgan qator chora-tadbirlarni ishlab chiqish va uni hayotga tatbiq qilish aholi turli guruhlari, ayniqsa, talaba-yoshlar hayotida katta ahamiyatga ega.

Jamiyatni ijtimoiy sog'lomlashtirish tamoyillari asosida olib borilayotgan islohotlar yurtimizda ijtimoiy sog'lom muhitni hamda barkamol insonlarni, sog'lom turmush madaniyatini shakllantirishga qaratilgan. Bu esa, xalq salomatligini mustahkamlash, turmush tarzini yanada yuksaltirish orqali amalga oshiriladi. Zero, xalq salomatligini ta'minlash tabiiy atrof-muhit holati bilan bir qatorda, ijtimoiy muhit bilan chambarchas bog'liqdir. Demak, inson sog'lig'i - davlat mulki hisoblanadi. Shuning uchun ham insonning biosotsial salomatligini asrash yo'li orqali ijtimoiy muhit holatini ta'minlashga intilish - davlat ahamiyatiga molik vazifalardandir. Shuni ham alohida e'tirof etish lozimki, faqat tana salomatligi muvaffaqiyatlar garovi bo'la olmasligi mumkin. Tana salomat bo'lgani bilan ruh, fikr nosog'lom bo'lsa, albatta noqulay vaziyatlarga olib keladi. Bu esa, jamiyat sog'lom turmush tarziga salbiy ta'sir ko'rsatishi mumkin. Insonning jismoniy salomatligi hamda ma'naviy-axloqiy kamolotida ijtimoiy muhitni takomillashtirish bugungi davrda dolzarb ijtimoiy vazifalardan bo'lib qolmoqda.

Turmush tarzi - bu insonning ma'lum maqsad asosida o'zining yashashi, hayot kechirishi uchun zarur bo'lgan turmush sharoitlarini o'zlashtirish usuli. Turmush tarzini insonning ayrim odat, ko'nikma va malakalarni o'zlashtirish usuliga ko'ra sog'lom va nosog'lom turmush tarzi sifatida ikki guruhga ajratish mumkin.

Sog'lom turmush tarzi deganda quyidagilarni e'tiborga olish zarur:

- faol jismoniy harakat qilish, chiniqish, jismoniy tarbiya va sport bilan shug'ullanish;

- kun tartibini oqilona rejalashtirish va unga doimo amal qilish; jismonan va ruhan toliqishga yo'l qo'ymaslik; aqliy va jismoniy mehnatni gigienik talablar asosida to'g'ri rejalashtirish;
- to'g'ri va sifatli ovqatlanish;
- shaxsiy va umumiy gigiena talablariga rioya qilish;
- atrof-muhitni muhofaza qilish, ekologik madaniyatga erishish;
- yuqumli kasalliklar, jarohatlanish va baxtsiz hodisalarning ro'y berishini oldini olish;
- to'g'ri jismoniy tarbiya olish;
- psixogigiena talablari (haddan tashqari asabiylashish va hayojonlanishning oldini olish)ga amal qilish;
- zararli odatlarga berilmaslik (tamaki mahsulotlarini iste'mol qilmaslik, ichkilikbozlik va giyohvandlikka yo'l qo'ymaslik va h.k.).

Yuqoridagi mezonlarga asoslanib, quyidagi to'xtamga kelish mumkin:

Sog'lom turmush tarzi – bu insonning hayoti va salomatligi xavfsizligini ta'minlashga xizmat qiluvchi ko'nikmalarga ega bo'lish asosida hayotiy faoliyatni yo'lga qo'yish hamda salomatligini yuqori darajada bo'lishiga erishishni ta'minlovchi ijtimoiy hodisadir [5].

Talaba-yoshlarda sog'lom turmush tarzini shakllantirish asosiy vazifasi hisoblangan, jismoniy tarbiya sohasidagi kerakli bilimlar, ko'nikma va malakalarni shakllantirib borib, onglilik, milliy g'urur, insonparvarlik, vatanparvarlik, baynalmillik, fuqarolik burchini his etishdek zarur fazilatlar tarbiyalanadi. Mashqlarni bajarishdagi o'zaro yordam va o'yinda bir-birini qo'llash, berilgan topshiriqlarni birgalikda bajarish, bolalarda do'stlik, o'rtoqlik, birodarlik hissini rivojlantiradi.

Jamiyatimizning hozirgi kundagi, ham son jihatidan, ham faolligi bo'yicha, ham kelajagimiz poydevori sifatida istiqboldagi yetakchi va hal qiluvchi kuch hisoblangan yoshlarimiz, shu jumladan o'quvchilar, talabalar va ularning salomatligi, sog'lom turmush tarzi to'g'risidagi bilimlari, amaliy malaka va ko'nikmalari va ularga qay darajada samarali va to'g'ri rioya qilishi millatimizni, xalqimizni kelgusi istiqboldagi yuksalish darajasini belgilab beradi.

Ana shu nuqtai nazardan qaralganda, o'quvchi yoshlarning sog'lom turmush tarzi to'g'risidagi ilmiy jihatdan asoslangan bilimlarini batafsil va to'liq o'zlashtirishlari, unga rioya qilish malaka va ko'nikmalarini shakllantirish, yanada takomillashtirish har doim ham o'z muhimligini va dolzarbligini saqlab kelgan.

Tadqotimizning davomida ana shu maqsadda dastlabki holatni o'rganish bo'yicha tajriba-sinov maydonchalari sifatida belgilab olgan ta'lim muassasalarimizda anketa-so'rovlarini o'tkazdik.

Ta'lim muassasasida ta'lim-tarbiya olayotgan yoshlarning sog'lom turmush tarzi to'g'risidagi bilimlari, sog'lom turmush tarziga rioya qilish malaka va ko'nikmalari hamda ularga rioya qilish darajasini aniqlash hamda yoshlarda salomatlik qadriyatlarini takomillashtirish maqsadida so'rovnoma o'tkazildi. Ishni tashkil etish jarayonida talaba - yoshlarning sog'lom turmush tarzi to'g'risidagi nazariy bilimlarini aniqlash, unga amalda rioya qilish malaka va ko'nikmalarini shakllanganlik darajasini o'rganish uchun QDPI Jismoniy madaniyat fakulteti talabalari 2-bosqich talabalari o'rtasida **anketa so'rovnoma** o'tkazilib unga kura jami 65 nafar talaba yoshlar anketa savollariga javob berib o'z fikrlarini bildirdilar. Anketaga "Sog'lom turmush tarzi" bizga, xususan yoshlarga kerakmi?, "Sog'lom turmush tarzi tushunchasini bilasizmi?", "Sog'lom turmush tarzining asoslariga nimalar kiradi?", "Sog'lom turmush tarzining nazariy bilimlarini qay darajada o'zlashtirgansiz", "Sizning oilangizda sog'lom turmush tarziga qay darajada rioya qilinadi?" singari savollar kiritildi. Anketa so'rovida ishtirok etishga rozilik bildirgan talabalar berilgan savollarga hozirjavoblik va yetarli darajada bilimdonlik bilan javob qaytardilar.

Shunday qilib, o'quvchi yoshlar bilan o'tkazilgan anketa so'rovi natijalari quyidagilarni aniqlash imkonini berdi:

- yoshlarimiz harqanday kutilmagan savol berilganda ham o'zlarini yo'qotmagan holda hozirjavoblikni va yetarli darajada bilimdonlikni namoyish eta oladilar;

- "Sog'lom turmush tarzi" bizga, xususan yoshlarga kerakmi? degan savolga respondentlarning 14 tasi (27,2 %) "Juda kerak va muhim" va yana 47 tasi (53,6 %) "Albatta kerak" deb javob berganlar. Demak, asosiy qism (80,8 %) talabalar sog'lom turmush tarzi qadriyatlarini va zaruriyatini tushunadilar. Yana 3 tasi (8,8 %) ikkilanib javob berdi.

Jismoniy madaniyat yo'nalishi ishchi o'quv rejasi asosida o'quv jarayoni umummetodologik, gumanitar va tabiiy-ilmiy fanlar, umumkasbiy fanlar, ixtisoslik fanlari, qo'shimcha fanlar bloklari doirasida tashkil etiladi va ixtisoslik doirasidan kelib chiqib fanlar taqsimlangan:

Jismoniy tarbiya nazariyasi va metodikasi fan dasturi. Nizomiy nomidagi Toshkent davlat pedagogika universitetida ishlab chiqilgan va QDPI uchun tayanch OTM sifatida namunaviy fan dasturlari sifatida foydalanib kelinadi.

Ushbu fanda nazariy qism uchun fanning maqsadi va vazifalari, sport boshqaruvining nazariy asoslari, jismoniy tarbiya tarixi va fanga doir nazariy ma'lumotlar yoritib o'tilgan. Fan asosida bo'lg'usi o'qituvchilar uchun Jismoniy tarbiya va sport boshqaruvida ishtirok etuvchi davlat idoralar, boshqarishning jamoat tashkilotlari ya'ni "Mahalla", "Navruz", "Ekosan", "Nuroni", "Sog'lom avlod uchun", xayriya jamg'arma uyushmalari, "Ma'naviyat va ma'rifat" jamoatchilik markazlari, "O'zbekiston yoshlar ittifoqi" kengashining jismoniy tarbiya va sport sohasidagi faoliyati haqidagi nazariy ma'lumotlarga ega bo'lishlari yuzasidan ma'lumotlar berib o'tilishi belgilab qo'yilgan.

Yuqoridagilarga qo'shimcha ravishda aholi turar joylarida ommaviy sog'lomlashtiruv jismoniy tarbiyasini va milliy va harakatli o'yinlarni tashkil qilish orqali Ommaviy sog'lomlashtirish va milliy va harakatli o'yinlarni aholi turar joylarida, umumiy ishlab chiqarish va ta'lim muassasalarida tashkil etish, ijtimoiy turmush madaniyatini rivoshlantirish uchun turli siyosiy partiyalar, jamg'arma va uyushmalarning o'rni va ularning mazmuni hamda vazifalari, aholi o'rtasida "Alpomish va Barchinoy" maxsus testlari asosida olib boriladigan ishlar mazmuni haqida nazariy ma'lumotlarga ega bo'lish belgilab qo'yilgan. Mavzular asosida yoritib berilayotgan ma'lumotlar bo'yicha jismoniy tarbiya va sportning ijtimoiy-tarbiyaviy va manaviy moxiyatini o'rgatish, insonning ruhiyati uning ijtimoiy turmushi va ta'lim tarbiya jarayonida asosiy omil ekanligi inobatga olingan.

Shu sababdan o'qitish tarbiya berish yoshlarning va aholining barcha qatlamini ma'naviy va jismoniy komolotini tarbiyalab yetishtirish, ijtimoiy psixologik va pedagogik jarayonlarni alohida o'rni borligi buni esa bo'lajak o'qituvchilar bilishi va o'rganishi lozimligi bo'yicha mavzular sifatida kiritilganini ko'rish mumkin.

"Valeologiya asoslari" fan dasturining tahlilini amalga oshirganimizda, dastur kirish, O'quv kursining maqsadi va vazifalari, kurs bo'yicha talabalarning bilimi, ko'nikma va malakasiga qo'yiladigan talablar, kursning o'quv rejadagi boshqa fanlar bilan o'zaro bog'liqligi va uslubiy jihatdan uzviy ketma-ketligi hamda kursni o'qitishda zamonaviy axborot va pedagogik texnologiyalar kabi bo'limlardan iborat.

Kirish qismida, **"Valeologiya"** – bu inson salomatligi to'g'risidagi fan bo'lib, inson kamolotining muhim tarkibiy qismini, huquqiy va ijtimoiy-iqtisodiy rivojlanishini o'rganadi, degan ta'rif keltirilgan.

Shu bilan birga, sog'lom avlod g'oyasini amalga oshirishda quyidagi yo'nalishlarga alohida e'tibor qaratilmoqda:

- milliy genofondni saqlash, milliy mentalitetni kuchaytirish;
- jismoniy va ma'naviy jihatdan sog'lom avlodni tarbiyalash;

- erkin va mustaqil, kuchli va sofdil avlodni o'stirish;
- iqtidorli va sog'lom fikrli, to'g'ri mulohaza yurituvchi erkin yoshlarni tarbiyalash.

Bu g'oyalar talabani jismoniy, psixologik salomatlik asosida sog'lom turmush tarzi ko'nikmalariga o'rgatish, organizmning umumiy va reproduktiv salomatligi bilan tanishtirish, bundan tashqari barkamol avlodni shakllantirish, shaxs va millat salomatligini saqlash va mustahkamlash yo'nalishiga mos keladi.

Sog'lom turmush tarziga o'rgatishning va uni tashkil etishning haqiqiy amaliyotida ulg'ayib borishning turli bosqichlarida motivatsiyani shakllantirishning eng samarali uslublarini va uslubiy usullarini aniqlash muhim ahamiyatga ega.

1-jadval. Salomatlikni va sog'lom turmush tarziga o'quvchilarning qiziqishini shakllantirishni pedagogik usullari

t/r	Usullar	Samaradorlikning asoslanishi
1	Talabalarni sog'lomlashtirish faoliyatiga jalb etish amaliy	Kundalik hayotda foydalanadigan hamda kerakli hayot darajasini saqlashga yo'naltirilgan sog'lomlashtirish faoliyati malaka va ko'nikmalarini shakllantirish imkonini beradi. Usuldan foydalanishning muntazamligi sog'lomlashtirish faoliyatini odatiy va majburiy bo'lishiga xizmat qiladi.
2	Mustaqil kuzatish, mustaqil nazorat, mustaqil tahlil qilish.	Talabalarni o'z organizmi holatiga e'tiborini qaratadi; mustaqil kuzatish, mustaqil nazorat qilish natijalari o'z turmush tarzini individual o'zgarishlarga mos holda boshqarish imkonini beradi.
3	Talabalarning individual namoyish etish yutuqlarini	Talabalarni o'z kuchlariga ishonish, o'z imkoniyatlarini baholash imkonini beradi va bu muvaffaqiyatlarga bo'lgan talabni amalga oshirish imkonini beradi.
4	Rag'batlantirish, ma'qullash	Tashqi rag'batlantirish muvaffaqiyatlarga fundamental ijtimoiy talabni amalga oshirish imkonini beradi.
5	Tashqi rag'batlantirish muvaffaqiyatlarga fundamental ijtimoiy talabni amalga oshirish imkonini beradi.	Salomatlik - inson hayotining muhim kategoriyasidir va har bir o'quvchi o'z salomatligini saqlash bo'yicha ma'lum hayotiy tajribaga (eng kam bo'lsa ham) ega. Bu tajriba shaxsan ma'lum ahamiyatga ega va atrofdagilar tomonidan yoki o'zi mustaqil baholashi mumkin.
6	O'quv materialini mazmunini tuzishda yorqin faktlardan, qiziqarli raqamlardan, tarixiy ma'lumotlardan, sog'lom turmush tarzi namunalaridan foydalanish	Talabaniing emotsional sohasiga ta'sir ko'rsatish. Ijobiy emotsional rang-baranglik taklif etilayotgan materialni o'zlashtirishga va qabul qilishga maqbul ta'sir ko'rsatadi. Ijtimoiy o'rganish effekti imkoni mavjud.
7	Turli-tuman aqliy hujum jarayonlari (o'yinlar, quvnoqlar va zukkolar klubi, aqliy hujum, munozaralar va boshqalar)	Salomatlik va sog'lom turmush tarziga qiziqishini kuchaytirishga xizmat qiladigan kognitiv va emotsional sohalarga hamda bilim, malaka va ko'nikmalarni mustahkamlashga ta'sir o'tkazish.
8	Teskari aloqa usullari	Oraliq natija qayd etiladi, o'quvchilar bilan birgalikda sabab-oqibat aloqalari aniqlanadi, keyingi masalalar qo'yiladi.

Bizning kuzatishlarimiz sog'lom turmush tarzi motivatsiyalarini shakllantirish jarayoni, yuqorida biz aytib o'tgan o'qitish (bilish va amaliy) usullaridan hamda ayrim uslubiy amallardan foydalanishga asoslanganligini ko'rsatadi.

Sog'lom turmush tarziga gorizontol o'qitish jarayoni ta'limning, tarbiya va rivojlanishning turli vosita va usullaridan fanlararo, shuningdek umumiy va jismoniy madaniyat, asosiy va qo'shimcha ta'lim, oilaviy tarbiya, o'zini mustaqil tarbiyalash bilan o'zaro bog'lanish asosida keng foydalanib amalga oshirishini tavsiya etamiz.

Foydalanilgan adabiyotlar ro'yxati:

1. O'zbekiston Respublikasi Prezidentining "O'zbekiston Respublikasini yanada rivojlantirish bo'yicha Harakatlar strategiyasi to'g'risida"gi Farmoni // Harakatlar strategiyasi asosida jadal taraqqiyot va yangilanish sari. – T.: G'afur G'ulom nomidagi nashriyot-matbaa ijodiy uyi, 2017. – 92 b.

2. Prezident Shavkat Mirziyoevning O'zbekiston Respublikasi davlat mustaqilligining yigirma yetti yilligiga bag'ishlangan tantanali marosimdagi nutqi // –Xalq so'zi||, 2018 yil 1 sentyabr

3. Qurbonov Sh. Q. Ehtiyojdan ko'p va kam ovqatlanish sabablari, oqibatlari, fiziologik mexanizmlari va oldini olish yo'llari. /O'zb.biol jurn. 2004, № 3, 94-107 betlar.

4. Xankeldiev SH.X., Abdullaev A.A. Problemi postroeniya normativnix osnov gosudarstvennix standartov po fizicheskomu vospitaniyu. //Fan-sporta, 2005, № 1 – s. 20-23

5. Shayxova X.O., Tillaeva G.H. Sog'lom turmush tarzi va yoshlar kamoloti. -T.: Falsafa va huquq in-ti, 2007. - 60-bet.

RUHIY RIVOJLANISHI SUSTLASHGAN BOLALAR LUGAT BOYLIGINI RIVOJLANTIRISH**B.Obidova****Qo'qon universiteti talabasi,****N.Q.Abidova****Qo'qon universiteti dotsenti****Pedagogika fanlari bo'yicha falsafa doktori (PhD)**

Annotatsiya ruhiy rivojlanishi sustlashgan bolalarning ehtiyoji uning jamiyatga va maxsus ruhiy rivojlanishi sustlashgan bolalarning imkoniyatlari haqida yoritilgan. Jamiyatda Imkoniyati cheklangan bolalarga nisbatan yanglish fikr va munosabatlar bildirilgan. Integratsiyalashgan ta'lim haqida ma'lumot berilgan.

Kalit so'zlar ruhiy rivojlanishi sustlashgan bolalar, integratsiya, reabilitatsiya, funksional, huquq, uzviylik, fikr

Ruhiy rivojlanishi sustlashganlik tushunchasi- aqli zaiflik singari ruhiy- pedagogik tushuncha bo'lib, bolalarning ruhiy rivojlanishini orqada qolishini ifodalaydi. Bunday orqada qolishning asosiy sabablariga bosh miyaning minimal, yuzaki, yengil zararlanishi kiradi. Nohush ijtimoiy omillar asosiy sabab emas, balki ikkilamchi sababga kiradi.

Rivojlanishning orqada qolishi deganda, biz bolaning ruhiy rivojlanishini bola yoshiga mos kelmasligini tushunamiz. Bunday nomutanosiblik o'z vaqtida tashkil etilgan yordam natijasida bartaraf etilishi mumkin.

Maktabgacha yosh- bolalar hayotidagi eng muhim davr bo'lib, bu davrda bolaning tashqi olam haqidagi bilimlari kengayadi va maktab ta'limiga tayyorlanadi. Tashqi olam haqidagi bilimlarni olish va o'z fikrlarini bildirishlari uchun bolalar nutqi rivojlangan bo'lishi kerak. Ruhiy rivojlanishi sustlashgan bolalar nutqi esa yaxshi rivojlanmagan bo'ladi. Bir guruh olimlarning fikricha, ruhiy rivojlanish sustlashish zamirida markaziy nerv sistemasining minimal organik buzilishi yotsa, aksariyat mualliflar- miyaning minimal disfunktsiyasi yotadi,- deb aytadilar. M.S.Pevzner, I.F.Markovskaya ruhiy rivojlanishi sustlashishning kelib chiqishi bosh miyaning peshona qismi pishib yetilmaganligi natijasi deb biladilar.

Ruhiy rivojlanishi sustlashgan bolalardagi nutq nuqsonlari ko'p hollarda tizimli xarakterga ega bo'lganligi sababli, nutq tizimining ko'p tomonlarini qamrab olgan, ya'ni bunday bolalar o'ziga xos ravishda rivojlangan.

Ruhiy rivojlanishi sustlashgan bolalarda ham impressiv ham ekspressiv nutq, ogzaki va yozma nutq kamchiliklari ko'p uchraydi.

Z.Trjesoglovaning ta'kidlashicha, ruhiy rivojlanishi sustlashgan bolalarning impressiv nutqida, nutqiy idrokni, nutqiy tovushni, ayrim so'zlar mazmunini, to'liqsiz, kamchilik bilan farqlash kuzatiladi. Ruhiy rivojlanishi sustlashgan bolalarning ekspressiv nutqida tovushlar talaffuzi buzilishi, lugat boyligining kambagalligi, nutq grammatik tizimining kerakli darajada shakllanmaganligi kuzatiladi. (N.Y.Boryakova, G.I.Jarenkova, A.D.Koshedova, YE.V.Malseva, B.F. Sobatovich, R.D.Triler, S.G.Shevchenko).

Ruhiy rivojlanishi sustlashgan bolalarning lugat boyligi rivojlanishi bolaning tashqi olam haqidagi ma'lumotlarni idrok qilishi, aniqlashi va anglashiga chambarchas bogliqdir. Lugatning kambagalligi hamda noaniqligi so'zlarni bir-biridan ma'lum jihatdan farqlay olmasligi, ya'ni differentsiallanmaganlik ularga xosdir. Ruhiy rivojlanishi sustlashgan bolalar lugat asosan sodda va kundalik lugat bilan chegaralanadi.(S.G.Shevchenko, YE.V.Malseva, Z.Treyesoglova).

Ruhiy rivojlanishi sustlashgan bolalar lugatining o'ziga xosligi atrofdagi olam qonun-qoidalari, hodisalarini anglashda qiyinchiliklar, obyektiv olam haqidagi tasavvurning cheklanganligi haqidagi tasavvurning cheklanganligida hamda aqliy faoliyatning o'ziga

xosligida namoyon bo'ladi. Bola lugat boyligining shakllanishi esa, uning psixik rivojlanishi va tevarak olam haqidagi tasavvurlarini rivojlanishiga bogliq.

Maktabgacha yoshdagi bolalarni jismoniy, fiziologik, psixologik jihatdan taraqqiy topganliklari, zarur ko'nikma va malakalarning shakllanganligi muhim hisoblanadi. Bolalarni psixik jihatdan tayyorgarliklarining mezonlari quyidagilar:

- 1) Atrof muhit haqidagi bilimlar va tasavvurlarning kengligi;
- 2) Aqliy jarayonlarning faolligi;
- 3) Nutqning to'liq egallanganligi. So'z boyligining rang-barangligi, boglangan nutqning shakllanganligi;
- 4) Bilish jarayonlarida turli qiziqishlarning rivojlanganligi; ruhiy rivojlanishi sustlashgan bolalar
- 5) Odob-axloq malakalarining tarkib topganligi.

YE.I.Skiotis fikricha ruhiy rivojlanishi sustlashgan bolalar mustaqil nutqida faqatgina o'zga tanish bo'lgan kundalik hayotda ko'p ishlatiladigan lugatdangina foydalaniladilar. (Zikeyev A.G.)

Ruhiy rivojlanish sustlashganlikda ruhiy rivojlanish tezligi, surati sekinlashgan bo'ladi. Yuqoridagilar bilan birga, ruhiy rivojlanish sustlashgan bolalarda intellektual tomonlarga nisbatan ko'proq, hissiyotbuzilishlari yetakchi o'rinda turadi. Bu buzilishlar ruhiy yoki jismoniy infantilizm ko'rinishlarida namoyon bo'ladi. Infantilizm – tom ma'nodagi “bolalikdir”, bolaning umumiy qiliqlari, qiziqishlari o'z yoshiga mos bo'lmay, balki, birmuncha yosh bolalarni eslatsa, biz bunday bolalarga nisbatan, psixo – fizik infantilizm iborasini qo'llaymiz. Masalan, bola 7 yoshga kirib, maktabga borish muddati kelgan bo'lsa –da, bola o'zini 5 yoshli boladek tutadi. Unda jonli, o'zidan yosh bolalardagidek qiziqishlar bo'ladi. Agar bola yana biror yil taraqqiyot etsa, o'z tengdoshlariga o'xshab ketishi mumkin.

Lugat—til tizimining muhim qismi bo'lib, umumta'lim va amaliy ahamiyatga ega. Lugatning boyligi bola nutqini yuqori rivojlanayotganligidan dalolat beradi, shuning uchun lugat boyligini rivojlantirish muammosi bugungi kun logopediyasida muhim o'rinni egallaydi.

So'z o'zida asosiy til birligini ifodalaydi, u murakkab qurilishga ega bo'lib, quyidagi asosiy qismlardan iborat, mazmunni anglatib, predmet tegishlilikini; lugaviy ma'noga, so'zni tushuncha bilan moslashishiga, kontekstli mazmunga ega. So'z bir-biri yuilan ma'no jihatdan bo'lanib, aniq leksik tizimni tashkil etadi. Murakkab ma'noviy boglanishlar semantik maydonni, leksik tizimlilikni shakllantiriladi. Lugat rivojlanishi jarayonida so'z paradigmatic va sintagmatic bogliqlik tizimiga qo'shiladi. Bu so'z ma'nosining tizimli aspekti hisoblanadi.

Umumdidaktik tamoyillar lugat boyligini shakllantirish jarayonini pedagogik ta'sirni belgilash imkonini beradi:

1. So'z ustida ishlash maktabgacha yoshdagi bolalarni atrof olam bilan tanishtirish va bilish faoliyatlarini rivojlantirish bilan olib boriladi
2. Lugatni rivojlantirish nutqni to'liq rivojlantirish bilan uzviy bogliq ravishda olib boriladi.
3. Lugat ishi bilan bogliq barcha vazifalar bitta va aniq ketma-ketlikda hal etiladi.
4. Ruhiy rivojlanishi sustlashgan bolalarni lugat boyligini rivojlantirish psixik jarayon va aqliy qobiliyatni rivojlantirish bilan birgalikda olib boriladi.

Biz tomondan taklif etilgan lugat ustida ishlash tizimi 3 ta bosqichda o'z ichiga oladi:

Birinchi bosqich. Leksik birliklar haqidagi tasavvurlar va birlamchi amalga oshirish;

A) yangi so'z bilan tanishtirish, bolalar diqqatini shu so'zga qaratish, nutqiy sharoitlarni tashkil etish, kommunikativ tashabbusni rivojlantirish;

B) so'zni talaffuzini aniqlashtirish

Ikkinchi bosqich. Mashqlar bajarish jarayonida so'zning leksik ma'nosini kengaytirish va aniqlash

- A) nutqiy tayanch sifatida funksional-semantik grafik sxemalarni qo'llash;
- B) nutqiy mashqlar, topishmoqlar
- V) so'zlarni leksik-semantik birligini, bu bogliqliklarni turli-tumanligi;
- G) leksik birliklarni ularni semantik, paradigmatic va sintagmatik tavsiflarini qo'llash xususiyatlarini o'zlashtirish;

Uchinchi bosqich. So'zlarni boglangan, mustaqil nutqda qo'llash, faollashtirish:

- A) dialoglar, boglangan nutqga tayyorlash;
- B) gapirib berish, hikoya qilish, dramalashtirish.

Taklif etilgan lugat boyligini rivojlantirish ish tizimi individual, guruhli va kichik guruhli mashgulotlarda amalga oshiriladi. Lugat ishi tarbiyachi bilan hamkorlikda nafaqat mashgulotlarda, mashgulotlardan tashqari o'yin, mehnat, ijodiy va maktabgacha yoshdagi bolalar maishiy faoliyati jarayonida olib borildi. Nutqiy korreksion ishni guruhli mashgulotlarda rivojlantirishni rejalashtirilishida biz bolalarni atrof-olam haqidagi bilimlari va tasavvurlari hisobga olish lozimligini alohida e'tiborga olish zarurligini e'tirof etamiz.

Foydalanilgan adabiyotlar ro'yxati:

1. K.K.Mamedov, G.B. Shoumarov, V.L.Godobed "Ruhiv rivojlanishi sustlashgan bolalar haqida" Toshkent 1993 y "O'qituvchi"
2. I.D.Konenkova «Obsledovaniye rechi doshkolnikov S ZPR» Moskva 2004 g Izd «Gnom i D»

**INKLUZIV TA'LIM JARAYONIDA AQLI ZAIF BOLALARGA MATEMATIKA O'QITISH
VAZIFALARINI O'ZIGA XOS XUSUSIYATLARI**

M.Abdullayeva
Qo'qon universiteti talabasi,
N.Q.Abidova
Qo'qon universiteti dotsenti
Pedagogika fanlari bo'yicha falsafa doktori (PhD)

Annotatsiya Maqolada Inklyuziv ta'limga bo'lgan ehtiyoj uning jamiyatga va maxsus ehtiyojli bolalar uchun imkoniyatlar haqida yoritilgan. Jamiyatda Imkoniyati cheklangan bolalarga nisbatan yanglish fikr va munosabatlar bildirilgan. Integratsiyalashgan ta'lim haqida ma'lumot berilgan.

Kalit so'zlar: Inklyuziv, integratsiya, reabilitatsiya, funksional, huquq, uzviylik, fikr, dialektik, uzviylik

Mustaqilligimiz poydevorini mustaxkamlash hamda O'zbekistonni buyuk davlatga aylantirishda ta'lim-tarbiya ishlarini oqilona yo'lga qo'yish, yoshlarni zamonaviy ilm-fan, madaniyat, texnika va texnologiya yutuqlari bilan muntazam ravishda tanishtirib borish muxim axamiyatga ega. Zero, taraqqiyot taqdirini ma'naviy jixatdan yetuk, irodasi baquvvat, iymoni butun, zamonaviy fikrlaydigan, muayyan kasb-xunarga ega bo'lgan yuksak salohiyatli kishilar xal etadi.

Alohida ta'lim ehtiyojlari bo'lgan bolalarni ijtimoiy qo'llab-quvvatlash, ularga sifatli ta'lim-tarbiya berish, me'yorda rivojlanayotgan tengdoshlari singari o'z qobiliyati va imkoniyatlaridan foydalana oladigan inson qilib voyaga yetkazish, ularning jamiyatga erta, samarali va muvaffaqiyatli ijtimoiylashuvini ta'minlash dolzarb masalalar sirasiga kiradi.

Zamonaviy jamiyatning muhim vazifalaridan biri – bu alohida ehtiyojli bolalarga g'amxo'rlik qilish va ularga birinchi navbatda inklyuziv ta'limni joriy etish orqali sifatli ta'lim olishlari uchun zarur shart-sharoitlarni yaratishdir.

Jamiyatimizda ijtimoiy, iqtisodiy, siyosiy o'zgarishlar yuz berayotgan bir vaqtda Vatan ravnaqini ko'zlash maqsadida asosiy e'tibor yoshlarning aqliy, ahloqiy, jismoniy barkamoligiga demak, har tomonlama yetuk, sog'lom avlodni o'stirishga qaratilyapti. Birinchi Yurtboshimiz aytganlaridek, "Kelajak avlod haqida qayg'urish, sog'lom, barkamol naslni tarbiyalab yetishtirishga intilishi bizning milliy xususiyatimizdir. Farzandlari sog'lom yurt, qudratli bo'ladi, qudratli yurtning farzandlari sog'lom bo'ladi".^[1] Sog'lom avlodni barkamol shaxs qilib shakllantirish g'oyatda ma'suliyatli vazifa, shu bilan birga insonparvar siyosat natijasidir. O'zbekiston Respublikasi Prezidenti Shavkat Mirziyoev aytganlaridek: «Biz jamiyatimizdagi quyi pog'onadagi tartib, intizom va mas'uliyatni mutlaqo o'zgartirmoqchimiz. Eng zaif tomonimiz - yoshlar bilan shug'ullanmayapmiz. Buni gapirish oson, endi shug'ullantiradigan tizim joriy etishimiz kerak. Mas'uliyatli odamlarni shu lavozimlarga qo'yishimiz kerak.»^[2] Hayotimizni hal etuvchi muhim masalalar qatorida ta'lim-tarbiya tizimini tubdan o'zgartirish, uni yangi zamon talabi darajasiga ko'tarish, barkamol avlod kelajagiga ham daxldor qonun loyixalari mavjud. Millatning alohida himoyaga muhtoj nogiron shaxslarga bo'lgan munosabati jamiyatning ma'naviy va axloqiy ko'rsatkichlarida ifodalanadi."Ta'lim to'g'risida"gi Qonunning 23-bandi jismoniy yoki ruhiy rivojlanishida nuqsonlari bo'lgan bolalar va o'smirlarni o'qitish, ularni tarbiyalash, da'volash, reabilitatsiya qilish uchun ixtisoslashtirilgan yoki umumta'lim muassasalariga yuborish va ulardan chiqarish ota-onalarning yoki boshqa qonuniy vakillarning roziligi bilan psixologik-tibbiy-pedagogik komissiyaning xulosalariga binoan

amalga oshirilish hamda ixtisoslashtirilgan ta'lim muassasalarining o'quvchilari qisman yoki to'la Davlat ta'minotida bo'lishi qayd etilgan.

Yoshlarimizning mustaqil fikrlaydigan, yuksak intellektual va ma'naviy salohiyatga ega bo'lib, dunyo miqyosida o'z tengdoshlariga hech qaysi sohada bo'sh kelmaydigan insonlar bo'lib kamol topishi, baxtli bo'lishi uchun davlatimiz va jamiyatimizning bor kuch va imkoniyatlarini safarbar etamiz.

Biz amalga oshirayotgan iqtisodiy islohotlar va ijtimoiy o'zgarishlarning samarasi, birinchi navbatda, aholining moddiy ahvoli va farovonligini, uning hayot darajasi va sifatini oshirishga qay darajada ta'sir ko'rsatayotgani bilan o'lchanadi.

Shu maqsadda ish haqi, pensiya, nafaqa va stipendiyalar miqdorini bosqichma-bosqich oshirib borish bo'yicha biz aniq chora-tadbirlarni rejalashtirganmiz va ular albatta amalga oshiriladi.

2017 yildan boshlab aholini, avvalambor, litseylar, kasb-hunar kollejlari va oliy o'quv yurtlari bitiruvchilarini ish bilan ta'minlash masalasi bo'yicha yangi tizim joriy etiladi.

2017-2021 yillarga mo'ljallangan 15 ta maqsadli dasturning ayrimlari qabul qilinib, ularning ijrosiga kirishildi va yaqin vaqt ichida shu yo'nalishdagi boshqa dasturlarning barchasini tasdiqlash bo'yicha ishlar to'liq yakunlanadi.

Hamamizni tarbiyalagan, voyaga yetkazgan - shu xalq. Barchamizga tuz-nasiba bergan ham - shu xalq. Bizga ishonch bildirgan, rahbar kilib saylagan ham aynan shu xalq.

Shunday ekan, biz birinchi navbatda kim bilan muloqot qilishimiz kerak - odamlarimiz bilan.

Oldimizda turgan keng ko'lamlı vazifalarni samarali hal etish, eng avvalo, davlat rahbari sifatida shaxsan mendan, davlat hokimiyatining uchta tarmog'idan, shuningdek, barcha rahbar va mansabdor shaxslardan qat'iy intizomni talab etadi.

Ishimizni to'g'ri tashkil etish, uning samaradorligini ta'minlash, butun boshqaruv tizimi faoliyatini sifat jihatidan zamon talablari darajasiga ko'tarishni butun hayotning o'zi talab etmoqda.

Albatta, biz rejalashtirayotgan barcha o'zgarishlarning nihoyatda ko'pqirrali va o'ta muhim ekanini men chuqur tushunaman.

Biroq, yo'limizda qanday to'siq va qiyinchiliklar, keskin va dolzarb muammolarga duch kelsak ham, shoshma-shosharlik bilan, pala-partish qarorlar qabul qilishga, yaxshi o'ylab qurilmagan xatti-harakatlarga yo'l qo'yishga haqqimiz yo'q.

Bizning vazifamiz - to'plangan tajriba va ilg'or xalqaro amaliyotga suyangan holda, o'zimizning taraqqiyot va yangilanish modelimizni qat'iy amalga oshirishdan iborat. Shu borada yaqin va o'rta muddatga belgilangan marralarga erishish uchun qat'iyat bilan harakat qilishimiz zarur.

Shu maqsadda 2017-2021 yillarda O'zbekistonni yanada rivojlantirish bo'yicha Darakat strategiyasini ishlab chiqish yaqin kunlarda yakunlanadi.

Bu siyosatning asosiy maqsadi shundan iboratki, biz har bir fuqaro o'zining kuch va imkoniyati, qobiliyati va salohiyatini ro'yobga chiqarishi uchun keng sharoit va imkoniyat yaratib berishimiz kerak.

Oldimizda turgan mustaqil buyuk davlat qurishdek murakkab va sharaflı ish darajasini yangi sifat bosqichiga ko'tarish uchun astoyidil harakat qilmog'imiz darkor. Har qanday ulug' maqsadlarga yetishish, yangi jamiyat, farovon turmushni qurish, inson zotiga munosib go'zal hayot barpo etish, avvalo, shu jamiyat a'zolari bo'lgan komil insonlarga, kelajak barkamol avlodga bog'liq ekanini esda tutishimiz lozim.

Har bir alohida yordamga muxtoj bola o'zicha alohida xususiyatlarga ega bo'ladi. Ya'ni unda umumiy, ruhiy xususiyatlaridan farqlanuvchi individual xususiyatlar mavjud.

Bolaning ilk rivojlanish davrida bosh miya po'stlog'ining organik jarohatlanishi aqliy zaiflikka sabab bo'ladi. Aqli zaif bolaning me'yorida rivojlanayotgan tengdoshidan farq qilishga olib keladi. Bir yoshdan boshlab aqli zaif bolalarda me'yor rivojlanishidan chetlashish kuzatiladi. Ular uzoq vaqtgacha harakatlanayotgan ob'ektni kuzatmaydilar, ularda bosh miya po'stlog'ining inteurativ funksiyasi buziladi.

Bolaning ilk rivojlanish davrida bosh miya po'stlog'ining organik jarohatlanishi aqliy zaiflikka sabab bo'ladi. Aqli zaif bolaning me'yorida rivojlanayotgan tengdoshidan farq qilishga olib keladi. Bir yoshdan boshlab aqli zaif bolalarda me'yor rivojlanishidan chetlashish kuzatiladi. Ular uzoq vaqtgacha harakatlanayotgan ob'ektni kuzatmaydilar, ularda bosh miya po'stlog'ining inteurativ funksiyasi buziladi. Bu esa oligofreniyada nuqson tuzilishining asosiy jabhalaridan biri. Har bir alohida yordamga muhtoj bola o'zicha alohida xususiyatlarga ega bo'ladi. Ya'ni unda umumiy, ruhiy xususiyatlaridan farqlanuvchi individual xususiyatlar mavjud.

Foydalanilgan adabiyotlar ro'yxati:

1. Mirziyoyev SH.M. "Erkin va farovon, demokratik O'zbekiston davlatini mard va olijanob xalqimiz bilan birga quramiz" mavzusidagi O'zbekiston Respublikasi Prezidenti lavozimiga kirishish tantanali marosimiga bag'ishlangan Oliy Majlis palatalarining qo'shma majlisidagi nutqi. – T.: "O'zbekiston", 2016. – 56 b.

2. Mirziyoyev SH.M. "Qonun ustuvorligi va inson manfaatlarini ta'minlash – yurt taraqqiyoti va xalq farovonligi garovi" mavzusidagi O'zbekiston Respublikasi Konstitusiyasi qabul qilinganining 24 yilligiga bag'ishlangan tantanali marosimdagi ma'ruzasi. – T.: "O'zbekiston", 2017. – 48 b.

3. Mirziyoyev SH.M. Tanqidiy tahlil, qat'iy tartib-intizom va shaxsiy javobgarlik – har bir rahbar faoliyatining kundalik qoidasi bo'lishi kerak. –T.: "O'zbekiston". – 2017.- 102 b.

4. Mirziyoyev SH.M. Buyuk kelajagimizni mard va olijanob halqimiz bilan birga quramiz. – T.: "O'zbekiston", 2017. – 488 b.

**MAKTABGACHA TA'LIM TASHKILOTLARIDA MILLIY-MADANIY AN'ANALAR
QADRIYATINI OSHIRISH**

**Mirzakarimova Moxlaroy Zohidjon qizi,
Tursunova Gullola Azimjon qizi,
Qo`qon Universiteti Maktabgacha ta`lim
(sirtqi) yo`nalishi talabasi
Imomova Nozimaxon Avazxonovna
Qo`qon Universiteti Ta'lim kafedrası
falsafa fanlar doktori (PhD)**

Annotatsiya:Ushbu bitiruv malakaviy ishida xalqimizda bolalarga qadr-qimmat, burch va ma'suliyatni his etish halollik va rostgo'ylik, yaxshilik kabi xislatlarga ega bo'lish lozimligi qadim-qadimdan pand-nasihat vositasida uqtirilgan bo'lib, maktabgacha ta'lim tashkilotlarida maktabgacha yoshdagi bolalarni milliy madaniy an'analar qadriyatlar asosida tarbiyalash va boshqa millatlar madaniyatining o'ziga xos xususiyatlari mazmuni hamda oilada bolalarni milliy qadriyatlar vositasida axloqiy tarbiyalashning shakl, usul va yo'llari xususida so'z yuritiladi.

Kalit so'zlar: milliy qadriyat, madaniy-tarixiy meros, ma'naviy tarbiyalash, vatanparvarlik hissi, milliy qadriyatlar tizimi, o'z o'rnini saqlash, qon-qardoshlik, ma'naviy yaqinlik, o'tmish va ma'naviy meros, ona yurt tuyg'usi, xalq og'zaki ijodi, milliy qadriyatlar, maqollar, matallar, topishmoqlar, tarbiya.

Barchamizga yaxshi ma'lumki, har bir davlatning barqaror taraqqiyoti hamda rivojlanishi inson omiliga, xususan, yosh avlodning ilmiy, ijodiy va ma'naviy salohiyatiga bog'liq. Bugungi kunda yoshlar tarbiyasi muammolari deyarli barcha mamlakatlar uchun umumiy masaladir. Yoshlar tarbiyasi mavzusi bo'yicha O'zbekiston Respublikasi Prezidenti Sh.Mirziyoev BMT Bosh Assambleyasi 72-sessiyasida shunday dedi: "Bugungi dunyo yoshlari - son jihatidan butun insoniyat tarixidagi eng yirik avloddir, chunki ular 2 milliard kishini tashkil etmoqda.Sayyoramizning ertangi kuni, farovonligi farzandlarimiz qanday inson bo'lib kamolga etishi bilan bog'liq. Bizning asosiy vazifamiz - yoshlarning o'z salohiyatini namoyon qilishi uchun zarur sharoitlar yaratish, zo'ravonlik g'oyasi "virusi" tarqalishining oldini olish. Buning uchun yosh avlodni ijtimoiy qo'llab-quvvatlash, uning huquq va manfaatlarini himoya qilish borasidagi ko'p tomonlama hamkorlikni rivojlantirish lozim, deb hisoblaymiz. O'zbek xalqining asriy an'analari, jumladan, tarbiya sohasidagi an'analari ajdodlarimizning tabarruk dini bilan bog'liq. Yoshi kattalarga salom berish, ularni hurmat qilish, yoshi kichiklar va kuchsizlarni avaylash, ilm olish va kasb o'rganishga da'vat, halol mehnat qilishga chaqirish, qo'shnilar bilan xushmuomala bo'lish kabi an'analar ozbeklar oilalarida, ularning dinga munosabatlaridan qat'iy nazar, yoshlarga singdirib kelingan. Yoshlar tarbiyasida islom ma'rifatining muhim o'rnini e'tiborga olib, O'zbekiston Respublikasining Prezidenti Sh.M.Mirziyoev 2017-2018-yillarda qator g'oyalar va tashabbuslarni ilgari surdi. Jumladan, Samarqand viloyatida Imom Buxoriy xalqaro ilmiy tadqiqot markazi, Termizda Imom Termiziy ilmiy tadqiqot markazi va Toshkentda O'zbekistondagi Islom sivilizatsiyasi markazini tashkil qilish to'g'risida davlat rahbari va Vazirlar Mahkamasining tegishli qarorlari qabul qilindi. Buyuk ajdodlarimizning bebaho ilmiy-ma'rifiy meroslarmi o'rganishdan tashqari, ushbu muassasalarning asosiy vazifasi yoshlarni buyuk va shonli o'tmishga hurmat hamda iftixor bilan qarash, ulug' ajdodlarga munosib avlod bo'lishga, ilm va ma'rifat olishga intilish ruhida tarbiyalashdan iborat.

YUNESKO Bosh konferensiyasining 1995 yil 16 noyabrda bo'lib o'tgan 28-sessiyasida Bag'rikenglik tamoyillari to'g'risidagi Deklaratsiya qabul qilingan edi. Shundan buyon mazkur sana "Xalqaro bag'rikenglik kuni" sifatida nishonlab kelinadi. Bundan ko'zlangan asosiy maqsad dunyo xalqlarini bag'rikenglikka, tinchlikni asrab-avaylashga hamda ijtimoiy-iqtisodiy farovonlikka erishishga chorlashdir.

"O'zbekiston Respublikasida barcha fuqarolar bir xil huquq va erkinliklarga ega bo'lib, jinsi, irqi, millati, tili, dini, ijtimoiy kelib chiqishi, e'tiqodi, shaxsi va ijtimoiy mavqeidan qat'i nazar, qonun oldida tengdirlar".

Shu ma'noda, mamlakatimizda istiqloq yillarida millatlararo ahillik va konfessiyalararo totuvlikni mustahkamlash, ma'naviy-axloqiy tarbiyani kuchaytirish bo'yicha aniq maqsadga yo'naltirilgan chora-tadbirlar amalga oshirilmoqda. Bu barcha sohada olib borilayotgan keng ko'lamlı islohotlar, xalqimiz turmush darajasini yanada yuksaltirish yo'lidagi ezgu sa'y-harakatlarning muhim asosi bo'lib xizmat qilayotir.

Ular "xalq diplomatiyasi" mexanizmidan faol foydalangan holda, tinch hamda farovon hayotni asrash, xorijiy mamlakatlar bilan do'stona munosabatlar va madaniy-ma'rifiy aloqalarni rivojlantirish, chet eldagi hamyurtlarimiz bilan yaqin hamda o'zaro manfaatli munosabatlarni yo'lga qo'yishga salmoqli hissa qo'shayapti. Mamlakatimiz ta'lim muassasalarida o'qish 7 tilda olib borilmoqda. Teleko'rsatuv va radioeshittirishlar 12 tilda efirga uzatilayotir, gazeta hamda jurnallar 10 dan ortiq tillarda chop qilinayapti.

Aytish kerakki, mazkur yo'nalishdagi islohotlar Prezidentimiz SHavkat Mirziyoyev rahnamoligida butunlay yangicha ma'no-mazmun kasb etib bormoqda. Chunonchi, 2017 — 2021 yillarda O'zbekiston Respublikasini rivojlantirishning ustuvor yo'nalishlaridan biri Xavfsizlik, diniy bag'rikenglik va millatlararo totuvlikni ta'minlash hamda chuqur o'ylangan, o'zaro manfaatli va amaliy tashqi siyosat etib belgilangan. Bugun shu asosda aholi, ayniqsa, yoshlar ongida insonparvarlik qadriyatlarini, turli millatlar vakillari o'rtasida o'zaro hamjihatlikni, yaqin qo'shnilarimiz bilan do'stona aloqalarni mustahkamlashga qaratilgan ezgu ishlar olib borilayotir.

Davlatimiz rahbarining joriy yil yanvar oyida respublikamizdagi milliy madaniy markazlar faollari bilan uchrashib, ular bilan dildan muloqot qilgani, takliflari hamda fikr-mulohazalarini eshitgani ham bag'rikenglikning yuksak namunasi bo'ldi. Qolaversa, Yurtboshimizning 2017 yil 19 maydagi "Millatlararo munosabatlar va xorijiy mamlakatlar bilan do'stlik aloqalarini yanada takomillashtirish chora-tadbirlari to'g'risida"gi Farmoniga muvofiq, Respublika baynalmilal madaniyat markazi hamda O'zbekiston xorijiy mamlakatlar bilan do'stlik va madaniy-ma'rifiy aloqalar jamiyatlari kengashi negizida O'zbekiston Respublikasi Vazirlar Mahkamasi huzuridagi Millatlararo munosabatlar va xorijiy mamlakatlar bilan do'stlik aloqalari qo'mitasi tashkil etildi.

— Qo'mita zimmasiga jamiyatda millatlararo totuvlik hamda bag'rikenglikni ta'minlash, tinchliksevar siyosatni, mamlakat hayotining barcha sohasida erishilgan yutuq va muvaffaqiyatlarni keng targ'ib qilish, xalqaro hamjamiyat, shu jumladan, chet eldagi hamyurtlarimiz diasporasi bilan do'stlikni mustahkamlashga doir davlat siyosatini izchil amalga oshirish vazifasi yuklatildi,

— deydi O'zbekiston Respublikasi Vazirlar Mahkamasi huzuridagi Millatlararo munosabatlar va xorijiy mamlakatlar bilan do'stlik aloqalari qo'mitasi raisi o'rinbosari Kamoliddin Eshonxo'jaev.

— Prezidentimiz g'amxo'rliги tufayli poytaxtimizning Bobur ko'chasida joylashgan muazzam bino O'zbekiston Respublikasi Vazirlar Mahkamasi huzuridagi Millatlararo munosabatlar va xorijiy mamlakatlar bilan do'stlik aloqalari qo'mitasiga berildi. SHuningdek, bu binoning yonida joylashgan bog' "Do'stlik bog'i" deb nomlandi. Bog' hududida O'zbekistonda istiqomat qilayotgan millatlar vakillarining o'ziga xos

madaniyati, urf-odatlarini hamda pazandachilik an'analarini namoyish etishi uchun sharoitlar yaratilayotgani barchamizni behad quvontirdi. Bu juda katta imkoniyat va ayni paytda yuksak mas'uliyatdir. SHu orqali xalqimiz turli millatlarga mansub madaniyatlar haqida kengroq ma'lumotga ega bo'ladi.

Ayni paytda milliy madaniy markazlarga amaliy hamda metodik yordam ko'rsatib, ularning tashabbuslarini qo'llab-quvvatlab, millati, irqi va diniy e'tiqodidan qat'i nazar, fuqarolar ongida ko'p millatli yagona oila tuyg'usini mustahkamlash, "O'zbekiston — umumiy uyimiz" tamoyilini amalga oshirish bo'yicha joylarda turli anjumanlar, uchrashuvlar, festivallar o'tkazmoqdamiz. Ularda milliy madaniy markazlar vakillari faol qatnashayotir. O'z navbatida, muqaddas zaminimizda turli millat hamda elatlar vakillarining an'ana va urf-odatlarini rivojlantirishi, milliy hamda diniy bayramlarini emin-erkin nishonlashi uchun ham zarur shart-sharoitlar yaratilgan. Bularning barchasi o'zaro hamjihatlikni yanada ta'minlashga xizmat qilayapti.

— O'zbek va qirg'iz xalqlari azaldan bir daryodan suv ichib, yaqin do'st hamda qo'shni sifatida yashab kelgan. Tariximiz, madaniy va diniy qadriyatlarimiz, an'anayu urf-odatlarimiz mushtarak,

— deydi O'zbekiston qirg'iz milliy madaniy markazi raisi Rahmatulla Jabborov.

— Ikki davlat rahbarlarining siyosiy irodasi hamda sa'y-harakatlari natijasida mamlakatlarimiz o'rtasidagi hamkorlik, xalqlarimiz o'rtasidagi do'stlik va yaxshi qo'shniçilik munosabatlari yanada mustahkamlandi. Hukumatlar hamda hududlar darajasida delegatsiyalar tashriflari amalga oshirilayotgani ulkan samaralar berayotir. CHegaralardagi nazorat-o'tkazish punktlari faoliyati qayta tiklanishi natijasida aholi emin-erkin harakatlanishi uchun engilliklar yaratilayapti. Bundan hamma behad xursand.

Bugungi kunda respublikamizda qirg'iz millatiga mansub 300 ming nafardan ziyod aholi istiqomat qilmoqda. SHuni mamnuniyat bilan qayd etish joizki, ularning har biri O'zbekistonni o'z Vatani, uning rivojiga hissa qo'shishni esa muqaddas burchi, deb biladi.

Darhaqiqat, mamlakatimizda yashayotgan barcha millat va elatlar vakillari yaxlit holda O'zbekiston xalqini tashkil etadi. Ular bir-birlari bilan hamjihat bo'lib, yurtimiz ravnaqi yo'lida sidqidildan mehnat qilmoqdalar. Zero, bag'rikenglik tinçlikning bosh mezoni bo'lsa, tinçlik yuksak taraqqiyot garovidir.

Bolalar tarbiyasida tarixiy tajribalardan kelib chiqqan holda xalq tarbiyaning bir butun, yaxlit tizimini yaratdi. Bunda o'git-nasihatning ahamiyati kattaligi ta'kidlangan. Bu metod asosida tarbiyalashda xalq maqollaridan o'rinli foydalanilgan. Qadr-qimmat, burch va ma'suliyatni his etish halollik va rostgo'ylik, yaxshilik kabi xislatlarga ega bo'lish lozimligi pand-nasihat vositasida uqtirilgan. O'git-nasihat ertaklarda ham ko'p qo'llanilgan. CHunki ertaklar hayot maktabi bo'lib, ularda pand-nasihatning natijasi, echimi o'zini namoyon etadi. O'zbek xalqining milliy qadriyatlarida namuna ko'rsatish metodi ham ko'p qo'llaniladi. «Ravshanxon» dostonida ham ota, kampir, aka-ukalarda barcha ijobiy xislatlar mavjud bo'lib, insonparvarlik namunasini ko'rishimiz mumkin.

Xulosa o'rnida, maktabgacha ta'lim yoshidagi bolalarning qiziqish va qobiliyatlarining milliy shakllarini rivojlantirish maktabgacha ta'lim tashkiloti oldiga qo'yilgan muhim vazifalardandir. Maktabgacha ta'lim yoshidagi bolalarning qiziqish va qobiliyatlari -ma'naviy manbalar va hozirgi zamon talablari va ehtiyojlari nazarda to'tgan xolda, tarbiyachilarning tarbiyalanuvchi bilan aniq bir maqsadga qaratilgan o'zaro amaliy va nazariy muloqatida namoyon bo'ladi.

Foydalanilgan adabiyotlar ro'yxati:

1. O'zbekiston Respublikasi Konstitutsiyasi. –T.: «O'zbekiston», 2014 y.

2. O'zbekiston Respublikasining «Bola huquqlarining kafolatlari to'g'risidagi Qonuni». // – Toshkent, 2008.
3. «2017-2021 yillarda O'zbekiston Respublikasini rivojlantirishning beshta ustuvor yo'nalishi bo'yicha Harakatlar strategiyasi».
4. I.A.KARIMOV "Yuksak ma'naviyat – engilmas kuch" Toshkent "Ma'naviyat" 2008
5. Axlok - odobga oid Hadis namunalari. T. «Fan», 1990.
6. YUSUF XOS HOJIB – "Qutadgu bilig". T. «Yulduzcha», 1990. 4. Donishmandlar tarbiya haqida. T. «O'qituvchi».
7. O.TO'RAEVA. M. TUROPOVA. "Odobnoma".
8. ULFAT MAHKAMOV. Odob – axlok saboqlari.
9. AZIZOVA Z. Maktabgacha katta yoshdagi bolalarda qo'g'irchoq teatri vositasida axloqiy-estetik sifatlarni shakllantirish. -T., 2010.
10. SH. SODIKOVA "Maktabgacha pedagogika". Toshkent - 2013
11. BOBOYEVA D.R. Maktabgacha yoshdagi bolalarning nutqini o'stirish jarayonida ertaklar asosida atrof-muhit bilan tanishtirish /Ilmiy to'plam. - T.: Nizomiy nomidagi TDPU. 2000. - 103-105-b.
12. G.I.XASANOVA "Ta'lim jarayonida dasturlashtirilgan ukitish texnologiyasidan foydalanishning afzalliklari" Jizzax: 2020. 420 bet. 223-225b
13. XASANOVA, G. (2021). Oliy ta'lim muassasalari pedagoglarining kreativ kobilyatlarini rivojlantirishning mazmuni. Academic Research in Educational Sciences, 2(1), 778-782.
14. RASULEV A.T., PO'LATOV A.A., QOSIMOVA M.U "O'zbek xalq o'yinlari ularning tasnifi va tavsifi" O'quv qo'llanma. T.1996-98 b

**BOSHLANG'ICH SINIF KAR O'QUVCHILARGA ESHITUV IDROKI VA TOVUSHLAR TALAFFUZ
MALAKALARINI AXBOROT TEXNOLOGIYALARI ORQALI RIVOJLANTIRISH YO'LLARI**

M.U. Xamidova
Nizomiy nomidagi TDPU,
Surpedagogika va inklyuziv ta'lim kafedrası, dotsent

Annotatsiya Ushbu maqolada, boshlang'ich sinif kar bolalarni maxsus ta'lim jarayonida eshituv idrokini va tovushlar talaffuzini axborot texnologiyalari orqali rivojlantirish samaradorligi yoritilgan

Kalit so'zlar: nutq, idrok, kinesteziya, avtomatizatsiya, temp, orfoepiya, korreksiya, operatsiya.

Ta'limni rivojlantirishning boshlang'ich bosqichida axborot kommunikatsion texnologiyalarni qo'llash zaruriy ehtiyoj bo'lmoqda. Maxsus ta'lim muassasalarida kompyuterli o'yin dasturlaridan foydalanish bolalarda bir qancha pedagogik-psixologik funktsiyalarini amalga oshiradi va shakllantiradi: -charchoq va quvvatsizlikni yoqotadi; - o'z qobiliyat va iqtidorini namoyish qilish imkonini beradi; -mustaqil harakat qilish imkonini beradi; -hamkorlik qilish usullarini ishlab chiqish imkonini beradi; -muloqot qilish ko'rinishlarini shakllantiradi; - insonlar bilan qanday munosabatda bo'lishni o'rgatadi; -o'z-o'zini nazorat qilishni shakllantiradi; -obrazli tasavvurlash va fikrlash rivojlantiradi; - nutq, ijodiy fikrlash va kognitiv qobiliyatlari rivojlanadi Kompyuterli o'yin dasturlaridan tashqari maktabgacha ta'lim muassasalari uchun kompyuterli nashrlar, shu jumladan virtual laboratoriya, ijodiy ishlanmalar, virtual sayohatlar va elektron axborot resurlari yaratilmoqdaki, ulardan foydalanish bugungi kunda o'z samarasini ko'rsatmoqda.

Karlarni talaffuziga o'qitishning ikkinchi masalasi shundan iboratki, tushunarli talaffuzni maksimal darajada etkazish. Ya'ni, ancha to'la va og'zaki nutqda uchraydigan iboralarni, fikrlarni ajratib talaffuz qilish.

Karlarni talaffuzga o'qitish berilgan ikkita masaladan tashqari yana boshqa masa-lalar ham mavjud.

Nutqiy kinesteziyalarga shunday nutqiy faoliyatlar kiradiki, ular labdan o'qish, og'zakinutqni eshituv va eshituv – ko'ruv orqali qabul qilish, o'qish va yozish.

Karlar talaffuzi yetarli darajada tez bo'lishi va uning nutq tempi gaplashayotgan nutq tempiga mos bo'lishi kerak, shuningdek karlar o'z nutqida so'zlashuv urg'usiga va orfoepik qoidalariga rioya qilishi kerak.

Kar bolalarni talaffuzga o'qitishning tarkibi, ularning ohzaki nutqi fonetik shakllanganligi, yuqorida ko'rsatilgan talablarga javob berish uchun zarur bo'lgan bilim, ko'nikma va malakalarni shakllantirishdan iborat.

Aniq va tushunarli talaffuz qilish talablaridan kelib chiqqan yana bir qator, nutqni fonetik shakllantirishning turli tomonlariga tegishli talablar mavjud. Ular: ovoz, so'zning fonetik ko'rinishi (orfoepiya, urg'u, bo'g'in ritmi va fonematik tuzilishi), jumlati intonatsiyalar, shuningdek umumiy temp va talaffuz qilishning aniq darajasi.

So'zlarni bir –biriga bog'lab talaffuz qilishga yordam beradigan nutqiy nafas ta-labini ham ko'rsatib o'tishimiz zarur.

Bu hamma umumiy va undan kelib chiqqan talablar, maxsus dasturda aniqlashtirilgan, kar bolalarni talaffuzga o'qitishning majmunda o'z aksini topgan.

Tayyorlov sinf - ishning birinchi bosqichi, so'zning tovush tuzilishi ustida olib boriladi. Bu bosqichda bolalardan 17 ta asosiy tovushlarni aniq talaffuz qilinadi, biroq tovushlarni boshqa tovushlar bilan almashtirish (tovushlarni oldindan qisqartirilgan tizimi bo'yicha) mumkin.

O'qitishda so'z va jumlar ustidagi ish bilan birga ovoz va nutqiy nafas ishlari ham kiritiladi. Bular ya'ni: normal tembrni ishlatish, ovozni normal kuchi va ba-landligi, so'zlashuv urg'ularga ko'ra ovoz kuchining o'zgarishi, biron-bir so'z, jumla hosil qilinadigan 4-5 ta bo'g'inni (bir nafasda) qo'shib aytish kiradi.

Ishning ikkinchi bosqichi, (1-2- sinf) so'zning tovush tarkibidan asta-sekin so'zni ishlab chiqilishini aniqlashda va oldindan qilingan tovushlar almashinishni yo'qo-tishdan iborat.

Shunday qilib, talaffuzga o'qitish dasturi quyidagi bo'limlarga bo'linadi:

1. Nutqiy nafas. Ishning tarkibi- o'quvchilardan nafasdan to'g'ri foydalanish malakalarni bitta nafasda so'z va qisqa jumalarni ishlab chiqish, shuningdek, jumalarni sintagmalarga bo'lish malakalarini qayta ishlab chiqishni shakllantirishdan ibo-rat.

2. Ovoz. Ishning tarkibi – normal tembrni qo'pol o'zgarishsiz ovozdan normal kuch va balandlikdan foydalanish ko'nikmalarini shakllantirish.

3. Tovushlar va ularni o'qilishi. Ishning tarkibi – ona tilidagi hamma tovushlarni gapira olish va so'zlarda ularni o'qiy olish malakalarini shakllantirish. Bunda kar o'quvchilar tovushlar tarkibini o'zlashtirishda aniq bir ketma – ketlik kuzatiladi.

4. So'z ustidagi ish:

a) so'zlashuv urg'usi;

b) orfoepik qoidalarni o'z ichiga oladi. Bu ish o'quvchilarda so'zlarni bog'lab, tovush tarkibini saqlab, urg'ularga e'tibor berib, shuningdek, ona tiliga xos orfoepik qoidalarga rioya qilib, to'g'ri talaffuz qilishni shakllantirishni ko'zda tutadi.

5. Jumlar ustidagi ish:

a) logik urg'u;

b) orfoepik qoidalar;

v) nutq tempini o'z ichiga oladi. Ishning tarkibi – o'quvchilarda jumalarni normal tempda bir –biriga bog'lab (1ta nafas chiqarishda yoki sintagmalarga bo'lib), urg'ularga e'tibor berib ishlab chiqish malakalarini shakllantirishdan iborat.

Karlarni talaffuzga o'qitish davrlari. Talaffuzga o'qitishning 2 ta davrni ajratish mumkin:

a) boshlang'ich

b) talaffuz ko'nikmalarini mukammallashtirish va avtomatizatsiyalashtirish davri.

Hozirgi vaqtda karlar maktablarida talaffuzni shakllantirishning 2 ta yo'li ishlatiladi:

1. O'qitish jarayonida eshitishdan keng foydalanish va daktilema orqali nutqni rivojlantirish, ya'ni o'qituvchilarga murojaat qilayotgan paytning o'zida, ham daktil, ham og'zaki nutqi orqali so'zlarni ishlab chiqadi. Shunda o'quvchilarga faqatgina so'z-larni ishlab chiqishgina emas, balki imkoniyati boricha og'zaki nutqda talaffuz qilishga o'rganadilar. Butun so'zlarni o'qituvchining labidan o'qishga va imkoni boricha eshitish orqali qabul qilishga asoslangan bunday ishlab chiqarish juda ham sxematik tarzda olib boriladi, faqatgina ba'zilarida ularning uzoq o'xshash fonetik ko'rinishini eslatadigan asosiy tovushlarning o'quvchilar tomonidan asta-sekin o'zlashtirish vaqtida to'liq va to'g'ri bo'ladi. Buning natijasida o'quvchi tomonidan daktil shaklida o'zlashtirayotgan material, sekin-asta ularning ohzaki nutqiga o'rna-shadi va kerakli talablar bo'yicha talaffuz qilinadi.

2. O'quvchilarda talaffuz qilish ko'nikmalarini sistematik o'zlashtirishni ta'-minlaydigan asosiy yo'l, og'zaki nutqni shakllantirish darsari nutqni shakllanti-rish darslari bilan bog'langan holda so'z va jumlar materiali ustida olib borila-digan rejali ishdan tarkib topgan.

Avtomatizatsiya va talaffuzni hosil qilish ko'nikmalarini mukammallashtirish davri ta'limning qolgan yillarini o'z ichiga oladi. Bu davr davomida erta olingan talaffuz ko'nikmalari mukammallashadi, talffuz nuqsonlari korreksiyalanadi, shuningdek, bir qator yangi ko'nikmalar shakllanadi. Shu davr o'zida kar o'quvchilar o'zbek tili fonetikasidan aniq bir bilimlarni o'zlashti-radilar.

O'rta va yuqori sinflarda talaffuzni shakllanishi bir qator talablar asosida o't-kaziladi. Bunda daktil nutq qisqartirilib, yaxshi eshitadigan bolalarga xos og'zaki muloqot qilish talablariga yaqinlashtiriladi. Bu davrda talaffuz ustidagi ish o'quvchilarning umumiy rivojlanishi darajasi va ularning talaffuz qilish ko'nikmalarining rivojlanish darajasi bilan bog'lan-gan holda amalga oshiriladi.

Taqlid – birinchi talaffuz ko'nikmalarini hosil qilishning asosiy yo'llaridan biri bo'lib, o'qitishning boshlang'ich davrida asosiy o'rinni egallaydi. Avtomatizatsiya davrida ham taqlid o'zining mohiyatini saqlaydi, lekin bu bilan birga eng katta shrinni artikulyatsiyani tushunishni egallaydi. Bu davrda so'zlashuv bilimiga tayangan holda o'z-o'zini tekshirish imkoniyati paydo bo'ladi. Talaffuzni korreksiyalashda tak-liflar o'quvchi tomonidan artikulyatsion harakatlarni tushunishi bilan birga olib boriladi.

Avtomatizatsiya va talaffuz ko'nikmalarini mukammallashtirish davrida yosh xususiyati, umumiy va nutqiy rivoj-lanish darajasi hisobga olingan holda o'quvchilarning mustaqil ishlarning mohiyati oshadi. Ishning hamma sanab o'tilgan shakllari o'zaro bir-biri bilan bog'liq. O'quvchilar eshitishga keng tayangan holda va nutqiy amaliyot shartlarida karlarning talaffuz ko'nikmalarini mukammallashtirish ishlari amalga oshiriladi.

O'qitish usullarini quyidagilarga bo'lish mumkin:

1. Tafakkur, xotira, diqqat va hayolning aloxida operatsiyalarini tarkib toptiradigan va faollashtiradigan usullar;
2. O'qituvchilarning o'quv materiallarini o'zlashtirish bilan bog'liq kechinmalari va hissiyotlarini faollash-tiradigan usullar;
3. Nazorat va o'quvchilarni o'z-o'zini nazorat usullari;
4. o'qitish jarayonida o'quvchilarning jamoaviy va shahsiy o'zaro munosabatlarini boshqarish usullari.

Foydalanilgan adabiyotlar ro'yxati:

1. Рау.Ф.Ф. Формирование устной речи у глухихдетей. М.: Педагогика, 1999.
2. Рау.Ф.Ф. Методика обучения произношения у глухих детей. М.: Педагогика, 1999.
3. Nurkeldieva.D.A. Pedagogik-psixologik diagnostika "VNESHINVESTROM" T-2019

DARSLARNI TASHKIL ETISHDA TURLI XIL METODIKADAN FOYDALANISH

**Vahobjonova Irodaxon Ne'matjon qizi,
Abdulhamidova Gullola Ibrohimjon qizi
Qo`qon Universiteti
Maktabgacha ta'lim (sirtqi) yo'nalishi talabasi,
Imomova Nozimaxon Avazxonovna
Qo`qon Universiteti Ta'lim kafedrası
falsafa fanlar doktori (PhD)**

Annotatsiya: Bizning tadqiqotimizda maktabgacha ta'lim tizimini rivojlantirish uchun O'zbekiston Respublikasining "Ta'lim to'g'risida" gi Qonuniga asosan bolalarni sog'lom va har tomonlama yetuk qilib voyaga yetkazish, ularni aqliy salohiyatini yuksaltirishda qo'l mexnatlarini o'rni tarbiyaviy xususiyatga ega ekanligi, hamda ularni shakllari va usullarini joriy etishga qaratilganligi bilan ahamiyalidir. Shuningdek, loy va plastilin bilan ishlash mashg'ulotlarining maqsadi va vazifasi bolalarning haykaltaroshlikning elementar asoslari bilan tanishtirish va amaliy ishlashga o'rgatishni nazarda tutadi. Shuning uchun bunday mashg'ulotlarni yuksak saviyada tashkil etish va o'tkazish har biro'qituvchidan mazkur soha bo'yicha mal'um tayyorgarlikka ega bo'lishi kerakligi yoritilgan.

Kalit so'zlar: Loy, plastilin, glitserin, sirkul, o'lchov, chizg'ich, o'g'on mis, alyumin yoki temir sim, guash, mum, qo'l mexnatlarini, ta'lim tarbiya shakllari.

Mamlakatimizda ta'lim – tarbiya tizimi va mazmunini takomillashtirish, uni davr talablari bilan uyg'unlashtirish yo'lidagi islohotlar jadal sur'atlar bilan davom etmoqda. O'sib kelayotgan yosh avlodni har tomonlama barkamol o'sishi, uning jismoniy, axloqiy va ma'naviy tarbiyasi to'g'risida g'amxo'rlik qilib voyaga yetkazish masalasi davlatimiz siyosatining muhim yo'nalishlaridan biri etib belgilangan, shu maqsadda ishlab chiqilgan O'zbekiston Respublikasining "Ta'lim to'g'risida" gi Qonuni, Kadrlar tayyorlash milliy dasturi hayotga izchil tatbiq etilmoqda.

O'zbekiston Respublikasi Prezidenti Sh.M.Mirziyoev tomonidan maktabgacha ta'lim sohasini tubdan takomillashtirish, bolalar qamrovini oshirish va bu orqali ayollar – onalarni ijtimoiy hayotda faol ishtirokini ta'minlashga juda katta e'tibor qaratilmoqda. Prezidentimizning ...bola dunyoga kelganidan boshlab, unda aynan maktabgacha bo'lgan yoshda aqliy faollik oshadi, axloqiy-estetik va jismoniy xislatlar shakllanadi. Shu bois ham kelgusi yillarda maktabgacha ta'lim sohasini rivojlantirish borasidagi strategik maqsadimiz – bog'cha yoshidagi har bir bolani ushbu ta'lim yo'nalishi bilan to'liq qamrab olish uchun zarur sharoitlarni yaratishdan iborat, degan so'zlari fikrimizning yaqqol dalilidir.

Shu o'rinda, maktabgacha ta'lim tashkilotlarida olib boriladigan tasviriy faoliyat mashg'ulotlari tizimida haykaltaroshlik mashg'ulotlariga kengroq ajratilgan. Chunki haykaltaroshlik mashg'ulotlari maktabgacha yoshdagi bolalarda maktab ta'limi uchun kerakli tasavvur, amaliy malakalarni tarkib toptirish uchun qulayfaoliyat turi hisoblanadi. Taniqli haykaltarosh **I.Ya.Gints** burhay xaykaltaroshlikning ta'limiy ahamiyatini ta'riflar ekan, matematika fanini o'rganish uchun arifmetika qanday rolo'ynasa, haykaltaroshlik tasviriy san'atni o'rganishda shunday ahamiyat kasb etishini ta'kidlabo'tgan. Chunki tasviriy faoliyatning boshqa turlarida buyumlarning ayrim detallari, elementlari (masalan, perspektiva qonuniyatiga ko'ra buyumlarning ko'rinishi, umuman borliqning vizual obrazi) o'zgarib ketadi. Natijada tasviriy san'at asarini to'laqonli idrok etish va muayyan qonuniyatlar asosida tasvirlash uchun tasvirdagi illyuziyalarni anglash talab etiladi. Haykaltaroshlikda ularni yaqqol ko'rish, tasvirlash imkoniyati mavjudligi bois bolalarni nisbatlarni to'g'ri talqin qilish, asosiyni ikkinchi" darajalidan ajratishga o'rgatish jarayoni oson

kechadi. Shuning uchun ham maktabgacha ta'lim muassasalaridagi haykaltaroshlik mashg'ulotlariga bolalarda buyumlar haqidagi dastlabki tasavvurlarni hosil qilish, ularni "o'qish alifbosi" sifatida qarash lozim.

Shuningdek, loy va plastilin bilan ishlash metodikasi bo'yicha olim **I.M. Sechenov** ta'kidlaganidek, qo'llar predmetning shaklini ko'zga nisbatan boshqacharoq va to'liqroq aniqlaydi, chunki biz qo'llarimiz kaftini predmetning doimo ko'zdan ozroq yoki ko'proq yashirin yon sirtlariga va mutlaqo ko'z ilg'amas orqa tomoni sirtiga qo'yishimiz mumkin. Loy yoki plastilino'yinchoq yasayotgan bola jismlarning moddiy xossalarini — ularning shakli, qattiqligi kabilarini ifodalashi kerak. Lekin u bu ishnio'z tajribasida sezish alomatlari bo'lsagina bajara oladi. Chunki predmetning ana shu sifatlarini ko'rib aks ettirish sezib aks ettirishdan farqli ravishda bilvosita amalga oshadi.

Shu o'rinda, olim **V.P.Savinix** ob'yektni alohida qismlardan modellashtirish (konstruktiv usul) modellashtirishning eng oddiy usuli ekanligini ta'kidlaydi: ob'ekt oldindan qoliplangan qismlardan iborat. Odatda ish asosiy, eng katta qismdan boshlanadi. Masalan, - deb yozadi u, - har qanday hayvonni haykaltaroshlik chog'ida avval tanasini, so'ngra boshini haykalga soladilar, qismlarni o'lchamlari bo'yicha solishtiradilar va ularni bir-biriga bog'laydilar, so'ngra oyoq-qo'llarini haykalgao'tkazadilar. Kichkina detallar oxirgi marta shakllanadi.

Shuningdek, shaxsning har tomonlama shakllanishida maktabgacha yoshi o'ziga xos ahamiyatga ega davr sanaladi. Shuning uchun ham bizning mamlakatimizda 3 – 7 yoshgacha bo'lgan bolalarni tarbiyalash masalasiga jiddiy e'tibor berilmoqda. Barkamol avlod tarbiyasida oila va ta'lim tashkilotlari hamkorligi jamiyatda ma'naviy-axloqiy muhit barqarorligining asosiy omili sanaladi. Shu bois mamlakatimizda uzluksiz ma'naviy tarbiya tizimi va mazmunini takomillashtirishda o'zaro hamkorlikka tayanish zaruriyati paydo bo'ldi.

Mamlakatimizning kelajagi va ertangi kuni bugun farzandlarimizning qanday tarbiya olayotganligiga bog'liq. O'z shaxsi va jamiyat bilan uyg'un yashaydigan, ma'nan yetuk, ya'ni keng bilimlarga, erkin tafakkurga, nozik didga va yuksak axloqiy fazilatlariga ega, o'z-o'ziga ham, jamiyatdagi kamchilik va yutuqlarga ham tanqidiy qaraydigan, ijodkor, izlanuvchan, jismonan va ruhiy sog'lom avlodni tarbiyalashni avvalo oiladan va maktabgacha ta'lim muassasalaridan boshlash kerak. "Yoshlarning ma'naviy olamini bolalikdan boshlab ezgu g'oyalar asosida shakllantirish va kamol toptirish haqida gap bor ekan, yana bir muhim masala xususida to'xtatilib o'tisho'rinli, debo'ylayman. U ham bo'lsa, dunyoga hayrat ko'zi bilan boqib, undano'zicha ma'no topishga intiladigan murg'ak farzandlarimizning qiziqishi va hissiyotlariga mos qo'g'irchoq vao'yinchoq ishlab chiqish masalasidir. Bir qaraganda, bu muammo arzimas narsa bo'lib tuyulishi mumkin. Lekin, har qaysi go'dak ilk bor olamnio'z atrofidagi ashyo va buyumlar, jumladano'yinchoqlar orqali aniqlashini inobatga oladigan bo'lsak, ularning inson tarbiyasidagio'rni beqiyos ekani ayon bo'ladi. O'yinchoqlar obrazi bolaning murg'ak tasavvuriga bamisoli toshgao'yilgan naqshdek muhrlanib, uning ongida bir umr saqlanib qoladi. Go'dakning ulg'ayib, kasb tanlashi, kelajakda qanday yo'ldan borishi, o'zining hayot tarzini qanday axloqiy-ma'naviy asoslarga qurishi ham, hech shubhasiz, uning bolalikda qandayo'yinchoqlar bilan oshno bo'libo'sgani bilan belgilanadi.

Shu o'rinda bolani intellektual qobiliyatini rivojlanishida o'zi qo'li bilan yasagan o'yinchoqlari uni kejakda tashabbuskorlik qobiliyatini shakllantirishiga ijobiy ta'sir qiladi. Asosan bola maktabgacha yoshda bog'chada plastilin va loydan o'zini yoqtirgan qaxramonlarini yasashi uning psixologik tafakkurini rivojlantirishi bilan belgilanadi. Shuning uchun bugun murabbiylarni bola tarbiyasidagi ahamiyati beqiyosdir.

Maktabgacha yoshdagi bolalarda olamni anglash, o'rganishga qiziqishni hamda ularning ijodiy qobiliyatlarini shakllantirishning eng qulay va samarali turlaridan biri, shubhasiz, loy ishi – haykaltaroshlik mashg'ulotlaridir. Bu turdagi mashg'ulotlarda bolalarda ijodkorlik ko'nikmalarini tarkib toptirish bilan bir qatorda maktab ta'limida muhim ahamiyat

kasb etuvchi qo'llarning mayda motorikasini rivojlantirish jarayoni kechadi. Shuning uchun ham haykaltaroshlik mashg'ulotlarida muayyan didaktik vazifalar qo'yiladi. Unga ko'ra, haykaltaroshlik mashg'ulotlarining maqsadi, birinchi navbatda, bolalarda ijodkorlikni shakllantirish, ularda haykaltaroshlik sohasiga oid texnik va ijodiy malakalarni tarkib toptirish orqali tasviriy san'atga, umuman go'zallik namunalari yaratishga qiziqish, rag'batni tarbiyalashdan iborat.

Bolalaro'zlariga tanish texnik usullar yordamida turli narsalarni yasaydilar. Masalan: xo'roz, tovuq, o'rdak, jo'ja va boshqalarni yasab, parrandalar shaklini mazmunida ishlaydilar. Ko'proq natura asosida, ixtiyoriy loy ishlarini bajaradilar. Dastavval predmetni yoki naturani kuzatib, ko'rib chiqiladi. predmetning shaklini, qismlarini, proporsiyasini barmoq harakatlari bilan ko'rib chiqishlari mumkin. Agarda bolalar yasash usulini bilishsa, unda mustaqil yasaydilar, agarda bilishmasa, unda tarbiyachi qisman ko'rsatib berishi mumkin. Ishlarni bajarishda turli vositlardan foydalasa bo'ladi. Flomaster turli idishlarning qalpoqchalaridan yasalgan baliqning "tangachalarini" iz qoldirish uchun ishlatish tavsiya etiladi.

Yana alohida ahamiyatga ega bo'lgan, tasviriy faoliyatning har xil turlari bolaning badiiy didini shakllantiradi.

Agar rasm va applikasiya chiziqlarning aniqligi hamda ranglarning yorqinligi orqali bolalarni estetik tarbiyalashga ta'sir ko'rsatsa, o'yinchoqlar yasashda predmetning hajmli shakli, yumshoqligi va ritmi birincho'ringa chiqadi. Mana shu uchta komponentning barchasi real fazoda mavjud bo'lib, bolada predmetlar plastik shaklining go'zalligini, qismlarining nisbatlarini tez idrok etish va bilib olish ko'nikmasini shakllantiradi, ularda tevarak-atrofdagi voqelikka diqqate 'tibor va qiziqishni rivojlantiradi. Loy va plastilindan o'yinchoqlar yasash faoliyatning bir turi sifatida rasm chizish yoki applikasiya tuzishga qaraganda bolalarni fazoda mo'ljal olishga, qator matematik tushunchalarni o'zlashtirishga tezroq o'rgatadi. Chunonchi, kichik guruhda bolalar to'siq uchun ustunchalar yasashadi, bola ularni bir joydan ikkinchi joyga olib qo'yadi, qator qilib teradi, ulardan uycha atrofiga devor yasaydi, nechta ustuncha yasaganini sanab chiqadi va hokazo. Katta yoshli bog'cha bolalari odam figurasini yasashda uning a'zolarini qayerga birlashtirish to'g'risida o'ylaydilar.

Bunda ular figura qismlarini bir-biri bilan va butun figura bilan bevosita solishtirib, taqqoslab ko'radilar, ularning kattakichikligini, o'lchamlarini (uzunligini, qalinligini) aniqlaydilar. Holbuki, rasm chizilgan vaqtda bu ishlarni faqat ko'z bilan chamalab amalga oshirish mumkin.

Loy va plastilindan o'yinchoqlar yasashning yana bir xususiyati uning turli o'yinlar bilan uzviy bog'liqligidir. Bajarilgan figuraning hajmliligi bolalarni shu o'yinchoq yordamida turli o'yin harakatlariga rag'batlantiradi.

Xulosa qilib aytganda, kichikintoylar o'zlari yasagan buyumlarni mashg'ulot jarayonidayoq darhol esga solib turli o'yinlarni boshlab yuboradilar. Bolalar yoshiga xos bu xususiyat anchagina mavzularni o'yin bilan bog'lab o'tkazish imkonini beradi. Masalan, bolalar loy va plastilindan idish-tovoqlar vao'z qo'g'irchoqlari uchun nozu ne'matlar, kosmodrom, hayvoyat bog'i, xokkey va boshqao'yinlar uchun kichkina figuralar yasashlari mumkin. Mashg'ulotlarni o'yin shaklida tashkil etish bolalarning loy va plastilindano'yinchoqlar yasashga qiziqishini oshiradi, kattalar vao'z tengdoshlari bilan muloqotga kirishish imkoniyatini kengaytiradi.

Foydalanilgan adabiyotlar ro'yxati:

1. O'zbekiston Respublikasi Prezidentining 2018-yil 30-sentyabrdagi "Maktabgacha ta'lim tizimini boshqarishni takomillashtirish chora-tadbirlari to'g'risida"gi PQ-3955-son qarori.
2. Khasanova Gulnoz Kasimovna, Nigmatova Mavjuda Mahmudovna. Classification of

Educational Activities and Assessment Classifications Improvement of Pedagogical Problems//International Journal of Advanced Science and Technology.Vol. 29, No. 11s, (2020), pp. 1958-1961

3. Farobiy Abu Nasr. Fozil odamlar shaxri. - T.: A.Qodiriy nomidagi xalq merosi nashriyoti, 1993. - B 167-170.

4. Mukhamadovna T. M., Sharipovna H. A., Supkhonovna H. N. The system of development of professional competence in future primary school teachers //SYSTEM. – 2020. – T. 7. – №. 13. – C. 2020.

5. Mukhamadovna T. M., Djamshitovna K. M., Narzullayevna Q. S. Art as a significant factor of forming world outlook of students //Middle European Scientific Bulletin. – 2021. – T. 11.

6. Mukhamadovna T. M. Challenges of Feminism and Gender Equalization //Middle European Scientific Bulletin. – 2021. – T. 10.

**MTTDA QABUL QILINGAN "BOLAJON" VA "ILK QADAM" O'QUV DASTURLARINING
TA'LIM SIFATIGA TA'SIRI**

Ergasheva Zarnigor
Qo'qon universiteti Maktabgacha ta'lim yo'nalishi
3-kurs talabasi,
Imomaliyeva Musharrafxon Ilhomjon qizi
O'zRFA doktoranti

Annotatsiya: Maqolada maktabgacha ta'lim tizimi rivojlanishining hozirgi kundagi holati va sohada olib borilayotgan islohotlar haqida malumotlar, tavsiya va xulosalar keltirilgan bo'lib ushbu jarayonda "Bolajon" va "Ilk qadam" dasturining maktabgacha talim tashkilotlarida qo'llanilishi, bugungi kunda ta'lim sifatini oshirish yo'lidagi muammolar, ularni bartaraf etish hamda istiqbolini belgilash yo'lidagi fikr va mulohazalar, jumladan, o'quv dasturlarni takomillashtirish hamda ularning ta'lim sifatiga ta'siri haqida ham malumotlar berib o'tilgan.

Kalit so'zlar: Maktabgacha ta'lim, "Bolajon", "Ilk qadam" davlat dasturi, bola, rivojlanish, ta'lim, tarbiya, o'quv dasturi, davlat ta'lim standarti, bilim, ko'nikma, malaka, kompetensiya, kasbiy sifat, mantiqiy fikrlash, metod, texnologiya va b.q.

Maktabgacha ta'lim tizimi sohasiga muhtaram prezidentimizning alohida e'tiborlari ushbu soha rivojlanishini ta'minlab berdi. Prezidentimiz maktabgacha ta'lim tizimini tubdan takomillashtirishga qaratilgan masalalar yuzasidan juda ko'p qarorlar hamda farmonlar chiqardilar hamda amaliyotga joriy qildilar. Prezidentimizning ushbu soha haqidagi: "Hayotimizda hal qiluvchi ahamiyatga ega bo'lgan ta'lim-tarbiya tizimi haqida gapirganda, Abdulla Avloniy bobomizning dono fikrlarini takror va takror aytishga to'g'ri keladi: ta'lim-tarbiya – biz uchun hayot-mamot masalasidir, dedi Prezident. Qaysi sohani olmaylik, biz zamonaviy yetuk kadrlarni tarbiyalamasdan turib biron-bir o'zgarishga, farovon hayotga erisha olmaymiz. Bunday kadrlarni, millatning sog'lom genofondini tayyorlash, avvalo, maktabgacha ta'lim tizimidan boshlanadi"[1,1].

Barchamizga ma'lumki, maktabgacha ta'lim tizimining rivojlanishi bilan birgalikda tarbiyalash dasturi ham takomillashib boradi. "Ilk qadam" davlat dasturidan avval, mustaqillik yillaridan so'ng "Uchinchi ming yillikni bolasi" va "Bolajon" davlat tayanch dasturlaridan foydalanib kelganimiz. Lekin rivojlanayotgan davlatlar qatoridan rivojlangan davlatlar ro'yxatiga kirishimiz uchun eng avvalo aqliy jihatdan rivojlanishda to'xtamaydigan yoshlarni tarbiyalash bizning asosiy burchimiz hisoblanadi. Huddi shuni inobatga olgan holda hozirda maktabgacha ta'lim tashkilotlarida "Ilk qadam" davlat o'quv dasturidan foydalanib kelmoqdamiz. Dastur hozirgi zamon talablariga to'la mos kelishini bolalarning rivojlanishi xaritalari asosidagi kuzatishlarimiz tasdiqladi.

Biz 2010-yildan 2018-yilgacha bo'lgan davr mobaynida foydalanib kelgan "Bolajon" tayanch davlat o'quv dasturi "Maktabgacha yoshdagi bolalar rivojlanishiga qo'yiladigan davlat talablari" asosida ishlab chiqilgan. "Bolajon" tayanch davlat o'quv dasturda ilk yoshdan 6—7 yoshgacha bo'lgan bolalarni jismoniy, ijtimoiy-hissiy, nutq, o'qish va savodga tayyorlash, aqliy fivojlantirish bo'yicha pedagogik vazifalar asosida har bir yosh guruh bolalari o'quv yili oxiriga kelib egallashlari lozim bo'lgan bilim, malaka va ko'nikmalarining zaruriy hajmi berilgan.

Zamon shiddat bilan rivojlangani sari bolalarda ham akseleratsiya jarayoni tezlashdi. Ushbu jarayondagi o'zgarishlarni ijobiy tomonga yo'naltirish uchun endilikda "Bolajon" davlat tayanch dasturini murakkablashtirish yoki uning o'rniga hozirgi zamon talablariga mos keladigan yangi dasturni ta'lim jarayoniga tadbiiq etish lozim edi. Ushbu vazifa ijobiy tarzda

hal etildi. Birlashgan Millatlar Tashkilotining bolalar jamg'armasi YUNISEFning O'zbekistondagi vakolatxonasi texnik ko'magi yordamida yaratilgan maktabgacha ta'lim tashkilotlarining "Ilk qadam" Davlat o'quv dasturi yaratildi va amaliyotga tadbiiq etildi. Ushbu dasturning dastlabki namunasi 2018-yilda foydalanishga topshirilgan edi. Lekin bolalarni aqliy rivojlanishi takomillashib borayotgani uchun uni yanada murakkablashtirish vazifasini hal etish lozim edi. Ushbu masala ijobiy hal etildi va 2022-yilda takomillashtirilgan "Ilk qadam" davlat dasturi foydalanishga topshirildi [2,2].

"Bolajon" tayanch davlat o'quv dasturi o'z davrining eng yaxshi dasturi bo'lgan deb ayta olmaymiz. Lekin ushbu dastur tuzilganidan keyin ta'lim sifatida bir muncha yangilanishlar yuz berdi. Ushbu dasturning afzalliklari va kamchiliklarini "T" sxemasi orqali yoritib beramiz.

KAMCHILIKLARI	AFZALLIKLARI
1. Dasturning dolzarbligi yoritilmagan; 2. Dastur xalqaro talablarga javob bermaydi; 3. Dasturda bolaning rivojlanish kompetensiyalari inobatga olinmagan; 4. Dasturda rivojlanish markazlarining ahamiyati yoritib berilmagan; 5. Dasturda inklyuziv ta'lim ga e'tibor berilmagan.	1. Dasturning maqsadi va vazifalari aniq belgilab berilgan; 2. Dastur mazmuni to'la yoritib berilgan; 3. Dasturdan foydalanish qulayligi tarbiyachilar uchun ahamiyatli; 4. Dastur milliy qadriyatlarimizni va rivojlanishning o'ziga xosligini mutlaq jamlagan holda yaratilgan; 5. Dasturdagi indikatorlarni bolalar o'zlashtirish darajasi yuqori bo'lgan.

Zamonamizning rivojlanishi akseleratsiya jarayonida yanada tezlashib ketdi. **Akseleratsiya bu-** bolalar va o'smirlarning aqliy va jismoniy ravishdan rivojlanishining tezlashuvidir. Akseleratsiya jarayoni O'zbekistonda ham kuzatildi. Ushbu jarayonning ijobiy va salbiy tomonlari haqida fikr yuritib o'tamiz.

Ijobiy tomonlari: aqliy o'sish, ta'lim olish, yoshiga nisbatan o'zlashtiradigan bilimlarning murakkablashishi, jismoniy va ruhiy jihatdan rivojlanib borayotgan yoshlarni ilm olishlari tezlashib ketishi akseleratsiya jarayonining ijobiy tomoni hisoblanadi.

Salbiy jihatlari: bolalarda bo'y o'sishi hamda vazn ortishi jarayoni ham tezlashishi oqibatida, ayrim bolalarda yoshligidan normadan ortiqcha semizlik jarayonlarining kuzatilishi, o'smir bolalardagi jinsiy rivojlanishning ham tezlashib ketishi hozirgi jamiyatimizda akseleratsiya jarayonining salbiy oqibatlarini keltirib chiqarmoqda.

Maktabgacha ta'lim tashkilotlarida "Ilk qadam" davlat o'quv dasturini qo'llash bo'yicha SWOT tahlili

S – afzalliklari	W – kamchiliklari
Tarbiyachi faoliyatini sosnlashtiradi; Rivojlantiruvchi muhitni tashkil qilishda amaliy yordam mavjud; Tarbiyachilar uchun ish rejalarini tuzish va yurutish haqida ma'lumotlar; Rivojlanish markazlarining joylashuvi va rivojlantiruvchi ta'lim muhiti uchun resurslarning namunaviy ro'yxati mavjud.	"Ilk qadam" davlat o'quv dasturidagi kamchiliklar yillar davomida, uzliksiz ta'lim tizimida qo'llash jarayonida aniqlaniladi.

O - imkoniyatlar	T- tahdidlar
<p>Inklyuziv ta'lim olish mavjud bo'lib, tengdoshlari ichida ta'lim olish imkonini beradi;</p> <p>Ta'lim jarayonida bolalarda tanlash imkoni mavjudligi ta'lim jarayonini rivojlanishini ta'minlaydi;</p> <p>Rivojlantiruvchi ta'lim muhitidan foydalanish imkonini beradi;</p> <p>Kun tartibining belgilab qo'yilganligi ta'lim olish jarayoni uchun qulayliklar tug'diradi.</p>	<p>Nodavlat maktabgacha ta'lim tashkilotlarida dasturdan foydalanmaslik ta'lim sifatining pasayishiga sabab bo'ladi;</p> <p>Nuqsoni mavjud bolalarni tengdoshlari qabul qilmaslik holatlari kuzatilishi mumkin (inklyuziv ta'lim);</p> <p>Ayrim tarbiyachilar "Ilk qadam" davlat o'quv dasturidan oqilona foydalana olmasliklari, ta'lim tizimida sustkashlikni keltirib chiqaradi.</p>

Boshlang'ich va maktabgacha yoshdagi bolalarni sifatli maktabgacha ta'lim bilan qamrab olishni kengaytirish maqsadida O'zbekiston Respublikasi hukumati mamlakatimizda maktabgacha ta'limni rivojlantirishning besh yillik Davlat dasturi va yo'l xaritasini ishlab chiqdi:

1. Maktabgacha ta'limni rivojlantirish bo'yicha davlat vazifalarini bajarish uchun Maktabgacha ta'lim vazirligi tashkil etildi.

2. Maktabgacha ta'lim Yunisefning asosiy ustuvor yo'nalishlaridan biri bo'lib, u O'zbekiston Respublikasida maktabgacha ta'limni rivojlantirish bo'yicha sa'y-harakatlarida texnik yordam ko'rsatmoqda. Maktabgacha ta'lim vazirligi va Yunisefning 2018 yilgi qo'shma yillik rejasi qator tadbirlarni o'z ichiga oladi. Ushbu rejaning yutuqlaridan biri - "Ilk qadam" maktabgacha ta'lim bo'yicha vakolatli yo'naltirilgan davlat o'quv dasturini ishlab chiqish, shuningdek, respublika tomonidan tasdiqlangan boshlang'ich va maktabgacha yoshdagi bolalarni rivojlantirish bo'yicha davlat talablarini yangilash. Ushbu ikkita hujjat maktabgacha ta'lim tizimidagi maktabgacha ta'lim tarbiyachilari va o'qituvchilari tomonidan turli xildagi har bir bolaning yuqori sifatli ta'lim olishini ta'minlash uchun qo'llanma sifatida foydalanadigan asosiy hujjatlardir.

Tadqiqotimiz natijalariga qaraydigan bo'lsak, tahlil va o'rganish natijalari hozirgacha ta'lim tizimimizda saqlanib kelayotgan muammolar borligini ko'rsatmoqda.

Jumladan:

- maktabgacha ta'lim tashkilotlarida malakali pedagoglarning yetishmasligi, ularni tayyorlashda amaliyotga joriy etilgan o'quv reja va dasturlarining yaratilishida sohadagi islohotlar to'liq inobatga olinmasligi hamda ular mazmunan eskirganligi;

- bolalarning nazariy va amaliy bilimlarini mustahkamlashda hamda iqtidorli yoshlarning kreativ g'oyalarni amaliyotga tatbiq etilishida tizimli va innovatsion faoliyat to'g'ri yo'lga qo'yilmaganligi;

- -tarbiyachilar tomonidan bolalarning intellektual qobiliyatini rivojlantirishga yo'naltirilgan o'quv mashg'ulotlari tashkil etilmaganligi;

- tarbiyachilar tomonidan innovasion pedagogik texnologiya va metodlarini amaliyotga keng joriy etilmasligi;

- maktabgacha ta'lim tashkilotlari o'rtasida o'zaro hamkorlik to'liq yo'lga qo'yilmaganligi;

- mashg'ulotda bolalarga bahslashish, o'zining fikrini bayon etishga imkon juda kam berilishi; ayrim mashg'ulotlarda tarbiyachilar eski ma'lumotlarni takrorlash bilan cheklanib qolayotganligi, ularning talab darajasida tayyorgarlik ko'rmaganligi, bilim va kasb saviyasining pastligi jiddiy muammo bo'lib qolmoqda, kompetentliklari esa yetarli darajada emasligi sezilmoqda.

Bu muammolarni bartaraf etish tarbiyachilarning malakasini muntazam oshirishni, bunda alternativ usullarni qo'llash hamda tinimsiz izlanishlarini yo'lga qo'yish kabi vazifalarni amalga oshirishni taqozo etadi. Bu o'z navbatida tarbiyachiga katta mas'uliyat yuklaydi.

Hozirda o'quv dasturi mazmuni va strukturasi qayta ko'rib chiqish juda muhim. U tarbiyachi uchun "ko'zgu" vazifasini bajarishi lozim. Chunki, inson ko'zgu (oyna)ga qarab o'zining butun bir vujudini ko'radi. Shuning uchun ham tarbiyachi o'z yo'nalishi bo'yicha o'quv dasturiga qarab, butun bir faoliyatini, mashg'ulotda bolalarga yetkazishi lozim bo'lgan jarayon borishini, unda amalga oshirishi lozim bo'lgan vazifalarni eslaydi. **Lekin, amaldagi "Bolajon" tayanch davlat o'quv dasturlarida o'ziga yarasha kamchiliklar mavjud:**

- kirish qismida dasturning dolzarbligi va ahamiyati to'liq ochib berilmasligi;
 - dasturni o'qitishda maqsad va vazifalarning chuqur, aniq yoritib berilmasligi yoki haddan tashqari ko'pligi;
 - bolalarga qo'yilayotgan malaka talablarining bugungi kun talablari asosida shakllantirilmaganligi, bu borada ishlab chiqaruvchilar bilan o'zaro hamkorlikning yaxshi yo'lga qo'yilmaganligi;
 - guruhdan-guruhga o'tishda yoki bolalarda malaka talablarini egallaganlik darajasini aniqlovchi mezonlar va ko'rsatkichlarning ishlab chiqilmaganligi;
 - malaka talablarini ishlab chiqishda bolalarning kasbiy sifatlari (mustaqillik, ijodkorlik, tadbirkorlik, tashabbuskorlik) hamda mantiqiy fikrlash operatsiyalari (tahlil qila olish, klassifikatsiyalash, solishtirish, taqqoslash, umumlashtirish, xulosa chiqarish, amaliyotga joriy etish kabi) kabi omillarga deyarli e'tibor berilmasligi;
 - o'quv dasturlari strukturasi yangilash va o'zgartirish zaruriyati;
 - o'quv jarayonini, mashg'ulotni loyihalash mexanizmlarini kiritish zaruriyati;
 - pedagogik va axborot texnologiyalarining hamda erkin ta'limning to'g'ri talqin etilmaganligi;
 - foydalaniladigan adabiyotlar ro'yxatiga yillar bo'yicha chegara qo'yilganligi va boshqalar.

Maktabgacha ta'limda biz foydalanib kelayotgan "Bolajon" tayanch davlat o'quv dasturi ham zamon talablariga javob berolmagani uchun "Ilk qadam" davlat o'quv dasturiga almashtirildi.

Avvalo bir jihatga alohida to'xtalish lozimki, bolalarni rivojlantirish va maktabga tayyorlash jarayoni oldiga qo'yilgan maqsad va vazifalarning bajarilishiga erishish «Ilk qadam» dalat o'quv dasturi asosida amalga oshiriladi.

Davlat talablari asosida tuzilgan «Ilk qadam» dalat o'quv dasturiga asosan maktabgacha yoshdagi bolalarning ota-onalari, tarbiyachilari hamda o'zlari uchun turli sohalar bo'yicha dasturlar, qo'llanmalar, tavsiyalar, qiziqarli kitoblar, aqlan va jismonan rivojlantirishga yordam beradigan turli-tuman o'yinchoqlar va ta'lim tarbiya qurollari yaratiladi.

Xulosa o'rnida shuni aytish mumkinki, maktabgacha ta'lim tizimida ushbu dasturni qo'llash umumiy miqyosdagi amaliy tajriba hisoblanadi va ushbu tizimni qo'llashda mamlakatimizdagi boshqa talim tizimlari va ijtimoiy institutlarning integratsion faoliyati zarurdir. Zero bir bolaga yeti mahalla ota-ona degan naql bejizga xalqimiz orasida mashhur emas. Shu nuqtai nazardan "Ilk qadam" davlat dasturining har bir maktabgacha talim muassasasida amaliyotga tadbiiq etilishi bugungi kundagi sohada amalga oshirilayotgan islohotlarni malum tizimga soluvchi omil sifatida faoliyat olib boradi.

Foydalanilgan adabiyotlar ro'yxati:

1. O'zbekiston Respublikasi prezidentining 2017-yil 30-sentyabrdagi "Maktabgacha ta'lim tizimini tubdan takomillashtirish chora-tadbirlari to'g'risida"gi PF-5198-sonli farmoni.
2. O'zbekiston Respublikasi Prezidentining 2016-yil 29-dekabrda «2017-2021 yillarda maktabgacha ta'lim tizimini yanada takomillashtirish chora-tadbirlari to'g'risida»gi PQ2707-sonli qarori.
3. Mirziyoev Sh.M. Buyuk kelajagimizni mard va olijanob xalqimiz bilan birga quramiz. Toshkent, O'zbekiston, 2017- yil.
4. "Ilk qadam" maktabgacha ta'lim tashkilotlarining Davlat o'quv dasturi. "Ilk qadam" maktabgacha ta'lim muassasasining Davlat o'quv dasturi BMTning Bolalar jamg'armasi YUNISEFning O'zbekistondagi vakolatxonasi texnik ko'magi yordamida yaratildi va nashr etildi. T.: 2018.

INKLYUZIV MAKTABGACHA TA'LIM: ZAMONAVIY RIVOJLANISH JARAYONLARI

Yakubova Zaxroxon Raximjon qizi
MTS 1-22 guruh talabasi,
Arslanova Madinaxon Mansurovna
"Ta'lim" kafedrası dotsenti, p.f.f.d. (PhD)

Annotatsiya: Mazkur maqolada maktabgacha inklyuziv ta'limning zamonaviy rivojlanish jarayonlari haqida so'z borib, O'zbekistonda maktabgacha inklyuziv ta'limni rivojlantirish istiqbollari bo'yicha muallif fikrlari bayon etilgan.

Kalit so'zlar: maktabgacha ta'lim, inklyuziv ta'lim, imkoniyati cheklangan bolalar, individual rivojlanish xususiyatlari, pedagogik jarayon, rivojlanish, ijtimoiylashuv.

Maktabgacha ta'lim inson potentsiali va inson kapitalini shakllantirishda asosiy va hal qiluvchi ta'lim bosqichlaridan biridir. Yurtimizda ham keyingi yillarda olib borilayotgan keng qamrovli ta'lim islohotlari jarayonlarida maktabgacha ta'limni jahon andozalari va rivojlangan davlatlarning ilg'or tajribalari asosida tubdan takomillashtirish yo'lidan borilmoqda. "Shuning uchun ham biz maktabgacha ta'lim tizimini qayta ko'rib chiqish masalasini davlat siyosati darajasiga ko'tarib, bu borada katta ishlarni boshladik. Agar shu ishni har tomonlama puxta o'ylab amalga oshirmasak, butun ta'lim tizimida sifat o'zgarishiga erishishimiz, ta'limning uzluksizligini ta'minlashimiz qiyin bo'ladi", deya ta'kidlagan edi davlatimiz rahbari Sh. Mirziyoyev [1].

Bugungi kunda zamonaviy dunyoda nogironligi bo'lgan bolalarning teng huquqli va teng imkoniyatli ta'lim olishi masalasi tobora dolzarb bo'lib bormoqda. Buni xalqaro maydonda, xalqaro va mintaqaviy hamda sohaviy tashkilotlar tomonidan hamda alohida olingan davlatlar tomonidan ham imkoniyati cheklangan bolalar ta'limining eng maqbul shakllaridan biri bo'lgan inklyuziv ta'limga intilishning kuchayib borayotganligi misolida ham ko'rish mumkin.

Ma'lumki, inklyuziv ta'lim modeli har bir ta'lim jarayoni ishtirokchisining (bola, pedagog va ota-ona) ijtimoiy munosabatlari va o'zaro bir-birlarini tushunishini tashkil etishga ko'maklashuvchi, bolaning umumiy ta'lim jarayoniga olib kiruvchi bosqichma-bosqich va chuqur amalga oshiriluvchi jarayondir [2, 49].

Imkoniyati cheklangan bolalar ijtimoiy qamlam sifatida ijtimoiy himoyaga, yordamga va qo'llab-quvvatlashga muhtoj bo'ladi. Davlat va jamiyat bunday toifadagi bolalarning huquq-manfaatlarini himoya qilish, moddiy va ma'naviy yordam ko'rsatish hamda boshqa bolalar bilan imkon qadar teng imkoniyatlardan foydalanishi uchun huquqiy baza yaratish, infratuzilmani yaxshilash, nafaqalar, to'lovlar va imtiyozlar joriy etish kabi say harakatlarni amalga oshirib boradi. Ular sirasida esa imkoniyati cheklangan bolalar manfaatlariga, shaxs sifatida shakllanishi va rivojlanishiga ko'maklashuvchi ijtimoiy institutlar tizimini yaratish va ularning faol ishlashini ta'minlashning o'rni va ahamiyati beqiyosdir. Maktabgacha ta'lim tashkiloti bugungi kunda ana shunday vazifani to'laqonli bajarishga kirishgan ekan, rivojlanishida nuqsoni bo'lgan bolalarning maktabgacha ta'lim muhitidagi samarali ijtimoiy moslashuvi uning muhim vazifalaridan birini tashkil etmoqda.

Bugungi kunda inklyuziv maktabgacha ta'limni tashkil etishning ilmiy-nazariy va amaliy jihatlarini tahlil qilganimizda, quyidagi asosiy xususiyatlarini alohida ta'kidlab o'tish mumkin:

davlat tomonidan inklyuziv ta'limni joriy etish jarayonlarining huquqiy, tashkiliy va moliyaviy jihatdan qo'llab-quvvatlanishi, uning umumjamiyat harakatiga aylanib borayotganligi, ya'ni "inklyuziv ta'limdan inklyuziv jamiyat sari" g'oyasi;

nogironlikning oldini olish, barvaqt aniqlash va samarali ta'sir ko'rsatish metodlari bilan birgalikda, bolaning rivojlanish imkoniyatlarini barvaqt tibbiy, pedagogik va psixologik tadqiq etishning fanlararo va sohalararo yangi metodlarining amaliyotga faol tadbiiq etilayotganligi;

ta'lim-tarbiya va korreksion dasturlarning bolaning individual rivojlanish xususiyatlari, uning mavjud imkoniyatlariga har tomonlama yo'naltirilganligi bilan bir qatorda, uning ijtimoiy moslashuv va integratsiyalashuv imkoniyatlarini yanada kengaytirish va qulaylashtirishga ham asosiy e'tibor qaratilayotganligi;

maxsus pedagogika sohasida imkoniyati cheklangan bolalarni inklyuziv ta'lim muhitida ta'lim-tarbiya olishi masalasining ilmiy nazariy va amaliy jihatdan dolzarb bo'lib borayotganligi;

inklyuziv ta'lim muhitida o'qitish modellarining rang-barangligi, o'ziga xosligi, variativ ta'lim metodlarining rivojlanayotganligi, ayni paytda tashkiliy-pedagogik, kadrlarga oid va metodik ta'minotni to'laqonli amalga oshirish bilan bog'liq muammolarning mavjudligi ham shular jumlasidandir.

O'zbekistonda ham inklyuziv ta'lim maktabgacha ta'limning ajralmas tarkibiy qismiga aylanishi nazarda tutilgan bo'lib, jumladan, Vazirlar Mahkamasining 2019 yil 13 maydagi 391-son qarori bilan tasdiqlangan "Umumiy turdagi davlat va nodavlat maktabgacha ta'lim tashkilotlari to'g'risida Nizom"da "bolalarga, shu jumladan, o'ziga xos ehtiyojlari bo'lgan bolalarga yakka tartibda ta'lim dasturlaridan foydalanish, shuningdek, o'z vaqtida inklyuziv maktabgacha ta'lim va tarbiya olish imkonini beradigan qulay muhit yaratish" [3] maktabgacha ta'lim tashkilotlarining muhim vazifasi sifatida belgilangan.

Yurtimizda inklyuziv maktabgacha ta'limni rivojlantirish borasida quyidagi takliflarimizni ilgari surishni lozim topdik:

- *"Inklyuziv ta'lim va ijtimoiy moslashuv" loyihasini tashkil etish;*
- *rivojlanishida nuqsoni bo'lgan bolalar ijtimoiy moslashuvi masalalariga doir maktabgacha ta'lim tashkilotlari tarbiyachilari, ularning yordamchilari, psixologlar va otalar uchun metodik va ommabop o'quv-metodik qo'llanmalar va tavsiyalarni ishlab chiqish;*
- *"Inklyuziv ta'lim muhitida pedagoglar faoliyati" nomli qisqa muddatli o'quv kurslarini (onlayn) tashkil etish;*
- *Oliy ta'lim "Maktabgacha ta'lim" yo'nalishi o'quv rejasiga rivojlanishida nuqsoni bo'lgan bolalar ijtimoiy moslashuvi muammolariga doir tanlov fanlarini kiritish;*
- *metodik qo'llanmalar, tavsiyalar va targ'ibot materiallari uchun tanlov e'lon qilish.*

Xulosa sifatida aytganda, inklyuziv maktabgacha ta'lim yurtimizda yangi va ayni paytda istiqbolli ta'lim sohalaridan biri bo'lib, bu jarayonda inklyuziv ta'limning zamonaviy tendensiyalari va xususiyatlarini tadqiq etish ham katta ahamiyat kasb etishi tabiiydir.

Foydalanilgan adabiyotlar ro'yxati:

1. Maktabgacha ta'lim sohasida zamonaviy tizim yaratiladi.
<https://president.uz/uz/lists/view/1162> 19.10.2017
2. Бонин О.В. К проблеме подготовки педагогических кадров в сфере инклюзивного образования: специфика профессиональной компетентности // Среднее профессиональное образование. 2014 №1. С. 49.
3. Vazirlar Mahkamasining qarori. Maktabgacha ta'lim tashkilotlari faoliyatini yanada takomillashtirish chora-tadbirlari to'g'risida. 2019 yil 13 may, 391-son. www.lex.uz (04.02.2021)

USE OF INTERACTIVE METHODS IN WORKING WITH STUDENTS WITH LOW MASTERY IN PRIMARY GRADES

**Khojamova is the daughter of Gulsevar Abdullajon
2nd stage student of Andijan State Pedagogical Institute,
Independent researcher**

Annotation: In this article, in addition to the study of advanced foreign experiences in order to improve the quality and efficiency of education implemented in the innovative development of our country, the introduction of international standard requirements and the determination of the talent of primary school students, in the lesson International assessment of issues related to the organization of work with students who do not master and cannot master, develop programs for individual engagement with students with a loose mastery level and apply it to the field of education I tried to approach from the point of view of systems and their implementation in our country. In the article, educational technologies that serve to increase the activity of low-achieving students in the process of primary education, to create an opportunity for them to catch up with their peers, to form and develop knowledge, skills, skills and competencies in students practical application experiences are presented in an integral connection with the international PIRLS evaluation system.

Keywords: system, educational standards, individuality, gap, personal qualities, intellectual development, inability, efficiency, skill, psychological world, indicator, success, quarter, didactic, method, task educational material, cooperative work, educational processes, educational results, general potentials, final control, encouragement, positive motivation,

Introduction: After our country gained independence, great importance was attached to the fundamental reform of the education system. The 20th century of human history has passed and we have entered the 21st century. The positive change that took place in the last century was that the development of science rose to higher levels, great success was achieved in the field of education, every aspect of the education field It is no exaggeration to say that the major changes taking place in one direction have become an important factor and opportunity for reaching higher positions not only for the society, but also for the state. Many years of experience show that it is necessary for everyone, that is, all members of society, to be involved in education. In this regard, the words of the President of the Republic of Uzbekistan, Shavkat Mirziyoyev, should always become a slogan: On the basis of the action strategy, large-scale changes are being implemented in all areas. The success of these reforms, our country's rightful place among the developed and modern countries in the world, is first of all linked to the development of science and education, and our ability to compete on a global scale in this regard..."

In fact, improving the quality of education and ensuring the harmonization of education with the international assessment systems of the modern era is the most pressing issue facing pedagogues today. For this purpose, pedagogues working in educational institutions, especially elementary school teachers, attach great importance to the development of students' knowledge and their worldview in accordance with the times by bringing the spirit of the new age and a new breath to the lessons.

The implementation of innovations such as the international evaluation system "PIRLS", it is important for pedagogues to exchange experience and work together on the application of new pedagogical innovative technologies. The knowledge gained in the primary class serves as a foundation for the next level. At this time, whatever subject the child is interested in, it will be easy for him to learn this subject. The role of primary education and the subjects in it is also important in choosing a profession of the child in the future. Getting the student

interested in science requires a lot of skill from the teacher. Some children in the primary school have a lower level of mastery than 30-40% of the students in the class. When working with students with a low level of mastery, taking into account the personal qualities of the student is important for their development.

International assessment systems, which are developed and put into practice as a result of high pedagogical factors in today's developed period, at the same time serve as a practical experience for free assimilating students. The immediate main task of pedagogues working in primary school is to work individually with students whose learning level in the class or group is lower than the learning level of students who study well, and during the day and week. It consists of regular monitoring, analysis and continuous control of the student's educational activity. The use of five general directions of pedagogical technologies is justified when working with children who have difficulty adapting to school, who have lost interest in learning for various reasons, or who are more talented in practical issues than in scientific research. These are child-centered education, interactive and modern methods of teaching, didactic game, cooperative learning, and problem-based learning technologies. Achievements in the fields of science, technology, production and technology require the creation of new generation textbooks for educational institutions operating at all stages of the continuous education system.

Methods section: What are some ways to work with struggling students?

The duties of the head of the class in working with free mastering students are as follows:

1. Using spreadsheets, to determine which topics students are unable to master during the quarter and which students these are.
2. When it is determined that the teacher's experience is not enough for students to master the topics very low, to provide them with methodical support, to attach experienced pedagogues according to the recommendation of subject teachers or method association.
3. Development of a plan based on the identified reason of the student.
4. Entering the list of students in the "Extra Training Journal" and ensuring that it is carried out.
5. Call the student's parents and work together. (in the case of the cause, that is, if it depends on the family).
6. Reasonable organization of "class monitoring".
7. Attach to students who learn well.

Teaching independent reading is the most effective way to work with slow learners. Teaching slow learners to work independently is effective. Independent activity makes a person alert and responsive. This activity should be developed in harmony with the education of young schoolchildren. For this, first of all, it is necessary to mentally prepare students for independent activities, to instill confidence in them that they can do something and do it well.

Types of independent work, first of all, should be carefully thought out by the teacher, directed to the educational goal and continuous. In this, the opportunity of each student should be taken into account, age characteristics, interests should not be neglected. One of the conditions for the mental development of students is to complete tasks by "remembering". In this case, special attention is paid to the ability to define the plan and choose the work method while understanding (imagining) the purpose of the work to be performed, to be able to independently find the mistakes made and to correct them. It is useful to choose convenient methods, ask guiding questions, and recommend key words so that students can complete tasks quickly and correctly.

It is natural that students have difficulties in performing independent work with quality. Because their imagination is still bright and their vocabulary is not enough. Experiments show

that children think faster when they work under the guidance of a teacher. In order not to get used to this situation, it is necessary to encourage them to think more independently. In order to attract the attention of students, mention the events in the text: "Why did it happen?", "How do you think it should have been?" by asking questions like, approving his opinion, "if you think again, you will find", "very good", "very good!" it is useful to use encouraging words such as.

If the child is satisfied with the first independent work, his interests will increase and he will start to do new types of work. The results of independent work should always be checked. Verification can be oral or written. Before writing, the child thinks, summarizes his thoughts verbally, and then begins to write them. He tries to express his opinion, make an observation about a question or issue that has been allowed. This process appears and is strengthened on the basis of (verbal) speech. For example, a student thinks before expressing his thoughts in writing. In a whisper, he talks about the names on his own (in pedagogy, this asset is considered active). The first forms of essay writing begin with such works. The child reads the text, analyzes it orally, comes up with titles, and plans what pictures to make.

Results section: Based on the observations, we can say that during the period of primary education, reading activities take the place of playing activities. Studying becomes a child's duty and social duty. In the process of studying, he learns the skills of keeping his textbooks and school supplies in order, getting up on time, going to school at the appointed time, and completing homework assignments. The student becomes more and more responsible. Knowledge increases the child's level, ensures mental development, affects the growth of intuition and will. However, even during this period, the child's attention is still unstable. In the elementary school, changes occur in the student's memory. Starting from the first grade, the student voluntarily remembers most of the educational material during the educational process. At the same time, he should always control himself. As a result, the student's memory improves and his thinking grows. 7-8-year-old children's thinking is still concrete. They only think about what they perceive or imagine. The first manifestations of logical thinking begin to form.

In the third and fourth grades, students also learn some concepts related to scientific knowledge. During this period, emotional experiences occur in the psyche of students. Elementary school students develop interest in a subject or lesson. They realize that education is a duty. A high assessment of the student's work during the lesson gives rise to emotional experiences such as mental refreshment, joy, and pride in the students. However, there are also students who are lagging behind in subjects and whose mastery is low. It is necessary for each elementary school teacher to conduct separate work with these students and identify their shortcomings in time and find a solution as possible. Therefore, a primary education teacher must be mature, sharp, diplomat, a master of his profession, a person with intellectual potential.

In primary grades, it is important to protect students from stress and various psychological influences, and to strengthen their knowledge through interesting games. The teacher's use of games that encourage students to be smart and quick and to express their thoughts correctly and clearly gives effective results.

The system of activities for the prevention of idle learning allows each student to comprehensively develop all the main components of real learning opportunities, that is, to simultaneously develop the intellectual, willful, emotional spheres of a person, his education and upbringing. should be aimed at providing, developing a positive attitude to study and to the team, forming his ability to work. Underestimating the importance of the formation of one of the real learning opportunities for the student has a negative impact on the integrity of the system. As a result, it does not lead to the successful prevention of free learning. Such a

comprehensive approach can be implemented only when the school, class, group and educational activities are carried out together.

Based on the above considerations, we came to the following conclusion:

1. The evaluation assigned to a student who is a passive learner affects the formation of his personality.

2. Praising even a small success of a self-absorbing student in front of everyone, a little high evaluation, encourages him to new successes.

3. Many teachers think that parents are more to blame for the emergence of free learning. So, the fact that parents do not take care of their children at home, do not control them, and do not consolidate the learned topics in homework is a sufficient factor that causes malabsorption.

4. The emergence of free learning in primary grades is related to the insufficient development of the child's mental processes.

5. Idle mastery. Pupils have a hard time distinguishing important signs between things and events, summarizing objects into one common group.

6. Attention, memory, and thinking are difficult to develop in students who are free to learn, and such students feel the need for individual training.

7. One of the factors that cause idle learning is that the child is not psychologically ready to study at school.

8. Pupils of empty learning do not have positive learning motivation. It is known that the main component of psychological preparation is motivational preparation.

9. It is possible to eliminate idle learning by developing the knowledge processes of students who learn in a specially organized training.

10. The cooperation of the student, psychologist and parents is an important factor in eliminating idle learning.

Discussion section: Parents and teachers should work with low-achieving students to psychologically study their interests and take additional measures to increase their interest in science. It is necessary for teachers and parents to ensure that the child grows up to be educated and intelligent, but at the same time, if there is no control and support from them, a number of problems and deficiencies will occur in the formation of the student. possible Long-term research shows that teachers and parents play an important role in the development of a child's mental potential. Teachers sometimes reprimand parents in front of the child, always to no avail, and parents, in turn, accuse teachers of incompetence in front of students; teachers themselves do not always see a way out of the existing conflict situation. The main tasks of the Pedagogical Council are focused on the following situations:

- systematization of theoretical knowledge on the subject.

- psychological-pedagogical diagnosis of poor students.

- to determine the main reasons and measures to prevent academic failure of schoolchildren.

- to determine methods, forms and methods of solving the problem of academic failure that occurs at different stages of educational activity.

In the next stages, the teacher is obliged to report to the head of the class or directly to the student's parents about the decrease in the student's activity.

- the teacher should not lower the student's grade for his bad behavior in class, using other methods of influencing the student (persuasion, interview with a psychologist and social pedagogue)

- the science teacher is obliged to give a quarter before the end of the term, and a week before the end of the term, he determines the student's learning and his grades. I start working with students individually at the beginning of the school year. And I only give lessons

after the lesson when the student has missed a lot or does not understand the material. If the student did not fulfill the task conscientiously, I demand to do it again, sometimes I leave it after the lessons. In other cases, I work with each lagging student individually.

I practice keeping a notebook for extra work. Depending on the nature of the mistakes, I put a card with a task written on it in the student's notebook. In order not to overload students with work, you should not give several cards at the same time. Students willingly work on their mistakes with the help of cards - assignments. Each independent work on the correction of errors is checked by the teacher and must be evaluated in the journal along with the grades for the control sheets.

List of used literature:

1. I.A. Karimov. "Uzbekistan's own perspective and development path", Tashkent, "Uzbekiston" publishing house, 1994.
2. T. Madumarov, M. Kamoldinov, "Fundamentals of innovative pedagogical technology and its application in the educational process", Tashkent, "Talqin" publishing house, 2012.
3. A.SH.Daliyev, B.J. Boltayev, "Using a computer at school", Tashkent, "Teacher" publishing house, 1995.
4. Hasanboyev J. Torakulov H. Pedagogy. Tashkent - 2020
5. Mirziyoyev. Sh. We will resolutely continue our path of national development and raise it to a new level. T.: "Uzbekistan" 2017, p. 31.
6. Wikipedia, the open encyclopedia
7. Methodology of educational work. R. A. Mavlonova, N. Kh.
8. Rahmonkulova, B. A. Normurodova, K. O. Matnazarova. 2014, p. 145.

IMKONIYATI CHEKLANGAN BOLALARNI INKLYUZIV TA'LIMGA JALB ETISH MASALALARI

N.Q.Abidova
Qo'qon universiteti dotsenti
Pedagogika fanlari bo'yicha falsafa doktori (PhD)

Annotatsiya Maqolada Inklyuziv ta'limga bo'lgan ehtiyoj uning jamiyatga va maxsus ehtiyojli bolalar uchun imkoniyatlar haqida yoritilgan. Jamiyatda Imkoniyati cheklangan bolalarga nisbatan yangilish fikr va munosabatlar bildirilgan. Integratsiyalashgan ta'lim haqida ma'lumot berilgan.

Kalit so'zlar: Inklyuziv, integratsiya, reabilitatsiya, funksional, huquq, uzviylik, fikr, dialektik, uzviylik

Imkoniyati cheklangan bola ham barcha bolalardek bola hisoblanadi va u tan olinishi, hurmatga sazovor bo'lishiga haqli, shuning uchun ularni nuqsoni bilan atalishi nomaqbul hisoblanadi. Bola, u qanday xolatda va qanday imkoniyatga ega bo'lishidan qat'iy nazar har doim kattalar yordamiga muxtojdir. Uni ajratish yoki aloxida nom bilan atash insonparvarlik nuqtai nazariga tug'ri kelmaydi. Agar imkoniyati cheklangan bolalarga nisbatan «anomal bolalar», «Imkoniyati cheklangan bola bolalar», «ko'r bolalar», «kar bolalar», «aqli zaif bolalar», «xarakat tayanch a'zolari falajlangan bolalar» va x. k. tushunchalar ishlatilib kelindi. Ammo ushbu tushunchalar imkoniyati cheklangan bolalarni xuquqlarini poymol kiladi. Ota-onalarga ham salbiy ta'sir etadi. Imkoniyati cheklangan bolalar normal rivojlanishdagi bolalar kabi topshiriq va vazifalarni tezlik bilan mukammal amalga oshira olmasalarda, ammo imkoniyat darajasida bajara oladilar. Bolaning xuquqlarini ximoya qilish, ularga ijobiy munosabatda bulish tarbiyalashning muxim usulidir. Shuning uchun ham taxkirlashlarga yo'l qo'ymaslik talab etiladi.

Inklyuziv ta'lim tizimida o'quv tarbiya jarayonining tashkil etishi. Ko'rishda nuqsoni bo'lgan bolalar inklyuziv ta'limida dars jarayonini moslashtirish. Eshitishda nuqsoni bo'lgan bolalar inklyuziv ta'limida dars jarayonini moslashtirish. Tayanch harakat a'zolarida muammolari bo'lgan bolalar inklyuziv ta'limida dars jarayonini moslashtirish. Yengil darajadagi aqliy rivojlanishida muammosi bo'lgan bolalar inklyuziv ta'limida dars jarayoniga moslashtirishdan iborat.

Darhaqiqat, bu ta'lim tizimi oldidagi muammolarni hal etish oson kechmaydi. Ammo bu ta'lim tizimining naflari jixati juda ko'p ular sirasiga qo'yidagilar kiradi:

- Inklyuziv ta'lim qashshoqlik iskanjasidan qutilishga imkon beradi;
- Inklyuziv ta'lim barcha uchun ta'lim sifatini yaxshilaydi;
- Kamsitishlarni oldini oladi;
- Inklyuziv ta'lim yanada inklyuzivlikka olib keladi.

Inklyuziv ta'limga bo'lgan ehtiyoj uning jamiyatga va maxsus ehtiyojli bolalar uchun quyidagi naflari jihatlari mavjudligidan kelib chiqadi:

- inklyuziv ta'lim maxsus ehtiyojli bolalarga doimo o'z oilasi mahallasi va qarindosh-urug'lari davrasida bo'lishga imkon beradi;

- inklyuziv ta'lim barcha uchun, ta'lim sifatini yaxshilashga olib keladigan katalizator bo'lib xizmat qilishi mumkin;

- bolalarni oilasidan, o'yidan uzoqda bo'lgan internatlarga joylashtirish ularning o'yi, oilasi xamjamiyat hayotiga ishtirok etish huquqigato'sqinlik qiladi;

- o'yidan, oilasidan, ota-ona mexridan uzoqda bo'lgan bola diydasi qattiq bo'lib o'sadi. Chunki oila tarbiyaning bosh markazidir.

Maxsus ehtiyojli bolalarni umumta'lim muassasalariga qabul qilinishi o'quvchilarni yanada bolaga qaratilgan faolroq va ko'proq o'quvchilarni qamraydigan yangi o'qitish uslublarini ishlab chiqishga undaydi. Jamiyatda Imkoniyati cheklangan bolalarga nisbatan yangilash fikr va munosabat mavjud. Ular haqida ma'lumotlarning kamligi va ularga yoshligidan maxsus muassasalarda yopiq tarzda ta'lim - tarbiya berilishi bunga sabab bo'lishi mumkin. Bunday munosabatni yo'qotish yoki kamaytirish ancha mushkul ishdir. Lekin tajribadan shu narsa ma'lumki, kattalarga nisbatan bolalar farqli va o'xshashlik jihatlarni tezroq anglar ekanlar. Agarda maxsus ehtiyojli bolalar normal rivojlanishdagi bolalar bilan birgalikda ta'lim - tarbiya olsalar, bu barcha bolalarni Imkoniyati cheklangan bolalarga nisbatan o'zlari singari bola ekanliklarini anglab, kamsitmasliklarini ta'minlagan bo'lar edi.

Imkoniyati cheklangan bolani oddiy sharoitga joylashtirish integratsiyaga qarab qo'yilgan birinchi qadamdir. Imkoniyati cheklangan bolalarning umumta'lim muassasalari tarkibiga qamrab olinishi jahon miqyosida "inklyuziv" yoki "integratsion" ta'lim atamalarini bilan ataladi. "Integratsiya" atamasini aniqlash maqsadida ushbu tushunchaning ta'rifini bergan. Unda "guruxlar integratsiyasiga", "guruxda shaxslararo munosabatlarni tartibga solish" sifatida qaraladi shuningdek, jamoada faqatgina insonparvarlik munosabatlarni va mazkur guruxda ijobiy jamoatchilik fikrini yaratilishi bilan integratsiyani amalga tadbiiq etish mumkin deb ta'kidlanadi. Keyingi yillarda imkoniyati cheklangan bolalarni barcha tengdoshlari katori umumta'lim tizimida ta'lim olishiga jiddiy etibor berilmoqda va inklyuziv ta'lim matbuot axborot vositalari orkali ommaga keng targibot qilinmoqda. Bu borada otanonalar ham farzandlarini umumta'lim tizimidagi integratsiyalashgan va inklyuziv gurux va sinflarda ta'lim - tarbiya olishiga uz istaklarini bildirishmokka.

Integratsiyalashgan ta'lim bu, -diqqat markazida bolaning aynan maktabga kelib ketish muammosi turgan, maxsus ehtiyojli bolaning maktabga qatnash jarayonidir.

Integratsiyalashgan ta'limda bolaga muammo sifatida qaraladi. Bu ta'lim tizimining quyidagicha shakllari mavjud:

- Jismoniy integratsiya. Integratsiyaning bu shakli Imkoniyati cheklangan bola va Imkoniyati cheklangan bola bulmagan bolalar urtasidagi jismoniy farkni kamaytirishga qaratilgan. Oddiy maktab bilan yonma-yon joyda Imkoniyati cheklangan bola bolalar uchun maxsus bo'lim yoki sinf tashkil qilish mumkin.

- Funksional integratsiya. Bu shakl Imkoniyati cheklangan bola va Imkoniyati cheklangan bola bo'lmagan bolalar o'rtasidagi funktsional muammolarni kamaytirishga qaratilgan.

- Ijtimoiy integratsiya. Integratsiyaning bu shakli ijtimoiy muammolarni kamaytirishga qaratilgan va u Imkoniyati cheklangan bola hamda Imkoniyati cheklangan bola bo'lmagan bolalar o'rtasidagi o'zaro aloqani qo'llab - quvvatlaydi.

Jamiyatga integratsiya qilish kabilar.

Foydalanilgan adabiyotlar ro'yxati:

1. Сурдопедагогика под ред. Никитиной М.И. М., Просвешение, 2002
2. Shomaxmudova Sh.R. Inklyuziv ta'limning nazariy va amaliy asoslari Toshkent 2018 y
3. Shomaxmudova. R.Sh. "Maxsus va inklyuziv ta'lim" uslubiiy qo'llanma Toshkent 2011y

IMKONIYATI CHEKLANGAN YOSHLARNI OILAVIY HAYOTGA TAYYORLASH

R. No'monjonova
Qo'qon universiteti talabasi,
N.Q.Abidova
Qo'qon universiteti dotsenti
Pedagogika fanlari boyicha falsafa doktori (PhD)

Annotatsiya: Ushbu maqola, maxsus maktab bitiruvchilarining oiladagi ijtimoiy-psixologik muammolari, imkoniyati cheklangan yoshlarni oilaviy hayotga tayyorlash masalalari yoritilgan.

Kalit so'zlar aloxida yordamga muxtoj, korreksiya, stress, pozitsiya, psixoterapevtik, repertuar

Oila misoli bir qo'rg'onki, unda avlodlar kamol topadi, asrlar osha yashab kelayotgan yuksak insoniy fazilatlar, milliy urf-odatlar, an'ana va qadriyatlar asrab-avaylanadi. Oiladagi muhit, shart-sharoit, odoq-ahloq qoidalariga itoatkorlik, mehr-shavqat bu go'shada tarbiya topayotgan, voyaga yetayotgan farzandlar kamolida aks etadi. Modomiki, yurt istiqboli bugungi yoshlar qo'lida ekan, ham ma'naviy, ham jismoniy, ham ma'rifiy salohiyatli navqiron avlod tarbiyasi uchun barchamiz burchlimiz.

Bolalarning katta bo'lishi va ijtimoiylashuvining muhim tomonlaridan biri ularni oilaviy hayotga tayyorlash hisoblanadi. Agarda avvallari mazkur tayyorgarlik avvalo umumta'lim maktablarida amalga oshirilgan bo'lsa, hozirda "oila maktabi"ning muhimligi va samaradorligi, bolaning oiladagi tarbiyasi tan olinmoqda. Bola aynan ota-onalarga ishonch hissini sezadi, aynan oilada bola bilan hamkorlik jarayoni vaqt chegarasini bilmaydi. Rivojlanish, ta'lim berish, tarbiyalash masalalari bilan istagan paytda shug'ullanish mumkin. Agarda bunda ota-onalar bolaning har tomonlama rivojlanishiga yo'naltirilgan uslubiy jihatdan samarali, bola imkoniyatlarini hisobga olgan holda tanlangan o'yin, mashqlarni qo'llasalar, u holda muvaffaqiyat nafaqat muqarrar balki, yuqori natijalarga erishish umidi ham mavjud.

Agarda imkoniyati cheklangan bolani oilaviy hayotga tayyorlash masalasi tizimda o'rganilsa, u yetarlicha murakkab ijtimoiy vazifani bajarishini tushunish mumkin, birinchi navbatda shuning uchunki, u shaxsiy hayotini mustaqil tashkil etish va belgilashga qodir bo'lgan inson shakllanishi jarayonidan uzilgan holda hal etilishi mumkin emas. Bu yerda oilaviy hayotga tayyorlikning ijtimoiy va psixologik asosini nima tashkil etadi degan savol tug'iladi.

Oilaviy hayotga tayyorlash – bolani mas'uliyatli va mustaqil, mehribon va ziyarak bo'lishga, o'zini va o'zgalarni tushuna olishga qodir va o'z manfaatlarini oila a'zolari manfaatlarini bilan muvofiq holda qarorlar qabul qilishga o'rgatish demak. Bundan tashqari, oilaviy hayotga tayyorlash nafaqat o'z sog'ligini, balki atrofdagi kishilar sog'ligini asrashni, oilaviy munosabatlarni qurish ko'nikmasi, muloqot malakalari va stress holatlarni boshqarishni nazarda tutadi. Bundan tashqari, mazkur tayyorgarlik samarali bo'lishi uchun jamiyatning tayyorgarligi ham muhim. Jamiyat ko'pchilik oddiy kishilardan farq qiluvchi insonlarga oilaviy hayot uchun to'laqonli sharoitlarni yaratishga tayyor bo'lishi kerak.

Shunday qilib, maxsus maktab bitiruvchilarining oilalariga quyidagi ijtimoiy-psixologik muammolar xos:

- asosan ota-ona oilasining o'ziga xosliklari bilan shartlangan nikoh oldi salbiy omillar;
- erta nikoh qurish, nikohdan oldingi homiladorlikning yuqori foiz ko'rsatkichi;
- maxsus maktab bitiruvchilarining oilaviy hayotga psixologik va ijtimoiy-maishiy jihatdan tayyor emasligi;

- er-xotin munosabatlaridagi nizolar, o'zaro tushunishning quyi darajasi, oilaviy qiymatlarga bo'lgan munosabatlarning turlicha ekanligi;
- er-xotin munosabatlaridagi madaniyatning quyi darajasi;
- oilaviy hayotdan qoniqishning bir tomonlamaliligi, ya'ni maxsus maktab bitiruvchilari foydasiga;
- jinsiy munosabatlardagi nouyg'unlik;
- maxsus maktab bitiruvchilarining oilada psixoterapevtik funksiyalarni bajarishga tayyor emasliklari.

Oilaviy hayotga tayyorgarlikni aniqlashning eng yaxshi usuli kishining oiladagi vazifasini aniqlash hisoblanadi.

Maxsus maktabning quyidagilarga e'tiborni qaratishi maqsadga muvofiq:

- o'quvchilarni bo'lajak oilaviy hayotga tayyorlashda alohida o'quvchilar oilasining o'ziga xosliklarini, bola nuqsonining xususiyatlarini inobatga olish va "Etika va oilaviy hayot psixologiyasi" darslari bilan chegaralanmaslik. Maxsus maktabda o'quv-tarbiyaviy jarayon va korreksion ish o'quvchini umuman hayotga va xususan oilaviy hayotga tayyorlashga qaratilgan bo'lishi kerak;

- "Etika va oilaviy hayot psixologiyasi" darsini o'tkazishda tarbiyalanuvchilarning millatini inobatga olib, boy milliy va madaniy urf-odatlardan foydalanish lozim;

- oilaviy hayotga tayyorlashda o'quvchilarning alohida e'tiborini nikoh oldi omillarga va ularning oila qurishga bo'lgan ta'siriga qaratish;

- maxsus maktabda korreksion-tarbiyaviy ishning va "Etika va oilaviy hayot psixologiyasi" fanining asosiy vazifalaridan biri muloqot madaniyatini va oilada psixoterapevtik vazifalarni shakllantirish hisoblanadi. Bunda muhabbat, muloyimlik, xushmuomalalilik hislarini, e'tiborlilik, ochiq ko'ngillilik, o'zgalarni tushunish, hamdard bo'la bilish, birga qayg'urish kabi shaxs sifatlarini ifodalay olish ko'nikmalarini shakllantirishga alohida e'tiborni qaratish lozim.

Oilaviy hayotning ("oilali kishining" vazifalari) umumiy vazifalarigi quyidagilarni kiritish mumkin:

- turmush uchun adekvat sharoitlarni yaratish (mazkur jarayonda ishtirok etish);
- oila a'zolarini hissiy qo'llab-quvvatlay olish va ulardan yordamni so'rash;
- kasbiy bandlik va oilaviy hayot o'rtasidagi mutanosiblikni topa olish;
- oilani moddiy ta'minlashda ishtirok etish.

Matndagi oilali kishining vazifalari, oilaviy hayotga tayyorlash tushunchalari bolani oilada yashashga o'rgatishni, ya'ni nafaqat kelajakka qaratilgan ishni, balki bolaning dolzarb ehtiyojlariga qaratilgan aralashuvni nazarda tutadi. Bundan tashqari oilaviy hayotga tayyorlashning mazkur tarkibiy qismi eng ahamiyatlidir, chunki u boshqa barcha oilaviy rollarni o'zlashtirishning muvaffaqiyatini belgilaydi.

Oilaviy hayotdagi rollarning repertuarini ikki jihatdan bayon etish mumkin: pozitsion rollar (turmush o'rtoq, ota-ona va b.) va psixologik rollar (masalan, yetakchi, mutaxassis va b.). Har ikki pozitsiya oilaviy hayotga tayyorlashning normativini aniqlash uchun birday muhim. Pozitsion rollar kishining burchlarini, boshqa kishilar tomonidan unga bo'lgan talablarni belgilaydi. Rollarning mazkur tizimi turg'un bo'lib, unga ma'lum formallikni beradi. Psixologik rollar o'zaro faoliyatning boshqa nisbatan formal tomonini ifodalaydi. Biroq oilaviy tizimning funktsionalligini baholashda aynan mazkur rollarning egiluvchanlik darajasi (har bir oila a'zosining mazkur rollarning har birini amalga oshirishga bo'lgan tayyorgarligi va imkoniyatiga ko'ra aniqlanadi) oiladagi psixologik muhitning sog'lomlik darajasini belgilaydi.

Insonning oilaviy hayotda bajaradigan rollari repertuarini ma'lum ma'noda oilaviy hayotga tayyorgarlik normativlari belgilaydi. Yaxshi turmush o'rtoq va ota-ona bo'lish uchun nimani bilish va nimani qila bilish kerak? Zamonaviy tadqiqotlar mazkur normativga

balog'atga yetgan bola va balog'atga yetgan bola ota-onasining rolini kiritadilar. Mazkur to'ldirishlar imkoniyati cheklangan bolalarni oilaviy hayotga tayyorlashda ayniqsa muhim ahamiyat kasb etadi.

Turmush o'rtoq va ota-ona roli bir qator vazifalar jabhasini o'z ichiga olib, mazkur vazifalarning hal etilishi har bir inson tomonidan uning ijtimoiy-madaniy stereotiplari, yosh-individual va sifat xususiyatlari, tashqi resurslar hisobiga amalga oshadi. Turmush o'rtoq roli quyidagi vazifalarni hal etadi:

-o'zaro tushunish va qabul qilish vositasida munosabatlarni hissiy saqlab turish;

-uyg'un intim hayot;

-hayotdagi yo'ldoshining shaxs sifatida o'sishiga ko'maklashish, shu qatorda uning mustaqilliligini qo'llab-quvvatlash.

Balog'atga yetgan bola birinchi navbatda munosabatlardagi yaqinlik va hissiy illiqlikni saqlagan holda ota-onasidan ajralib chiqish vazifasini hal etadi. Shuningdek balog'atga yetgan bola ota-onalariga g'amxo'rlik qiluvchi va ko'maklashuvchi rolni egallaydi. Mazkur rolga tayyorgarlik turmush o'rtoq yoki ota-ona roli singari ko'p yillar oldin boshlanadi.

Alohida yordamga muhtoj bola sog'ligining holati va rivojlanishining o'ziga xosligi ko'pincha, bola kelajakda turmush o'rtoq, ota-ona bo'la oladimi degan savolni qo'yadi. Biroq "balog'atga yetgan bola" roliga nisbatan hech qanday ikkilanishlar bo'lishi mumkin emas – chunki har bir inson katta bo'lgan sari o'z ota-onalari bilan yangi munosabatlarni qurish vazifasi oldida turadi. O'z navbatida ota-ona oldida "balog'atga yetgan bola ota-onasi" rolini o'zlashtirish vazifasi turadi. Alohida yordamga muhtoj bolalar ota-onalari uchun mazkur vazifa murakkab bo'lishi mumkin.

Foydalanilgan adabiyotlar ro'yxati:

1. Podgotovka detey-invalidov k semeynoy i vzrosloy jizni. Posobiye dlya roditeley i spetsialistov / Pod red. YE.R. Yarskoy-Smirnovoy. Izdaniye 2-ye, dopolnennoye. Saratov: OOO Izdatelstvo «Nauchnaya kniga», 2007. - 188 s.

2. Psixologiya semeynix otnosheniy s osnovami semeynogo konsultirovaniya: Ucheb. posobiye dlya stud. vissh. ucheb. stud. vissh. ucheb. zavedeniy / YE. I. Artamonova, YE. V. Yekjanova, YE. V. Ziryanova i dr.; Pod. Red. YE. G. Silyayevoy. – M.: Izdatelskiy sentr «Akademiya», 2002. – 220 s.

3. Silyayeva YE. Semya kak razvivayushaya sreda dlya rebenka s ogranichennimi vozmojnostyami. – M.: 2003. - 126 s.

**BOSHLANG'ICH SINIF O'QUVCHILARINI TARBIYALASHDA ABDULLA AVLONIYNING
"TURKIY GULISTON YOXUD AXLOQ" ASARINING O'RNI**

Mirzayeva Mohira Soporboyevna
Qo'qon Universiteti, Boshlang'ich ta'lim yo'nalishi
4-kurs talabasi,
Imomaliyeva Musharrafxon Ilhomjon qizi
O'zRFA doktoranti

Annotatsiya: Ushbu maqolada boshlang'ich sinf o'quvchilarini har tomonlama yetuk va barkamol, yuksak insoniy fazilatlarga ega qilib tarbiyalashda hamda yomonlikdan qaytarib, yaxshilikka chorlashda Abdulla Avloniyning ta'lim-tarbiyaga oid "Turkiy Guliston yoxud axloq" asarining qanchalik muhim manba ekanligini, hamda ushbu asarni hozirgi hayotimizda o'rganish va o'rgatish dolzarbligi yoritilgan.

Kalit so'zlar: Tarbiya, axloq, pedagogika, boshlang'ich ta'lim, innovatsiya, integratsiya, metod, hadis, so'rovnoma, suhbat, komil inson, konsepsiya.

Hozirgi shiddat bilan rivojlanyotgan Uchinchi renessans davrida mamlakatimiz intellektual salohiyatga ega, erkin fikrlay oladigan, o'quvchilarga ta'lim berish jarayonida ularga tarbiya ham bera oladigan, ya'ni ta'lim va tarbiyani birgalikda olib borish malakasiga ega, yuksak ma'naviyatli, o'z tarixidan xabardor oliy ma'lumotli zamonaviy o'qituvchilarga muhtoj. Shu bilan bir qatorda, aynan shunday zamonaviy o'qituvchilarni tayyorlashni boshlang'ich sinf o'qituvchilaridan boshlamoq maqsadga muvofiq. Mamlakatimizning kelajagi esa har tomonlama yetuk, erkin fikriga ega yoshlar qo'lida. O'zbekiston Respublikasi Prezidenti Sh.M.Mirziyoyev 2020-yil 30-sentyabrdagi o'qituvchi va murabbiylar kuniga bag'ishlangan nutqida pedagoglarga alohida ishonch bildirdi: "Men yangi O'zbekistonni – obod va farovon, demokratik mamlakatni barpo etishda siz, muhtaram pedagoglarni, professor-o'qituvchilarni o'zim uchun eng katta kuch, tayanch va suyanch, deb bilaman. Sizlarning hal qiluvchi ahamiyatga ega bo'lgan faoliyatingizni qo'llab-quvvatlash, sizlar uchun munosib mehnat va turmush sharoiti yaratib berishni Prezident sifatida o'zimning muqaddas burchim, deb hisoblayman"[1,3].

Xalqni ma'rifatli qilish uchun qayg'urgan jadidlar o'sha davrning turli johil, o'z manfaatlari yo'lida hech nimadan qaytmaydigan kimsalarining tuhmat-malomatlariga duchor bo'ldilar. Xalqini savodli qilish uchun shirin jonlarini fido qilgan, butun umrlarini Vatanimiz ozodligi va xalqimiz baxt-saodati yo'lida sarf qilgan buyuk jadid ma'rifatparvarlarining ilmiy-ma'rifiy, adabiy-badiiy merosini o'rganishimiz va kelajak avlodga o'rgatishimiz davr talabidir. Zero, bugungi shiddat bilan rivojlanayotgan Uchinchi Renessans davrida jadidlar ilgari surgan ta'lim va tarbiya muammosi har doimgidan ham muhim ahamiyat kasb etmoqda.

Buyuk jadid bobolarimiz yo'lidan borgan holda hozirgi ta'lim va tarbiya tizimida ham bir qancha islohotlar o'tkazilmoqda. Jumladan, Vazirlar mahkamasining "Tarbiya" fanini bosqichma- bosqich amaliyotga joriy etish chora-tadbirlari to'g'risida 422-sonli konsepsiyasi tasdiqlanishi fikrimiz dalili bo'ladi.

Tarbiya darsligining asosiy vazifasi yosh avlodni har tomonlama yetuk va barkamol qilib tarbiyalash ya'ni komil inson tarbiyalashdir. Komil insonlarni tarbiyalashda esa buyuk ajdodlarimiz qoldirgan ma'naviy me'roslarni o'qib, o'rganish, ulardan dars jarayonida dan unumli foydalanish, o'quvchilarda o'z ajdodlaridan faxrlanish tuyg'usini shakllantirish hozirgi davr talabi hisoblanadi. Buning uchun esa maktab darsliklarga buyuk bobokolonlarimizning asarlaridan parchalar kiritish, hadislardan namunalar keltirish kerak. Ayniqsa buyuk pedagog Abdulla Avloniyning "Turkiy Guliston yoxud axloq" asari hozirgi kun boshlang'ich sinf o'qituvchilari uchun dasturamal bo'lib hizmat qiladi. "Tarbiya" darsliklariga ushbu asarlardan

parchalar kiritilsa maqsadga muvofiq bo'ladi. Chunki, bu asardan parcha boshlang'ich sinf "Tarbiya" darsliklarining muqovasida uchraydi, holos. Bu haqida prezidentimiz Sh.M.Mirziyoyev 2020-yil 30-sentyabr kuni o'qituvchi va murabbiylar kuniga bag'ishlangan nutqida alohida to'xtalib o'tgan: "Hammamizga ayonki, bugungi murakkab globallashuv davrida jamiyatimizda milliy g'oya va mafkuraviy immunitetni kuchaytirish, yoshlarimizni turli zararli g'oya va tahdidlardan asrash, ularni o'z mustaqil fikriga ega, irodali, fidoyi va vatanparvar insonlar etib tarbiyalash har qachongidan ham dolzarb ahamiyat kasb etmoqda. Shu sababli biz birinchi marta umumta'lim maktablarida "Tarbiya" fanini joriy etmoqdamiz. Ma'rifatparvar bobomiz Abdulla Avloniyning asriy qadriyatlarimiz asosida yaratgan "Turkiy Guliston yoxud axloq" asari sharqona tarbiyaning noyob qo'llanmasi sifatida bugungi kunda ham o'zining qadri va ahamiyatini yo'qotgan emas. Biz "Tarbiya" fanining nazariy asoslarini ishlab chiqishda mana shunday bebaho asarlardan samarali foydalanishimiz zarur"[2,4].

Sharq ta'lim-tarbiyasida ilmni targ'ib etish, xulq-odob qoidalari islomiy prinsiplarga asoslangan, ta'limiy-axloqiy asarlardagi mundarijalarning o'xshashligi ular tayangan ma'naviy zaminga bog'liqdir. Shunday qimmatbaho asarlar ta'sirida yozilgan "Turkiy Guliston yoxud axloq" asari axloqiy va ta'limiy tarbiyaviy asardir. Abdulla Avloniy pedagog sifatida bola tarbiyasining o'rni haqida fikr yuritib: "Agar bir kishi yoshligida nafs buzulib, tarbiyasiz, axloqsiz bo'lib o'sdimi, Oллоhu akbar, bunday kishilardan yaxshilik kutmoq yerdan turub yulduzlarga qo'l uzatmak kabi dur",[3,2] — deydi. Uning fikricha bolalarga tarbiya berishni yoshlikdan boshlamoq kerak. Tarbiya jarayonida ijtimoiy muhit, oilaviy sharoit va bolaning atrofidagi kishilar g'oyat katta ahamiyatga ega. Abdulla Avloniy pedagogikaga "Pedagogiya", ya'ni "bola tarbiyasining fanidir", deb ta'rif berdi. "Tarbiyaning zamoni" bo'limida tarbiyani yoshlikdan berish zarurligini, bu ishga hamma birdek mas'uliyat bilan yondashishi kerakligini uqtiradi. "Bolaning salomati va saodati uchun yaxshi tarbiya qilmak, tanini pok tutmak, yosh vaqtdan maslakini tuzatmak, yaxshi xulqlarni o'rgatmak, yomon xulqlardan saqlab o'sdurmakdur. Tarbiya qiluvchilar tabib kabi durki, tabib xastaning badanidagi kasaliga davo qilgan kabi tarbiyani bolaning vujudidagi jahl maraziga "yaxshi xulq" degan davoni ichidan, "poklik" degan davoni ustidan berub, katta qilmog'i lozimdur"[3,3] degan fikrlari bilan tarbiya qiluvchilarni ya'ni, ota-ona, muallimlar, tarbiyachilarni tabiblarga o'xshatadi. "Alhosil, tarbiya bizlar uchun yo hayot - yo mamot, yo najot - yo halokat, yo saodat - yo falokat masalasidir"[3,5] degan fikrlari bilan esa tarbiya bir kishining ishi emasligi, balki, butun jamiyatning ishi ekanligi, bu borada hamma birdek javobgar ekanligini, tarbiya masalasida befarqlik qilinsa alal oqibat bu jamiyat falokatiga sabab bo'lishini uqtiradi. Bundan tashqari bolaning fikrini erkin bayon eta olishi, tabiiy va bilimli bo'lishi uchun badan tarbiyasi muhim ekanligini aytib o'tadi: "Badan tarbiyasining fikr tarbiyasiga ham yordami bordur. Jism ila ruh ikkisi bir choponning o'ng ila terisi kabi dur. Agar jism tozalik ila ziynatlanmasa, yomon xulqlardan saqlanmasa, choponning ustini qo'yib astarini yuvub ovora bo'lmoq kabi durki, har vaqt ustidagi kiri ichiga uradur. Fikr tarbiyasi uchun mahkam va sog'lom bir vujud kerakdur"[3,5]. Abdulla Avloniyning fikricha bolaning sog'lom fikrlay olishi uchun o'qituvchilar, jismonan sog'lom qilib tarbiyalashda ota-onalarni mas'uldir.

Abdulla Avloniy "Turkiy Guliston yoxud axloq" asarida inson xulqlarini yaxshi xulqlar va yomon xulqlarga ajratadi va bir-biriga qarshi qo'yadi: "Yaxshi xulq: bir qismi o'z nafsimizga, bir qismini bir-birimizga qarshu ishlatmak uchun kerakli bo'lgan yaxshi xulqlar: fatonat, diyonat, islomiyat, nazofat, g'ayrat, riyozat, qanoat, shijoat, ilm, sabr, hilm, intizom, miqyosi nafs, vijdon, vatanni suymak, haqqoniyat, nazari ibrat, iffat, hayo, idrok va zako, hifzi lison, iqtisod, viqor, xavf va rajo, itoat, haqshunoslik, xayrixohlik, munislik, sadoqat, muhabbat va afvdur". Yomon xulqlar: Insonlarni saodati abadiyadan mahrum qiladurgan, janobi Haq qoshida va xalq nazarida mazmum, hayoti jovidonimiz uchun masmum bo'lgan axloqi

zamimalar: g'azab, shahvat, jaholat, safohat, hamoqat, atolat, hasosat, rahovat, anoniyat, adovat, namimat, g'iybat, haqorat, jibonat, hasad, nifoq, tama, zulmdur" [3,6-25].

Abdulla Avloniy o'z ona tilini mukammal bilish, har bir so'zni o'z o'rnida ishlatish, milliy adabiy tilning taraqqiyoti uchun jonkuyarlik qilish zarur, deydi: "Har bir millatning dunyoda borligini ko'rsatadigan o'ynay hayoti: til va adabiyotidir. Milliy tilni yo'qotmoq millatning ruhini yo'qotmoqdur. Hayhot! Biz Turkistonliklar milliy tilni saqlamoq, bir tarafda tursin kundan-kun unutmoq va yo'qotmoqdadurmiz. Tilimizning yarmiga arabiy, forsiy ulangani kamlik, bir chetiga rus tilini yopishtirmoqdadurmiz. Durust, rus tilini bilishimiz kerak, lekin o'z yerinda ishlatmoq va so'zlamok lozimdur. Zig'ir yog'i solub, moshkichiri kabi qilub, aralash-quralash qilmoq tilning ruhini buzadur. ...Bobolarimizga yetushg'on va yarag'on muqaddas til va adabiyot bizga ham kamlik qilmas. O'z uyimizni qidirsak va axtarsak, yo'qolganlarini ham topamiz. Yo'qolsa yo'qolsin o'zi boshingga tor edi", - deb Yevropa qalpog'ini kiyub, kulgi bo'lmoq zo'r ayb va uyatdur". Avloniy so'zlashuv odobiga ham alohida e'tibor beradi. U so'zning inson qadr-qimmatini belgilashdagi mohiyatiga yuqori baho berib: "So'z insonning daraja va kamolini, ilm va fazlini o'lchab ko'rsatadigan tarozusidir. Aql sohiblari kishining tilidagi fikr va niyatini, ilm va quvvatini, qadr va qimmatini so'zlagan so'zidan bilurlar", — deydi.

Ilmiy tadqiqot ishida o'rganilgan ilmiy, pedagogik va badiiy manbalar tahlili va amalyotdagi holatni o'rganish shundan dalolat berdiki boshlang'ich sinf o'quvchilarining "Ona tili va o'qish savodxonligi" hamda "Tarbiya" darsliklariga A.Avloniyning "Turkiy Guliston yoxud axloq" asaridan hamda hadislardan namunalar kiritish kerakligi, boshlang'ich sinf o'quvchilariga birinchi sinfdanoq iqtisodiy ta'lim va iqtisodiy tarbiya berib borish, ona tilini mukammal o'rgatish, maktab darsliklarida hadislardan namunalar kiritish dolzarb muammolar ekanligi aniqlandi. Bunda bir qancha adabiyotlar, maqolalar, maktab darsliklari, maktablardagi ta'lim jarayonlari, internet manbalari o'rganib chiqildi. Ilmiy, pedagogik va badiiy manbalar tahlili va amalyotdagi holatni o'rganishdan kelib chiqib quyidagi taklif va tavsiyalar berildi.

1. Boshlang'ich sinf o'quvchilarini tarbiyalashda A.Avloniyning "Turkiy Guliston yoxud axloq" asaridan keng foydalanish, darsliklarda hamda darsdan tashqari mashg'ulotlarda ushbu asardan namunalar keltirish. Binobarin, bu asar boshlang'ich sinf o'quvchilarini ma'naviyatini o'stirishda muhim manba hisoblanadi.

2. O'tkazilgan so'rovnomalar natijalaridan kelib chiqib, boshlang'ich sinf o'quvchilariga ona tilini mukammal o'rgatish, keyingi o'rinlarda chet tillarini o'rgatish;

3. Nafaqat o'quvchilarni balki o'qituvchilarga ham A.Avloniyning "Turkiy Guliston yoxud Axloq" asarini o'qishlari kerakligi; (Tadqiqot natijasida 42 % o'qituvchini bu kitob haqida bilmasligi aniqlandi)

4. Boshlang'ich sinf "Ona tili va o'qish savodxonligi" hamda "Tarbiya" darsliklariga hadislardan namunalar keltirish;

5. Boshlang'ich sinf "Ona tili va o'qish savodxonligi" hamda "Tarbiya" darsliklarida keltirilgan tarbiyaviy hikoyalarni hadislar bilan dalillash;

6. Boshlang'ich sinf o'quvchilariga 1-sinfdanoq iqtisodiy bilimlar berib borish, buni darsliklarga kiritish;

7. Boshlang'ich sinf o'qituvchilarini ilmiy-metodik tavsiyalar hamda nazariy bilimlar bilan qurollantirish. Seminar treninglar o'tkazish. Chunki, boshlang'ich sinf o'quvchilarini ma'naviyatini shakllantirishda ular asosiy kuch hisoblanadi.

8. Oliy o'quv yurtlarida o'qiyotgan bo'lajak boshlang'ich sinf o'qituvchilarini tarbiyaviy faoliyatga tayyorlashda ularning sharq mutaffakirlari asarlarini o'rganishlariga alohida e'tibor berish.

Abdulla Avloniy pedagogika soxasiga ulkan hissa qo'shdi. Yosh avlodni tarbiyalashda yo'lida butun umrini ma'rifatga bag'ishladi. Uning pedagogik qarashlarida insonning o'z Vataniga tiliga bo'lgan muhabbat, tarbiyasi, ma'rifati jamiyat rivoji uchun xizmat qilish kerakli yaqqol ko'zga tashlanadi. Ayniqsa, uning "Turkiy Guliston yoxud axloq" asari yosh avlodni tarbiyalashda juda katta ahamiyatga molikdir. Axloqiy-didaktik yo'nalishda yozilgan ushbu noyob va mukammal bu kitob har tomonlama yetuk, sog'lom fikrli kelajak avlod va zamonaviy pedagoglarni tarbiyalashga xizmat qildi. Bu asarda mutafakkir vatanparvarlik, ona tliga muhabbat, do'stlik, vijdoniylik, hilmlilik, aql, jaholat, g'azab kabi xislat va illatlar haqida fikr yuritadi va xulosalar chiqaradi. Abdulla Avloniy ushbu asarida zamonaviy pedagogikaning nazariy va amaliy asoslarini yaratdi va asar zamonaviy pedagoglar tayyorlashga, darslik, qo'llanmalar yaratilishiga asos bo'ldi. Zero, bu inson pedagogika fanining asoschisidir. Uning pedagogika, tarbiya haqidagi fikrlari bugungi kunda ham muhim hisoblanadi.

Foydalanilgan adabiyotlar ro'yxati:

1. O'zbekiston Respublikasi Prezidenti Shavkat Mirziyoyevning 2020-yil 30-sentabrdagi nutqi."Xalq so'zi" gazetasi.
2. "PISA tadqiqotida kreativ fikrlashni baholash doirasi". Tarjima kitob. Tarjimon M.Maxsudov. Toshkent-2020.
3. Abdulla Avloniyning "Turkiy Guliston yoxud Axloq" asari.
4. Rahima Mavlonova, Nargiz Rahmonqulova "Boshlang'ich ta'limda pedagogika, innovatsiya, integratsiya" . G'afur G'ulom nomidagi nashriyot-matbaa ijodiy uyi Toshkent - 2013

РАЗРАБОТКА ЭЛЕКТРОННОЙ СИСТЕМЫ ОНЛАЙН ПОИСКА НАПРАВЛЕНИЯ ОБУЧЕНИЯ ВЫСШЕГО ОБРАЗОВАТЕЛЬНОГО УЧРЕЖДЕНИЯ УЗБЕКИСТАНА КАК АКТУАЛЬНАЯ ПРОБЛЕМА

Палванова Зарифа Шарафовна
студентка факультета Профессиональное образование в сфере ИКТ Ташкентский университет информационных технологий имени Мухаммада аль-Хоразми,
Закирова Мадина Ринатовна
доцент кафедры «Информационно-образовательные технологии», PhD

Аннотация. В статье рассматривается актуальная проблема разработки электронной системы онлайн поиска направления обучения в высших образовательных учреждениях Узбекистана. Авторы проводят анализ онлайн-ресурсов, таких как портал Edu.uz и Unipage.net. В статье предложена концепция новой электронной системы, которая будет обеспечивать абитуриентам Узбекистана быстрый и удобный поиск подходящего направления обучения в высшем образовательном учреждении.

Ключевые слова: электронная система, онлайн поиск, направление обучения, высшее образование, Узбекистан, абитуриенты, портал, edu.uz.

В современном мире выбор образовательного учреждения и направления обучения становится все более важным для успешной карьеры и личного развития. Однако, множество абитуриентов испытывают сложности в процессе поиска информации о высших учебных заведениях и программах обучения.

Портал edu.uz является официальным порталом Министерства образования Республики Узбекистан, предназначенным для обеспечения доступа к информации об образовании в Узбекистане [3]. Он предоставляет информацию об учебных заведениях, их направлениях и услугах, связанных с образованием. На портале также доступны новости образовательной системы Узбекистана, законы и правила, регулирующие образование, и другая полезная информация.

Вкладка абитуриентам содержит план приёма, приём в бакалавриат, приём в магистратуру, прием на второе образования, заочное обучение, список высших учебных заведений, а также информацию о стипендиях, заявлениях и документах, необходимых для поступления в ВУЗы,



Рис.1. Список высших учебных заведений edu.uz

Также популярным онлайн ресурсом, который предоставляет информацию о высших образовательных учреждениях разных стран, включая Узбекистан является Unipage.net [4]. Unipage.net - это онлайн-ресурс, который предоставляет информацию о высших учебных заведениях в разных странах мира. На сайте можно найти информацию о более чем 30 000 учебных заведениях в более чем 190 странах мира, в том числе в Узбекистане, а также о программах обучения, требованиях для поступления, стипендиях и других вопросах, связанных с образованием. Пользователи могут искать учебные заведения и программы обучения, сравнивать их и выбирать наиболее подходящие для своих нужд.



Рис.2. Поиск университетов в Узбекистане на Unipage.net

Одна из главных функций сайта - это поиск высших учебных заведений по различным параметрам, таким как направления обучения, город, стоимость обучения и т.д. Кроме того, на сайте можно найти информацию о сроках приема заявлений, требованиях к поступающим, количестве мест и другую важную информацию.

Unipage.net может быть полезным инструментом для студентов, которые хотят изучать варианты образования за границей, включая Узбекистан, и сравнивать доступные варианты обучения в разных учебных заведениях.

Кроме этого, абитуриенты могут использовать поисковые системы, такие как Google, для получения информации о доступных направлениях обучения в высших учебных заведениях Узбекистана. Например, при вводе запроса "высшие учебные заведения в Узбекистане" или "направления обучения в университетах Узбекистана"

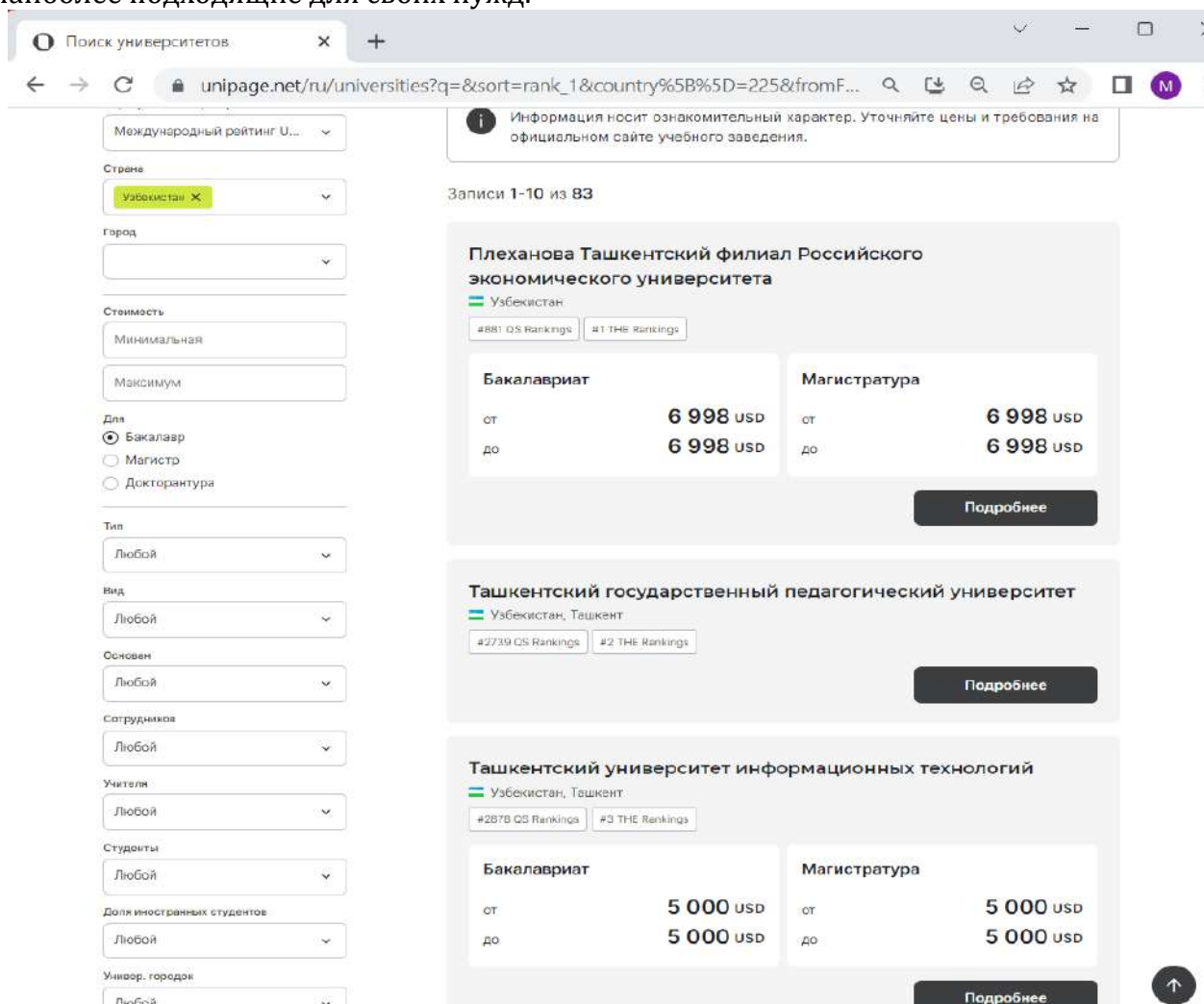
пользователь получит информацию о доступных учебных заведениях и программах обучения.

Использование портала edu.uz и Unipage.net вместе может помочь абитуриентам в Узбекистане получить доступ к полной информации об учебных заведениях в стране и сравнить их с аналогичными учебными заведениями в других странах.

Однако, разработка электронной системы онлайн поиска направления обучения в высшем образовательном учреждении Узбекистана может значительно упростить процесс поиска нужной информации для абитуриентов и облегчить им выбор направления обучения в соответствии с их интересами и потребностями. Это также способствует развитию высшего образования в стране, повышению качества обучения и эффективности использования ресурсов, а также стимулирует развитие цифровой инфраструктуры [2]. Также в Указе Президента Республики Узбекистан №УП-6079 от 5.10.2020 «Об утверждении стратегии «Цифровой Узбекистан-2030» и мерах по ее эффективной реализации» подчеркивается необходимость развития цифровой инфраструктуры и повышения уровня знаний в области цифровых технологий в стране [1]. Это является ключевым фактором для дальнейшего развития Узбекистана и обеспечения конкурентоспособности на мировой арене. Разработка электронной системы онлайн поиска направления обучения в высшем образовательном учреждении Узбекистана является важным шагом в этом направлении.

Разработка электронной системы онлайн поиска направления обучения в высших учебных заведениях Узбекистана является актуальной проблемой, в свете современных технологий и высокой конкуренции в сфере высшего образования. Такая система может значительно облегчить процесс выбора направления обучения для абитуриентов, обеспечивая быстрый и удобный доступ к информации о различных учебных заведениях и их специальностях. Это позволит значительно сократить время на поиск информации о доступных образовательных программах и сэкономит ресурсы абитуриентов и учебных заведений.

Анализ портала edu.uz и Unipage.net показал, что существующие ресурсы уже предоставляют некоторые возможности для поиска и сравнения образовательных программ в высших учебных заведениях Узбекистана. Однако, разработка новой электронной системы может привести к еще более удобному и эффективному способу поиска и выбора направления обучения. Эта система должна быть быстрой, удобной в использовании и содержать актуальную информацию о всех доступных направлениях обучения в учреждениях высшего образования Узбекистана. Кроме того, она должна предоставлять дополнительную информацию об учреждениях, такую как рейтинги, отзывы студентов, программы обучения и др. Разработка новой электронной системы онлайн поиска направления обучения в высшем образовательном учреждении Узбекистана поможет абитуриентам сделать осознанный выбор учебного заведения и специальности.

Список использованной литературы:

1. Указ Президента Республики Узбекистан №УП-6079 от 5.10.2020 «Об утверждении стратегии «Цифровой Узбекистан-2030» и мерах по ее эффективной реализации» <https://lex.uz/ru/docs/5031048>
2. Закирова М. Р. Применение цифровых технологий в образовательном процессе в высших учебных заведениях // International Journal of Contemporary Scientific and Technical Research. – 2022. – С. 183-186.
3. <https://edu.uz/>
4. <https://www.unipage.net/>

ФРЕЙМЛИ ЎҚИТИШ МОДЕЛИНИНГ МАЗМУН ЖИҲАТИ, ФРЕЙМЛИ ТЕХНОЛОГИЯНИНГ ВАҚТГА БОҒЛИҚ ЖИҲАТИ

**Эшонқулов Ш.У. – Жиззах политехника институти доцент
Қаршибоев Н.У.- Жиззах политехника институти катта ўқитувчиси**

Аннотация: Ҳозирги замон ишлаб чиқариши шароитида техника ва технологиянинг узлуксиз янгилашиш жараёни мутахассис тайёрлаш олдида юқори талаблар қўяди.

Калит сўзлар: Слот, белгилар, иерархик, билимнинг мобиллиги харфлар, рақамли-сонли, символик, пиктограммалар, кроклар, техник.

Идрок қилиш, ахборотни сақлаш, фикрлаш ва асосий мулоқот шаклларида ишлов бериш жараёнларини кучайтириш учун пойдеворни ташкил қилувчи асосий таркибий қисмлар анча йирикроқ бўлиши ва янада аниқроқ тузилмага эга бўлиши лозим; инсон тафаккурининг кучи ва “тез ишлаш” феноменини тушунтириш имконига эга бўлиш учун уларнинг фактик ва амалга оширилиш тартибига оид мазмунини бир-бири билан яқиндан мувофиқлаштириш керак” [52, 6-7-б.].

Бу йўналишларни амалга ошириш имкониятларидан бири фреймли педагогик технологиядир.

“Инсон ўзи учун янги бўлган вазиятни билиш ёки одатий нарсаларга янги назар солишга ҳаракат қилиб, хотирасидан маълумотларнинг фрейм деб аталувчи маълум тузилмасини (образини) танлаб олиши ушбу назария учун таянч жиҳат бўлиб хизмат қилади...” [52, 6-7-б.].

Кўпчилик муаллифлар ўзларининг илмий асарларида билимларни фреймли тақдим этишга нисбатан ҳам, унинг имкониятларига нисбатан ҳам фикрларини баён қилганлар. Билимларни фреймли тақдим этишнинг дидактик шартлари ва дидактик имкониятларининг яна бир жиҳатини кўриб чиқишни таклиф этамиз:

- 1) ўқув ахборотини тизимга солиш ва структуралаш воситаси сифатида;
- 2) ўқув фаолияти сценарийси сифатида.

Баъзи ўқув фанларидаги ўқув материалининг мавзуларини таҳлил қилиб, бўлимнинг барча мавзуларида ўрганиладиган ва такрорланадиган ўша бир хил негизни (функциялар, жараёнлар, хоссалар, хусусиятлар ва ҳ.к.) ажратиш мумкин. Ушбу бир хил негизни фрейм ёрдамида ажратиш мумкин.

Фрейм деб дидактикада назарий материали “зичлаштириладиган”, яъни чизмалар, расмлар, йирик блокли таянчлар ва ҳ.к. кўринишида ифодалаш мумкин бўлган ҳамда ўқув жараёнида асосий ахборот материали сифатида ишлатиладиган ўқув фанлари учун ўқув материални (концептни) ва ўқув вақтини ташкил қилиш усулига айтилади.

Бундай курслар сирасига қитъалар географияси, биологияда овқат ҳазм қилиш аъзоларини тизимга солиш ва ҳ.к. киради. Фрейм ўқитувчи томонидан чизмалар, жадваллар, алгоритм, тузилмалар ва ҳ.к. кўринишида, яъни ўқувчилар ифодалади идрок қилиши учун қулай бўлган шаклда ишлаб чиқилади.

Бу фрейм ўқув материалининг рамка, синч ёки оддий тузилмаси кўринишида бўлиб, унга кейинги ҳамма мавзуларни, бўлимларни тушириш мумкин (6-расм).

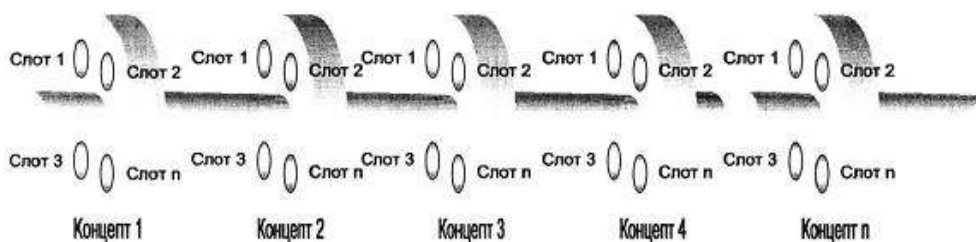

6-расм.

Бунда иерархик тузилма ҳосил бўлади. Фрейм одатда таснифловчи иерархик тузилмаси бўлган умумий тушунча тасаввурига мос келади. Бундай тузилманинг ўзига хослиги шундаки, юқори даражадаги фрейм эга бўлган аломатлар (атрибутлар) ҳақидаги ахборот уларга алоқадор қуйи даража фреймларининг ҳаммаси томонидан биргаликда фойдаланилади. Ушбу тузилма катта ҳажмдаги ахборотни тизимга солишга имкон бериб, уни инсон учун имкони борича қулай ҳолатда қолдиради. Ҳар бир фрейм турли хил ахборот билан, масалан, ушбу фреймни ишлатиш усуллари ахбороти, унда бажариш зарур бўлган ҳаракатлар ва бошқалар билан тўлдирилиши мумкин. Ҳар қандай фрейм аниқ мазмун ёки маълумотлар билан тўлдирилиши шарт бўлган слотлардан (терминаллардан) таркиб топади. Битта тизимда фреймлар бир хил слотларга эга бўлиши мумкин, бу эса ушбу фреймларда мавжуд бўлган маълумотлар ўртасида алоқаларни ўрнатиш учун зарур. Фреймлар ёрдамида ўқув ахборотини структуралашга таққослаш жараёни, яъни слот танланишининг тўғрилиги текшириладиган жараён хосдир. Бошқача айтганда, фрейм слотнинг аҳамиятини чекловчи шартларга эга. Ҳар бир фрейм мазкур фреймлар тузилмасида ягона бўлган ўз номига (идентификаторига) эга бўлиши керак. Слот эса ўз навбатида ўзининг фреймида ноёб номга эга бўлиши лозим. Слотлар ҳар бир фреймда сероб бўлиши мумкинлиги сабабли, слотларнинг турли-туманлиги ва вариативлигини ҳам тизимга солиш мумкин (7-расм).

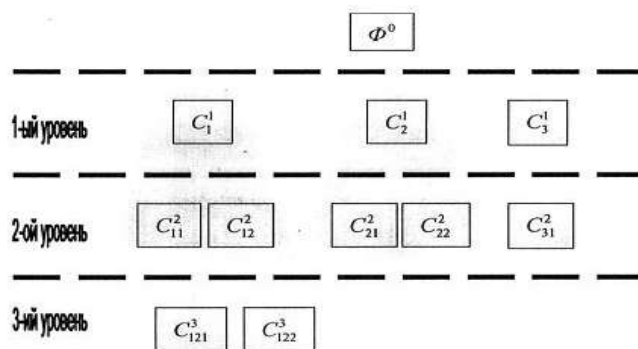

7-расм [36, 32-б.].

1-даража; 2-даража; 3-даража

Φ^0 фрейми, фараз қилайлик, 1-даража слотларининг номлари C^1_{01} ; C^1_{02} ; C^1_{03} бўлган учта турли хил вариантга эга бўлиши мумкин, бунда:

C – слот;

1 – 1-даражали ($i=1$);

0 – фрейм рақами;

1; 2; 3 – слотлар рақами.

Сўнгра 1-даража слотини 2-нчи, 3-нчи ва ҳ.к. даражалар слотларига тарқатиш мумкин. Бўлиш бошланғич ҳаракатлар, тушунчалар, жараёнлар, ҳодисалар ва ҳ.к. слотларигача давом этиши мумкин. Рақамлар тўплами, масалан, 0311 фрейм слотлари

ўртасидаги алоқалар ва ўзаро муносабатлар занжирини кўрсатади: $C^3_{0311} \rightarrow C^2_{031} \rightarrow C^1_{03} \rightarrow \Phi^0$.

Ўқув материални фреймлар ёрдамида структуралашнинг бундай жараёни куйидагиларни таъминлайди:

1) ўқув материали ичида алоқалар сонини ошириш ҳисобига ("вертикал" ва "горизонтал") билимларни тизимга солишни;

2) ўқув жараёнининг фреймли изчиллиги, алгоритмиклиги (сценарийси) ҳисобига ўқув вақтидан фойдаланиш самарадорлигини.

Ҳозирги замон ишлаб чиқариши шароитида техника ва технологиянинг узлуксиз янгиланиш жараёни мутахассис тайёрлаш олдида юқори талаблар қўяди. Замонавий мутахассис малакаси даражасининг бош кўрсаткичи унинг касбий омилкорлигидир. Сўнги вақтларда бу атама сўз бойлигимизда тез-тез учрайдиган бўлиб бормоқда. Касбий педагогика тушунчалари мажмуида у алоҳида мазмун касб этади. Ҳаққоний гапирганда, "омилкорлик" атамаси мамлакатимиз касбий педагогикасида ҳозирча тўлиқ ўрнашган эмас ва аксарият ҳолатларда интуитив равишда мутахассис малакаси ва касб маҳоратининг етарли даражасини ифодалаш учун қўлланади. Лекин қандай бўлмасин, бу атама қатор жиддий устунликларга эга. "Биринчидан, у битта сўз билан "билимлар, маҳоратлар, кўникмалар" анъанавий учлигининг маъносини ифодалайди ва унинг таркибий қисмлари ўртасида боғлаб турувчи бўғин бўлиб хизмат қилади. Иккинчидан – ва бу энг муҳими, – у мутахассис – касбий мактаб битирувчиси тайёргарлигининг ҳақиқий даражасини тавсифлаш учун энг мақсадга мувофиқдир" [99, 6-б.].

Фикримизга кўра, танлаган касбини мукамал эгаллаган юқори малакали мутахассисларини тайёрлашни мақсад қилиб белгилаш ўрта ва ҳатто олий касбий мактабнинг ҳаётий шароитларида эзгу истакдан ортиқ нарса эмас.

"Учинчидан, омилкор мутахассис кўп сонли ечимлар орасидан энг мақбулини танлай олиш, ёлғон ечимларни далиллар билан рад этиш, эффективларини эмас, эффектлиларини шубҳа остига олиш қобилияти билан ажралиб туради, қисқаси, танқидий тафаккурга эга бўлади. Тўртинчидан, омилкорлик билимларни доимий равишда янгилаб туришни, берилган вақтда ва берилган шароитда касбий вазифаларни муваффақиятли ҳал этиш учун янги маълумотларни эгаллашни кўзда тутди. Бошқача айтганда, омилкорлик – бу фаолиятни долзарб бажариш қобилиятидир. Бешинчидан – ва бу юқоридаги бандлардан келиб чиқади, – омилкорлик ҳам мазмунга мансуб (билим), ҳам жараёнга мансуб (маҳорат) таркибий қисмларни ўз ичига олади" [99, 7-б.].



8-расм. "Омилкорлик формуласи" [99, 7-б.].

Компетентность – омилкорлик Мобильность знания – билимнинг мобиллиги Гибкость метода – услубнинг мослашувчанлиги Критичность мышления – тафаккурнинг танқидийлиги	Уровень минимальной компетентности – энг кам омилкорлик даражаси Уровень медиальной компетентности – ўртача омилкорлик даражаси Уровень полной компетентности – тўлиқ омилкорлик даражаси
--	---

Бошқача айтганда, омилкор одам муаммо моҳиятини нафақат тушуниши, балки уни амалда ҳал эта олиши, яъни ҳал этиш услубига (“билим қўшув маҳорат”) эга бўлиши лозим.

Ундан ташқари, муаммони ҳал этишнинг муайян шароитларига боғлиқ равишда, омилкор мутахассис ушбу шароитларга энг тўғри келувчи у ёки бошқа услубни қўллаши мумкин.

2.2. Фреймли технологиянинг вақтга боғлиқ жиҳати. Ўқув материални структуралашда билимларни фреймли тақдим этишни қўллашнинг таклиф этилаётган технологияси бошқа технологиялардан шуниси билан фарқ қиладики, дарсларда ўқитиш жараёнида, ошиб бориш томонга ўзгариш билан, назарий материални баён қилиш вақти тежаллади. 9-расмда ўқув материални ўрганиш жараёнида дарсдан дарсга қараб ўқувчиларнинг фаолияти қандай ўзгариши кўриниб турибди.

Биринчи мавзунинг назарий материални ўрганишда ўқувчилар илк бор дарсда фреймли технология қўлланиши билан танишадилар. Ўқувчилар эсда қолган нарсани тиклаш (репродуктив) фаолиятинигина амалга оширадилар, уларнинг унумли (продуктив) фаолиятлари нолга тенг. Бироқ бунда ўқитувчи мавзу ичидаги назарий материални мувофиқлаштиришни ўқувчиларга кўрсатиб бериши жуда муҳим. Ундан кейин, иккинчи мавзунинг ўрганишда, ўқувчилар таълим жараёнида фреймдан қандай фойдаланишни биладилар, идрок қилиш жараёни тезроқ юз беради ва дарсда унумли фаолият учун вақт қолади. Бу вақт ичида ўқувчи қуйидагиларни бажариши мумкин:

- 1) эшитган ўқув маълумотларини таҳлил қилиш (пухта ўйлаб кўриш, маъносини тушуниб етиш, санаб чиқиш, мулоҳаза юритиш, солиштириш);
- 2) ахборотни синтез қилиш (бирга қўшиш, ўйлаб топиш, тузиш, яратиш);
- 3) қиёсий баҳо бериш (баҳолаш, муҳокама қилиш).

Назарий материални баён қилишнинг муайян босқичида, ўқув материалнинг фреймли сценарийси ўқувчилар онгига тўлиқ етиб бориб, улар томонидан беихтиёр, куч сарфламасдан ишлатиладиган бўлганда, ўқувчиларнинг унумли фаолияти репродуктив фаолиятни тўлиқ сиқиб чиқаради.

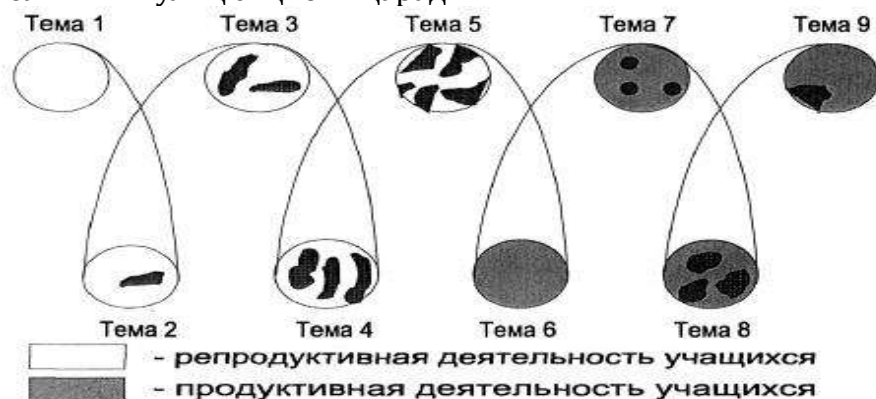

9-расм Тема – мавзу

Репродуктивная деятельность учащихся – ўқувчиларнинг репродуктив фаолияти
 Продуктивная деятельность учащихся – ўқувчиларнинг унумли фаолияти

9-расмдан кўриниб турибдики, ўқув фанини ўрганиш жараёнида фреймларни қўллашда ўқувчилар шахсининг ривожланиши механик хоссалари металлнинг концентрациясига (кимёвий таркибига) ҳамда муайян ҳароратда ушлаб туриш вақтига боғлиқ бўлган металлнинг кристаллашувига жуда ўхшаб кетади. М.А. Балабаннинг фикрига кўра, "... тезлаштириш эмас, балки, аксинча, ҳар бир ўқувчининг шахси ривожланиш учун энг қулай шароитларда тўлиқ етилишига имкон бериш учун унинг ақлий ва маънавий имкониятларини рўёбга чиқаришни имкони борича секинлатиш керак" [4, 11-б]. Эҳтимолдан холи эмаски, ўқув фанини ўрганиш жараёнида ўқувчиларнинг фаолияти нафақат репродуктивдан (идрок қилиш) унумли сари (ижод) ривожланади, балки мустақил фаолиятга кўникмаларнинг ривожланишига ёрдам беради ҳам, бунда "шахсий билим ўқувчининг ўзи кўмак сўраб мурожаат қилганларнинг бегона шахсий тажрибасининг (репродуктив таълимдаги сингари, куч билан таъсир қилиш остида эмас) бевосита ижодий иштирокида шаклланади" [4, 11-б].

Хуллас, ўқув материални баён қилиш "вертикали" бўйича ўқувчиларнинг фаолияти қуйидаги тарзда ўзгаради:

- 1) репродуктив фаолият унумли фаолиятга айланади;
- 2) билим билишнинг ўрнини эгаллайди;
- 3) идрок қилиш ижодга айланади.

Хулоса қилиб айтганда, ҳар қандай фрейм аниқ мазмун ёки маълумотлар билан тўлдирилиши шарт бўлган слотлардан (терминаллардан) таркиб топади.

Фойдаланилган адабиётлар рўйхати;

1. Агеев С.В. О роли фреймов знаний в интерпретации метафизических выражений // WWW.amursu/8100/vestnik/7/6799.
2. Абульханова-Славская К.А. Диалектика человеческой жизни. – М.: Наука, -1977.- С.224.
3. Анастаси А. Психологическое тестирование.- в 2-х т. – М.: Педагогика, -1982. – т.2.-С.386.
4. Балабан М.А. От «продуктивной» к «редуктивной» этике образования // Школьные технологии.-2000.-№5. –С. 11-16.
5. Бабанский Ю.К. Методы обучения в современной общеобразовательной школе.-М.: Просвещение, 1985.-С.208.
6. Батышев С.Я. Блочно-модульное обучения. –М.:Транс-сервис, -1997. –С. 225.
7. Беспалька В.П. Педагогика и прогрессивные технологии. –М.: Педагогика, -1995. –С.286.
8. Беспалька В.П. Слагаемые педагогической технологии.- М.: Педагогика, -1998.- С.286.
9. Беспалька В.П., Татур Ю.П. Системно-методическое обеспечение учебно-воспитательного процесса.- М.: Педагогика, -1991. –С.144.
10. Бершадский М.Е., Гузеев В.В. Дидактические психологические основания образовательной технологии. –М.: Центр «педагогический поиск», -2003. –С.256.
11. Веккер Л.М. Психические процессы. –в 3-х т. –т.3. –Субъект. Переживание. Действие. Сознание. –Л.:Ленингр. Ун-т, -1981. –С. 325.
12. Гузеев В.В. Планирование результатов образования и образовательная технология. –М.: Народное образование, -2000. –С. 240.
13. Арипов М., Ахмедов А.Б., Икрамов Х.З., Ирмухаммедова Р.М. ва бошқ. Информатика. Ахборот технологиялари. 2-қисм. -Тошкент, 2003.
14. Aripov M. Internet va elektron aloqa asoslari. – Toshkent: –Universitet|| 2000.
15. Ғуломов С. ва бошқ. Ахборот технологиялари. - Тошкент: Ўзбекистон, 2000.

**MARKAZIY OSIYO MUTAFAKKIRLARI ILMIY MEROSINING SHAXSNI KAMOL TOPTIRISH
VA TA'LIM -TARBIYANI SHAKLLANTIRISHDAGI AHAMIYATI**

Abdulhaqov Nodirbek Otabek o'g'li
Qo'qon universiteti ta'lim fakulteti
psixalogiya yo'nalishi 1- bosqich talabasi,
Temirova Mashhura Muhammadaminova
Qo'qon universiteti v/b. dotsenti. (PhD)

Annotatsiya: Ushbu maqolada Markaziy Osiyo mutafakkirlarining globallashuv davrida ta'lim-tarbiya, odob-axloq masalalaridagi qarashlari, shuningdek, mutafakkirlarning ijodiy faoliyatidagi ta'lim-tarbiyaga oid yondashuvlar, g'oyalar, qarashlarni yosh avlodning ongiga singdirishda tarbiya usullarining bugungi kundagi ahamiyati masalalari chuqur tahlil etilgan.

Kalit so'zlar: axloqiy tarbiya, odob, barkamol avlod, insonparvarlik, yosh avlod, ma'aniv-ma'rifiy meros, falsafiy qarashlar, ezgu g'oyalar.

Bugun oldimizga turgan o'ta muhim vazifalardan yana biri o'z fikri, dunyokarashi, zamonaviy bilim va tafakkurga ega bo'lgan yangi avlod tarbiyasidir. O'zbekiston mustakillikka erishgan dastlabki kunlardanok yangi tarixiy sharoitlarda o'zgarib borayotgan jamiyatga munosib har tomonlama yetuk va barkamol yoshlarni tarbiyalash kun tartibidagi dolzarb muammolardan biri sifatida belgilandi. Buyuk alloma va adiblarimiz, aziz-avliyolarimizning bebaxo merosi, yengilmas sarkarda va arboblarimizning jasoratini yoshlar ongiga singdirish, ularda milliy g'urur va iftixor tuyg'ularini kuchaytirishga aloxida e'tibor karatishimiz kerak [1].

Istiqlol yillarida Vatanimiz ijtimoiy-siyosiy hayotining barcha jabhalarida o'zlikni anglash, ma'naviy-ma'rifiy qadriyatlarni chuqur idrok etish va xalqqa yetkazish, yoshlarni Vatanga, xalqqa muhabbat ruhida tarbiyalashda ulkan ishlar amalga oshirilmoqda. Ma'naviy hayotni yuksaltirishda hukumatimiz tomonidan uzoqni mo'ljallab ishlab chiqilgan maxsus dasturlar bu borada muhim ahamiyatga ega bo'ldi. Buyuk ajdodlarimizning hayoti va bebaho me'rosini o'rganish, qadamjolarini obod etish va asrab-avaylash borasida ulkan ishlar amalga oshirildi. O'tmish tariximizga nazar tashlaydigan bo'lsak, qadimda Turon, o'rta asrlarda Turkiston, Movarounnahr deb yuritilgan bizning zamin azaldan sivilizatsiya markazlaridan biri bo'lgan. Ayniqsa, 9-12 asrlardagi madaniy yuksalish Sharq uyg'onish davri – Sharq renessansi sifatida dunyo ilmiy jamoatchiligi tomonidan haqli ravishda tan olingan. O'rta asrlarda Sharq ilm-fani rivojida xalifa Ma'mun ibn Xorun ar-Rashid zamonida (813-833) Bag'dodda tashkil etilgan "Baytul hikma" alohida o'rin tutgan." Baytul hikma" me'rosini o'rganganda Muhammad ibn Muso al-Xorazmiy (786-850) nomi birinchilar qatorida tilga olinadi. Xalifalik akademiasining mudiri bo'lgan al-Xorazmiy o'nlik pozitsion hisoblash tizimini, nol belgisi va qutblar koordinatlarini birinchilardan bo'lib asoslab berdi va amaliyotga tatbiq etdi. Bu esa matematika va astranomiya fanlari rivojida keskin burilish yasadi. Bag'dod akademiasining yana bir Movarounnahrlik namoyondasi Ahmad Farg'oni (797-865)o'zining "Astranomiya asoslari"deb nomlangan fundamental asrada olamning tuzilishi, yerning o'lchovi haqidagi dastlabki ma'lumotlar, sayyoramizning sharsimon ko'rinishiga ega ekanligi xususidagi dalillari keyinchalik buyuk geografik kashfiyotlar davrida Kolumb, Magellan va boshqa sayohatchilarning kashfiyotlari uchun asos bo'lib xizmat qiladi. Yillar o'tishi nilan yana ilm-fan va madaniyat o'chog'i Bag'doddan Movarounnahrda ko'chdi. 1004-yilda xorazmshoh Ali ibn Ma'mun tomonidan Gurganchda akademiya tashkil etiladi. Xorazm Ma'mun akademiasini Abu Nasr ibn Iroq (10 a-1034), Abdulhayr ibn Hammor (991-1048), Abu Sahl Masihiy (970-1011), Abu Rayhon Beruniy (973-1048), Abu

Ali ibn Sino (980-1037) kabi allomalar tashkil etishgan Ma'mun akademiyasida to'plangan olimlarning to'liq ro'yxati bizgacha yetib kelmagan. Lekin tarxichi Abu Mansur as-Salibiy (961-1038) ning yozishicha, Gurganchda to'plangan faqat arabiynavis adiblarning o'zi 200 ga yaqin bo'lgan. Yuqorida biz tilga olgan har bir mutafakkirning qoldirgan ilmiy me'rosi o'sib kelayotgan yosh avlodning kamol topishi uchun munosib o'rin egallaydi. Mutafakkirlarimiz bola tarbiyasi va uning kamoloti to'g'risida o'z asarlarida to'xtalib, yoshlarni odob-axloqi, jismoniy barkamolligi, aqlan yetuk, mehnatsevarligi va vatanparvarlik tarbiyasiga alohida e'tibor berib kelgan. Xususan, bolalarni mehnatga tayyorlash va mehnatsevarlik ko'nikma va malakalarini shakllantirib, barcha tarbiya shahobchalarini tarkib toptirib borishning muhim omili ekanligi ta'kidlab kelingan. Ular mehnatni yuksak baholab, kishilarning bir-birlari bilan qiladigan muomala va munosabatlari ham mehnat orqali yuzga keladi deydi. Chunki mehnat qilgan kishi o'zgalar mehnatini qadrlay oladi va to'g'ri munosabatda bo'ladi deb hisoblashgan. Dangasa ishyoqmas kishilar esa o'zgalar mehnatini qadrlay olmaydi, hatto ularning ustidan kuladi deb uqtiradilar. Shuning uchun bunday kishilarni tarbiyalash kerakligini aytadilar. Bundan tashqari Markaziy Osiyoning eng ko'zga ko'ringan mutafakkiri Abu Nasr Farobiy ham ijodiy faoliyatida barkamol avlod tarbiyasi uchun alohida me'ros qoldirgan. Farobiy jamiyatda yashayotgan har bir kishini yoshligidan boshlab biror kasbni o'rganish uchun harakat qilishi va kelajakda shu kasb orqali jamiyatga foyda keltiri kerak, deb biladi. Har bir kasbni egallash jarayonida muayyan harakatlar, takrorlash, mashq qilish yo'li bilan ko'zlangan maqsadga erishish mumkinligini aytib o'tgan. Hattoki, o'zining "Fozil odamlar shahri" asarida "Axloqiy fazilatlar va razilliklar, axloqiy harakatlarni, ishlarning bir necha takrorlanishida va uzoq davom etish jarayonida vujudga keladi va mustahkamlanadi. Agar qilinayotgan ish xayrli bo'lsa, undan fazilat kelib chiqadi, agar yomon bo'lsa undan razillik kelib chiqadi",- deb ta'kidlagan. Abu Nasr Farobiy bolalarni yoshligidan boshlab mehnat va mehnatsevarlik ruhida tarbiyalash hamda o'ziga yoqqan ishiga mashg'ul bo'lib asta-sekin o'zi qiziqqan biron bir kasbni egallashi zarurligi hamda barcha hunarlarni bir to'la egallab bo'lmasligini ofodalab, shunday deydi: "Har bir kishiga birlashtirilgan ma'lum bir ish bo'lishi kerak, toki u kishi o'ziga birlashtirilgan ishni kechiktirmasdan o'z vaqtida bajarsin". Bizga ma'lumki, ma'naviy-axloqiy barkamol avlodni tarbiyalash, ta'lim berish xech qachon bir vaqtning o'zida yuzaga kelmaydi. Balki, ularni kelib chiqishining haqiqiy manbai, keltirib chiqargan sabablar va harakatga keltiradigan kuchlar mavjuddir. Zero, har qanday axloqiy qoidalar muayyan tarixiy zarurat natijasida vujudga keladi. Shuni ta'kidlab o'tish kerakki, mutafakkirlarimizning ta'lim-tarbiyaga oid qarashlari bu tajribaning shakllanishiga ulkan ta'sir ko'rsatgan. Uzoq va boy tarixga ega bo'lgan Markaziy Osiyo xalqlari o'zining ta'lim-tarbiyaga oid boy me'rosini yaratib, takomillashtirib yoshlarni insonparvarlik, mehnatsevarlik va umuminsoniy fazilatlar ruhida tarbiyalab kelishgan. Bu fikrlarimizga aynan xos bo'lgan buyuk mutafakkir olim Burxoniddiy Marg'inoniydir. Burxoniddiy Marg'inoniyning axloqiy-huquqiy tarbiyaga oid qarashlarida iymon, vijdon, burch, insoniylik xususidagi g'oyalari bugungi kundagi barkamol avlod uchun har tomonlama va uyg'un rivojlantirishning asosiy vositasi bo'lib xizmat qilgan. Shu jihatdan qaraganda islom ta'limotining yirik namoyondasi Burxoniddiy Marg'inoniyning axloqiy-huquqiy tarbiyaga oid qoldirgan ko'plab asarlarida, jumladan, "Al-jome as-sahih" kitobida yoshlarni insonparvarlik, halollik, axloqiy poklik, odillik, birodarlik, bilimlilik, mustaqil fikr hislatlari asosiy o'rin egallaydi. Uning ijodiy faoliyatida va qoldirgan ilmiy me'roslarida ta'lim va tarbiyaga oid yondashuvlar, g'oyalar, qarashlarni yosh avlodning ongiga singdirishda tarbiya usullari va vositalarini bilish, hayotda ularni to'g'ri foydalanish - ta'lim jarayonida barkamol avlodga qo'llash o'qituvchining pedagogik mahoratidagi muhim xususiyatlaridan biri hisoblanadi. Markaziy Osiyo mutafakkirlarining asarlarini o'rganish, tahlil qilish ularning ijodi va ta'lim-tarbiyaga oid qarashlarni pedagogik nuqtayi nazardan tadqiq etish muhim ahamiyatga ega. Bundan tashqari mutafakkir-

olimlarning ilmiy me'rosi haqiqatdan ham olamshumul. Bu jumlamizga misol qilib oladigan bo'lsak, arab tili grammatikasining asoschisi sifatida tan olingan Mahmud Zamaxshariy (1075-1144) tarixda birinchi bo'lib ko'p tilli lug'at- arabcha-forscha-turkiy lug'atni tuzgan edi. Bundan tashqari biz yuqorida ta'kidlagan buyuk mutafakkir olim Abu Nasr Farobiy (873-950) jahon tarixida birinchi bo'lib nota yaratgan. U ixtiro qilgan cholg'u asbobi – qonun hamon sozandalarimiz qo'lidan tushmaydi. Beruniy zamondoshi, Foroblik Javhariy (940-1008) o'zi yasagan qanotlar bilan uchish mumkinligini Leonardda Vinchidan 500 yil odin tajribada sinab ko'rgan.

Yuqorida keltirilgan ajdodlarimiz tomonidan qoldirilgan bebaho madaniy meros milliy ma'naviyatimizning o'zagini tashkil etgadi. Shu sababli undan bugun yoshlarimizning ta'lim va tarbiyasida keng foydalanish maqsadga muvofiqdir. Sharqdagi uyg'onish davri Sharq mutafakkirlari – Muhammad Muso al-Xorazmiy, Abu Ali ibn Sino, Abu Nasr Forobiy va Abu Ali Rayhon Beruniylar o'zlarining ta'limiy qarashlarida birinchi o'ringa inson shaxsini qo'yadilar hamda bolalarni har tomonlama, jismoniy va estetik kamolotga erishishlari, shuningdek, tillarni bilishlarini zaryr deb hisoblaydilar. Aqliy ta'limni tashkil etuvchi fanlar sirasiga matematika, astranomiya, mexanika va tabiatshunoslik kabi tabiiy-ilmiy fanlarni kiritadilar. Shu o'rinda tabiiy savol tug'iladi. Nega aynan Movarounnahrda chiqqan mutafakkirlar Bag'dod Akademiyasida yuksak sharaf va mavqega sazovor bo'lganlar? Nega butun bir 11 asrni g'arb olimlari "Beruniy asri" deya e'tirof etganlar? Nega dunyoning nurli nuqtalaridamasalan, Belgiya va Latviyada Ibn Sinoga, Latviyada Mirzo Ulug'bekka, Yaponiya, Rossiya va Ozarbayjonda Alisher Navoiyga, Misrda Ahmad Farg'oniy kabi vatandoshlarimizga haykallar o'rnatilgan? Chunki, bizning birinchi Prezidentimiz Islom Abdug'aniyevich Karimov ta'kidlaganidek, jamiyat taraqqiyotidagi o'zgarishlar, yangiliklar, ayniqsa, insoniyat rivojiga katta turtki beradigan jarayonlar, kashfiyotlar o'z-o'zidan yuz bermaydi. Buning uchun avvalo asriy an'analar, tegishli shart-sharoit, tafakkur maktab, ma'daniy-ma'naviy muhit mavjud bo'lmog'i kerak. Darhaqiqat Vatanimiz azaldan buyuk allomalarni, mard va jasur Vatan himoyachilarini, maxsus lashkarboshi va buyuk davlat arboblarni yetishtirib bergan muqaddas yurt. Bundan tashqari Prezidentimiz tashabbusi bilan Markaziy Osiyo olim va mutafakkirlarining abadiy tarixiy me'rosini chuqur o'rganish va anglash, mamlakat va jahon jamoatchiligini o'zbek mutafakkirlarining aniq, tabiiy fanlar va islom ilmlari rivojiga qo'shgan hissasi bilan tanishtirish, ilmiy markazlar va dunyoning yetakchi olimlarini ularning ishlari va kashfiyotlarini har tomonlama o'rganishga jalb etish, ushbu beqiyos intellektual boylikni ko'z qorachig'idek asrash va ommalashtirish maqsadida, 2014-yil 14-15-may kunlari Samarqand shahrida "O'rta asrlar Shaqr allomalari va mutafakkirlarining tarixiy me'rosi, uningzamonaviy svilizatsiya rivojidagi roli va ahamiyati" mavzusida xalqaro konferensiya o'tkazildi. Unda ellika yaqin mamlakatlardan tashrif buyurgan vakillar o'zlari qiziqtirgan savollarga javob olishdi. Bundan tashqari, konferensiyada mutafakkir olimlarning ilmiy faoliyati tahlilga bag'ishlangan mamlakatimiz va xorijdagi yetakchi tadqiqotchilarning maruzalarida Markaziy Osiyoda 9-12 va 14-15 asrlarda ro'y bergan ilmiy madaniy uyg'onishning turli jihatlari keng qamrovli yoritilib berilgan. Bu konferensiyada ko'rinib turibdiki, barkamol avlod tarbiyasi samarali amalga oshirishda bizda [2] ma'naviy meros yetarli. Bu boy merosdan Vatanimiz ravnaqi yo'lida oqilona va samarali foydalanish sizni bizning vazifamiz va burchimizdir. Zero Vatanaga, millatga muhabbat tuyg'usi eng muqaddas, eng mo'tabar tuyg'udir.

Xulosa o'rnida shuni ta'kidlash joizki, buyuk mutafakkirlarimizning mehant tarbiyasi xususidagi fiklari bugungi kundan ham ahamiyat kasb etib, bolalarni mehnatsevar qilib tarbiyalashda vosita bo'lib xizmat qiladi. Serqirra olim Abdulla Avloniy ta'kidlaganidek, "Aziz do'stlar oltin va kumushi bo'lmagan odam kambag'al emas, balki es-hushi va kasb-hunari bo'lmagan kishi kambag'aldir" [3]. Shu sababli mehnat ta'lim va tarbiyasi yuqori o'ringa qo'yish

lozim oqibatda shaxsga qo'lga kiritilgan mehnat muvaffaqiyatdan quvonish, o'z qadr-qimmatini anglash hamda o'z mehnatidan g'ururlanish tuyg'usi qaror topsin.

Foyalanilgan adabiyotlar ro'yxati:

1. 2019 yilda mamlakatimizni rivojlantirishning eng muhim ustuvor vazifalari to'g'risidagi O'zbekiston Respublikasi Prezidenti Sh .Mirziyoevning Oliy Majlisga Murojaatnomasi. Xalq so'zi, 2018 yil 29 dekabr
2. O'zbekiston Respublikasi Prezidenti Sh, Mirziyoyevning Ozbekiston Respublikasi Mustaqilligining 29 yilligiga bag'ishlangan tantanali marosimdagi nutqi.
3. Abdulla Avloniy. Tanlanga asarlar.2-jild. "Turkiy guliston yoxud axloq", - T,;Ma'naviyat, 2006.

ФОРМИРОВАНИЯ ЦИФРОВОЙ ГРАМОТНОСТИ ПЕДАГОГОВ

Хамдамова Малика Илхамовна
доцент кафедры "Зоология и анатомия, PhD
докторант ТГПУ имени Низами

Аннотация: в настоящее время в Республике Узбекистан подготавливаются высококвалифицированные кадры, особое внимание уделяется, повышению качества образования, укреплению материально-технической базы высших учебных заведений. Для успешного выполнения вышеперечисленных реформ нужно не только уделять внимание на подрастающее поколение, учитывать цифровую грамотность особенности самих педагогов, так как если педагог имеет цифровую грамотность он может научить этому и студентов. В статье рассматривается формирование цифровая грамотность педагогов.

Ключевые слова: цифровизация, цифровая грамотность, мультимедийная компетентность, информационно-коммуникационные технологии, компоненты цифровой грамотности.

Последние несколько лет мы часто стали использовать термин "информатизация образования". Информатизация образования, это процесс, который обеспечивает сферу образования методикой и практикой использования современных образовательных технологий. Информатизация образования зависит от уровня адаптивности и знаний, умений, навыков личности в приспособлении к новым условиям. Формирование цифровая грамотностьбудущих педагогов, развитие их информационной культуры приобретает в настоящее время особую значимость в педагогических высших учебных заведениях. Однако актуальной проблемой в сфере образования является то, что у многих педагогов отсутствует информационная культура, а это немало значима в процветании образовательной системы. В Указе Президента Республики Узбекистан №УП-134 от 11 мая 2022 года "Об утверждении национальной программы по развитию народного образования в 2022 — 2026 годах" уделяется особое внимание на внедрение современных информационно-коммуникационных технологий и инновационных проектов в сферу народного образования совершенствование методики обучения, поэтапное внедрение принципов индивидуализации учебно-воспитательного процесса также поэтапное повышение заработной платы, материального стимулирования и социальной защиты работников средних общеобразовательных учреждений с целью повышения привлекательности деятельности в системе народного образования (смотрите рисунок №1). Как мы видим по выше перечисленным предложениям в Республике Узбекистан уделяется особое внимание не только на студенческую молодежь, но и на педагогов. В статье мы рассмотрим формирования цифровой грамотности педагогов.

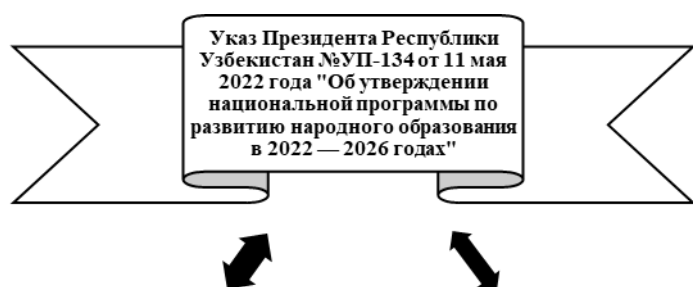

Deñóitë 1. Daçâèèèâ ñeñòâiü iâðâiüiâi iâðâçâiâiëü.

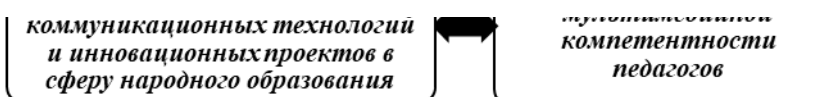

Для начало нужно разобраться, что такое цифровизация. Формирования цифровой грамотности является высшей ценностью центром, которого является личность. Цифровизация как отрасль педагогики изучает закономерности воспитания, обучения и образования взрослых. Формирование цифровой грамотности основывается на методологические принципы личностно-ориентированного подхода и состоит из следующих компонентов:

- принципы обучения;
- совокупность основных понятий;
- учет возрастных особенностей;
- ценностные ориентации;(смотрите рисунок№2)



Рисунок 1. Компоненты формирования цифровой грамотности

Выше перечисленный компоненты способствует повышению качества образования, позволит осуществить отбор и выбор содержания и методов образования в преподавании.

При осуществлении формирования цифровой грамотности придается значение следующим особенностям педагогов:

- определяет профессиональную самореализацию студента;
- учитывает возрастные особенности студента, каждый обучающийся по-разному воспринимает полученную информацию, по-разному оценивает свои возможности для самореализации, это оказывает влияние на результат его учебных достижений;
- позволяет, осуществляет личностно-ориентированный подход к каждому студенту;

Формирование цифровой грамотности реализуется при совокупности следующих педагогических условий:

- учет уровня когнитивных структур обучающегося, его готовность к выполнению “взрослых ролей”;
- развитие у личности образовательных потребностей;
- активная позиция личности в своем развитии;
- самооценка обучающегося в процессе обучения;

В ходе изучения исследования были рассмотрены несколько источников литературы также указ президента Республики Узбекистан. Рассмотрены компоненты формирования цифровой грамотности педагогов, также изучены педагогические условия формирования мультимедийной компетентности.

Список литературы

1. Указ Президента Республики Узбекистан №УП-134 от 11 мая 2022 года "Об утверждении национальной программы по развитию народного образования в 2022 — 2026 годах"//Национальная база данных законодательства, 11.05.2022 г., № 06/22/134/0407.
2. Л.Г. Кайданова Педагогическое мастерство преподавателя в применении педагогических технологий (2006) // Л. Г. Кайданова // Новые технологии обучения: Научно-методический сборник. — М.: Академия, 2006. Выпуск 37. — С. 97–106.
3. Зеер, Э.Ф. Модернизация профессионального образования: компетентностный подход: Учебное пособие / Э.Ф. Зеер, А.М. Павлова, Э.Э. Сыманж. - М.: МПСИ, 2005. - 216
4. Хеннер Е.К. Формирование ИКТ-компетентности учащихся и преподавателей в системе непрерывного образования (2008) // издательство М.: бином. Лаборатория знаний. // С 99-102

**ПЕДАГОГИК НАЗАРИЯ ВА АМАЛИЁТДА БЎЛАЖАК ТАРБИЯЧИНИНГ АХБОРОТ
КОМПЕТЕНЦИЯСИНИ РИВОЖЛАНТИРИШ МУАММОСИ.**

**Умаров Абдулхусайн Абдулхатович
Наманган Давлат Университети эркин тадқиқотчиси**

Аннотация: Мақолада таълим жараёнини ташкил этишда ва тарбиялашда тарбиячининг педагогик хусусиятларининг аҳамияти, таълим-тарбия жараёнида шахс шаклланишида ахборот компетентлигининг аҳамияти юзасидан илмий мушоҳадалар илгари сурилган.

Таянч сўз ва тушунчалар: педагогик жараён, таълим, тарбия, педагог, тарбиячи, ҳамкорлик, шахс, миллийлик, шакллантириш.

Таълим соҳасида-ахборот компетенциясини ривожлантириш учун мотивация (энг янги ахборот технологияларини ўзлаштириш истаги, уларни педагогик вазифаларини ҳал қилиш учун уларни касбий фаолиятида қўллаш истаги; таълимни ахборотлаштириш соҳасидаги сўнгги тажрибани ўрганиш истаги ва-ўз тажрибасини ўтказиш ўз ҳамкасблари ва талабаларига; юқори даражадаги ахборот компетенциясига эришишга эътибор қаратиш; ахборот технологияларига асосланган касбий фаолиятда муваффақиятга еришиш мотивлари; бу туйғуларни ўқитувчилар таркибидаги ҳамкасбларидан тан олиниш истаги ва бошқалар.); интеллектуал соҳада-фикрлаш (ахборот ресурсларини таҳлил қилиш ва касбий педагогик фаолият муаммоларини ҳал қилишда уларнинг имкониятларини аниқлаш қобилияти; зарур маълумотларни излаш, ўзгартириш ва ўзгартириш ҳолатларида ижодкорлик, мослашувчанлик, танқидийлик, изчиллик, ҳаракатчанлик, фикрлаш самарадорлигини кўрсатиш); педагогик тасаввур, башорат ва прогнозлаш, ифода етилган ҳаракат мақсадини ҳақиқий маълумот ва уни ўзгартириш ва муайян professional вазиятда фойдаланиш имкониятлари билан боғлаш қобилиятида; ахборотни билиш технологиялар, уларнинг педагогик фаолиятни такомиллаштириш ва ўқитувчининг касбий ўзини ўзи такомиллаштиришдаги имкониятлари, реал ва виртуал дунёда мулоқот психологиясини билиш; ихтиёрий соҳада-ахборот муҳитидаги ҳаракатларнинг мақсадга мувофиқлиги; ахборот қидириш, уни педагогик мақсадларда қайта ишлаш, шунингдек, ахборот технологиялари билан ишлашда ностандарт ва нотаниш вазиятларда сабр-тоқат ва ўзини ўзи бошқариш; янги ахборот технологияларини ўзлаштиришда қатъиятчилик ва улардан фойдаланиш қобилияти. касбий фаолият; ўзини намоён қилиш, ўзини ривожлантириш мақсадларига эришиш; илмий ва касбий муаммоларни ҳал қилишда иродали интилишлар: ахборот технологияларига асосланган professional лойиҳаларни ишлаб чиқиш ва амалга оширишда ташаббускорлик, жасорат, қатъиятчилик; ҳиссий соҳада-керакли маълумотларни қидириш ва қайта ишлаш ҳолатларида ўз ҳиссий ҳолатларини тушуниш қобилияти, ахборот муҳитида ишлашда техник ва бошқа тўсиқларни чеклаш қобилияти; ахборот муҳитида ишлашда ижобий ҳиссий кайфиятни амалга ошириш ва ҳиссиётларга ега бўлиш қобилияти. мураккаб вазифаларни муваффақиятли ҳал қилишда қониқиш; ахборот технологияларидан фойдаланиш натижасида юзага келадиган ҳис-туйғулари ва ҳис-туйғуларини очиқ баҳам кўриш қобилияти; мавзу-амалий соҳада-ахборот муҳитида янги билимларни, фаолият турлари ва шакллари кўпайтириш ва ўзлаштириш қобилияти; янги ахборот технологияларидан фойдаланган ҳолда жамоавий фаолиятга тайёрлик; операцион кўникмаларга эга бўлиш (дастурий таъминот билан ишлаш, қарорлар қабул қилиш, керакли маълумотларни филтрлаш, ғояларни ишлаб чиқиш қобилияти); ахборотни қайта ишлаш кўникмалари; ахборот

воситалари ва технологияларидан фойдаланган ҳолда мулоқот қилиш қобилияти; ҳар хил турдаги электрон оммавий ахборот воситалари билан ишлаш; ахборот муҳитида ҳаракат қилиш қобилияти;экзистенциал соҳада-ахборот компетенциясини асосий касбий қадриятлардан бири сифатида тушуниш; ахборот технологиялари, ахборот ресурсларидан фойдаланишда ўз имкониятларини етарли даражада ўз-ўзини баҳолаш, уларни танлаш ва амалга оширишга ишонч; ўз касбий мавқеига ега бўлиш, шу жумладан маълумот олиш ва ўзгартириш бўйича фикр ва ғоялар. шунингдек, педагогик вазифаларни ҳал қилиш учун касбий фаолиятда ахборот технологияларидан фойдаланиш тўғрисида; ахборот технологияларига ега бўлган ўқитувчи сифатида ўзига онгли муносабат; таълимни ахборотлаштириш соҳасида ўз-ўзини англаш, ўз-ўзини ривожлантириш, ўз устида доимий ишлашга интилиш; ахборот технологиялари асосида касбий ўзини ўзи такомиллаштиришга интилиш ва талабаларида тегишли фазилатларни шакллантириш; барча ахборот янгиликларини етарли даражада бошқариш, касбий фаолиятни ахборотлаштириш учун жавобгарликни ўз зиммасига олиш;ўз-ўзини тартибга солиш соҳасида-ахборот излаш ва ўзгартириш соҳасида, ахборот технологияларини ўзлаштириш ва улардан фойдаланишда акс эттириш қобилияти; ахборотлаштириш асосида касбий фаолиятни ўз-ўзини таҳлил қилиш ва ўзини ўзи баҳолаш; ўз фаолиятини, individual услубини, ахборот компетенцияси даражасини ўзаро боғлаш қобилияти. ижтимоий ва касбий тажриба; касбдаги ўз ахборот компетенциясининг кучли ва заиф томонларини аниқлаш қобилияти-zonal фаолият ва хатти-ҳаракатлар; унинг кейинги касбий ўсиши захираларини аниқлаш, унинг педагогик фаолиятини ва унга бўлган муносабатини ўқув жараёнини ахборотлаштириш нуқтаи назаридан тартибга солиш қобилияти. Шундай қилиб, психологик адабиётларни таҳлил қилиш шуни кўрсатадики, юқорида келтирилган ўқитувчининг шахсияти соҳаларининг хусусиятлари унинг ахборот компетенциясининг психологик таркибий қисмларини (индивидуал ва шахсий таркибий қисмлар) акс эттиради. Танланган хусусиятларнинг аҳамияти шундаки, улар ички омилларни кўрсатади.

Фойдаланилган адабиётлар руйхати:

1. Абульханова-Славская К.А. Деятельность и психология личности / К.А. Абульханова-Славская. -М.: Наука, 1980. - 336 с.
2. Адольф В.А. Теоретические основы формирования профессиональной компетентности учителя: автореф. дис. ... д-ра пед. наук. - М., 1998. — 48 с.
3. Акулова О.В. Ключевые компетенции как цель и результат современного образования / О.В. Акулова // Академические чтения. - СПб., 2002. - № 3. -С. 35-37.
4. Аленичева Е. Компьютеризация и дидактика: поле взаимодействия / Е. Аленичева, В. Езерский, А. Антонов // Высшее образование в России. - 1999.-№5.-С. 83-88.
5. Андреев В.И. Педагогика: учебный курс для творческого саморазвития / В.И. Андреев. - Казань: Центр инновационных технологий, 2000. - 608 с.
6. Арановская И. Подготовка специалиста как социокультурная проблема / И. Арановская // Высшее образование в России. - 2002. - № 4. - С. 115— 121.Асеев В. Г. Мотивация поведения и формирования личности / В.Г. Асеев. -М.: Мысль, 1976.- 158 с.
7. Атанов Г. А. Возрождение дидактики - залог развития высшей школы / Г.А. Атанов. - Донецк: ДОУ, 2003. - 180 с.
8. Атанов Г.А. Деятельностный подход в обучении / Г.А. Атанов. - Донецк: «ЕАИ-Пресс», 2001.-160 с.
9. Ю.Афанасьев В.Г. Общество: системность, познание и управление / В.Г. Афанасьев. - М.: Политиздат, 1981. - 432 с.

O'SMIR KAR VA ZAIF ESHITTUVCHI BOLALARNI IJTIMOY HAYOTGA MOSLASHTIRISH**G.M Salixova****TDPU Maxsus pedagogika va inklyuziv ta'lim
fakulteti surdopedogika va inklyuziv ta'lim
kafedrası o'qituvchisi (PHD)**

Ijtimoiylashuv va moslashuv o'zaro chambarchas bog'liq jarayon bo'lib, shaxsning oila, mahalla, keng jamoatchilik bilan o'zaro munosabatlarining yakdilligini o'zida namoyon etadi. Lotin tilidan tarjima qilingan «moslashish» atamasi «moslashtirish», «sozlash» degan ma'noni anglatadi. Ushbu atama dastlab biologiya faniga taalluqli bo'lib, organizmning evolyusiya jarayonida tashqi sharoitga, morfofiziologik va xulq-atvor mezonlariga moslashtirishni anglatgan. Bizning nazarimizda moslashish – bu hayotning, atrof-muhitning o'ziga xos xususiyatlariga o'zini o'zi moslashtirish orqali oldiga maqsad qo'yish, iqtidor va qobiliyatlarini namoyon etish demakdir. Boshqacha qilib aytganda, muhitning o'ziga xos xususiyatlarini qabul qilish orqali unga moslashish sifatida ham tushunishimiz mumkin, ya'ni inson yashayotgan jamiyatga, taraqqiyotga adaptatsiya qilish jarayonidir.

«Ijtimoiy moslashuv (lot. Socialis - ijtimoiylashgan) - shaxs tomonidan muayyan madaniyat an'alariga xos bo'lgan faoliyat va xulq-atvor me'yorini o'zlashtirish, qadriyatlar va tartib qoidalarni anglash jarayoni».

Ijtimoiy moslashuv individning shaxsga aylanish jarayoni ostida kechuvchi qayta aloqaning sifati bilan bog'liq tushuncha hisoblanadi. Shaxs hayoti davomida ehtiyojlarini qondirishi, o'zi va o'zgaralar manfaatlarini ko'zlagan holda ma'lum harakatlarni amalga oshirishi uning boshqa insonlar bilan o'zaro muloqoti orqali amalga oshiriladi. Ijtimoiy moslashuv shaxslararo munosabat uchun maqbul muhit vujudga kelganda amalga oshadi. Agar maqbul muhit yaratilmasa, shaxslararo munosabat o'zaro bir-birini yoshi, qiziqishi, dunyoqarashi, hayotga munosabati nuqtai nazardan psixologik tushunish, anglash tarzida namoyon bo'lmasa, ijtimoiy moslashish jarayoni samarali kechmaydi.

Ijtimoiy moslashuv turli munosabatlar sharoitida amalga oshadi. Shaxsning moslashganlik darajasi ijtimoiy muhit xususiyatlari va insonning shaxsiy sifatlari bilan ifodalanadi. Ma'lumki, ijtimoiylashuv jarayonining asosi insonning muhitga moslashuvidan iborat bo'lib, uning ta'sirida shaxs jamiyatning teng huquqli a'zosiga, turli munosabatlarning faol ishtirokchisiga aylanadi. Insonning ijtimoiy moslashuvi jamiyatga munosabatlari bilan bog'liq ravishda o'zgarib boradi va unda jamiyat talablariga javob berish darajasi ortib boradi. Insonning hayot yo'li shaxs ijtimoiylashuvining quyidagi yo'nalishlari zamirida kechadi: faoliyat, muloqot va o'z-o'zini anglash.

Nogironligi bo'lgan, shu jumladan kar, zaif eshituvchi o'smir bolalarni ijtimoiy hayotga moslashtirishga ta'sir etuvchi omillar mavjud bo'lib ularni qo'yidagicha tasnif etish mumkin: jismoniy va aqliy imkoniyati cheklanganlik, ehtiyojmandlik, ayirmachilik, kamsitilishlar, boqimandalik, bepisandlik, ishonchsizlik. Ular ushbu toifa bolalarni ijtimoiylashtirish yo'lidagi asosiy to'siqlardir.

Ijtimoiy himoyaga muhtoj o'smir bolalar guruhi bilan olib boriladigan tarbiyaviy ishlarni mazmunan, shaklan hamda metodik jihatdan tashkil etish boshqa toifa bolalari bilan olib boriladigan tarbiyaviy ishlarga nisbatan birmuncha mas'uliyatli yondashuvni taqozo etadi. Bu guruh bolalarini komil insonlar qilib tarbiyalashda ma'naviy komillikni asosiy komponentlarini yaxlit shakllantirish ijtimoiy-huquqiy tarbiyada samaralar omilidir. Bu o'rinda jamiyatdagi barcha institutlarning o'zaro aloqasi hamda hamkorligi taqozo etiladi. Ushbu hamkorlik quyidagi zanjir asosida amalga oshiriladi: oila-mahalla – bog'cha – maktab - o'rta maxsus, kasb-hunar ta'limi tizimi – oliy ta'lim – mustaqil ta'lim – mehnat va kasbga

tayyorlash – maktabdan tashqari muassasalar – ijtimoiy – huquqiy muhofaza tashkilotlari – mutasaddi tashkilot va idoralar – keng jamoatchilik. Mazkur zanjirning birontasida uzilish yoki tarbiyaviy ishlarda sustkashlikka yo'l qo'yilsa jamiyatda ijtimoiy himoyaga muhtoj bolalarning paydo bo'lishi uchun muhit vujudga keladi.

Bunday holatning oldini olishda yuqoridagi hamkorlik zanjiri sub'ektlaridan barkamol shaxsni tarbiyalashning quyidagi tamoyillariga amal qilish taqozo etiladi:

- tarbiya jarayonini tashkil etishda uzviylik va uzluksizlikni ta'minlash; izchillik, tizimlilik, bosqichma-bosqichlik; demokratlashtirish, insonparvarlashtirish;
- tarbiyada ob'ekt-sub'ekt emas, sub'ekt-sub'ektlilikni ta'minlash; nazariyaning amaliyotga mosligi va aksi;
- bola shaxsiga qo'yiladigan tarbiyaviy talabning bir xilligi; tarbiyaviy ish mazmuni, shakl, metod va vositalarining bola shaxsi qiziqishi, mayli, intilishi, yosh va psixologik xususiyatiga mosligi;
- tarbiya mazmunida umuminsoniy va milliy qadriyatlar mushtarakligini ta'minlash;
- tarbiyaviy ishlarni maqsad sari yo'naltirish, rejali tarbiyaviy dastur asosida tashkil etish; tarbiyaviy ishlarni tashkil etishni boshqarishda adolatlilik, demokratik yondashuv;
- tarbiyaviy tadbirlarni uyushtirishda bola shaxsiga differensial munosabat; tarbiyada kommunikativlik;
- tarbiyaviy ish natijalarini doimiy kuzatish, nazorat qilish, monitoring olib borish va boshqalar.

Oilada kar va zaif eshituvchi o'smir bolalarni ijtimoiy hayotga moslashtirishning asosiy omillaridan biri bolani erkin muloqot, aqliy hatti-harakat, qobiliyat va iqtidorini namoyon etish va mustaqil bo'lishga o'rgatishdir. Ushbu toifa bolalar jamoasi uchun ota-onalar, atrof-muhit, qiziqishlariga ko'ra soha mutaxassisleri kuchli na'muna manbai sanaladi. Bolaning motivatsiyasi va ruhiy holati unga bo'lgan munosabatga bog'liq. Oilada ota-onalar, keng jamoatchilik, o'qituvchilar bunday bolalarning ijtimoiy, emotsional, intellektual rivojlanishi bilan bog'liq ta'lim-tarbiyaning interfaol shakl, metod va vositalaridan foydalanishlari ularni muvaffaqiyatli ijtimoiy hayotga moslashuviga yordam beradi. Shunday qilib, nogironligi bo'lgan o'smir bolalar bilan maqsadli rehabilitatsion ishlar olib borilgan taqdirda ularning jamiyatga uyg'unlashuviga erishiladi.

Ikkinchi bob «Oilada nogironligi bo'lgan o'smirbolalarni ijtimoiy hayotga moslashtirishni takomillashtiruvchi korreksion tizimi» deb nomlangan bo'lib, mazkur bob nogironligi bo'lgan kar va zaif eshituvchi o'smir bolalarni ijtimoiy hayotga moslashtirishning mazmuni, ijtimoiy moslashtirish modeli, hamkorlik asosida ushbu toifadagi o'smir bolalarni ijtimoiy hayotga moslashtirishning samarali shakl, metod va vositalari o'z ifodasini topgan.

Oilada kar va zaif eshituvchi o'smir bolalarni ijtimoiy hayotga tayyorlashda oiladagi barqaror munosabatlar muhiti (oilaviy qadriyatlar, mehnatsevarlik orqali tarbiyalash, ijobiy ahloqiy vaziyat ustuvorligi, bolalar bo'sh vaqtini to'g'ri tashkil etish, ijtimoiy-kasbiy savodxonlik) eng muhim pedagogik-psixologik shartlardandir.

Kar va zaif eshituvchi o'smir bolaning ijtimoiy hayotga tayyor bo'lishi sog'lom bolalar ijtimoiylashuvi kabi shaxsiy (ichki) omillar ta'sirida amalga oshirilishi tabiiy. Chunki sog'lom bolalar kabi kar va zaif eshituvchi o'smir bolalar ham hayotining dastlabki yillarida oilaning ta'siriga sezuvchan bo'ladilar. Tadqiqot davomida oilada kar va zaif eshituvchi o'smir bolani ijtimoiylashtirishga yo'naltirilgan hayot tarzini turli mezonlar bilan ifodalab beruvchi omillarni shartli ravishda ijtimoiy-ma'naviy, iqtisodiy, estetik-gigienik va nasl salomatligi guruhlariga turkumlandi.

Ijtimoiy-ma'naviy omil. Kar va zaif eshituvchi bolalarda shaxs sifatlarini shakllantirish, ularda kommunikativlik, o'zini namoyon qilish ko'nikmalarini rivojlantirishda milliy urf-odatlar, umuminsoniy qadriyatlar asosidagi oiladagi sog'lom ma'naviy muhit, ota-ona va

farzand munosabatlarining insonparvarligi, ziddiyatlardan yiroqlik, oila a'zolar o'rtasidagi ruhiy yaqinlik, ota-onalarning tarbiyali shaxs etaloni bo'yicha qarashlari, oila farovonligini ta'minlashdagi o'zaro do'stona munosabat muhim ahamiyaga ega. Shuningdek, ota-onalarning, o'qituvchi-tarbiyachilarning ijtimoiy-sog'lom fuqarolik, huquqiy, kasbiy, axloqiy-ma'naviy, ijtimoiy-psixologik, ijtimoiy-pedagogik, tibbiy-gigienik, jismoniy, xo'jalik-iqtisodiy kompetentligi, kasbiy savodxonligi muhim rol o'ynaydi.

Bo'lajak ota-onalarning sog'lom farzandni dunyoga keltirishdagi ijtimoiy-tibbiy bilim, malaka va ko'nikmalarga ega bo'lishlari nogironlikning oldini olish omillaridan hisoblanadi. Nogironligi bo'lgan o'smir bolalarning ijtimoiy hayotga ruhan tayyor bo'lish mezonlari talablariga, avvalo, ota-onalar tayyor bo'lishlari muhimdir. Chunki, ularning ko'p psixologik bilim va tajribaga egaligi o'smir kar bolalar rivojlanishi uchun zarur manbalardan biri hisoblanadi.

Sanab o'tilgan omillarning barchasi o'smir kar va zaif eshituvchi o'smir bolalarda nafaqat muloqot ko'nikmalarini, balki hayotiy bilim va tajribalar: o'z-o'zini baholash, kuchini namoyon qilish, oz va ko'p vaqtga maqsad qo'yish, o'z an'alarini anglash, vaziyatni o'rgangan holda baho berish, imijga ega bo'lish, axborot vositalari bilan ishlash, o'zgalarga ta'sir etish va jamiyatning turli boshqa munosabatlarida faol bo'lish ko'nikmalarini shakllantirishda hamda ularning valeologik, huquqiy va iqtisodiy savodxonligini rivojlantirishda ham bevosita ta'sir va hal qiluvchi ahamiyatga egadir.

- korreksion-rivojlantiruvchi ta'limni tashkil etishning huquqiy-me'yoriy asoslariga adolatli yondashuv;

- ta'limga kompleks yondashuv;

- ta'limni tashkil etishda hamkorlik;

- ta'limda ijtimoiy-ijodiy yondashuv;

- nogironligi bo'lgan bolalarga individual yondashuv;

- nogironligi bo'lgan o'smir bolalarga insoniylikning yetuk ko'rinishlarida muomalaga

kirishish;

- zarur bo'lgan kasb-hunarga tayyorlash;

- bo'sh vaqtlarini foydali mashg'ulotlarga sarflash;

- ta'lim va tarbiyani tashkil etish jarayonlarida ruhiy jihatdan yondashuv;

- bolaning erkin faoliyatida uni muntazam rag'batlantirib borish;

- oila, maktab, mahallaning hamkorlik texnologiyalari asosida ta'lim-tarbiyaviy, targ'ibot-tashviqot, ijtimoiy-tashkiliy, ilmiy-metodik materiallardan foydalanishlari;

- nuqsoni bor bolalarni hayotiy muhitga yo'naltirishda nazoratning kuchliligi, monitoring tizimiga amal qilish;

- kelajak farovon hayotga ishonch hissini o'yg'otish va boshqalar.

Kar va zaif eshituvchi o'smir bolalarning shaxs sifatida shakllanishi uchun zarur shart-sharoitlar mavjud bo'lib, ular qo'yidagilardan iborat:

Kar va zaif eshituvchi o'smir bolalarning emotsional-hissiy sohasiga ta'sir etish. Buning uchun ularning ichki olamiga kira olish yo'llarini topishga ehtiyoj tug'iladi. Eng samarali yo'l bu oila qurshovida bo'lish, yaqinlarning ochiq muloqotidir. Oilalarda bolalarning qiziqishlarini anglash va ularning rivojlanishi uchun sharoitlar yaratish lozim.

Kar va zaif eshituvchi o'smir bolalarning mustaqilligi va faolligini yuzaga keltirish. Bolalarda o'z-o'ziga xizmat qilish, atrofdagilarga o'z fikrini tushuntira olish, o'zini namoyon qilish ko'nikmalarini rivojlantirish lozim.

Kar va zaif eshituvchi o'smir bolalarning faoliyati turli yo'nalishlari, ya'ni o'yin, kreativ ta'lim, ijodkorlik kabi qobiliyatlarni shakllantiruvchi ma'lum mo'ljalga qaratilgan tamoyillarni hosil qilish: dunyoqarashni kengaytiruvchi turli tashkiliy ishlar, nutq ravonligi, tarbiyaviy

ishlar rejasi, oilabilan hamkorlikda seminarlar, tadbirlar, o'quv mashg'uloti va ochiq darslar tashkil etish.

Kar va zaif eshituvchi o'smir bolalarni rag'batlantirish va jazolash vositalarini tanlash va joriy etish. Ushbu vazifa bola tarbiyasida, xususan, uning shaxs sifatida shakllanishida muhim omillardan sanaladi. Chunki bolalar har bir bajarganini o'z vaqtida baholanishini, maqtalishini xush ko'rishadi. Shu o'rinda ularni aybi ish yoki xato qilganda, albatta, javobgar bo'lishga o'rgatish ham muhimdir. Buning uchun bolalarning shaxsiy xususiyatlari, psixologik sezuvchanligini hisobga olgan holda yondashish lozim.

Kar va zaif eshituvchi o'smir bolalarni ijtimoiylashtirish jarayonida yuzaga keluvchi vaqtinchalik psixik o'zgarishlarni inobatga olish va kutilishi mumkin bo'lgan muammolarning oldini olish.

Nogironligi bo'lgan o'smir bolalarning psixologik rivojlanishida differensial va yakka yondashuvning ta'siri kattadir amaliy trening, erkin tanlovli texnologiyalarining transformatsiyalari amaliyotga joriy etildi. Bu quyidagi texnologiyalar: «Uyim bog'i» (bola mehnat jarayonlarida oila a'zolari bilan birga qatnashadi), «Xontaxta» (har bir oila dasturxon atrofida yig'ilib o'tiradi, va bu jarayonda insonlarning o'zaro munosabatlari hamda harakatlarining turli modellari o'smir kar bolalar hamda ularning oila a'zolari bilan birgalikda ishlab chiqiladi). Mahallalarda oilalar va ularning o'smir kar farzandlari uchun mahalla faollari bilan birgalikda hamkorlik muhitda «Oila», «Mening do'stim», «Mening kelajagim», «Men fuqaro-shaxs», «Mening oilada va jamiyatdagi o'rnim» kabi mavzularda davra suhbatlari o'tkazildi. Har bir tadbir o'zining korreksion-rivojlatiruvchi maqsadi, ta'limiy va tarbiyaviy vazifalari asosida o'smir kar bolalardagi nuqsonni tuzatish, yumshatishga yo'naltirilgan bo'lib, ular natijasida bolalarda ijtimoiy ko'nikmalar shakllanishiga erishildi. Bundan tashqari ot-onalar hamda kar o'smir bolalarning boshqa yaqinlarida pedagogik savodxonlik rivojlanishiga erishildi. Kar va zaif eshituvchi o'smir bolalar tadbirlar va treninglar davomida egallangan bilim, ko'nikmalarni mustaqil ishlatishga oid malakalarni o'zlashtirish imkoniyatiga ega bo'ldilar.

Foydalanilgan adabiyotlar ro'yxati:

1. Boyto'rayeva D. AQLI ZAIF O'QUVCHILARNI IJTIMOY MOSLASHTIRISHNING PEDAGOGIK SHAROITLARI // Scientific progress. 2021. №3. URL: <https://cyberleninka.ru/article/n/aqli-zaif-o-quvchilarni-ijtimoiy-moslashtirishning-pedagogik-sharoitlari> (дата обращения: 10.05.2023).

1. Gulyora Ulug'Bekovna Rahimbayeva Eshitishda nuqsoni bo'lgan bolalarni tadqiqotlarda o'rganilishi // Science and Education. 2022. №6. URL: <https://cyberleninka.ru/article/n/eshitishda-nuqsoni-bo-lgan-bolalarni-tadqiqotlarda-o-rganilishi> (дата обращения: 10.05.2023).

OBRAZLARDA YOZUVCHI RUHIYATINING AKS ETISHI

**Rajapova Xulkaroy Atabek qizi
Alisher Navoiy nomidagi Toshkent davlat
o'zbek tili va adabiyoti universiteti
3-bosqich talabasi,
Yangibayeva Nodira
Urganch davlat universiteti tayanch-doktoranti**

Annotatsiya: Shukur Xolmirzayev asarlaridagi qahramonlar realistik adabiyotning vakillari. Ular uchun muayyan bir shaxslar asos bo'lgan va yoki adibning diqqatiga tushib, uni ilhomlantirgan. Shubhasiz, adibga ko'pincha o'z hayoti chinakam manba bo'la oldi. Ushbu maqolada adib yaratgan qahramonlarda ijodkor ruhiyati qay darajada singdirilganini aniqlaymiz.

Kalit so'zlar: Shukur Xolmirzayev, realistik obrazlar, ruhiyat, inson tabiati.

Tomchida quyosh aks etgani kabi yozuvchining ichki olami uning asarlarida, aniqrog'i, yaratgan qahramonlarining tabiatida o'z in'ikosini topadi. Inson olam ichidagi bir olam ekan, uning biz bilmagan, xayol tulporlarimiz qadam tashlamagan fitratining sarhadlari-da ko'p. Shukur Xolmirzayev o'z asarlarida ana shunday olamga, oddiy odamlarining botinidagi sirli olamga, kirib boradi. Bu odamlar biz uchun mutlaqo tanish, shu bilan birga kutilmagan ma'naviy qiyofaga ega. Sodda ko'z bilan ilg'ay olmagan, insoniyat tanigan, ammo tan ololmagan fazilat-u illatlar qahramonlar siyratiga jam qilingan. Hech bir ijodkor yo'qki, faqat hayotdan olmasa, undan olganiga sayqal berib, qaytarmasa. Zotan har qanday asarni biz "yozuvchi ijod jarayonida qalb prizmasidan o'tkazgan voqelik" deb bilamiz.

Yuqorida ta'kidlab o'tganimizdek, Shukur Xolmirzayev asarlaridagi qahramonlar realistik adabiyotning vakillari. Ular uchun muayyan bir shaxslar asos bo'lgan va yoki adibning diqqatiga tushib, uni ilhomlantirgan. Shubhasiz, adibga ko'pincha o'z hayoti chinakam manba bo'la oldi. Eshqobil Shukur "Eh, akam-a, akam" essesida adibning bir kitob haqidagi: "Bularning kitoblaridagi qahramonlar odamga o'xshamaydi, qo'g'irchoqning o'zginasi", - degan fikrini eslaydi. Shukur Xolmirzayevning o'zi-chi, qahramonlarini qanday topgan ekan?

Bu haqida Eshboy Ro'zi "Notanish odam" voqea-hikoyasida ma'lumot berganki, bu adibning "KUZATAMAN, HIS QILAMAN, YARATAMAN" tamoyilida ijod qilganini ko'rsatadi. Mana o'sha fikrimizni dalillovchi ma'lumot: Omonto'ra (asli matematikadan dars beruvchi qishloq muallimi) adib bilan Boysunda ov paytida uchrashib qoladi. Ovchi bu notanish odamdan kimligini nima qilayotganini so'rganida Shukur aka unga: "Siz jonivorni ov qilyapsiz, men tabiat manzarasini..." - deya javob beradi. Adib ovchi bilan tanishib, miriqib suhbatlashadi. Va suhbat davomida Omonto'ra ovchiga uchrashgan voqealari haqida "Bu mening kelgusi ijodlarim uchun bir detal bo'lishi aniq deydi." Darhaqiqat, Shukur Xolmirzayev o'zi uchratgan bu insonning xarakter chizgilarini "Omon ovchining o'limi" hikoyasining bosh qahramoni Omon ovchi uchun asos qilib oladi. Ko'rib turganimizdek, o'zi bilgan insonlarning "tuprog'i"dan olib ko'ngil suvida qorib, bu "xamir"ni tafakkur qo'rida pishitadi. Ha, aynan yozuvchining ko'nglidan suv ichgan qahramonlar uning ruhiyatidan nimalarnidir olishi aniq.

Biografik metod asoschisi Sharl Sent-Byov asarni muallif shaxsiyatining badiiy jihatdan ifodalanishiga o'xshatadi. Bu fikrning ayni haqiqat ekanini ko'p ilm ahlining mulohazalarida ko'ramiz. N.Rahimjonovning "Badiiy asar biografiyasi" kitobida I.Sultonning asarlari, badiiy fikrlari uchun zamin bo'lgan real hayotiy asos bo'lganini tahlil etolgan bo'lsa, B. Karimning "Abdulla Qodiriy fenomeni" asarida Qodiriyning adabiy-estetik g'oyalari va ijodkorning shaxsi asarlariga qay darajada singdirilgani mahorat bilan ilmiy tadqiq etilgan.

Shukur Xolmirzayevning ma'naviy olami va uning ba'zi qirralari qahramonlarida aks etishi barobarida yaratilgan qahramonlarining xislati-yu, xususiyatlari jamlanmasidan adibning komil insoni, ideal shaxs haqidagi xulosasini tasavvur etishimiz mumkin. Abdulla Qodiriy: "Yozuvchining, garchi shaxsan tanilmasa ham, asarlarini o'qib, qanday tabiatli shaxs ekanini g'oyibona bilish, tasavvur qilish mumkin. Chunki u asarlarida asosan o'z tabiatini, ruhini tasvirlaydi" – degan haqli e'tirofni aytgan. "Yozuvchi o'zi to'g'risida gapirmoq uchun, albatta, iqrornoma yoki kundalik shakliga murojaat qilmog'i shart emas". Sir emaski, Shukur Xolmirzayev o'z ma'naviy dunyosiga har kimni ham yo'latavermaydigan, "Tabiat-men-adabiyot" uchligiga sadoqatli bo'lib yashagan adibdir. Bu haqida shogirdlari o'z xotiralarida qayd etganlar. Erkin A'zamning "Do'rmon asiri" esesida, O. Toshboyevning "Men yomon yozuvchi emasman...", Qo'chqor Norqobilning "U adabiyot uchun yashadi" kabi esselarida adib shaxsiyati va ijodining ayni shu jihatlari haqida fikrlar bor.

Nazar Eshonqul adib haqida shunday deydi: "...Uning oddiy chaylada yashashga urinishi, oddiy tabiat qo'yniga qochib ketishi hammasi odamlardan bezgani uchun emas, balki o'zining adabiy-estetik qarashlari kabi oddiylikdan buyuklik izlashini anglatadi. U buyuklikni shu oddiylikda deb bilardi. U hayotdan oddiy kamtar ma'no izlab o'tdi. Uning goh Boysunga, goh dashtni eslatadigan, hech qanday sharoiti yo'q Do'rmondagi bog'iga qochib ketishi-hammasining orqasida oddiylik va samimiylikka, tabiiylikni qumsashi va ana shu istak yotadi."

Nazar Eshonqul ta'kidlaganidek, xuddi adibning o'zi kabi tabiiylikni sevadigan, oddiy turmush tarzini dabdaba-yu as'asalardan afzal ko'ruvchi qahramonlari talaygina. Jumladan, uning "Olabo'ji" romanidagi Ulton obrazi bu jihatdan fikrimizga yorqin isbotdir.

Adabiyotshunos M.Qo'chqorova: "Roman bosh qahramoni asli tarix-arxeologiya fakultetini tugatgan, ammo qishloq maktabida tabiatshunoslik fanidan dars berib yurgan yigit Ulton Sultonovdir. U nihoyatda halol, tabiat shaydosi, atrof-muhitning ifloslanib ketayotganidan qattiq tashvishlanadi. Shuning uchun tez-tez matbuotda ekologik muammolar haqida jiddiy maqolalari bilan ishtirok etadi. O'zini tabiat qo'riqchisi deb biladi, jonzo'larni, Olatog' va uning bag'ridagi ona tabiatni cheksiz mehr bilan sevardi. Ammo uning tabiatga, jamiyatga bo'lgan mehri-muhabbati, mehnati hech bir tamalarsiz kechadi." Olima Ulton uchun Mengziyo Safarov va adibning o'zi qisman prototip bo'lgan deb hisoblaydi. Har ikkalasining tarixga, tabiatga va adabiyotga bo'lgan mehri va yolg'izlikni xush ko'rganliklarini hayotiy hamda badiiy dalillar bilan asoslaydi.

Jumladan: "Ulton tabiatiga xos odamlardan uzoqda kamtarona hayot kechirish, o'zini tabiatning bir bo'lagi deb bilish, bir qarashda jamiyatdagi voqealarga aloqasi yo'q, zamondan uzilgan odamday tuyilsa-da, aslida umuminsoniy muammolarga daxldorlik, kuyinchaklik bilan qaraydigan inson sifatida ko'z oldimizda namoyon bo'ladi. Ayni shu jihatlari bizga Shukur Xolmirzayevning hayot yo'lini eslatadi. "Badiiy obraz o'zga orqali o'zini aks ettirish demakdir. Ijodkor temperamentidan, mijozidan, tabiatidan kelib chiqqan holda obrazga munosabatda bo'ladi" – degan haqli gapni aytadi.

Ijod ahli borki, qahramoniga o'zining ham, boshqa kishilarning ham u yoki bu jihatidan oladi, to'qima "taqdir lavhalarini" uning boshidan kechirishiga zamin yaratadi. Adib beixtiyor o'zining-da o'y-xayollari, yashash tutimini obrazga, uning harakatlariga singdirgan. Adibning qahramonlari (aslida o'zi) uzlatga chekinish, o'zini o'z xayollari bilan yolg'iz qoldirish va shu sokinlik sabab, qalb shiviriga quloq tutishga, o'zini anglashga erishganlar.

Shukur Xolmirzayev ijodida YOLG'IZLIK ko'zga tashlanadigan tushunchalardan biri. Aynan shu uzlat sabab adib kuchli asarlar yarata oldi. Yolg'izlikning ijod ahli uchun naqadar muhimligini Gyotening iqrorida ham anglash mumkin: "...Agar men o'zimni saroydagi amal va vazifalarimdan olib qochib, ko'proq tanholikda yashaganimda edi, yanada baxtliroq bo'lardim va ijodkor sifatida ko'proq ish qilgan bo'lardim."

Shukur Xolmirzayev ijodida qabarib turgan mavzular borki, ularning ham aslida adib siyratidan qahramonlari ruhiyatiga ko'chganiga shubha qilmaymiz. Bu xarakter qirralarini sanashga harakat qilamiz:

- Davrlar va tuzumlardan xoli, ko'ngil olamida yashash ("Olabo'ji" da Ulton, "Dinozavr" da Mahkam, "Quyosh-ku falakda kezib yuribdi" da Misir, Zumrad). Bu qahramonlarning yaratilishi tabiiy edi. Adibning o'zida aynan shunday tuzumlarga parvo qilmay, ko'ngil olamida yashash g'oyasi. Xidir Chorshanbiyevning xotiralarida qayd etilishicha, adib uning ijodiy mashqlarini ko'rib, shunday maslahat bergan: "Qushlar" turkum lavhalardagi "Ona" lavhasini o'qib chiqib, "Xidirjon to'g'ri yo'l topibsana, lavoziming vaqtincha, ko'proq yozaver, ammo partiyani qo'shma. Partiya vaqtincha, o'tib ketadi, ishonma", dedilar. Meni misoli elektr toki urdi. Nahotki, shunday katta yozuvchi partiyaga ishonmaydi, deb o'yladim".

- Nafsidan ustun bo'lish ("O'zbek xarakteri" da Eson, "O'zbekning soddasi" da ota, "Qariya" Qo'ziboy chol) Adibning o'zi e'tirof etganidek: "Shodmonbek, xudo shohid, men hech qachon boylikka ruju qo'ygan emasman. Ammo ko'p yillardan buyon davlat idorasida ishlamaganim uchun maosh olmayman. Qalam haqqi esa... ba'zan uncha-muncha bo'lsa, ba'zan aytishga ham arzimaydi. Xo'sh, ana shu tanqislik sabab moshinamni sotdim-da. Yo'g'asam, u menga "qanot" edi..." Yozuvchining qiziga yozib qoldiradigan kichik xatlardan shu satrlarini o'qirkanmiz, adib naqadar qanoatli, nafsini jilovlagan inson bo'lganiga amin bo'lamiz: "Sayyorajon! Bugun shanba, soat 4:10. Tirikchilik g'amiga tushdim. Ertalab jahon borgan edi, bir chelak gilos terib berdim. Pul uchun rahmat. Zo'rg'a yetib keluvdim."

- haqiqatgo'ylik ("Ustoz" da shogird, "Qish hangomasi" da O'sar, "Tikan orasidagi odam" da Mirhaydar, "Kechagi kun kecha" da Kamol, "Og'ir tosh ko'chsa" asarida rassom yigit, "O'zbek bobo" Amirqul polvon, Shokir, "Nasib etsa" hikoyasida Elyor). Yozuvchining qalamiga mansub "Qadim Baqtriya tuprog'ida" essesi zamonasi yasagan mafkura qolipiga mos kelmasa-da Vatanining va xalqining tarixi haqidagi haqiqatni aytishga jur'at qildi. Holbuki, sovet sodiq malaylari har bir so'zni senzura elagidan o'tkazayotgan bir davr edi. Haqiqatni tasvirlash va uni anglatish adibga realistik yozuvchi degan ta'rifni berdi.

- tabiatsevarlik ("Jarga uchgan odam" Islom, "Qush tili" da Qamariddin, "Sog'inch" da Ismat, "Bandi burgut" Yo'ldoshboy, "Olabo'ji" da Ulton, "Kulgan bilan kuldirgan" Ehsan, "O'zbek bobo" Amirqul polvon,) Shukur Xolmirzayev tabiatni sevgan. Toshboyev xotiralaridan birida adibning tabiatga, zaminga bo'lgan mehrini eslar ekan, u mana bu tasvir hamda adibning xitobiga urg'u beradi: "Bog' nihoyatda mehr bilan parvarishlangan: turli atirgul va mevali daraxtlar har qanday yo'l o'tkinchining havasini keltirar, yerga bunchalik mehrining sirini so'rasangiz: -Bog'iga bir tup nihol qadamagan odamning vatan haqida yozganiga kim ham ishonadi?! - deya savol ohangida gap qotar edi."

- erksevarlik ("Bandi burgut" da burgut, "Ozodlik" da Mansur, "Ostin-ustun", "Qora kamar" da Hurrambek...) Yo'ldosh Solijonov ta'biri bilan aytganda: "...o'z xohish istagini xohlagan paytida amalga oshiradigan odam edi Shukurjon! Balki, qahramonlarining erkinlikni istashi, buning uchun o'zini ayamasligi, hatto mushtlashishgacha, qo'liga miltiq olishgacha borishi shundandir? Axir yozuvchi shaxsi uning ijodida, qahramonlari tasvirida namoyon bo'ladi-ku! Ha, Shukur Xolmirzayev to'g'risida o'ylaganimda ko'z o'ngimda har doim OZOD, ERKIN INSON gavdalanaveradi."

Bundan tashqari, adibning KITOBSEVARLIK fazilati o'zi yaratgan qahramonlariga ham o'tgan. Ya'ni yozuvchi o'zining xayolini band etgan jahon durdonalarini qahramonlarining qo'liga tutqazgan va yoki mashhur shoirlarning baytlari-yu, tarixiy- ilmiy kitoblarning mazmuni bilan qahramonlarining intellektual saviyasini o'stirgan. Jumladan, "Olabo'ji" romani voqealari Ulton Ernest *Seton Tompsonning* "Qo'ng'ir ayiq" qissasini o'qishi bilan

boshlanadi. Asar davomida turli qahramonlar tilida Mashrab g'azallari, Bobur, Navoiyning mumtoz misralari, *Cho'lpon, G'afur G'ulom, Mirtemir she'rlaridan parchalar jarang topadi. Asardan olingan ushbu parchaga e'tibor qiling:*

"Sahn chetidagi marmar tagkursiga chiqib olgan tepakal, pakana odam qo'llarini silkitib, xitob qilayotib:

"Muhabbatlar muvaqqatdir,

Faqat g'amlar haqiqatdir!..

...Yurtlar obod shaklinda,

Qullar ozod shaklinda!"

So'ngra ovozi burchlardan aks sado bera boshladi:

– Muhammad Hodiy afandining "Inson fojealari manzarasi" nomli asarida shunday bitmishlar! U kishi buyuk Turkistonning ham shoiri edi! Zeroki Fitrat afandig'a ham ustozlik qilgan edilar! Bilib olingiz, ey, g'ofil bandalar!.. Domla Abdulla Oripovning (Abdulla Orif o'g'lining) "Oltin baliqcha" she'rini aytib, g'ofil bandalar (sahnda o'ris askarlardan bo'lak kimsa yo'q edi) ushbu zindondan boshqa olam borligini unutilib va yovg'on yuvindini tamaddi qilib, "baxtiyormiz!" deb o'ylashlarini bashorat qilarkan, yonida Berdi do'xtir paydo bo'lib: "Domla Cho'lpon! Taom sizga mahtal bo'ldi! Bog'da kutishayotir!" deb tirsagidan ushladi, tushirdi va qo'ltiqib jo'nadi."

"Olabo'ji romanida jinnixonadagi qahramon botinidagi hayqiriq roman qanday davr va qanday tuzumning qiyofasini akslantirganini anglatadi. Demak, Sh.Xolmirzayev bu asar parchalarini qahramonlari nutqiga shunchaki kiritgan emas, ularning qo'ligan duch kelgan kitobni bergan emas. Bu asarlar, avvalo, yozuvchining qalbidan o'rin olgan, badiiy tafakkuring takomiliga hissa qo'shgan. Eng asosiysi, asar ichra jarang topgan bu badiiy yaratq parchalari adibning bosh g'oyasini ochish uchun qo'l kelgan.

Foydalanilgan adabiyotlar ro'yxati:

1. To'laganova S. Ijodkor shaxsiyati va badiiy qahramon muammosi. ..diss.-Toshkent.: 2019.
2. Shukur Xolmirzayev zamondoshlar xotirasida.-Toshkent.: G'afur G'ulom nomidagi nashriyot-matbaa ijodiy uyi, 2010.
3. Karim B. "Ruhiyat alifbosi"-T.: G'afur G'ulom nomidagi nashriyot matbaa ijodiy uyi. 2018.
4. Jahon adiblari adabiyot haqida. - T.: Ma'naviyat, 2010.
5. Qo'chqorova M. Hard realistic interpretation of society and spiritual and moral sunset(On the example of Shukur Kholmiraev's novel "Olobodzhi"). "Academicia" an international multidisciplinary research journal", 2021- yil. – B 546.

XIX ASRNING IKKINCHI YARMIDA TURKISTONDA TA'LIM JARAYONINI YUZAGA KELISHI VA DARSLIKLAR

**Vazira Abdullayeva
Qo'qon universiteti "Ta'lim kafedrası o'qituvchisi**

Annotatsiya: Ushbu maqolada yurtimizda ta'lim jarayonini yuzaga kelishi hamda ta'lim jarayonidagi usullar va darsliklar yuzasidan so'z yuritiladi.

Kalitso'zlar: ta'lim jarayoni, ta'lim usullari, jadidchilik, usuli, jadid, yangi usul, o'qitish, darslik.

Ko'p asrlik tariximizda XIX asr ikkinchi yarmidagi ijtimoiy-siyosiy hayotning ta'lim jarayoniga alohida ta'siri mavjudligini ko'ramiz. Ma'lumki, bu davrda O'rta Osiyodagi ijtimoiy-siyosiy holat qoniqarli tusda emas edi. Bu jarayon albatta xalqning bilim olish va jahon sivilizatsiyasiga yuz tutishiga o'zining salby ta'sirini ko'rsatib ulgurgan edi.

O'rta Osiyoda XIX asrning ikkinchi yarmi va XX asr boshlariga kelib xalqning or-nomusi, aql-idroki, zakovat va matonatinini ko'rsatib, xalqni bilim olishga undovchi ziyoli, vatanparvar shaxslar yuzaga kela boshladi. Bunday shaxslar jadid atamasi ostida maydonga keldilar.

Jadidlar harakat sifatida shakllanib bordi va ular xalqni bilimli bo'lishlari yo'lida bir qator amaliy ishlarni amalga oshirdilar. Jadidchilik harakatining tamal toshi jadid maktablardir. Bu harakatning asl maqsadi millatning o'zligini tanitish, ijtimoiy-siyosiy tuzimni tubdan isloh qilish. Bu maqsadga erishish uchun yangi avlodni o'qitish masalalariga alohida e'tibor berish kerakligini ular tushunib yetgan edilar.

XVI asrdan boshlab Turkistonda gi vaziyat jahon taraqqiyotida butunla uzulib qolgan, buning ustiga mustamlaka tuzumi tufayli parokanda ahvolga tushgan, mahalliy maktablar va ta'lim-tarbiya tizimi bilan bu buyuk vazifani bajarish mumkin emas edi. Shuning uchun mahalliy maktablarni tubdan isloh qilish, zamon talablariga javob bera oladigan maktablar, oily o'quv yurtlari tashkil qilish jadid namoyandalarining birlamchi va asosiy vazifasiga aylandi. Ular "usuli jadid" maktablarini vujudga kelishi bilan an'anaviy o'qitish usullarini tubdan isloh qilish, o'qitishning yangi usullarini ishlab chiqish va shu usullar zaminida darsliklar, o'quv qo'llanmalarni yaratsih jadid pedagogikasining dolzarb masalasiga aylandi. Jadid pedagoglarining o'qitish metodlari sohasidagi faoliyatlari asosan, ularning darslik va o'quv qo'llanmalarida o'zifodasini topgan. O'qitishda ko'rgazmalilik, ifodali o'qish, uning turlari, ularda texnik vositalardan foydalanish, og'zaki va yozma nutq o'stirish usullari kabi ona tili va adabiyot o'qitishning muhim masalalari ishlab chiqildi.

Bu borada Munavvarqori Abdurashidxonov, Abdulla Avloniy, Saidrasul Saidaziziy, Mahmudxo'ja Behbudiy, Abdurauf Fitrat, Hamza Hakimzoda kabi pedagoglar maktablar uchun o'quv qo'llanma va darsliklar yaratdilar.

Turkistonda yangi usuldagi maktablarni ochilishida Munavvarqori Abdurashidxonovning o'rni juda katta bo'lgan. U 1901 yilda Toshkentning Shayxovand Tahur, keyinchalik boshqa dahalarda ham birinchi yangicha maktablarni ochishga erishdi. Bu maktablar "usuli jadid" maktablari deb yuritila boshladi.

Munavvarqori Abdurashidxonov bunday maktablarga kundalik o'quv-tarbiyaviy ishlari uchun dastur va o'quv darsliklar yaratishishlariga bel bog'ladi. Munavvarqori Abdurshidxonov 1907 yilda yangi usuldagimaktablar uchun "Adibi avval" darsligini yaratadi. Mazkur darslik o'zbek tili va yozuvini deyarli ilk bor alifbolaridan bo'lib, bu darslik maktabning boshlang'ich sinf lariga tavsiya qilingan. Bu darslik Saidrasul Saidazizning "Ustodi avval" darsligi bilan bir xil vaqtda darslik sifatida chop etildi.

Munavvarqori Abdurshidxonovga o'lkada yangi usuldagi maktablarning tobora ko'payib borishi unga qanot yozishiga yanada kuch beradi. Munavvarqori Abdurashidxonov 1907 yilning oxirida ikkichi darsligi "Adibus-soniy" darsligini nashr qilishga erishadi.

Ta'lim jarayonidagi bu kabi o'z'gashlar xalqni be'tibor qoldirmadi. 1910-1911 yillarda yangi usuldagi maktablarni ochilishiga bir qator faollar o'z hissalarini qo'shdi. A'zamxon, Muslimxon (Munavvarorining akalari), Xasan qori Xoniy, Eshonxo'ja Xoniy, Nizomiddin Xesainov, Rustambek Yusufbekov, Sa'dulla qori Abdullayev va boshqa ko'pgina toshkentlik, qo'qonlik, namanganlik, farg'onalik domlalar A.Ibodov, A.Shukurov kabilarning asarlaridan foydalanila boshlandi. Ko'pgina maktablarda Munavvarqori Abdurashidxonovning 1-4 sinflar uchun tuzgan dasturi joriy qilingan edi. Dastlabki usuli jadid maktablarining 1-sinfida "Adibus-soniy", "Havoyiji diniy" hisob (yuzdan yuqori son va amalla to'grisida), 3-sinfda so'fi olloyorning kitoblari, o'qish va yozish darslari, Qur'on kitobi, "Havoyiji diniya (II qism)", "Tarizi anbiyo", Shapochnikov va Volsov qalamiga mansub "Arifmetika", "Nazihati atfol", "Tajbid", 4-sinfda "Qur'on", "Dahr-un-najot" (Munavvarqori Abdurashidxonov), R/Faxriddinovning "Nasihati", "Hisob masalasi", arab tili, "Dur-ul-shifoya", Abdushukurovning "For tili" kitoblari o'qitilgan. Maktabda ta'lim jarayonini isloh qilish maqsadida Munavvarqori Abdurashidxonov o'quv tizimini chuqur o'rgana boshladi. U darsliklar yaratish bilan kifoyalanib qolmadi. 1912 yilga kelib, o'quvchilarga xusnixat, jug'rofiya, islom tarixi, turk qavmlari tarizi fanlarini oshkoro o'qita boshladi, maktab ostonasiga qorovul qo'yib, ijtimoiy sohalardan saboq bera boshladi. U mahalliy o'qituvchilar orasida birinchi bo'lib, "Namuna" maktabini tashkil qiladi hamda rus tilini o'qitish masalasini hukumat oldiga ko'ndalang qo'yadi.

Maktablar ta'lim jarayoni tashkil qilishda Abdulla Avloniyning ham samarali faoliyatini ham ko'rishimiz mumkin. Jadidchilik harakatining rahbarlaridan biri bo'lgan Abdulla Avloniy ham 1904 yilda Toshkentning Mirobod mahallasida yangi yo'nalishdagi jadid maktabini ochdi, o'zi unga mudirlik va o'qituvchilik qiladi.

1909 yilda kambag'al, yetim-yesirlarga ko'mak beruvchi "Jamiyati xayriya" deb nomlangan uyushma tashkil etdi. Uning "Birinci muallim" (1909), "Ikkinchi muallim" (1912) nomli darsliklar hamda "Turkiy Guliston yohud axloq" (1913) nomli qo'llanmasi o'z davrida yoshlarni yangicha yo'nalishda o'qitishda va an'anaviy milliy ruh asosida tarbiyalashda katta ahamiyatga ega bo'ldi. U yaratgan besh to'plamdan iborat "Adabiyot yohud milliy she'rlar" (1909-1916) maktablarda qo'llanma vazifasini o'tadi. Abdulla Avloniyning "Turkiy Guliston yohud axloq" nomli 1913 yilda yozilgan asari XX asr boshlaridagi o'zbek pedagogikasi tarixida o'ziga xos o'ringa ega. Asarning tub mohiyati yoshlarni ma'rifatga chorlash, sharqona ko'p asrlik milliy an'analarimiz ruhida tarbiya ishining yo'l-yo'riqlarini tashkil etish, ayni vaqtda, ta'lim-tarbiya sohasida yangi asrning ilg'or talablarini qo'yish, axloq muammolarining shaxs komoloti va jamiyat ravnaqidagi o'rnini yoritishni tashkil etiladi. Abdulla Avloniy "Turkiy Guliston yohud axloq" asarida yaxshi xulq va yomon xulq, ruh, fikr, axloq, uy va maktab tarbiyalari haqida mulohaza yuritarkan, ularning har biridagi o'ziga xos tomonlarini ochib berishga harakat qiladi. Asrdagi barcha naql-hikoyatlar g'oyasidagi kelib chiqadigan badiiy mantiq shuki, insonni barkamol etish va millatni ravnaq toptirishning asosiy yo'li har bir shaxsning yuksak axloqli va ma'naviy go'zal, ilimli va ma'rifatli bo'lishiga erishishdan hamda butun kuch-quvvat, aql-zakovat, barchasini vatan ravnaqi va xalq saodatiga yo'naltirishdan iboratdir.

Abdulla Avloniy "Turkiy Guliston yohud axloq" asari haqida "Men bu asar nochizonimni birinchi maktablarimizda yuqori sinflarida ta'lim bermak va barobar ulug' adabiyot muhiblari, axloq havaskorlarining anzori oliylariga taqdim qildim" deya izoh qoldiradi. Mazkur asar darslik sifatida o'qitila boshlangan. Darslikni boshlanishida Abdulla Avloniy tomonidan xalqni ilimli, ma'rifatli qilish borasidan qayg'urib yozgan she'r bilan boshlanganini

ko'ramiz. Bu she'riy parcha Abdulla Avloniyning butun hayotini, faoliyatini aks ettirgan deyish mumkin.

Har kun o'luram shong'acha men g'amga giriftor,
Har shab yonaram otasha parvona kabi zor,
Yech kimsa emas bu meni ahvolma voqif,
Men xastayamu millatim o'lmisham nega bemor.

Darhaqiqat, jadid pedagogikasini kuzatar ekanmiz, bevosita yoshlar tarbiyasini hayot va mamot masalasi darajasida qaralishi hozirgi ijtimoiy - siyosiy hayotimizdagi ajib bir o'xshahslik va yaqinlikni his etish mumkin.

Ma'lumki, jamiyatda ta'lim jarayoniga berilayotgan e'tibor har bir davlatning rivojlanish pog'onasini ko'rsatib beruvchi omil sanaladi.

Bu borada O'zbekiston Respublikasi Prezidenti Shavkat Miromonovich Mirziyoyev tomonidan 2022-yil 28-yanvardagi "2022-2026-yillarga mo'ljallangan Yangi O'zbekistonning taraqqiyot strategiyasi to'g'risida"gi PF-60-sonli Farmoni ijrosi asosida ta'lim jarayonini sifatini yangi bosqichga olib chiqish va interfaol ta'lim texnologiyalarini kiritishga alohida e'tibor qaratilmoqda. Ayniqsa, maktabgacha ta'lim tashkilotlarida O'zbekiston Respublikasi maktabgacha ta'lim tashkilotlari uchun "Ilk qadam" Davlat o'quv dasturini amliyotda qo'llash o'ta muhimligi va maktabgacha ta'lim tashkilotlari pedagog-xodimlarining professional tayyorgarligi va mahoratini oshirib borishning takomillashtirilgan tizimi asosida izchil ishlar amalga oshirilmogda.

Yuqoridagi qarorlar va dasturlarni amaliyotida maktabgacha yoshdagi bolalarni ta'lim olishida, ularning dunyoqarashini rivojlanishiga duyoni tanib borishdagi maktabgacha ta'lim tashkilotlari hamda umumta'lim maktablarining ahamiyati g'oyatda muhim ekanligini alohida e'tirof etish o'ta muhimdir.

Foydalanilgan adabiyotlar ro'yxati:

1. B. Qosimov, O'son millat. Sharq, 1993 yil
2. B. Qosimov, Milliy Uyg'onish. T. Ma'naviyat, 2002 yil
3. U. Dolimov, Turkistonda jadid maktablari, T, Universitet, 2006 yil
4. S. Karimov. Munavvarqori Abdurashidxonov, T. Ma'naviyat, 2003 yil
5. A. Avloniy. Turkiy Guliston yoxud axloq, Toshkent. 1917 yil

MAKTABGACHA TA'LIM YOSHIDAGI BOLALARNING DUNYOQARASHINI SHAKLLANTIRISH YO'LLARI

Qurbonaliyeva Gulshanoy Xaydarali qizi
Qo'qon Universiteti "Ta'lim" fakulteti
Maktabgacha ta'lim yo'nalishi 1-bosqich talabasi,
Vazira Abdullayeva
Qo'qon universiteti "Ta'lim kafedrası" o'qituvchisi

Annotatsiya: Ushu maqolada maktabgacha ta'lim yoshidagi bolalarni dunyoqarashini shakllantirish, ularning xususiyatlari va qobiliyatlarini yanada rivojlantirish yuzasidan so'z yuritiladi.

Kalit so'zlar: ta'lim jarayoni, o'qitidh, metodlar, dunyoqarash, ong, tafakkur, qobiliyat.

Yurtimizda ta'lim jarayonini yanada rivojlantirishga alohida e'tibor qaratilmoqda. Bu borada O'zbekiston Respublikasi Prezidenti tomonidan 2023 yilni "Insonga e'tibor va sifatli ta'lim yili" deb nomlanganligida ham ko'rishimiz mumkin.

Shu bilan birga ta'lim jarayonini rivojlantirish va sifatli ta'lim jarayonini tashkil qilish borasida davlat rahbari tomonidan 2022-yil 28-yanvardagi "2022-2026-yillarga mo'ljallangan Yangi O'zbekistonning taraqqiyot strategiyasito'g'risida"gi PF-60-sonli Farmoni ijrosi asosida maktabgacha ta'limda qamrov darajasini oshirish, nodavlat maktabgacha ta'lim tashkilotlarini tashkil etish, maktabgacha ta'lim tizimida ta'lim sifati yangi bosqichga olib chiqish va interfaol ta'lim texnologiyalarini kiritishga alohida e'tibor qaratilmoqda.

Maktabgacha ta'lim yoshidagi bolalarga ta'lim berish jarayonini tashkil qilish borasida O'zbekiston Respublikasi maktabgacha ta'lim tashkilotlari uchun "Ilk qadam" Davlat o'quv dasturini amaliyotda qo'llash joriy qilindi.

O'zbekistonda ijtimoiy-iqtisodiy, ma'naviy-ma'rifiy sohalardagi o'zgarishlar qatorida ta'lim-tarbiya mazmunini yangilash, uni muntazam takomillashtirib borish zaruriyatini vujudga keltiradi. Bunday yangilanish va o'zgarishlar bir qator ta'lim qonunlari hamda ta'lim dasturlari asosida amalga oshirilmoqda.

Darhaqiqat, bugungi kunda maktabgacha ta'lim sohasi har tomonlama rivojlanmoqda va juda katta e'tabor qaratilmoqda. Bolalarni har tomonlama yetuk qilib tarbiyalashda, barkamol avlod qilib yetishtirishda, avvalo, uning sog'ligi, nutqi va boshqa sifatlari, ingliz tili jihatidan savodxonligiga ham e'tibor qaratish lozimligi e'tiborga olinmoqda. Ta'limning yangi mazmuni bolaning har tomonlama kamol topishiga, ularni faollashtirishga qaratilgan ishlarni amalga oshirishda ota-ona va tarbiyachining zimmasiga katta ma'suliyat yuklashi shubhasizdir.

Maktabgacha ta'lim tashkilotlari pedagog-xodimlarining professional tayyorgarligi va mahoratini oshirib borishning takomillashtirilgan tizimi asosida izchil ishlar amalga oshirilmoqda. Ma'lumki, kichik yoshdagi bolalarning dunyoqarashlarini shakllantirishda oila va maktabgacha ta'lim tashkilotlarida berilayotgan ta'limiy-tarbiyaviy jarayonning o'rni juda katta bo'ladi. Bolaning ma'naviy-axloqiy qiyofasi, hayotiy yondashuvlari, uning uchun ustuvor ahamiyatga ega bo'lgan qadriyatlar hamda axloqiy tamoyillar mohiyati u ega bo'lgan dunyoqarash mazmunini ifodalaydi. O'z navbatida dunyoqarashning boyib borishi bolaning shaxsiy sifat va fazilatlarining tobora barqarorlashuvini ta'minlaydi.

O'z mazmunida ezgu g'oyalarni ifoda etgan dunyoqarash shaxs qiyofasida namoyon bo'layotgan ijobiy fazilatlarining boyib borishiga yordam beradi.

Dunyoqarash atamasi kishilarning turmush tarzi, hayoti axloq-odobi, madaniyati yanada o'zida mujassamlashtirgan tasavvurlar, bilimlar yig'indisi hisoblanadi.

Inson qarashlari ong jarayoniga bog'lagan. Dunyoqarashning shakllantirish shaxsning intellektiga, irodasiga, his-tuyg'usiga, uning amaliy faoliyatiga ta'sir ko'rsatish bilan bog'liq.

Yuqoridagi omillar dunyoqarashni shakllantirishning asosiy voasitalari bo'lib, insonning dunyoqarashini shakllanib borishida o'ta muhimdir.

Bolalarning dunyoqarashini shakllantirishda ikkita darajaga e'tibor qaratish kerak. Birinchisi, ularning kundalik hayotda ko'rgan kechirganlari tajribasi hamda faoliyati natijasida to'plagan taavvurlari, qarashlarini tashkil qiladi.

Ikkinchisini, kattalar tomonidan, jumladan ota-onasi yoki bog'chadagi tarbiyachisi tomonidan o'zlashtirgan bilim, g'oyalar yig'indisini tashkil etadi. Mazkur dunyoqarashning shakllantiruvchi bosqichlarning ikkalasi bir-biri bilan uzviy bog'langan bo'lib, bir-birini to'ldiradi. Dunyoqarashni shakllantirish uzoq muddatli, dinamik xususiyatga ega murakkab jarayon sanaladi. Agar uning qarashlari tizimi ong birligiga tayansa, inson dunyo haqida bir butun tasavvur hosil qiladi. Bundan kelib chiqadiki, dunyoqarashni shakllantirish bolaning intellektiga, irodasiga, his-tuyg'usiga, uning amaliy faoliyatiga ta'sir ko'rsatish bilan bog'liq. Dunyoqarashning intellektual tarkibiy qismi borliqni bevosita hissiy aks ettirishdan, abstract tushunchali fikrlashgacha bo'lgan harakatni talab etadi. Bolalarning amaliy faoliyat sohasi yetarlicha keng bo'lishi mumkin.

Bolaalrning yoshlikda dunyoqarashlarini shakllantirish oila davrasida bolalarning dunyoqarashini shakllantirishga asosan ertak, kichik hajmdagi hikoyalar va turli xil o'yinlarining o'rni juda katta bo'ladi.

Bu borada bolalarga metodik yondashuvlar asosiy vazifani bajaradi.

Ta'lim berishda metodlarni qo'llanishi ta'lim oluvchilarning mantiqiy fikrlashini shakllantirish texnologiyasi, o'quvchilarning aqliy qobiliyatini rivojlantirish texnologiyasi asosida amalga oshiriladi. Tegishli texnologiyalar o'quv-tarbiya jarayonining ma'lum tarkibiy qismi, alohida shaxs sifatlarini shakllantirish, o'quv ko'nikma va malakalarini tarkib toptirishga xizmat qiladi.

Ta'lim berishda bir qator tamoyillar: og'zaki, ko'rgazmali, amaliy, kitob bilan ishlash, namoysh qilish (video, tasvir orqali) orqali o'ziga xos vasifalari mavjud.

Shu o'rinda shuni aytish kerakki, ta'lim jarayonida ta'lim tamoyillari o'z ichiga ta'lim metodlarini qamrab oladi.

Og'zaki tamoyillarga hikoya, suhbat, tushuntirish, ma'ruza, munomala metodlarini, ko'rgazmalilik tamoyilda ta'lim berishda ko'rsatib berish orqali, amaliy tamoyillarda mashq, amaliy, laboratoriya (katta sinflarda), didaktik oyinlar, kitob bilan ishlash tamoyillairda o'qish, o'rganish, namoyish qilish tamoyillarida ko'rish, nazorat qilish, tasvirlash metodlarida foydalaniladi.

Bu borada xalq og'zaki ijodi namunalarini va kichik hajmdagi asarlarni hikoya qilish metodi orqali bolalarning his-tuyg'ulariga, tasavvurlariga ta'sir etib, ularning dunyoqarashini shakllantirishga, axloqiy me'yor va qoidalarni tushunishga yordam beradi. Yaxshi bayon tavsifiga ega hikoya axloqiy tushunchalar beribgina qolmay, balki tarbiyalanuvchilarda madaniy xulq-atvor qoidalarga, ularning shakllanayotgan dunyoqarashiga ijobiy munosabatning yuzaga kelishiga xizmat qiladi.

Maktabgacha ta'lim tashkilotlarida tarbiyalanuvchilarni maktabga tayyorlash davrida tajriba o'yinlarini tashkil etish ustida ishlashning eng afzal tomonlarini ta'minlovchi innovatsion texnologiyalardan va didakik o'yinlardan foydalanib bolaning dunyoqarashini shakllantirib borish bolaning aqliy tarbiyasini yanada oshiradi. Bolalar aqliy tarbiyaga ega bo'lishda bilim berib borish, bilish qobiliyatini, tafakkurini shakllantirishga yo'naltirilgan pedagogik faoliyatning ta'siri orqali yuzaga keladi.

Bu borada bolalarning dunyoqarashlarining shakllanishida "Ilk qadam" Davlat dasturining o'rni juda katta.

"Ilk qadam" Davlat o'quv dasturi bolalarning barkamol shaxs sifatida shakllanishiga qaratilgan bo'lib, ta'lim-tarbiya jarayonining maqsadlari, vazifalari, tamoyillari, kutilayotgan

natijalari, mazmuni va tashkil etilishi belgilaydigan tayanch hujjatdir. Mazkur hujjat orqali ta'lim-tarbiya jarayonini tashkil etish tamoyillari maktabgacha ta'lim tashkilotlariga tegishli tamoyillar aks ettirilgan.

Ushbu tamoyillar O'zbekiston respublikasi maktabgacha ta'lim tashkilotlaridan kutilayotgan natijalarni huningdek, maktabgacha ta'lim tashkilotlari pedagoglari tomonidan davlar o'quv dasturini amalga oshirishda ta'minlash kerak bo'lgan rivojlantiruvchi muhitning xususiyatlarini maktabgacha bolalarga ta'lim berish va rivojlantirishdagi yondashuvlarni tavsiflaydi.

Maktabgacha ta'lim yoshidagi bolalarning rivojlanish jarayonida ta'lim-tarbiya jarayonining tamoyillarini o'rni juda kattadir.

Tamoyillarga ko'ra, bolalarni o'ziga xos qadriyat ekanligini tan olish, ularning huquqi, individual va rivojlanish imkoniyatlarini hisobga olib borish, har bir bolaning har tomonlama rivojlanishi va farovonligini ta'minlash, bola sog'lig'ini saqlash, mustahkamlash va xavfsiz muhitni ta'minlash, o'yin orqali ta'lim olish va rivojlantirish, maktabgacha ta'lim tashkilotining oila, mahalla bilan hamkorligini tashkil qilish kabilar yo'lga qo'yilishi tartibga solingan. Maktabgacha ta'lim bolalarning tayanch kompetensiyalarni rivojlantirish uchun asos bo'lib xizmat qiladi. Ta'lim jarayonidan keyingi bosqichlarda, shuningdek butun hayoti davomida rivojlanib borishga ahamiyatli sanladi.

Kompetensiya - bolaning bilim, ko'nikma, malaka va qadriyatlari majmuasi hisoblanadi. Bolalarga ta'lim berishda kompetensiyavi yondashuv bilish bilan bog'liq bo'lgan ehtiyojlari, muammolar va imkoniyatlarga samarali javob berish qobiliyatini shakllantirish, axloqiy me'yorlar va qadriyatlarni rivojlantirish, boshqa insonlar bilan muloqot qilish, shaxsiy ("Men" konsepsiyasi) ni shakllantirishni o'z ichiga oladi.

Bu borada bolalarning rivojlanish sohalari kompetensiyalari bolalarning jismoniy rivojlanish va sog'lom turmush tarzining shakllantirish, ijtimoiy-hissiy rivojlanishi, nutq, muloqot, o'qish va yozish malakalari, bilish jarayonining rivojlanishi, ijobiy rivojlanishiga alohida e'tibor qaratish muhim.

Bolalarning rivojlanish jarayonida ijtimoiy-hissiy rivojlanish kompetensiyalarining ahamiyati alohida o'rin egallaydi.

- bolalar "meni" a boshqa insonlarning hayotiy faoliyat muhitidagi roli to'g'risida tasavvurga ega bo'ladi;

- o'z hissoyatlarini boshqaradi va elani vaziyatga mos ravishda ifodalaydi;
- o'zgalarning hissoyotlarini farqlaydi va ularga mos ravishda javob beradi;
- kattalar va tengdoshlar bilan vaziyatga mos ravishda muloqot qiladi;
- murakkab vaziyatlardan chiqishning amaliy yo'larini topadi.

Shu bilan birga "Nutq, muloqot, o'qish va yozish malakalari" sohasi kompetensiyalari bolaning rivojlanish jarayoniga o'z ta'sirini ko'rsatmay qolmaydi.

Bolalar ta'lim tarbiya jarayoni natijasida quyidagi xususiyatlar shakllanadi:

- ona tili eshitadi va tushunadi;
- ona tilida to'g'ri talaffuz, mosgrammatik shakllar va turli gap ruzilmalaridan foydalanadi;
- chet tilini o'rganishga qiziqish bildiradi;
- badiiy adabiyotga qiziqish bildiradi;
- so'zning lug'aviy manosi, bo'g'inli va fonetiktuzilishi tog'risida tasavvurga ega bo'ladi;
- gapning turli ma'no shakllarini mustaqil ravishda tuzadi va so'zlab bera oladi;
- ona tilida yozishning dastlabki malakalari va vositalaidan foydalanish bilimiga ega bo'ladi.

Kuzatish jarayonida bolalarga yangi so'zlarni o'rgatish davrida lug'atni faollashtirish mashg'ulotlarini tashkil etish ustida ishlash dolzarb metodik [manba ekanligini aniqlash](#),

umumiy holatda gap ustida ishlash dolzarb metodik manba ekanligini aniqlash, umumiy holatda o`rganish, ularning didaktik asosini belgilab dunyoqarashini kengaytirish ham mavzumizning predmeti hisoblanadi. Bolalar dunyoqarashini shakllantirishda muhim o`rin tutadigan lug`atni faollashtirish va tarjima o`yinlarida so`z va gaplarning mohiyatini o`rganish nazariyasini o`rganish, ularni amalda hayotga tadbiiq etish va bolalar dunyoqarashini shakllantirishning innovatsion usullarini ishlab chiqish hozirgi kunning dolzarb masalasidir.

Darhaqiqat, bolaning dunyoqarashini shakllantirishda oila davrasidagi hamda maktabgacha ta'lim tashkilotlaridagi tashkil qilingan ta'lim-tarbiyaning o`rni muhimdir.

Foydalanilgan adabiyotlar ro'yxati:

1. B.X. Xodjayev. Umimiy pedagogika nazariyasi va amaliyoti. T. Sano-standart,2017.
2. O'zbekiston Respublikasi maktabgacha ta'lim vazirligining "Ilk qadam" Davlat o'quv dasturi, T.2022.

TA'LIM IJTIMOYIY MADANIY FENOMEN VA PEDAGOGIK JARAYON SIFATIDA

Aliyeva Iqlimaxon
Qo'qon universiteti talabasi,
Asilova Sanobar Qo'qon universiteti Ta'lim fakulteti
Ta'lim kafedrası o'qituvchisi

Annotatsiya. Ushbu maqolada bola taraqqiyoti davri haqida tushunchalar keng o'rin olgan. Shuningdek psixik rivojlanishda harakatga keltiruvchi kuchlarni farqlash, har bir bola traqqiyotini ta'minlovchi omillar haqida fikr va mulohazalar keltirib o'tilgan.

Kalit so'zlar: fenomen, ijtimoiylashuv, ta'lim, rivojlanish, ta'lim va tarbiya, ko'nikma, muhit, psixik jarayon

Kirish. Fenomen- yunoncha so'zdan olingan bo'lib, "ko'rsataman" debgan ma'noni anglatadi. Kundalik hayotda esa bu atama kamdan-kam kuzatiladigan g'ayrioddiy hodisani anglatadi. Mazkur atamani zamonaviy falsafaga Immanuel Kant kiritgan. G'ayrioddiy, kamdan-kam bo'ladigan hodisa, fakt; his-tuyg'u tajribasi bilan payqaladigan hodisani anglatuvchi falsafiy tushuncha fenomen - atamasini Aristotel "ko'rinuvchi", "tuyuluvchi" ma'nosida ishlatgan. Leybnits esa bu so'zni tajribadan ma'lum bo'lgan dalillarga nisbatan qo'llagan. I. Kant "Fenomen" tushunchasi yordamida mohiyatni hodisadan keskin ajratishga uringan va hodisani bilish mumkin, mohiyatni esa bilish mumkin emas deb hisoblagan. Psixologiya fani zamonaviy ta'limotga asoslangan holda insonlarning shaxslarini tarkib topishiga uchta omilning o'rni juda ham bog'liqligini dalil isboti bilan izohlab u haqida tushunchalar beradi. Masalan birinchisini oladigan bo'lsak, unda insonlarning tug'ulib voyaga yetadigan ijtimoiylashuv muxitning ta'sirlari tushunilsa ikkinchisida esa odamga uzoq vaqt davomida muntazam berilib kelayotgan ta'lim-tarbiyaning ta'siri hisoblanadi. Uchunchisida esa insonlarga tug'ma ravishda berilayotgan xususiyatlar ta'siri hisoblanadi. J.Piajening fikricha bolaning va maktab o'quvchilarning aqliy o'sishi o'zining ichki qonunlari asosida rivojlana borib sifat jihatdan o'ziga hos bir qator genetik bosqichlarni bosib o'tadi Talim esa aqliy jarayon sifatida bir qator tezlanishlarga yoki sekinlashtirishga qobildir lekin, bu aqliy jihatdan yetilish jarayoniga hech qanday jiddiy ta'sir ko'rsata olmaydi. Bundan ko'rinib turibdiki ta'lim rivojlanish maqsadlariga bo'ysinishi kerak. Misol qilib oladigan bo'lsak bolalarning mantiqiy tafakkuri yechilmay turub uni mantiqiy fikr mulohazalar qilishi foydasiz hisoblanadi. L.S.Vigotiskining psixologiyada kiritgan psixik rivojlanishining g'eng yaqin zonasi tushunchasi muhim ahamiyatga ega. Buning asl mohiyatlari esa mustaqil faoliyat katta bolalar bilan hamkorlikda uning rahbarligida amalga oshirish tushuniladi.

Biz bilamizki har bir inson o'ziga hos o'zgacha hisoblanadi. Boshqalardan aynan boshqalarnikini takrorlamaydigan ijtimoiy muhitda, jamiyatdagi konkret ijtimoiy munosabati, ma'lum oila, jamiyat, odamlar orasida yashab o'zgaradi va ijtimoiy munosabati shakillana boshlaydi. Shaxsning mohiyati o'z tabiatiga nisbatan turli hildagi harakterlarga ega insonlardir. Shaxsdan barcha psixologik xususiyatlarni ijodiy faolligini rivojlantirish mobaynida uning atrofidagi ijtimoiy muhiti ham jamiyat hisoblanadi. Insonlarning shaxslari salbiy ijtimoiy taraqqiyaotda bo'lib uning ijtimoiy turmushi bilan belgilanadi. Huddi shunday ma'noda shaxsning taraqqiyoti insonlar bilan bo'layotgan munosabatlarida yuzaga keladigan ijtimoiy munosabati va tarbiyasi egallash jaryonidan iboratdir. Albatta bunday natijalarda insonlarning psixologik xususiyatlari va axloqiy fazilatlar harakterlari, irodaviy qiziqishlari, dunyoqarashi o'zgarib boraveradi. Ma'lum darajadagi maqsadga qaratilayotgan ta'lim va tarbiyaning azaldan berilayotgan genetik jihatdan qat'iy belgilanayotgan nimanidir namoyon qilishi uchun insonlarning sharoitiga bog'liq bo'lib qolmay balki insonlarning psixik xususiyatlarini tarkib toptiradi. Bu borada insonlarni birinchidan muhit ta'siri ostida passiv

obyektiv bo'libgina qolmasdan, faol mavjudod hisoblanadi. Shuning uchun insonlarning holatlarini tashqi hayot sharoiti, tashqi ta'sirlar insonlarning psixikasini belgilamaydi. Insonlarning muhit bilan bo'lgan o'zaro ta'siri natijasida uning atrof muhitidagi faoliyati orqali belgilanadi. Shuning uchun ham muhitning ta'siri haqida emas, balki insonlarning boshqa insonlar oldidagi muhiti bilan faol o'zaro ta'siri haqida gapirish maqsadga muvofiq bo'ladi deb hisoblaymiz. Ikkinchidan bunday olib qaradigan bo'lsak psixikaning rivojlanishi tashqi muhit sharoitlariga va albatta tashqi ta'surotlarga ham bog'liqdir. Buning bir tomondan lekinni ham mavjud bo'lib bu rivojlanishni bevosita tashqi sharoitdan va tashqi vaziyatdan keltirib chiqarib bo'lmaydi. Bunday sharoitlarda hamisha insonlarning hayotiy tajribasi uning shaxsiy individual psixologik xususiyatlari va albatta psixologik qiyofasi orqali barchaga ta'sir qiladi. Shunday qilib tashqi muhit individining o'ziga hos bo'lgan psixikasi va shaxsiy tajribasini o'z ichiga olgan ichki sharoiti orqali ta'sir qila boshlaydi. Insonlarning faol mavjudod sifatida o'zi ham ongli ravishda albatta o'z shaxsini o'zgartirishi, o'z-o'zini tarbiyalash bilan bog'liq bo'lishi mumkin bo'lgan jarayonlar qatoriga kiradi. Bunday jarayonlarda atrof-muhitdan ajralgan holda emas balki, yashab turgan muhitiga moslashgan holda va muhit bilan o'zaro munosabatda sodir bo'ladi.

Yuqoridagi fikrlardan shuni hulosa qilib, ta'limni ijtimoiy-madaniy hodisa va shaxs va jamiyatlarni shakllantirishda muhim rol o'ynaydigan pedagogik jarayon sifatida ko'rishimiz mumkin. Mana bu hodisalar orqali ta'lim qanday tushunilishi haqida bir qator ma'lumotlarni olamiz. Ta'lim ijtimoiy-madaniy hodisa sifatida: Ta'lim ijtimoiy hodisadir, chunki u jamiyat kontekstida yuzaga keladi va madaniy qadriyatlar, me'yorlar va e'tiqodlar bilan shakllanadi. Ta'lim nafaqat bilimlarni uzatish, balki ijtimoiy normalar, qadriyatlar va e'tiqodlarni yaratish va mustahkamlashdan iborat. Bu odamlarga jamiyatda qanday ishlashni o'rganishga va o'zlik va tegishlilik tuyg'usini rivojlantirishga yordam beradi. Bundan tashqari, ta'lim ijtimoiy-madaniy hodisa sifatida jamiyatlarning qanday rivojlanishi, taraqqiyoti va o'zgaruvchan sharoitlarga moslashishini ham shakllantiradi. Oila va din kabi boshqa ijtimoiy institutlar bilan bir qatorda, jamiyatning jinsi, irqi, etnik kelib chiqishi va sinfi kabi masalalarga munosabati va qadriyatlarini shakllantirishda hal qiluvchi rol o'ynaydi. Pedagogik jarayon sifatida ta'lim o'quvchilarga bilim, ko'nikma va qadriyatlarni yekazish uchun ishlatiladigan usullarga qaratilgan yo'nalish hisoblanadi. Bu o'qituvchilarning talabalar o'rganishini osonlashtirish uchun darslarni qanday loyihalashi va o'tkazishi bilan bog'liq. Pedagogik jarayon o'rganish uchun qulay bo'lgan, tanqidiy fikrlash, ijodkorlik va muammolarni hal qilish ko'nikmalarini tarbiyalovchi o'quv muhitini yaratishdan iborat. U o'quvchilarni jalb qilish va ularning ta'lim natijalarini ilgari surish uchun ma'ruzalar, muhokamalar, guruh loyihalari va onlayn ta'lim kabi bir qator o'qitish usullarini o'z ichiga oladi.

Xulosa qilib aytganda, ta'limni ijtimoiy-madaniy hodisa va pedagogik jarayon sifatida tushunish mumkin. Sababi ta'lim doimo inson taraqqiyotida muhim rol o'ynaydi. Ta'limning bu ikki jihati o'zaro bog'liq va bir-birini mustahkamlaydi. Shu sababli, ta'lim o'quvchilarni yangi bilim, ko'nikma va qadriyatlar bilan boyitish orqali o'zgartiruvchi tajribalarni yaratish, shu bilan birga kengroq ijtimoiy-madaniy kontekstda o'ziga hoslik va tegishlilik tuyg'usini rivojlantirish uchun asosiy mas'uliyatga ega hisoblanadi. Turli yo'nalishlarga ega bo'lgan psixologlar bir tomondan ta'lim-tarbiya sohasidan, ikkinchi tomondan esa rivojlanish o'rtasidagi o'zaro munosabat muammolarini keng doirada muhokama qiladilar.

Ta'lim ijtimoiy madaniy fenomen va pedagogik jarayon sifatida har bir shaxsning rivojlanishida muhim ahamiyat kasb etadi. Aynana ta'lim va pedagogik jarayonlarda insonlar butun hayoti davomida o'zi uchun kerakli bo'lgan bilim va ko'nikmalarni egallab, rivojlantirib borishadi. Shuning uchun ham ta'lim jarayonini murakkab psixik rivojlanish davri deb hisoblanadi. Natijada bilim jihatdan ta'lim olish jarayonida yanada yuksakroq darajaga ko'tarilish yuzaga keladi. Bu davrda ehtiyojlar qondiriladi va ziddiyatlar bartaraf etiladi.

Qondirilgan ehtiyoj esa albatta yangi ehtiyojni tug'ilishiga sabab bo'ladi. Shu tariqa taraqqiyot davom etadi.

Yuqorida aytib o'tganimizdek insonlarning ijtimoiy hayoida ta'lim muhim rol o'ynaydi. Pedagogik jarayonlar orqali insonlar rivojlanib-taraqqiyotga erishib boradilar. Bu muhim bosqichda albatta har bir inson uchun yetarlicha e'tibor va qo'llab-quvvatlash zarurati tug'iladi. Pedagogik jarayonlardagi qo'llab-quvvatlash va ko'mak orqali taraqqiyotga erishish jadallashadi.

Foydalanilgan adabiyotlar ro'yxati:

1. Z. Nishonova va boshqalar. "Rivojlanish psixologiyasi" Toshkent. 2019 yil.
2. F.Qodirova "Rivojlanish psixologiyasi," VII bob 29-mavzu 97-b
3. Johnston "Salomatlik psixologiyasi"XII bob 52- mavzu 201-b
4. B.X.Xodjayev "Umumiy pedagogik psixologiyasi"V- bob 357- b
5. <https://cyberleninka.ru/article/n/globalashuv-jarayonlari-va-uning-zamonaviy-sharoitlarida-tarbiyaga-ta-siri/viewer>

**O'SMIRLARDA DINIY-PSIXOLOGIK OMILLARI VA KASBIY O'ZLIGINI ANGLASHIDAGI
XAVOTIRLANISHNING PSIXOLOGIK XUSUSIYATLARI**

Abdullayeva Ma'sumaxon
Qo'qon Universiteti talabasi,
Usmonova Nargiza
Qo'qon Universiteti o'qituvchisi

Annotatsiya: Ushbu maqolada o'smirlarda diniy-psixologik omillari va kasbiy o'zligini anglashidagi xavotirlanishning psixologik xususiyatlari o'rgangan olimlar nazariyalari masalalari ham keng yoritilgan.

Kalit so'zlar: Xavotirlanish Ijtimoiy-iqtisodiy, ekologik, madaniy, empatiya, frustratsiya, shaxsiy ko'nikma, ijtimoiy ko'nikma, shaxslararo munosabatlar, fobiya, rigid,

Kirish. O'smir yoshidagi bolalar balki har qanday shaxsda o'zi kutayotgan kutilmalarining natijasi ijobiy yakun bilan tugamasligini bilgan shaxslarda xavotirlanish hissi paydo bo'lib, bu jaroyon jiddiylashgan sari ularning xavotirlanish darajasi ortib boradi. O'smir yoshidagi o'g'il-qizlarda xavotirlanish hissining paydo bo'lishiga din omillarning o'rni ham alohida ahamiyat kasb etadi. Sababi bizning jamiyatimizda diniy omillar yashash turmush tarzimizga singib ketganki ularning ko'rinishlarini payqash qiyin emas. Chunki din har bir shaxsni yaxshilikka, ezgu amallarni qilishga, o'z xatti-harakatini nazorat qilishlikka chaqirish bilan bir qatorda, insonni mushkul vaziyatlarda sabr qilishga, noumid bo'lmaslikka, yaratganda faqat afzalini so'rashlikka hidoyat qiladi. O'smir birorta faoliyatga kirishar ekan uni egallagan dunyoviy hamda diniy bilimi uni salbiy harakat qilishdan qaytarib turadi, agar uni amalga oshirib qo'ysa uni bu bezovtalik hissi tark etmay unga qayta-qayta eslatib turadi. Vaqt o'tgan sari bu hislar darajasi ortib xavotirlik hissini ortib borishiga sabab bo'ladi. Psixolog F.B. Beryozin xavotirlanish jarayoniga izoh berar ekan, "ma'lum bir ob'yekt bilan aloqaning mavjud emasligi xis qilingan xavf – hatarni oydinlashtirishning iloji yo'qligi o'sha vaziyatni imkonsiz qilib qo'yadi va xavotirlanish holatini yuzaga keltiradi".[1]

Bunday vaziyatdagi psixologik qabul qilinmaslik xavotirlikni u yoki bu obekt bilan bog'laydi. Natijada aniqlanmagan xavf – hatar oydinlashadi va ushbu xolat faqat biror vaziyatni sodir bo'lish ehtimoli bilan bog'lanadi. Odamlar bilan muloqat qila olmaydigan yoki odamlar orasida nutq so'zlay olmaydigan, uning qobilyatlarini namoyish qila olmaydigan kishi jiddiy vazifalarni bajara olmaydilar, shaxslararo munosabatlarda ham o'z o'rnini topishga qiynaladi.

Metodologiya. Psixologiyada o'smirlarning psixologik tomonidan salomatligi ijtimoiy-iqtisodiy, ekologik, madaniy, psixologik va boshqa ko'plab omillarga bog'liq. Psixologiya soha vakillarining tadqiqotlariga asosan (L.I. Bojovich, V.S. Muxina va boshqalar) o'smir ijtimoiy-muhitning eng nozik tizimi sifatida turli tashqi va ichki salbiy ta'sirlarga tezda duchor bo'ladi. So'nggi yillarda, olib borilgan maxsus eksperimental tadqiqotlarda tasdiqlaganidek, eng ko'p uchraydigan hodisalar o'smirlarda kasb tanlashdagi xavotirlanish va qo'rquvdir (I.V. Dubrovina, V.I. Garbuzov, A.I. Zaxarov, E.B. Kovaleva, R.S. Nemov, I.M. Kondakov, V.B. Chapar va boshqalar) [2]. Bu yerda xavotirlanish diqqatni, tafakkurni, xotirani va intellektual qobiliyatlarni safarbar qilish omilidir. Ammo xavotirlanish darajasi ushbu optimal chegaradan oshib ketganda, odam vahima qiladi. Muvaffaqiyatsizlikka yo'l qo'ymaslik uchun o'smir ushbu kasbni tanlashdan voz kechadi yoki ma'lum bir vaziyatda muvaffaqiyatga erishish uchun hamma narsani qiladi va shu qadar unda emotional va fiziologik charchoq paydo bo'ladi, u boshqa vaziyatlarda "muvaffaqiyatsiz" bo'ladi. Va bularning barchasi muvaffaqiyatsizlik qo'rquvini oshiradi, xavotirlanish kuchayadi, ma'lum bir faoliyatlarda uning uchun doimiy to'siq bo'ladi. Kasb tanlash, kasbiy jihatdan o'zini anglash va kasb tanlashning yoshga xos

xususiyatlarini o'rganish bo'yicha N.Gisbers, Ye.Golovaxa, A.Golomshtok, L.Yovayshi, E.Klimov, A.Kronik, L.Mitina, I.Mur, N.Pryajnikov, D.Syuper, L.Bojovich, I.Kon, V.Slobodchikov, D.Feldshteyn va boshqalarning izlanishlarini ta'kidlash joiz. Ammo umumiy o'rta ta'lim maktablari va akademik litsey bitiruvchilari orasida kasbiy qiziqishlar(tanlovlar) shakllanishida xavotirlanish va qo'rquvning ijtimoiy-isixologik omillarini yoritishga bag'ishlangan maxsus tadqiqotlar dunyo amaliyotida juda kam ekanligi rost. O'zbekistonda esa bunday mavzudagi ilmiy izlanishlar mutloq amalga oshirilmagan [3, 18].

Mamlakatimiz olimlari tomonidan ham kasb tanlashda o'z-o'zini baholash muammosini o'rganishga bag'ishlangan bir qator ilmiy tadqiqot ishlari amalga oshirilgan. Ularda kasbiy tanlovlarni va o'z-o'zini baholashni shakllantirish muammosi doimiy o'rganishni taqozo etadigan muammo ekanligi ko'rsatilgan. Xususan, bir toifa tadqiqotlarda xavotirlanishning o'quv faoliyati bilan bog'liq jihatlari yoritilgan. Tadqiqotchi G.Qo'ldosheva tibbiyot oliy o'quv yurti talabalarining o'quv motivatsiyasining ijtimoiyisixologik omillarini, Sh.T. Alimbayeva "O'smirlar o'quv faoliyatida xavotirlanish namoyon bo'lishining psixologik xususiyatlari"ni, R.Asomovanning izlanishlarida esa kasb tanlash motivatsiyasi va uning dinamikasi, D.Xodjakulova tomonidan talaba shaxsiy-kasbiy yo'nalganligida kasbiy ustanovkalarining ahamiyati tadqiq etilgan. Mamlakatimiz psixologlaridan R.Z.Gaynutdinov, E.G'.G'oziyev, V.A.Tokareva, Y.B.Shoumarov, B.R.Qodirov, V.M.Karimova, Sh.R.Barotov, N.S.Safayev, R.I.Sunnatova, Z.G.Nishonova, A.A.Fayzullayev, F.I.Haydarov, N.I.Xalilova, K.B.Qodirov, N.T.Norqulova izlanishlarida ham o'quv va kasbiy faoliyat motivatsiyalari haqida ilmiy ma'lumotlar mahalliy sharoitga doir empirik ma'lumotlar tahlil etilgan[4].

Xavotirlanish muammosi turli nazariy konseptual yondashuvlar asosida xorij, rus va o'zbek psixologlari tomonidan talqin etilgan. Xorij psixologlaridan Z.Freyd, A.Adler, K.Xorni, E.From, G.S.Sullivan, R.Mey, Ch.Spilberger, P.Tillix, A.Ellis, A.Bek, E.Lazarus, K.Rojers, X.Maurer, Dj.Taylor, N.Miller, D.Boulbi, K.Izard, A.Castaneda, B.McCanaless, D.Palermo va boshqalar tomonidan xavotirlanish muammosini o'rganish borasida izlanishlar olib borilgan [5,7]. MDH mamlakatlari tadqiqotchi olimlaridan I.Sechenov, I.Pavlov, A.Uxtomskiy, A.M.Prixojan, Y.L.Xanin, A.I.Zaxarov, L.S.Slavina, B.M.Teplov, B.D.Nebilitsin, V.P.Zinchenko, I.V.Imedadze, L.A.Karpenko, B.G.Meshryakov, M.Z.Neymari, Y.N.Nuller, V.M.Astapov, V.A.Bakeyev, A.L.Venger, T.V.Dragunova, F.B.Berezin va boshqalar xavotirlanish, qo'rquv xolatining namoyon bo'lishi, uning kelib chiqish mexanizmlarini o'rganish borasida tadqiqotlar o'tkazib bu ikki emotsional xolatning o'xshash va farqli tomonlarini asoslab berganlar[6, 3].

Natija. O'zbekistonlik psixologlardan shaxsning hissiy-emotsional sohasini tadqiq etishga qaratilgan ilmiy tadqiqot ishlari M. Rasuleva, G. Xrulnova va boshqalar tomonidan olib borilgan. O'smir shaxs xususiyatlari, bu davrdagi psixik faoliyat mexanizmlari va o'smirlarda xulqiy buzilishlar bilan bog'liq muammolar D. Rahmanova, G. Tulyaganova, N. Kamilova va boshqa olimlar tadqiqotlarida yoritilgan. Ammo ushbu mualliflarning ilmiy ishlarida muammoning ko'pgina jihatlari yoritilgan bo'lsa ham, o'smirlar kasbiy qiziqish(tanlov)larida yuzaga keluvchi xavotirlanish xolati muammosi va uning namoyon bo'lish xususiyatlari hamda ijtimoiy faoliyatidagi muhim psixologik tuzilma sifatida xavotirlanish bilan bog'liqligi masalasi ochib berilmaganligi bu yo'nalishdagi tadqiqotlarimiz ahamiyatini yanada oshiradi. Xavotirlanish holatini, xavotirlanishlanish tsuhunchasini birinchi marta Z. Freyd tomonidan aniqlangan va ta'kidlangan. U bu holatni hissiy holat sifatida tavsifladi, shu jumladan kutish va noaniqlik, nochorlik hissi, bularning barchasi ichki sabablarga asoslanadi. Natijada, ko'plab taniqli psixologlar va psixoterapevtlar xavotirlanish holatini o'rganishdi va ko'plab asarlar yozishdi. Psixologik adabiyotlarda xavotirlanish tushunchasining turli xil ta'riflarini topish mumkin, garchi ko'pchilik tadqiqotchilar buni boshqacha ko'rib chiqish zarurligiga rozi bo'lishadi - vaziyatli hodisa va shaxsiy xususiyat sifatida, o'tish holati va uning dinamikasini hisobga olgan holda. Psixologik lug'at ushbu atamaning quyidagi izohini beradi: "Xavotirlanish

- bu odamning tez- tez va kuchli xavotirlanishlanishga moyilligi, shuningdek, uning paydo bo'lishining past chegarasida namoyon bo'ladigan individual psixologik xususiyat, jarayonlar yigindisidir". Ushbu qarashlarga Lukretsiyning, undan keyin golland faylasufi B. Spinoza, XVIII asrda yashagan fransuz materialistlari: E. Kondilyak, P. Golbax, K. Galvetsiy, N. Chernishevskiy, R. Vudvorts, A. Uxtomskiy qarashlari ancha yaqindir. G. Ollport o'z asarida personalistik yo'nalishning yirik namoyondasi tariqasida inson qiziqishlariga shaxslilik yondashuvini tatbiq etish g'oyasini ilgari suradi. Muallifning "O'zini - o'zi namoyon qilish nazariyasi" da shaxs motivatsiyaning sub'ekti sifatida olib qaraladi. Tadqiqotchi o'zining "Shaxs kontseptsiyasi"ni bayon qilishda uni "ochiq tizim" shaklida talqin qilib, qiziqishni undovchi turtki doiradagi motivning quyi (biologik ehtiyoj) va yuqori (rivojlanish) darajalariga ajratadi. Axloqiy, intellektual va estetik kabi his-tuyg'ularni ajrating. K. Izard tomonidan taklif qilingan tasnifga ko'ra, fundamental va hosilaviy hissiyotlar farqlanadi. Asoslarga quyidagilar kiradi: 1) qiziqish - hayajon, 2) quvonch, 3) ajablanish, 4) qayg'u chekish, 5) g'azab, 6) jirkanish, 7) nafrat, 8) qo'rquv, 9) sharmandalik, 10) aybdorlik. Psixologik adabiyotlarda xavotirlanish tushunchasining turli xil ta'riflarini topish mumkin, garchi ko'pchilik tadqiqotchilar buni boshqacha ko'rib chiqish zarurligiga rozi bo'lishadi - vaziyatli hodisa va shaxsiy xususiyat sifatida, o'tish holati va uning dinamikasini hisobga olgan holda. Psixologik lug'at ushbu atamaning quyidagi izohini beradi: "Xavotirlanish - bu odamning tez-tez va kuchli xavotirlanishlanishga moyilligi, shuningdek, uning paydo bo'lishining past chegarasida namoyon bo'ladigan individual psixologik xususiyatdir [8, 4].

A. M. Pxirojanning ta'kidlashicha, xavotirlanish - bu muammoni kutish bilan bog'liq bo'lgan hissiy noqulaylik, yaqinlashib kelayotgan xavfni oldindan bilish bilan bog'liq. Xavotirlanish hissiy holat sifatida va barqaror xususiyat, shaxsiy xususiyat yoki temperament sifatida ajralib turadi. R. S. Nemoj ta'rifiga ko'ra, "xavotirlanish - bu odamning doimiy yoki situatsion ravishda namoyon bo'ladigan xususiyati bo'lib, xavotirlanishning kuchayishi, muayyan ijtimoiy vaziyatlarda qo'rquv va xavotirni boshdan kechirish". A.V. Petrovskiy ta'rifiga ko'ra "Xavotir - bu xavotirlanish reaksiyasining boshlanishi uchun past chegara bilan tavsiflangan shaxsning xavotirlanishga moyilligi bilan aniqlansa, albatta individual farqlarning asosiy parametrlaridan biri hisoblanishi tabiiy jarayondir. Xavotir odatda nevropsikiyatrik va og'ir somatik kasalliklarda, shuningdek, sog'lom - 53 - odamlarda kuchayadi. psixotravma oqibatlarini boshdan kechirayotgan odamlar, ko'p guruhlarda shaxsiyatning buzilishining deviant sub'ektiv ko'rinishi bo'lgan odamlar. Zamonaviy psixologiyada xavotirlik ruhiy holat, xavotirlanish esa genetik, ontogenetik yoki vaziyat bilan belgilanadigan ruhiy xususiyat sifatida tushuniladi. Xavotirlanish - bu odamning xavotirlik holatini tez-tez va kuchli boshdan kechirishga moyilligi, shuningdek, uning paydo bo'lishining past chegarasida namoyon bo'ladigan individual psixologik xususiyat. Bu asabiy jarayonlarning zaifligi tufayli shaxsiy shakllanish yoki temperamentning xususiyati sifatida qaraladi. Xavotirlanish aniq yoshga xos xususiyatga ega. Barqaror ta'lim sifatida real tahdid yoki xavotirlanish mavjudligidan qat'iy nazar, ko'pchilik bolalar uchun ortib borayotgan xavotirlanishga sabab bo'ladigan muayyan sohalar, haqiqat ob'ektlari mavjud.

Psixologik tadqiqot ishlarida shuni ko'rishimiz mumkinki, o'smirlar otaonalari ularni tushunmasliklari, ular bilan hisoblashmasliklari, muammolarga e'tibor bermasliklari haqida kuyinib gapiradilar. Ular bolalarni qorni to'q bo'lsa yetarli deb o'ylashadi, bola nima haqida o'ylayotgani, qanday qiziqishlari borligi haqida bilmaydilar ham. O'smirlik davrida ro'y beradigan holatlarda har xil, lekin ularning mevasi bir xilda-achchiq bo'ladi. Ota-onalar bilan ochiqchasiga, chin yurakdan muloqotning yo'qligi bolani odamovi va og'ir qilib qo'yadi. Bir necha psixologik tadqiqotlardan kelib chiqqan holda T.V. Abakumov xavotirlanishni tasniflashda bir necha mezonlarni taklif qilgan [2]: a) Xavotirlanish paydo bo'lishida inson ongiga bog'liq bo'lmagan holda mavjud bo'lgan manbalar (biologik, texnogen). b) Atrof-

muhtidagi haqiqiy holat to'g'risida to'la va aniq tasavvurning yo'qligi (ijtimoiy va bolalarda uchrovchi xavotirlanishlar) v) Ontologik (diniy, ekzistensial). g) Gnoseologik (ma'lumotlarning ko'pligidan haddan ziyod qo'rqish).

Muhokama va Xulosa. Olimlarning ta'kidlashlaricha "noma'lum" va "yangi" narsa insonlarda, ayniqsa bolalarda xavotirlanish hissini vujudga keltirar ekan. O'smirlik davri haqida izlanishlardan shunday xulosaga kelishimiz mumkinki bu davrda muloqot jarayonida ham xavotirlanish hissi namoyon bo'ladi va bu ota-ona va tengdoshlari bilan bo'lgan muloqatda yaqqolroq aks etishini ko'ramiz. Chunki ularda muloqot jarayonida qandaydir sabablar ular bilan muloqatni cheklash, ichki dunyosini oshkor bo'lib qolishdan xavotirlik tuyg'usi ichki ruhiyatiga ta'sir qilib turadi. O'smir o'z qiziqishlariga mos o'rtoqlar davrasini qidiradi. Agar o'smir o'zini qoniqtirgan guruhni topolmasa juda qiynaladi, o'z imkoniyatlariga nisbatan shubha paydo bo'ladi, o'zini yolg'iz his eta boshlaydi. O'smirlarning diniy bilimga egaligi yoki bunday bilimlarning yetishmasligining ahamiyati ham sezilarli darajada ekanligini ko'rishimiz mumkin. Chunki bu jixatlar ularda xavotirlanish fenomenini belgilab berishda yuqori ahamiyat kasb etadi. Ularning diniy bilimga egaligi har qanday jarayonga sabr va aql bilan yondashish kerakligi, qiyin vaziyatlarda o'zining xulq atvorini ijobiy tomonda ko'rsatish kerakligini yaxshi anglab borib, xavotirlik tuyg'usi diniy amallarni bajarish bilan susaytirib boradi. Mo'min-musulmon kishi Allohga, Uning farishtalariga, kitoblariga, payg'ambarlariga, qiyomat kuniga, taqdirning yaxshi va yomonligi Allohdan ekanligiga imon keltirgan bo'ladi. Allohning rahmatidan umidvor bo'lmoq imonning shartlaridan biri hisoblanadi. Demak, sabr nafsni boshidanoq tiyishdagi qat'iyatlikdir, deyish mumkin. Abu Said al-Xudriy roziyallohu anhudan rivoyat qilingan hadisda "Kimki bardoshli bo'lsa, Alloh uni haqiqiy sabrli qilib qo'yadi. Biror kishiga sabrdan ko'ra ulug' va yaxshi narsa berilmaydi"[3] deb yozilgan. Sabr bu ziyodir va ziyo deb qizdiradigan kuydiradigan nurga aytiladi. Nafsga zid bo'lgan hollarda sabr qilish Allohning taqdiriga rozi bo'lishni anglatadi. Shuning uchun ham turli balolarga, musibatlarga sabr qilgan kishiga savob beriladi, gunohlari to'kiladi. Yuqoridagilardan shunday xulosalash mumkinki musulmon kishi o'zini halokatga tashlamaslik, yaratganning amriga itoat etishda va turli xil qiyinchiliklarda ham sabr qilmog'i darkor. Sabr qilish musulmon kishi uchun vojib amallardan biri hisoblanadi. O'smirning ota-onasidan va uni o'rab turgan katta yoshlilardan tarbiya chog'ida sabrtoqat, keng fe'llik, mehr, rahm-shafqat talab qiladi. Aksariyat ota-onalar o'z farzandlari tarbiyasiga g'amxo'rlik, mehribonlik, sabr-toqat, mehr kabi xislatlar bilan yondashish o'rniga, kuch, ayniqsa, jismoniy jazo usuli bilan ta'sir o'tkazadilar. O'z navbatida, bu kabi xatti- harakatlar bolalarda doimiy xavotirli kutilmalar bilan yashashiga va agressiv xulq-atvorning shakllanishiga zamin bo'ladi. Psixolog B. MakKartinning tushuntirishicha, odatda, kichkina qotillar «tartibsizlik va sukunat hukm surgan, bir-birining his-tuyg'ulariga befarqlik, jismoniy zo'ravonlik, bir- birini qo'llamaslik va bir-birining taqdiri bilan qiziqmaslik bilan yonma-yon kelgan oilalarda» ulg'ayadilar. Axir o'smirning qalbi tarang tortilgan va lahzada uzilishi mumkin bo'lgan torga o'xshaydi. Faqatgina ishonch va o'zaro yaqinlik o'smirni qalbdan go'zal qilib tarbiyalashga yordam beradi. Oila bola uchun ta'lim-tarbiya o'chog'i ekan, uni toza qalbli, o'z kuchiga va imkoniyatlariga ishonadigan va bu imkoniyatlardan bemalol foydalana oladigan qilib tarbiyalash mumkin.

Mamlakatimizda ta'lim tizimida amalga oshirilayotgan islohotlar ertangi yosh avlodni har tomonlama tarbiyalab, kelajakda komil insonlar bo'lib yetishishlarini ko'zda tutadi. "Hozirgi kunda to'qimachilik, konchilik, elektrotexnika, kimyo va boshqa sanoat tarmoqlarida, qishloq xo'jaligi, xizmatlar va servis, qurilish, tadbirkorlik sohalarida kattakatta o'zgarishlar qilayapmiz. Misol uchun, 2022 yilning o'zida 16 milliard dollarlik 9 mingdan ziyod yirik va o'rta loyihalar ishga tushirilib, ularga 300 mingga yaqin malakali ishchilar kerak bo'ladi. Kambag'allikni 2 baravarga qisqartirish bo'yicha marralarga ham odamlarga faqat va faqat

zamonaviy kasblar berish orqali erisha olamiz". "Iqtisodiyot shiddat bilan rivojlanayotgan bir paytda oliy ta'lim tizimi taraqqiyotning lokomotivi bo'lish o'rniga, zamon bilan hamqadam bo'lmayotgani achinarlidir. Mehnat bozoridagi tarkibiy o'zgarishlarga javob beradigan, yoshlarimizga kasb-hunar o'rgatadigan, ularda tadbirkorlik ko'nikmalarini shakllantiradigan tizim yo'q desak, bu ham achchiq haqiqat".

Xulosa qilsak, kasbiy o'zini-o'zi belgilash - bu insonning kasblar olamidagi o'z o'rniga hissiy jihatdan rangli munosabati. Shaxsning kasbiy o'zini-o'zi belgilashiga ijtimoiy-iqtisodiy sharoitlar, professional jamoadagi shaxslararo munosabatlar, kasbiy rivojlanish, yoshga bog'liq va kasbiy inqirozlar ta'sir qiladi. Kasbiy maslahat bo'yicha psixologik va pedagogik adabiyotlarni tahlil qilib, biz tanlov muammosidagi xavotirlanish sxemasini tuzdik: 1) ularning moyilligi va manfaatlarini aniqlashdagi xavotirlanishi; 2) har qanday ish turiga qarshi ko'rsatmalar mavjudligini aniqlash uchun o'z sog'lig'ini aniqlashdagi xavotirlanishi; 3) o'smir yashayotgan va ishlamoqchi bo'lgan hududda qiziqqan kasbga ehtiyoj va uni rivojlantirish istiqbollarini aniqlashdagi xavotirlanish; 4) kerakli kasbni egallash yo'li va yo'llarini aniqlashdagi xavotirlanish. O'z taqdirini o'zi belgilash haqida o'ylaydigan yigit va qizlar oilalari, tengdoshlari, turli ta'lim tashkilotlari va ommaviy axborot vositalarining turli ta'sirini boshdan kechiradilar. Kasbiy o'zini-o'zi belgilash shaxsning ijtimoiy pozitsiyalari asosida yuzaga keladi, yoshning kasbiy yo'nalishi uning ijtimoiy yo'nalishiga asoslanadi, albatta bu esa xavotirlanish bilan bog'liq ekanligi ma'lum.

Foydalanilgan adabiyotlar ro'yxati:

1. Abdivalieva, A. N. (2022). Psychological Characteristics of Children with Attention Deficiency and Hyperactivity and their Readiness for School Training. *European Multidisciplinary Journal of Modern Science*, 4, 295-298.
2. Радеев А.Е. Кластерный подход к искусству: за и против. *Вестник УДК 7.01 СПГУ*. Сер. 15. 2014.
3. Расулова, Ф. Ф. (2016). Агрессивное поведение и агрессивность личности. *Путь науки*, (7), 29.
4. Фролова О. В. Психологические особенности тревожности в фрустрационных ситуациях и их психологическая коррекция у детей с задержкой психического развития младшего школьного возраста: дис. ...канд. психол. наук : 19.00.10 / О. В. Фролова. 2001

ZAMONAVIY TA'LIMNING ISTIQBOLI

Ahmedov Shukurullo
Toshkent davlat yuridik universiteti
Xususiy huquq fakultetining 3-bosqich talabasi,
Akbaraliyev Kamoliddin Ummatali o'g'li
Toshkent davlat yuridik universiteti
Xususiy huquq fakultetining 3-bosqich talabasi

Annotatsiya: Ta'lim tizimidagi zamonaviy ijtimoiy-iqtisodiy vaziyat shundan iboratki, an'anaviy ta'lim shakllari masofaviy ta'lim xizmatlariga bo'lgan ehtiyojni qondira olmaydi. Ba'zi toifadagi odamlar ta'lim xizmatlariga juda muhtoj, ammo mavjud ta'lim tizimida ularni an'anaviy tarzda olish imkoniga ega emaslar. An'anaviy kadrlar tayyorlash tizimi doimiy kadrlar etishmasligi sharoitida qayta tayyorlash, qayta tayyorlash va malaka oshirish davrida ularning yo'qligiga chidashga majbur bo'lgan ta'lim muassasalari uchun qabul qilinishi mumkin emas. Shuningdek, davlat va xususiy korxonalar uchun, chunki bu xodimni ma'lum vaqt davomida ish joyidan chalg'itishni o'z ichiga oladi: bozor iqtisodiyoti sharoitida ish beruvchilar o'z xodimlarini o'qishga qo'yib yuborishni xohlamaydilar, shu bilan birga ular uchun ish joylarini saqlab qolishmaydi.

Kalit so'zlar: masofaviy ta'lim, an'anaviy ta'lim, an'anaviy tizim, ta'lim muassasasi, axborot texnologiya.

Hozirgi bosqichda masofaviy o'qitish juda mashhur ta'lim shakli hisoblanadi; dunyoning rivojlangan mamlakatlarida u 30 yildan ortiq vaqt davomida zamonaviy shaklda mavjud bo'lib, jahon ta'lim tizimining ajralmas qismi bo'lib, barcha darajalarni qamrab oladi. ta'lim. 20-asrning oxirida masofaviy ta'lim tizimi ijtimoiy, iqtisodiy va siyosiy jihatdan har qanday mamlakat uchun istiqbolli masofaviy o'qitish va o'qitish tizimi sifatida tan olindi. Bugungi kunda universitetlar tarmog'i va masofaviy ta'limni o'rgatadigan kollejlarda m beshta qit'ani qamrab oladi. Xalqaro axborotlashtirish Akademiyasi tashkil etildi va u bilan 1998 yilda dunyo uchta mamlakatda - Rossiya, Qozog'iston va Belgiyada ro'yxatdan o'tgan universitet tarqatildi.

Masofaviy o'qitish boshqa shakllarning eng yaxshi xususiyatlarini birlashtirib, ta'limning eng istiqbolli, sintetik, gumanistik, ajralmas shakli hisoblanadi. Bu, shuningdek, ta'limning yanada demokratik shakli, chunki har qanday shaxs, yoshi va ijtimoiy mavqeidan qat'i nazar, moddiy xarajatlari nisbatan past bo'lishi jihatidan:

- kasbga ega bo'lish;
- kasbiy faoliyatga yo'naltirish;
- Trening;
- qo'shimcha masofaviy ta'lim olish;
- tanlangan kursning mavzulari va bo'limlarini chuqur o'rganish yoki ma'lum bilimlardagi bo'shliqlarni to'ldirishga;
- universitetlarga kirish uchun tayyorgarlik;
- ishlab chiqarish tsiklining uzluksizligi tufayli o'qishni ish bilan birlashtirish (masalan, paxta etishtirish, don etishtirish, energiya ishlab chiqarish va boshqalar.);
- xorijiy ta'lim muassasalarida ular joylashgan joydan chiqmasdan ta'lim olish;
- Ta'lim dasturini qisqa vaqt ichida yakunlang
- Va yana ko'p narsalarga ega bo'ladilar.

Masofaviy o'qitish korxonalar va muassasalarning yo'qolishini minimallashtiradi, bu esa xodimlarning o'quv markaziga o'tishiga yo'l qo'ymaydi va shu bilan vaqtni tejaydi, transport xarajatlari tejaydi va xodimlarni ishdan chalg'itmaydi. Masofaviy ta'lim dinamik dastlabki

masofaviy ta'limni ta'minlaydi, bir vaqtning o'zida o'quv xizmatlarini taqdim etadi yangi ishlanmalarning paydo bo'lishi, shu bilan uni joriy etish va amalga oshirish jarayoniga to'sqinlik qilmaydi ishlab chiqarish va texnologiyalarni doimiy ravishda modernizatsiya qilish sharoitida bozorda ishlab chiqilgan g'oyalar va mahsulotlar.

O'zbekiston yangi axborot texnologiyalarini ishlab chiqish va joriy etish, masofaviy ta'limning faoliyati va uni rivojlantirish uchun zarur insoniy, texnik, ilmiy-uslubiy salohiyatga ega. Masofaviy o'qitish uzluksiz ta'lim tizimiga organik ravishda mos keladi, bilimlarni o'zlashtirishning sifat darajasini oshiradi. Kelajakda masofaviy o'qitish tizimida o'qitiladigan fanlar sonining ko'payishi muqarrar va ta'limning ayrim shakllari masofaviy ta'lim bilan almashtirilishi mumkin.

Xulosa qilib shuni ta'kidlaymizki, masofaviy o'qitish, ideal holda, dastlabki masofaviy o'qitish imkon beradi:

- yashash joyidan chiqmasdan va ishlab chiqarish faoliyati jarayonida mashg'ulotlardan o'tish;

- mahalliy va jahon ta'lim resurslariga masofaviy ta'limning keng stupasini taqdim etish;

- boshlang'ich ta'lim va tarbiyaning istalgan darajasida ta'lim olish;

- o'z-o'zini o'rganish jarayonini o'zingiz uchun iloji boricha samarali tashkil qilish;

- o'z-o'zini o'rganish uchun barcha kerakli vositalarni oling; uzilish va masofaviy o'qitish yolg'on ta'lim individual imkoniyatlar va ehtiyojlarga qarab;

- yosh cheklovlarisiz barcha turdagi ta'lim resurslarini masofaviy o'qitish imkoniyatiga ega bo'lgan odamlar doirasini sezilarli darajada kengaytirish;

- ta'lim resurslaridan masofaviy o'qitishning keng doirasi tufayli ta'lim xarajatlarini kamaytirish;

- modulli kurslarni, ta'lim muassasalari tomonidan olib boriladigan masofaviy ta'limni birlashtirish orqali noyob ta'lim dasturlarini shakllantirish;

- jamiyatning ta'lim salohiyati va ta'lim sifatini oshirish;

- mamlakatning yaxshi o'qitilgan mutaxassislar va malakali ishchilarga bo'lgan ehtiyojlarini qondirish uchun masofadan o'qitish;

- aholining ijtimoiy va kasbiy harakatchanligini, uning tadbirkorlik va ijtimoiy faolligini, dunyoqarashi va o'zini anglash darajasini oshirish;

- mahalliy ta'lim tomonidan to'plangan bilimlarni, insoniy va moddiy salohiyatni saqlash va oshirish tizimi;

- O'zbekiston Respublikasi hududida yagona ta'lim makonini saqlash va rivojlantirish. Masofaviy ta'limning rivojlanishi bilan EI rivojlanishining dolzarbligi keskin oshadi, chunki EI masofaviy ta'limning asosiy momentidir. Bu ta'limning interaktivligini ta'minlay oladigan EI ning e-pochta orqali xulosa mavjudligi, muhokama forum, va boshqalar.

O'zbekiston Respublikasi Konstitutsiyasi fuqarolarning ta'lim olish huquqini kafolatlaydi. Ushbu huquq O'zbekiston Respublikasining "ta'lim to'g'risida"gi Qonuniga muvofiq amalga oshiriladi. Va yaqin kelajakda, insonning ehtiyojlari va imkoniyatlarini hisobga olgan holda, buni masofadan turib amalga oshirish mumkin. Ammo bu mahalliy dasturlar va standartlarga javob beradigan yuqori sifatli elektron o'quv materiallarini ishlab chiqishni talab qiladi.

Masofaviy o'qitishni o'rganuvchilar nafaqat uzoq masofada bo'lishlari, sanoat ishlari bilan shug'ullanishlari va hokazolar uchun o'zlarini mutlaqo yangi sharoitlarda topadilar. Va shuning uchun va bu asosiy narsa, ularga masofaviy o'qitish erkinligi beriladi: bepul jadval, moslashuvchan tanlov fanlari va boshqalar. Masofaviy ta'lim talabalari shaxsiy fazilatlariga yuqori talablar qo'yadilar: qat'iyatlilik, maqsadlilik, halollik va boshqalar. Masofaviy ta'lim talabalar mustaqil ishlash, mustaqil rivojlanish, bilimlarni yuqori motivatsiya bilan to'ldirish usullari va usullarining asoslarini o'zlashtira olmaydilar. Bundan tashqari, samarali o'rganish

uchun ular nit vositalarini boshqarish uchun masofaviy o'qitish ko'nikmalariga ega bo'lishi kerak. Masofaviy o'qitish sharoitida masofaviy o'qitish o'qituvchisi maksimal pedagogik natijaga erishish uchun texnologik, tashkiliy, ijtimoiy-iqtisodiy va ijtimoiy-psixologik imkoniyatlarni ko'rish qobiliyatini namoyish etish uchun yolg'on gapiradilar. Repetitorlarning asosiy vazifasi talabalarning mustaqil ishlarini boshqarishdir, bu ularning quyidagi funksiyalarni bajarishini anglatadi: motivatsion motivlarni shakllantirish; maqsad va vazifalarni belgilash; bilim, tajribani uzatish; tashkiliy faoliyat; talabalar o'rtasidagi o'zaro munosabatlarni tashkil etish; o'quv jarayonini nazorat qilish, o'quv faoliyatini doimiy monitoring qilish. Ya'ni, o'qituvchi o'qituvchi va yordamchi xodimlar vakili funksiyalarini har tomonlama bajaradi, universitet va talabalar o'rtasida yozishmalarni olib boradi, ularning o'quv jadvalining bajarilishini nazorat qiladi, o'qituvchilar bilan maslahatlashuvlarni tashkil qiladi. U individual kurslarning shakli va mazmuni to'g'risida ularning fikrlarini so'raydi va to'plangan ma'lumotlarni o'quv va uslubiy materiallarni ishlab chiquvchilarga o'tkazadi, talabalarga tayyorlash va amalga oshirishda yordam beradi tanlov fanlari bilan individual ta'lim traektoriyasi va o'quv jarayonida zarur tavsiyalar beradi. Va, albatta, ishning o'ziga xos xususiyatlaridan kelib chiqqan holda, masofaviy o'qitish o'qituvchisi kompyuterdan foydalana olmaydi va tarmoqda ishlay olmaydi. Masalan, elektron konsultatsiya o'tkazish uchun, Masofaviy o'qitish to'g'ri emas, chunki elektron pochtdan foydalanish va ravon gapirish qobiliyati "yozma nutq".

Foydalanilgan adabiyotlar ro'yxati:

1. Kurpayanidi, K., Mo'minova, E. Va Paygamov, R. (2016). Innovatsion faoliyatni boshqarish sanoat korporatsiyalari. Lap Lambert Akademik Nashriyoti.
2. Vey, J., & Liu, Y. (2015). Davlat tomonidan qo'llab-quvvatlash va firmaning innovatsion ko'rsatkichlari: 343 ning empirik tahlili Xitoyda innovatsion korxonalar. Xitoy Menejmentini O'rganish, 9(1), 38-55. <https://doi.org/10.1108/CMS-01-2015-0018> Rasulev, A. F., & Trostyanskij, D. V. (2011). Razvitie innovacionnoj deyatel'nosti nacional'noj ekonomiki v postkrisisnyj davri. Ekonomika i finansy (O'zbekiston), (1). 5-12. (rus tilida)
3. Garsiya, A. Va Mohnen, P. (2010). Davlat tomonidan qo'llab-quvvatlashning Ar-Ge va innovatsiyalarga ta'siri.
4. Margianti, E. S., Ikromov, M. A., Abdullaev, A. M., Kurpayanidi, K. I., & Ashurov, M. S. (2014). Tizimli O'zbekiston milliy sanoatining o'rnini tahlil qilish va uni yanada rivojlantirish iqtisodiy modernizatsiya. Monografiya. Indoneziya, Jakarta. Indoneziya.
5. Jakarta. Gunadarma Noshiri

MAKTABGACHA TA'LIM TASHKILOTI VA OILANING O'ZARO HAMKORLIGI

Abdufattoyeva Muslimaxon G'ayrat qizi
Qo'qon universiteti Ta'lim fakulteti Ta'lim kafedrası
Maktabgacha ta'lim yo'nalishi
2-bosqich talabasi

Annotatsiya: Ushbu maqola orqali, oila hamkorligi va uning mohiyati, bola tarbiyasidagi muhim jihatlari to'g'risida hamda, bola ijtimoiylashuvini ta'minlovchi hamkorlik metodlar haqida ma'lumotlarga ega bo'lasiz. Qolaversa bolaning MTTga moslashuvi uning bilishga bo'lgan obyektiv ehtiyojini yaxshilash, bola "men"i o'zligini namoyon qiluvchi omillar haqida ham bayon qilamiz.

Kalit so'zlar: maktabgacha ta'lim, oila hamkorlik, ota-ona, bola tarbiyasi, bola shaxsi, hamkorlik metodlar, jamiyat ta'siri, so'rovnom.

Jamiyat hayoti, farzand tarbiyasi va yurt ravnaqi uchun Maktabgacha ta'lim tashkiloti nihoyatda ahamiyatli tashkilot hisoblanadi. Har bir bolaning o'z olami fe'l atvori turfa hil bo'ladi. Shunday ekan bu kichik beg'ubor olamlarini tushunib yana ma'no ma'zmun bag'ishlash, o'z "men"ini shakillantirish uchun ota-onalar bilan mustahkam hamkorlik metodlarini yo'lga qo'yish ahamiyatliydir. Ahamiyatli jihati ota-onalar bilan munosabatlarga yangi yondashuvlar bilan ularning shaxsiy tajribasini hisobga olgan holda. Ota-onalarning bilimdagi so'rovlari va istaklarini inobatga olgan holda, bolalarning rivojlanishiga ta'sir qiladigan muammolarga muloqot mazmunini yo'naltirish bugungi kunda zarurdir. Tarbiyachilar va ota-onalar o'rtasidagi munosabatlar, shaxsiy manfaatdorlik, eski qarashlardan xalos bo'lishni, o'z faoliyatiga aks ettiruvchi munosabatning paydo bo'lishini usullarini qamrab oladi. Farzand ta'lim va tarbiyasi rivojlantirish tamoyili asosida amalga oshirilayotgan bu hamkorlik bolalarni qiziqtirish qobiliyatini, o'z ta'lim faoliyatini tahlil qilishni, hamda ota-ona tomonidan farzandini muntazam nazoratini nazarda tutadi. Ingliz faylasufi Frensis Bekonning fikriga ko'ra - "Bola oilaning quvonchi, ota-onaning ko'magi, jamiyatning hayotiy kuchidir. Bolalar tufayli hayot yanada shirin, o'lim esa unchalik dahshatli ko'rinmaydi" - naqadar to'g'ri va ayni kerakli jumlar. Bugun zamonamiz rivojlangani sayin "ota-onalik ma'suliyati" tushunchasi ham keng qamrovli tushunchaga aylanib bormoqda. Ota-ona farzandini moddiy jihatdan ta'minlaydi, tarbiyalaydi hamda ta'lim olishini tashkil etadi. Oilada tarbiya uzoq muddatli, uzluksiz, ko'p qirrali jarayondir. Ta'limchi?, nazarimizda ta'lim ham tarbiya singari oiladan boshlanib aynan shu dargohda mustahkamlanadigan jarayon. Ayniqsa maktabgacha tarbiya yoshidagi bolalar ta'limida maktabgacha ta'lim tashkilotlari va ota-onalar hamkorligining o'рни beqiyosdir[1]. Qachonki oila va maktabgacha ta'lim tashkilotlari hamkorlikda faoliyat olib borar ekan shundagina ko'zlangan maqsadga erishiladi. Inkori etib bo'lmas haqiqat. Shunday ekan har bir bola biz kottalar uchun qimmatli gavhar, yoki yangi unib, o'sib borayotgan nav niholdir. Shu sababli har bir ota-ona farzandi uchun, o'qtuvchilar tarbiyalanuvchi kichkintoylar uchun qancha e'tibor, vaqt, mablag' sarf etishsa shuncha yaxshi.

Maktabgacha ta'lim tashkilotlarini ota-onalar bilan jamoa tarzida va yakkama-yakka holda ishlash shakllarini mohirlik bilan qo'shib olib borish, keng aholi orasida pedagogik tashviqot ishlarini tashkil etish tufayli bolalarni tarbiyalashda ijobiy natijalarga erishish mumkin. MTTi xodimlarini ota-onalar va oila bilan hamkorlikdagi ishlarining eng keng tarqalgan shakllarini quyida keltiramiz: "Zero bolalarni tarbiyalash bu kelajakni tarbiya qilmoqdir". Tarbiyachi va ota-onalarning o'zaro munosabatlariga yangi yondashuvlar, axbarot almashinuvi va pedagogik bilimlarni targ'ib qilishdagi hamkorlikdan dialogik yo'nalishdagi

ota-onalar bilan tarbiyachining shaxslararo muloqoti sifatida hamkorlikka o'tish. Bu yerda asosiy tushuncha diolog bo'lib, u shaxsiy teng muloqotni, birgalikda tajriba orttishni anglatadi.

- ota-onalar bilan yakkama-yakka ishlash. Ilg'or pedagogik tajribalarni ko'rsatishicha, ishning bu turi katta ahamiyatga ega. Bunda tarbiyachi oila va bolaning shaxsiy xususiyatlarini o'rganib ularni o'zining tarbiyaviy ishida hisobga oladi. MTTlarimiz tajribasida ota-onalar bilan yakkama-yakka olib boriladigan ishlarning turli xil shakllari aniqlangan; oilaga tarbiyachining borishi, ota-onalar uchun suhbat o'tkazish, ularga maslahatlar berish, ota-onalarning muassasa hayoti bilan tanishishlari.

- ota-onalar bilan jamoa tarzida tashkil qilinadigan ishlar. Bular ota-onalarning guruhiy va umumiy majlisi, ota-onalar maktabi, anjumanlar, shanbaliklar, savol-javob davralari.

Shunday qilib, maktabgacha ta'lim muassasasining oila bilan hamkorligi turli shakllarda amalga oshiriladi. Ushbu shakillar an'anaviy (ota-onalar yig'ilishi, suhbatlar ham individual, ham guruh shaklida olib boriladi) va noan'anaviy (ota-onalar bilan konferensiya, davra suhbatlari) bo'linadi.

Shunday qilib, maktabgacha ta'lim tashkiloti va oila hamkorligini yanada oshirish; ota-onalar o'rtasida psixologik va pedagogik fanlarning eng so'nggi yutuqlarini keng targ'ib etish, ota-onalar va muassasa tarbiyachilari bilan turli mavzularda katta-kichik noan'anaviy yig'ilishlar, tadbirlar mashhur har sohaning vakillari bilan uchrashuvlar tashkil etish, badiiy kechalar o'tkazib turish, bolalar ko'ngida ma'naviy boy shaxslarni gavdalantirish, avlodlardan faxrlanish va ularga mos farzandlar bo'lish hissini uyg'otishishubhasiz. Ammo ushbu tashkil etilgan tadbir va uchrashuvlarning muvaffaqiyati tarbiyalanuvchilarning ota-onalari munosabati bilan ham chambarchas bog'liq. Shunday ekan ota-onalarimizda mas'uliyat hissini oshirishimiz asosiy vazifamiz bo'lib qolmoqda. Bugungi kun zamonaviy maktabgacha ta'lim tashkiloti tarbiyachisiga tavsiyalar: -rivojlangan zamonamizda axborot-texnologiyalari shitob bilan rivojlanmoqda, ijtimoiy tarmoqlardan atrofimizdagi barcha keng foydalanmoqda zamonaviy tarbiyachi bundan oqilona foydalanishi lozim. -Umumiy va navbatdan tashqari yig'ilishlarga ota-onalarni taklif etishda "Onalar yig'ilishi", yoki "Otalarni yig'ilishi" kabi maxsus nomlar qo'yish. Bu ta'lim jarayoniga doimiy faol bo'lgan ota yoki onalardan tashqari maxsus taklif orqali har ikkalasini jalb qilish imkonini beradi.

Yuqorida qayt etilgan ishlarni amalga oshirish jarayonida nafaqat tarbiyachining ijodkorligi, jonkuyarligi balki ota-onalarning mas'uliyati ham muhim. Ota-onalarimiz farzandlarining kelajakdagi muvofaqiyatlari uchun guruh tarbiyachisidan mas'uliyatliroq bo'lishni talab etishadi, bazida hatto bajarishi lozim bo'lgan vazifalarini eslatib ham qo'yishadi. Guruh tarbiyachilari bolalarga she'r yod oldirishadi, suhbatlashishadi, birgalikda mantiqiy o'yinlar o'ynashadi. Gohida mehnat, sport, ashula, yoki raqs bilan shug'ullantirishadi. Bu amalga oshiriladigan faoliyatlar bolani rivojlanishida muhim, ammo, yetarli emas, qachonki bu faoliyatlar uyda ham davom etsa takrorlansa natijalar biz kutgandek bo'ladi. Bolalar rivojlanishida har ikki tomon MTT va ota-ona birdek mas'ul, chunki farzand yurt kelajagi, jamiyat suyanchi, oila ishonchidir. U bir nihol, uni qanchalik parvarish qilsak, o'sib ulg'ayganda mevasi shunchalik totli bo'ladi. Bola kamolatiga, uning yuksak cho'qqilarga erishishiga orzumand bo'lgan, farzandi oldida ota-onalik, jamiyat qarshisida fuqorolik burchalarini chuqur anglagan har bir ota-ona, hayotining bir bo'lagi bo'lgan kasbiga mehri bo'lgan har bir tarbiyachi va pedagogik xodim ushbu vazifaga ma'suliyat bilan yondashishi va uni vijdonan ado etishi lozim.

Men 11-sonli maktabgacha ta'lim tashkilotidagi o'quv dars mashg'ulotimda shuni angladimki, maktabgacha ta'lim tashkiloti va ota-onalar o'rtasida turli hil yo'llar bilan hamkorliklarni yo'lga qo'yilishi mumkinligini o'z so'rovlarimni o'tkazish jarayonida tushunib yettim. Har oyda bir marta ota-onalar yig'ilishi jarayonida yangi o'quv yildagi vazifalar, o'quv ishlar natijalari, ham manan ham jismonan rivojlantirish, nutuqni rivojlantirish,

chet tillarini o'rgatish hususida har bir ota-onalar bilar individual hamda guruh shaklida suhbatlar borishini aniqladim. Oila bilan hamkorlikda maktabgacha ta'lim tashkiloti tarbiyachilari va ota-onalar maktabgacha yoshdagi bolani tarbiyalashda yagona tizimni taminlaydi. Albatta har bir inson o'z farzandi kelajagi uchun bee'tibor bo'lmasligimiz kerak.

Foydalanilgan adabiyotlar ro'yxati:

1. Fayziyeva Z. "MTM va oila hamkorligi" Maktabgacha ta'lim jurnali 2/2016
2. w.w.w Maktabgacha ta'lim.uz
3. w.w.w pedagog.uz (Termiziy va Abu Dovud rivoyatlar).
4. Maxfuza Usmanova, THE CONCEPT OF EDUCATIONAL PROFESSIONAL COMPETENCE AND ITS YIELD FACTORS , Arxiv Nauchnykh Publikatsiy JSPI: 2020: Arxiv №54 (science.i-edu.uz, jspi.uz)
5. Abdurahmonovna, N. M. (2021). Pedagogical and Psychological Aspects of Professional Sustainability of Future Teachers

ZAMONAVIY O'YINCHOQLARNI BOLA PSIXIKASIGA TA'SIRI

Abdulxaqov Nodirbek Otabek o'g'li
Qo'qon Universiteti Iqtisodiyot va ta'lim
fakulteti psixologiya yo'nalishi talabasi,
Hamidullayev Faxriddin
Qo'qon Universiteti o'qituvchisi

Annatsiya: Ushbu maqolada zamonaviy o'yinchoqlarning bola psixikasiga ta'siri, bolalarga salbiy ta'sir ko'rsatuvchi o'yinchoqlar va bolani stress, qo'rquv holatiga tushiruvchi omillar tadqiqot va so'rovnoma orqali yoritib berilgan hamda bola psixikasini ijobiy tomonga o'zgartirish uchun tavsiyalar berib o'tilgan.

Kalit so'zlar: Psixika, stress, qo'rquv, material, motiv, potensial, dissonans, detailing, tasavvur, jamiyat, individ.

Bolalarning hissiy dunyosining shakllanishini o'yinchoqlarsiz tasavvur qilish qiyin. Ular bolaga o'z his-tuyg'ularini aks ettirishiga va dunyoni kashf etishi, hamda o'zini anglab yetishiga imkon beradi. Bolalarni o'yinlarsiz tasavvur qilishning iloji yo'qligi bois hech qanday o'yin ham o'yinchoqlarsiz tashkil etilmaydi. O'yin va o'yinchoqlar bolaning atrof-muhit haqidagi fikrlarini aniqlashtirishga, aks ettirishga va uning tasavvurini rivojlantirishga yordam beradi. O'yin, bolalarning mustaqil faoliyati bolani tarbiyalash va o'qitish jarayonida shakllanganligi, ularning inson faoliyati tajribasini o'rganishiga hissa qo'shadi. O'yin bolalar hayotini tashkil etish shakli sifatida juda muhim ro'l tutadi, chunki u bolaning ruhiyatini, psixikasini va uning shaxsiyatini rivojlantiradi. O'yin va o'yinchoq ajralmas ya'ni bir biriga uzviy bog'liqdir. O'yinchoq o'yinni hayotga olib kelishi mumkin, va o'yin ba'zan o'yinchoqni rivojlantirishni talab qiladi. O'yinning motivi jarayonning o'zida yotadi. O'yinga bo'lgan qiziqish o'yinchoq ya'ni uning bola uchun jozibadorligi bilan belgilanadi. Bu esa o'yinchoq uchun muhim talab bo'lib, uni bolaning mustaqil, tashabbuskor faoliyati uchun materialga aylantiradi. Tashqi tomondan ularning rangi bezovta qilmasligi kerak. Agar o'yin xonasida shakllar, miltillovchi narsalar va ranglar ustun bo'lsa. Bolaning psixikasi bardosh bera olmaydi. Shu bois o'yinchoq uchun asosiy talab har bir yosh davrlarining yangi o'sishi va rivojlanishi samarali bo'lgan faoliyat turlarining tarqalishiga imkon berishdir ya'ni yoshga oid masalalarini hal qilishdir. Shunday qilib, o'yinchoqdagi asosiy psixologik talab bolaning yoshga mos keladigan faoliyatini faollashtirish imkoniyati, bu quyidagilar bilan taminlaydi; bola uchun o'yinchoqlarning jozibadorligi, bu o'yinning motivatsion asosini belgilaydi, belgilarning to'liqligi, yetarliligi va ochiqlikligi, o'yin harakatlarining rivojlanayotgan potentsialini yaratish; o'yinchoqning operatsion imkoniyatlari, bolaning mustaqil harakatlarini ta'minlaydi.

Zamonaviy o'yinchoqlarning hammasi ham yomon emas. Axir, hatto eng yaxshi xalq ertaklarida ham yaxshi qahramonlar jang qiladigan va g'alaba qozonadigan salbiy ro'llari mavjud. Qo'rqinchli o'yinchoqning ma'nosi bolani qo'rquvini yengishga o'rgatishdir. Bunday qo'rquv o'yinchoqning o'zi kabi shartli va oldindan aytib bo'ladigan bo'lishi kerak. Zamonaviy o'yinchoqlarning yana bir muammosi shundaki, ularning tashqi va ichki tarkibi aniq bog'liqlikka ega emas. Masalan, "super qahramon" "nazoratchi" bilan kurashganda, ular faqat kiyim rangi va ko'krak nishoni jihatidan farq qilishi mumkin. Yoki jirkanch hayvon mehribon va shirin jonzo'tga aylanadi. Bunday nomuvofiqlik kichkina bolalarda dissonansni keltirib chiqaradi, yaxshi va yomon o'rtasidagi, yaxshilik bilan yomonlik o'rtasidagi chegara yo'qoladi. Qo'rqinchli o'yinchoqlarning zarari, ayniqsa bola "o'z yonida" o'ynay boshlasa, jazosiz o'yinlarda yomonlik qilishiga imkon bersa juda katta. Bu holda, bolani axloqiy tarbiyalashga ko'proq e'tibor qaratish, u bilan ko'proq muloqot qilish, bolalarning yaxshi kitoblarini o'qish va shafqatsiz filmlar va teleko'rsatuvlarni ko'rishni cheklash

kerak. Detailing nafaqat yirtqich hayvonlar uchun, balki umuman zamonaviy o'yinchoqlar uchun ham muammo. Ilgari bolalarda ko'zlar o'rniga tugmachalar bo'lgan paypoq qo'g'irchoqlari ishlab chiqarilgan va bu o'yinchoqlar eng sevimli o'yinchoq bo'lgan. Bolaning o'zi yo'qolgan tafsilotlarni, qo'g'irchoqning xarakterini va uning tarixini o'ylab, tasavvur qilgan. Ba'zida zamonaviy qo'g'irchoqlarni tirik odamlardan ajratish qiyin chunki ularning tanalari, kiyimlari va yuzlari aniq hissiyotlarga ega bo'lib, ular juda mohirlik bilan ishlab chiqilgan. Bu yerda "o'ylash" uchun hech narsa yo'q. Agar o'yinchoq mashhur multfilm yoki kitobning qahramoni bo'lsa, unda hikoya qilishning iloji yo'q. Ko'pincha bola o'ynaydi, multfilmdagi epizodlarni yangi narsalarni qo'shmasdan takroran takrorlaydi. Bu chaqaloqning tasavvurini rivojlantirishga salbiy ta'sir qiladi. Zamonaviy o'yinchoqlarni ishlab chiqaruvchilar haridorlarni qiziqtirishi uchun an'anaviy odob-axloq normalariga mos kelmaydigan g'ayrioddiy mahsulotlarni ishlab chiqaradilar. Ko'rinib turibdiki, psixikasi hali to'liq shakllanmagan bola, o'yinchoqlarni etarli darajada baholay olmaydi, ba'zida kattalarni hayratga soladi. Misol uchun: Barbie qo'g'irchoqi haqida ko'rinishidan, zamonaviy o'yinchoqlar orasida ular juda zararsiz ko'rinadi. Barbi xunuk emas, umumiy qabul qilingan axloq me'yorlariga zid kelmaydi. Shunga qaramay, ko'plab psixologlar ota-onalarni bolalariga ushbu o'yinchoqni sotib olishdan ogohlantirmoqda. Nima uchun deysizmi? Avvalo qo'g'irchoqlar o'yinida, ayniqsa kichik bolalar uchun, asosiysi bu g'amxo'rlikning, muloyimlikning namoyon bo'lishi. Bunday o'yinlar qizlarni onalik uchun eng erta tayyorgarlikdir. Barbie qo'g'irchoqi bolaga o'xshamaydi va uni parvarish qilish va unga g'amxo'rlik qilish istagini keltirib chiqarmaydi, qizlarda onalik instinktini rivojlantirmaydi. Bundan tashqari, bu qo'g'irchoqlar juda realdir, ammo ularning yuzi va tanasining nisbati buzilgan haddan tashqari katta ko'zlar, juda uzun oyoqlar, juda nozik bel. Zamonaviy jamiyat tashqi ko'rinishning bu turini deyarli intilish uchun namuna sifatida tan olganligi sababli, bunday qo'g'irchoqlar bilan o'ynaydigan qizlarning aksariyati o'zlarining tashqi ko'rinishlaridan noroziligini keltirib chiqaradi. Shuning uchun ham biz psixologlar ota-onalarga farzandini dunyo qarashiga va psixikasiga salbiy ta'sir o'tkazmaydigan o'yinchoqlarni harid qilishni tavsiya berib qolamiz. Zamonaviy o'yinchoqlarni harid qilishda eng birinchi o'yinchoqning sifati yoki hajmiga qarab emas balki, farzandimizning jinsi va yoshiga qarab olishni maslahat beramiz chunki, hozirgi rivojlanayotgan zamonimizda har bir jins vakili va yosh davrlari uchun yetarli darajada o'yinchoqlar mavjud shunday ekan bizdan talab qilinadigon narsa bu farzandimiz yoshiga to'g'ri keladigon o'yinchoqni tanlash holos. Biz aynan shu masala bo'yicha tadqiqot o'tkazishga qaror qildik va "Zamonaviy o'yinchoqlar haqida fikringiz" so'rovi ostida turli hil yoshdagi insonlar bilan suxbatlashdik va natija quyidagicha;

"Zamonaviy o'yinchoqlar haqida fikringiz"

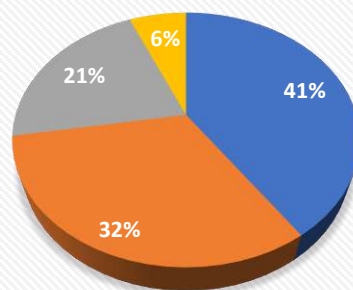

■ Salbiy ■ Ijobiy ■ Harid qilmaydi ■ Ahamiyatsiz

Tatqiqotimiz natijalari shuni ko'rsatadiki 41% inson zamonaviy o'yinchoqlar haqida salbiy fikirda. Sabab: o'yinchoqlarning ayrimlari milliyligimizga va haqiqatga oz bo'lsada yaqin kelmasligiga hamda yosh bolalarni fikirlashi, kelajagi uchun salbiy ta'sir ko'rsatayotganini ta'kidlab o'tishdi. 32% insonlar esa bunday qarashlardan yiroqda chunki, ular bu turdagi o'yinchoqlarni bolaga ta'siri yo'q chunki zamonaviy o'yinchoqlar farzandimning fikirlash doirasini hamda tasavvurini rivojlantirishga yordam beradi deb hisoblashadi. 21% insonlar zamonaviy o'yinchoqlarni harid qilmasliklarini, farzandi uchun o'zlari yangilik yaratgan holda, o'z qo'llari bilan tikib, yasab berishlarini ta'kidlashdi. 6% insonlar uchun esa nafaqat zamonaviy o'yinchoqlar balki boshqa o'yinchoqlar ham ahamiyatsiz bo'lib chiqdi. Bu 6% insonlar qaysi turdagi o'yinchoq bo'lmasin ularning hech birini farzand sog'ligi yoki tarbyasi uchun salbiy ta'sir ko'rsatmaydi chunki bularning hammasi ota-onaga bog'liq deb hisoblashadi.

Men bu tadqiqot natijalaridan hulosa qilgan holda o'yinchoq turli xil zaharli moddalardan tayyrlangan bo'lmasligi, o'tkir hidsiz va bolaning qiziqishi va yoshiga mos kelishi kerak deb o'ylayman. O'yinchoq olishda tavsiyalar: Bola o'yinchoqni qisimlarga ajrata olishi va yig'a olishi kerak. Bolaning qiziqishlariga mos kelishi, o'yinchoq qo'rquv, jirkanish, tajovuz va shu kabi tuyg'ularni yuzaga keltirmasligi kerak. Eng muhimi bir yoshgacha bo'lgan chaqaloqlarga o'yinchoq harid qilayotganda chaqaloqni hali katta hajmli narsalar bilan o'ynay olmasligini hisobga olish kerak. Go'daklik davrida individda hayotni "so'rish" yo'li bilan o'rganish ustunlik qiladi shunday ekan turli hil bezaklarga va zararli moddalarga ega bo'lgan o'yinchoqlarni harid qilish tavsiya berilmaydi.

Foydalanilgan adabiyotlar ro'yxati:

1. Vigotskiy, O'yin va uning bolaning psixologik rivojlanishidagi roli. L.S. Vigotskiy. Psixologiya masalalari. 2006 yil.
2. A.N. Leontyev. Psixologiya masalalari. 2006 yil.
3. Savka L. Zamonaviy o'yinchoqlar dunyosidagi bolalar va kattalar. Maktabgacha ta'lim. 2000 yil.
4. Muxina V.S. O'yinchoq bolaning psixologik rivojlanishining vositasi sifatida. Psixologik masalalar. 1988 yil.
5. T.P. Avdulova. O'yin psixologiyasi. 2018 yil.
6. Kiselev N. Bolalar o'yinlari va o'yinchoqlarini psixologik-pedagogik ekspertiza va baholash mezonlarini joriy etish to'g'risida. Maktabgacha ta'lim. 1999 yil.
7. Smirnova E. O'yinchoqlar: ularning sifatini qanday baholash kerak. Maktabgacha ta'lim. 2005 yil.

BO'LAJAK BOSHLANG'ICH SINIF O'QITUVCHILARINING O'QUV-BILISH KOMPETENSIYASINING MAZMUNI

Eshonqulova Shafolat Ergashevna
Jizzax Davlat pedagogika universiteti o'qituvchisi

Annotatsiya: Bo'lajak boshlang'ich sinf o'qituvchilarning o'quv-bilish kompetensiyasi bilimlarini kengaytirish, ijodiy fikrlarni rivojlantirish va o'quv faoliyati mustaqillikka tayyorlash oldida yuqori talablar qo'yadi.

Kalit so'zlar: o'quv-bilish, ijodiy fikrlash, kompetensiya, motivatsion, kognitiv, faoliyat.

O'quv-bilish kompetensiya har tomonlama va xilma-xil madaniyat olamini egallashni ta'minlaydigan shaxs kompetensiyalarining ma'lum qismida ustuvor o'rinni egallaydi. Bizningcha, o'quv-bilish kompetensiyasi bilimlarni kengaytirishga qaratilgan asosiy kompetensiya, bilish (kognitiv) faoliyati usullarini egallash, ta'lim faoliyatida muayyan bilim va ko'nikmalarni shakllanishi, ijodiy fikrlashni rivojlantirishi va o'quv faoliyatidagi mustaqilligidir.

Shu sababli biz o'z tadqiqotimizda, bo'lajak boshlang'ich sinf o'qituvchilarining o'quv-bilish kompetensiyasini mustaqil bilish faoliyatiga tayyorgarlikda unga zarur bo'lgan nazariy bilimlarni, amaliy ko'nikma va malakalarni shakllantiradigan maxsus kompetensiyalarga ega bo'lishi degan ta'rifni qabul qildik.

O'quv-bilish kompetensiyani rivojlantirishda quyidagi ko'nikmalarga ega muhim (1-rasmga qarang).

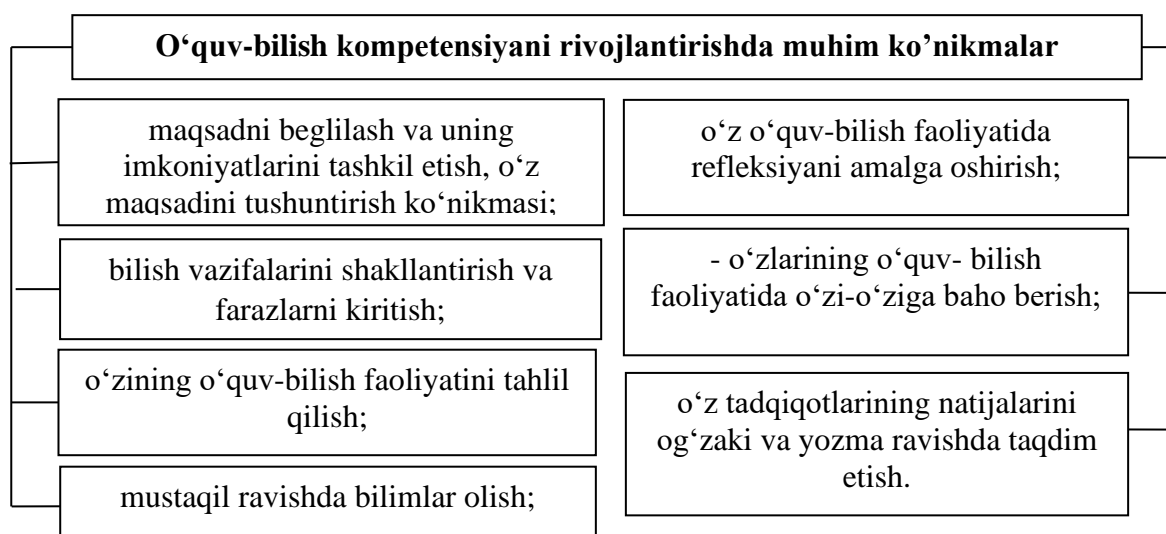

1-rasm. O'quv-bilish kompetensiyani rivojlantirishda muhim ko'nikmalar

O'quv-bilish kompetensiyasining komponentlarini aniqlashda biz A.V.Xutorskiyning nuqtai nazariga amal qildik, u bilish faoliyatini asosiy bo'g'in sifatida ajratib ko'rsatadi va uni borliq hodisalarini bilish jarayoni deb hisoblaydi. O'quv-bilish kompetensiyasining tarkibiy qismlarini (bilimlar, ko'nikmalar, maqsad qo'yish usullari, muloxaza yuritish) shakllantirish shaxsning o'ziga xos qobiliyatlarini shakllantirishga qaratilgan faoliyatning funksional-qidiruv algoritmi asosida shakllangan fazilatlarida namoyon bo'ladi.

Tadqiqotda bo'lajak boshlang'ich sinf o'qituvchilarining o'quv-bilish kompetensiyasi mustaqil ta'lim jarayonida o'qitishning tizimlilik, izchillik, differensiallash va individuallashtirish tamoyillari tashkil-tuzilmaviy, motivatsion, kognitiv, faoliyatli, refleksiv

komponentlari mazmuni bosqichma-bosqich aniqlashtirish asosida takomillashtirilgan.

Tadqiqotlarda ta'lim oluvchining subektiv tajribasini infratuzilmaviy komponent sifatida ko'rib chiqish taklif etiladi. O.M.Bobienkning tadqiqot ishlariga asoslanib, biz "sub'ektiv tajriba" tushunchasini "aniq bir shaxsning shaxsiy tajribasi, uning xaqiqiyliigi, ilmiyligi, ijtimoiy va tarixiy bilimlar nuqtai nazaridan ziddiyatli emasligi; oilaning o'ziga xos sharoitlarida, ijtimoiy-madaniy muhitda, odamlar va buyumlar dunyosini idrok etish va tushunish jarayonida olingan xayot tajribasi" sifatida talqin etamiz.

Biz ushbu xulosani maqsadga muvofiq deb hisoblaymiz, chunki bizga uning individual xususiyatlarini aniqlab olish imkonini beradi. Shuni ta'kidlash kerakki, bunday yondashuvda talaba o'rganish sub'ektiga aylanmaydi, balki dastlab hosil bo'lmaydigan, faqat o'quv jarayonida egallanadigan sub'ektiv tajriba tashuvchisi sifatida namoyon bo'ladi, O.V.Temyatkinaning fikricha masalani ko'rib chiqishning bunday usulida "o'qish" izolyatsiyalangan (yakkalangan) kognitiv (bilish) funksiyasi sifatida qaralmaydi, balki talabaning ongli faoliyatining organik qismi bo'lib hisoblanadi. Unda ta'lim oluvchilarning maqsadlariga, umidlariga mos holda shakllangan real pedagogik borliqqa nisbatan munosabatlar, shuningdek, o'z tajribasini hisobga olgan holda uni o'zgartirishga tayyorgarligi bo'yicha shaxsiy rejasi, niyatlari amalga oshiriladi".

V.P.Zinchenko ta'lim oluvchi shaxsiy bilim manbai sifatida ishtirok etadi deb hisoblaydi. Bu g'oya bo'lajak boshlang'ich sinf o'qituvchilarning pedagogik ta'lim mazmunini o'zlashtirishi doirasida mustaqil ish uchun bir qator o'quv topshiriqlarini loyihalashda muhim hisoblanadi.

Shunday qilib, bo'lajak boshlang'ich sinf o'qituvchilarning o'quv-bilish kompetensiyasini rivojlantirish tashkil-tuzilmaviy, motivatsion, kognitiv, faoliyatli, reflektiv komponentlarni egallash jarayoni sifatida qaraldi. (1-jadvalga qarang)

1-jadval

Bo'lajak boshlang'ich sinf o'qituvchilarining o'quv-bilish kompetensiyasining komponentlari

No	Komponent	Mazmuni
1	Tashkil-tuzilmaviy komponent	Bo'lajak boshlang'ich sinf o'qituvchilarining o'quv-bilish kompetensiyasining rivojlanganligi asosida subektiv tajribasi
2	Motivatsion komponent	Bo'lajak boshlang'ich sinf o'qituvchilarida ta'limning o'quv faoliyatga ichki va tashqi munosabatini, shuningdek barqaror va sub'ektiv ahamiyatga ega bo'lgan kasbiy va shaxsiy qadriyatlar to'plamini aks ettiradi
3	Kognitiv komponent	Bo'lajak boshlang'ich sinf o'qituvchilarida pedagogik faoliyatga kirishga oid bilimlarni mustaqil egallash usullari haqidagi tasavvurni va yangi bilimlarni o'zlashtirishni ko'zda tutuvchi bilimi
4	Faoliyatli komponent	O'quv-bilish masalalarini hal qilishda mantiqiy, intellektual, texnologik va boshqa operatsiyalarni bajarish ko'nikmalari va malakalarini amalga oshirish va takomillashtirishga qaratilgan
5	Reflektiv komponent	Bo'lajak boshlang'ich sinf o'qituvchilarning o'quv-bilish mustaqil faoliyatni tahlil qilish, tizimlashtirish, umumlashtirish va baholash qobiliyatidan iborat

Bu komponentlarni o'zlashtirish quyidagi asosiy darajalar bilan bog'liq: quyi, o'rta, yuqori. Ularning har biri ma'lum ko'rsatkichlar bilan tavsiflanadi.

Tashkil-tuzilmaviy komponentning quyi darajasi berilgan namuna bo'yicha ishlashni

ko'zda tutadi. Belgilangan darajaga o'quv materialini takror ishlab chiqishni, aniq berilgan savollar va topshiriqlarga javoblarni shakllantirishni, namnaviy masalalarni yechishda qaralayotgan vaziyatda algoritm bo'yicha harakat qilish ko'nikmasi kiradi. O'rta darajasi bo'lajak boshlang'ich sinf o'qituvchilari o'z faoliyatining maqsadlarini aniq tushunishlari, o'zlarining shaxsiy ta'limiy ehtiyojlarini anglashlari, kompetensiyaning namoyon bo'lishi uchun ijobiy motivatsiya mavjudligi bilan tavsiflanadi. Bo'lajak boshlang'ich sinf o'qituvchilari o'quv materiallarini bayon etishga qobiliyatli, uni qayta ishlay oladilar va o'z nuqtai nazarini namoyish eta oladilar, ular qanday harakat qilishni biladilar, tipik muammolarni hal qilishda tanish vaziyatda o'rganilgan algoritmni qisman o'zgartiradilar. Qiziqishni namoyon etadi, bajarilgan o'quv vazifasining shaxsiy - kasbiy ma'nolarini tushunishlarini namoyish etadilar. Yuqori darajasi o'z faoliyatining maqsadlarini aniq tushunishi, o'z ta'limiy ehtiyojlarini to'liq anglashi, kompetensiyaning namoyon bo'lishi uchun yaqqol ifodalangan ijobiy motivatsiya mavjudligi bilan tavsiflanadi. Tanlash, konstruksiyalash, bayon etish, muamolashtirish, muloqat o'tkazish va o'z nuqtai nazarida qolish, qaralayotgan vaziyatda o'zaro ta'sirlashuv jarayonida yuzaga keladigan tezkor standart va nostandart vazifalarni hal qilishda harakatchanlikni namoyon qilishga qobliyatli bo'lib hisoblanadi.

Motivatsion komponentni shakllantirishning quyi darajasida bo'lajak o'qituvchilar o'z faoliyatining maqsadlarini tushunadilar, o'rta darajasida o'zlarining ta'lim ehtiyojlarini tushunadi va kompetensiyaning namoyon bo'lishi uchun motivatsiya mavjud. Motivatsion komponentning yuqori darajada shakllanishida, o'z faoliyatining maqsadlarini aniq tushunish, o'z shaxsiy ta'limiy ehtiyojlarni to'liq anglash, kompetensiyaning namoyon bo'lishi uchun yaqqol ifodalangan motivatsiya namoyon bo'ladi.

Quyi darajadagi *kognitiv komponent* bo'lajak boshlang'ich sinf o'qituvchilarning o'quv materialini takror ishlab chiqishi, berilgan aniq savollarga javob bera olishi bilan tavsiflanadi. Kognitiv kompetensiyasi rivojlanganligining o'rtacha darajasida bo'lajak boshlang'ich sinf o'qituvchilar o'z faoliyatining maqsadlarini aniq tushunadilar, o'zlarining shaxsiy ta'limiy ehtiyojlarini anglay oladilar, kompetensiyaning namoyon bo'lishi uchun ijobiy motivatsiyaga ega. Yuqori darajadagi kognitiv komponenti bo'lajak o'qituvchilar o'quv materialini taqdim etish, uni qisman qayta ishlash, ma'nolarni tushunish va o'z nuqtai nazarini namoyish etishga qobiliyatligini anglatadi.

Quyi darajadagi *faoliyatli komponent* bo'lajak boshlang'ich sinf o'qituvchilari namunaviy masalalarni yechishda qaralayotgan vaziyatda algoritm bo'yicha harakat qila olish ko'nikmasi haqida gapirishni ko'zda tutadi. O'rta darajadagi faoliyatli komponent bo'lajak boshlang'ich sinf o'qituvchilari namunaviy masalalarni yechishda tanish vaziyatda o'zlashtirilgan algoritmni qisman o'zgartirib harakat qila olishi bilan tavsiflanadi. Yuqori darajadagi faoliyatli komponent qaralayotgan vaziyatda o'zaro ta'sirlashish jarayonida yuzaga keladigan tezkor standart va nostandart vazifalarni hal qilishda harakatchanlikni namoyish qilish ko'nikmasi sifatida ifodalanadi.

Quyi darajadagi *refleksiv komponenti* bo'lajak boshlang'ich sinf o'qituvchilarining bajarilgan o'quv topshiriqlarining shaxsiy-kasbiy ma'nolarini tushunmasligini, tahlil qilish va umumlashtirishga qobiliyatli emasligini aks ettiradi. O'rta darajadagi refleksiv komponent bo'lajak boshlang'ich sinf o'qituvchilari qiziqishni namoyon etishini, bajarilgan o'quv topshiriqlarining shaxsiy-kasbiy ma'nolarini tushunishlarini namoyish etishlarini, ammo tahlil qilish, sintez qilish va umumlashtirishga qobiliyatli emasliklarini ko'rsatadi. Yuqori darajaga nisbatan, refleksiv komponent bo'lajak boshlang'ich sinf o'qituvchilari qiziqishni namoyon etishi, taklif etilgan o'quv topshiriqlarining shaxsiy-kasbiy ma'nolarini chuqur tushunishlarini namoyish etishlari, tahlil qilish, sintez qilish va umumlashtirishga qobiliyatli ekanligini ko'rsatadi.

O'quv- bilish kompetensiyasining taklif etilayotgan komponentlarini o'zlashtirish

natijasida bo'lajak boshlang'ich sinf o'qituvchilari:

Biladi: zamonaviy ta'lim tizimining pedagog kadrlariga qo'yadigan talablarini; mustaqil o'quv-bilish faoliyatini o'zlashtirish jarayonida kasbiy o'zini o'zi rivojlantirishning psixologo-pedagogik asoslari; "faoliyat", "o'quv-bilish faoliyat" tushunchalarining mohiyati, har xil turdagi muammolarni mustaqil hal qilish jarayonida o'quv-bilish kompetensiyasini rivojlantirish vositalari, metodlari, texnologiyalari;

Uddalay oladi: o'z shaxsiy faoliyatini tahlil qilish, o'quv-bilish faoliyat natijalari bo'yicha o'z-o'zini baholash va o'z-o'zini tahlil qilishni amalga oshirish, o'quv-bilish kompetensiyasini rivojlantirishda muvaffaqiyatni ta'minlaydigan sub'ektiv tajribadan foydalanish;

Egalagan: o'z shaxsiy va kasbiy nuqtai nazardan o'zini o'zi intellektual va axloqiy jihatdan takomillashtirishning mazmuni, metodlari, tashxislash diagnostikasi.

Shunday qilib, tadqiqotning nazariy metodlari (adabiyotlar tahlili, asosiy g'oyalar sintezi, taqqoslash, solishtirish va umumlashtirish, analogiya va modellashtirish) asosida tadqiqotning tayanch tushunchalari zanjiri ishlab chiqilgan: "faoliyat" – "o'quv-bilish faoliyat" – "o'quv-bilish faollik" – "kompetensiya" – "o'quv-bilish kompetensiya".

Bo'lajak boshlang'ich sinf o'qituvchilarning o'quv-bilish kompetensiyasining mohiyatini aniqlash quyidagi xulosaga kelishga asos bo'ldi; uni rivojlantirish bo'lajak boshlang'ich sinf o'qituvchilarining qadriyatli, kognitiv, operatsional-texnologik, munosabatli tajribalar ortishiga o'zora kesishmaydigan bilish qiziqishi va turg'un motivatsiya rivojlanishi bilan bog'liq bo'lgan birinchi darajali vazifani qo'yadi. U esa o'z navbatida, subektiv imkoniyatlarni hisobga olgan holda, o'quv-bilish va kasbiy-pedagogik muammolarni hal qilishda qo'llaniladi.

Xulosa qilib aytganda boshlang'ich sinf umumiy o'rta ta'lim olish uchun zarur bo'lgan savodxonlik, bilim va ko'nikma asoslarini shakllantirishga imkon beradi. Bunda boshlang'ich ta'limning o'quv-metodik ta'minotni yangilash, o'quv-me'yoriy hujjatlari, o'quv qo'llanma, metodik ko'rsatma va tavsiyanomalarni yaratish mavjud muammolarni aniqlash, ularga bugungi kun nuqtai nazaridan baho berishni talab etadi.

Foydalanilgan adabiyotlar ro'yxati:

1. Raximov Z.T. Talabalar o'quv-bilish faoliyatini rivojlantirishga innovatsion yondashuv. Toshkent davlat pedagogika universiteti Ilmiy axborotlari. Ilmiy-nazariy jurnali, 3-son (19), 2019 y. 92-97-b.
2. Хуторской, А. В. Ключевые компетенции как компонент личностно-ориентированной парадигмы образования // Народное образование. - 2003. - № 2. - С.58-64.
3. Nurullaeva Sh.U. «Bo'lajak boshlang'ich sinf o'qituvchilari pedagogik tayyorgarligini modellashtirish nazariyasi va metodikasi» 2021 yil 26
4. Ochilov M., va boshqalar. Bo'lajak o'qituvchi. («Budushiy uchitel»). Qarshi, 1983-yil.
5. Matchanov S. Umumta'lim tizimida adabiyotdan mustaqil ishlarni tashkil etish: Dis. ... ped. fan. dok. – T.: TDPU, 1998. – 300 b.

O'ZBEKISTONDA VOLONTYORLAR HARAKATING RIVOJLANISHI VA ULARNING SABABLARI

Kalmuratov Samandar
Qaroqolpoq davlat universiteti
Qaroqolpoq filologiyasi va jurnalistikasi fakulteti
Tele-radio yo'nalishi 1- kurs talabasi

Annotatsiya. Yon-atrofdagilarga mehr-shafqatli, jon kuyar bo'lish, ko'makka muhtojlarga yordam qo'lini cho'zish, da'rdiga darmon bo'lish, og'irini yengil qilish, el kuniga yaraydigan inson, mahalla-ko'y va jamiyat uchun kerakli shaxs bo'lish bizga otabobolarimizdan merosdir. Biz bugun Muhtaram Prezidentimiz rahbarligida mustaqil, insonparvarlik, xaliqparvarlik xarakteriga ega bo'lgan davlatni, yuksak axloqli fuqarolik jamiyat yaratmoqdamiz. Volontyorlik harakati uzoq tarixga ega. Uning kelib chiqishi haqida bir qator manbalarda turlicha faktlar keltirilgan. Ularga XVII asrda fransuzlarda "volontaire", italiyanlarda "volontario", nemslarda "volontair" degan bir xil ma'noni anglatuvchi tushunchalar paydo bo'lgan. Bugungi kunda volontyorlik harakatining G'arib modeli dunyo bo'ylab keng rivojlangan. 1990-yilda Xalqaro Volontyorlar Assotsiatsiyasining XI Kongressida "Butun dunyo volontyorlar deklaratsiyasi" qabul qilindi. 1996-yil Yevropa Ittifoqi tomonidan "Yevropa volontyorlik xizmati" (EVS) tashkil etildi. Yevropa Ittifoqi Komissiyasi tomonidan volontyorlik va volontyorlar faoliyatining davlat boshqaruvidagi muhim ahamiyatini inobatga olib, 2011-yilni rasman tarzda "Yevropada volontyorlar yili" deb nomlandi. BMT tomonidan 2001 yil "Xalqaro volontyorlar yili" deb e'lon qilindi.

Kalit so'zlar: volontyorlik tushuncha, insonparvarlik, bag'rikenglik va hamjihatlik, volontyorlar faoliyatini tashkil etish,

Kirish. Xabaringiz bor, pademiya tufayli yuzaga kelgan murakkab vaziyat volontyorlar harakatini sinovdan o'tkazdi. Volontyorlardan tuzilgan guruhlar pademiya sabab tashkil etilgan markazlarda, "Xavsiz yordam" aksiyasi, "Saxovat va ko'mak" umumxalq harakati, "Sardoba sari saxovat karvoni" kabi xariya aksiyalarida faol ishtirok etib, xalqimiz dardiga malham bo'lishdi. Mamlakatimizda birinchi bor o'tkazilgan O'zbekiston yoshlari forumida Prezidentimiz yoshlarimizning bu tashabbuslari va faolligini e'tirof etgan holda aytgan ediki: "El boshiga ish tushkganda, yoshlarimiz, kerak bolsa, azizjonlarini garovga qo'yib, xalqimiz dardiga darmon bo'ldilar. Sizlarning tengdoshlaringiz uyma-uy yurib, karantin davrida qiynalgan oilalarga amaliy yordam berdilar. Ayniqsa "Saxovat va ko'mak" umumxalq harakatida minglab o'gil-qizlarimiz volontyor sifatida faoliyat olib borganini bugun alohida takidlab o'tmoqshiman" degan fikirlari yoshlarni yanada ilhomlantirdi. Bugungi kunda volontyorlarga madaniyat darajasini oshirish uchun bilim berib borish yo'lga qo'yildi. O'zbekiston bo'ylab 14 ta hududda volontyorlar maktablari ochildi. Endilikda volontyorlar uchun har bir mintaqada moddiy-texnik bazasi bilan jihozlangan alohida ofis boladi. Shuningdek, universitetlar huzurida 30 ta shunday markazlarni yaratish ishlari davom etmoqda. Bu talabalar bo'sh vaqtida, darslar oralig'ida yoki yakunida yig'ilishib o'zlaring loyihalarini muhakama qilishlari uchun xizmat qiladi. Volontyorlik harakati ham uni amalga oshirgan insonga ham undan ko'mak olgan insonga ijobiy ta'sir ko'rsatadi. Birinchidan: volontyor sifatida boshqalarga ko'mak bergan inson ma'naviy jihatdan o'z-o'zini tarbiyalaydi, o'z ishidan ruhiy kuch quvvat oladi, zavqlanadi, insonligini his qiladi va hakoza. Bu faoliyatda bir marta ishtirok etgan insonning hayotga qarashi butunlay ijobiy tomonga o'zgaradi. Ikkinchidan: volontyorlik harakati ko'magidan foydalangan inson o'zining boshqalar uchun

kerakligini his qiladi, motivatsiya oladi, hayotga intilishi oshadi, o'ziga imkoniyatlar ochadi va rivojlanadi. O'z navbatida volontyorlik harakati jamiyat uchun quydagi ijobiy ta'sirlarga ega :

- 1) jamiyat a'zolarining ijtimoiy faolligi, fuqarolik va insoniy poziytsiyasin oshadi;
- 2) jamiyat a'zolarining uyushish, jipslashish, ezgu g'oya ostida birlashish imkoniyatlari ortadi;
- 3) jamiyatda odob-axloq normalari ustuvorligi oshadi, rivojlanadi;
- 4) insonlar o'rtasida mehr-oqibat , o'zaro hurmat, ahillik kabi qadriyatlar rivojlanadi.

Asosiy qisim: Katta Farg'ona kanalining qazilishi, Farg'ona vodiysining ijtimoiy-iqtisodiy hayotida muhim ahamiyatga ega bo'lgan, qishloq xo'jaligi ekin maydonlarini sug'orishda asosiy o'rin tutuvchi Katta Fargona kanali 1939-yilning avgust oyida boshlanib, xalq hashari yo'li bilan 45 kunda 270 kilometr uzunlik bunyod etilgan. Umumxalaq hasharida O'zbekistonning 200 ming nafardan ziyod aholisi ishtirok etgan. Volontyorlik harakatining yana bir dalili misol sifatida xalqimizning 1966-yil 26-aprel kuni Toshkent shahrida yuz bergan zilzila oqibatlarini bartaraf etish yo'lidagi jonbozliklarini keltirib o'tish mumkin.

Zilziladan 10 yil o'tgach, 1976-yil 20-may kuni hodisaga atab, Toshkentda "Jasorat" monumental majmuosi o'rnatilgan va bu obyekt o'sha davrdagi ko'ngillilar harakatini ifoda qilib turibdi. Volontyorlikning asosiy maqsadlari va faktorlari:

- Yoshlarda liderlik mahoratini oshirish ;
- Yoshlarda sog'lom fikr va sag'lom ongni shakllantirish , ularning dunyoqarashini kengaytirish ;
- Yoshlarning huquqiy va madaniy ongini yuksaltirish ;
- Yoshlarda vatanparvarlik hissini rivojlantirish .

Xulosa: O'zbekistonda volontyorlikka keng maydon yaratish orqali uni hamma bilishi kerak bo'lgan muhim ahamiyatga ega, yosh yoki dinni tanlamaydigan umuminsoniy harakatiga jamiyatning muhim elementiga aylantirish. Uning asosiy maqsadi- jismoniy va yuridik shaxslarga , umuman jamiyatga yordam ko'rsatish, atrof-muhitni muhofaza qilish, ijtimoiy ahamiyatga molik tadbirlarda ularni tashkil etuvchilarning roziligi bilan ishtirok etish, jamiyatda fuqarolik nuqtai nazarini, o'zini o'zi tashkil etishni, ijtimoiy mas'uliyat, birdamlik, o'zaro yordam berish va rahm-shafqat tuyg'ularini shakillantirishdan iboratdir. Volontyorlik faoliyati davlat va jamiyat ravnaqi yo'lida bir qator vaziyfalarni bajaradi. Xususan:

- Fuqarolarni aholing turmush sifatini yaxshilashga qaratilgan turli xil jamoat faoliyatiga jalb etish mexanizmlarini shakillantirish.
- Ijtimoiy vazifalarni hal etishda jamiyatga yordam ko'rsatadi.
- Volontyorlik faoliyatini tashkil etishga qaratilgan fuqarolik tashabbuslarini rivojlantiradi va qo'llab quvvatlaydi
- Aholida sog'lom turmush tarzi ko'nikmalarini shakillantiradi, vatanparvarlik tuyg'usini tarbiyalaydi.
- Fuqarolar tomonidan ijtimoiy vazifalarini hal etish uchun o'zini o'zi namoyon etish va o'zini o'zi tashkil etish ko'nikmalarini olishda ishtirok etadi.

Foydalanilgan adabiyotlar ro'yxati:

1. "Volontyorlik" bo'yicha qo'llanma . UO'K-364-322 KBK-65.272 V-80
2. Toshkent davlat pedagogika universiteti "Ilmiy axborotlari" ilmiy nazariya jurnali 2020 yil, №11-son
3. "Pademiya sharoitida oilada tinchlik va totuvlikni saqlashning dolzarb vaziyfalari va muammolari" mavzusidagi Respublika ilmiy-amaliy anjumani materiallari to'plami. UO'K:173.7:616-036.21(575.1) (082)

BOSHLANG'ICH TA'LIMDA ZAMONAVIY O'QITISH USULLARIDAN FOYDALANISH

**Rejabova Dildora Ergashali qizi
Namangan davlat pedagogika instituti
Pedagogika fakulteti Boshlang'ich ta'lim yo'nalishi
1-bosqich talabasi**

Annotatsiya: Ushbu maqolada umumta'lim maktablarining boshlang'ich sinf darslarida zamonaviy o'qitish usullaridan foydalanish, darslarning samaradorligini oshirishda ularning ahamiyati haqida yoritilgan. Yangicha metod, usullarning bugungi kundagi o'rni haqida ma'lumot, misollar keltirilgan. Axborot texnologiyalari bilan dars metodlarining uzviyligi, samaradorligi haqida fikr yuritiladi.

Kalit so'zlar: Dars, o'qitish metodlari, interfaol ta'lim metodlari, zamonaviy texnologiya, usul, metod.

Bugungi kunda yurtimiz jadallik bilan har sohada rivojlanib bormoqda. Barcha sohalarning zamirida, albatta, ta'lim yotadi. Ayniqsa, dastlabki asosiy tamal Toshini boshlang'ich ta'lim qo'yib beradi. Hozirgi kunda davlatimiz tomonidan o'qituvchilarning darslarga ijodiy yondashishini ta'minlash, ular faoliyatiga ilg'or pedagogik va axborot-kommunikatsiya texnologiyalarini keng joriy qilish hamda o'quvchilarning dastlabki bilim egallash poydevori mustahkam bo'lishi, barcha fanlarni o'zlashtirishga qiziqishini oshirish maqsadida zarur chora-tadbirlar ishlab chiqilib, tatbiq etib kelinmoqda. "O'zbekiston Respublikasi Xalq ta'limi tizimini 2030-yilgacha rivojlantirish" konsepsiyasida asosiy yo'nalishlar belgilab qo'yilgan, jumladan:

- O'zbekiston Respublikasining 2030-yilga kelib PISA (The Programme for International Student Assessment) Xalqaro miqyosda o'quvchilarni baholash dasturi reytingi bo'yicha jahonning birinchi 30 ta ilg'or mamlakati qatoriga kirishiga erishish;

-Uzluksiz ta'lim tizimi mazmunini sifat jihatdan yangilash;

-O'qitish metodikasini takomillashtirish, ta'lim-tarbiya jarayoniga individuallashtirish tamoyillarini bosqichma-bosqich tatbiq etish.[1]

Ulug' donishmandlardan biri "...kelajak tashvishi bilan yaxshasang, farzandlaringga yaxshi bilim ber, o'qit "-", degan ekan. Darhaqiqat, bu so'zlarning zamirida oldimizdagi asosiy vazifa turibdi. Yusuf Xos Hojib bobomiz aytganlaridek: "Zakovat bor joyda ulug'lik bo'ladi, bilim bor joyda buyuklik bo'ladi"

Bugungi zamon o'qituvchi va o'quvchi oldiga katta talablar qo'yimoqda, bu talablarning asosiysi-darsning samaradorligi, sifatligi, o'quvchilarning bilim va ko'nikmalariga maktablardagi turli xil o'quv mashg'ulotlari, ularni tashkil qilinishi va u orqali o'quvchilarni turli bilim va ko'nikmalarni egallab olishidir. Bugungi kun talabidagi darsni tashkil qilishda zamonaviy axborot texnologiyalarining o'rni beqiyosdir. Chunki, ular orqali multimedia, animation, grafika, diafilm, video filmlardan foydalanish dars jarayonini yanada qiziqarli bo'lishiga yordam beradi.

O'qituvchi zamonaviy kompyuter texnologiyalaridan foydalanish orqali quyidagi bir qancha vazifalarni amalga oshirishi mumkin:

- boshlang'ich sinflarda multimedia texnologiyalarini qo'llash orqali

o'quvchilarda fanga qiziqishi rivojlanadi;

-ta'limning bunday usuli o'quvchilarning fikrlash qobiliyatlarini faollashtiradi va o'quv materialini o'zlashtirishining samaradorligi yanada oshadi;

-namoyish qilinishi qiyin yoki murakkab bo'lgan jarayonlarni modellashtirish va ko'rish imkoniyatini beradi;

- o'quv materiallarini o'zlashtirishi faqat darajasiga ko'ra emas, balki

o'quvchilar erishgan mantiq va qabul qilishlarining darajasiga ko'ra ham samarali hisoblanadi;

- o'quvchilarga mustaqil izlanish yo'li bilan materiallarni izlash, topish hamda muammoli masalalarga javob topish orqali ma'lum tadqiqot ishlarini bajarish uchun imkoniyat yaratiladi;

- o'quvchilarning yangi mavzuni o'zlashtirishi, misollar yechishi, insho, bayon yozish ishlarida, o'quv materiallari bilan mustaqil tanishish, tanlash va axborot hamda ma'lumotlarni tahlil etish kabi masalalarni tez bajarish uchun sharoit yaratiladi[2]. Oldingi an'anaviy dars o'tish usullarida o'quvchilar tayyor bilimlarni egallashga o'rgatilgan bo'lsa, bugungi kunda o'quvchi zamonaviy axborot vositalari orqali ma'lumotlarni qidirish, to'plash, ular bilan o'zi mustaqil tanishish imkoniyatiga ega bo'lishadi.

Endi savol, ana shu axborot texnologiyalari orqali o'quvchilarga qanday usullar yordamida nimalarni o'rgatish mumkin? Avvalo, o'qitish metodlar haqida, o'qitish metodlari ta'lim jarayonida o'qituvchi va o'quvchilarni yo'nalishlarini, harakatlarini belgilaydi. Bu metodlar o'qituvchi tomonidan bilim, malaka va ko'nikmalarini o'zlashtirishi uchun qo'llanadigan usullar yig'indisini o'z ichiga oladi. Usul- ma'lum o'quv materialini o'tishda qo'llanayotgan asosiy o'qitish metodi bilan birga ikkinchi bir o'qitish metodining ayrim elementlaridan foydalanib ish ko'rish. Vosita esa o'qitish metodlarini amalga oshirish uchun zarur bo'lgan yordamchi o'quv materiallari - asbob, qurol, apparat va shu kabilardan foydalanish hisoblanadi.[3] Bugungi kunda zamon talabidan kelib chiqib "o'qitish usullari" atamasining oldiga "zamonaviy" so'zini qo'ysak maqsadga muvofiq bo'ladi. Chunki, o'qitish usullarimizni zamonaviylashtirmasak dars samaradorligi keskin tushib ketadi. Chunki, bu o'quvchilar va zamon talabini qoniqtirmaydi. Hozirgi o'quvchilarning aqliy rivojlanishi oldingilardan ko'ra kuchli, XXI asr bolalari. Shu sababdan, oddiy metodlar bilan o'tilsa darsga bo'lgan qiziqish yo'qoladi.

Hozirda "Loyihalash", "Muammoli vaziyat", "To'g'ri - noto'g'ri", "O'z -o'zini baholash", "O'qib tushunish", "Aqliy hujum", "Sinkveyn", "BBB", "Fikrlar hujumi", "Beshinchisi ortiqcha", "6x6x6", "Bahs-munozara", "Kichik guruhlarda ishlash", "Yumaloqlangan qor", "Zigzag", "Oxirgi so'zni men aytay" kabi zamonaviy texnologiyalar qo'llanilmoqda. Bu jarayonda darsning markazida o'qituvchi emas, balki, o'quvchilar turadi. Jarayondagi o'qituvchining asosiy vazifasi shaxs rivojlanishi, bilim olishi va tarbiyalanishiga sharoit yaratadi va shu bilan bir qatorda boshqaruvchanlik, yo'naltiruvchilik vazifasini bajaradi.

Yuqorida keltirilgan metodlarning samarasi haqida. "O'z-o'zini baholash" metodi, nomidan ham bilishimiz mumkinki, o'quvchini darsda o'qituvchi emas, balki o'zini-o'zi baholaydi. Metodning foydali tomonlari shundaki, vaqtni kam oladi, bir vaqtning o'zida barcha o'quvchilar topshiriqlarni bajarib baholanadi. O'quvchida o'zining qanday bilimga ega ekanligini anglashiga yordam beradi va o'qituvchiga bo'lgan yomon munosablarga olib kelmaydi. O'zining xatolarini ko'zi bilan ko'rib, ularni to'g'rilashga harakat qiladi.

"Beshinchisini top" metodi. O'quvchilarning mantiqiy tafakkur yuritish ko'nikmalariga ega bo'lishlarida bu metod alohida ahamiyatga ega. Uni qo'llashda quyidagilar amalga oshiriladi:

-o'rganilayotgan mavzuni ochib berishga xizmat qiluvchi tushunchalarni shakllantirish;
-hosil bo'lgan tizimdan mavzuga taalluqli bo'lgan to'rtta (beshta, oltita...) va taalluqli bo'lmagan bitta tushunchaning o'rin olishiga erishish;

-o'quvchilarga mavzuga aloqador bo'lmagan bitta tushunchani aniqlash va tizimdan chiqarish topshirig'ini berish;

-o'quvchilarni o'z harakatlari mohiyatini sharhlashga undash, ya'ni nima uchun bir so'zni chiqarib yubordi va qolgan so'zlar bir- biri bilan qanday mantiqiy bog'langanligini bilishi zarur.

Misol uchun, so'zlar qatori: kitob, ruchka, qalam, deraza.

Ortiqcha so'z: deraza.

O'quv qurollari: kitob, ruchka, qalam.

Boshlang'ich sinf o'quvchilarini darsga qiziqtirishda yangi pedagogik texnologiyalarning ahamiyati katta bo'lib, asosan, ko'rgazmali qurollar, turli interfaol o'yinlarni pedagogik texnologiyalar asosida dars mashg'ulotlari qiziqarli va oson kechadi.

Biz qo'llayotgan zamonaviy metodlarni zamonaviy axborot vositalari bilan uyg'unlashtirsak bugungi kun talabiga to'liq javob bergan bo'ladi. Oddiy qog'ozda tarqatmali materiallar bilan ishlagandan ko'ra, ana shu materiallarni ekranda ko'rsatib, topshiriqlarni bajartirsak, o'quvchilarda axborot texnologiyalari bilan ishlash ko'nikmalari paydo bo'ladi. Bu esa ularning kelajakdagi faoliyatlari uchun katta poydevor vazifasini o'taydi. Shu bilan birgalikda ularda yakka va kichik guruhlarda ishlash, do'stlari bilan jamoa tarzida harakat qilish kompetensiyalari paydo bo'ladi. Dars qiziqarli, sifatli va unumli o'tadi, ko'proq bilim egallashga imkoniyat paydo bo'ladi. Real voqealarga asoslangan mavzuga doir videolar qo'yib berish orqali o'quvchilarning tezroq dunyoni anglashlariga keng yo'l ochiladi.

Kompyuterning o'yin imkoniyatlaridan didaktik o'yinlar bilan birgalikda foydalanish dars jarayonini yanada osonlashtiradi. Darsda olingan bilim, ko'nikma va malakalarning katta qismi hali kichik yoshdagi o'quvchilar tomonidan sinfdan tashqari mashg'ulotlarda foydalanilmaydi, ularning amaliy qiymati yo'qoladi va kuch sezilarli darajada kamayadi. Olingan bilim va ko'nikmalarni o'yin kompyuteri muhitida qo'llash ularni o'zlashtirishga va egallashga, motivatsiyaga olib keladi. Yosh o'quvchilarning yuqori hissiylik darajasi o'quv jarayonining qat'iy doirasi bilan sezilarli darajada cheklanadi. Kompyuterdagi mashg'ulotlar yuqori hissiy taranglikni qisman bartaraf etishga va o'quv jarayonini jonlantirishga imkon beradi.[4]

Xulosa qilib aytganda, boshlang'ich sinflarda zamonaviy axborot-kommunikatsiya texnologiyalaridan, zamonaviy o'qitish usullaridan foydalanish o'quvchilarni mustaqil fikrlashga, ijodiy izlanish va mantiqiy fikrlashlarini kengaytirish bilan birga ularni darslarda o'rganganlarini hayot bilan bog'lash hamda darsga qiziqishlarini oshirishga yordam beradi. O'qituvchilarning bunday zamonaviy talablar asosida yaratilgan sharoitlardan samarali foydalanib, darslarni ilg'or pedagogik hamda axborot kommunikatsiya texnologiyalari asosida tashkil etilishi ta'lim-tarbiya jarayonini sifatini kafolatlaydi.

Foydalanilgan adabiyotlar ro'yxati:

1. O'zbekiston Respublikasi Prezidentining 2019-yil 29- apreldagi "O'zbekiston Respublikasi Xalq ta'limi tizimini 2030- yilgacha rivojlantirish konsepsiyasini tasdiqlash to'g'risida"gi Farmoni.
2. Ismatova.Sh.B. "Boshlang'ich sinflarda o'qitishning zamonaviy axborot texnologiyalaridan foydalanish afzalliklari".- " Science and education" scientific Journal,2020. www.openscience.uz.
3. "Tarbiya" majmua.
4. Umarova.M.R." Boshlang'ich ta'limda AKTdan foydalanish ahamiyati". –" Talqin va tadqiqotlar"ilmiy jurnali,2022.

TALABALARNING MAFKURAVIY IMMUNITETINI MUSTAHKAMLASHNING IJTIMOY- PEDAGOGIK SHART- SHAROITLARI

Z.Eraliyeva
Qo'qon Universiteti o'qituvchisi

Annotatsiya: Ushbu maqolada mafkuraviy tarbiyaning ijtimoiy -pedagogik asoslari haqida so'z yuritilgan. Maqolada talabalarning mafkuraviy immunitetini mustahkamlashning ijtimoiy-pedagogik shart-sharoitlari "Kamolot" yoshlar ijtimoiy xarakati misolida o'rganilishi haqida so'z yuritilgan.

Kalit so'zlar: profilaktika, deviant, milliy, axloqiy, buzg'unchi, hissiy, irodaviy, intellektual. "Kamolot" YIX, tarbiya, g'oya, mafkura, terrorizm, diniy aqidaparastlik.

Bugungi kunda yosh avlodni ma'naviy sog'lom va barkamol etib tarbiyalashda ma'naviyat olamining ta'siri haqida atroflicha, yangicha fikr yuritish, xalqimiz yangi hayot, yangi jamiyat asoslarini qurayotgan sharoitda ma'naviy tarbiya sohasidagi vazifalarni aniq belgilab olish, yangicha tamoyil, usul va uslublar yordamida xalq etish hayotiy ehtiyoj mahsuli sifatida qaytadan paydo bo'lgan ijtimoiy-pedagogik muammodir. Bu muammoni har tomonlama xalq etish uchun har bir inson o'zligini anglashi, qadimiy tariximiz va boy madaniyatimiz, ulug' ajdodlarimizning merosini chuqurroq o'zlashtirilishi, bugungi tez o'zgarayotgan hayot voqeligiga ongli qarab mustaqil fikrlash va diyorimizda sodir bo'layotgan barcha o'zgarishlarga nisbatan faol, daxldorlik tuyg'usi bilan yashash zarurligini farzandlarimiz ongi va qalbiga bolaligidan singdirish lozim.

"Profilaktika" so'zi turli manbalarda turlicha ta'riflanadi. Shular jumlasidan: [prophilaktikos – saqlovchi, yunoncha]

1. Sog'liqni saqlashga, kasalliklarning vujudga kelishi va tarqalishining oldini olishga yo'naltirilgan, aholining jismoniy takomilini yaxshilash, mehnat qobiliyatini saqlab qolish va uzoq umr ko'rishini ta'minlashga qaratilgan tadbirlar majmui.

2. Mashina, mexanizmlarni siyqalanish va sinishdan asrashga qaratilgan choralar majmuini anglatadi.

3. Profilaktika –kasallanishdan saqlash, (biror narsani) buzilishdan, aynishdan asrashga qaratilgan tadbirlar majmui sifatida ta'riflanadi. Bizningcha, pedagogik nuqtai nazardan u tarbiyaning buzilish, aynishdan asrashga qaratilgan ma'rifiy, tarbiyaviy yo'nalishdir.

Profilaktikadan foydalanish milliy pedagogikamizning eng qadimgi asarlarida ham uchraydi. Buning namunalarini quyidagilarda ko'rish mumkin: "Yomonga yaqin yurma, yomonning suhbat tezlik bilan uni yaramas qiliqqa o'rgatadi", "Kim ichkilik ichadigan bo'lsa, yaramas kishidir, agar yaramas bo'lishni istasang, kel, ichkilik ichuvchi bo'l" (Ahmad Yugnakiy. "Hibbat-ul haqoyiq", XII asr oxiri – XIII asr boshi); "G'ofil odam ko'z yumib g'aflat uyqusiga botadi, ey irodali mard, g'ofil bo'lma, hushyor bo'l" (Yusuf Xos Hojib. "Qutadg'u bilig", XI asr).

Zamonaviy profilaktikaning pedagogik nazariyasi asosiy e'tiborni oqibatga emas, sababga qaratmoqda. Bu bilan u eskicha yondashuvdan farq qiladi. Eskicha yondashuv oqibatlar bilan qo'rqitishga qaratilgan edi. Bu prinsipning samarasiz ekanligi isbotlandi. Hozirgi profilaktika ishi salbiy odatlarga berilishga sabab bo'luvchi omillarni bartaraf qilish va aksincha ularga qarshi turuvchi omillar rolini kuchaytirishga qaratiladi. Shundan kelib chiqib, profilaktikaning asosiy vazifasi – turli salbiy omil, muhit, da'vat, targ'ibot xususiyatlari bilan belgilanadigan nobop ijtimoiy taraqqiyot natijasi sifatida bolalar va o'smirlarda jamoatchilikka yoki ayrim shaxslarga nisbatan axloqiy me'yorlarga zid bo'lgan xatti-harakatlar vujudga kelishining oldini olishdan iboratligini e'tirof etish mumkin.

Yot g'oyalarga berilish – bu jamiyatning ma'naviy-axloqiy me'yorlariga zid bo'lgan ayrim xatti-harakat yoki harakatlar tizimi sifatida belgilanadi. Shundan kelib chiqib, profilaktikaning asosiy vazifasi – turli salbiy omil, muhit, da'vat, targ'ibot xususiyatlari bilan belgilanadigan nobop ijtimoiy taraqqiyot natijasi hisoblangan bolalar, o'smirlarda jamoatchilikka yoki ayrim shaxslarga nisbatan axloqiy me'yorlarga zid bo'lgan xatti-harakatlarning oldini olishdan iborat bo'lishi ma'lum bo'ladi.

Umumiy profilaktika esa: ijobiy ijtimoiy-iqtisodiy sharoitlar yaratish; ijobiy ijtimoiy-madaniy muhit yaratish; ijobiy ijtimoiy-pedagogik sharoitlar yaratish; mahallaning barcha tarbiyaviy vazifalarini amalga oshirish; o'smirlar manfaati va qobiliyatlarining o'sishini ta'minlash hamda darsdan tashqari paytda ijtimoiy-foydali faoliyat bilan bandlikni ta'minlash bilan bog'liq.

Bolalar va o'smirlarning jamiyatda an'anaga kirgan axloqiy me'yor va qoidalarga mos kelmaydigan xatti-harakatini ifodalashda psixologik-pedagogik adabiyotlarda "huquqbuzarlik", "nomaqbul harakat", axloqsizlik", "deviant xulq" singari tushunchalardan foydalaniladi. Mahalla tarbiyasi bolalarni xavfli guruhlar, deviant o'smirlar, voyaga yetmagan va diniy ekstremizm ta'siriga tushgan kishilar, huquqbuzarlar ta'siridan asrash, tuzatish-qayta tarbiyalash tadbirlarini ham o'z ichiga oladi.

Bu esa:

- turli psixologik-pedagogik tadbirlardan foydalanish;
- o'smirlarga ma'naviy-ma'rifiy yordam ko'rsatish;
- o'smirlarni ota-onaning e'tiborsizligi va shubhali shaxslar bilan muloqotning salbiy ta'siridan asrash kabilarni ko'zda tutadi.

Mavkuraviy profilaktika ishlari o'quv, oila, axborot resurs markazlari "Kamolot Yosh", turli ijtimoiy institutlar va jamoatchilik tashkilotlari bilan hamkorlikda amalga oshiriladi. Huquqiy-profilaktik tajribalar shuni ko'rsatadiki, keskin choralar (ota-onalik huquqidan mahrum qilish, o'smirlar axloq tuzatish muassasasiga yuborish va boshqalar) hamisha ham ijobiy natija beravermaydi, balki muammoni bartaraf etmay, uni chuqurlashtirib yuboradi. Shunga ko'ra o'smirlar bilan mafkuraviy-pedagogik profilaktika Faoliyatini tashkil etish ularning salbiy xulqi ijtimoiy-pedagogik mohiyatini tuzatish, shaxsga muhit, oila, maktabning ta'sir kuchini hisobga olish, tengdoshlar bilan shaxsiy muloqot kabilardan kelib chiqishni taqozo qiladi.

O'smirlarda salbiy ma'naviy-g'oyaviy hulqning tarkib topishiga olib keluvchi bir qator sabablarni ko'rsatish mumkin. Ular yordamida profilaktik va tuzatish ishlari yo'nalishi belgilab olinadi, bular:

1-guruh: deviant xulq sabablari – axloqsizlik va g'oyasizlik darajasiga eltuvchi hissiy-irodaviy o'sishdagi turli og'ishlar, intellectual taraqqiyotning o'ziga xos xususiyatlari, tasviriy xususiyatlar, "nozik, qarshilik ko'rsata olmaydigan" jihatlarga qaratilgan ta'sirlar vaziyatning izdan chiqishiga, ijtimoiy sohada jinoyat sodir bo'lishiga olib keladi. Bu mahalla fuqarolar yig'ini diniy ma'rifat va ma'naviy-axloqiy masalalar bo'yicha maslahatchisi tomonidan ro'yxatga olinishi, psixoterapevt, psixiatr, klinik psixologga yuborilishi, tibbiy pedagogik-psixologik ta'sirning tashkiliy tizimini tuzish va profilaktik ishlarning tabiiy shaklini amalga oshirishni taqozo etadi.

2-guruh: Ilmiy dunyoqarash va milliy-axloqiy tasavvurlarni shakllanmaganligi, ichki me'yor yordamida o'z xulqini nazorat qila olmaslik, o'ziga nisbatan tanqidiy nuqtai nazarni saqlash ("ha, men o'zimning yomonligimni bilaman, lekin yaxshi bo'lishga harakat qilaman") ni talab qiluvchi ma'naviy-axloqiy xulq xususiyatlaridan iborat. Garchi tarbiya jarayonini nazorat qilish qiyin bo'lsa ham, shuningdek oila, maktab, mahalla maslahatchisi tarbiyaviy profilaktika ishlarini tashkil etuvchi asosiy markazlar bo'lib hisoblanadi.

3-guruh: salbiy xulq – kattalar, ota-onalar va tarbiyachilarning noto'g'ri xulqiga o'smirning ko'r-ko'rona ergashishini ifodalaydi. Uning asosini o'smirning har qanday tashqi munosabatni ochiq, tahlilsiz qabul qilishi, maksimalizmi, haqqoniyatga nisbatan ishonchsizlik hissini tuyishi, xafaqonlik, o'ch olishga intilishi tashkil etadi. Buning asosiy sababi – kattalarda o'smirlar xulqi, yosh xususiyatlari haqidagi bilimning yetishmasligidadir.

4-guruh: o'smirning o'zligini noto'g'ri anglashi va ongli deviant xulq tufaylidir. Ular noan'anaviy xususiy qadriyatlar, me'yorlar, qonun-qoidalar tizimiga ega. Mahalla, oiladagi nomuvofiqliklarga qaramay, ular o'zini haq hisoblaydilar. Ko'pgina psixologlar bunday xulqning asosini atrofdagilarning an'anaviy ijobiy bahosidan qoniqmaslik tashkil etishini ta'kidlaydilar ("Meni yaxshi ko'rishlarini hohlayman").

5-guruh: o'smirlarning noan'anaviy xulqi – bu yoshdagilarga tabiiy ravishda xos bo'lgan jihat hisoblanadi. O'zini ko'rsatib qo'yish, guruhiy xulqda agressiv tajriba – bularning bari jilovlab bo'lmaydigan yosh xususiyatlaridir. Bunday vaziyatda buzg'unchilik, buzg'unchi g'oya ta'sirida yo'naltirilgan kuchni ma'naviy-ma'rifiy maqbul xulq shakliga aylantirish yagona chora hisoblanadi. Psixologiyada bu asosda vujudga keladigan ehtiyojlarni belgilash uchun turli nomlar mavjud. Bu kattalarning bahosini olishga qaratilgan ijtimoiy ahamiyatli faoliyatga va turli qaltis ishlarni bajarish, turli hissiyotlarga berilishga bo'lgan ehtiyojlardir.

Bolani buzg'unchi g'oyalarga asoslangan ijtimoiy xavfli xulqdan asrash, uni ijtimoiy foydali faoliyatga jalb etish – mafkuraviy profilaktikaning bosh vazifasi hisoblanadi. Ayniqsa yaxshi xulqni guruhiy shaklda tashkil etish katta ahamiyatga ega. Buzg'unchi g'oyalar ta'siriga qarshi turishga ojiz guruhni aniqlash (xuquqbuzarlik va jinoyatga moyil o'smirlar, psixologik rivojdan ortda qolganlar, o'zini ko'rsatishga intiluvchilar, nobop oilada o'sgan bolalar, tan olinmagan "buyuklar", kamsitilgan o'smirlar kabilar) – maqsadga yo'naltirilgan profilaktika ishlarining ob'ektlaridir.

Insoniyat katta orzu-umidlar bilan qadam qo'yg'an XXI asr yuksak taraqqiyot bilan bir qatorda diniy ekstremizm, xalqaro terrorizmning hurujlari bilan boshlandi. Ma'lumki, bugungi murakkab globallashuv davrida ma'naviyat, ma'naviy tarbiya sohasida vujudga kelayotgan dolzarb muammolar, xalqimiz ma'naviyatini asrash va uni yuksaltirish, ayniqsa yosh avlodning qalbi va ongini turli zararli g'oya, mafkuralar ta'siridan saqlash va himoya qilish, ularda yuksak ma'naviy xislatlarni tarkib toptirish muhim ijtimoiy- pedagogik, muammolardan biri hisoblanadi. Zero, xalqimiz o'z oldiga ezgu va ulug' maqsadlar qo'yib, tinch-osoyishta hayot kechirayotgan, o'z kuch va imkoniyatlariga tayanib, demokratik davlat va fuqarolik jamiyati qurish yo'lida, azaliy qadriyatlarimizga tayanib, shu bilan birga, taraqqiy topgan davlatlar tajribasini hisobga olgan holda ozod, erkin va farovon hayotni barpo etayotgan sharoitda bu masalaning yanada dolzarbligi hammaga ma'lum bo'lib qolmoqda.

Shu sababli tarbiya masalasiga bugun Abdulla Avloniyning mashhur "Tarbiya biz uchun yo hayot, yo mamot, yo najot, yo halokat, yo saodat, yo falokat masalasidir" iborasini ishlatishda mafkuraviy poligonlarda davom etayotgan ko'rinmas g'oyaviy kurash ruhini ko'zda tutmoq kerak. Buyuk ma'rifatparvarning bu so'zlari asrimiz boshida millatimiz uchun qanchalar muhim va dolzarb bo'lsa, hozirgi kunda biz uchun ham shunchalik, balki undan ham ko'ra muhimdir. Bugun O'zbekiston oilalari yoshlarimiz ongi va qalbida milliy g'oya va mafkurasini singdirish uchun kurashning dastlabki asosiy maskani oila bo'lsa ta'lim muassasalari ularning davomchilaridir.

Zamonamizning g'oyaviy tahdidlaridan biri – terrorizm mafkurasiga qarshi bir yoqadan bosh chiqarib kurashish ham mafkuraviy profilaktikaning dolzarb vazifasidir. Davlatimiz birinchi rahbari bu masalaga alohida e'tibor bilan qarab, ekstremistlar va qo'poruvchilar yoshlar ongini zaharlab, no'rin yo'llarga boshlaganligini aytib: "Bolalarimizning ongini va hayotini buzadigan, ertangi kuniga mutlaqo ishonchini yo'qotadigan mana shunday g'oyalarga qarshi biz qurol bilan emas, g'oya bilan kurashishimiz zarur. Bizning g'oyamiz kuchli bo'lishi

lozim. Avvalambor, o'zimiz, hayotning o'zida sinalgan o'z g'oyamizga ishonib, maydonga chiqishimiz darkor", – deb ta'kidladi. Shunday ekan, oila, mahalla va ta'lim muassasalaridagi manaviy tarbiya masalasiga aloxida etibor qaratilishini taqozo etadi. Shuningdek, jamoat tashkilotlari bunda esa "Kamolot" yoshlar ijtimoiy harakati faoliyatini mamlakatimizning kelajagi, ertangi kunidagi farovon hayoti, umuman olganda, O'zbekistonning jahon hamjamiyatida o'z o'rniga ega bo'lishi uchun birinchi navbatda yoshlarning tarbiyasiga qaratmoq zaruriyati dolzarb bo'lib qoldi. Chunki mustaqil O'zbekistonning yangi jamiyat qurish yo'lidagi barcha erishgan va erishayotgan yutuqlariga to'g'anoq bo'lib, yoshlarni turli usullar bilan to'g'ri yo'ldan chalg'itishga harakat qilayotgan zararli mafkuralar, turli oqimlar ish ko'rmoqda. Yoshlarni bu g'arazli yo'llardan qaytarish, ular hayotida bo'shliq paydo bo'lmasligi jamiyat ma'naviyatini yuksaltirish, yoshlarning ilm-fanga, kasb- hunarga, sog'lom turmush tarziga qiziqishlarini oshirish, har xil tajovuzlardan himoya qilish, tarbiya sohasida xalqimizning an'analari, urf- odatlari, tili, dini, ruhiyatiga, milliy va umuminsoniy qadriyatlariga tayanib, tarbiyaning samarali usullaridan foydalanish muhimdir. Bu borada harakatning ma'naviy-axloqiy tarbiya yo'nalishidagi ishlarni tashkil etish va rivojlantirish maqsadga muvofiq.

Oliy ta'lim muassasalari talabalarida mafkuraviy immunitetni mustaxkamlashning ijtimoiy-pedagogik shart-sharoitlari FarDU ning "Kamolot" YIX misolida samaradorlik darajasini aniqlashga yo'naltirilgan tajriba-sinov ishlarini 508 nafar talaba ishtirokida olib bordik. Tadqiqot boshida kuzatish ishlari olib borildi (dars va darsdan tashqari jarayonda), "Kamolot" YIX tomonidan o'tkazilgan tadbirlarda, tegishli ilmiy adabiyotlar o'rganildi, so'rovnomalar va og'zaki savol-javoblar orqali talabalarning mafkuraviy immunitetga oid tushunchalarining amaliyotdagi holati aniqlandi, mezonlar asosida mafkuraviy immunitetni mustaxkamlash metodikasi ishlab chiqildi va tajriba-sinov jarayonida qo'llanildi. Talaba hamda o'qituvchilar ishtirokida suhbat, davra suhbat, debat, bahs- munozara, ma'ruza, konferensiya, amaliy seminar va treninglar tashkil etildi.

Asoslovchi tajriba-sinov ishlarining natijalari asosida talabalarda mafkuraviy immunitet haqidagi bilim va dunyoqarash rivojlandi. Tadqiqotni amalga oshirish jarayonida Far DU ning "Kamolot" YIH tomonidan auditoriyadan tashqari sharoitlarda uyushtiriladigan tadbirlarning imkoniyatlaridan ham keng foydalanildi. Bunda "Eng faol sog'lom turmush tarsi targ'ibotchi" tanlovi, "Yosh chegarachilar" xarbiy-vatanparvarlik musobaqalari, "Siz qonunni bilasizmi?" ko'rik-tanlovi, "Tafakkur sinovlari" tanlovi, "Yosh qutqaruvchi" musobaqasi shuningdek, "Bilimga chanqoq, iste'dodli yoshlarni topib, ularni Vatanga fidoyi qilib tarbiyalash muqaddas vazifadir", "Yurtimizning xavfsizligi – siyosatimizning bosh yo'nalishi", "Kuchli davlatdan – kuchli jamiyat sari", "El-yurt uchun fidoyilik qilish yaxshiliklarning gultoji hisoblanadi" mavzularida uchrashuvlar tashkil etildi. Ushbu tadbirlarni tashkil etish va o'tkazish jarayonida talabalarning faolliklari ko'zga tashlandi shuningdek "Kamolot" YIH atrofidagi yoshlar soni yanada ortdi.

Biz tajriba-sinov ishlari davomida talabalarda mafkuraviy immunitet shakllanganligini yuqori, o'rta, past darajalarga bo'ldik. Yuqori daraja: xozirda yuz berayotgan mafkuraviy jarayonlar xaqida yetarli bilimga ega, bu borada shaxsiy fikri mavjud. U doimo ogohlik va fidoyilikni ulug'lab, milliy an'analar va madaniyatga, kishilarga hurmat munosabatida bo'luvchilar. O'rta daraja: xozirda yuz berayotgan mafkuraviy jarayonlar xaqida yetarli bilimga ega, milliy an'analar va madaniyatga hurmat bilan qaraydi. Ogohlik va fidoyilik ishlarida qatnashadi. Ammo ularning faoliyatida uzilishlar bo'lib turadi. Past daraja: mafkuraviy bilimlari sayoz, milliy an'analar va madaniyatga qiziqish bilan qaraydi, o'qituvchi yoki jamoaning topshirig'iga ko'ra ularda ishitrok etadi.

Mafkuraviy immunitet mustaxkamlanganligi talabaning xulqida, boshqalar bilan munosabatida, aqliy rivojlanishida namoyon bo'ldi. Talabalar atrof-muhitga, unda yuz

berayotgan xodisalarga nisbatan o'z munosabatini bildira oladigan bo'ldilar. Biz olib borgan pedagogik tadqiqot ishlari asosida yoshlarda milliy mafkura shakllanganligining sifat va miqdoriy o'zgarishlari haqidagi ma'lumotlar umumlashtirildi.

Yuqorida olib borilgan statistik tahlil tajriba guruhlarida mafkuraviy immunitetni mustaxkamlash nazorat guruhlaridagidan sezilarli darajada yuqori ekanligini isbotladi. Bu esa tajribaning samarador ekanligini ko'rsatadi.

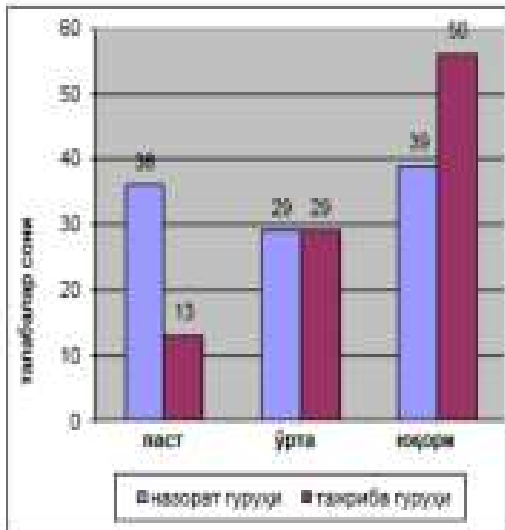

Tajriba boshida

Ko'rsatkichlarning poligonda ifodalanganligi.

Talabalarda mafkuraviy immunitetni mustaxkamlash bo'yicha amalga oshirilgan tajriba-sinov ishlari va natijalari shuni ko'rsatadiki, ular ta'lim muassasalarida "Kamolot" YIH tomonidan o'tkaziladigan yoshlar ma'naviyatini yuksaltirishga qaratilgan loyixa, tadbirlari ularda mafkuraviy immunitetni mustaxkamlash bilan birga, mafkuraviy taxdidlarga qarshi mustaqil fikr bildira olish ko'nikmalarini shakllantirdi.

Mazkur masalalarni hal etish uchun "Kamolot" YIH tomonidan mazkur yo'nalishda olib borilayotgan ishlar samaradorligini yanada oshirish shuningdek yoshlarning barcha qatlamlarini o'z safiga birlashtirish ularda «Kamolot» yoshlar ijtimoiy harakatining asosiy vazifalari xisoblangan quydagi ishlarni amalga oshirib borish zarur.

-mamlakatimizda erkin demokratik davlat, fuqarolik jamiyati barpo etishga ko'maklashish maqsadida muntazam ravishda yoshlarning xuquqiy bilimini oshirib borish;

- barkamol avlod tarbiyalash soxasidagi dasturiy vazifalarni amalga oshirishga yoshlarni jalb etish, bu borada turli davlat va jamoat birlashmalari bilan hamkorlik qilish;

-yoshlarning kuch-g'ayratini, intellektual salohiyati, kasb malakasini vatan ravnaqi uchun yo'naltirish;

- xalqaro yoshlar tashkilotlari bilan o'zaro foydali aloqalarni yo'lga qo'yish;

- yoshlar va o'smirlar o'rtasida sog'lom turmush tarzini keng targ'ib etish, jinoyatchilik, diniy ekstremizm, giyohvandlik, loqaydlik kabi turli millatlarga qarshi kurashda harakatning tasirchan kuchga aylanishiga erishish;

- millatlararo totuvlik va do'stlikni yanada mustahkamlashga xissa qo'shish;

- yoshlarni ish bilan ta'minlashda qo'shimcha imkoniyatlar yaratish, shu yo'l bilan yangicha fikrlaydigan mulkdorlarni shakllantirish va ularni «Kamolot» tayanadigan ijtimoiy kuch bo'lishiga erishish.

Zero, talaba yoshlarda jamiyatimizning siyosiy, ma'naviy-axloqiy muhitida yuz berayotgan voqea-hodisalarga oqilona munosabatni tarkib toptirish, ularda ilmiy mushohada,

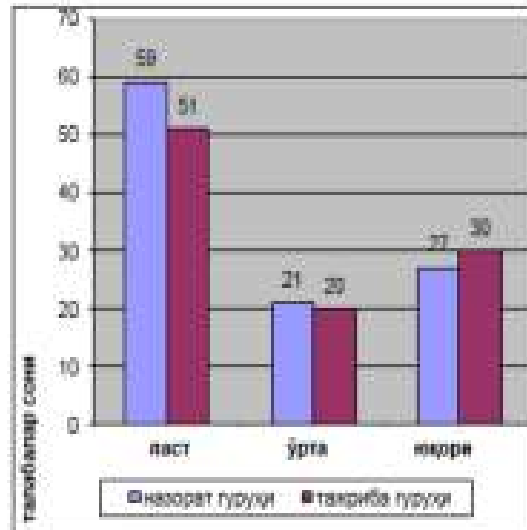

Tajriba yakunida

ma'rifiy tafakkurni shakllantirish vositasidagina jamiyatimiz hayotini demokratlashtirish, mafkuraviy sog'lomlikka erishish mumkin.

Foydalanilgan adabiyotlar ro'yxati:

1. Karimov I.A. Tinchlik va xavfsizligimiz o'z kuch-qudratimizga, hamjihatligimiz va qat'iy irodamizga bog'liq. T.: "O'zbekiston" – 2004 yil.
2. Egamberdieva N. Ijtimoiy pedagogika Pedagogika oliy o'quv yurtlari va dorilfunun talabalari uchun darslik. – T.: Milliy kutubxona nashriyoti, 2012. – 1 b.
3. Psixologiya. Uchebnik. / Otv. red. prof. A.A.Крылов. – 2-ye izd. pererab. i dop. M.: Izdvo: PROSPEKT (TK Velbi). 2004. –2 s.

BOSHLANG'ICH SINFLARDA MULTIMEDIALAR ASOSIDA DARSLARNI TASHKIL ETISH

Erkinova Mashxuraxon Mahmudjon qizi
Qo'qon Universiteti Boshlang'ich ta'lim yo'nalishi 3 - kurs talabasi,
Sadriddinova Zulfiya Mirzaliyevna
Ta'lim kafedrası o'qituvchisi

Annotatsiya: Ushbu maqolada Respublikamizda rivojlanayotgan axborot kommunikatsiyalar haqida ma'lumot berilgan. Maktablarda o'quvchilar uchun multimediali darsliklar va ularning ahamiyati haqida yoritib berilgan. Ushbu darsliklar orqali boshlang'ich sinf o'quvchilarining ko'nikma va malakalari yanada rivojlanishiga hissasi haqida bayon etilgan.

Kalit so'zlar: international, assessment, multimedia, strategiya, kommunikatsion, reflektiv, animatsiya, grafika, diafilm, kongnitiv

O'zbekiston jahon axborot makoniga shiddat bilan integratsiyalashmoqda. Mamlakat fuqarolari bugungi kunda jahon hamjamiyati tomonidan to'plangan ma'lumot va axborotlarni cheksiz ravishda olish imkoniyatiga ega. Biz oladigan va foydalanadigan axborotning sifati bizning hayotiy tanlovimizga, ijtimoiysiyosiy faoliyatimizga katta ta'sir ko'rsatadi. O'zbekiston Respublikasining 2030-yilga kelib PISA (The Programme for International Student Assessment) Xalqaro miqyosda o'quvchilarni baholash dasturi reytingi bo'yicha jahonning birinchi 30 ta ilg'or mamlakati qatoriga kirishiga erishish; o'qitish metodikasini takomillashtirish, ta'lim-tarbiya jarayoniga individuallashtirish tamoyillarini bosqichma-bosqich tatbiq etish; xalq ta'limi sohasiga zamonaviy axborot-kommunikatsiya texnologiyalari va innovatsion loyihalarni joriy etish;

O'zbekiston Respublikasida ta'lim sohasida mediamadaniyatni shakllantirishga doir turli chora-tadbirlar amalga oshirilmoqda. Jumladan, O'zbekiston Respublikasi Prezidenti Shavkat Mirziyoyev 2017-yil 7 fevralda „O'zbekiston Respublikasini yanada rivojlantirish bo'yicha Harakatlar strategiyasi“ to'g'risidagi farmonida „Uzliksiz ta'lim tizimini yanada takomillashtirish, sifatli ta'lim tizimini xizmatlari, imkoniyatlarini oshirish, maqsadida dars jarayonida mediamahsulotlardan erkin foydalanish yo'lga qo'yilishini kerakligi ma'lum qilindi.

Bugungi kunda axborot texnologiyalari sohasi respublikamizning rivojlanishida muhim o'rin tutib kelmoqda. O'tgan yillar mobaynida O'zbekiston Respublikasi hukumati tomonidan yurtimizda axborot texnologiyalarini keng joriy qilish va rivojlantirish borasida olib borgan siyosati hozirgi kunga kelib o'z natijalarini ko'rsatmoqda.

2019-yilda axborot-kommunikatsiya texnologiyalari sohasining asosiy ko'rsatqichlari; Iqtisodiy raqamlarga nazar tashlanadigan bo'lsak, o'tgan yildagi natijalarni ijobiy deb baholasa bo'ladi. Yangi avlod darsliklari uchun 10 ta mobil elektron resurs va 100 ta multimedia mahsulotlarini yaratish ko'zda tutilgan. Mutahassislar tomonidan tayyorlangan elektron resurslar o'quvchilarning bilimlarini to'ldirishga xizmat qiladi. Mavzular yuzasidan shakllantirilgan multimedia mahsulotlari, o'qituvchiga ko'makchi, ota-onalarga yo'l ko'rsatuvchi, o'quvchiga esa bilimlarni mukammal o'zlashtirish imkonini yaratadi. Dars mavzusiga oid multimedia, animatsiya, grafika, diafilm va videofilmlardan foydalanish dars jarayonini yanada qiziqarli bo'lishiga ko'mak beradi. Boshlang'ich ta'lim tizimida yangi pedagogik texnologiyalar, shu jumladan, axborot texnologiyalari bilim olish motivini rivojlantirishga katta yordam beradi. Axborot texnologiyalari asosida tashkil etilgan darslar tashkiliy usullari, o'tkazish metodlariga ko'ra o'quvchi ehtiyojiga mos tushishi kerak. Chunki bunday darslar bola ruhiyatiga yaqinroq bo'ladi. O'quvchilarning o'quv materiallarini o'zlashtirishga bo'lgan qiziqish, xohish va istaklarini qo'zg'atish asosida maqsadga erishish motivatsiya bo'lib, bu o'qituvchi va o'quvchilarning o'zaro ichki yaqinlashuvidir. Ilmiy

tadqiqotlarda shu narsa ta'kidlanmoqdaki, axborot-kommunikatsion texnologiyalar o'quvchilarning nazariy, ijodiy va refleksiv tafakkuri rivojlanishiga katta ta'sir etadi. O'quvchilarning xotirasida u yoki bu hodisa, jarayonning obrazli ifodalanishi o'quv materialini boyitib, uning ilmiy jihatdan o'zlashtirilishiga yordam beradi. Dunyo miqyosida shiddat bilan rivojlanayotgan axborot ko'lami, ularni o'zlashtirishni yaratish, amaliyotga joriy etish ta'lim bosqichlarining barcha bo'g'inlaridagi jarayonlarni kompyuterlashtirish yo'lida uchraydigan muammolarni bartaraf etish va qayta ishlashga imkon beruvchi yangi axborot va pedagogik texnologiyalar qilishga qaratilgan ilmiy metodik ishlar, turli umumta'lim fanlaridan elektron darslik va pedagogik dastur vositalariga zaruriyat kundan-kunga oshib bormoqda. Axborot kommunikatsiya texnologiyalaridan foydalanish darslarni jonlantirishga yordam beradi, bolalarga dastur materialini yaxshiroq o'rganish imkonini beradigan yorqin vizual tasvir sifatida ishlaydi.

Birinchi sinf o'quvchilari ertak qahramonlarini o'rgatish, xatolarni tuzatish, qahramonlarga qiyin vaziyatlardan chiqishga yordam berish, o'z yechimlarini taklif qilishni yaxshi ko'radilar, bolalar esa osongina muloqot qilishadi, o'z fikrlarini bildirishdan yoki boshqa asosli qaror qabul qilishdan qo'rqmaydilar. O'quv mashg'ulotlari davomida pedagogik jarayon o'z navbatida, o'qituvchi darsni zamonaviy tashkil etishi, interfaol metodlardan foydalanishi, takomillashtirishi o'quvchilarning bilim olish darajasi ortishiga sabab bo'ladi. Boshlang'ich sinfda axborot texnologiyalari asosida o'quv jarayonlarini tashkil etish o'quvchilarning kognitiv psixologiya sohasini faollashtirishga, ta'lim materiallarini muvaffaqiyatli o'rganish va aqliy rivojlanishiga xissa qo'shishi kerakligini yodda tutush kerak. Innovatsion va axborot texnologiyalarini ta'lim jarayoniga tadbiq qilishni zamonaviy axborot dunyosini rivojlanishidagi mantiqiy va zaruriy qadam deb atash mumkin. Bola axborot kommunikatsiya texnologiyalarining ma'lum bir o'quv fuksiyasini bajarishi eslab qolishiga yordam berishi kerak. Axborot texnologiyalari o'quv jarayonining yordamchi elementi bo'lishi kerak deb o'ylayman. Axborot asri deb nom olgan asrimizni telekommunikatsiyasiz tasavvur qilish qiyin. So'ngi rusumdagi telefon, planshet, notebook va kompyuterlar internet orgali bizga asosiy ma'lumot va yangiliklarni bir zumda aniqlashda beminnat xizmat qiladi.

"Raqamli darsliklar AR" ilovasi umumta'lim maktablari fanlarini o'zlashtirishda foydalanadigan ta'limiy resurslar jamlanmasidir. Ilova "AR" kengaytirilgan borliq bo'lib ta'lim darsligiga 2021 - yil 5 - iyun oyida ommaga taqdim etilgan.

Raqamli darsliklar toplamida masalan: 1 - sinfning 8 ta darsligi mavjud bo'lib ularda "O'qish va Ona tili savodxonligi" darsligi 2 ga bo'lingan audeomatn va o'yinlar. Audeomatnda 20 ta mavzuni o'z ichiga qamrab oladi ya'ni "Mening oilam - Hoshimjonning oilasi" "Mening oilam - Dialog" "Kun tartibi - Gaplar" va boshqalar. Bunda o'quvchilar audeomatnni tinglab birga qaytarib mustahkamlab va berilgan topshiriqni a'lo darajada bajaradilar. O'yinlar bo'limi: 16 ta o'yin o'z ichiga qamrab olgan, nomlanishlari quyidagicha "So'zlardan foydalanib gap tuzing" "Bayramlar" "Taqvimlar bilan ishlash" "Mevali sonlar" "So'zlarni birlashtirib yangi so'z hosil qiling" "Raqamlarga qofiyadosh so'zlarni birlashtiring" va boshqalar. 1 - sinfning Tabiiy fan darsligida darslar betlarga bo'lingan ya'ni kamaytirilgan tarzda ishlab chiqarilgan 6-25 betlar, 26-39 betlar, 40-49 betlar 54-63 betlar. O'tilgan darslarni mustahkamlash uchun turli xil o'yinlar orqali, topshiriqlar va savol-javoblar o'tkaziladi. Bunda o'quvchi darsda o'tilgan mavzuni mustaqil o'zlashtirishida va ota onalariga izohlab berishadi. Ota onalari bilan berilgan uyga vazifasini bajarib kelishadi.

"AR" ilovasini barcha uyali aloqalarga teng qabul qilinadigan va o'quvchilar ulanganda ba'zi qiyinchiliklarga duch kelmasligi va darslik sonini ko'paytirish, o'yinlarni turini ko'paytirish, o'quvchini bilim doirasini kengaytirish yo'lida samarali yondashadi bolalarga yoshiga doir qiziqarli savol javoblar topishmoqlar va guruh bilan ishlash o'yinlari qo'shilsa samarali bo'ladi!

Yuqorida bildirilgan fikrlardan xulosa qilib aytishimiz mumkinki boshlang'ich sinf o'quvchilari multimedia negizida, shuningdek axborotlashgan jamiyat uchun xos bo'lgan muhim sifat axborotlarni uzatish va uni qabul qilish madaniyati yotadi bu esa shaxs kamolotining darajasi deya aytishimiz mumkin. Yosh qiziquvchi o'quvchilarni davr talabi bo'lgan multimediani oshirish biz pedagoglarning hamda ularning ota onalarining vazifalari hisoblanadi. Kompyuter texnologiyalaridan foydalanish an'anaviy ta'lim tizimidan farq qilib jahon ta'lim standartlariga mos darslarni tashkil qilish mumkin. Dars jaronida turli xildagi interfaol metodlardan foydalanish o'quvchilarda olingan bilimlarni yanada rivojlantirishga ko'mak beradi. Media orqali tarqalayotgan axborotlarni mustaqil tahlil qilish tanqidiy fikrlash o'z fikriga egalik tashqi ta'sirlarga qarshi tura olish qobiliyatini rivojlantiradi deb o'ylayman.

Adabiyotlar ro'yxati

1.O'zbekiston Respublikasi Prezidenti Shavkat Mirziyoyev 2017-yil 7 fevralda,O'zbekiston Respublikasini yanada rivojlantirish bo'yicha Harakatlar strategiyasi" to'g'risidagi farmonida_2017; PF-4947sonli

2.Ya. Mamatova, S. Sulaymanova O'ZBEKISTON MEDIATA'LIM TARAQQIYOTI YO'LIDA 6-bet

3.Mediata'lim va media madaniyat:nazariyasi va amaliyot 2019

4.<https://lex.uz/uz/docs/-4312785?ONDATE=29.04.2019>

5.[https://mitc.uz/uz/pages/information technologies](https://mitc.uz/uz/pages/information_technologies)

6.<https://play.google.com/store/apps/details?id=com.respublikatalimmarkazi.raqamlid> arslıklarar

7.https://play.google.com/store/apps/details?id=com.RTM.Onat_2

8.<https://play.google.com/store/apps/details?id=com.respublikatalimmarkazi.raqamlid> arslıklarar

**SHEKSPIR TRAGEDIYASIDA REMARKALAR O'RNI VA TAHLILI UNING ASAR
BADIYATIDAGI O'RNI**

Dilnozaxon Murotova Otabek qizi
Farg'ona davlat universiteti
Filologiya fakulteti
o'zbek tili va adabiyoti
yo'nalishi 3-bosqich talabasi

Annotatsiya: Ushbu maqolada Shekspir ijodiga xos fazilatlar kuylanadi. Asarning badiiyati tahlil qilinadi. Remarka hamda uning turlari, konflikt va uning ko'rinishlari haqidagi ma'lumotlar Shekspir ijodi orqali o'rganildi. Shuningdek, Shekspirning tragediya yozishdagi mohirligi yana bir karra o'z aksini topadi.

Kalit so'zlar: dramaturgiya, tragediya, tasvir, holat, konflikt, Shekspir, Hamlet;

Drama adabiyotning ma'lum darajada taraqqiy etgan sohalaridan biridir. Barchaga ma'lumki, tragediya so'zi yunoncha tragoidia so'zidan kelibchiqqan bo'lib "echki qo'shig'li" degan ma'noni bildiradi. Chunki qadimgi Yunonistonda teatr ijrochilari echki terisidan tikilgan liboslar kiyishgan. Bugun teatr va adabiyotda tragediya adabiyot janrlaridan biri sifatida namayon bo'ladi. Tragediya zamonaviy dramaning baxtsizlikka olib keladigan markaziy muammolar xuddi qadimgi drama kabi qayg'uli yakun topib asar qahramonining fojeasi millat tanazulli bilan tugaydigan asarlarga nisbatan ishlatiladi. Bunga esa, odatda, axloqiy zaiflik, psixologik moslashuv, ijtimoiy bosim o'z ta'sirini ko'rsatadi. Shekspir tragediyasi o'ziga xosligi bilan boshqa fojeali asarlardan ajralib turadi.

Shekspir tragediyalarida asarga xos barcha unsurlar ishtirok etadi. Fojeaga sababchi bo'luvchi qahramon tragediyaning eng muhim elementlardan biridir. Yozuvchining asarlarida fojeali qahramon, asosan, bir kishidan iborat bo'lib qahramon erkak yoki ayol bo'lishi mumkin. Fojeali qahramon muqarrar qism aziyat chekkan eng eng qayg'uli odam bo'lishi shart. Mashhur olim Endryu Sesil Bredlining aytishicha, "Shekspir tragediyasi bu aslida hikoyadir. Shunday hikoyaki, azob –uqubat va ofat bilan yakun topadi" Shekspir fojeali qahramonining muhim tomoni shundaki, u oddiy inson emas. U mamlakat shohi yoki mamlakatning obro'li, zodagon fuqarolaridan yoki taniqli shaxs. Misol uchun Hamlet –Daniya shahzodasi. U aqlli, ochiqko'ngil, kelishgan hamda mulohazali. Qahramon shunchalik muhim shaxski, uning o'limi butun boshli g'alayon va tartibsizliklarni keltirib chiqaradi. Hamlet otasining o'limi uchun amakisidan qasos olganida u nafaqat amakisiga balki o'ziga ham o'limni ravo ko'radi.

Shekspir tragediyalarida ezgulik va yovuzlik o'rtasidagi kurash tasvirlangan. Uning aksariyatida yovuzlik timsollari yovuzlikning hukmronligi va yaxshilikni bostirish bilan shug'ullanadi. XIX asrning taniqli shoir va adabiyotshunosi Edvard Doudenning so'zlariga ko'ra Shekspir tomonidan o'ylab topilgan fojea inson hayotini va ruhini tiklashga qaratilgan fojeadir. Boshqacha aytganda, uning mavzusi'dunyodagi yaxshilik va yomonlik o'rtasidagi kurashdir. Shekspir asarlarida hech qachon yaxshilik yovuzlik ustidan g'alaba qilmaydi.

Shekspir tragediyalarining bosh qahramonlari halol va yaxshi insonlar. Asar qahramoninig qiyinchiliklari, ko'rgan azoblari bizni unga hamdard bo'lishga chaqiradi. Yovuz odamlarning harakati bizni unga nisbatan g'azabimizni uyg'otadi. Shekspir asarlari oradan qancha yil o'tsa-da hech qachon kitobxonlar qo'lidan va qalbidan tushmay keladi

Foydalanilgan adabiyotlar ro'yxati:

1. Shekspir. "Romeo va Julyetta" -Toshkent: G'afur G'ulom nomidagi adabiyot va san'at nashiryoti, 2001.

- 2.B. Jalilov.O'zbek dramaturgiyasi poetikasi masalalari,1984.
- 3.Hotamov N, Sarimsoqov B. Adabiyotshunoslik terminlarining ruscha-o'zbekcha izohli lug'ati,1983.
- 4.Anikst A.A. Gamlet. Shekspir to'plami / Ed. Aniksta A.A va Shtayn A. M.: Nauka, 1961 yil.
- 5.Belinskiy V.G. To'liq to'plam Sochi, II jild, M.: Fanlar akademiyasining nashriyoti, SSSR, 1953 yil
6. XVII asr chet el adabiyoti tarixi / Ed. Z.I. Plavskin. – M., 1987 yil.
7. V. Shekspir. Gamlet, Daniya shahzodasi. Ingliz tilidan tarjima. M. Lozinskiy. M.: Nashriyotchi: AST Astrel, 2011 yil.
- 8.Shvedov Yu. Uilyam Shekspir. Tadqiqot. M., 1975 yil.

HOW IS QUALITY EDUCATION ACHIEVED?

Hojieva Rukhsatbegim Tuymurod kizi
Student of Uzbekistan State World Languages University

Annotation: Education is the process of imparting knowledge, skills, and abilities and is the main means of preparing a person for life and work. In the process of education, information is obtained and education is carried out. Education means teaching in a narrow sense. But it means not only the process of teaching in different types of educational institutions but also the process of providing information in the family, production, and other areas. This article provides information on effective ways to improve the quality of education and achieve quality education, which is considered the most urgent need of today's era. Various facts and examples are also provided to convey the information perfectly.

Key words: knowledge, education, success, achievement, society, government, school, university, teacher, state, information, library, ancestor, effective, success.

The immortal teachings of our scholars in the period of the Eastern Renaissance have preserved their value to this day. Our great ancestors, such as Khorezmi, Beruni, Farabi, Ibn Sina, and Alisher Navoi, conquered the highest heights of world science with their scientific and creative heritage. It is not necessary to mention the hard way of educating our ancestors, who gave not only their wealth but also their whole lives to raise the morale of the people. At this point, the opinion of President Shavkat Mirziyoyev is relevant: "We need to create all the conditions so that the youth of our country can grow up worthy of their great ancestors, given to the world by great scholars and saints." So, the determination and enthusiasm characteristic of our great ancestors, the strong will of our people Our most pressing task is to consistently continue the process of radically renewing the life of our society, relying on our growing generation. The most important way to achieve this is through quality education. There are effective ways to achieve quality education, some of which we can consider below.

Success in education requires a two-pronged approach. That is, the government and society should act together. Initially, the state should carry out reforms step by step, starting with pre-school educational institutions and ending with higher educational institutions. Because "knowledge acquired in youth is a pattern carved in stone." It is possible to increase a child's love and interest in science from a young age by providing education from kindergarten on, teaching foreign languages, and involving him in any science and sports activities he is interested in. Kindertgartens have separate rooms for all science and sports groups, materials, and lessons led by expert teachers to brighten their future.

In addition, the school should become a student's second home. That is, it is necessary to act every morning not by force but with passion and the goal of learning new knowledge. Children are motivated to go to school only when they see the same love and conditions in their school as at home. It is true that our country has many opportunities compared to other countries. If free education and free textbooks are examples of this, there are several other opportunities that need to be created. That is, it is necessary to pay serious attention to education not only in urban centers but also in remote areas. Because the most dangerous and widespread situation is that young people full of passion, ability, and potential cannot realize their dreams and goals in the villages, It is necessary to carry out serious control throughout the republic, bring all schools into the center of attention, and create conditions for them.

When it comes to universities, there seems to be a lot that needs to change. It is known that all the knowledge acquired during the pre-student period, instead of increasing after becoming a student, not only remains unchanged but also decreases. First of all, it is necessary to get rid of this concept and try to destroy it. It can be said that everyone should think about

their future and work on it, but there are situations that the government should solve. There is no doubt that the quality of education will increase if students are given all the opportunities, if they are given confidence, and if strict requirements are set! It is necessary not only to work with one or two well-known students but also to give others a chance, discover them, and support them.

Another reform in the field of education, in my opinion, is the perfect development of optional subjects. Students should be trained in modules that match their interests, knowledge, and careers. If he is taught subjects unrelated to his field, he gets used to spending his student years in idleness. And some "adventurers" who are waiting for this will have a chance to take them home. That is why elective subjects should be developed perfectly and students should receive knowledge in accordance with their field. It is permissible to pay attention to education not only theoretically but also practically.

In addition, it is necessary to conduct various grants, scholarships, and contests, both by the state and by universities. There are such opportunities, but by increasing their number through awards and trust, we can cultivate not only one or two mature personnel but dozens and hundreds of potential masters of their work capable of changing the world.

In addition, when we say conditions, one more thing is embodied before our eyes. It was a source of knowledge—libraries. At present, there are information resource centers in all educational institutions, but the level of opportunity is not wide. It is necessary to be fully equipped not only with books but also with modern technologies. If the student learns to use the technology that is not available at home in the library and can perform the necessary actions through it, the quality of education will increase to another level.

If there is mention of the state's attention to education, now let's pay attention to the contribution of society to quality education! Let's look again at the period of childhood and what is given to the child during this period. They believe what they are told and draw their own conclusions. Therefore, education and upbringing should be provided correctly by parents. It is necessary to pay attention to the surrounding environment, invite students to the circle of readers, choose the right friends, and determine their interests. Apart from being the most innocent period, childhood is the most important period in a person's life. It is not right that adults are only busy and leave them in the hands of teachers. Teachers can give the same knowledge to all the students in the class, but they cannot give the same attention, love, and nurturing to everyone in the class. There are separate tasks that parents do and teachers do, and if they always work together in cooperation, not only education but also the changes in education will be huge. In order to turn a child into a scientist from a young age, putting him in countless clubs and extra classes and making his childhood difficult will not have a good effect; on the contrary, it will have a negative effect on the child's psychology. Parents, in consultation with the teacher, should know their children's interests and help them become experts in their field in this direction. The demand of this time is that learning foreign languages can always contribute to the development of society and the state. There is another important aspect to consider: the child's interests.

That is, it is necessary to teach them that learning foreign languages is the first step for their future and that they should always study.

Indeed, competition in the field of education paves the way for development. If those who strive to learn and teach knowledge compete with each other in this regard, both the quality and the number will undoubtedly increase. Of course, taking into account the creation of a spirit of friendly competition, it is necessary to encourage debate in terms of knowledge by organizing various debate competitions and grants. As mentioned above, elective subjects closely support this. Not only students but also teachers will be able to develop themselves. Since the choice of elective subjects and teachers is in the hands of the students, the teachers

also try to work on themselves and get noticed by more students. This creates a scientific competition between teachers. He is forced not only to teach and leave but also to show results in practice. Not only individuals but also educational institutions and organizations can increase the power of education by trying to cross paths.

So, in order to reach the top, first of all, there should be goals and plans aimed at it. Come on! Let's think of education as a sprout. If this sapling is given the warmth of the sun and nature, and if the gardener takes care of it with love, it will turn into a beautiful tree. If it pleases the gardener with its fruit, it gives pleasure to nature and people with its shade. If the root of the tree is educational reform and conditions, the trunk is firm demands, and the branches are goals and plans, then only the leaves can become faith and the fruits can become success. Therefore, the state should act as a living and benevolent nature, and society should become an experienced and skilled gardener.

References:

1. <https://uz.m.wikipedia.org>
2. "Maxsus va inklyuziv ta'lim" R. Sh. Shomahmudova
3. <https://yuz.uz/uz/news>
4. Pedagogy of the Oppressed. Author: Paulo Freire
5. <https://arxiv.uz/uz>

PROGRESS IN INTERNATIONAL READING LITERACY STUDY (PIRLS)

Aziza Amonova
student of the Faculty of Primary Education of
Jizzakh State Pedagogical University

Annotation: This article reviews the achievements of the PIRLS international assessment program. The purpose, components of this program are mentioned. The procedure for conducting Reading Literacy, which is considered the main focus of the International Assessment Program is noted

Key words: education system, literacy, purpose, components, reading literacy, assesment, questionnaire

The Progress in International Reading Literacy Study (PIRLS) is a large international comparative study of the reading literacy of fourth-grade students. The study is conducted by the International Association for the Evaluation of Educational Achievement (IEA), with national sponsors in each participating education system (previously referred to as education systems). The National Center for Education Statistics (NCES), in the Institute of Education Sciences at the U.S. Department of Education, is responsible for the implementation of PIRLS in the United States. Reading literacy is one of the most important abilities that students acquire as they progress through their early school years. It is the foundation for learning across all subjects, it can be used for recreation and for personal growth, and it equips young children with the ability to participate fully in their communities and the larger society. Participants in PIRLS include both countries and subnational entities, both of which are referred to as education systems. PIRLS focuses on the achievement and reading experiences of children in grades equivalent to fourth grade in the United States. The study includes a written test of reading comprehension and a series of questionnaires focusing on the factors associated with the development of reading literacy. PIRLS was administered in 2001 to students in 35 education systems, in 2006 to students in 45 education systems, in 2011 to students in 53 education systems, and in 2016 to students in 61 education systems.[1]

Purpose PIRLS is a carefully constructed reading assessment, consisting of a test of the reading literacy of fourth-grade students and questionnaires to collect information pertaining to fourth grade students' reading literacy evaluation. PIRLS has four goals: (1) develop internationally valid instruments for measuring reading literacy suitable for establishing internationally comparable literacy levels in each of the participating education systems; (2) describe on one scale the literacy profiles of fourth-graders in school in each of the participating education systems; (3) describe the reading habits of fourth-graders in each participating education system; and (4) identify the home, school, and societal factors associated with the literacy levels and reading habits of fourth-graders in school.

Components PIRLS assesses four broad-based comprehension processes within each of the two purposes for reading: focus on and retrieve explicitly stated information; make straightforward inferences, interpret and integrate ideas and information; and evaluate and critique content and textual elements. Also, PIRLS focuses on three aspects of reading literacy: purposes for reading; processes of comprehension; and student reading behaviors and attitudes. The first two aspects are measured through the PIRLS assessment component, which is administered to each participating student. The third dimension, reading behaviors and attitudes, is measured through a separate component of background questionnaires. In 2016, the PIRLS administration included the PIRLS assessment as well as ePIRLS, an assessment of online informational reading. [2] PIRLS 2021 will present a new digital web-based delivery system called digitalPIRLS. digitalPIRLS will be offered so countries can take

advantage of a full computer-based assessment. The digitalPIRLS assessments will include the ePIRLS assessment of online reading initiated in 2016. With digitalPIRLS, countries will experience greater operational efficiency in translation and translation verification, data entry, and scoring, without the need for printing or shipping. Digital PIRLS will be offered as a web-based system via school-based or IEA web servers, or a USB drive connected locally to a PC with the Windows Operating System. As an alternative to digitalPIRLS, countries may administer PIRLS 2021 in paper format. ePIRLS is available in 2021 only in conjunction with digitalPIRLS. For more information on digitalPIRLS, please visit the IEA website at <https://www.iea.nl/>. [3]

Source versions of all instruments (assessment booklets, the ePIRLS assessment, questionnaires, and manuals) were prepared in English and translated into the primary language or languages of instruction in each education system. In addition, it was sometimes necessary to adapt the instrument for cultural purposes, even in countries that use English as the primary language of instruction. All adaptations were reviewed and approved by the International Study Center to ensure they did not change the substance or intent of the question or answer choices. The first aspect of the assessment component that is targeted by PIRLS is purposes of reading. The purposes of reading component encompass the two main reasons why young students read printed materials: for literary experience and for the acquisition and use of information. To measure the ability of students to read for literary experience, fictional texts are used; to measure students' skills for acquiring and using information, nonfictional texts are used.[3] In 2016, literary experience and acquiring and using information each made up 50 percent of this aspect of the PIRLS reading assessment. The second aspect of the PIRLS assessment component is processes of comprehension, which describes how young readers interpret and make sense of text. In 2016, this aspect was composed of four categories: focusing on and retrieving explicitly stated information (20 percent), making straightforward inferences (30 percent), interpreting and integrating ideas and information (30 percent) and evaluating and critiquing content and textual elements (20 percent).

Both PIRLS and PIRLS Literacy devote half of the assessment passages to each of the purposes for reading, while the ePIRLS online assessment focuses solely on reading to acquire and use information. The ePIRLS approach simulates websites from the Internet, through which students can navigate to accomplish school-based research projects or tasks. Because PIRLS Literacy is designed for students earlier in the process of learning to read, a larger percentage of items (50 percent of the assessment) is devoted to measuring foundational reading comprehension processes—the ability to focus on and retrieve explicitly stated information. Also, PIRLS Literacy has shorter reading passages with easier vocabulary and syntax. The second component, background questionnaires, collects information on reading behaviors and attitudes (the third aspect of reading literacy targeted by PIRLS), and helps to provide a context for the performance scores. These questionnaires focus on such topics as students' attitudes and beliefs about learning, their habits and homework, and their lives both in and outside of school; teachers' attitudes and beliefs about teaching and learning, teaching assignments, class size and organization, instructional practices, and participation in professional development activities; and principals' viewpoints on policy and budget responsibilities, curriculum and instruction issues, and student behavior, as well as descriptions of the organization of schools and courses. [4]

Assessment. In the main PIRLS assessment, each student completes a reading comprehension assessment booklet, which contains two blocks of passages that form the foundation of the PIRLS reading literacy test. Half of the assessment blocks contain passages of literary text which include realistic stories and traditional tales, and half contain passages

of informational texts including chronological and non-chronological articles, a biographical article, and an informational leaflet. The passages of text are followed by questions about the text, which the student answers using constructed-response and multiple-choice response options.

References:

1. Kennedy, A.M., Mullis, I.V.S., Martin, M.O., and Trong, K.L. (2007). PIRLS 2006 Encyclopedia: A Guide to Reading Education in the Forty PIRLS 2006 Countries. Boston College, International Study Center. Chestnut Hill, MA. <https://timssandpirls.bc.edu/pirls2006/encyclopedia.html>.

2. Mullis, I.V.S., Martin, M.O., Kennedy, A.M., and Flaherty, C.L. (2002). PIRLS 2001 Encyclopedia: A Reference Guide to Reading Education in the Countries Participating in IEA's Progress in International Reading Literacy Study (PIRLS). Boston College, International Study Center. Chestnut Hill, MA. https://timss.bc.edu/pirls2001i/PIRLS2001_Pubs_ER.html.

3. Mullis, I.V.S., Martin, M.O., Kennedy, A.M., and Foy, P. (2007). PIRLS 2006 International Report: IEA's Progress in International Reading Literacy Study in Primary Schools in 40 Countries. Boston College, International Study Center. Chestnut Hill, MA. https://timssandpirls.bc.edu/pirls2006/intl_rpt.html.

4. Mullis, I.V.S., Martin, M.O., Minnich, C.A., Drucker, K.T., & Ragan, M.A. (Eds.). (2012). PIRLS 2011

Encyclopedia: Education Policy and Curriculum in Reading, Volumes 1 and 2. Boston College, International Study Center. Chestnut Hill, MA. <https://timssandpirls.bc.edu/pirls2011/encyclopedia-pirls.html>.

5. Uses of Data Green, P.J., Herget, D., and Rosen, J. (2009). User's Guide for the Progress in International Reading Literacy Study (PIRLS): 2006 Data Files, and Database with United States Specific Variables (NCES 2009-050).

**"IKKI ESHIK ORASI" ROMANIDA QO'LLANGAN METAFORALARNING LINGVOPOETIK
TAHLILI**

Dilnavoz Abdurahimova
Farg'ona davlat universiteti filologiya fakulteti talabasi

Annotatsiya: Ushbu maqolada metafora hodisasini grammatik jihatdan tahlil qilingan, metafora ko'chimining ma'no turlari o'rganilgan hamda roman yuzasidan tahlili bayon etilgan.

Kalit so'zlar: tasviriy vositalar, ko'chim, o'z ma'no, belgi, semema.

Kirish. Tilshunoslik fanida metafora hodisasi - tilshunoslikdagi mavjud iboralarni qayta ko'rib chiqish jarayonida yangi ma'nolarni yaratish jarayoni sifatida ham, tayyor metaforik ma'no sifatida ham ko'rib chiqilgan. Bu mavzu bo'yicha keng ko'lamlı adabiyotlar mavjud. Metaforani o'rganish bo'yicha ishlar bugungi kungacha davom etmoqda va u haqida bir qancha ilmiy maqolalar ham yaratilgan. Tilshunoslikda metaforani o'rganadigan turli yo'nalishlar ko'rib chiqiladi.

Metafora (gr. metaphora - ko'chirish) - nutq mexanizmi, biror leksema denotatining tashqi, zohiriy o'xshashligi asosida boshqa ma'noni ifodalash uchun ishlatilishi. Metaforik ma'no hosil bo'lishi uchun quyidagidan biri sabab bo'ladi:

1) bir so'z boshqa so'zga nisbatan so'zlovchining ifoda maqsadiga ko'proq mos va muvofiq bo'ladi va shuning uchun birinchisi o'rnida ikkinchisi qo'llaniladi;

2) biror denotatning ifodalovchisi bo'lnaydi va ma'lum bir so'z boshqa denotatni ham ifodalash uchun qo'llanadi. Demak, birinchi holda ko'chirilayotgan so'z denotatning ikkinchi atamasi bo'lsa, ikkinchi holda birinchi atamasidir. Masalan, (*quyi*) so'zi anglatadigan ma'noni (*etak*) so'zi qulayroq va to'laroq ifodalaganligi bois tog'ning quyi tomoniga nisbatan (*etak*) so'zi ishlatilgan. O'zbek tilida dengizdagi o'ziga xos jo'g'rofiy o'rinning nomi bo'lmaganligi bois (*qo'litiq*) so'zi unga nisbatan ham qo'llanadi. Metafora hodisasi asosan, ot turkumi doirasida, qisman fe'lda uchraydi: Qush uchdi. Samolyot uchdi qurilmalarining ikkinchisida (*uchmoq*) fe'li ifodalagan harakat qushning havodagi qanotlarini silkitib qilgan parvozigaga o'xshaydi. Shu boisdan (*uchmoq*) fe'li ifodalagan keyingi ma'no rmetaforik ma'no. Metafora hosila ma'no hosil qilishning keng tarqalgan usuli sifatida badiiy uslubning, nutqning eng muhim vositasidan hisoblanadi. Metaforik hosila ma'no nutqda juda ko'p uchraydi. Ammo ularning lisoniylashgani –sememaga aylangani nisbatan kam qo'llaniladi.

O'tkir Hoshimovning "Ikki eshik orasi" asarida qo'llanilgan metaforaga ko'chimiga oid birliklar tahlili nazariyasi

Barcha asarlarda bo'lgani kabi O'tkir Hoshimovning ushbu asarida ham voqealarni tasvirlashda tasviriy vositalar orqali aytishi muhim hodisalardan biridir. Shuningdek, bu asarda ham ko'chimning bir qancha turlari ham qatnashgan va ular badiiy asarning qanchalik jozibador va go'zalligini ko'rsatib beradi.

Xullas, uch kun avval «Moskvich»ida kelib qoldi. Yigitlar uchinchi qavatda domino o'ynab o'tirishar, shaqur-shuqur tovushlar pastdan bemalol eshitilib turardi. Shavkat Qudratovichning rangi o'chib ketdi...

- Dezorganizatorlikka o'zlari bosh-qosh bo'ptilar shekilli, o'rtoq Shomurodov? - dedi labi burilib. - Brigadirlik yuki og'irlik qilib qoldimi? Yana indamadim. Oxiri uning toqati toq bo'ldi.

- Til-zabon bormi o'zi! - dedi tutoqib. - Kvartal tugayapti. Birinchi iyuldan pardozchilar ishga tushishi kerak. To'rtinchi qavatni kim montaj qiladi? Tomni kim yopadi?

Ushbu parchada keltirilgan metafraga oid birliklar keltirilgan: Parchada keltirilgan "Shavkat Qudratovichning rangi o'chib ketdi" birligida "rangi o'chib ketdi" iborasi orqali yuzaga kelgan. Buning sababi aslida rangi o'chib ketmoq bu shaxsga nisbatan emas, balki narsaga nisbatan ishlatiladi. Masalan; Bu kitobning rangi o'chib ketdi. Birligida o'z ma'nosida

qo'llangan. Ammo tepadagi birlikda ko'chma ma'no ya'ni o'z ma'noni yo'qotib, Metaforaning "Harakat"ning o'xshashligi asosida ma'no ko'chgan.

Ikkinchi parchada esa "Brigadirlik yuki o'g'irlik qilib qoldimi?"

Ushbu parchani oladigan bo'lsak, bunda "o'g'irlik qilmoq" fe'li asosida ma'no ko'chgan. Ya'ni brigadirlikning ko'tariladigan yoki inson ko'tarsa bo'ladigan narsalarga nisbatan ishlatiladi. Ammo bu yerda Brigadirlik lovozimida ishlashda bajariladigan ishlarning qanday qiyinligi, o'g'irliigi va vazifalarning murakkabligi ekanligini nazarda tutmoqda... Va bu birliklar asosida fikr ta'sirchanligini oshirish maqsadida yozuvchi tomonidan keltirib o'tilgan. Qahraton qish... Tor ko'cha o'rtasiga qor uyib qo'yilgan katalakdek hovli. Chaqmoq telpakli odam. Sovuq vokzal. Yo'ldoshxon aka. Tog'oradagi osh. Qon yig'lab qolgan onam.

Quyidagi parchada ham metofaraga oid birliklar keltirilgan:

Bularga "Sovuq vokzal" so'zida ko'radigan bo'lsak, buda "sovuq" so'zi aslida belgi bildiruvchi so'z bo'lib, Sovuq so'zi, vokzal so'ziga bog'lanib kelgan va metafora asosida ma'no ko'chgan. Bunda sovuq faqat, shamol, kun, ob-havo kabi so'zlarga nisbatan ishlatiladi. Ammo hozir bu yerda metaforaning "belgi asosida ma'no ko'shini yuzaga chiqargan. Ikkinchi gapda esa "qon yig'lamoq" qo'shma fe'li orali metaforani shakllantirgan. Bunda yig'lamoq fe'lining oldidan qon so'zining kelishi natijasida birikib "Qon yig'lamoq" iborasini yuzga keltirgan va bun ko'chma ma'noda (ya'ni inson chindan ham qon yig'lashlik xususiyatiga ega emasligi uchun) u metafora ko'chim ta'sirida ma'no ifodalagan. Bunda "qon yig'lamoq" fe'lini aslida yozuvchi ko'p ko'z yosh to'kmoq yoki haddan tashqari ko'p yig'lash ma'nosini anglatmoqchi bo'lgan va uni metafora usulfa ko'rsatib o'tgan. Keyingi iborani oladigan bo'lsak: "onam jonlandi" birikmasida metaforani keltirib o'tilgan.

Odamzodning qonida g'alati adolatsizliklar bo'ladi. Begonalardagi o'zgarishni darrov sezasiz-u, yaqinodamingizga e'tibor bermaysiz. Xuddi ota-onangizni birov sizga bog'lab berib qo'ygandek. Go'yo ular siz uchun abadiy yashashi shartdek. Oyim keksayib qolganini, sochlari oqarib ketganini, qovoqlari salqib, yuzi yillab to'shakka yopishib yotgan odamdek sarg'imtil zahil tusga kirganini endi payqadim.

Ushbu parchadagi ko'chimga oid birliklarni ko'radigan bo'lsak, bunda metaforaga oid parchalar qatnashgan. "Odamzodning qonida g'alati adolatsizliklar bo'ladi" Bu yerda keltirilgan g'alati adolatsizliklar so'zida o'ylab qaralsa adolatsizlik g'alati bo'lishi mumkin emas, Bunda "g'alati" sifati o'zi aslida, adolatsizlik so'ziga mantiqan bog'lanmagan. Unda bu sifat shaxs, narsa- buyumga nisbatan ishlatish mumkin. Ammo bu uning birikishidan "metaforaning belgi asosida nisbiy o'xshashlikni" yuzaga chiqargan. Lekin bu so'zlarning ma'nolari doimiy metaforaga aylangan holda ya'ni turg'unlashib qolmaydi. Mazkur tushunchani o'z ma'nosida qo'llasa metofara tushunchasi yo'qoladi va oddiy belgi bildiruvchi sifat ma'nosini ifodalaydi. Umumiy ma'noda Odamzodning qoniga singgan qabihliklarning va razillikning ko'p ekanligini aytib o'tmoqda.

Metafora hodisasi ham ko'chimning bir turi bo'lib, unda borliqdagi barcha narsa, belgi, harakat va hodisaning o'xshashlik asosida nom ko'chisiga asos bo'ladi. Ya'ni bu metaforada biror narsaning nomi boshqa bir narsaning nomiga o'xshashlik asosida o'rnida qo'llanishi mumkin. Metaforik asosda ma'no ko'chishida u nutqning go'zalligini, ta'sirchanligi va ekspressivligini oshirishga xizmat qiladi. Shu sababdan uning qo'llanish doirasi keng bo'lib, u ilmiy va badiiy uslublarda keng doirada ishlatiladi.

Foydalanilgan adabiyotlar ro'yxati:

1. O'tkir. Hoshimov, Ikki eshik orasi: Roman. - T.: «Sharq», 2012.
2. Nurmonov "O'zbek tilining nazariy grammatikasi" Toshkent "O'qituvchi" 1995.
3. G'ani Abduraxmonov. "O'zbek tili grammatikasi" Toshkent "O'qituvchi" 1996.
4. "O'zbek tilining ilmiy grammatikasi" "O'zfan nashriyoti" Toshkent-1941.
5. Sh. Rahmatullayev. "Hozirgi o'zbek adabiy tili" 2006.

MAKTABGACHA TA'LIM TIZIMIDA INNOVATSION TEXNOLOGIYALARNING DOLZARBLIGI

Umarova Ra'no Rustamovna
Qo'qon Universiteti "Ta'lim tashkilotlari boshqaruvi"
yo'nalishi Magistranti

Annotatsiya: O'zbekistondagi hozirgi islohotlar jiddiy o'zgarishlarni talab qilmoqda, bu esa o'z navbatida kelajakdagi ko'plab o'zgarishlarga turtki berishga qodir ta'lim modernizatsiya g'oyasini ilgari suradi. Maqolada hozirgi bosqichida maktabgacha ta'limni rivojlantirish ta'lim tizimidagi isloxlarning ustuvor yo'nalishlaridan biri sifatida belgilanganligi, O'zbekiston Respublikasi ta'lim sohasida yangi tendensiyalarning rivojlanishi natijasi ekanligi haqida fikr va milihazalar keltirilgan.

Kalit so'zlar: maktabgacha ta'lim tizimi, ta'lim modernizatsiyasi, rivojlanish, ta'lim, tarbiya, innovatsion texnologiyalar.

Maktabgacha yoshdagi bolalik davri ta'limning asosiy bosqichlaridan biri sifatida talqin etilmoqda, uning potentsial mazmuni keyingi bosqichlardan kam emasligi haqida ko'plab manba'larda keltirilgan. «Biz maktabgacha ta'lim va maktab ta'limi, oliy va o'rta maxsus ta'lim tizimi, hamda ilmiy-madaniy muassasalarni bo'lg'usi Renessansning to'rt uzviy halqasi, deb bilamiz. Bog'cha tarbiyachisi, maktab muallimi, professor-o'qituvchilar va ilmiy-ijodiy ziyolilarimizni esa yangi Uyg'onish davrining to'rt tayanch ustuni, deb hisoblaymiz» - O'zbekiston Respublikasi Prezidenti Shavkat Mirziyoyevning O'qituvchi va murabbiylar kuniga bag'ishlangan tantanali marosimdagi nutqi shunday so'zlari yangradi. [6]

Maktabgacha ta'lim tizimini isloh qilishning rasmiy belgilari – bu maktabgacha ta'limning barcha bo'g'inlarini modernizatsiya qilishga imkon beradigan huquqiy, ma'muriy, iqtisodiy sharoitlarni o'zgartiradigan yangi me'yoriy hujjatlardir. Maktabgacha ta'lim tashkilotlarida ta'lim tarbiya jarayonining tashkil etilishining o'z formatini topishga, shaxsiy modelini tadbiiq etishga imkon beradigan yangi ta'lim shakllaridan foydalanishga qiziqish ortib bormoqda.

Yaqin vaqtgacha maktabgacha ta'lim muassasalarining odatiy bir hil yo'nalishdagi faoliyati, yangi texnologiyalarni joriy etish vositasida hilma –hillik kasb eta boshladi. "Ta'lim muassasasi" tushunchasi yangi "ta'lim tashkiloti" tushunchasi bilan almashtirildi. Zamonaviy hayot bizga buyurgan talablar, shuningdek maktabgacha ta'lim va tarbiyaning Davlat Standartiga ko'ra ta'lim va tarbiya jarayonlarini sifatli tashkil etish har bir maktabgacha ta'lim tashkiloti oldidagi oliy maqsadidir. Davlat standartining maqsadi maktabgacha ta'lim tizimini zamonaviy talablarga asoslangan holda tashkil etish, bolalarni sog'lom va har tomonlama yetuk qilib voyaga yetkazish hisoblanadi. Uning vazifalari qatorida ta'lim-tarbiya jarayoniga samarali ta'lim va tarbiya shakllari hamda usullarini joriy etish hamda ta'lim-tarbiya jarayonining hajmiga, mazmuniga va sifatiga doir majburiy minimum talablarni joriy etish va nazoratini tashkil etish ham bor. [5]

Bunga esa bolalarning individual ichki salohiyatini barcha yo'nalishlarda rivojlantirish bilan bir qatorda to'liq ochib berish uchun maksimal sharoit yarata oladigan yangi pedagogik metodologiyalarni, xalqaro miqyosda tan olingan innovatsion texnologiyalarni ta'lim faoliyatini tashkil etish jarayoniga keng joriy etish orqali erishish mumkin. Shu ma'noda, maktabgacha ta'lim tashkilotlarida ta'lim jarayoni jamiyatning so'rovi va o'zgaruvchan talablariga mos keladigan integratsiyalashgan tizimga aylanishi kerak. Doim yodda tutish kerakki, pedagogik texnologiyaning eng muhim jixati bu bolaning ta'lim jarayonidagi pozitsiyasi, kattalar tomonidan bolaga bo'lgan munosabatidir. Kattalar bolalar bilan muloqotda quyidagi pozitsiyaga amal qilishi sart: "Bolaning yonida emas, ustidan

xukumronlikda ham emas, balki faqatgina birgalikdagi faoliyat!». Bu pozitsiyadan maqsad bolaning shaxs sifatida shakllanishiga yordam berishdir.

Pedagogik texnologiyalar va ulardan maktabgacha ta'lim muassasasida samarali foydalanish haqida gapirganda, "texnologiya" atamasining o'zi nimani anglatishini eslab ko'raylik.

Texnologiya-bu har qanday biznesda, hunarmandchilikda, san'atda ishlatiladigan texnikalar to'plami (izohli lug'at).

Texnologiya: bu o'ziga xos faoliyat sohasi, usulublar, vositalar, usullar to'plamidan foydalanish orqali ob'ektning asl holatini o'zgartirish bo'yicha ma'lum natijalarga erishish jarayonidir. Shu bilan birga, bunday jarayonlar haqidagi fan uni amalga oshirish qonuniyatlarini eng samarali va iqtisodiy jihatdan ochib beradi. [4]

Pedagogik texnologiyaning asosiy talablariga quyidagilar kiradi: kontseptuallik, izchillik, boshqarish, samaradorlik, takrorlanuvchanlik.

Ta'lim texnologiyasi deganda ta'limning belgilangan maqsadi va bilim oluvchning bilim darajasiga ko'ra o'quv faoliyatini boshqarishning nazariy loyihasi va pedagogik tizimning amalga oshirishini ta'minlovchi zarur vositalar tizimi tushuniladi.

O'qitishning shaxsga yo'naltirilgan texnologiyasi biror nazariya va maqsad asosida ishlab chiqiladi. Pedagogik tizimning amalga oshirishi, uning moslanuvchanligi hamda talabanin shaxsiy xususiyatlari, ulaming texnologik va individual me'yorlari bilan bog'langan. Bunda ushbu texnologiyalaming moslashuvchanligi, ulchaming variativligi, talaba xatti-harakatlarining bosqichlilik muhim ahamiyat kasb etadi. O'qitish texnologiyasi sathida o'quv jarayonining barcha komponentlari yoritiladi.

Shaxsga yo'naltirilgan texnologiya asosida talabalarning intellektual va emotsional-motivatsion rivojlanishi, bilim va kasbiy malakalar shakllanishi, ta'lim jarayoniga qadriyat sifatida yondashish munosabatini ta'minlash, faollikni oshirish, o'z-o'zini anglash va mustaqilligini shakllantirish yotadi. [1]

Maktabgacha ta'lim muassasalarida joriy etilayotgan innovatsion texnologiyalar u yoki bu tarzda maktabgacha yoshdagi bolada XXI asr ko'nikmalari va malakalarini rivojlantirish bilan uzviy bog'liqdir.

XXI asr ko'nikmalariga ega bo'lgan shaxs yuqori texnologiyalar va ijtimoiy faollik sharoitida tez, o'zgaruvchan, qiziqarli, ammo murakkab va oldindan aytib bo'lmaydigan dunyoda yashashga tayyor bo'lgan, shaxsiy individual fazilatlarini, malakasi va funktsional savodxonligi bilan ajralib turadigan shaxsdir.

Ushbu fazilatlarni rivojlantirib, biz yangi, barkamol, ma'lum qadriyatlarga ega, iqtisodiyotni, fanni va boshqa sohalarni rivojlantirishga qodir bo'lgan odamning portretini olamiz.

Bolalarni turli xil ta'lim va tarbiyaviy faoliyatga jalb qilish orqali maktabgacha ta'lim tashkilotlari pedagog va tarbiyachilari o'zlarining ijtimoiy tajribalarini hisobga olgan holda faoliyatning mazmuni va shakllariga bo'lgan qiziqishlariga asoslanib, psixologik majburlashsiz jarayonni tashkil qilishlari kerak. Ushbu talablarning barchasi faqat bitta shart bilan amalga oshirilishi mumkin - ta'lim va tarbiyalashning eng samarali vositalarini tanlash orqali. Bu esa o'z navbatida ta'lim jarayoniga ta'lim faoliyatini olib borishning innovatsion shakllari va usullarini keng joriy etishni talab qiladi.

- Pedagogning innovatsion faoliyati quyidagilar bilan belgilanadi:
- Yangilik qo'llashga tayyorgarligi;
- Pedagogik yangiliklarni qabul qilishi;
- Novatorlik darajasi;

- Kommunikativ qobiliyatning rivijlanganligi;
- Ijodkorligi.

Innovatsion faoliyat pedagogning ruhiy, aqliy, jismoniy kuchini ma'lum maqsadga yo'naltirish asosida BMKni egallash, amaliy faoliyatni nazariy bilimlar bilan to'ldirib borish, bilish, loyihalash, kommunikativ nutq va tashkilotchilik mahoratini rivojlantirishni talab etadi.

Hozirgi kunda maktabgacha ta'lim tashkilotlarida keng qo'llanilayotgan loyixalar va tadqiqotlar faoliyati, ijodiy muammolarni hal qilish texnologiyasi (TRIZ), o'yin faoliyati vositasida bilim berish texnologiyasi, "Ta'lim jarayonida SINGAPUR texnologiyalari", Mariya Montessori metodikasi, Reggio pedagogikasi kabi metod va texnologiyalarning barchasi muhim pedagog va tarbiyachilar qo'lida "yumshoq ko'nikmalar" (Soft skills)ni rivojlantirish vositalariga aylanmoqda.

Yuqorida sanab o'tilgan barcha metod va usullar noyobdir, chunki ularni qo'llash jarayonida bolalarga muammoli vaziyatlar va ijodiy vazifalar taklif etiladi, bu esa ijobiy psixo-emotsional kayfiyatni rivojlantiradi va o'zini o'zi boshqarish usullarini, ijodkorlikni, mustaqillikni, tashabbuskorlikni, yangi kashfiyotlarga qiziqishni shakllantiradi. [3]

Yuqoridagilarni sarhisob qilib, xulosa qilishimiz mumkinki, XXI - asrning asosiy "ko'nikmalarini" o'zlashtirib, maktabgacha yoshdagi bolaning shaxs sifatida shakllanishi va o'sishi jarayonida, keyingi hayotda muhim bo'lgan fundamental ko'nikma va malakalarni o'rganish osonroq bo'ladi. Texnologik yondashuv, ya'ni innovatsion pedagogik texnologiyalarni maktabgacha ta'lim tashkilotlarida ta'lim va tarbiya jarayonini tashkil etishda keng tadbiiq etish, maktabgacha yoshdagi bolaning yutuqlarini kafolatlaydi va kelajakda ularning maktabda muvaffaqiyatli o'qishiga xizmat qiladi. Maktabgacha ta'lim tizimidagi istalgan pedagog va tarbiyachi, avvaldan ma'lum, hamda keng qo'llanilgan mashhur metod va texnologiyalarni o'z faoliyatida qo'llab ham, texnologiyaning yaratuvchisiga aylana oladi. Chunki har bir texnologiya muhim pedagog va tarbiyachilar qo'lida yanada sayqallanib, o'zigagina xos jilo bilan nur sochadi. Zeroki har qanday texnologiya – bu yaratuvchanlik va ijodkorlikdir. Yangi pedagogik texnologiyalar vositasida ishlashni o'rgangan pedagog va tarbiyachining oliy maqsadi bolaning rivojlanish paytidagi kognitiv jarayonni to'g'ri tashkil etish bo'lib qoladi. Hamma narsa bizning qo'limizda, muhimi fursatni va tashabbusni boy bermaslikdir.

Fodalanilgan adabiyotlar ro'yxati:

1. Azizxojayeva. N.N. Pedagogik texnologiyalar va pedagogik mahorat. O'quv qo'llanma. -T.: O'zbekiston Yozuvchilar uyushmasi Adabiyot jamgarmasi nashriyoti. 2006, - 67-68 betlar
2. Shukur Po'atov. Ta'lim muassasasini ilmiy – metodik boshqarishga innovatsion yondashuv. O'quv qo'llanma. T.: "Yosh kuch" 2022, - 196 bet
3. Богоинова М.О., Николенко О.Р., Саврасова Н.В. Развитие элементарных навыков soft-skills у детей дошкольного возраста в условиях ДОО. Методические рекомендации для педагогов/ Богоинова М.О., Николенко О.Р., Петракова З.Е.- Армавир, 2022г – стр 4
4. Толстикова О.В., Савельева О.В., Иванова Т.В., Овчинникова Т.А., Симонова Л.Н., Шлыкова Н. С., Шелковкина Н.А. Современные педагогические технологии образования детей дошкольного возраста: методическое пособие. – Екатеринбург: ИПО, 2013. – стр 7
5. Bog'cha bolalari qanday tarbiyalanadi. (https://www.norma.uz/uz/qonunchilikda_yangi/bogcha_bolalari_qanday_tarbiyalanadi) 10.03.2023г
6. O'qituvchi va murabbiylar – yangi O'zbekistonni barpo etishda katta kuch, tayanch va suyanchimizdir (<https://uzreport.news/politics/shavkat-mirziyoyevning-oqituvchi-va-murabbiylar-kuniga-bagishlangan-tantanali-marosimdagi->)

**BOSHLANG'ICH SINIF O'QUVCHILARIDA DARS JARAYONLARINI TASHKIL QILISHDA
DIDAKTIK METOD VA MULTIMEDIA VOSITALARIDAN FOYDALANISHNING AHAMIYATI**

Mahammadjonova Muhlisa Bahodirjon qizi
Andijon Davlat Pedagogika instituti, pedagogika
fakultetining 2-bosqich talabasi,
Guluzro Maxkamova
Andijon Davlat Pedagogika institutining o'qituvchisi

Annotatsiya: Ushbu maqolada boshlang'ich sinf o'quvchilarida dars jarayonlarini tashkil qilishda foydalaniladigan metod va multimedia vositalari haqida, ulardan samarali foydalanish usullari haqida so'z boradi. Shu bilan bir qatorda boshlang'ich sinf darslarida turli metod va vositalardan foydalanishning ahamiyati, bir qator afzalliklari xususida so'z boradi.

Kalit so'zlar: Boshlang'ich sinf, ta'lim, tarbiya, dars samaradorligi, metod, didaktik vosita, multimedia

Kirish: Ta'limda ijobiy natijalarga erishish, eng avvalo, yosh avlodga ilmiy bilim asoslarini puxta o'rgatish, ularda dunyoqarash hamda tafakkur ko'lamini kengaytirish, ma'naviy-axloqiy sifatlarini shakllantirish borasidagi ta'limiy-tarbiyaviy ishlarni samarali tashkil etish bilan belgilanadi. Bu borada ta'lim-tarbiya jarayoniga ko'plab o'zgartirishlar kiritilmoqda, yangicha yondoshuvlar tadbiiq etilmoqda.

Asosiy qism: Umumta'lim maktablarining boshlang'ich sinf darslarini tashkil etish, loyihalash va olib borish jarayonida tashkil etiladigan samarali ish usullarini amaliyotga joriy qilish, o'quvchilarning diqqati va e'tiborini jalb qilish maqsadida dars davomida turli didaktik metod va multimedia vositalaridan unumli va mazmunli foydalanish maqsadga muvofiqdir. Dars samaradorligi ko'p jihatdan o'qituvchining ijodkorligi, kreativ fikrlashlarga moyilligi, darslarni loyihalash va olib borish jarayonida didaktik metod va multimedia vositalarini to'g'ri tanlay olishi, ulardan darslar jarayonida oqilona foydalana bilishiga bog'liq bo'ladi. Avvalo metod nima? degan savolga to'xtalamiz: Metod bu- (lotincha metodas – yo'l, usul so'zidan olingan bo'lib,) – tadqiqot yo'li, nazariya, ta'limot deb tarjima qilinadi. Ilmiy tushuncha sifatida "metod" so'zi keng ma'noda muayyan maqsadga erishish yo'lini, tor ma'noda tabiat va ijtimoiy hayot hodisalar iva qonuniyatlarini bilish maqsadida qandaydir vazifani hal etish usulini bildiradi. Har qanday metoddan biror maqsadga erishish ko'zda tutiladi va shuning uchun u qandaydir maqsad qo'yishni, unga erishish bo'yicha faoliyat usulini, ana shu faoliyatni amalga oshirishda yordam beradigan vositalarni bilishni taqozo etadi. Keng ma'noda metod yunoncha "Metodost" so'zidan olingan bo'lib, "yo'l", "usul" ish uslubi degan ma'noni anglatadi. Qo'llaniladigan (o'qitish) "metod" - termini kishilarning o'z oldiga qo'ygan maqsadlariga erishish, ma'lum obyektini o'zlashtirish borasidagi nazariy va amaliy faoliyatlari usullarini anglatadi. O'qitish metodi deganda ta'lim jarayonida o'qituvchi va o'quvchilarning kutilgan maqsadga erishishga qaratilgan birgalikdagi faoliyat natijasini tushinish mumkin. Bizning fikrimizcha esa metod bu- olib boriladigan o'quv mashg'ulotining samarali bo'lishini kafolatlovchi, belgilangan vazifalarni o'zida to'laqonli aks ettira olgan, bajaruvchining ishlarini mukammalilik sari undashga asoslangan yaxlitlikka tomon chorlovchi jarayonni o'zida mujassamlashtirgan tizimli, keng qamrovli yo'ldir. Darslarni olib borish va o'tkazish uchun tayyorgarlik ko'rib, faoliyatni tashkil etgan o'qituvchida dars uchun tanlangan metodlarning ustunligi yaqqol namoyon bo'ladi. Shu bilan birgalikda o'qituvchi va o'quvchilar uchun dars jarayonida qulaylik yuzaga keladi.

Maktab ta'lim tizimida o'qitish metodlari bilan birga "metodik usul" va "vosita"lar ham ishlatiladi. Usul - metodning bir qismi bo'lagidir. Masalan, o'quvchining bilimini yozma tekshirish metodiga xatolarni tuzatish usuli kiradi.

Shvetsariya pedagogi I.G.Pestoljka: «Mening o'quvchilarim yangilikni mendan olmaydi: ular bu yangilikni o'zlari kashf etadilar. Mening asosiy vazifam – ularni o'zlarini namoyish etishga, mustaqil g'oyalarini rivojlantirishga yordam berishdan iborat» degan edi.

O'quvchilar tarbiya darslari orqali aynan bir xulosaga kelishlari, hayot va faoliyatlari davomida dars zamirida berilgan tavsiyalarga to'liq amal qilishlari uchun o'qituvchi avvalo o'zi bu borada haqiqiy o'rnak bo'la olishi lozimdir. Boshlang'ich sinf darslarini multimedia vositalaridan foydalangan holda tashkil etish orqali o'quvchilarda ushbu fan bo'yicha beriladigan turli yo'nalishdagi ma'lumotlarga, vazifa va topshiriqlarga bo'lgan qiziqishni yanada orttirish, topshiriq sifatida berilgan amaliy ishlarni video va animatsion usul orqali tasavvur qilgan holatda mustaqil bajarishlari uchun qulaylik yaratuvchi manba sifatida katta ahamiyat kasb etadi. Shu sababdan multimedia vositasi haqida qisqacha ma'lumot:

Multimedia vositalari haqida so'z borar ekan internet sayti manbalarida u haqida quyidagicha ma'lumotlarni uchratishimiz mumkin bo'ladi:

Multimedia (multi - ko'p, media - muhit) - bu kompyuter texnologiyalarining soxasi bo'lib, turli axborot saqlovchi vositalaridagi turli fizik ko'rinishda ifodalangan axborotlarga ishlov beradi. Multimedia - bu zamonaviy texnik va dasturiy vositalardan foydalanib, interfaol dasturiy ta'minot ostida boshqariladigan video va audio effektlarning o'zaro bog'liqligi bo'lib, matn, tovush, grafika, foto, videoni birlashtiradi. Bunda ma'lumot turli axborot tashuvchilarida mavjud bo'lishi mumkin (magnit va optik disklar, audio va video tasmalar).

Boshlang'ich sinf darslarida multimedia vositalaridan foydalanishning afzalliklari quyidagilarda namoyon bo'ladi:

1. Beriladigan ma'lumot va axborotlarni turli usullar yordamida ya'ni matn, jadval, diagrammalar yordamida tasvirlash bilan bir qatorda, ma'lumotlarni monolog, musiqa, videofilmlardan parchalar, animatsiyalarni birgalikda bir butun yaxlitlikda berilishining mavjudligi;

2. Dars davomida multimedia vositalaridan unumli foydalangan holda o'quvchilarning darsga bo'lgan qiziqishlarini yanada oshirish, ularning diqqatini jalb qilish imkoniyatining mavjudligi;

3. Multimedia vositalarini qo'llab olib borilgan darsda o'quvchilarda biror narsa, hodisa haqidagi bilimni to'liqroq tasavvur etish imkonining mavjudligi;

4. O'quvchilarning zamonaviy axborot vositalaridan mustaqil foydalana olish ko'nikmalarini tashkil etish imkoniyatining mavjudligi;

5. O'quvchilar tomonidan olingan ma'lumotlarni chuqur, mukammal holatda o'zlashtirilishi;

6. O'quvchilarda ta'lim olishning yangi bosqichi, yangicha usullaridan foydalanish, ulardan oqilona foydalanishni o'rganish imkoniyatining mavjudligi;

7. Ta'lim berish jarayonida vaqtdan unuli foydalanishga erishish;

8. O'qituvchi tomonidan berilgan ma'lumotlarni o'quvchilar ongida aniq va to'liq saqlanib qolinishi shular jumlasidandir.

Ilmiy tadqiqotlar natijasida olingan ma'lumotlarda qayd etilishicha, multimedia vositalari asosida o'quvchilarni o'qitish ikki barobar unumlidir va vaqtdan yutish imkonini yaratish bilan bir qatorda, multimedia vositalari asosida bilim olishda 30% gacha vaqtni tejash imkonining mavjudligi, olingan bilimlarni esa xotirada uzoq muddat saqlanib qolinishining ta'minlanganligi alohida e'tirofga sazovordir. Agar o'quvchilar berilayotgan materiallarni ko'rish (video) asosida qabul qilsa, axborotni xotirada saqlab qolinishi 25-30 % ga oshishi, unga qo'shimcha sifatida o'quv materiallari audio, video va grafika ko'rinishda mujassamlashgan holda berilsa, materiallarni xotirada saqlab qolish foizi 75 % ga ortishini ko'rishimiz mumkin.

Xulosa o'rnida shuni aytish mumkin boshlang'ich sinf o'quvchilarini tabiiy darslari orqali beriladigan bilim, ko'nikma va malakalar bilan qurollantirish, ularda komil insonda mujassam bo'lishi nazarda tutilgan ijobiy hislatlarni tarkib toptirishda darslar davomida tarbiya metodlari, interfaol metod va vositalardan, multimedia vositalardan unumli foydalanishga erishish muhim vazifa hisoblanadi. Ushbu jarayonni mazmunli va unumli tashkil etish esa kutilgan samarali natijaga erishish imkoniyatini yaratadi.

Foydalanilgan adabiyotlar ro'yxati:

1. O'zbekiston Respublikasi Vazirlar Mahkamasining 2020-yil 6-iyuldagi 422-sonli qarori.
2. J.Hasanboyev, X.A.To'raqulov, I.Sh. Alqarov, N.O.Usmonov. Pedagogika. T.: "Noshir", 2011 y, 39-b.
3. O'. O'tanov. Umumiy pedagogika nazariyasi va amaliyoti fanidan ma'ruzalar matni, Samarqand-2016.
4. Z.Azimova, Z.F.Azizova, M.Qurbonova, I.M.Sattorova Umumiy pedagogika nazariyasi va amaliyotidan metodik qo'llanma, Andijon-2014

ПЛАНИРОВАНИЕ РАБОТЫ ПЕДАГОГИЧЕСКОГО СОВЕТА В ДОШКОЛЬНЫХ ОБРАЗОВАТЕЛЬНЫХ ОРГАНИЗАЦИЯХ

Базарбаева Дилноза
студентка направления дошкольной педагогики и психологии,
Абдиевой Фазилат Файзуллаевна
преподаватель кафедры педагогики и психологии
дошкольного образования им. Низами ТДПУ;

Аннотация: Работа на природе имеет большое значение во всестороннем развитии ребенка, она является источником знаний о растениях и животных, временах года, неживой природе, является средством воспитания у детей прилежного и увлеченного отношения к природе. приобрести ряд трудовых квалификаций и навыков, таких как подготовка к посадке и внесение удобрений, пересадка рассады, уход за растениями и животными. Организация работы преимущественно на свежем воздухе укрепляет детский организм и укрепляет его здоровье..

Ключевые слова: Работа, психология, обучение, дошкольные образовательные организации, педагог, учащийся.

Педагогический совет в организации дошкольного образования не должен быть официальным мероприятием с традиционной повесткой дня и традиционным решением. Педагогический совет должен быть источником инноваций, он должен проходить в условиях благоприятного сотрудничества и сотворчества. Однако она требует большой и очень серьезной подготовки. Очень важно найти правильную и максимально эффективную технологию подготовки и проведения педсовета по рассмотрению конкретной темы. Необходимо продумать конкретные задания воспитателям и творческим группам, заранее подготовить анкету для анкетирования, исключить ситуации, когда воспитатель может сидеть и молчать. Задача организации Педагогического совета – организовать мероприятие так, чтобы оно было интересно для воспитателя, чтобы воспитатель узнавал новое на собрании не только в виде теоретических знаний, но и в виде практических советов и рекомендации.

Главным вопросом на повестке дня всегда остаются результаты работы воспитателей: уровень развития учащихся; их здоровье; разработка форм совместной работы воспитателей и родителей.

1.Обычно заседания педагогических советов проводятся не чаще одного раза в два месяца. Продолжительность педагогического совета не превышает 2-2,5 часов. Педагогические советы должны проводиться в течение учебного года:

2.Собрание учителей, проводимое в начале учебного года;

3.Тематические педагогические советы, проводимые в соответствии с указаниями организации дошкольного образования и задачами годового плана;

4.Итоговый педагогический совет проводится в конце учебного года.

Установочный педагогический совет. Это название происходит от слова «установка», введенного в психологию Д. Н. Узнадзе, означающего готовность к определенной деятельности в зависимости от наличия потребности и объективной ситуации и ее удовлетворение. Задача педагогического совета - создать условия для переоценки ценностей, попытаться изменить мысли, взгляды, суждения и представления воспитателя о предмете воспитания, его профессиональной цели, пробудить стремление научиться учить и воспитывать по-новому.«Съемка» означает создание условий для всестороннего развития личности ребенка. Традиционность

названия «Инсталляция» понятна, ведь сегодня любой педсовет призван работать над изменением отношения воспитателей.

Этот педагогический совет дает указания на новый учебный год.

1. Анализ работы воспитателей за последний учебный год.
2. Утверждение годового плана работы на новый учебный год.
3. Подведение итогов летнего оздоровительного периода.
4. Утверждение состава аттестационной комиссии.
5. Избрание секретарей Методологического совета и Совета академиков.
6. Набор групп дошкольных образовательных организаций и расстановка кадров.
7. Утверждение программ и технологий, используемых дошкольными образовательными организациями.
8. Подведение итогов конкурса по готовности дошкольных образовательных организаций к началу учебного года.

Итоговый педагогический совет. Целью такого педагогического совета является анализ результатов учебного года, выявление и определение стратегических и развивающих проблем. Проблема в разнице между текущим и фактическим положением дел. Решение проблемы — единственный способ двигаться вперед и преуспеть в своем развитии. Ежегодно в каждом педагогическом коллективе должен проводиться педагогический совет на тему «Подведение итогов предыдущего учебного года». Подготовке такого педагогического совета необходимо уделить серьезное внимание, чтобы весь коллектив участвовал в анализе проделанной в предыдущем учебном году работы и выявлял ее достижения и недостатки.

1. Подведение итогов деятельности сотрудников за последний учебный год.
2. Повышение квалификации воспитателей.
3. Итоги образовательного процесса за последний год: - диагностика развития детей; - готовность детей подготовительной группы к школе; - качественные особенности педагогического процесса в дошкольной образовательной организации; - использование развивающих образовательных технологий; - анализ болезни и досуга в дошкольных образовательных учреждениях; - анализ результатов социологических исследований по изучению удовлетворенности родителей качеством образовательных услуг.
4. Определение основных направлений деятельности организации дошкольного образования на новый учебный год.
5. Утверждение плана работы на период летних каникул. Накануне такого педагогического консилиума участникам может быть предложена анкета, в которую важно включить следующие вопросы: - Какие положительные моменты вы можете отметить в работе вашей дошкольной образовательной организации? - Какие отрицательные стороны? Как вы думаете, как их можно изменить? - Какие проблемы должны быть включены в план работы на следующий учебный год? - Предложите вопросы, которые вы можете принять участие в подготовке. - Чтобы повысить свои профессиональные навыки, какое

Список использованной литературы:

1. Умиров С. Санъатнинг сеҳрли калити. Т.: 1974.
2. Р.Х. Ниязметова, Г.Н. Эшчанова. Некоторые вопросы обучения восприятия и выразительному чтению русскоязычных учащихся на уроках узбекского языка. Молодой ученый, 2013. № 12. стр. 506-508.

3. Ниязметова, Р. Х., & Эшчанова, Г. Н. (2013). Некоторые вопросы обучения восприятия и выразительному чтению русскоязычных учащихся на уроках узбекского языка. Молодой ученый, (12), 506-508.

4. Маҳкамов, У., Жуманова, Ф., & Равшанов, Ж. (2020). БЎЛАЖАК ЎҚИТУВЧИЛАРНИ ТАРБИЯВИЙ ИШЛАРИНИ ТАШКИЛ ЭТИШ ВА БОШҚАРИШГА ТАЙЁРЛАШ. *Academic research in educational sciences*, (3), 815-830.

5. Ширбачеева, Г. Ш. (2020). Качество работы дошкольной образовательной организации зависит от руководителя. Управление дошкольным образовательным учреждением, (2), 46-51.

6. Решение № 802 от 22 декабря 2020 г. «Об утверждении государственного стандарта дошкольного образования и воспитания».

7. Назирова Г.М. Совершенствование педагогических процессов в дошкольных образовательных учреждениях Диссертация доктора философии (PhD) в области педагогических наук Ташкент 2019

8. Новые государственные требования к развитию детей дошкольного возраста. - Т.: 2018.

**ADABIY KOGNITIVIZMNING ILMIY-NAZARIY ASOSLARI (DEVID MERRILLNING –
"KOMPOONENTLARNI KO'RSATISH" NAZARIYASI MISOLIDA)**

**Abduqodirova Madina Rustamxo'ja qizi
Alisher Navoiy nomidagi Toshkent davlat o'zbek tili
va adabiyoti universiteti o'zbek tili va
adabiyoti magistratura mutaxassisligi II bosqich talabasi**

Annotatsiya: Kognitivizm yetakchi nazariyalardan biri bo'lib, psixologiya va pedagogikada keng qo'llaniladi. Kognitiv ta'lim – o'quvchilarga aqliy qobiliyatlarini maksimal darajada rivojlantirishga xizmat qiladi, ularning darsdagi faolliklarini oshiradi, o'quv jarayonini to'liq qamrab oladi. M. Devid Merrill ham kognitiv yondashuvga asoslangan "Komponentlarni Ko'rsatish" nazariyasi(Component Display Theory (CDT)) deb nomlanuvchi ikki tomonlama o'qitish nazariyasini ishlab chiqadi.

Kalit so'zlar: kognitivizm, kognitiv ta'lim, "Komponentlarni ko'rsatish nazariyasi", Devid Merrill

Kognitivizm 1960-yillarda dominant paradigma sifatida bixeviorizm o'rnini egallagan bo'lib, unda ichki aqliy faoliyatga qaratilgan – inson ongining "qora qutisi" ochilishi va tushunilishini eng asosiy omil sifatida qaraladi va bunday qarashlar Devid Nanen (David Nunan), Ken Gudmen (Ken Goodman), Devid Rumelhart (David Rumelhart) kabilar tomonidan ilgari suriladi [1,45]. Ushbu jarayonda inson miyyasida sodir bo'ladigan fikrlash, xotira, bilish va muammoni hal qilish kabi aqliy faoliyatlar tadqiq qilib o'rganilishi lozim hisoblanadi. "Kognition" deganda esa fikr, tajriba va sezgilar orqali yangi bilim yoki ma'lumotlarni o'zlashtirishning, idrok etishning aqliy harakati yoki jarayoni tushuniladi [2]. U idrok, diqqat, fikrlash, aql, bilimni shakllantirish, xotira, mulohaza yuritish va baholash, fikrlash va hisoblash, muammolarni hal qilish va qaror qabul qilish, tilni tushunish va ishlab chiqarish kabi aqliy funktsiya va jarayonlarning barcha jabhalarini o'z ichiga oladi. Kognitiv fanlar 1950-yillarda intellektual harakat sifatida boshlangan, ko'pincha kognitiv inqilob deb ataladi. Kognitivizm psixologik nuqtayi nazardan esa xotira, idrok etish, diqqat, tildan foydalanish muammolarni hal qilish, ijodkorlik va fikrlash kabi aqliy jarayonlarni ilmiy o'rganish hisoblanadi.

Bixeviorizm nazariyasiga javoban, odamlar shunchaki atrof-muhit stimullariga javob beradigan "dasturlashtirilgan mavjudot" sifatida emas, odamlar o'rganish uchun faol ishtirokni talab qiladigan, tafakkur orqali harakatlanadigan ongli mavjudotlardir. O'quvchining boshida sodir bo'layotgan narsalarning belgisi sifatida xulq-atvordagi o'zgarishlar kuzatiladi. Kognitivizm ong metaforasini kompyuter sifatida ishlatadi: ma'lumot keladi, qayta ishlanadi va ma'lum natijalarga olib keladi. Shuningdek, kitobxon badiiy asarni o'qish jarayonida ham kognitiv faoliyatni bevosita amalga oshiradi. Ya'ni badiiy asar bilan tanishish yoki uni mutolaa qilish davomida asar va uning qahramonlari haqida o'ylay boshlaydi. Fitrat adabiyot haqida "Adabiyot-fikr, tuyg'ularimizdagi to'lqunlarni so'zlar, gaplar yordami bilan tasvir qilib, boshqalarda ham xuddi shu to'lqunlarni yaratmoqdir. Bu ta'rif adabiyotning to'g'ri ta'rifidir. Shu bilan yozilgan asarlarga adabiy asar deyiladi"[3.13]. Ushbu keltirilgan adabiyot ta'rifidan ham uning kognitiv faoliyati amalga oshirish va rivojlantirishdagi o'zni katta ekanligini ham ko'rishimiz mumkin. Kitobxon asarni o'qishdan oldin u haqida hech qanday tasavvurga ega bo'lmaydi, faqat asarni o'qish davomida yangi ma'lumotlar bilan tanishadi, fikraydi va o'ziga xos xulosa chiqaradi yoki badiiy asar orqali o'quvchiga "... insonning go'zallik qonuniyatlari asosidagi ijtimoiy-ruhiy faoliyati mahsuli sifatida yaralgan yangi mavjudlikni anglatadi"[4,42]. Kognitivizm ham adabiyot orqali kelayotgan ma'lumotlarni inson ongida tahlil qiladi, uni fikrlashga xulosa chiqarishga undaydi.

Kognitiv ta'lim – o'quvchilarga aqliy qobiliyatlaridan maksimal darajada oshirishlariga xizmat qiladigan, ularning darsdagi faolliklarini oshiradigan, o'quv jarayonini to'liq qamrab olishga qaratilgan. Badiiy asar bilan tanishish jarayonida, o'quvchiga manba stimulyer ya'ni jismoniy yoki xulq-atvorda yuzaga keladigan qandaydir turtki, ta'sir sifatida vujudga keladi. Ma'lumki, har bir kitobxonda qandaydir avvaldan mavjud bo'lgan turli xil bilimlar, sxemalar va ilk tajribalar mavjud bo'ladi. Badiiy matn orqali o'zlashtirilgan yangi bilimlar dastlab eskilari bilan solishtirilishi yoki tahlil qilinishi mumkin. Keyingi bosqichda ular inson ongida saqlanadi, o'quvchini fikrlashga, aniq maqsadlar qo'yishga, muammolarni hal qilishga va ijobiy natijalarga erishishga undaydi.

Kognitivizm nazariyasining asosiy vakillari sifatida M. David Merrill – "Komponentlarni Ko'rsatish" nazariyasi (Component Display Theory (CDT)), Reigeluth "Ishlab chiqarish nazariyasi" (Elaboration Theory), Gagne, Briggs, Wager, Bruner (Kognitiv konstruktivizmga o'tish), Schank (Skriptlar), Scandura (Strukturaviy o'rganish)lar sanaladi[5].

M. David Merrill (Marriner David Merrill) [6] o'quv loyihalari va texnologiyalari bo'yicha tadqiqotlar olib boradigan professor olim. Merrillning tadqiqotlari bugungi kunda o'quv dizayni va texnologiyasini rivojlantirishga qaratilgan uchta muhim nazariyani ishlab chiqishga yordam berdi: "Komponentlarni Ko'rsatish" nazariyasi (Component Display Theory (CDT 1980)), "O'quv tranzaksiyalari nazariyasi" (Instructional Transaction Theory (1990)) va "O'qitishning birinchi tamoyillari" (First Principles of Instruction (2002)). Merrillning fikriga ko'ra, ko'pgina mavzularning mazmunini o'qitish bilim va ko'nikmalarning ba'zi fundamental turlarining kombinatsiyasini o'z ichiga oladi. U 1980-yillarning boshlarida komponent ko'nikmalari g'oyasi bilan birga "Komponentlarni ko'rsatish" nazariyasi(CDT)ni ishlab chiqdi[7]. O'quvchilar tomonidan egallanadigan ko'nikmalar kamdan-kam hollarda alohida-alohida yuzaga kelganligi sababli, Merrill "Komponentli ko'nikmalar" atamasini ular butun muammoning tarkibiy qismlari sifatida birgalikda ishlayotganligini ko'rsatish uchun ishlatadi. Talabalar topshiriqlarni bajarish yoki muammolarni hal qilish uchun ushbu komponent ko'nikmalarini egallashlari kerak.

David Merrillning "Komponentlarni ko'rsatish" nazariyasi (Component Display Theory (CDT))ning bitta jumladan iborat "tavsifi" mavjud emas, chunki ushbu nazariya murakkab, to'liq, o'zaro bog'liq, qoidalar asosida o'qitishni loyihalash bo'yicha tushunchalardan iborat bo'lgan usullar to'plami. M. David Merrill "Komponentlarni ko'rsatish" nazariyasi (Component Display Theory (CDT)) deb nomlanuvchi ikki tomonlama o'qitish nazariyasini ishlab chiqdi. Birinchi qism tavsiflovchi nazariya, ikkinchi qism esa unga oid yo'l-yo'riqlarni ko'rsatishga asoslangan nazariyasi hisoblanadi. Ushbu nazariyaning asosiy diqqat markazi ta'lim oluvchilarga va kompyuter yordamida o'qitishga asoslangan bo'lganligiga qaramay, o'qitishning barcha shakllariga tatbiq etish mumkinligi bilan ajralib turadi. Nazariya kognitiv qarash bo'yicha ish olib boradi. Nazariya o'qitishning mikro darajalari (individual tushunchalar yoki g'oyalarni o'rgatish) bilan shug'ullanadi. Gagnening ta'lim (o'rganish) nazariyalaridan katta ta'sirlangan Merrill turli xil o'quv natijalari turli xil o'qitish strategiyalarini talab qilishini haqida fikr yuritadi. Shuningdek, u eng yaxshi ta'lim axborotni taqdim etishning bir nechta shakllaridan iborat bo'lishi kerakligi haqida ham bosh qotiradi. M. David Merrill "Komponentlarni ko'rsatish" nazariyasi (Component Display Theory (CDT))-ta'lim jarayonini tashkil qiluvchilarga o'qitish turiga asoslangan va kontentdan mustaqil ravishda o'qitish jarayonlarini loyihalash va yaratish bo'yicha dastlabki nazariyaga asoslangan harakat hisoblanadi. Bu dars mavzusi va kontentini chetda qoldirmaydi, aksincha qoidalar yoki ko'rsatmalarga asoslangan o'qitish yo'riqnomasini ishlab chiqishda muhim rol o'ynaydi.

Merrill nazariyasining muhim tarkibiy qismi bu "Faoliyat-mazmun matritsasi" (Performance-Content Matrix)dir. Ushbu matritsa yo'riqnomada ko'rib chiqiladigan

"Faoliyat(Performance)" va "Mazmun(Content)" ni aniqlash uchun ishlatiladi. Faoliyat Y o'qi bilan, mazmun esa X o'qi bilan ko'rsatiladi.

Komponentlarni ko'rsatish nazariyasi orqali adabiy ta'lim jarayonlari, xususan, adabiyot o'qitish davomida darsni tarkibiy qismlarga ajratadi va ularni tavsiflaydi, bu jarayonda bevosita o'quvchi faoliyati bilan ham shug'ullanadi. Ya'ni o'quvchi tomonidan bajarishi lozim bo'lgan vazifalarni ajratib, belgilab beradi va xulosalaydi. Darsning asosiy qismi bo'lgan o'zlashtirilishi lozim bo'lgan bilimlar, xususan, badiiy asar, adabiy mavzularning mazmunini o'quvchi faoliyatiga moslagan holda tasniflanadi va tashkillashtiradi.

Foydalanilgan adabiyotlar ro'yxati:

1. Z.Mirzayeva, K.Jalilov. Adabiyot o'qitish metodikasi. –Toshkent: 2020
2. https://en.wikipedia.org/wiki/Cognition#cite_note-44
3. Abdurauf Fitrat. Tanlangan asarlar. IV jild. –T.: "Ma'naviyat", 2006.
4. D.Quronov, Z.Mamajonov, M.Sheraliyeva. Adabiyotshunoslik lug'ati. –T.: "Akademnashr", 2010.
5. <https://learning-theories.com/cognitivism.html>
6. https://en.wikipedia.org/wiki/M._David_Merrill
7. <https://www.mybrainisopen.net/component-display-theory/>

**MAKTABGACHA YOSHDAGI BOLALARNI SAN'AT FAOLIYATI ORQALI IJODKORLIKKA
O'RGATISH**

**Choriyeva Durdona
Termiz pedagogika instituti
Maktabgacha ta'lim fakulteti
Maktabgacha ta'lim yo'nalishi
1- bosqich 101- guruh talabasi**

Annotasiya. maqolamning mazmuni shundan iboratki maktabgacha yoshdagi bolalarning ijodkorligini, badiiy va estetik didini shakllantirishda nimalarga e'tibor qaratish kerakligi. Tasviriy faoliyat , qo'shiq aytish ,raqs tushish, dramatizatsiya o'yinlar yordamida fikrlash doirasini kengaytirish . Diqqat, xotirasini va tasavvurlarini kengaytirish ko'zda tutilgan. Bolalarda kreativlik va ijodkorligini oshirishda bolalarga ko'proq erkinlik berilishi tarafdoriman. Erkinlik orqali bolalarning shaxsiy fazilatlarini ,dunyoqarashini bilib olishimiz va yanada o'stirishimiz mumkin.

Kalit so'zlar.qo'shiq ,raqs, ijodkorlik, dunyoqarash, diqqat ,tasavvur, xotira, idrok , tasviriy faoliyat, rivojlanish,xayol, obraz, maqsad,muvoffaqiyat.

Ijodkorlik tobora ko'proq aqliy faoliyatning eng mazmunli shakli, keng ko'lamli faoliyatni muvaffaqiyatli amalga oshirishni ta'minlaydigan universal qobiliyat sifatida qaralmoqda. Maktabgacha yosh - ijodkorlikni rivojlantirish uchun qulay davr. Aynan shu davrda ko'plab sohalarda progressiv o'zgarishlar ro'y beradi, aqliy jarayonlar yaxshilanadi (diqqat, xotira, idrok, tafakkur, nutq, tasavvur), shaxsiy fazilatlar va ular asosida qobiliyat va moyillik faol rivojlanadi. Diqqatning rivojlanishidagi sezilarli siljishlarga qaramay, maktabgacha yoshdagi barcha davrda beixtiyor e'tibor ustunlik qiladi. Biroq, bolalar uchun monoton narsaga e'tibor qaratish hali ham qiyin. Ammo ular uchun qiziqarli bo'lgan faoliyat jarayonida diqqat juda barqaror bo'lishi mumkin. Shunga o'xshash yosh naqshlari xotirani rivojlantirish jarayonida kuzatiladi. Kattaroq maktabgacha yoshdagi xotira ixtiyoriy emas. Bola o'zi uchun eng katta qiziqishni yaxshiroq eslaydi, eng yaxshi taassurot qoldiradi.

"Jismoniy rivojlanish va sog'lom turmush tarzini shakllanishi Oilada va MTTlarda kun tartibiga rioya qilish ko'nikmalarini shakllantirish, har kuni ertalab ota-onalar yoki katta yoshdagi bolalar bilan birgalikda ertalabki badantarbiya mashqlarini bajarish, bolani MTT va oilada shaxsiy gigiyena qoidalariga rioya qilishga o'rgatish. Bolalarni MTT va oilada jismoniy faollikni, sog'lom turmush tarzini rivojlantirishga jalb qilish.Ijtimoiy-hissiy rivojlanishOila, ona, ota, momo, bobolarning o'rni haqida to'g'ri tasavvur hosil qilish. Bolalarni bir-biriga do'stona munosabatda bo'lish, xotirjam muloqot qilish ko'nikmasini tarbiyalash.Nutq, muloqot, o'qish va yozish malakalariBog'lanishli nutq ko'nikmalarini rivojlantirish: oila a'zolari haqida qisqacha tavsiflovchi hikoya yozish ko'nikmalarini mustahkamlash. Oilasi haqida hikoya qilish orqali bolalarning so'z boyligini (sifatlarni qo'llab) boyitish. Hikoyalar yaratish uchun oila haqidagi illyustrativ materiallardan foydalanish ko'nikmalarini shakllantirish. Bilish jarayonining rivojlanishiOila tushunchasini kengaytirish va u bilan faxrlanish tuyg'usini rivojlantirish. Milliy oilaviy qadriyatlar va an'analarga hurmatni oshirish. Ijodiy rivojlanishSan'atning turli shakllari orqali "Mening oilam" iborasi haqida tasavvur va tushunchani shakllantirish".Bolalar ijodiyotini rivojlantirish muammolariga bag'ishlangan tadqiqotlarda, maktabgacha yoshda bolada uni ijodkor sifatida tavsiflovchi bir qator xususiyatlar paydo bo'lishi qayd etilgan. Bu yangi mazmunga nisbatan o'zlashtirilgan ish usullarini qo'llash, vazifalarni hal qilishning o'ziga xos usullarini topish, har xil turdagi o'zgarishlardan foydalanish va hokazolarda faollik va tashabbuskorlikning namoyonidir. Ijro faoliyatida (qo'shiq aytish, rasm chizish, dramatizatsiya o'yinlari, raqslar) ijod qilish

qobiliyatini rivojlantirish kattalarga taqlid qilishdan olingan tajribani mustaqil ravishda kundalik hayotga o'tkazishga urinishgacha, so'ngra ijodiy tashabbusga o'tadi. Ma'lumki, ijodiy faoliyatning psixologik asosini xayol – buyum va vaziyatlarning ularni idrok etish va idrok etish natijalari asosida tasvirini yaratishdan iborat psixik jarayon tashkil etadi. Tasavvurning asosiy xususiyatlariga quyidagilar kiradi: qismlardan oldin butunni ko'rish, funktsiyani bir ob'ektdan ikkinchisiga o'tkazish. Tasavvurni rivojlantirishning muhim ko'rsatkichlari - bu ko'rinishga tayanish, o'tmish tajribasidan foydalanish, vaziyatga moslashmasdan, uni o'ziga bo'ysundirishga, uning mazmunli xususiyatlarini o'zlashtirishga imkon beradigan maxsus ichki pozitsiyaning mavjudligi.

tarbiya masalalarining muvaffaqiyatli xal etilishi, maktabgacha ta'lim muassasalarida olib boriladigan tasvirlash faoliyati mashg'ulotlari bilan uzviy ra

a etishga o'rganadilar. Bu esa, malakani egallash, bolalarda qo'lini engil, erkin bir tekisdagi xarakter qilish xususiyatlarini rivojlantiradi. Bolalar turli shakl, kattalik, proporsiyadagi predmetlarni chizish jarayonida predmetning ish xususiyatiga karab yo'nalishni saqlash zarurligiga, predmetning kattaligiga mos ravishda xarakterlanishga o'rganadilar. Maktabgacha ta'lim muassasalarida olib boriladigan tasviriy faoliyat mashg'ulotlarida materialdan tartibli foydalanishga, ularni toza saklashga, faqat zarur materiallardan hamda ularni ishlatish yo'llarini rejalashtirishga o'rganadilar. Bu mashg'ulotlar bolalarda diqqatni va ko'rish xotirasini rivojlantiradi.

Prezidentimiz Shavkat Miromonovich Mirziyoyev aynan qadrlil ayollar ,qizlar va nabiralar haqida shunday deganlar :*"Yaratganning bebaho mo'jizasi bo'lgan aziz ayollarimiz,qadrlil onalarimiz ,mehribon rafiqalarimiz , munis opa-singillarimiz,sevimli qizlarimiz va nabiralarimiz hayotda bizga barcha to'siqlarni yengib o'tish ,oldimizgan maqsadlarimizga erishish yo'lida doimo g'amxo'rlik qilib hamisha ,cheksiz ishonch kuch va madad beradilar"*

Shunday qilib, tasviriy faoliyat mashg'ulotlarida bolalardagi badiiy did va ijodiy qobiliyatlar o'sadi va bu orqali maktabda o'qishga tayyorlanib boriladi. Chunki bolalar predmetlar bilan uzviy bog'lanadilar, ularning o'ziga xos sifatleri, shakli, rangi, katta-kichikligi bilan tanishadilar, ularni farqini, o'xshashligini aniqlaydilar, bu esa, bolalarni sensor tarbiyalashga, ko'rgazmali, obrazli fikr yuritishga imkon beradi.

Tasviriy faoliyat bolalarni axloqiy tarbiyalaydi. Bolalar ishlarida o'z hayotida, jamiyatda bulayotgan voqea-xodisalarni aks ettiradilar, ulardan mamnun bo'ladilar, xayajonlanadilar. Tasviriy faoliyat jarayonida bolalarda irodaning sifatleri-boshlagan ishini oxiriga etkazish, oldiga maqsad qo'yib, o'shani bajarishga tomon intilish, qiyinchiliklarni engish, o'rtoqlariga yordamlashish kabi xususiyatlar tarbiyalanadi.

Foydalanilgan adabiyotlar.

1. Sh.M.Mirzitoyev "Erkin va farovon demokratik O'zbekiston davlatinibirgalikda barpo etamiz" T 2016.
2. Sh.M .Mirziyoyev "Yangi strategiyasi" T 2021.
3. Z.T.Nishonov,G.K.Alimov,A.R.Turg'unboeva,M.H.Asranboeva "Bolalar psixologiyasi va psihodiagnostikasi" Toshkent - 2017.
4. "Ilk qadam " davlat dasturi 2018-2022.

INKLYUZIV TA'LIMNING O'ZBEKISTONDAGI RIVOJLANISHI

Yo'ldasheva Marg'iyona Asrorxon qizi
Qo'qon universiteti boshlang'ich talim
1-kurs talabasi,
Teshaboyeva Feruza
Inklyuziv ta'lim o'qituvchisi

Annotatsiya: Inklyuziv talimning o'zbekistondagi rivojlanishi. O'zbekistonda inklyuziv ta'limga qanday qaror va qonunlar borligi. Bu yo'nlishga bizning maktab va maktabgacha ta'lim muassasalarimiz qanday tayyorlanyapti va qanday qulayliklar borligi. Inklyuziv ta'limning kamchiliklari va afzallik tomonlari.

Kalit so'zlar: Inklyuziv ta'lim, nogiron bolalar, sog'lom bolalar, teng huquqlik, imkoniyat, cheklanganlik, mutaxassis, o'qituvchi, qonun, rivojlantirish.

Inklyuziv ta'lim — davlat siyosati bo'lib, nogiron va sog'lom bolalar o'rtasidagi to'siqlarni bartaraf etish, maxsus ta'limga muhtoj bolalar o'smirlar rivojlanishda uchraydigan nuqsonlar yoki iqtisodiy qiyinchiliklardan qat'iy nazar ijtimoiy hayotga moslashtirishga yo'naltirilgan umumta'lim jarayoniga qo'shishni ifodalovchi ta'lim tizimidir. "Inklyuziv ta'lim" atamasi fransuzcha „inclusif“ so'zidan kelib chiqqan bo'lib, „o'z ichiga oladi“ deb tarjima qilinadi va maxsus ehtiyojlari bo'lgan va shartli ravishda sog'lom, ya'ni sog'ligi cheklanmagan odamlarning birgalikdagi ta'limini anglatadi. Inklyuziv ta'limning mazmun mohiyati to'g'risidagi bilim va ma'lumotlar hali jamiyatda yetarli emas.

Inklyuziv ta'lim alohida yordamga muhtoj bolalarni normal rivojlanishdagi bolalar bilan teng huquqlilik asosida ta'lim tarbiya olishlarini ta'minlaydi. Shuning uchun ham ahamiyatlidir. Inklyuziv ta'lim olish jarayoni bir-biriga o'xshamaydigan, intellektual, jismoniy va aqliy xususiyatlarga ega bo'lgan odamlar maxsus bilimga muhtoj bo'lmagan tengdoshlari bilan birgalikda zarur bilim va ko'nikmalarni oladigan tarzda tashkil etiladi. Inklyuziv ta'lim alohida ehtiyojli bolalar bilan sog'lom bolalar uchun teng ta'lim olish imkoniyatini yaratadi. UNICEF inklyuziv ta'limni O'zbekiston ta'lim tizimiga kiritish masalalari bilan shug'ullanadi. Inklyuziv ta'lim vazifasi bolalarning qobiliyatlari va holatidan qat'iy nazar, ularning barchasiga sifatli ta'lim taqdim etish. Shu bilan birga, inklyuzivlik tamoyili imkoniyatlari cheklangan bolalar ijobiy ruhiy va ijtimoiy rivojlanishga ega bo'lishlari uchun oilada yashashlari va o'z tengdoshlari bilan birga oddiy maktabda bilim olishlari lozimligini nazarda tutadi. Inklyuziv ta'lim tizimi nogironlar aravachasidagi bola yaqin atrofda joylashgan maktabda ta'lim olishi, o'zlashtirishda qiynalayotgan bo'lsa, o'qish va yozishga o'rganish uchun maxsus yordam olishi darslarga qatnamay qo'ygan bolaga esa maktabga qaytish uchun tegishli yordam ko'rsatilishini kafolatlaydi. 19-may kuni Oliy Majlis ilk bor inklyuziv ta'lim tushunchasi kiritilgan yangi tahrirdagi „Ta'lim to'g'risida“ gi qonun qabul qildi. O'zbekiston nogironlar assotsiatsiyasi mutaxassislar bilan birga qonun loyihasining inklyuziv ta'lim tamoyillariga muvofiq bo'yicha tahlil o'tkazdi. Qonunning 20-moddasi olish imkoniyatini yaratadi.

Qonunning 20- moddasida jismoniy, aqliy, sensor va ruhiy nuqsonlari bo'lgan bolalar uchun ta'lim tashkilotlarida inklyuziv ta'limni tashkil etiladi. Inklyuziv ta'limni tashkil etish O'zbekiston Respublikasi Vazirlar mahkamasi tomonidan belgilanadi. Vazirlar Mahkamasi tomonidan 12.10.2021 yildagi «Alohida ta'lim ehtiyojlari bo'lgan bolalarga ta'lim berishga oid normativ-huquqiy hujjatlarni tasdiqlash to'g'risida»gi 638-son qaror qabul qilindi.

Hujjat 13.10.2020 yildagi «Alohida ta'lim ehtiyojlari bo'lgan bolalarga ta'lim-tarbiya berish tizimini yanada takomillashtirish chora-tadbirlari to'g'risida»gi PQ-4860-son qarorga muvofiq ishlab chiqilgan.

2020–2025 yillarda xalq ta'limi tizimida inklyuziv ta'limni rivojlantirish konsepsiyasida alohida ta'lim ehtiyojlari bo'lgan bolalarga ko'rsatiladigan ta'lim xizmatlari sifatini yaxshilash bo'yicha quyidagi vazifalar belgilandi:

- alohida ta'lim ehtiyojlari bo'lgan bolalar ta'lim oladigan ta'lim muassasalari binolariga qo'yiladigan talablarni ishlab chiqish va tasdiqlash;

- alohida ta'lim ehtiyojlari bo'lgan bolalar o'qitiladigan ta'lim muassasalarini zarur adabiyotlar, metodik qo'llanmalar, turli kasblarga o'qitish uchun uskuna va jihozlar bilan ta'minlashga qaratilgan chora-tadbirlarni amalga oshirish;

- alohida ta'lim ehtiyojlari bo'lgan bolalarni o'qitish uchun inklyuziv ta'lim tizimini tashkil etish, umumta'lim muassasalarini maxsus moslamalar shuningdek tegishli kadrlar bilan ta'minlash alohida ta'lim ehtiyojlari bo'lgan bolalarning moslashishi va integratsiyasi uchun maktab-internatlarni bosqichma-bosqich maxsus jihozlar bilan ta'minlash va boshqalar.

Qaror bilan Umumiy o'rta ta'lim tashkilotlarida alohida ta'lim ehtiyojlari bo'lgan bolalarga inklyuziv ta'limni tashkil etish tartibi to'g'risidagi nizom tasdiqlandi. Unda quyidagilar belgilandi inklyuziv ta'limning maqsadi va vazifalari alohida ta'lim ehtiyojlari bo'lgan bolalar uchun maktablarda inklyuziv ta'lim va boshlang'ich tayanch korreksion sinflar faoliyatini yo'lga qo'yish hamda o'quv-tarbiya jarayonini tashkil etish tartibi o'quvchilarni inklyuziv ta'lim sinflariga va boshlang'ich tayanch korreksion sinflarga qabul qilish tartibi inklyuziv ta'lim sinflari va boshlang'ich tayanch korreksion sinflarda ta'lim sifatini nazorat qilish va boshqarish chora-tadbirlari. Shuningdek quyidagilar tasdiqlandi:

- Jismoniy, aqliy, sensor yoki ruhiy nuqsonlari bo'lgan bolalar uchun davlat ixtisoslashtirilgan ta'lim muassasalari to'g'risidagi nizom;

- Sanatoriy turidagi ixtisoslashtirilgan davlat ta'lim muassasalari to'g'risidagi nizom;

- Jismoniy, aqliy, sensor yoki ruhiy nuqsonlari bo'lgan, shuningdek, uzoq vaqt davolanishga muhtoj bo'lgan bolalarga uyda yakka tartibda ta'lim berish tartibi to'g'risidagi nizom.

Bundan tashqari qaror bilan alohida ta'lim ehtiyojlari bo'lgan bolalar uchun ixtisoslashtirilgan ta'lim muassasalarida kasbga o'qitish kurslarini tashkil etish chora-tadbirlari belgilandi.

Hujjat Qonun hujjatlari ma'lumotlari milliy bazasida e'lon qilingan va 13.10.2021 yildan kuchga kirdi.

„Inklyuziv ta'lim“ bu ta'rifni o'z ichiga olmaydi. Unda faqatgina „inklyuziv ta'lim barcha bolalarga, ta'lim olish chog'ida o'ziga nisbatan har qanday tarzda kamsitishni istisno etuvchi jismoniy yoki ruhiy rivojlanishida nuqsonlari bo'lgan bolalarga nisbatan teng huquqli munosabatda bo'lish“ haqida so'z boradi. O'zbekistondagi inklyuziv ta'lim tadqiqotchisi, yangi Zelandiyadagi Vaykato universiteti doktoranti Galina Nam, nogironligi bo'lgan bolalar uchun maxsus maktab-internatlarda yoki uyda emas, umumiy ta'lim muassasalarida ta'lim olish ustuvor bo'lishi kerakligini aytgan „Bu barcha davlat ixtisoslashtirilgan ta'lim muassasalarining bir vaqtda yopilishini anglatmaydi, lekin bolalarning bu kabi maskanlarda va uyda o'qishiga faqatgina alohida holatlarda rozilik berishimiz zarur. Ta'lim muassasasini tanlash huquqi bolalarning o'zida va ularning ota-onasida qonuniy vakillarida qolishi kerak“, deya ta'kidlaydi Galina Nam

„Mutaxassislar“ o'z tavsiyalari bilan nogironligi bo'lgan bolalarning ta'lim olishning qay bir shaklida o'qishlari qaroriga ta'sir o'tkazadilar. O'zbekistonning ijtimoiy va madaniy yo'nalishdagi tajribasi shuni ko'rsatadiki, institutsional vakolatga ega bo'lgan psixologik-tibbiy-pedagogik komissiyalarning tavsiyalari institutsional kuchga ega bo'lib, maslahat emas, imperativ xususiyat bildiradi. Bu nogiron bolaning qayerda o'qishi borasida psixologik-tibbiy-pedagogik komissiyalarning tavsiyalari ota-onalarda shubha qoldirmaydi. Shuningdek, qonun

va uning moddalarini O'zbekistonda nogironlik diskursinining ijtimoiy va madaniy holatidan kelib chiqib o'qish lozim", — deydi AQSHning Sirakuz universiteti doktori Mirjahon Turdiyev.

Inklyuziv ta'limning o'zbekistondagi rivojlanishi haqidagi mening xulosam albatta ijobiy bo'ldi. Chunki bu bilan har bir bola teng xuquqlilikni berdi birinchi navbatda. Keyin bu ta'lim bilan imkoniyati cheklangan bolaning bilim olish saviyasi oshdi va biz tengqurlar bilan bir xil dars olish imkoniyatiga ega bo'ldi. Bu ta'limning kamchiliklar ham bor albatta. Tanganing ikki tomomonini ko'rish lozim bolganidek, buni ham kamchiliklarini aytib o'tishim lozim. Maxsus ehtiyojli bolalarni kuzatib borish uchun tayyorlangan malakali kadrlar - o'qituvchilar, o'qituvchilar, psixologlar, defektologlar, logopedlar yetishmasligi. O'qituvchilar tarkibi ko'pincha ehtiyojlari bo'lgan talabalarga nisbatan yumshoq munosabatda bo'lishadi, shuning uchun ularning bilimlarini baholash ob'ektiv emas. Milliy o'quv dasturi ko'pincha ba'zi o'quvchilarni ma'lum bir bosqichda o'qishni davom ettirishga to'sqinlik qiladi. Inklyuziv ta'limga muhtoj bolalarning ota-onalari ko'pincha ma'lumotlarga ega emaslar. Natijada, bolalar faqat o'rta ma'lumot olishadi va o'qishni davom ettira olmaydilar. Ta'lim sifatini yaxshilash uchun nafaqat inklyuziv, balki umumta'lim maktablari ham zarur. Bu kabi kamchiliklar vaxtlar o'tishi bilan barham topadi va inklyuziv ta'lim o'z oldiga qo'ygan maqsadiga va samarali bo'lishiga erishadi.

Foydalanilgan adabiyotlar ro'yxati:

1. X. N. Muzaffarova, D. Tangirova „Inklyuziv ta'lim“. library.samdukf.uz. Qaraldi: 10-noyabr 2022-yil.

2. Musurmonova, O.. Umumiy pedagogika. Yoshlar nashriyot uyi, 8-oktabr 2020-yil — 48-49 bet. ISBN 978-9943-6679-0-7. 10-noyabr 2022-yilda qaraldi.

3. „Ta'lim to'g'risida“gi yangi qonun va inklyuziya: qanday bo'lishi kerak?“ (o'zbekcha). gazeta.uz (9-iyun 2020, 16:00). Qaraldi: 10-noyabr 2022-yil.

4. <https://lex.uz/docs/-5013007>

5. <https://www.gazeta.uz/oz/2020/06/09/education-law/>

6. <https://uz.drunkentengu.com/inklyuzivnoe-obrazovanie-plyusyi-i-minusyi-osobennosti-i-rekomendatsii-16063>

7. <https://www.unicef.org/uzbekistan/uz/inklyuziv-talim>

**BOSHLANG'ICH SINIF MATEMATIKA DARSLARIDA SHARQ ALLOMALARINING
ASARLARIDAN FOYDALANISH**

Esonaliyeva Madinabonu Shuxratjon qizi
Boshlang'ich ta'lim yo'nalishi 1-kurs talabasi,
Nargiza Valiyeva
Qo'qon universiteti Ta'lim kafedrası o'qituvchisi

Annotatsiya: Ushbu maqolada boshlang'ich sinf o'qitish metodikasida tarixiy materiallardan foydalanish ya'ni ulug' mutafakkirlar ilmiy merosidan foydalanish va matematika faniga o'z xissasini qo'shgan olimlar haqida ma'lumot beriladi.

Kalit so'zlar: matematika, allomalar, boshlang'ich, tarixiy materiallar.

Bu davrga qadimgi Yunon matematiklari asos soldilar va uni O'rta Osiyodagi O'rta Sharq olimlari davom ettirdilar. Bu eramizdan oldingi VI-V asrlardan boshlab eramizning XVII asrigachabo'lgan vaqtni o'z ichiga oladi. Bu davrda matematika alohida fan tariqasid o'zining predmeti va metodi bilan vujudga keladi. Masalan: Eramizdan oldingi VIV asrlarda qadimgi Yunon matematikasida abstraktlashgan va qat'iy mantiqlashgan geometriya vujudga keladi. Bu Evklid geometriyasi nomi bilan ataladi. Bundan tashqari, butun va ratsional sonlar arifmetikasi, Dedikend kesimi nazariyasiga o'xshash nisbatlarning umumiy nazariyasining asoslari, limitlar nazariyasining elementlari yuza va hajmi hisoblashdagi –Yetarli metod kabi matematika tarmoqlari vujudga keladi. O'rta Osiyo mamlakatlarida Muhammad al- Xorazmiy algebrani ijod etish bilan uni alohida fan darajasiga ko'taradi. O'rta Osiyo ensiklopediyasi olimlari Al-Farg'oni, Abu Rayhon Beruniy, Abu Ali Ibn Sino, Umar Xayyom, Ulug'bek, G'iyosiddin Koshiy va boshqalar matematika faniga o'z hissalarini qo'shdilar.

J.Ikromov o'zining «Matematikani o'rganish tili» kitobida «Maktab o'quvchilarining matematik madaniyati shakllanishi bir necha davrga bo'linadi» deb, ta'kidlaydi.

Z.Otajonovning "Matematika o'qitishda O'rta osiyolik olimlar ijodidan foydalanish" (1981) o'qituvchilar uchun qo'llanmasi ham katta ahamiyatga ega. Taniqli olim Sayyidamin Axmedovning "O'rta Osiyoda matematika taraqqiyoti va uni o'qitish tarixidan" nomli kitobida O'rta osiyolik mashhur olimlar ijodi, madrasada matematikaning o'qitilishi O'rta Osiyoda qo'llangan sanoq tizimi, arifmetik amallar, kasr sonlar arifmetikasi keng yoritilgan.

K.G. Kojaboevning «Maktabda umumiy matematikaning tarbiyaviy yo'nalishi» nomli ilmiy ishida o'quvchilarni buyuk qomusiy olimlar al-Xorazmiy, Umar Xayyom, Nasriddin Tusiy, G'iyosiddin Koshiy, Al-Forobiy va boshqalarning ilmiy meroslarini o'rganish katta ahamiyatga ega ekanligini qayd etgan.

O'rta Osiyo olimlarining matematika sohasidagi ishlari va ularning fanni rivojlantirish sohasidagi xizmatlari haqida ma'lumotlar berilgan. O'rta Osiyoda o'qitish tarixi muammolari, o'qitish uslubi va o'qitishni mukammallashtirish masalalari tilga olingan. Shuningdek, mashhur matematiklar va matematikaga qiziquvchilar Muhammad Muso al- Xorazmiy, Nasafiy, Xo'jandiy, Beruniy, Sijovandiy, Koshiy, Kuboviy, Bobokalon Muftiylar haqida ma'lumotlar bor. 13 Kitobdan o'rta maktab matematika darslarida tarixiy materiallarni qo'llash maqsadida foydalanish mumkin.

A.P.Yushkevichning «O'rta asrlar matematikasi tarixi» ilmiy ishida matematika fanining Xitoy, Hindiston, Islom mamlakatlari (arab davlatlari, O'rta Osiyo, Eron, Ozarbayjon)dagi taraqqiyotining umumiy bayoni berilgan. Muallif ko'p sonli tadqiqotlariga yakun yasab, matematika fani taraqqiyot tarixini yangicha tushunish haqida o'z xulosalarini bayon qilgan. S.X.Sirojiddinov va G.P.Matviezskaya birgalikda 1978-yilda o'quvchilar uchun Abu Rayhon Beruniy haqida qo'llanma ham yaratdilar. Bu qo'llanma «Abu Rayhon Beruniy va uning matematikaga oid asarlari» deb ataladi. Unda O'rta Osiyo qomusiy olimi Abu Rayhon Beruniy

ijodining qisqacha bayoni, uning ilmiy tarjimai holi va uning izdoshlari haqida ham ma'lumotlar bor. Oxirida Beruniyning matematik asarlari, ya'ni matematikaga oid ijodi berilgan.

Boshlang'ich sinflarda masalalar yechish aqliy rivojlanishga ancha ijobiy ta'sir ko'rsatadi. Chunki, aqliy operatsiyalarni analiz va sintez, taqqoslash va umumlashtirishni talab etadi. O'quvchi istalgan masalani yechayotganda analiz qiladi, savolni masala shartida fikr yuritadi. O'quvchilar masala yechish orqali izlanayotgan sonlar orasidagi bog'lanishlarni aniqlash uchun ham fikr yuritadilar. Xulosa qilib aytganda, matematika o'qitishning muhim vazifasi o'quvchilarda faol fikrlash, turmush hayotda uchraydigan turli masalalarni yechishda qiyinchiliklarni yengish, bu masalalar yechimining ratsional yo'llarini topish ehtiyojini vujudga keltirishdir.

Foydalanilgan adabiyotlar ro'yxati:

1. <https://library.samdu.uz/download/1655>
2. Ahadova. M. O'rta osiyolik mashhur olimlar va ularning matematikaga doir ishlari. Toshkent. O'qituvchi. 1983.
3. Otajonova Z. Matematika o'qitish O'rta Osiyolik O'rta asr olimlari asarlaridan foydalanish. O'qituvchilar uchun qo'llanma. T.; O'qituvchi, 1981.
4. <https://cyberleninka.ru/article/n/matematika-darslari-orqali-o-quvchilar-mantiqiy-fikrlash-qobiliyatlarini-shakllantirish-yo-llari/viewer>

**MAKTABGACHA TA'LIM TASHKILOTLARIDA BOLALARNI ATROF-MUHITNI ASRAB-
AVAYLASH VA G'AMXO'RLIK KO'RSATISHGA O'RGATISH****Adhamova Xurshidaxon****Maktabgacha (sirtqi) ta'lim yo'nalishi 3-kurs talabasi,
Jumanova Shahnoza Ikromjonovna
Qo'qon universiteti "Ta'lim" kafedrası o'qituvchisi**

Annotatsiya: Maqolada maktabgacha ta'lim tashkilotlarida bolalarni atrof-muhitni asrab-avaylash va g'amxo'rlik ko'rsatishga o'rgatish, shuningdek, bolalarning yoshi va individual xususiyatlarini inobatga olish, shaxsga yo'naltirilgan turli yondashuvlar, pedagoglarning kasbiy mahorati va ta'lim sifatini oshirishga imkon berish tadqiq etildi. Bundan tashqari, tarbiyalanuvchilar o'rtasida ta'lim-tarbiya va ekologik tarbiyani shakllantirish, ulardagi ijodkorlik, ziyraklik, mustaqillik va ijtimoiy faollik kabi sifatlarni tarbiyalash masalalari atroflicha o'rganildi.

Kalit so'zlar: Ekologik tarbiya, tabiat, ona-yer, pedagogika, ma'naviy komillik, mashg'ulot, ekskursiya, metod, usul, o'yinlar. tabiat go'zalligi, ekologik-estetika, tarbiya, tarbiyachi, mahorat, dastur, tarbiyaviy imkoniyat, mashg'ulot, sayr.

Respublikamiz mustaqillikka erishganidan so'ng, ta'lim-tarbiya jarayonini takomillashtirish, bu jarayonning samaradorligini oshirishga katta e'tibor qaratilmoqda.

"Kadrlar tayyorlash milliy dasturi"da yosh avlodni har tomonlama kamol topgan, jamiyatda o'z o'rnini topa oladigan, ta'lim va kasb-hunar dasturlarini ongli ravishda anglab, huquqiy, psixologik, pedagogik sharoitlarni yaratishni, jamiyat, davlat va oila oldida o'z javobgarligini his etadigan qilib tarbiyalashni ko'zda tutadi.

Maktabgacha ta'lim muassasalarida bolalarni ma'naviy yetuk, axloqli, pok insonlar qilib voyaga yetkazishda tabiat bilan tanishtirish metodikasi fani muhim ahamiyat kasb etadi. Uning maqsadi, maktabgacha ta'lim yoshidagi bolalarni maktabga tayyorlash, tabiat bilan tanishtirish jarayonida tabiatga ehtiyotkorona munosabatda bo'lish, Vatanga mehrlil bo'lish, ekologik ta'lim-tarbiyani amalga oshirish, tabiat haqida mukammal bilimga ega bo'lgan yoshlarni tarbiyalashdir.

Insonni har tomonlama barkamol etib tarbiyalash xalqimizning azaliy orzusi bo'lib, ajdodlarimiz ma'rifat, ma'naviyat va madaniyatni qanday qilib yosh avlodga o'rgatish, ularni komillikka yetaklash yo'llari, qonun-qoidalarini muttasil izlaganlar.

Maktabgacha ta'lim yo'nalishi talabalari uchun bolalarni tabiat bilan tanishtirishni to'g'ri yo'lga qo'yish usullarini o'rgatuvchi turli fan sohalari mavjud. Jumladan, pedagogika fanini olishimiz mumkin. Pedagogika - yunoncha so'z bo'lib, «bola yetaklovchi» - ma'nosini bildiradi. Insonlarni ma'rifiy va ma'naviy barkamollikka munosabatlarni o'zgartirib borishi natijasida pedagogika fani xalq orasida o'z mavqeyiga ega bo'ldi. Shu tariqa insonni tarbiyalovchi fan sifatida pedagogika dunyoviy fanlar tizimi qatoridan alohida o'rin egallagan. Uning bosh masalasi tarbiyadir. Bundan uch ming yillar ilgari Zardushtiylik dinining muqaddas kitobi «Avesto»da ta'lim-tarbiya masalalariga katta ahamiyat berilgani holda, uning ibodatxonalari qoshida maktablar tashkil etilib, koinlar tomonidan bolalarning ta'lim-tarbiya tizimi ishlab chiqilgan. Bu ta'lim-tarbiya tizimi quyidagi tartibda amalga oshirilgan: diniy va axloqiy tarbiya, jismoniy tarbiya, o'qish va yozishga o'rgatish.

Maktabgacha ta'lim tashkilotlarida tarbiyalanayotgan bolalarda atrof-muhitni asrab-avaylash ko'nikmalarini shakllantirishning samarali shakl va metodlarini ishlab chiqish bugungi kunning muhim talabi bo'lib qolmoqda. Turli yosh guruhlarda bolalarni tabiat bilan tanishtirishda tarbiyachi aralashmagan holda sezgilar bilan amalga oshiriluvchi usul – **kuzatish usulidir**. Kuzatish — tabiat jismlari va hodisalarning tabiiy sharoitlarda maqsadga

yo'nalgan va bevosita shu hodisalarni borishiga bilish faoliyati bo'lib, bunda idrok, tafakkur va nutq ishtirok etib, barqaror diqqat talab etiladi. Bolalarni tabiat bilan tanishtirishda doimiy kuzatishlar olib borish ularning mantiqiy fikr yuritishi va nutqini o'stirishda g'oyat katta ahamiyatga egadir.

Ko'rgazmali metod ham alohida ahamiyatli usullardan biri hisoblanadi. Ko'rgazmali metodlar guruhiga bolalar bilan birga rasmlarni ko'rish, diapozitiv va kinofilmlarni namoyish qilish ham kiradi. Bu metoddan foydalanish xilma-xil vazifalarni hal qilishga, tasavvurlarni aniqlash va bilimlarini tizimlashtirish, umumlashtirish, estetik idrokni tarkib toptirishga yordam beradi.

Bolalarni tabiat bilan tanishtirishda tarbiyachining aytib bergan hikoyasi, tabiat haqidagi badiiy kitoblarni o'qishdan, suhbatdan foydalaniladi.

Og'zaki uslub yordamida kuzatish va tabiatdagi mehnat jarayonida olgan bilimlari aniqlashtiriladi, to'ldiriladi, umumlashtiriladi hamda bir tizimga solinadi. Shunday qilib, og'zaki uslub bolalarning tajribasi doirasidan chetga chiquvchi bilimlarni shakllantirish imkonini beradi.

Ekskursiya. Maktabgacha ta'lim muassasalarida bolalarni tabiat bilan tanishtirishda ta'lim berishning tashkiliy formalaridan biri ekskursiyadir. Ekskursiya jarayonida bolalar ona tabiat to'g'risida aniq tasavvurga ega bo'ladilar. Bu tasavvur tabiatni ko'rish, eshitish, sezish orqali idrok etiladi. Ekskursiya jarayonida maktabgacha yoshdagi bolalarda tabiat, undagi bog'liqlik va uning qonuniyatlari to'g'risida realistik tasavvurlar hosil bo'ladi. Bu tushunchalar keyinchalik bolalar egallaydigan ilmiy bilimlarning asosini tashkil etadi, maktabda o'rganiladigan tabiiy fanlarni o'zlashtirib olishni osonlashtiradi. Tabiat to'g'risidagi bilimlardan bexabar bo'lish ko'pincha o'simlik va hayvonlarga nisbatan noto'g'ri, ba'zi hollarda esa berahm va shafqatsiz munosabatda bo'lishga olib keladi.

Til va muloqot uslubi. Maktabgacha tarbiya yoshida tabiatni o'rganish ko'proq ona tilini bilish bilan yaqindan bog'liqdir. Bu yoshda sezib idrok qilishdan ko'ra so'z bilan aytib idrok qilish mustahkam o'zlashtiriladi. Sezib idrok qilishda tabiat haqidagi hamma bilimlarni boshlang'ich manbai ekanligini doimo nazarda tutish kerak, aniqroq qilib aytganda, bolalar ongida haqiqatni aks etti mumkin.

E'tika va estetika haqidagi psixologik treninglar - suhbat metodi. Yoshlarga estetik tarbiya berishdan maqsad — shaxsning estetik didi va idealini tarkib toptirish, tevarakatrofdagi narsalarni to'g'ri qabul qilish qobiliyatlarini har tomonlama o'stirishdir. Estetik tarbiya bolaga did bilan kiyinish, yurish-turish, mehnat qilish, omma orasida o'zini to'g'ri tuta bilish kabi hislatlarni singdiradi.

"Bog'imizni quramiz" usuli - bog'cha hovlilariga ekilgan gullarni parvarish qilish jarayonida har bir gulni, niholni asrash, uni parvarish qilish, gullarning tagini yumshatish, sug'orish, begona o'tlardan tozalash, shakl berish, o'g'it yoki go'ng solish kabi ishlarni bajarish jarayonlarini amalga oshirish mumkin. Bu yerda tarbiyachining ahamiyati katta. Masalan, tarbiyachi bolalarga gullarni parvarish qilayotganda ularning ham jonli organizm ekanligini, biz qanday nafas olsak, ular ham nafas olishini, biz qanday ovqatlansak, ular ham bizdek «ovqatni yaxshi ko'rishini», o'simlikning ovqati go'ng, o'g'it ekanligini, biz yuvinish, taranishni qanday yaxshi ko'rsak, gullar ham «yuvinishni», «taranishni» yaxshi ko'rishini va buning uchun gullarni tagini vaqti-vaqti bilan yumshatib, suv berib turish kerakligini, barglariga chang yuqtirmasdan yuvib, artib turish kerakligini o'rgatishi zarur. Shuningdek tarbiyachi bolalarga odamlar yorug'likni, quyoshni qanday yaxshi ko'rsa, gullar ham yorug'likni, quyoshni shunchalik yaxshi ko'rishini, shuning uchun ham ularni soya yoki qorong'i yerga saqlash mumkin emasligini ularga uqtirishi zarur.

"Aqliy hujum" metodi - ta'lim sohasida eng faol va yaxshi samara beruvchi metodlardan biri hisoblanadi. Ushbu metod orqali bolalarning ijodiy va mustaqil fikrlash

imkoniyatlarini to'g'ri baholash, muayyan mavzu yuzasidan muammolarni hal etishda va uni tahlil etishda yaxshi natijalarga erishish mumkin. Aqliy hujum metodi qo'llanilganda bildirilgan fikr va g'oyalar muhokama qilinmaydi va baholanmaydi. Bildirilgan har qanday fikr inobatga olinadi. Fikr muallifi bo'lgan bolalar rag'batlantiriladi. Ushbu metod orqali tabiat haqidagi biror muammoning yechilishida bolalar tomonidan berilgan fikr va mulohazalar yig'iladi va ular orqali ma'lum bir yechimga kelinadi.

Kelajak avlodni barkamol kishilar qilib tarbiyalash shu kunning dolzarb masalalaridan biridir. Bu borada bolalarni tabiat bilan tanishtirish muhim rol o'ynaydi. Shunga ko'ra, maktabgacha ta'lim muassasalarida ishlayotgan tarbiyachilar oldida bolalarda tabiat go'zalliklarini ko'ra bilish, uni sevish, tabiatda yuz berayotgan voqea, hodisalar haqida to'g'ri tushunchalar hosil qilish, ularga ekologik ta'lim-tarbiya berishdek muhim vazifa turadi. Tarbiyachi eng avvalo o'zi tabiatni sevuvchi, jonli va jonsiz tabiat haqida aniq bilimlarga ega bo'lmog'i lozim.

Foydalanilgan adabiyotlar ro'yxati:

1. Sh.Mirziyoyev "2017-2021-yillarda maktabgacha ta'lim tizimini yanada takomillashtirish chora-tadbirlari to'g'risida" 29.12.2016 y. Qarori.
2. Maktabgacha yoshdagi bolalar rivojlanishiga qo'yiladigan Davlat talablari. Toshkent. 2008. D. Sharipova va boshqalar. «Agar bolam sog'lom bo'lsin desangiz» (Ota-onalarga maktabgacha yoshdagi bolalarning gigiyenik tarbiyasi haqida). Metodik qo'llanma. Toshkent. 2006.
3. P.S.Sultonov Ekologiya va atrof-muhitni muhofaza qilish asoslari O'zbekiston Respublikasi Oliy va O'rta mahsus ta'lim Vazirligi tomonidan oliy o'quv yurtlari uchun darslik sifatida tavsiya etilgan, Toshkent – 2007
4. O.Hasanboyeva. H.Jabborova. Z.Nodirova. Tabiat bilan tanishtirish metodikasi. – T.: Cho'lpon NMIU. Qo'llanma. 2006.
5. Sh.M. Kamolxo'jayev.«Tabiatshunoslik asoslari». – T.: «Moliya». Qo'llanma. 2002.
6. H.S. Yo'ldoshev.SH.M. Avazov.«Ekologiya va tabiatni muhofaza qilish asoslari». – T.: «Mehnat» nashriyoti. Qo'llanma.2003 .
7. I. Xolliyev. A. Ikromov. «Ekologiya» – T.: «Mehnat». Qo'llanma. 2001.
8. «Shaxsga yo'naltirilgan ta'lim». – T.: 2012.
9. Kindergardens lessons.com Mike Adams Copyright 2014,page-14.
10. Maktabgacha pedagogika. Darslik.Fotima Qodirova, Shoista Toshpo'latova, Nargiza Kayumova, Malohat A'zamova. "Tafakkur" nashriyoti, Toshkent – 2019,308-bet.

**TA'LIM SIFATI VA SAMARADORLIGINI OSHIRISH JARAYONIDA SIFATLI TA'LIMNI
TA'MINLASH - DAVR TALABI**

Dexqonova Fotimaxon Baxodirovna
Qo'qon universiteti talabasi,
Madinaxon Sobirxonovna
Qo'qon Universiteti "Ta'lim kafedrası" dotsenti

Annonatsiya. Ushbu maqola orqali ta'lim-tarbiya jarayoniga individuallashtirish tamoyillarini bosqichma-bosqich tatbiq etish, o'qitish metodlarini takomillashtirish, imkoniyati cheklangan bolalarga ta'lim xizmatlari sifatini yaxshilashga doir huquqiy asoslar hamda inklyuziv ta'lim muhitini yaratishning o'ziga xos tomonlari haqidagi ijtimoiy manbalarga ega bo'lish mumkin.

Kalit so'zlar. Inklyuziv ta'lim, uzluksiz ta'lim tizimi, rivojlanishida muammolari bo'lgan bolalar, reabilitatsiya, ijtimoiy yordam.

O'zbekiston Respublikasining "Bola huquqlarining kafolatlari to'g'risida"gi Qonunida "jismoniy yoki ruhiy rivojlanishida nuqsoni bo'lgan bola" va "nogiron bola" tushunchalariga ta'rif berilgan. Xujjatda: "Jismoniy va (yoki) ruhiy rivojlanishida nuqsonlari bo'lgan bola – nogironlikni belgilash uchun yetarli bo'lmagan jismoniy, aqliy, sensor (sezgi) va (yoki) ruhiy nuqsonlari bo'lgan bola"; "Nogiron bola – jismoniy, aqliy, sensor (sezgi) va (yoki) ruhiy nuqsonlari bo'lganligi tufayli turmush faoliyati cheklanganligi munosabati bilan ijtimoiy yordamga, himoyaga muhtoj hamda qonunda belgilangan tartibda nogiron deb topilgan bola" -kabi izohlar keltirilgan. Qonunga muvofiq nogiron bolalarning tibbiy-ijtimoiy yordam va bilim olishga bo'lgan huquqlari kafolatlangan bo'lib, tibbiy-psixologik-pedagogik komissiyaning tavsiyasi asosida hamda ota-onalar xohish-istagiga ko'ra umumta'lim yoki ixtisoslashtirilgan ta'lim muassasasi turini tanlash huquqiga ega [1].

O'zbekiston Respublikasi Prezidentining 2017 yilning 1 dekabrda "Nogironligi bo'lgan shaxslarni davlat tomonidan qo'llab-quvvatlash tizimini tubdan takomillashtirish chora-tadbirlari to'g'risida"gi PF-5270-sonli farmonida Harakatlar strategiyasida belgilangan vazifalarga muvofiq, nogironligi bo'lgan shaxslarni qo'llab-quvvatlashga yo'naltirilgan ishlarning samarali yechimlari nazarda tutilgan.

Yurtboshimizning 2019 yil 29 apreldagi "Xalq ta'limi tizimini 2030 yilgacha rivojlantirish kontseptsiyasi to'g'risida"gi PF-5712-sonli farmonida [4] ta'lim-tarbiya jarayoniga **individuallashtirish** tamoyillarini bosqichma-bosqich tatbiq etish, o'qitish metodikalarini takomillashtirish, imkoniyati cheklangan bolalarga ta'lim xizmatlari sifatini yaxshilash hamda mazkur toifa har bir bolaning inklyuziv ta'lim olishiga bo'lgan huquqini ta'minlashga qaratilgan chora-tadbirlarni belgilash kabi vazifalar belgilab berildi. Kontseptsiyada belgilangan vazifalar qatorida ta'lim muassasalarida ta'lim sifati va matematika fanini o'qitish bilan bog'liq quyidagilar ko'zda tutilgan: "O'zbekiston Respublikasining 2030 yilga kelib, **PISA (T'e Programme for International Student Assessment)** Xalqaro miqyosda o'quvchilarni baholash dasturi reytingi bo'yicha jahonning birinchi 30 ta ilg'or mamlakati qatoriga kirishiga erishish; uzluksiz ta'lim tizimi mazmunini sifat jihatidan yangilash; o'qitish metodikasini takomillashtirish, ta'lim-tarbiya jarayoniga individuallashtirish tamoyillarini bosqichma-bosqich tatbiq etish; xalq ta'limi sohasiga zamonaviy axborot-kommunikatsiya texnologiyalari va innovatsion loyihalarni joriy etish".

Davlatimiz rahbarining 2020 yil 13 oktyabrda "Alohida ta'lim ehtiyojlari bo'lgan bolalarga ta'lim-tarbiya berish tizimini yanada takomillashtirish chora-tadbirlari to'g'risida"gi PQ-4860-sonli qarori mamlakatimiz ta'lim tizimida jahon standartlari asosida islohatlarning maqsadli hamda manzilli olib borilishini dolzarb masala sifatida ko'ndalang qo'ydi. Mazkur

xujjat asosida nogironligi bo'lgan shaxslarning turmush darajasi va sifatini yaxshilash, ularga tibbiy-ijtimoiy yordam ko'rsatish va rehabilitatsiyasini, ta'lim-tarbiyasini takomillashtirish, inklyuziv ta'limni kengaytirish, axborotli muhitni yaratishga qaratilgan vazifalarni amalga oshirish belgilab berilgan [4].

Sanab o'tilgan har bir xujjat yurtimizda barcha bolaga sifatli ta'limni ta'minlash kabi ijtimoiy-siyosiy vazifaning huquqiy-me'yoriy asosini tashkil etadi.

Butun pedagogika tarixi dalolat berganidek, uning ilg'or namoyondalari hamma vaqt jamiyatning ijtimoiy-tarixiy shart-sharoitlariga muvofiq insonning har tomonlama uyg'un rivojlanishini ta'minlaydigan ta'lim tamoyillari, shart-sharoitlari, omillari, metodlari, tashkiliy shakllarini belgilashga qaratilgan tadqiqotlar olib borganlar. SHu o'rinda "Ta'lim" tushunchasining ikki jihatini keltirish joizdir: bir tomondan bu ijtimoiy tajribani o'sib kelayotgan avlodga berish jarayoni, ya'ni ta'lim berish jarayoni bo'lsa, boshqa tomondan bu insonning ijtimoiy tajribani egallashi, ya'ni ta'limga yondosh tarbiya jarayonidir. Ta'limga berilgan bunday talqin zaminida uning mazmunini jamiyat taraqqiyotining omillaridan biri sifatida tushunish yotadi[3]. Ta'lim jarayoni sog'lom bola kabi rivojlanishida muammolari bo'lgan bolaga ham uning yoshi, imkoniyatlari uchun xos bo'lgan yetakchi faoliyat turlarida o'zini-o'zi namoyon qilish imkoniyatini yaratishga majbur. Bu imkoniyat ikki tomonlama jarayon sifatida belgilanadi: bir tomondan, bu jarayon fanlardan bilimlar, malakalar, aqliy faoliyat ko'nikmalarining berilishi-deb tushunilsa, ikkinchi tomondan, ularning ta'lim-tarbiya jarayonining sub'ektlari tomonidan ijobiy emotsional qabul qilinishi va ongli o'zlashtirilishi deb tushuniladi. O'quv materialini emotsional qulay muhitda o'zlashtirilishi qator omillarga bog'liqdir[4]:

1. Umumiy o'rta ta'lim maktablari o'quvchilari va jamoasining alohida ehtiyojli bolaga nisbatan tolerantlik munosabati.

2. Ota-onalar yoki alohida ehtiyojli bola yaqinlarining inklyuziv ta'limdagi bevosita maqsadli ishtiroki.

3. Inklyuziv sinf o'qituvchisining tor doiradagi mutaxassislar (logoped, defektolog, psixolog, pediatr, nevropatolog, psixiatr, rehabilitator...) bilan uzviy hamkorlikda ishlashi.

4. Inklyuziv maktab rahbari, fan o'qituvchilari, psixolog, yetakchi va boshqa xodimlarning inklyuziv ta'lim haqida ma'lumotlarga ega bo'lishi.

5. Alohida ehtiyojli bolaga sinfda o'zini qulay xis qilish imkonini beruvchi sog'lom va barqaror psixologik muhit.

Sanab o'tilgan omillar asosida inklyuziv ta'lim muhitini yaratishning o'ziga xos tomonlarini unutmazlik lozim. Ular:

-bolalar uchun barcha fanlardan o'quv materiallarini taqdim etishning optimal vizualizatsiyasiga ustuvorlik berishga ehtiyojning kattaligi;

- alohida ehtiyojli bolalarning fanlardan o'zlashtirish imkoniyatlari nutqiy rivojlanish darajasiga bog'liqligi;

-fanlardan beriladigan o'quv topshiriqlarining qiyinlik darajalarini belgilashda individualizatsiyaga tayanishning muhim shartligi;

- har bir o'quv fanni o'qitish samaradorligi tayyorlov davri mazmuni va tashkil etilishiga bog'liqligi;

-fanlardan davlat ta'lim standartlarining bajarilishini ta'minlashda fanlararo integratsiyaga tayanishning dolzarbligi.

Xulosa o'rnida shuni ta'kidlash joizki, o'zbek xalqining o'ziga xos xususiyatlari bo'lgan mehr-shafqat, o'zgalarga yordam berish, muhtojlarni qo'llab-quvvatlash kabi sifatlar yurtimizda inklyuziv ta'limning samarali tashkil etilishi hamda rivojlanishida muhim tayanch omildir.

Foydalanilgan adabiyotlar ro'yxati:

1. "Ta'lim hamma uchun milliy dasturini joriy qilish masalalari" mavzusidagi ilmiy-amaliy konferensiya materiallari. Toshkent-2005 yil.
2. R.Shomaxmudova. "Maxsus va inklyuziv ta'lim (Halqaro va milliy tajribalar)" T., 2011
3. G.Berdiyeva. A.Shomaxmudova "Imkoniyati cheklangan bolalarni inklyuziv ta'limda o'qitish usullari" metodik qo'llanmasi. Toshkent – 2015
4. [https://lex.uz/uz/](https://lex.uz/uz/@huquqiyaxborot) @huquqiyaxborot porta

MAKTABGACHATA'LIM TASHKILOTINING OILA BILAN HAMKORLIGIDA PEDAGOGIK PSIXOLOGIK YONDASHUV

Akbarxo'jayeva Mohinur Ma'rufxo'ja qizi
Qo'qon universiteti
Maktabgacha ta'lim yo'nalishi
2-bosqich talabasi

Annotatsiya: Ushbu maqolada ota-onalar bilan hamkorlikda pedagogik va psixologik yondashuvlarni qanday bo'lishligi, oila va maktabgacha ta'lim tashkilotiga psixologik mashg'ulotlar kerakligini bilib olasiz.

Kalit so'zlar: pedagogik, psixologik bilimlar, ota-ona hamkorligi, psixologik mashg'ulot, hamkorlikni kuchayishtirish, tarbiyachi, bola, psixologiya.

Bugungi kunning dolzarb masalasidan biri bu maktabgacha ta'lim sohasini rivojlantirish, oila va maktabgacha ta'lim tashkilot hamkorligini to'g'ri yo'lga qo'yish va bolaga nisbatan ota-ona mas'uliyatini oshirish, ularni pedagogik-psixologik bilimlar berib borishligi kerak. Pedagogik-psixologik bilimlar ota-onaga nima beradi? Bu bilimlar ota-onani farzandga nisbatan ma'suliyati bo'lishi va bola shaxsini rivojlantirishga yordam beradi. Pedagogik psixologiya - ta'lim va tarbiya muammolarini hal qiladigan psixologiya sohasi hisoblanadi. U shaxsini rivojlanishiga, bilish faoliyatida va insonning ijtimoiy va ijobiy sifatlarni tarbiyalashda psixologik vaziyatlarni o'rganadi. Pedagogik psixologiyaning maqsadi shundan iboratki, shart-sharoitlar va boshqa psixologik omillardan kelib chiqqan holda ham o'qitishnirivojlantiruvchi ta'siri hisoblanadi.

Pedagogik psixologiya 19-asrning 2-yarmida paydobo'lgan. Bu pedagogik psixologiya fan sifatida o'sha davrda yuzaga kelgan. Ta'lim-tarbiyaning shaxsni kamol toptirish ishiga bog'liqligi g'oyani shakllantiruvchi, takomillashtiruvchi kuchlarga bog'liqdir.

Pedagogik-psixologiya fani ham jahon fani taraqqiyoti hamda va uning takomillashib borish jarayoni, fanga kirib kelishi bilan yangiliklarni aks etishi. Bu asosiy vazifa sifatida birinchi bor qonuniy asoslarga ega bo'lgan va pedagogik psixologiya fani oldiga muhim vazifalarni hal qilish qo'yilgan:

- 1) pedagogik psixologiyaning muhim vazifalaridan biri ta'lim jarayonini yanada takomillashtirish, psixologik asoslarini ko'rib chiqish;
- 2) mustaqil bilim olish, chuqur yoki yetkazib berishning psixologik masalalarini ishlab chiqish;
- 3) bilish faoliyatini o'zaro tashkil qila bilish shart-sharoitlarini aniqlash;
- 4) o'z-o'zini tarbiyalashning psixologik asoslarni aniqlash;
- 5) psixologik muammolarini nazariy jihatidan asoslab berish.

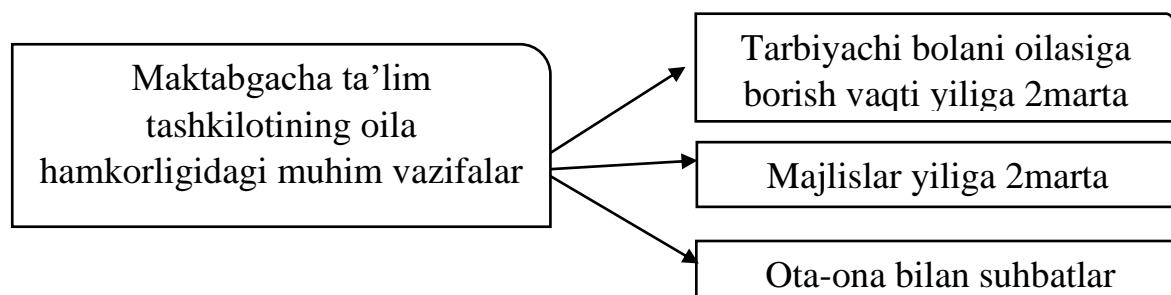

Maktabgacha ta'lim tashkilotida ota-ona bilan hamkorlik juda muhim va zarur. Hamkorlik nega zarur?

Bolaning maktabgacha ta'lim tashkilotiga borganidan so'ng qanday o'zgarishlari haqida ota-ona suhbatlashishi kerak. Tarbiyachi muntazam ravishda ota-ona bilan muloqotda bo'lishi kerak. Masalan: ertalabki qabulda va kechki kuzatish vaqtida tarbiyachi ota-ona bilan suhbatlashishi kerak. To'g'ri ba'zi bir ota-onani vaqti bo'lmasligi mumkin. U oila bilan ham tarbiyachi iloji boricha suhbat qurishga harakat qilish kerak. Pedagogik-psixologik yondashuv birinchi navbatda, ota-onaga zarur. Ota-ona o'zini pedagogik va psixologik jihatidan o'zini tarbiyalamas ekan, farzandini ham komil inson sifatida tarbiyalay olmaydi. Negaki, bolani hayotidagi muhim inson bu ota-ona hisoblanadi. Ota-ona o'zini aqliy, jismoniy va ijtimoiy jihatdan rivojlansagina, bola ham aqliy, jismoniy va ijtimoiylashuvi rivojlanadi.

Xulosa o'rnida shuni aytamanki, bolaning bo'sh vaqtini mazmunli o'tkazish kerak. Turli xil sport mashg'ulotlari va chet tillariga bilan bolajonlarni band qilish kerak. Ota-ona farzandini turli xil sayrlarga, muzeylarga olib borishi kerak. Bolalarimiz ajdodlarimiz kim bo'lganlari, ular qanday yutuqlarga erishishgani bolajonlarimiz aytib berishlari kerak. Zero, bolajonlarimiz qanday ulug' insonlarimiz yashab o'tganlarini bilishi kerak. Ota-onalar bilan ishlashda pedagogik va psixologik yondashuvlardan foydalanishimiz kerak. Farzandlaridagi o'zgarishlar haqida tarbiyachi bilan suhbat qilishlari lozim. Tarbiyachi yig'ilishlar va so'rovnomalar uyishtirib har bir oila bilan suhbat o'tkazishlari kerak. Tarbiya qanchalik bu ishlarni erta boshlasa, bolalar uchun ham, ota-ona uchun ham kerakli ma'lumotlarni beradi. Bu bilan tarbiyachi nimaga erishadi? Yosh avlodni jismonan sog'lom, axloqiy yetuklikga, komil inson qilib tarbiyalashga ko'maklashadi. Har bir tarbiyachi kasbi ortidan yuksak natijalarga erishishni xohlaydi. Bu ishlar tarbiyachiga yuksak natijalarga erishishga yordamlashadi. Maktabgacha ta'lim tashkiloti va ota-ona hamkorligi muhim o'rin egallaydi. Oilalarga pedagogik va psixologik bilimlarni berish kerak. Oilalarda sog'lom ma'naviy va ma'rifiy muhitni yaratish zarur. Bolalarni ijtimoiylashuvini kuchaytirish lozim. Bola tarbiyasida e'tiborlik bo'lish juda muhim o'rin egallaydi. Bolaning bo'sh vaqtlarini mazmunli o'tkazish muhim. Albatta bunda, bolalarni qiziqishlarini inobatga olgan holda. Agar bolani ota-ona o'zi xohlagan mashg'ulotga bersa, bola bu mashg'ulotga qiziqishi bo'lmasa, bola mashg'ulotda o'tilgan bilimlarni o'ziga olmaydi. Shunchaki mashg'ulotga borib keladi. Bolada bu mashg'ulotga qiziqish bo'lmasa, ota-ona mashg'ulot uchun pul sarflagani qoladi. Farzandingizni aytgan har bir fikrni hurmat qilgan holda, farzandingizga javob qaytaring. Bolangiz uchun yetarlicha vaqt ajrating. Zero, farzandingiz o'zgaralar mehriqga muxtoj bo'lmasin.

Foydalanilgan adabiyotlar ro'yxati:

1. Z.B.Qodirov. Komil inson tarbiyasining pedagogik asoslari. T-2001.
2. "O'zbekiston Respublikasining ilk va maktabgacha yoshdagi bolalar rivojlanishiga qo'yiladigan Davlat talablari.
3. Xamidova, G. (2020). Bolani maktabga tayyorlashda oila va maktabgacha ta'lim tashkilotining hamkorligi.

MAKTABGACHA TA'LIM TASHKILOTIDA ZAMONAVIY INNOVATSION FAOLIYAT

Raxmataliyeva Gulasal Ravshanjon qizi
Ta'lim kafedrası Maktabgacha ta'lim
yo'nalishi 3-bosqich talabasi,
Muhammadjonov Muslimbek Muhsinjon o'g'li
Qo'qon Universiteti Ta'lim fakulteti o'qtuvchisi

Annotatsiya:Maqolada maktabgacha ta'lim tizimi rivojlanishining hozirgi kundagi holati va sohada olib borilayotgan islohotlar haqida malumotlar, tavsiya va xulosalar keltirilgan bo'lib ushbu jarayonda zamonaviy innovatsion texnologiyaning maktabgacha ta'lim tashkilotlarida qo'llanilishi, bugungi kunda ta'lim sifatini oshirish yo'lidagi muammolar, ularni bartaraf etish hamda istiqbolini belgilash yo'lidagi fikr va mulohazalar, jumladan, o'quv dasturlarni takomillashtirish hamda ularning ta'lim sifatiga ta'siri haqida ham ma'lumotlar berib o'tilgan. Tatbiq etilishi mumkin bo'lgan amaliy jihatlari, yangicha metodlar bilan ishlashning yutuq va kamchiliklari tahlil qilingan.

Kalit so'zlar: Maktabgacha ta'lim, bola, rivojlanish, ta'lim, tarbiya, o'quv dasturi, davlat ta'lim standarti, bilim, ko'nikma, malaka, kompetensiya, kasbiy sifat, mantiqiy fikrlash, innovatsion, zamonaviy metod, texnologiya

O'zbekiston Respublikasi mustaqillikni qo'lga kiritganidan so'ng, davlatimizni rivojlantirish uchun o'z milliy strategiyasini ishlab chiqdi. "Kelajak yoshlar qo'lida"-shiori ostida ta'lim sohasiga alohida e'tibor qaratildi. Kelajagimiz egalari dunyoga kelar ekan, ularni mustaqil O'zbekistonimizga foydasi tegadigan yoshlar qilib tarbiyalash uzluksiz ta'limning boshlang'ich bo'g'ini hisoblangan maktabgacha ta'lim tizimining zimmasidagi ulkan mas'uliyat hisoblanadi.

Maktabgacha ta'lim tizimi sohasiga muhtaram prezidentimizning alohida e'tiborlari ushbu soha rivojlanishini ta'minlab berdi. Prezidentimiz maktabgacha ta'lim tizimini tubdan takomillashtirishga qaratilgan masalalar yuzasidan juda ko'p qarorlar hamda farmonlar chiqardilar hamda amaliyotga joriy qildilar.

Mamlakatimizda maktabgacha ta'lim tizimiga alohida e'tibor qaratilayotgani biz ya'ni bo'lajak tarbiyachilar uchun juda katta imkoniyat eshiklarini ochib beradi. Jumladan ushbu soha bo'yicha O'zbekiston Respublikasi Prezidentining "Ta'lim-tarbiya tizimini yanada takomillashtirishga oid qo'shimcha chora-tadbirlar to'g'risida" 2020-yil 6-noyabrdagi PQ-4884-son qarori quyidagicha keltirilgan:axborot texnologiyalari va kommunikatsiyalarini rivojlantirish vazirligi, Ta'lim sifatini nazorat qilish davlat inspeksiyasi hamda boshqa manfaatdor vazirlik va idoralar bilan birgalikda 2022-yil 1-yanvarga qadar maktabgacha ta'lim tizimida zamonaviy o'qitish shakllari, yangi pedagogik va axborot texnologiyalarini joriy qilsin, jumladan: xalqaro standartlar va talablar asosida maktabgacha ta'lim yoshidagi bolalarning rivojlanishini baholash mezonlari va ko'rsatkichlarini ishlab chiqsin; bolalarning o'sishi hamda maktabgacha ta'lim bilan qamrab olish jarayonlarini monitoring qilish bo'yicha "Bolalar bog'chasi" axborot boshqaruvi tizimini ishga tushirsin va unga kiritiladigan ma'lumotlarning shaffofligini ta'minlasin; maktabgacha ta'lim xizmatlari uchun elektron to'lov tizimlarini joriy qilsin; maktabgacha ta'lim sohasida axborot boshqaruv tizimini boshqa vazirlik va idoralarning axborot tizimlari bilan integratsiya qilish to'g'risida keltirib o'tilgan. O'zbekiston Respublikasi Vazirlar mahkamasining "Maktabgacha ta'lim tizimiga ilg'or axborot va pedagogika texnologiyalarini joriy etish chora-tadbirlari" to'g'risida 11.06.2019 487 sonli qarorida Ta'lim-tarbiya jarayoniga bolalarni har tomonlama intellektual, ma'naviy-axloqiy va jismoniy rivojlantirishni ta'minlaydigan zamonaviy ta'lim dasturlari, ilg'or axborot va pedagogika texnologiyalarini joriy etish, ularni maktabga tayyorlash darajasini oshirish,

maktabgacha ta'limni boshqarishning zamonaviy standartlarini yaratish maqsadida qaror qilingan. O'zbekiston Respublikasi Prezidentining "Maktabgacha ta'lim tizimi boshqaruvini tubdan takomillashtirish chora-tadbirlari to'g'risida" 2017-yil 30-sentabrdagi PF-5198-son Farmoniga muvofiq Xalq ta'limi vazirligining maktabgacha yoshdagi bolalarning sifatli ta'lim-tarbiyasini tashkil etish va ularni har tomonlama intellektual, axloqiy, estetik va jismoniy rivojlantirish vazifalari yangi tuzilgan Maktabgacha ta'lim vazirligi zimmasiga yuklatildi.

Jamiyatning taraqqiyot darajasi, davrimizning axborot asriga aylanishi, iqtisodiyotdagi tarkibiy o'zgarishlar shuni ko'rsatadiki, yoshlarni yetuk, vaziyatni tezda baholaydigan, har qanday holatda ham to'g'ri va oqilona qaror qabul qila oladigan malakali mutaxassis qilib tayyorlash uchun faqat ananaviy uslublarga tayanib dars o'tish yetarli emas. Bu esa ta'lim tizimida jahon tajribasidan keng foydalanishni talab etadi. Shu talabdan kelib chiqib, kasb ta'limining bakalavriat yo'nalishi bo'yicha ta'lim olayotgan talabalarga mutaxassislik fani sifatida "Maxsus fanlarni o'qitish metodikasi" darsi o'qitiladigan bo'ldi.

Innovatsiya (ing .innovationas — kiritilgan yangilik, ixtiro) — 1) texnika va texnologiya avlodlarini almashtirishni ta'minlash uchun iqtisodiyotga sarflangan mablag'lar; 2) ilmiy-texnikayutuqlari va ilg'or tajribalarga asoslangan texnika, texnologiya, boshqarish va mehnatni tashkil etish kabi sohalaridagi yangiliklar, shuningdek, ularning turli sohalar va faoliyat doiralarida qo'llanilishi

Zamonaviy dunyomizning bobo –buvilarimiz va hatto ota –onalarimiz yoshligidan ancha farq qilishini inkor etish mantiqsiz. Bugun tasavvur qilish qiyinki, yaqin o'tmishda maktabgacha ta'lim muassasasida biron bir innovatsion texnologiyadan foydalanish haqida gap yo'q edi. Hozirgi kunda kompyuter, planshet kabi ilg'or texnologiyalar har qanday maktabgacha yoshdagi bolani ajablantirmaydi. Axborot asri o'z o'yin qoidalarini belgilab beradi, buni e'tiborsiz qoldirib bo'lmaydi. O'quv jarayonida axborot texnologiyalaridan foydalanishning afzalliklari yaqqol ko'rinib turibdi. Masalan, bolani o'qishga, matematikaga o'rgatish, uning xotirasini va mantiqiy fikrlashni iloji boricha rivojlantirishga mo'ljallangan ajoyib dasturlar tufayli maktabgacha yoshdagi bolaga qiziqish uyg'otishi va bilimga bo'lgan muhabbatni uyg'otishi mumkin. Animatsion kompyuter rasmlari bolani monitorga yopishib, nima bo'layotganini diqqat bilan kuzatishga majbur qiladi. Bolalar osonlikcha yangi ma'lumotlarni yodlaydilar va keyin guruhda muhokama qiladilar.

Har qanday yangilik – bu printsipial jihatdan yangi tarkibiy qismni yaratish va keyinchalik amalga oshirishdan boshqa narsa emas, buning natijasida atrof –muhitda sifatli o'zgarishlar ro'y beradi. Texnologiya, o'z navbatida, ma'lum bir biznesda, hunarmandchilikda yoki san'atda qo'llaniladigan turli xil texnikalar to'plamidir. Shunday qilib, maktabgacha ta'lim muassasalarida innovatsion texnologiyalar zamonaviy komponentlar va texnikalarni yaratishga qaratilgan bo'lib, ularning asosiy maqsadi o'quv jarayonini modernizatsiya qilishdir. Buning uchun bolalar bog'chasidagi pedagogik jamoalar boshqa maktabgacha ta'lim muassasalaridan farqli o'laroq, bolalarni tarbiyalash va intellectual rivojlantirishning eng yangi modellarini ishlab chiqadilar. O'qituvchilar kasbiy faoliyatlarida uslubiy vositalar, usullardan foydalanadilar va qabul qilingan modelga to'la mos keladi. Zamonaviy maktabgacha ta'lim muassasalari tobora ko'proq foydalanilmoqda va ularni amalga oshirish natijasi o'n yildan ko'proq vaqt davomida paydo bo'ladi.

Bugungi kunga qadar keng Vatanimizdagi bolalar bog'chalarida qo'llaniladigan yuzdan ortiq ta'lim texnologiyalari mavjud. Ular orasida quyidagilarga alohida e'tibor qaratish lozim.

sog'liqni saqlash texnologiyalari;

- loyiha faoliyati bilan bog'liq texnologiyalar;
- loyiha faoliyatida qo'llaniladigan texnologiyalar;
- axborot –kommunikatsiya texnologiyalari;

- har bir shaxsga yo'naltirilgan texnologiyalar (shaxsga yo'naltirilgan);
- o'yin texnologiyalari deb ataladi.

Xulosa qilib aytganda, maktabgacha ta'lim muassasalariga innovatsion texnologiyalarni joriy etish nafaqat mumkin, balki zarur. Ammo shuni yodda tutish kerakki, maktabgacha yoshdagi bolalarni o'qitish jarayonida qo'llaniladigan pedagogik texnologiyalarga bir nechta qat'iy talablar qo'yiladi.

Foydalanilgan adabiyotlar ro'yxati:

1. O'zbekiston Respublikasining ilk va maktabgacha yoshdagi bolalar rivojlanishiga qo'yiladigan Davlat talablari.- T.:2018.
2. O'zbekiston Respublikasi prezidentining 2017 yil 30 sentyabrdagi "Maktabgacha ta'lim tizimini tubdan takomillashtirish chora-tadbirlari to'g'risida"gi PF-5198-sonli farmoni.
3. "Ilk qadam" maktabgacha ta'lim tashkilotining davlat o'quv dasturi.- T.:2018.
4. Maktabgacha ta'lim vazirining 2019 yil 30 avgustdagi "Davlat maktabgacha ta'lim tashkilotlari pedagoglarining ish xujjatlari to'g'risida"gi 155-sonli buyrug'i.
5. Qonun hujjatlari ma'lumotlari milliy bazasi, 30.09.2017-y., 07/17/3304/0037-son)
6. Maxsus fanlar o'qitish metodikasi D. Tojiboyeva, A yo'ldoshev 2009-yil
7. O'zbekiston Respublikasi "Maktabgacha ta'lim vazirligi to'g'risida"gi nizom T.: 2017 21-noyabr
8. Maktabgacha pedagogika F.Qodirova, Sh.Toshpo'latova, N.kayumova M.A'zamova. 2019-yil

BUYUK AJDODLARIMIZ MEROSI TARBIYADA KO'MAKCHI.

Muhammadjonova Dilnura
Boshlang'ich ta'lim yo'nalishi 1 bosqich talabasi,
Valiyeva Nargiza
Qo'qon universiteti "Ta'lim" kafedrası o'qituvchisi

Annotatsiya: Ushbu maqolada yurt kelajagi bo'lgan farzandlarimizni ma'naviyatli inson qilib tarbiyalashda asosiy vositalardan biri ajdodlarimiz merosini o'rganish, ular izidan boorish muhim ahamiyat kasb etadi. Ta'lim tarbiya jarayonini har tomonlama takomillashtirish, yoshlarni barkamol avlod sifatida kamol topishi uchun xizmat qiladi.

Kalit so'zlar: Barkamollik, ajdodlarimiz merosi, Hidoya, doston, etak, afsona, rivoyat, alloma, meros, manaviy boylik.

Insoniyat rivoji, xalq, millat ravnaqi, ma'naviy takomili va yuksalishi ilm-u ma'rifatning yuqori cho'qqiga yetganligidan dalolatdir. Bu esa, o'sha millat, xalq, davlat va jamiyat tamaddunining yuksak darajasini belgilovchi muhim mezondir. Inchunin, yuksak tamaddunga ega millatning ildizi ma'rifat chashmasiga to'yingan, tanasi bilim, mevasi esa yetuklik, barkamollik, komillikdir. O'zbek xalqi ana shunday ma'rifat chashmasidan oziqlangan, ildizi baquvvat, tarixda bir nechta renessans davrini boshlab bergan va dunyo tamadduniga ko'plab daholarni yetishtirgan millatdir. Buyuklar qoldirgan chashma shu qadar pok va takrorlanmaski, undan ichganing sari mudom bu chashmaga intilaverasan. Intilganing sari o'zingda komillik, yetuklik, ezgulik kasb etib boraverasan. Darhaqiqat, bugungi avlod ham ajdodlar qoldirgan ana shu ma'rifat chashmasiga intilib yashashi va ular merosini chuqur o'rgangan holda tadqiq etishi va bu asosida, jamiyat ma'naviy yuksalishiga xizmat qilishi lozim. Buyuk faqih Burhonuddin Marg'inoniyning "Hidoya" asari qimmatli manbalardan bo'lib, necha asrdan buyon fiqh ilmiga oid izchil va mukammal qo'llanma sifatida o'qib kelingan. Mazkur asar bugungi kunda ham o'z ahamiyatini yo'qotmagan holda, islom huquqiga oid qimmatli manba sifatida soha mutaxassisleri tomonidan huquq va majburiyatlarni belgilashda muayyan darajada asos bo'lib xizmat qilmoqda. Ta'kidlash lozimki, "Hidoya" asari jami 6 jilddan iborat bo'lib, 2 jildi to'liq va mukammal holda joriy alifboda nashr etildi. Olimlar tomonidan asarning qolgan 4 jildini nashr etish ustida izlanishlar olib borilmoqda. Bu albatta, bizga boy merosimizdan bahramand bo'lish, ma'naviy kamolotimiz yo'lida istifoda etish imkonini beradi. Bugungi kunning dolzarb vazifalaridan biri, zamon talabiga mos, ijtimoiy faol avlodni tarbiyalashdir, bunda ajdodlarimiz merosi muhim rol o'yaydi. Bu yo'lda o'zbek xalqiga xos bo'lgan odamgachilik, saxovatpeshalik, kamtarlik kabi ezgu fazilatlarini yosh avlod qalbida kurtak orttirishga alohida ahamiyat berishimiz kerak bo'ladi. Ajdodlarimizdan qolgan meros yosh avlod uchun kuch, fidoiylilik manbai hisoblanadi. Boshlang'ich sinf darsliklarida berilgan xalq og'zaki ijodi namunalari – doston, etak, afsona, rivoyat, maqollar farzand farzand tarbiyasida ma'naviy-axloqiy vosita bo'lib kelgan. Misol uchun "O'zbek xalq ertaklari", "O'zbek xalq maqollari" ruknida berilgan Alpomish, Rustamxon, To'maris, Shiroq timsollarida yosh avlodda vatanga sadoqatli, qat'iyatli, o'z maqsadi yo'lida kurashishga undovchi obraz sifatida nomoyon bo'ladi. Bu avlodlarimiz o'gitlarini kelajagimizga yoshlikdan ong -ongiga singitib borishimiz, ular tunganmas boylik ekanligini uqatirishimiz kerak. O'qish darsliklarida berilgan buyuk ajdodlarimiz Alisher Navoiy, Abu Ali ibn Sino, Zahiriddin Muhammad Bobur kabilarning hayoti, asarlarini o'rganish o'quvchilarga odob-axloq fazilatlarini singdirishda muhim ahamiyat kasb etadi. Yana misol tariqasida shuni aytish kerakki, Abu Ali ibn Sinoning odob-axloq to'g'risidagi asarida Bolani tarbiyalash va o'qitish haqidagi fikrlarini insonparvarligi va teranligi bilan ajralib turadi. Buyuk allomalarimiz kitob qadri, uning inson tarbiyasidagi bebaho ahamiyatini yozib qoldirgalar. Bola bu asarlarni o'qiganda ta'lim bilan

birga tarbiya ham ega bo'ladi va kitob haqidagi tasavvuri ham boyiydi. Ulug' ajdodlarimizning merosi yosh avlodni tariximizdan ma'naviy ozuqa olib, g'urur va iftixor bilan yashashga, o'qib o'rganishga, ezgulikka chorlaydi. Xalqni ilm-ma'rifatli qilish, san'at va madaniyatni rivojlantirish, nashr ishlarini kengaytirish, turli davlatlar bilan ilmiy-ma'rifiy aloqalarni yanada kuchaytirish, eng muhimi, ta'lim-tarbiya masalalariga alohida e'tibor berib, o'z asarlari, she'rlari orqali ma'rifatga chorlagan buyuk ma'rifatparvarlarimizning amaliy faoliyati va tinimsiz sa'y-harakatlari beqiyosdir. Umuman olganda, har bir davrda bo'lgani kabi bugungi kunda ham allomalar ilmiy merosini tadqiq etish, sodda va tushunarli qilib xalqqa yetkazish, ayniqsa, yoshlar ong-u shuuriga ma'rifiy jihatlarni singdirish olimlar zimmasiga katta mas'uliyat yuklaydi. Bu borada, yunon olimi Aristotelning "Vatan taqdirini yoshlar tarbiyasi hal qiladi" degan so'zlari negizida ham ulkan ma'no mujassam. Shubhasiz, yoshlar ertangi kun egalari, ular qanchalik barkamol bo'lsa, jamiyat shunchalik taraqqiy etadi. Bugungi avlod ham ajdodlarga munosib voris bo'lgan holda turli fan sohalarini bilishlari, ilm sirlarini chuqur egallashlari, ma'rifatli, intellektual salohiyatli, keng dunyoqarash va mustaqil fikrga ega shaxs bo'lishlarini globallashuv jarayonlari taqozo etadi. Zero, allomalar merosi bebaho ma'naviy boylik, bilim duriga limmo-lim xazinadirki, bu ilm-u irfon injulariga to'la xazina bizni hamisha tarbiyalaydi va ulug' ajdodlarga munosib avlod sifatida buyuk maqsadlar, ulkan ishlarni amalga oshirishga undaydi.

Xulosam shundan iboratki, bobolarimiz tarixsiz kelajak yo'q degan. Bundan ko'rinib turibdiki biz tariximizni bilmay turib o'z kelajagimizni qura olmaymiz. Ajdodlarimizni tarixi yosh avlodga ta'lim bilan birga tarbiya ham beradi. Shunday ekan bola yoshligidan unga ajdodlarimiz merosini o'rgatish darkor.

Foydalanilgan adabiyotlar ro'yxati:

1. R. Mavlonova, K. Xoliqberdiyev, "Pedagogika". T: "O'qituvchi nashriyoti". 2002- yil
2. "Yangi O'zbekiston" gazetasi 2021-yil 30-sentabr, 195-son.

QADRIYATLAR TRANSFORMATIYASINING GETEROMILLATLI (HAR XIL MILLATLI NIKOH) OILA NIKOHIDAGI BOLA SHAXSNING ANGLANISHIGA TASIRI

**Mamayusupova Muxlisahon Tohirjon qizi
Qo'qon universiteti talabasi**

Annotatsiya: Mazkur maqolada qadriyatlar transformatiyasining geteromillatli (har xil millatli nikoh) oila nikohidagi bola shaxsning anglanishiga tasiri, oilada bola tarbiyasini amalga oshirish xususiyatlari, bola tarbiyasining milliy va ma'naviy negizlari hamda bolalarni milliy ruhda tarbiyalashda milliy qadriyatlarning o'rni haqida batafsil bayon etilgan.

Kalit so'zlar: qadriyatlar transformatiyasi, geteromillatli, oila, milliy ma'naviy qadriyat.

Kirish: Oila ijtimoiy hayotning abadiyligini, avlodlarning davomiyligini, tarbiyaning uzluksizligini ta'minlaydigan, kelajak nasl qanday bo'lib yetishishiga o'z ta'sirini ko'rsatadigan ijtimoiy makon va pedagogik omil vazifasini o'taydi. Inson oilada shakllanadi. Oila muhabbat, hurmat, birdamlik va mehribonlik manbai. Aynan shu qadriyatlarga har bir rivojlangan jamiyat suyanadi.

Darhaqiqat, asrlar davomida o'z e'tirofini topgan va diniy-axloqiy qadriyatlar darajasiga ko'tarilgan oilaviy munosabatlarda halol yashash, mehnat qilish, farzand tarbiyasi ijtimoiy hayot tarzini rivojlantirish manbaidir. Sharqona tarbiyada shaxsning umummadaniy dunyoqarashining shakllanishi asosi oiladan boshlanadi.

Adabiyotlar tahlili va metodologiya: Inson farzandi ota-onadan genetik meros oladi. Unga ajdodlari genofonidan ham ulush tegadi, albatta. Buni hayotshunoslar irsiyat, deyishadi. Yorug' olamga ko'z ochgan dilbandlar dastlab oliy darajadagi moddiy qadriyatlar hisoblanmish havo, ona suti, suvdan bahramand bo'ladilar. So'ngra shaxs kamolotini ro'yobga chiqishiga asos bo'ladigan hamda uni ta'minlaydigan muhim omillardan biri oilaviy tarbiya omili boshlanadi.

Oila va oilaviy munosabatlarda shaxsning umummadaniy dunyoqarashini ilmiy tadqiq etishni uning jamiyat taraqqiyoti qonunlariga muvofiq rivojlanishini ifodalashdan boshlamog'imiz lozim. Oilaning rivojlanishi jamiyatning moddiy ishlab chiqarishi va ma'naviy hayoti bilan bog'liqdir. Oila shakllarining o'zgarishi, ibtidoiy jamiyat davridan boshlab barcha tarixiy bosqichlarda moddiy ishlab chiqarish ma'naviyatidagi o'zgarishlar bilan bog'liq ekanligi ilmiy adabiyotlarda keng tahlil etilgan.

Lekin jamiyatning, oilaning moddiy hayot sharoitlari o'zgarishi o'z-o'zidan ma'naviy kamolotga olib kelmaydi. Madaniy qashshoq bo'lgan odam boy bo'lib qolsa, birdaniga ma'naviy kamolot darajasiga ko'tarilib qolmaydi. Pedagog-olimlar mazkur mavzuning ta'lim-tarbiyaviy jihatlarini tadqiq etib, oilaning shaxs tarbiyasida tutgan o'rniga alohida e'tibor berib, oilaviy tarbiyani umumiy tarbiyaning bir qismi sifatidagi jihatini yoritishmoqda; psixolog olimlar oila va oilaviy munosabatlarga etno-psixologik jihatdan yondoshmoqdalar. Etnograf-tarixchilar ham oilaning kelib chiqishi va oilaviy munosabatlar madaniyatining shakllanishi bilan bog'liq masalalarga to'xtalib, oilaviy urf-odatlar, an'analar, marosimlarning yoshlar tarbiyasiga ta'sirini o'rganganlar.

Natijalar: Avlodlar o'rtasidagi, ayniqsa, oilada turli avlod vakillari, ota-ona va bolalar o'rtasidagi o'zaro munosabatlar masalasi insoniyat jamiyati taraqqiyotining ilk davrlaridan buyon eng dolzarb muammolardan biri bo'lib kelgan. Chunki odamzod erishgan hayotiy tajriba, bilim, malaka, ko'nikmalar, shuningdek, insoniylik alomatlari avlodlararo avlodga aynan shu munosabatlar tizimi – ona va bola munosabatlari orqali uzatiladi va bu meros boyitib boriladi. U yoki bu xalqning milliy qadriyatlariga aylanib qolgan urf-odatlar, xulq-atvor me'yorlari aynan shu avlodlararo munosabatlar orqali asrlar davomida saqlanib, sayqallanib boradi yoki aksincha. Agar avlodlararo munosabatlar maqsadga muvofiq tarzda tashkil

qilinmagan bo'lsa, ota-ona va farzandlar o'zaro munosabatlarida salbiy sifatlar hukm sursa, bunday qadriyatlar yo'q bo'lib ketishi, ularning o'rnini yot aqidalar egallashi mumkin.

Shuningdek, xotin-qizlar haq-huquqini e'zozlash, oila daxlsizligi va mustahkamligiga erishish, ota-onalarning farzand oldidagi, farzandlarning ota-ona nazdidagi burchi, qizlarni oilaviy turmushga tayyorlash xususida ham ibratomuz fikrlar mavjud. Bu manbalarda berilgan ma'lumotlar xalqimiz uchun milliy qadriyatlarga aylanib, qariyb 12 asrdirki, itoat etib kelingan islom aqidalari tarzida genofondimizga kirib, xalq ijtimoiy ongsizligi tarzida xalqimiz ruhiyati qa'riga singib ketgan.

Muhokama: Milliy manaviy qadriyatlarning har bir tarkibiy qismi xalqning mustaqilligini mustahkamlash va kelajagini taminlashda muhim ahamiyatga ega. Xar tomonlama rivojlangan, gormonik rivojlangan, milliy qadriyatlarimizni e'zozlaydigan barkamol avlod tarbiyasida mahalla, ota-onalar va pedagoglarning ozaro xamjixatligi asosiy omillardan xisoblanadi. Milliy qadriyatlarimizni e'zozlaydigan, o'z hayot faoliyatida doimo millat g'ururi bilan ish olib boradigan yoshlarning tarbiyalanishi millat kelajagini, rivojlanishini ta'minlaydi.

Milliylik xalqning ruhiyati va manaviyati, ayniqsa, sanat va adabiyot rivojida yorqin ifodalanadi. Ezgulik va poklikni, insoniylik va haqqoniylikni kuylagan buyuk asarlar, qaysi janrda yoki qaysi tilda yaratilganidan qat'iy nazar, jahonga taniladi, pirovardida yana shu millatning xalqaro nufuzini yuksaltiradi.

Milliy manaviy qadriyatlar tizimida axloqiy sifat, diniy qadriyatlar munosib orin egallaydi va milliy ozlikni anglashning muhim sharti, omili sifatida namoyon boladi. Axloqiy va diniy qadriyatlar aksari hollarda ozaro bogliq bolib, jamiyatning manaviy yuksalishida, yosh avlod tarbiyasida birdek muhim ahamiyatga ega.

Milliy qadriyatlar xalqning kundalik hayoti va turmugs tarzida oziga xos mezon vazifasini o'taydi. Ushbu qadriyatlar vositasida turli hodisa va holatlarga, yangi paydo bolayotgan faoliyat turlari va rasmrusumlarga baho beriladi. Yosh avlodning hayotiy moljallari, «zamona qahramoni» haqidagi tasavvurlari ham manaviy qadriyatlardan kelib chiqib shakllanadi.

Milliy manaviy qadriyatlar ijobiy axloqiy sifatlarni takomillashtirish, davlat va millat rivojiga toganoq boladigan salbiy illatlarni bartaraf etish omilidir. Manaviyat, qadriyatlar va milliy goya - jamiyat hayotining juda murakkab va serqirra, ozaro uzviy aloqadorlikda bolgan sohalaridir.

Manaviyat, milliy qadriyatlar va istikdol goyalari alohida olingan har bir shaxs hayotida ham, jamiyatdagi turli guruh va qatlamlar faoliyatida ham, umuman insoniyat taraqqiyotida ham katta ahamiyatga ega. Millat va davlat taraqqiyotining malum davrlarida manaviyat va milliy goya eng dolzarb, hal qiluvchi omil bo'lib maydonga chiqadi.

Xulosa. Xulosa qilib shuni aytish joizki, oilada bolalarni milliy ruhda tarbiyalash uchun keng imkoniyatlar mavjud. Bu – milliy an'ana va qadriyatlar, milliy turmush tarzi, milliy tarbiya, milliy axloq va odob, uch avlod, ya'ni, bobo-buvi, ota-ona va bolalarning hamjihatlikda yashashi jarayonida eng yuksak insoniy fazilatlarini o'zida tarbiyalab, shakllantirib borishi shular jumlasidandir. Bundan tashqari, ota va onaning shaxsiy ibrati ham bolalar uchun muhim tarbiya maktabi vazifasini o'taydi.

Foydalanilgan adabiyotlar ro'yxati:

1. SH.M.Mirziyoev Buyuk kelajagimizni mard va oliy janob xalqimiz bilan birga quramiz.Toshkent "O'zbekiston" – 2017.
2. Yusupov E. Inson kamolotining ma'naviy asoslari. – Toshkent, Universitet, 2002.
3. Hasanboyev J., To'raqulov X.A., Ravshanov O.A., Kushvaktov N.H. Milliy pedagogikamiz tarixiy ildizlari va barkamol avlod tarbiyasi. – Jizzax: 2007.
4. Ibragimova G., To'raqulov X.A., Alibekova R. "Milliy istiqlol g'oyasi: asosiy tushuncha va tamoyillar" fani bo'yicha yordamchi uslubiy qo'llanma. - Toshkent: Cho'lpon, 2003.

**BOSHLANG'ICH SINIF O'QUVCHILARIDA TA'LIM SIFATINI VA SAMARADORLIGINI
OSHIRISHDA XALQARO BAHOLASH STANDARTLARINING O'RNI**

Turg'unova Munisa Mirzoxid qizi
Namangan davlat pedagogika instituti
Boshlang'ich ta'lim yo'nalishi, 1-bosqich talabasi,
Mahmudova Nodira Alisherovna
Namangan davlat pedagogika institutining katta o'qituvchisi

Annotatsiya: Ushbu maqolada umumiy o'rta ta'lim maktablarida boshlang'ich sinf o'quvchilarini xalqaro ta'lim standartlari asosida baholashning ahamiyati va uning samaradorligi haqida ma'lumotlar berib o'tilgan.

Kalit so'zlar: Globallashuv, PISA, TIMSS, PIRLS, ISSS, TALIS, ICILS, ta'lim sifati, xalqaro baholash.

Kirish: Ta'lim bor joyda tarbiya bor bo'lganidek, ta'lim sifatlil bo'lsa, mamlakat tayanchi-yoshlar har tomonlama bilimlil, kuchlil va tarbiyalil bo'lib voyaga yetadi. Ta'lim sifati ko'zgusil bo'lgan baholash tizimining isloh qilinishi, Respublikamiz umumta'lim hamda oliyl ta'lim tizimida 5 ballik baholash tizimining joriyl etilishi, monitoring jarayonlari, reyting va modullil tizim kabilarning sinab ko'rilayotganligi hali bu boradagi muammolarga keng qamrovli taklif va yechimlar kutilayotganini yana bir bor isbotlaydi. [1] Baholash – ta'lim jarayonining ma'lum bir bosqichida o'quv maqsadlariga erishganlik darajasini oldindan belgilangan mezonlar asosida o'lchash, natijalarini aniqlashdan va tahlil qilishdan iboratdir. Zero, O'zbekiston Respublikasi Prezidenti Sh.Mirziyoyev ta'kidlaganidek ta'lim va o'qitish sifatlil baholashning xalqaro standartlarini o'rganish, tajribada sinab ko'rish, ularni amaliyotga tatbiq qilish orqali ta'lim muassasalari sifatlil va samaradorligini yanada oshirish zarur. [2] Global o'zgarishlar davri, ta'lim tizimida ijtimoiyl jarayonlardan kelib chiqqan holda, shiddat bilan rivojlanishni taqozo etadi. Ta'lim orqali jamiyatda kelajakdagi vazifalarni bajarishga qodir bo'lgan yangi avlod shakllantiriladi. Maktabda olingan bilim insonning kelgusi hayot yo'lini belgilaydi. Ko'pchilik bilimni baho bilan o'lchaydi. Ammo baho bilimni belgilovchil aniq me'zon emas. U o'quvchilarni faollikka undovchil, rag'batlantiruvchil vosita, xolos. O'zbekiston Respublikasi Xalq ta'limi vazirining 2017- yil 16-sentyabrdagi "2017-2018 o'quv yilida ta'lim sifatlil monitoring tizimini yanada takomillashtirish va tashkil etish to'g'risida"gi 299-sonli buyrug'ining 3-band 2- xat boshida: - monitoring jarayonini tashkil etish, nazorat materiallari va turlarini ishlab chiqishda ilg'or xalqaro tajribalar (PISA, TIMSS va h.k.)ni o'rgangan holda milliy monitoring tizimini takomillashtirish va uning natijalari asosida o'quv-metodik jarayonni yanada rivojlantirish choralarini ko'rish; 4-bandida: - monitoring jarayoni uchun nazorat (testlar, yozma ishlar, so'rovnoma, og'zaki savollar, audio(video) materiallarini tayyorlashda ularning umumiy hajmiga nisbatan 20% gacha o'quvchilarning psixofiziologik xususiyatlariga mos keladigan, o'quv dasturi va darsliklardan ttashqari, xalqaro tajribalarda (PISA, TIMSS va h.k.) qo'llanilgan materiallardan foydalanish mumkinligi belgilab qo'yilgan.Respublikamizda amalga oshirilayotgan bu kabi islohotlarning natijasi ulkan iqtisodiy o'sish ko'rsatkichlariga erishishga olib keladi va bu holat malakali kadrlar va yetuk mutaxassirlarga bo'lgan ehtiyojning yanada oshib borishiga turtki bo'layotganini guvohi bo'lyapmiz. Ta'kidlash lozimki, o'quvchilarning bilim va malakasini umumiy ravishda tahlil qilish mamlakatdagi ta'lim sifatlil darajasini belgilaydi. Shu maqsadda o'quv yili davomida har bir ta'lim muassasasida ichki va tashqi monitoring o'tkazib boriladi. Uning natijasiga ko'ra, eng namunali maktablar ketmaketligi, o'qituvchilar salohiyatlil va o'quvchilarning o'zlashtirish darajasi aniqlanadi. Bu jarayon ta'lim taraqqiyotini belgilovchil muhim mezon bo'lgani uchun Xalq ta'limi vazirligi tashabbusi bilan umumiy o'rta ta'lim maktabi o'quvchilari bilimini

baholash bo'yicha xalqaro dasturlarni amaliyotga joriy etish maqsadida ilk qadamlar tashlandi. Ya'ni, o'quvchilar bilimni xalqaro talablarga yetkazish, unga mosligini o'rganib borish maqsadida xalqaro baholash dasturlarini keng qo'llash rejalashtirilmoqda. Bunday talabning qondirilishi, o'z navbatida, o'quvchilar o'rtasida kitobxonlik va darslarga qiziqish xususiyatini oshirish va o'qituvchilarning har tomonlama ta'lim tarbiyaga e'tiborini kuchaytirishning zamonaviy ijtimoiy innovatsiyalar orqali amalga oshirish ehtiyojini vujudga keltirmoqda. Xususan, dunyoda ta'lim sifati, saviyasi va darajasini aniqlab beruvchi PISA (O'quvchilarni ta'limdagi yutuqlarini baholash xalqaro dasturi), TIMSS (Maktabda matematika va aniq fanlar sifatini tadqiq qiluvchi xalqaro monitoring) PIRLS (matnni o'qish va tushunish sifatini aniqlash xalqaro tadqiqoti), ISSS (fuqarolik ta'limi sifatini aniqlash xalqaro tadqiqoti) TALIS (o'qituvchilar korpusi sifatini xalqaro taqqoslash tadqiqoti) ICILS (kompyuter va information savodxonlikni aniqlash xalqaro tadqiqoti) mavjud bo'lib, ular rivojlangan davlatlardagi ta'lim sifatini yanada oshirishdagi mezon sifatida qo'llanilib kelinmoqda. PIRLS (Progress in International Reading and Literacy Study) tadqiqotida 50 dan ortiq davlatlar ishtirok etib kelmoqda. Mazkur xalqaro tadqiqotning maqsadi turli xil ta'lim tizimidan iborat bo'lgan davlatlardagi boshlang'ich maktab o'quvchilarining matnni o'qish va qabul qilish bo'yicha tayyorgarligi hamda o'quvchilarning har xil yutuqlarga erishishga sabab bo'luvchi ta'lim tizimidagi o'ziga xos xususiyatlarni aniqlash va baholashdan iborat. Mazkur tadqiqot o'quv yutuqlarini baholash xalqaro Assosatsiyasi tomonidan tashkil etilgan. Tadqiqotda ishtirok etadigan maktablar ikkita parallel sinfi bo'lgan umumiy maktablar orasidan maxsus metodologiya asosida kompyuter yordamida tasodifiy tanlanadi. PIRLS tadqiqoti jarayonida ikki turdagi o'qish baholanadi: - adabiy o'qish tajribasini egallashga qaratilgan o'qish; - ma'lumotlarni o'zlashtirish va ulardan foydalanish maqsadiga qaratilgan o'qish. Tadqiqotning konseptual g'oyalariga asosan badiiy va ilmiy-ommabop matnlarni o'qish darajasini baholashda 4 turdagi o'qish ko'nikmalari baholanadi:

- yaqqol ko'rinishda berilgan ma'lumotlarni toppish;
- o'qilgan matn asosida xulosalarni shakllantirish;
- axborotlarni umumlantirish va interpretatsiya qilish;
- matnning strukturasi, tilga xos xususiyatlarni mazmunini baholash va taxlil qilish.

PIRLS doirasida bajarilgan ishlarni miqdor va sifat ko'rsatkichlari asosida baholash maqsadida quyidagi baholash tizimidan foydalaniladi:

- javobini tanlashga oid topshiriqlar 1 ball bilan;
- voqea xodisalarning ketma-ketligiga oid topshiriqlar va qarorlar 1 ball bilan;
- javobi yoziladigan ochiq turdagi konstruktive xarakterdagi topshiriqlar qiyinchilik darajasiga ko'ra 1 ball dan 3 ballgacha baholanadi. [4]

Albatta bunday tadqiqot xalq ta'limi sohasidagi ishchilar, olimlar, metodistlar, o'qituvchilar, ota-onalar va jamoat vakillari uchun katta ahamiyatga egadir.

Foydalanilgan adabiyotlar ro'yxati:

1. Oliy ta'lim muassasalarida ta'lim sifatini oshirish va ularning mamlakatda amalga oshirilayotgan keng qamrovli islohotlarda faol ishtirokini ta'minlash bo'yicha qo'shimcha chora tadbirlar to'g'risida"gi PQ-3775-son. 2018.05.06
2. O'zbekiston Respublikasi Prezidentining "O'zbekiston Respublikasini yanada rivojlantirish bo'yicha Harakatlar strategiyasi to'g'risida"gi Farmoni. // Harakatlar strategiyasi asosida jadal taraqqiyot va yangilanish sari.
3. OECD PISA Strong Performers and Successful Reformers in Education. Paris 2014- 193-b
4. Vaxobov M. M. Umumiy o'rta ta'lim tizimida o'qitish sifati monitoringi modelini takomillashtirish.T., 2016-yil 61-bet.

SHAXSNING SALBIY XULQ-ATVORI SHAKLLANISHIGA TA'SIR ETUVCHI ASOSIY OMILLAR

**Muxtorov Alijon,
Aliyeva Iqlimaxon
Qo'qon universiteti talabasi,
Asilova Sanobarxon
Qo'qon universiteti Ta'lim fakulteti
Ta'lim kafedrası o'qituvchisi**

Annotatsiya: Mazkur tezisdá shaxsing ya'ni individning xulqi shakllanishida birinchi navbatta unga atrof muhitdagi insonlarning munosabatlari juda ham muhim ta'sir qilishi haqida quyida batafsil nazariy jihatdan ma'lumotlar keltirib o'tildi. Deviant xulq nima ekanligini va bu xulqning ta'siri haqida deviant xulqga chalingan yoshlar albatta boshqalarga ham ta'sir etishlari haqida ma'lumotlar berib o'tildi.

Kalit so'zlar; huquqbuzar, shaxs, deformasiya, mexanizm, pedagogika ziddiyat, o'smir

Shaxsning tashqi muhit bilan o'zaro ta'sirga kirishishi juda murakkab va qizg'in jarayondir. Shu sababli har qanday odamning shakllanish shart-sharoiti rang-barangdir. O'z-o'zidan ravshanki, ushbu shart-sharoit eng avvalo vaqt mezoni - shaxsning yosh xususiyatlari bilan bog'liq. Shu bois mazkur jarayonni voyaga etmaganlar misolida kuzatish maqsadga muvofiq boladi deb o'ylaymiz. B.G. Ananev fikriga ko'ra, yoshlami rivojlanishning ruhiy-fiziologik ko'rsatkichlariga asosan tasniflash odam hayot tarzi o'zgarishi bosqichlarining quyidagi zanjirini o'z ichiga oladi: go'daklik (tug'ilgandan 18 oyga to'lgunga qadar); ilk bolalik (19 oydan 5 yoshga to'lgunga qadar); bolalik (5-12 yosh); o'spirinlik (12-15 yosh); o'smirlik (16-19 yosh); yoshlik (20- 30 yosh); o'rta yosh (30-40 yosh); qarilik; mo'ysafidlik. Har bir yosh o'ziga xos xususiyatlarga ega bo'lib, ular, tabiiyki, xulq-atvorda ham namoyon boladi.

Shaxs nimani va qanday bilishi (gnoseologik salohiyat), nimani va qanday baholashi (aksiologik salohiyat), nimani va qanday yaratishi (ijodiy salohiyat), kim bilan va qanday muomala qilishi (kommunikativ salohiyat), badiiy ehtiyojlari qandayligi va ularni qanday qondirishi (badiiy salohiyat) bilan belgilanadi. Shunday qilib, inson faoliyatining quyidagi besh asosiy turi farqlanadi: 1) o'zgartiruvchi faoliyat; 2) bilish faoliyati; 3) qadriyatlarni belgilash, va moljal olish faoliyati; 4) kommunikativ faoliyat; 5) badiiy faoliyat. Shaxs rivojlanishining har bir bosqichiga har xil faoliyat turlarining muayyan o'zaro nisbati va ularning alohida mazmuni xosdir. Psixologlarning ta'kidlashicha, inson hayoti kommunikativ faoliyatning shakllanishi va uning mexanizmlarini o'zlashtirishdan boshlanadi. Bolaning rivojlanishida yangi bosqich 3 yoshdan boshlanadi. Mazkur bosqich ijodiy faoliyatga o'tish bilan tavsiflanadi (devorga, mebelga rasm chizish va hokazo). Bu, ayniqsa, bolalaming o'yinlarida yorqin namoyon bo'ladi. Shu davrda bolaning kattalarga nisbatan emansipasiyasi boshlanadi. Bu bolaning muayyan darajada erkinlashuviga va unda nafaqat o'z tengdoshlari, balki kattalar bilan ham muloqot qilish ehtiyoji tug'ilishiga olib keladi. Inson rivojlanishining uchinchi bosqichi uning maktabda o'qishi bilan bog'liq. Bu erda bilish bola faoliyatining etakchi turiga aylanadi. Inson rivojlanishining to'rtinchi bosqichi (o'smirlik)da qadriyatlarni belgilash va mo'ljal olish faoliyati birinchi o'ringa chiqadi. Beshinchi bosqich o'zgartirish faoliyati inson faoliyatining asosiy turiga aylanishi bilan bog'liq. Inson hayotidagi oxirgi bosqich boshqalar bilan muloqot yana etakchi faoliyat turiga aylanishi bilan tavsiflanadi.

Voyaga etmagan huquqbuzarlar shaxsining rivojlanish bosqichlarini tahlil qiladigan bo'lsak, bu sohada to'plangan tajriba voyaga etmaganlar muhitida huquqbuzarliklarga imkoniyat yaratuvchi holatlar shaxs jinoiy javobgarlikka to'lmasdan turiboq ta'sir eta boshlashini ko'rsatadi. Shunga asoslangan holda, voyaga etmagan huquqbuzarlar shaxsining deformasiyalashuvi shart-sharoitlarini o'rganishda quyidagi yosh guruhlarni tadqiq qilish

maqsadga muvofiq bo'ladi: 11-13 yosh; 14-15 yosh, 16-17 yosh. 11-13 yoshlilarda g'ayriijtimoiy xulq-atvoming shakllanish mexanizmini quyidagicha tavsiflash mumkin. Pedagogikada «beshinchi sinflar muammosi» mavjud bo'lib, boshqa o'ziga xos xususiyatlaridan tashqari, ushbu hodisa beshinchi sinfda o'smirlar davomati pasayib ketishi bilan ham tavsiflanadi.

Davomatning pasayishi uch xil ziddiyatga: - o'smir va o'qituvchi o'rtasidagi ziddiyatga; - o'smir va sinf o'rtasidagi ziddiyatga; - o'smir bilan ota-ona o'rtasidagi ziddiyatga sabab bo'ladi. Ziddiyatlar o'z vaqtida hal qilinmasa, o'smir asosiy ijtimoiy kollektivlardan «siqib chiqariladi». Ammo bu yoshdagi o'smirning o'ziga xos xususiyati shundan iboratki, u yakkalanib yashay olmaydi. O'smir o'ziga teng deb qaraydigan tengdoshlari guruhini qidiradi. Shu tariqa o'smirlarning salbiy guruhlari shakllanadi. Bu yerda o'zini namoyon qilishning maktab yoki oiladagidan ancha farq qiladigan usullari amal qiladi. Chekish, kissavurlik, mayda o'g'irliklar, psixotrop moddalar yoki spirtli ichimliklar iste'mol qilish, maktabda «a'lochilar»ni do'pposlash shular jumlasidandir. Shaxs shakllanishining mazkur bosqichida ijtimoiy profilaktika zamirida yuqoridagiga o'xshash ziddiyatlarning oldini olishga qaratilgan chora-tadbirlar kompleksi yotishi mumkin. Eng samarali yo'l - barcha ijtimoiy kollektivlarda o'smirlar o'zini namoyon etishi uchun keng imkoniyatlar yaratib berish. Har bir o'smir o'zini nafaqat o'qishda, balki sportda, texnik ijodda, badiiy havaskorlikda va hokazolarda o'zini namoyon etish imkoniyatiga ega bo'iishi lozim.

O'smir navbatdagi bosqichga (14-15 yosh) o'tishi jarayonida bir qancha o'zgarishlar ro'y beradi. Ushbu bosqichda o'ziga nisbatan hurmatga ehtiyoj o'smiringa xos bo'lgan asosiy xususiyatdir. Bunga erishish uchun u erkinlikka, mustaqillikka, o'z tengdoshlariga orasida do'vruq taratishga harakat qiladi. Natijada u ziddiyatli holatlarga juda ko'p to'qnash keladi. Shu yoshda o'smiring xulq-atvorida jiddiy o'zgarishlar ro'y beradi. Garchi mazkur yosh guruhining jinoiy faolligi 16-17 yoshlilarga qaraganda kamroq (15-20%) boisa-da, ushbu yoshda jinoyat sodir etish xavfi yuqoridir. Kriminologik tadqiqotlar shaxs jinoiy faoliyat yo'lga qancha erta kirsa, bu faoliyat shuncha uzoq davom etishi va xavfliroq tus olishini ko'rsatadi. Bir necha marta jinoyat sodir etgan shaxslarning aksariyati birinchi jinoyatni balog'at yoshiga toimay turib sodir etganlar. O'smir shakllanishining ushbu bosqichida umum ijtimoiy profilaktika chora-tadbirlari zamirida, eng avvalo, axloqiy, ma'naviy va mehnat bilan bog'liq tarbiyani takomillashtirishga qaratilgan chora-tadbirlar tizimi yotadi.

Malumki, 16-17 yoshda o'smirda faol fiziologik o'zgarishlar ro'y beradi. Shaxs rivojlanishi mazkur bosqichining o'ziga xos xususiyatlarini tushunib etish uchun jinsiy rivojlanishning psixologik va sosiologik masalalari juda muhimdir. Erkinlik va ijozat chegaralari kengaygan, ijtimoiy va jinsiy rivojlanish o'rtasidagi tafovut esa tobora kattalashib borayotgan hozirgi davrda bu holat ayniqsa muhim ahamiyat kasb etadi. Ushbu holatga (u voyaga etmaganlar jinoyatlarining 80-85% ni sodir etadi) deformatsiyalashgan xulq-atvoming murakkab shakllari xos bo'lib hisoblanadi. Shaxsning shakllanish shart-sharoiti uning ijtimoiylashuvi darajasi, ya'ni odam ijtimoiy zarur fazilatlamini o'zlashtirish jarayoni bilan ham bog'liq bo'lib, bu jarayon ham juda murakkab hamda bir nechta bosqichlardan iborat: 1) muhitga qo'shilish; 2) muayyan ijtimoiy vazifa, funktsiya, norma, huquq va burchlarni o'zlashtirish; 3) muhitga moslashish va unga faol ta'sir ko'rsatish; 4) ijtimoiy mo'ljallar barqaror tizimining shakllanishi. Sosiologiya fanida shaxsning ijtimoiylashuvi mexanizmi va sohalari farqlanadi. Ijtimoiylashuv mexanizmi - inson ijtimoiy axborotni idrok etishi va o'zlashtirishga yordam beruvchi vositalardir.

Psixologlar fikriga ko'ra, bunday vositalar qatoriga ta'sir ko'rsatish, moslashtirish, ishontirish, taqlid qilish, boshqarish, yoi-yo'riq ko'rsatish va hokazolar kiradi. Ijtimoiylashuv sohalari - ijtimoiy tajribani o'zlashtirishga ta'sir ko'rsatuvchi ijtimoiy institutlar bo'lib, bunda makromuhit (ijtimoiy munosabatlar tizimi) va mikromuhit (oilalar, maktab, yaqin maishiy,

oshnaog'aynilar muhiti va boshqa muhitdagi munosabatlar) farqlanadi. Ijtimoiy muhit odamlar hayoti va faoliyatida muhim o'rin tutadi. Ammo shaxsning shakllanishi nafaqat jamiyatdagi moddiy, siyosiy va mafkuraviy munosabatlarga, balki o'zi yashayotgan muhitga, unda amal qiluvchi qadriyatlar, an'analar va qoidalar tizimiga ham bog'liqdir. Ijtimoiylashuv jarayoni turli ijtimoiy institutlar tomonidan amalga oshiriladi. Ijtimoiylashuv institutlari - bu maxsus tuzilgan yoki tabiiy tarzda vujudga kelgan muassasa va organlar tizimidir. Ularning vazifasi va faoliyati awalo ta'lim-tarbiya berish yo'li bilan shaxslami ma'nan rivojlantirishga qaratilgan bo'ladi. Ijtimoiylashuv jarayonini amalga oshirish ikki o'ziga xos xususiyatga egadir. Birinchidan, shaxs rivojlanishining har bir yosh bosqichi o'zining asosiy ijtimoiylashuv institutiga ega bo'ladi. Ikkinchidan, turli yosh bosqichlaridagi ko'pgina ijtimoiy institutlar har xil darajada ta'sir ko'rsatadi. Ijtimoiylashuv institutlari orasida asosiy vazifasi insonning tabiiy xossalarini rivojlantirishdan iborat bo'lgan institutlar guruhini alohida qayd etish lozim: 1) oila hamda bolalar maktabgacha tarbiya muassasalari (asosiy faoliyat turi - o'yin); 2) asosiy vazifasi ta'lim berishdan iborat bo'lgan institutlar: maktab, lisey, gimnaziya, kollej, o'rta maxsus o'quv yurti, oliy o'quv yurti (asosiy faoliyat turi - o'qitish); 3) asosiy vazifasi amaliy faoiyatdan iborat bo'lgan boshqa barcha institutlar (asosiy faoliyat turi - mehnat qilish). Yuqoridagilami inobatga olgan holda, quyidagicha xulosaga kelish mumkin: 1) ijtimoiylashuvning muayyan sohalar shaxs rivojlanishining turli sohalarida har xil ahamiyatga ega bo'ladi; 2) shaxs rivojlanishining turli bosqichlarida institutlar, ularning uyg'unligi, ta'siri o'zgarib boradi; 3) sohalar sonining ko'payishi shaxs ijtimoiy vazifalari doirasining kengayishiga sabab bo'ladi.

Endi shaxs ijtimoiylashuvining salbiy omillar ta'sir ko'rsatishi mumkin bo'lgan eng muhim institutlarini ko'rib chiqamiz. Shaxs ijtimoiylashuvining birinchi va eng muhim institud oiladir. Shaxsning 65 axloqiy va ma'naviy shakllanishiga oila juda katta ta'sir ko'rsatadi. Hissiyotga tez beriluvchanlik, ta'sirchanlik, sezgirlik, hushyorlik, mehribonlik kabi fazilatlar eng avvalo oilada, bolalarning o'z ota-onasi, yaqinlari bilan o'zaro munosabatlarida shakllanadi.

Oila ijtimoiylashuv instituti sifatida bir qancha o'ziga xos xususiyatlarga egadir: 1) U birinchi va shaxs shakllanishining muayyan bosqichida birdanbir ijtimoiylashuv instituti hisoblanadi. 2) Oiladagi tarbiya boshqa har qanday tarbiyaga qaraganda ruhiy jihatdan kuchli bo'lib, bolaning oila ta'siriga bo'ysumshini belgilab beradi. 3) Oila bolani ijtimoiy hayotga asta-sekin va har tomonlama jalb qilish uchun eng yaxshi imkoniyatlarga egadir. Shu sababli hatto eng yaxshi bolalar uylarining tarbiyalanuvchilari ham rivojlanishda oilada tarbiya ko'rgan bolalardan ortda qoladi. Shaxsda salbiy xususiyatlar shakllanishiga olib keluvchi oilada noto'g'ri ma'naviy va axloqiy tarbiya berish bir qancha ob'ektiv va sub'ektiv holatlar bilan belgilanishi mumkin.

Xulosa qilib shuni aytish kerakki shaxs rivojlanishi va shakllanishida avvalo insoniyat rivojlanishida birinchi navbatta insonni tashqi atrofidagi vaziyatni yaxshilash va atrof muhitdagi bosimni kamaytirish kerak. Shundagina individning kelajagi yaxshi tarafga o'zgaradi va uni kelajagida jinoiy ishlarga moillik deviant xulqga moillik sezilarli darjada kamaydi. Bu tajribani rivojlangan davlatlardan biri AQSH ham o'zida sinaydi ular ham huddi shu narsaga ya'ni behaviorizmga ko'proq e'tibor qaratadi.

Foydalanilgan adabiyot ro'yxati:

1.I.M.Xakimova "Deviant xulq-atvor psixologiyasi" I bob "Meyorrdan og'uvchi xulq-atvorning shakllanish sabablari va turlari" 10 b.

2. <https://cyberleninka.ru/article/n/glaballashuv-jarayonlari-va-uning-zamonaviy-sharoitlarida-tarbiyaga-ta-siri>

3.Olimov.L. Y "Xulqi og'ishgan bolalar psixologiyasi"

OTA-ONA-BOLA MUNOSABATLARI TIZIMI

Muxtorov Alijon
Qo'qon universiteti Ta'lim fakulteti ta'lim kafedrası
Amaliy psixologiya yo'nalishi talabasi,
Faxriddin Hamidullayev
Qo'qon universiteti
Ta'lim kafedrası katta o'qituvchisi

Annotatsiya: Mazkuz tezisda ota-ona, bola munosabatlari haqida fikr yuritildi. Oila va nikohning yaralishi uning naqadar muqaddasligi ajrimning bola psixologiyasiga qanchalik zarari bor ekanligi va bu zarar keyinchalik kelajakda ziyoni borligi haqida ma'lumotlar yig'ildi tahlil qilindi va statistic tahlil olinib yozib o'tildi quyida berilgan mavzuga doir malumotlar jamlandi va xulosa va takliflar berib o'tildi.

Kalit so'zlar: oila barqarorligi, tinch oila, ichki kechinmalar, farzand tarbiyasi, reproduktiv ustanovkalar

Oila va nikohning paydo bo'lishiga sababchi omillardan biri, ayniqsa, bizning sharoitimizda, farzand tug'ilishidir. Farzandsiz er-xotin aloqalarini, umuman oilaviy munosabatlarini tasavvur qilish mushkul. Ilmiy manbalar tarixan insoniyat ota-ona va farzandlar munosabatlari o'ziga xos bosqichlar va rivojlanish qonuniyatlarini boshidan kechirganligidan guvohlik beradi. Bashar tarixi shundan dalolat beradiki, zamonlar osha ota-onaning bolaga nisbatan xususiy mulkday qarab, uning ustidan hukmronlik qilishi borgan sari farzand ehtiyojlari bilan hisoblashish, uning barcha istaklarini bajo keltirib, unga cheksiz g'amxo'rlik ko'rsatishgacha bo'lgan munosabatlarga aylangan. Ota-ona – bola munosabatlarini agar tarixiy davrlarga bo'ladigan bo'lsak, ota-onaning bolaga yondoshuv usullari bo'yicha qator bosqichlarni boshdan kechirganligini ko'rish mumkin.

Olimlarning tavsiflashicha, antik davrlarda erkak va ayol aloqalari oqibatida farzand tug'lsa, unga deyarli befarq qarash, ya'ni, infantisid munosabat kuzatilgan, bunday munosabat mohiyatan shafqatsizlikka asoslangan bo'lib, bolani dunyoga keltirganlar uchun uning nasl-nasabi, taqdiri unchalik ahamiyatli bo'lmagan. Yangi asrga kelib, bu munosabatlar tubdan o'zgargan, odam zotida egoizm, o'ziga tegishli narsaga nisbatan egalik hissining takomillashib borishi o'zidan bo'lgan zurriyodga nisbatan munosabatlarda ham o'z aksini topgan.

Mulkchilik shakllarining o'zgarishi, turmush tarzi qadriyatlariga monand kattalarning bolaga nisbatan his-kechinmalari ham o'zgarib borgan. Masalan, XIX asrning boshlari XX asrlarning o'rtalariga kelib, ota-onalar farzandlarining jamiyatda tutajak o'rinlari, ularning ijtimoiylashuviga alohida e'tibor bera boshlaganlar. Keyingi davrlar esa kattalarning kichiklar taqdiriga befarq emasligi, ularni qo'llab-quvvatlash, rivojlanishiga ko'maklashishning ahamiyatini anglash davri bo'lgan. Bu an'ana deyarli bizning davrimizda ham davom etib kelmoqdaki, endilikda tug'ilgan bolaga e'tibor oilaning barcha qadriyatlaridan ustun ham keladi. Lekin bunday g'amxo'rlik psixologiyasi ham madaniy-tarixiy o'ziga xoslikka ega. Masalan, ayrim xalqlar (aksariyat Yevropa xalqlari) bolaga u kichikligida juda katta mehr va g'amxo'rlik ko'rsatadi, taxminan o'smirlik davridan boshlab, uning erkinligi tan olinadi va ota-ona tomonidan beriladigan tarbiya usullari o'zgartirilib, unga kattalarcha munosabatlar barqarorlashadi. Boshqa bir madaniy-etnik hududlarda, aksincha, farzand balog'atga yetgani sari ota-onaning unga e'tibori kuchayadi. Masalan, Osiyo xalqlari, xususan, o'zbeklarda ham oila kattaligi va serfarzandligi bois, bolalarning kichik yoshdagi rivojlanish xususiyatlariga tabiiy holatday qarab, juda katta qayg'urish bilan uning ma'naviy, ruhiy rivojlanishiga e'tibor qaratilmaydi. Lekin qiz bola balog'atga yetib, ko'rkamlashib borgani sari, o'g'il bolaning

qo'ldan ish kelib, qatorga qo'shilgani sari, ota-onada ulardan g'ururlanish, taqdiriga kuyunish, g'amxo'rlik ko'rsatish ham ortib boradi. Bunday g'amxo'rlik shu qadarki, uylangan o'g'ilning qadam bosishlarini ham hamon ota-ona nazorat qilaveradi, bu ba'zan, qaynona-kelin munosabatlarida, yoki ota-o'g'il munosabatlarida tarangliklarni, nizolarni keltirib chiqaradi.

Oilada farzand tug'ilishi, uning soni va tarbiya berish imkoniyatlari masalasi har doim ham dolzarb bo'lgan. Lekin ayrim G'arb davlatlarida, jumladan, Rossiyada oilada bola sonining keskin kamayib ketishi munosabati bilan er-xotinning reproduktiv huquqi, madaniyati va xulqi masalasi ayni davrda o'ta dolzarb masaladir. Rus olimi S.P.Kapisaning (1999) pessimistik bashoratiga ko'ra, Rossiyada 1995–2025 yillar oralig'ida tug'ilishning kamayishi 2 mln.dan (optimistik bashorat) 32 mln.gacha tushib (pessimistik bashorat) ketadi, bu raqamga 1995 yilgi 147,9 mln. aholi soni asos qilib olingan. Shuning uchun jahon olimlari, Xalqaro aholishunoslik jamg'armalari (jumladan, YuNFPA, YuNISEF) oilada sog'lom bola tug'ilishi siyosati orqali Yer yuzining turli mintaqalarida reproduktiv xulqni muvofiqlashtirish masalasiga alohida e'tibor berib, konkret tadqiqotlar o'tkazmoqda. Bunday asosiy muammo – onaning reproduktiv xulqini boshqarish va muvofiqlashtirish, uning salomatligini muhofaza qilish, sog'lom zurriyod tug'ilishini kafolatlashdir.

Reproduktiv xulq – bu oilada farzand tug'ilishi bilan bog'liq xulqdir. U oila a'zolarini o'z davrining fuqarosi sifatida ijtimoiy kelib chiqishi, yoshi, salomatligi darajasi, madaniyatiga bevosita bog'liq bo'lgan xatti-harakatidir. Bu harakatlarning asl motivi avvalo insondagi o'zidan nasl qoldirish, oilada er-xotinlik burchini ado etishga bo'lgan ishtiyoq va layoqatga borib taqaladi. Rossiyalik ayollar o'rtasida o'tkazilgan so'rovlarga ko'ra, ular xohlagan bola soni (2,8) real bolalar sonidan ancha ortiq. Shundan A.Antonov, ayni davrda odamlar o'z reproduktiv vazifalarini ado etmayaptilar, deb xulosa qiladi. Ko'pincha, reproduktiv xulqning motivlari odamning boshqa turdagi faoliyat motivlari ta'sirida so'nib bormoqda, avvalo bu harakat oilada sodir bo'lsa-da, u ayol kishining shaxsiy ishiday tasavvur etiladi va ayolning bola tug'ib berish orqali o'zini namoyon etishi, erining munosabatlarini keskin o'zgartirish, unga ta'sir (tazyiq) ko'rsatish, ustidan hukmron bo'lish, kimnidir sevish va unga g'amxo'rlik qilish ehtiyojini qondirishga borib taqaladi. Quyidagi

1-jadvalda A.Antonov o'tkazgan tadqiqotlar asosida reproduktiv ota-onalik ko'rsatkichlari keltirilgan. Oilada er-xotinning reproduktiv ko'rsatkichlari haqida ma'lumot

(A.I. Antonov tadqiqotlari bo'yicha)

Reproduktiv ota-onalik ko'rsatkichlari	1935-1940 y.y.	1975-1979 y.y.	1995 yil
Reproduktiv davrning davomiyligi	18,8	7,2	2,5
Nikohga kirgan ayollarning o'rtacha yoshi	24,0	22,9	22,5
Nikohga kirgandan to bola tug'ilguncha bo'lgan davr	1,9	1,3	1,1
Birinchi farzand tug'ilgan paytda onaning o'rtacha yoshi	25,9	24,2	23,6
Farzandlar tug'ilishi orasidagi davr	5,5	4,2	2,6
Oxirgi farzandini tuqqanda onaning o'rtacha yoshi	44,7	31,4	26,1
Reproduktiv davrning davomiyligi	20,7	6,7	3,6

(1-jadvalda)

Raqaamlardan so'nggi 60 yildan ziyod vaqt oralig'ida ayollarning ertaroq turmush qurishi, reproduktiv funksiyalarning yomon bajarilishi, ya'ni ushbu davrning qisqarib borayotganligi, onalik davrining ham kamligi, erta yoki o'ta kech ona bo'lish holatlarining kuzatilayotganligi ayon bo'lib turibdi. Demak, reproduktiv xulqning asosiy parametrlarida jiddiy o'zgarishlar kuzatilmoqda.

Bu kabi muammolar O'zbekiston uchun ham xosdir. Lekin bizda xotin-qizlarning reproduktiv madaniyati va ustanovkalari Yevropa mamlakatlaridagidan farq qiladi.

Mamlakatimiz aholisining reproduktiv ustanovkalarini o'rganish bo'yicha olingan ma'lumotlar shuni ko'rsatadiki, ayni paytdagi farzandlar soni – real bola soni so'raluvchilarda shahar bilan qishloqda o'ziga xoslikka ega (2-jadval). Masalan, 2002 yilda shaharlik respondentlarning 34,9 foizi 2 ta farzandga, salkam 30 foizi 3 ta farzandga ega bo'lsa, bu raqamlar 2004 yilda mos ravishda 33,6 va 25,2 ni tashkil etdi.

Qishloq oilasidagi real reproduktiv ustanovka 2002 yilda 37,7 foizi 2 ta, 24,0 foizi 3 ta, 19,2 foizi 1 ta bolali bo'lgan bo'lsa, 2004 yilda 2 va 3 nafar farzandlilar kamaygan, negadir ko'pbolalilar oshgan, bu raqamlarni yana bir takror tekshirish kerak. Chunki 2003 yilda Farg'ona vodiysi, Samarqandda o'tkazilgan tadqiqotlarida ko'p bolali oilalar soni keskin kamaygan.

"Nechta farzandingiz bor?" savoliga berilgan javoblar

Ideal ustanovkalar (2-jadval) 2002 yilga nisbatan 2004 yilda 2 ta farzandli oila hisobiga o'zgargan: masalan, "Ijtimoiy fikr" ma'lumotlarida ham 2002 yilgi 31,6 foiz, 2004 yilda 35,6%ga ko'tarilgan. "Oila" markazining ma'lumotlarida ham 15,6 foiz 26,5 foizga o'zgargan. 4 nafar va undan ortiq bolali oilalar "Oila" markazi hisobotlarida kamaygan: 42,4 dan 30,8 ga, lekin

"Sizningcha oilada nechta farzand bo'lishi kerak?" savoliga olingan javoblar ("Ijtimoiy fikr" va "Oila" markazi ma'lumotlari)

Yillar	Tashkilotlar	1 ta	2 ta	3 ta	4 va undan ortqi	Boshqa javoblar
2004	"Ijtimoiy fikr"	2,7	35,6	27,5	24,4	4,9
	"Oila"	3,4	26,5	33,8	30,8	5,5
2002	"Ijtimoiy fikr"	2,2	31,6	29,0	28,8	4,1
	"Oila"	0,7	15,6	33,2	42,4	8,1

(2-jadval)

Ko'rib turganimizdek, reproduktiv madaniyat oshgani sari real va ideal ustanovkalarda ham muayyan o'zgarishlar sodir bo'lmoqda. Muhimi – yurtdoshlarimiz bugungi kunga kelib, oilada farzandning borligi uning mustahkamligi omili ekanligini chuqur anglagan holda, sog'lom onadan tug'ilgan sog'lom bola uning baxt-saodati ekanligini to'la anglaydilar. Shu bois ham olib borilayotgan targ'ibot-tashviqot ishlari, xotin-qizlarning ijtimoiy hayotdagi faollashib borayotgan o'rni ularning reproduktiv xulqlariga o'z ta'sirini ko'rsatmoqda.

Farzandlar soni	"Ijtimoiy fikr"		"Oila"	
	Shaxar	Qishloq	Shaxar	Qishloq
1	16,4	9,8	17,4	19,2
2	33,6	20,6	34,9	37,7
3	25,2	21,2	29,4	24,0
4	12,7	27,9	10,2	16,2
5 va undan ko'p	12,1	27,9	0	1,5

(3-jadva)

Yuqorida qayd etilgan davrlarda tabiiy, ota-ona farzandlarini tug'ish, tarbiya qilish va jamiyatga tayyorlashda o'ziga xos metodlarni qo'llagan. Boshida o'zidan ajratishni, hayotga

tayyorlashni ham bilmagan ota-ona bora-bora bolani jamiyatda ijtimoiylashuviga ahamiyat beradigan, shu jarayonga yordam beradigan bo'lib borgan, ota-onadagi egoizm bolalardagiga aylanib borganki, hozirgi davrda ko'pgina ota-onalar farzandlarining faqat o'zini o'ylashi, ota-onani tushunmasligidan noliydigan ham bo'lib qolgan. Lekin aslida tarixiy rivojlanish tendensiyalariga e'tibor berilsa, bunga faqat ota-onalarning o'zlari aybdordirlar. Shuni aytish munkinki bola bu misoli oq qog'ozdir unga nimani chisangiz shuni o'qiysiz.

Foydalanilgan adabiyotlar

1. Shayx Muhammad Sodiq Muhammad Yusuf: Baxtiyor oila
2. Shayx Abdulaziz Mansur: Baxtli oila
3. Oilam bilan har kuni bir hayot darsi o'rganamiz (Tarbiya kitobi)
4. Zebiniso Ahmedova: Oila diplomatiyasi
5. Oilada sevgi suhbatlari

XALQ O'YINLARI ORQALI BOLALARDA JISMONIY BARKAMOLLIKNI TARBIYALASH

Nabijonova Saida
Qo'qon universiteti Maktabgacha ta'lim
yo'nalishi 3-kurs talabasi,
Sadriddinova Zulfuya Mirzaliyevna
Qo'qon universiteti o'qituvchisi

Annotatsiya: Ushbu maqola milliy xalq o'yinlari va milliy urf odatlarimizni o'zida mujassamlangan O'zbek xalq o'yinlari, ularning jamiyatdagi va yosh avlodni tarbiyalashda tutgan ahamiyati haqida so'z boradi. Xalq o'yinlari orqali bolalarda jismoniy barkamollikni tarbiyalash va maktabgacha ta'lim tarbiyada zamonaviy jismoniy tarbiyani madaniyatini shakllantirishda ulkan ahamiyatga egadir.

Kalit so'zlar: Vatanga muhabbat, xalq o'yinlari, milliy qadriyatlar, YUNISEF, Infratuzilma, pedagog, koordinatsiy

Prezidentimiz. "Qaysi sohani olmaylik, biz zamonaviy etuk kadrlarni tarbiyalamasdan turib biron-bir o'zgarishga, farovon hayotga erisha olmaymiz. Bunday kadrlarni, millatning sog'lom genofondini tayyorlash, avvalo, maktabgacha ta'lim tizimidan boshlanadi" deb aytgan gaplari maktabgacha talim tashkilotlarida asos bo'lib xizmat qilmoqda. "Bola dunyoga kelganidan boshlab, unda aynan maktabgacha bo'lgan yoshda aqliy faollik oshadi, axloqiy-estetik va jismoniy hislatlar shakllanadi. Shu bois ham kelgusi yillarda maktabgacha ta'lim sohasini rivojlantirish borasidagi strategik maqsadimiz-ijtimoiy ahvolidan qat'i nazar, bog'cha yoshidagi har bir bolani ushbu ta'lim yo'nalishi bilan to'liq qamrab olish uchun zarur sharoitlarni yaratishdan iborat". Ushbu maqsadlarni ro'yobga chiqarish maqsadida 2017-yilda O'zbekiston Respublikasi Maktabgacha ta'lim vazirligi tashkil etildi.

Maktabgacha ta'lim tashkilotlarida xalq o'yinlari bolalarning jismonan barkamol bo'lishiga xizmat qiladi. Xalq o'yinlari maktabgacha yoshdagi bolalarda botirlik, epcillik, tezkorlik, muvozan'atni saqlash, qaddi-qomatni shakllantirish kabi jismoniy sifatlarini rivojlantirishda juda samarali rol o'ynaydi. Shuningdek, maktabgacha ta'lim muassasalarida milliy harakatli o'yinlar orqali bolalarni mashq qildirish quyidagi ijobiy aqliy sifatlarini rivojlantirishda muhim ahamiyatga egadir. Odob-axloq, topqirlik, ong osti rivoji, xotira, diqqatning rivojlanishi kabi xislatlarni sayqal toptirishda va albatta sog'liqni mustahkamlashda samarali vosita bo'lib kelmoqda.

Xalq o'yinlari bolaga barcha sohalarda ijobiy ta'sir ko'rsatishi mumkin: masalan jismoni, intellektual hissiy va kommunikativ. Xalq o'yinlari bolalar salomatligiga foyda keltiradi, yurak qon tomir, nafas olish tizimini yaxshilaydi mushaklarini va suyaklarini mustahkamlaydi.

Yuqoridagi fikr-mulohazalardan kelib chiqib, shuni ta'kidlash mumkinki, maktabgacha ta'lim yoshidagi bolalarning yetuk shaxs sifatida rivojlanishi, hayotiy bilim va ko'nikmalarining shakllanishida xalq o'yinlar alohida o'rin egallaydi. Insoniyatning har tomonlama rivojlanishining umumiy tizimida bola tarbiyasi muhim o'rin tutadi. Maktabgacha yoshdan boshlab salomatlik, jismoniy rivojlanish asoslari qo'yiladi, vosita ko'nikmalari shakllanadi, jismoniy fazilatlarini tarbiyalash uchun poydevor yaratiladi. Maktabgacha yoshdagi bolalar ketma-ket rivojlanib, jismoniy tarbiya bilan katta zavq bilan shug'ullanadilar. Ular, ayniqsa, xalq o'yinlariga qiziqishi katta.

Xalq an'analari tadqiqotchisi V. M. Grigoryevning so'zlariga ko'ra, "Xalq o'yinlarining alohida ahamiyati shundaki, unda bola o'z-o'zini tarbiyalash qobiliyatini namoyish etadi. U ataylab qabul qilingan rol qoidasi talab qiladigan tarzda harakat qiladi. Bundan tashqari, o'yinda o'zini tutish qoidalariga rioya qilgan holda, bola xohlagan narsasidan voz kechishi, o'zini tutishi, xohlaganicha harakat qilmasligi mumkin" degan edi.

Bola o'yin davomida tengqurlari bilan do'stlashadi. Y.A. Komenskiy o'yinga quvnoq bolalik va bolani uyg'un rivojlanish sharti sifatida qarar ekan, kattalarga bolalar o'yinlariga e'tiborli munosabatda bo'lishni, ularga oqilona rahbarlik qilishni maslahat bergan edi.

O'zbekiston Respublikasining mashhur yozuvchisi Oybek o'zining "Bolalik" qissasida xalq milliy sporti turlaridan bo'lgan "uloq o'yini" ni juda yaxshi bayon qiladi: "Uloq" xalqning qadimiy o'yini hisoblanadi. Milliy xalq o'yinlarining vujudga kelishi hamda taraqqiy etishi o'sha davrlarda kishilarning kuchli, chidamli, chaqqon va shijoatli bo'lishi zamon talabi bo'lib kelgan. Milliy xalq o'yinlari asrlar o'tishi bilan murakkablashib, maxsus sport turiga aylangan.

O'yin – maktabgacha tarbiya yoshidagi bolalarning asosiy faoliyatidir. Rossiyalik pedagogi A.S.Makarenko aytganidek, o'yin bola uchun bilish manba'idir. O'yin jarayonida bolalar egallay bilishlari qiyin bo'lgan bilim va ko'nikmalarni osongina o'zlashtirib oladilar, narsalarning o'ziga xos xususiyatlarini bilib oladilar. Ular tevarak-atrofdagi ko'rgan narsalarini o'yinda ifodalash orqali turli harakatlarni bajaradilar, ya'ni yuradilar, yuguradilar, sakraydilar, o'rmalaydilar, biron buyumni irg'itadilar. Natijada ularning qaddi-qomati, muskullari va sezgi organlari rivojlanadi, organizmining hayot faoliyati yanada yaxshilanadi. O'yinda bolaning irodasi, o'z harakatlarini o'yin qoidasiga bo'ysundira-olish ko'nikmasi o'sadi, u o'zini qo'pol hatti-harakatlar qilishdan tiyadi, zarur bo'lganda chaqqon harakat qilishga o'rganadi, oqibatda unda jismoniy sifatlar tarkib topadi. O'zbek xalq madaniyatining tarkibiy qismi hisoblangan o'zbek xalq harakatli o'yinlari jismoniy madaniyat, yosh avlodni tarbiyalash va sog'lom turmush tarzini shakllantirishda alohida o'rin tutadi. O'zbek xalq o'yinlari tarixida birinchi marta milliy o'yin namunalari bayon etilishi, ularning ta'rifi-tavsifi qomusiy allomalardan biri Mahmud Qoshg'ariy qalamiga mansubdir. Harakatli o'yinlar inson faoliyatini ta'minlovchi mazmunga egadir. Buni eng qadimgi ajdodlarimiz ham yaxshi bilishgan va kundalik turmushda ular bilan shug'ullanishga amal qilishgan.

Maktabgacha ta'lim tashkilotlarida milliy xalq o'yinlari maktabgacha yoshdagi bolalarga o'zgacha xushnudlik ulashadi, ularning kayfiyatiga ijobiy ta'sir etadi. Bolalar orasida qo'llanaoladigan va bolalar zavq bilan o'ynaydigan o'yinlar:

1.Arqon tortish. Bu o'yin bolalarda tez harakat qilishni, chaqqonlikni, sabr-toqatlik bilan harakat qilishni tarbiyalaydi. O'yin ko'proq jamoa bo'lib harakat qilish, chidamlilik malakalarini oshirishga yordam beradi.

2.Oq terakmi, ko'k terak. O'yin tez yugurishni, diqqatni, sezgirlikni rivojlantirishga yordam beradi. O'yin bolalarni ahil bo'lib harakat qilishga, tezda to'g'ri yo'nalishni olishga o'rgatadi. O'yinni o'ziga xos harakati tez yugurish va zanjiri uzish.

3.Tapur-tupir qaldirg'och. Katta yosh guruh bolalari uchun. O'yin bolalarda sezgirlik, idrok qilish, eshitish va qabul qilish, chidamkorlik, kuch, tezkorlik, qayishqoqlikni rivojlantirishga yordam beradi. O'yinni o'ziga xos harakati sekin va aniq yurishdir.

4.Echki bolalar. O'rta yosh guruh bolalari uchun. O'yin bolalarda diqqat, sezgirlik malakalarini tarbiyalaydi. O'yin bolalarda chaqqonlik, tezlik, chidamlilik, koordinatsiya harakatlarini rivojlantiradi. O'yinning asosiy harakati yugurish hisoblanadi.

5. Qidirib top kichik yosh guruh bolalari uchun. O'yin bolalarda diqqat-e'tibomi, sezgirlik qobiliyatlarini tarbiyalaydi.

Bolalar bog'chalarida bolalar turli yosh guruhlariga bo'linib, ulari kichik, o'rta va katta guhurlar deb aytishga odatlanilgan. Chunki bolalarning jismoniy holati, o'sish darajasi, harakat malakalari va umuman, tana a'zolaridagi funksiyalar vazifalari tarbiya jarayonlarini belgilaydi. Shunga asosan, jismoniy tarbiyani tashkil qilishda guruhlardagi amaliy harakatlar bir-biridan tubdan farq qiladi.

Kichik guruhda mazmuni va qoidasiga ko'ra sodda bo'lgan mazmunli va mazmunsiz harakatli o'yinlar tashkil etiladi. Bu o'yinlarda barcha bolalar bir xil rol yoki harakat

topshirig'ini tarbiyachining bevosita ishtirokida (barcha bolalar – qushchalar, tarbiyachi – ona qush bo'ladi) bajaradilar.

3 yoshli bolalar asta-sekin yakka holda rollarni bajarishga o'rgatib boriladi (barcha bolalar qushlar, bitta yoki ikkita bola avtomobil bo'ladi).

O'rta guruhda eng oddiy musobaqa usulidagi o'yinlarni yakka tarzda ham, jamoa tarzda ham o'tkazish mumkin

Katta guruhda bolalar uchun harakatli o'yinlar o'z mazmuni, qoidalari, rollarning miqdori, topshirishni jamoa musobaqasiga joriy etishga ko'ra murakkablashtiriladi.

Maktabga tayyorlov guruhi bolalari birmuncha murakkab harakatli o'yinlar, shuningdek jamoa musobaqalaridan iborat jamoa o'yinlarni, o'yin estafetasi, sport o'yinlarini o'ynaydilar. Bularning hammasi chaqqonlik, tezkorlik, chidamlilikni rivojlanishi, harakat ko'nikmalrining takomillashuviga, axloqiy-irodaviy sifatlarni tarbiyalashga yordam beradi. Milliy xalq o'yinlari maktabgacha yoshdagi bolalarga o'zgacha xushnudlik ulashadi, ularning kayfiyatiga ijobiy ta'sir etadi. U bolalarning jismoniy, aqliy, axloqiy rivojlanishida, kuchli, chaqqon, topqir, farosatli, mard insonlar bo'lib kamol topishida katta ahamiyat kasb etadi.

Mustaqil yurtimiz kelajagi buyuk bo'lishi eng avvalo farzandalari salomatligiga bog'liq sog'lom yurt qudratli va boy bo'ladi. O'yin faoliyatida diqqatni, idrokni rivojlantirish, ilgari hosil qilingan tasavvur, tushunchalar, mo'ljal olish singari xususiyatlarni yana ham aniqlashtirish uchun qulay shart-sharoitlar yaratiladi; o'yinlar ijodiy tasavvurni, xotirani, fikrlashni, tafakkur faoliyatini yana ham rivojlantirishga yordam beradi. Shunday qilib harakatli o'yinlar bolaning aqliy rivojlanishiga xizmat qiladi. Xulosa qilib shuni aytish mumkinki, maktabgacha ta'lim tashkilotlarida o'yin texnologiyalaridan foydalanish orqali bolalarga yangi bilimlar, tushunchalar berib boriladi. Xalq o'yinlarida bolaning har tomonlama rivojlanishi, psixologik, bilish jarayonlari, sensor madaniyati, nutq faoliyati, aqliy qobiliyatlari takomillashadi. O'yin faqat bilish jarayonlarini takomillashtirib qolmay, balki bolaning xulq - atvoriga ham ijobiy ta'sir ko'rsatadi. O'yin faoliyati tufayli bola nafaqat jismoniy balki ruhiy tomondan ham rivojlanadi. O'yin tufayli bola baquvvat, sog'lom, bo'lib rivojlansa, o'yin faoliyatini tabiat qo'ynida tashkil etish esa bolaning estetik rivojlanishi, dunyoqarashini kengayishi, tabiatni his qilish, sezish kabilarni hisiyotlari rivojlantiradi. Maktabgacha tarbiya muassasalari sharoitida bolalarning harakat faoliyatini rivojlantirishning yoshga bog'liq xususiyatlari o'tkazilgan tajribalar orqali aniqlandi va nazariy jihatdan asoslab berildi. Maktabgacha tarbiya muassasalari sharoitida jismoniy tarbiya mashg'ulotlarida harakatli o'yinlarni qo'llash bolalarning harakat imkoniyatlarini, jismoniy tayyorgarligini rivojlantirishga yordam beradi, shuningdek, ularning kichik maktab yoshi davriga o'tish uchun tayyorgarligi sifatini oshiradi.

Foydalanilgan adabiyotlar ro'yxati:

1. BOLALAR MAKTABGACHA TA'LIM TASHKILOTSIDA O'TKAZILADIGAN HARAKATLI O'YINLAR F.Xo'jayev 13 bet
2. Milliy va harakatli o'yinlar. Darslik. / T.S. Usmanxodjayev
3. Bazhenova OV. Bolalar uchun hissiy-irodaviy rivojlanishni o'rgatish. Sankt-Peterburg: Rech; 2010. p. 192
4. <https://azkurs.org/harakatli-oyinlarni-tashkil-etish-va-otkazish-metodikasi.html>
5. <http://elibrary.namdu.uz/75%20Cnopt/Milliy%20va%20harakatli%20oyinlar.%20Usmonxodjayev%20T.S.pdf>
6. <https://aniq.uz/uz/yangiliklar/sunggi-5-yilda-maktabgacha-talim-sohasida-olib-borilgan-islohotlar-va-ularning-natijalar>
7. <https://darakchi.uz/oz/35964>

**PEDAGOGIK JARAYONDAGI NEVROZLAR KICHIK MAKTAB YOSHIDAGI O'QUVCHILAR
MISOLIDA**

Muslimaxon Ibrohimova
Qo'qon universiteti talabasi,
Nargizaxon Usmonova
Qo'qon universiteti Ta'lim kafedrası o'qituvchisi

Annotatsiya: Ushbu tezisda nevro'z, pedagogik jarayonlar va ushbu jarayonlarda kichik maktab yoshidagi o'qivchilarda yuzaga kelishi mumkin bo'lgan nevro'zlar va ularning yechimlari haqida ma'lumotlar berilgan. Shu bilan birgalikda kichik maktab yosh davridagi bolalarda yuzaga kelishi mumkin bo'lgan nevro'z holatlarining o'rganilishiga doir tadqiqotlar va ularning statistik tahlillari ko'rsatib o'tilgan.

Kalit so'zlar: Ijtimoiy-psixologik tayyorgarlik, nevroz, irsiy, xulq-atvor dezadaptasiyasi, matabgacha yosh davri, kichik maktab yosh davri, affektiv qo'zg'aluvchanlik sindromi, pubertat davri, xulq-atvor buzilishlari va mayllar tormozlanishi.

Kirish. Bugungi rivojlanayotgan O'zbekistonimizning qolaversa, har bir davlatning ham buyuk kelajagi bu bilimli, yuksak ilmiy salohiyatga ega bo'lgan yoshlar hisoblanadi. Yoshlarning qanchalik ilmiy salohiyatga ega bo'lishida kichik maktab yosh davri muhim davr hisoblanadi. Sababi kelajagi buyuk o'zbekistonimizning ertasi hisobalandigan yoshlarning bilim dunyosiga ilk qadamlari aynan mana shu davrdan boshlab qo'yiladi. Quyosh kabi dunyoni yorituvchi bilimlar dunyosining eshigidan aynan mana shu davrda o'tadilar. Va yana shuningdek bolalar psixikasida yuz beradigan eng asosiy jarayonlar kichik maktab yosh davrlariga to'g'ri keladi. Shu sabab ham bu davrni eng muhim davrlardan biri deya bemalol ayta olishimiz mumkin.

So'zimizni "Nevroz" atamasiga tushuncha berishdan boshlasak, atama 1790-yillardan boshlab juda faol qo'llanib kelinayotgan atama hisoblanadi. Ayniqsa bu mashhurlikka o'zining butun psixoanaliz izlanishlarini shu asosida qurgan Zigmund Freydning yengil qo'li sabab bo'lgan deyish mumkin. XX asr psixiatr va psixoterapevtlari vahima oshishi, fobiyalar, jazava, kuchli tushkunlik bilan aloqador bo'lgan turli xildagi psixik, hissiy-emotsional va jismoniy holatlarni ushbu so'z bilan ifodalashgan.

Horij olimlari tadqiqotlarida, ta'limning ijtimoiy- pedagogik omillari- maktab nevro'zlari va xulq-atvor dezadaptasiyasining vujudaga kelishiga olib keluvchi maktab nizolariga katta psixogen ahamiyat berilmoqda. (Rege M., Раҷюте - Бутинавичене С., Шашкова И.А.). O'quvchilarda kun va ta'lim rejimining buzilishi, ortiqcha ma'lumot bilan ko'milish va o'zlashtira olmaslik oqibatida kasallanish holatlari o'rganildi. (Zedler E., Arnold I., Ammann R.)

Bolaning maktabda muvaffaqiyatli o'qishi ko'p jihatdan ularning maktabga tayyorgarlik darajalariga bog'liq. Bola avvalo maktabga jismoniy jihatdan tayyor bo'lishi kerak, 6 yoshli bolalarning anatomik fiziologik rivojlanishi o'ziga xos tarzda kechadi. Bu yoshda bola organizmi jadal rivojlariadi. Bolaning og'irligi oyiga 150 dan 200 gacha bo'yi esa 0,5 sm gacha ko'payadi. 6 yoshli bolalar turli tezliklarda, tez va yengil yugura oladilar. Ular sakrash, konkida yugurish, chang'ida uchish, suzish singari harakatlarni ham bemalol bajarishlari mumkin. Musiqa bo'yicha mashg'ulotlarda esa xilma-xil ritmik va plastik harakatlarni bajaradilar, turli mashqlarni aniq, tez, yengil va chaqqon bajara oladilar. Lekin shunday bo'lsada, bolani majburan yozishga o'rgatish hali barmoq muskullari to'liq rivojlanmaganligi sababli ularga ma'lum darajada zarar keltirishi, bolaning chiroyli yoza olmasligi esa, o'z-o'zidan bolani o'ziga nisbatan ishonchini yoki o'qishga nisbatan qiziqishini kamayishiga olib kelishi mumkin. Bolaning maktabda muvaffaqiyatli o'qishi nafaqat uning aqliy va jismoniy tayyorgarligi, balki

shaxsiy, ijtimoiy-psixologik tayyorgarligiga ham bog'liq. Kichik maktab yoshidagi o'quvchilar o'rtog'ining salbiy xususiyatlarini ko'pchilik va begonalar o'rtasida bemalol ayta olish xususiyatiga ega bo'ladilar. Bu esa axloqi va odobi jihatidan tanqidga uchrayotgan bolani o'rtoqlari jamosiga qo'shilishdan bosh tortishiga yoki umuman maktabga kelishni istamasligiga sabab bo'lishi mumkin. Shu sabab bolani o'rtoqlari va ustozlari tomonidan tanqidga uchramaydigan darajada axloq-odob qoidalariga o'rgatish ahamiyati jihatidan kam bo'lmagan axloqiy tayyorgarlik hisoblanadi. Bolani maktabga irodaviy tayyorgarligi uni yangi kun tartibiga amal qilishida, dars jarayonida qunt bilan bilimlarni o'zlashtirishida, uy vazifalarini bajarishida o'z yordamini ko'rsatadi. Maktabga o'qish uchun kelayotgan bola yangi ijtimoiy mavqeini - turli majburiyatlari va huquqlari bo'lgan va unga turli talablar qo'yiladigan - o'quvchi mavqeini olish uchun tayyor bo'lmog'i lozim, ushbu xohish va harakat bolaning maktabda muvaffaqiyatli o'qishi uchun tabiiy ravishda asos bo'la oladi. Bola endi o'zini katta bo'lganini, maktabgacha ta'lim tashkiloti tarbiyalanuvchisi emas, balki ma'lum bir majburiyatlari bor o'quvchi bo'lishini anglashi, jiddiy faoliyat bilan shug'ullanayotganligini bilishi nihoyatda muhim. Bolaning maktabga borishini istamasligi ham salbiy holat hisoblanadi. Maktabga shaxsiy va ijtimoiy-psixologik tayyorgarlik bolalarda tengdoshlari, o'qituvchilari bilan munosabatga kirisha olish xususiyatini shakllantirishni ham o'z ichiga oladi.

Har bir bola bolalar jamoasiga qo'shila olishi, ular bilan hamkorlikda harakat qila olishi, ba'zi vaziyatlarda ularga yon bosib, boshqa vaziyatlarda yon bosmaslikka erisha olishi zarur. Ushbu xususiyatlar bolaning maktabda yangi sharoitlarga tez moslasha olishini ta'minlab beradi. 6-7 yoshli bolalar o'qishidagi asosiy qiyinchilik shundaki, ko'pincha bu yoshdagi bolalar o'qituvchini uzoq vaqt davomida tinglay olmaydilar, o'quv harakatlariga uzoq vaqt o'z diqqatlarini qarata olmaydilar. Bunga sabab, shu yoshdagi bolalarda ixtiyoriy diqqatning rivojlanganligida emas, balki bolaning kattalar bilan muloqotga kirisha olish xususiyatiga ham bog'liq. Chunki, shu xususiyati rivojlangan bolalar erkin muloqotga kirisha oladilar, o'zlarini qiziqtirgan narsalar haqida so'ray oladilar. Natijada ularning o'qishga bo'lgan qiziqishlari ortadi va o'qituvchi gapirayotgan narsalarni diqqat bilan uzoq vaqt eshita oladilar. Demak, bolaning maktabga tez moslashishi va muvaffaqiyatli o'qishida shaxsiy va ijtimoiy-psixologik tayyorgarligining ham ahamiyati juda katta. Maktabga borish bolaning hayotida juda katta voqeadir. Maktab hayoti bolalarga yangi bir dunyoni ochib beradi, maktab davrida bolaning asosiy faoliyatlari o'zgaradi. Endi bolaning asosiy faoliyatlari, asosiy vazifasi va ijtimoiy burchi o'qish bo'lib qoladi. 6-7 yoshli bolalar uchun yangi faoliyati bo'lgan o'qish ulardan yangi sifat, yangi xususiyatlarga ega bo'lishlarini talab etadi. O'qish faoliyati uchun bolalarda barqaror diqqat, o'tkir zehn, mustaqillik, ishchanlik va batartiblik xislatlari bo'lishi kerak. Shuni ham nazarda tutish kerakki, bola maktabga o'tishi bolaning maktabda o'qishga tayyorligi shaxsning ijtimoiy yetuklik bosqichlaridan biridir. Lekin ijtimoiy taraqqiyotning bunday yetuklik bosqichiga bola o'z-o'zidan ko'tarilmaydi. Uni bu bosqichga maktabgacha ta'lim tashkilotidagi va oiladagi butun ta'lim-tarbiya ishi ko'taradi.

AQSH lik bir qator tadqiqotchilar bolalarda qorquv va vahima (havotir) nevrozlari orasidagi o'zaro aloqa mavjudligini takidlashmoqda. Ayniqsa bolaning nevroitik ta'sirga tushishini psixologik kasallikni kechirayotgan onaga bog'laydilar. (Буторина Н.Е., Iandau R.). Bizning olimalarimizdan biri, A.I.Zaxarova klinik ishida bolalardagi chegara psixik kasalliklar bilan psixik salomatlik doirasidan chetga chiqmaydigan ota-ona va ota- bobolarning karakterologik xususiyatlari orasidagi o'zaro bog'liqlik mavjudligi to'g'risidagi ma'lumotlar muhim hisoblanadi. Unda yozilishicha, barcha avlodlar orqali o'quvchi shaxslararo munosabatlar tajribasi patogen psixik jarohotlovchi omil bo'lishi mumkin. O'xshash nevroitik va karakterologik alomatlar ko'pincha tadqiq etilgan uch irsiy avlodning barchasida belgilanadi. Shubhasizki, bu yerda ham biologik (irsiy), ham mikroijtimoiy (tarbiya)

omillarining o'zaro ta'sirlashuvi mavjud. Yuqorida sanab o'tilgan muhit individual reaktivlik, yosh va jins omillarining o'zaro ta'siri Moskavaning ikkita tumanidagi 14 yoshgacha guruhlari farqlarning ishonchlik kofitsiyenti, ekstensiv ko'rsatgichlarni hisoblash metodikasi, metodikalaridan foydalanib hisoblab chiqildi. Nevrotik kasalliklar va xulq-atvor buzilishlari tarqalganligini tadqiq etish yosh va jins bilan bog'liqligini ko'rsatdi. Eng ko'p kasalliklar kichik maktab yoshi, davrlarida aniqlandi. Bundan tashqari, patoxarakterologik va nevrotik buzilishlar asosan maktabgacha yosh davriga nisbatan kichik maktab yoshida ko'p uchrashi to'g'risida ma'lumotlar olindi. Maktabgacha va ayniqsa kichik maktab yosh davrida motorikaning nevrotik va nevrozga o'xshash kasalliklarning o'sish chastotasi – 45 %, bu esa harakat analizatori tizimining shakillanishi bilan bog'liq. Xulq-atvor buzilishlari ham, kasallik klinik xususiyatlarini ham yosh darajasi bilan bogliqligini aks ettirdi. Maktabgacha va ayniqsa, kichik maktab yosh davridagi psixopatiyaga o'xshash kasalliklar yuqori affektiv qo'zg'aluvchanlik sindromi 32 %, isterik shakildagi sindromi – 18 % va ketib qolishlar sindromi- 16 %ga ega edi. Pubertat davrida asosan yuqori affektiv qo'zg'aluvchanlik – 42 %, beqarorlik- 27 %, jinsiy yetilish suratinig buzilishi bilan bog'liq xulq atvor buzilishlari va mayllari tormozlanishi – 12 % sindromlari aniqlandi.

Pedagog va psixologlarning olib borgan tadqiqotlari o'qishga bo'lgan qiziqishlarning paydo bo'lishi va rivojlanishining asosiy sharoitini ajratish imkonini beradi. Jumladan o'quv faoliyatni shunday tashkil etilish kerakki, bola unda faol ishtirok etishi, yangi bilimlarni mustaqil tarzda qidirish: va "topishi"ga intilishi, muammoli xarakterga ega bo'lgan savollarni yechishda o'quv faoliyati turli xil bo'lishi kerak. Bir xillikka ega bo'lgan materiallar va bir xil usullar bolani tez zeriktirib qo'yadi. Bola berilayotgan materiallarning kerakligi va ahamiyatligini tushunishi kerak. Yangi berilayotgan material ilgari o'zlashtirilgani bilan yaxshi bog'langan bo'lishi kerak. Yengil bo'lgan va o'ta murakkab material qiziqishni uyg'otmaydi. O'quv topshiriqlar bog'cha yoshidagi bolalar uchun qiyin, lekin imkoniyati yetadigan darajada bo'lishi kerak. Bolaning barcha yutuqlarini ijobiy baholash lozim. Ijobiy baho bilishga nisbatan faollikni stimullashtiradi. O'quv materiallari yorqin va emotsional bo'lishi kerak. A.P.Usovaning ta'kidlashicha, o'qitilayotgan materialni idrok qila olmaslik hodisasi harakatning usul va vositalarida o'ta osonlik usuliga asoslangan, ilgari ko'rsatilgan noto'g'ri tarbiyaviy ta'sirning asorati natijasidir.

Foydalanilgan adabiyotlar ro'yxati:

1. Z.T.Nishanova, N.G.Kamilova, D.U.Abdullayeva, M.X.Xolnazarova "Rivojlanish Psixologiyasi" Pedagogik Psixologiya
2. Q.Sodiqov S.H.Aripova G.A.Shahmurova. "Yosh Fiziologiy As I Va Gigiyena "
3. Z.Nishanova. "Psixogigena"
4. Z.T.Nishanova, G.K.Alimova. "Bolalar psixologiyasi va diagnostikasi" .
5. <https://minikar.ru/uz/tests/diagnostika-i-korreksiya-otklonenii-shkolnikov-v-povedenii/>
6. <https://gigafox.ru/uz/vedenie-beremennosti/rabota-so-skazkami-v-nachalnoi-shkole-konspekt-uroka-po-literature-na-temu/>
7. <https://cyberleninka.ru/article/n/kichik-maktab-yoshidagi-o-quvchilar-shaxslararo-munosabatlarida-empatiyani-shakillantirish>

BOSHLANG'ICH SINFLARGA TA'LIM BERISH JARAYONIDA ZAMONAVIY METOD VA VOSITALARNING AHAMIYATI

Ne'matullayeva Madinabonu
Boshlang'ich ta'lim yo'nalishi 1- bosqich talabasi,
Jumanova Shahnoza Ikromjonovna
Qo'qon universiteti "Ta'lim" kafedrası o'qituvchisi

Annotatsiya: Ushbu maqolada boshlang'ich sinflarda dars o'tish jarayonida mavjud muammolarni bartaraf etish maqsadida zamonaviy texnologik vositalarning ahamiyati, ularning dars jarayoniga tadbiiq qilish samaradorligi haqida fikrlar bayon etilgan. Darslarni sifatlil tashkil etilishning imkoniyatlarini kengaytirish maqsadida bir qancha metod va vositalar tavsiya etilgan.

Kalit so'zlar: boshlang'ich sinf, o'qish, intonatsiya, metod, ta'lim, dars jarayoni, pedagogik texnologiyalar, interfaol vositalar, savodxonlik darajalari, didaktik o'yinlar.

Bugungi shiddatli davr har bir ta'lim olayotgan shaxslardan bolalik chog'idan boshlab qunt bilan o'qish, ilm va hunar o'rganishni talab etmoqda. Ana shu talab asosida mamlakatimizda o'ziga xos ta'lim tizimi yaratildi: "Ta'lim to'g'risida"gi Qonun va "Kadrlar tayyorlash Milliy dasturi" qabul qilindi. Ularda ta'limning boshqa sohalari qatori boshlang'ich ta'limiga ham alohida o'rin ajratilgan.

Ta'lim o'qituvchi va o'quvchilarning hamkorlikdagi faoliyati bo'lib, shu jarayonda shaxsning taraqqiyoti, uning ma'lumoti va tarbiyasi ham amalga oshadi. Darslarda o'qituvchi o'z bilimi, ko'nikma va malakalarini mashg'ulotlar vositasida o'quvchilarga yetkazadi, o'quvchilar esa uni o'zlashtirib borishi natijasida undan foydalanish qobiliyatiga ega bo'ladi. O'rganish jarayonida o'quvchilar o'zlashtirishning turli ko'rinishlaridan foydalanishadi, ya'ni o'zlashtirilayotgan ma'lumotlarni qabul qilish, qayta ishlash hamda amaliyotga tatbiiq etishda o'ziga xos tafovutlarga tayanadi. Ta'lim jarayonida o'qituvchi va o'quvchilarning dars paytidagi hamkorligi, o'quvchilarning mustaqil ishlashi, sinfdan tashqari ishlar shaklida ta'lim va tarbiya masalalari hal etiladi.

Boshlang'ich sinflarda o'tiladigan ona tili, matematika, o'qish, odobnoma, tabiatshunoslik darslari o'z mohiyati, maqsad va vazifalariga ko'ra ta'lim tizimida alohida o'rin tutadi. Negaki ularning zaminida savodxonlik va axloqiy-ta'limiy tarbiya asoslari turadi. Shuning uchun ham boshlang'ich ta'lim darslariga o'quvchilar qiziqishini oshirishga alohida e'tibor berish lozim. Chunki bolalar boshlang'ich sinflardan o'q «dars» degan muqaddas so'zdan bezib qolmasliklari lozim. O'quvchilarni darsga bo'lgan qiziqishlarini oshirish uchun tajribali o'qituvchilar turli didaktik o'yinlardan foydalanishmoqda.

Bugungi kunda ta'lim jarayonida interfaol metodlar va axborot texnologiyalarini o'quv jarayonida qo'llashga bo'lgan qiziqish kundan-kunga ortib bormoqda. Bunday bo'lishining sabablaridan biri, shu vaqtgacha an'anaviy ta'limda o'quvchilar faqat tayyor bilimlarni egallashga o'rgatilgan bo'lsa, zamonaviy texnologiyalardan foydalanish esa ularni egallayotgan bilimlarini o'zlari qidirib topish, mustaqil o'rganish va fikrlash, tahlil qilish, hatto yakuniy xulosalarni ham o'zlari keltirib chiqarishga o'rgatadi. O'qituvchi bu jarayonda shaxs rivojlanishi, shakllanishi, bilim olishi va tarbiyalanishiga sharoit yaratadi va shu bilan bir qatorda boshqaruvchilik, yo'naltiruvchilik funksiyasini bajaradi.

Hozirgi kunda pedagoglarga juda katta sharoitlar yaratib berilmoqda. Bu sharoitlardan unumli foydalanga holda darslarni mazmunli va samarali tashkillash zarur. Shuning uchun o'qituvchilar doimo o'z ustida ishlashi, innovatsion, noan'anaviy, interaktiv dars usullarini muntazam o'qib va o'rganib borishi hamda o'quv-tarbiya jarayoniga tatbiiq qila olishi kerak. O'qituvchi dars jarayonida o'quvchilarning badiiy, estetik, mantiqiy, jismoniy va ma'naviy

rivojlanishiga alohida e'tibor berishi kerak. Bunda o'quvchi ham ko'rsin, ham tinglasin, ham gapirsin, ham mushohada qilsin, ham yozsin. Psihologlarning o'tkazgan tahlillariga ko'ra, o'quvchilar tomonidan o'zlashtirilgan axborotlar 2 hafta o'tgach, mustaqil o'qish orqali 10 foizi, tinglash orqali 20 foizi, ko'rish orqali 30 foizi, o'zi namoyish etsa yoki so'zlab bersa 50 foizi, bahs-munozara, suhbat orqali 80 foizi, o'zi amaliy bajarganda esa 90 foizi eslab qolinar ekan. Shularni hisobga olsak, o'quvchilarga dars berishda ko'proq bahs-munozara, suhbat va amaliy ishlarni dars davomida o'z kuzatuvimiz va nazoratimiz ostida olib borishimiz kerak ekan. Bir xil uslubda dars o'tish bolalarda darsga qiziqmaslik holatlarini keltirib chiqarmoqda. Bu holatlarni oldini olish uchun turli xil metodlardan foydalanish maqsadga muvofiq.

Bolalar bir xillikdan juda tez zerikadi 45 daqiqalik dars mobaynida 20 daqiqadan keyin miyaga ma'lumot qabul qilish sekinlashib qoladi, shunday holatlarda 5 daqiqalik metodlardan foydalanish kerak. Bunday metodlarimiz juda ham qo'l keladi.

Misol uchun "B...B....B" metodi, "Bog'bon quyoncha", "Yomg'irli bulut", "Soat usuli", "Kutuvlar daraxti", "Kim oshdi savdosi", "Aqliy hujum". "Bumerang" kabi ko'plab metodlar mavjud.

1. "B...B...B..." metodi darsning yakunida qo'llash uchun tafsiya etiladi, o'quvchilar quydagilar bo'yicha so'zlaydilar - "Bilar edim", "Bilmagan edim", "Bilishni xohlayman". Ushbu metod orqali o'quvchilarni dars jaryoniga qanday etibor bilan o'tirgani, darsni qay darajada o'zlashtirganini bilib olish mumkin.

2. "Bog'bon quyoncha" metodi ushbu metodni qo'llash orqali dasr mavzularini takrorlab olishga erishiladi. Bu metodni qo'llash juda ham qulay va oson. Bunda o'qituvchidan qo'l mahorati talab etiladi.

3. "Yomg'irli bulut"- ushbu metod ham dars mavzusini mustahkamlashda qo'l keladi. Qo'llanishi: oddiy bulut ichiga mavzu nomi va tomchilariga mavzu bo'yicha savollar yoziladi. Bunday ko'rinishdagi savol-javoblar o'quvchilarni fanga nisbatan qiziqishini orttiradi.

4. "Soat usuli" - bunda o'tilishi kerak bo'lgan dars mavzusi va ma'lumotlarini alohidadan qilib varoqlarga chiqariladi, o'quvchilar qo'lga tarqatiladi, undan so'ng bitta ichki aylana va shu aylana atrofidan yana bir aylan tashkil etiladi. So'ng aylanadagi o'quvchilar bir-birariga qarab turib olishadi. Undagi malumotlarni bir-birlariga tushuntirishadi va o'zaro muloqot qilishadi. Shu tariqa soatning minut mili aylanganidek bir-birlari bilan almashgan holda ma'lumotlarni qayta-qayta tushuntirishadi va undan so'ng o'qituvchi darsni mavzusini tushuntirib beradi. Bunda o'quvchilarni eslab qolish jarayoni yaxshiroq bo'ladi. Bu orqali o'quvchilarda ham qiziqarli dars tashkillashga erishiladi.

5. "Kutuvlar daraxti" bu metodimiz ham o'quvchilarni fikirlashga va dars qandey o'tilganligini taxlil qilishga undaydi. Bunda birinchi daraxtimizga dars qanday o'tganligi va keyingi darsdan nimalar, yani, qanday yangicha enerjayzer yoki yangicha metodlar kutayotganini ma'lum qiladilar.

Xulosa qilib aytganda, didaktik o'yinlar, interfaol uslublar, ta'limiy mashqlar, yangi-yangi metodlar barchasi o'quvchini yangi mavzuni puxta o'zlashtirishga va ta'lim sifatini oshishiga xizmat qiladi. Biz pedagog muallimlarning ham maqsadimiz shudir. O'quvchilar qanchalik kreativ fikrlab, mustaqil bajara olsalar biz maqsadga erishgan bo'lamiz. O'quv jarayonida motivatsiyadan foydalanish va rag'batlar berish ham, albatta, innovatsion yondashuvda juda qo'l keladi. Har bir o'qituvchi darslarga innovatsion yondashib, yangi zamonaviy pedagogik texnologiyalardan foydalanib darslar o'tsa bu o'z natijasini beradi. Mustaqil O'zbekistonimiz kelajagi bilimli, mustaqil fikrlaydigan tadbirkor va tashabbuskor kadrlarga bog'liq. Ular esa maktablarda tarbiyalanadi.

Yuqoridagi metodlardan foydalanish orqali dars samaradorligini oshirishga erishiladi. Dars o'quvchilarga ta'lim-tarbiya berishning asosiy vositasi va o'qituvchi faoliyatining

yadrosidir. Shu sababli darsni zamonaviy talablarga javob beradigan, samarali qilib tashkil etish biz pedagoglarning asosiy burchimizdir. Bu burchni halol va vijdonan bajarish uchun bor ilmimizni, bor mahoratimizni, bor kuch-g'ayratimizni ayamaylik. Toki, farzandlarimiz Vatan taraqqiyotiga munosib hissa qo'shadigan barkamol shaxslar bo'lib yetishsin.

Foydalanilgan adabiyotlar ro'yxati:

1. Barkamol avlod - O'zbekiston taraqqiyotining poydevori.- T.: «Sharq» nashriyot-matbaa kontserni, 1997.
2. "Boshlang'ich ta'lim" jurnali, 2017-yil, 7-soni, 20-bet.
3. Boshlang'ich sinflarda o'quv mativlarining xususiyatlari Бекмуродова, Ж. А.
8. Boshlang'ich sinflarda o'quv mativlarining xususiyatlari / Ж. А. Бекмуродова. —
4. Текст : непосредственный // Молодой ученый. — 2020. — № 2 (292). — С. 445-447. — URL: <https://moluch.ru/archive/292/65552/> .

OILA KUTUBXONASI

**Obidjonova Nodirajon Okiljon qizi
Qo'qon Universiteti Maktabgacha ta'lim
yo'nalishi 2-bosqich talabasi**

Annotatsiya: Ushbu tezisda oila kutubxonasi bola intellekti va ma'naviyatining asosi ekanligi, maktabgacha ta'lim tashkilotida bolalar uchun qanday kutubxonalar tashkil etish kerakligi, necha yoshdan qanday kitoblar o'qib berish kerakligi haqida umumiy xulosalar ko'rsatib o'tilgan.

Kalit so'zlar: Maktabgacha ta'lim tashkiloti, kitobxonlik, oila kutubxonasi, kitobxonlik madaniyati, ma'naviy barkamollik.

Maktabgacha ta'lim tashkilotlarida 3-6 yoshdagi bolalarning sifatli maktabgacha ta'lim va tarbiya olish imkoniyatlarini kuchaytirish, shuningdek, ota-onalar, aholi va jamoatchilikning bolalarga erta ta'lim berish va oilada erta kitob o'qishni tashkil etishning ahamiyati to'g'risida xabardor qilish maqsadida tizimdagi barcha maktabgacha ta'lim tashkilotlari qoshida kichik kutubxonalar tashkil etilmoqda.

Kichik kutubxonalar o'zbek xalq ertaklari, rivoyatlar, hikoyalar va bolalar uchun she'riy to'plamlar bilan ta'minlanadi va kitoblarni topish qulay bo'lishi uchun har bir bo'lim badiiy belgi: daraxt, ertak qahramonlar kabilar bilan nomlanadi. Kichik kutubxonalar tashkilot ichki imkoniyati hamda homiylarni jalb qilgan holda tashkil etiladi va bolajonlar uchun xizmat qiladi.

Bolalarda mutolaa ko'nikmalarini shakllantirish maqsadida tarbiyachi-pedagoglar tomonidan kitoblarni ifodali o'qish, o'qilgan kitoblar haqida suhbat, rasmlarni tomosha qilish, notanish so'zlarni tushuntirish, adabiyot kechalari va biror mavzuga bag'ishlangan kitoblar ko'rgazmasi tashkil etish kabi turli usullar qo'llaniladi. Bu kabi usullar bola shaxsi, uning ijodiy qobiliyatlarini rivojlanishi, bilish faolligining asosi sifatida umuminsoniy qadriyatlar bilan tanishishi, ijodiy tasavvurini shakllanishi, qiziquvchanligini rivojlantirishga yordam beradi.

Zamonaviy maktabgacha ta'lim tashkilotida bolalarni badiiy adabiyot bilan tanishtirishdagi asosiy vazifalar quyidagilardan iborat:

1. Kichik guruxlardan boshlab bolalarni badiiy adabiyotga qiziqish uyg'otish.
2. Bolalarda ertak, hikoya, rivoyat, she'r va badiiy asar namunalari berib tinglash, tushunish, voqealar rivojini diqqat bilan kuzatish, ishtiyoqni tarbiyalash, asar qahramonlari harakatiga baho berishni shakllantirish.
3. Asar mazmuni yuzasidan savollarga javob berish, asar qahramonlari harakatlari, ruhiy kechinmalarini ma'naviy ta'riflash, to'g'ri baho berishga o'rgatish.
4. Asar g'oyasi tasviriy vositalarini yoshiga mos xolda tushunish, o'z qarashlari, mulohazasini bildirishga o'rgatish.
5. Badiiy asarni hikoya qilish va uning mazmunini so'zlab berish, she'rni ifodali yoddan aytish orqali nutq ohangi.

Buyuk ota-bobolarimiz bola tarbiyasida kitobni o'rni katta ekanini uni tafakkurning to'lmas qanoti sifatida inson ma'naviy olamini boyitishi, yuksak ijodiy va yaratuvchanlik vositasi sifatida nihoyatda qadrlash hamda undan samarali foydalanish zarurligini ta'kidlab o'tganlar. Mutaxassislar bola hayotining ilk yosh davrini "mo'jizalar davri" deb nomlaganlar. Bu davrda bola kitob o'qishga tayyorlanadi. Bunda avval nutq malakalarini eshitish va so'zlashni mukammal o'rganib olishlari lozim. Oilada tarbiyani barcha mezonlari shakllantirilganidek kitobxonlik madaniyati ham shu maskandan boshlansa yaxshi samara beradi. Oilada ota-ona kitobga mehr qo'ygan bo'lsa bunday oilada tarbiyalanayotgan farzand ham kitobga oshno bo'ladi bunday farzandlarning dunyoqarashi fikrlash doirasi keng bo'ladi,

xushmuomala mehribon iloji boricha yaxshilik qilishga urinadigan, har bir aytayotgan so'zi, qilayotgan ishini o'ylab bajaradigan, bir so'z bilan aytganda o'zida barkamol shaxs xislatlarini namoyon qilishga harakat qiladigan ziyoli farzand bo'lib voyaga yetadilar. Oilada bolalarni chalg'itmaydigan tashqi shovqin surondan holi bo'lgan mo'jazgina uycha yoki burchak qilib berish ularning kitobga bo'lgan qiziqishlarini yanada oshirishga yordam beradi. Shunday mo'jazgina uychalar bolalar uchun xizmat qiladi. Ota-onalar farzandida doimiy ravishda kitob o'qish ko'nikmasini shakllantirishni istashsa haftasiga hech bo'lmaganda bir marta kutubxonaga olib borishi lozim. Chunki bola kutubxonada turli xil kitoblarni ko'radi va uning kitobga bo'lgan qiziqishi tobora oshadi. Agar ota-onalar bolalarini kitob o'qishga g'ayratini oshirmoqchi bo'lishsa, tez-tez ertaklar, hikoyalar aytib berishlari lozim umuman kitoblar va ularning mazmun mohiyati haqida suhbatlashib turishlari kerak. Hayotda sodir bo'lgan haqiqiy voqealarni bolalar o'qigan ertak va hikoyalar bilan bog'lashga harakat qilish lozim. Bu esa bolalarni nafaqat o'qishga chorlaydi balki, mushohada qilishga o'rgatadi, tahlil qilish qobiliyatlarini shakllantiradi. Bolalar ota-onasidan namuna oladilar. Agar ota-onalar muntazam kitob mutolaa qilsalar, boshqa oila a'zolar bilan turli kitoblar to'g'risida tez-tez suhbatlashsa, kitobdan zavqlanganligini ko'rsatsa bu o'z navbatida bolalar ongiga va psixologiyasiga ta'sir qiladi natijada kitob o'qish asta-sekin bolalarning ham sevimli mashg'ulotiga aylanib boradi. Tarbiyachining tarbiyaviy roli birinchi navbatda kitobga qiziqqan bola bilan suhbat bog'liq. Tarbiyachi bolalar bilan suhbatlashib kitob bilan ishlash qonun qoidalarini ham aytib o'tishi lozim. Maktabgacha yoshdagi bolalar kitob tanlashda kutubxonachiga yoki tarbiyachiga muhtoj bo'ladilar. Shuning uchun ham kutubxonani yoki tarbiyachi kitob tavsiyasining eng yaxshi usuli suhbatdan foydalaniladi.

Xulosa qilib aytganda maktabgacha yoshdagi bolalarni kitobxonlikka mehr uyg'otishning holatini o'rganish dolzarb masala hisoblanadi. Barcha ezgu ishlarning bunyodkor g'oyalarning asosi kitob hisoblanadi. Bizga ilm nurlarini sochadigan ham kitob bo'ladi. Shuning uchun ham biz bugungi kunda kitoblarga bo'lgan qiziqishni oiladan boshlasak va bu uchun ularni yoshiga mos kutubxonalarni shakllantirsak nur ustiga a'lo nur bo'ladi. Bolada o'qish malakalarni shakllantirish negizida og'zaki nutq rivojlanish va kitobga muhabbatni oshirish lozim. Biz buyuk ishlarga qodir yoshlarimizni hayot yo'llarida hamroh va maslahatgo'y bir umrlik sodiq do'st kitobga tayanishni oiladan boshlasak kelajagi buyuk yurtimiz uchun munosib bunyodkor yoshlarni tarbiyalab voyaga yetkazishda o'z hissamizni qo'shgan bo'lardik. Kitobxonlik esa uning xulosalarga tayanib bolalarning kitob o'qishicha ularning yosh xususiyatlarini qanday kitoblarni o'qib o'rganishda ta'sir etadi. Shunday qilib maktabgacha yoshdagi bolalarda kitobga bo'lgan qiziqishini uyg'otishda psixologiyaning o'rni beqiyosdir.

Foydalanilgan adabiyotlar ro'yxati:

1. E G'oziyev. Ontogenez psixologiyasi/darslik /.Tosbkent:"NIF MSH", 2020,
2. Maktabgacha ta'limning davlat standard. O'zPFITI. T., 1995.
3. Hasanboyeva O.U. va boshqalar. Maktabgacha ta'lim pedagogikasi. T.: Ilm ziyo,2006
M.G.Davletshin., Sh.Do'stmuxamedova, M.Mavlonov, S.To'ychiyev. —Yosh davrlari va pedagogi psixologiya||. O'quv qo'llanma. T., 2004-y. 8.2. b.t.
4. N.M.Kayumova "Maktabgacha pedagogika". "TDPU" nashriyoti, T.: 2013-y.
5. J.G'.Yo'ldashev —Interfaol ta'lim sifat kafolati|| O'MOI T-2007
6. R.A. Mavlonova va boshqalar —Pedagogik texnologiya|| Fan 2008-y.
7. Yusupova P. Maktabgacha tarbiya pedagogikasi. T.: O'qituvchi,1993.
8. Z.Nishonova, G.Alimova. —Bolalar psixologiyasi va uni o'qitish metodikasi||.
9. O'quv Qo'llanma. O'zbekiston yozuvchilar uyushmasi Adabiyot jamg'armasi.T., 2006-y.
10 b.t.
10. <https://kun.uz/uz/86874565?q=%2F86874565>

MAKTABGACHA TA'LIM TASHKILOTLARIDA BOLALARNING O'YIN KOMPETENSIYASINI RIVOJLANTIRISH

Olimova Dilorom Axrorjon qizi
Maktabgacha (sirtqi) ta'lim yo'nalishi 3-kurs talabasi,
Qo'qon universiteti "Ta'lim" kafedrası o'qituvchisi
Jumanova Shahnoza Ikromjonovna

Annotatsiya: Maqolada maktabgacha yoshdagi bolalarning hayotida o'yinning ahamiyati va bolalarda o'yin kompetensiyasini rivojlantirishning amaliy metodlari ko'rib chiqilgan. Shuningdek, pedagog tarbiyachilarning bolalarda o'yin kompetensiyalarini rivojlantirish uchun turli zamonaviy metod va usullar ishlab chiqib, uni amaliyotda qo'llashi tadqiq qilingan. O'yin kompetensiyalarini rivojlantirish uchun taklif va tavsiyalar berilgan. Rivojlantiruvchi markazlarda o'yin orqali bolalarga ta'lim va tarbiya berish haqida bir qancha taklif va fikrlar keltirib o'tilgan.

Kalit so'zlar: Maktabgacha ta'lim tashkilotlari, o'yin, maktabgacha ta'lim tashkiloti tarbiyachisi, kompetensiya, pedagogik mahorat, oila, mashg'ulotlar, rivojlantiruvchi markazlar, kichik guruh, o'rta guruh, katta guruh, maktabgacha tayyorlov guruhi

Maktabgacha ta'lim bola shaxsini sog'lom va yetuk, maktabda o'qishga tayyorgarlik darajasida shakllantirish maqsadida tashkil etiladi. Ushbu ta'lim bolaning olti-yetti yoshga to'lguniga qadar oilada maktabgacha ta'lim muassasalari (yaslilar uch yoshgacha bo'lgan bolalar uchun, bolalar bog'chalari 3yoshdan 6-7yoshgacha bo'lgan bolalar uchun) va mulk shaklidan qat'i nazar, ta'lim muassasalarida olib boriladi.

O'zbekiston mustaqillikka erishgach, barcha sohalar qatori ta'lim-tarbiya sohasida ham tub ijobiy o'zgarishlar yuz berdi. 2011-yil respublikamizda maktabgacha ta'lim rivojining asosiy yo'nalishlari, maqsad va vazifalari, tamoyillarini o'z ichiga olgan "Maktabgacha ta'lim Konsepsiyasi" ishlab chiqildi. Mazkur konsepsiya ko'plab me'yoriy hujjatlar asosida ishlab chiqilgan bo'lib, unda respublikamizda maktabgacha ta'limni rivojlantirishning zamonaviy yo'nalishlari o'z aksini topgan.

"O'yin - o'sib borayotgan bolaning tanasi uchun ehtiyoj. O'yinda bolaning jismoniy kuchi rivojlanadi, qo'llari mustahkamlanadi, tanasi yanada moslashuvchan bo'ladi, aniqrog'i ko'z, aql, zukkolik, tashabbuskorlik rivojlanadi", deb yozgan edi N.K. Krupskaya.

O'yin - bu maktabgacha yoshdagi bolalarni tarbiyalash, ularga turli xil harakatlarni obyektlar, usullar va aloqa vositalari bilan o'rgatish uchun kattalar tomonidan qo'llaniladigan bolalar faoliyati turlaridan biridir. O'yinda bola shaxs sifatida rivojlanadi, u psixikaning o'ziga xos tomonlarini shakllantiradi, uning ta'lim va mehnat faoliyati muvaffaqiyati, odamlar bilan munosabatlariga ham bog'liq bo'ladi. Masalan, o'yinda bolaning shaxsiyatining bunday sifati jamoaviy faoliyatning vazifalarini hisobga olgan holda harakatlarni o'z-o'zini tartibga solish kabi shakllanadi. Eng muhim yutuq - bu bolalarda kirishimlilik tuyg'usini egallashdir. Bu nafaqat bolaning axloqiy xarakterini tavsiflaydi, balki uning intellektual sohasini sezilarli darajada qayta tashkil qiladi, chunki jamoaviy o'yinda turli g'oyalarning o'zaro ta'siri, voqea mazmunini rivojlantirish va umumiy o'yin maqsadiga erishish mavjud.

Maktabgacha yoshdagi (6-7 yosh) bolaning umumiy muhim kompetensiyalari quyidagilar:

Kommunikativ kompetensiya - muloqot vositalaridan turli vaziyatlarda foydalana bilish ko'nikmasi.

O'yin kompetensiyasi - bolaning o'yin jarayoni va uni tashkil qilishda tajriba, bilim va ko'nikmalardan ijodiy foydalanishi. O'quv-tarbiyaviy jarayon uchun asos hisoblanadi.

Ijtimoiy kompetensiya – hayotiy vaziyatlarda kattalar va tengdoshlar bilan muloqotda axloq qoidalari va me'yorlariga rioya qilgan holda o'zini tuta olish mahorati.

Bilish kompetensiyasi – atrofdagi olamni ongli ravishda idrok qilish va olingan bilim, ko'nikma, malaka va qadriyatlardan o'quv va amaliy vazifalarni hal qilish uchun foydalanish. Bolaning rivojlanish sohalari kompetensiyalari

Bolaning kompetensiyalari bola rivojining quyidagi sohalarida belgilanadi:

- jismoniy rivojlanish va sog'lom turmush tarzining shakllanishi;
- ijtimoiy-hissiy rivojlanish;
- nutq, muloqot, o'qish va yozish malakalari;
- bilish jarayonining rivojlanishi;
- ijodiy rivojlanish.

O'yin - buyumli, predmentli va ijtimoiy voqelikda harakat qilish va uni anglashga yo'naltirilgan jarayondir.

O'yin orqali bolalarga nafaqat xursandchilik balki tarbiya va ta'lim ham berish mumkin. Har bir tarbiyachi o'z mahoratidan kelib chiqqan holda bolalarga turli mashg'ulotlar orqali ta'lim beradi. O'yin faoliyatining turlari juda ko'p. Ular ichida ta'limiy o'yin sifatida bolalarning yosh xususiyatlariga mos keladigan o'yinlar sirasiga kiruvchi o'yin bu- Didaktik o'yin hisoblanadi.

Didaktik o'yinlarning muhim belgilaridan biri undagi qoidalarining mavjudligidir. O'yinda o'yin niyati, o'yin qoidalari, o'yin harakatlari o'rtasida uzviy aloqa mavjud. Didaktik o'yinlar orqali bolalarga yangi bilimlar, tushunchalar berib boriladi. Bu o'yinlarda bolaning har tomonlama rivojlanishi, bilim jarayoni, sensor madaniyati, nutq faoliyati, aqliy qobiliyatlari takomillashadi. O'yin qoidasiga rioya qilish, unga amal qilish o'yin mazmunini boyitadi.

O'qituvchi - pedagog didaktik o'yinli mashg'ulotlarni o'tkazishda qizg'in tayyorgarlik ko'rishi va uni o'tkazishda quyidagi didaktik talablarga rioya qilishi talab etiladi:

- ✓ Didaktik o'yinli mashg'ulotlar dasturida qayd etilgan mavzularning ta'limiy, tarbiyaviy va rivojlantiruvchi maqsad hamda vazifalarni hal qilishga qaratilgan bo'lishi;
- ✓ Jamiyatdagi va kundalik hayotdagi muhim muammolarga bag'ishlanib, ular o'yin davomida hal qilishi;
- ✓ Barkamol shaxsni musiqiy tarbiyalash tamoyillariga va sharqona odob-ahloq normalariga mos kelishi;
- ✓ O'yin tuzilishi jihatidan mantiqiy ketma-ketlikda bo'lishi;

Mashg'ulotlar davomida musiqiy didaktik prinsiplarga amal qilinishi va eng kam vaqt sarflanishiga erishishi kerak.

Qoidali-harakatli o'yinlar asosini bolaning jismoniy rivojlanishiga qaratilgan harakatlar tizimi egallaydi. Bunda asosan yurish, yugurish, sakrash, chirmashib chiqish, uloqtirish, emaklash kabi harakatlar o'yin mazmunini belgilaydi. Qoidali-harakatli o'yinlar kelib chiqishiga ko'ra:

- a) Xalq milliy o'yinlari
- b) Mualliflik o'yin turlariga bo'linadi.

Har ikki o'yin turida ham asosiy mezon- o'yin qoidasi bo'lib hisoblanadi. Harakatli o'yinlar harakatlarning aniqligi, ifodaliligi, bolalarda tezkorlik, epcillik, qo'rqmaslik, mardlik kabi oliyjanob fazilatlarini tarbiyalab boradi. Kichik yoshdagi bolalar uchun o'yin sujeti ochiq xarakterga ega bo'ladi. Masalan, "To'pni quvla!", "To'pni ushlab ol!". Katta yoshdagi bolalar uchun o'yin maqsadi, qoidasi va o'yinni tashkil etish murakkablashadi. Shuningdek har bir o'yin faoliyatida bolaning har tomonlama qobiliyatlari rivojlanadi. Shuning uchun har bir tarbiyachi yosh xususiyatlariga mos o'yin tanlashi va bolalarga ta'lim –tarbiya berishi lozim.

Maktabgacha ta'lim tizimini isloh qilishning zamonaviy sharoitida tarbiyachining maqomi tubdan o'zgarib bormoqda, uning ta'lim funksiyalari, shunga muvofiq, uning kasbiy va pedagogik kompetensiyasiga, uning kasbiy mahorat darajasi talablari o'zgaradi. Bugungi kunda maktabgacha yoshdagi bolani tarbiyalash va rivojlantirishning zamonaviy tizimida o'zining shaxsiy salohiyatini safarbar qilish qobiliyatlarini rivojlantirishga qodir bo'lgan ijodkor, mahoratli tarbiyachi talab etiladi.

Xulosa o'rnida shuni aytish kerakki, hozirgi vaqtda maktabgacha yoshdagi bolalarning aksariyati ko'p narsalarga noadekvat munosabatda bo'lishadi, buning asosiy sababi bola yetarli darajada shaxslararo munosabatga kiramasligini takidlashimiz mumkin negaki, bolaning birinchi tarbiyachilari birinchi galda televizor, zamonaviy gajetlar, ekanligi oqibatida bola shaxsida boshqa odamlarning his-tuyg'ularini e'tiborsiz qoldirish holatlari bot bot uchrab turibdi, o'z his-tuyg'ularini boshqarishga harakat qilmaydilar. Bu asosan, juda kam kommunikatsiya qilish bilan bog'liq. Ular qancha vaqtni shunday o'tkazishi, ota-onalari ularga qancha vaqt ajratishlari haqida ketmoqda. Natijada, maktabgacha yoshdagi bolalarda hissiy rivojlanish yetarli bo'lmay qolmoqda.

Foydalanilgan adabiyotlar ro'yxati:

1. Mirziyoyev SH.M. Buyuk kelajagimizni mard va oliyjanob halqimiz bilan birga qo'ramiz. -Toshkent:O'zbekiston, 2017.-488 bet.2.
2. Z. T. Nishonova . M. Xolnazarova " Rivojlanish psixologiyasi". Toshkent. 2019.
3. N. M. Egamberdiyeva "Maktabgacha ta'lim pedagogikasi", "Ilm ziyo" nashriyot uyi. 2006-yil. 27-28-bet.
4. O'zbekiston Respublikasi Prezidenti Shavkat Mirziyoyevning Oliy Majlis va O'zbekiston xalqiga Murojaatnomasi.
5. Plexanov G. V "Adressiz xatlar" 346-bet
6. O'zbekiston Respublikasi Prezidenti Sh.Mirziyoyevning 2017-yil 30- sentabrdagi PF-5198 sonli "Maktabgacha ta'lim tizimi boshqaruvini tubdan takomillashtirish chora-tadbirlari to'g'risida"gi Farmoni <https://lex.uz/docs/-3362886>

**MAKTABGACHA TA'LIM TASHKILOTIDA ALOHIDA EHTIYOJGA EGA BO'LGAN
BOLALARNI TARBIYALASHDA HAMKORLIK MASALALARI**

Omonova Maktuba
Maktabgacha ta'lim pedagogikasi va
psixologiyasi yo'nalishi talabasi,
Abdiyeva Fazilat Fayzulla qizi
Nizomiy nomidagi TDPU Maktabgacha ta'lim
pedagogikasi va psixologiyasi kafedra o'qituvchisi

Annatotsiya: Inklyuziv ta'lim - umumta'lim jarayonini rivojlantiradi va barcha bolalarga mos bo'lgan ta'limni joriy qiladi. Imkoniyati cheklangan bolalar ta'lim olishiga oid qo'shimcha moslamalarni tashkil qilib bolalarni ta'lim olishiga qulay sharoit yaratadi. Inklyuziv ta'lim xar xil ehtiyojli bolalarning ta'lim olishiga qaratilgan metodologiyani rivojlantirishga xarakat qiladi. Inklyuziv ta'lim turli ehtiyojlarni qondirishga qaratilgan ixcham turdagi dars berishga yondashadigan ta'limni ishlab chiqishni amalga oshiradi. Agarda inklyuziv ta'limni tadbiq etishda dars berish, o'qitish bir muncha samarali va unumli bo'lsa unda nafaqat imkoniyati cheklangan bolalar balki barcha bolalar yutadi. Inklyuziv ta'lim maktablari bolalarning bilim olish uchun shaxsiy huquqlarini himoyalaydi

Kalit so'zlar: inklyuziv, avlod, jamiyat, atrof-muhit, fan va texnologiya, ta'lim, shaxs, shaxs, bola

Mamlakatimizda bugungi kunda jismoniy yoki aqliy rivojlanishida nuqsoni bo'lgan bolalar uchun mo'ljallangan 86 ta ixtisoslashtirilgan davlat ta'lim muassasasida 21 ming 363 bola ta'lim-tarbiya olmoqda. 13 ming 868 o'quvchiga esa uyda yakka tartibda ta'lim beriladi.

Maktabgacha ta'lim tashkilotida 5-6 yoshdagi bolalar ta'lim-tarbiyasiga qo'yiladigan Davlat talablarida belgilangan ko'rsatkichlarga erishish 5-6 yoshdagi bolalarni maktabga to'la-to'kis tayyorlashga, maktabda beriladigan ta'limni mukammal o'zlashtirishga, mustaqil O'zbekistonning ravnaqi uchun xizmat qiladigan barkamol inson bo'lib yetishishlariga zamin hozirlaydi.

Maktabgacha ta'limning maqsad va vazifalariga tayangan holda «Bolalarni maktab ta'limiga tayyorlash metodikasi» fanining maqsadi talabalarni maktabgacha yoshdagi bolalarni maktabga tayyorlashning metod va usullari bilan tanishtirishdan iborat.

«Bolalarni maktab ta'limiga tayyorlash metodikasi» fani quyidagi vazifalarni o'z ichiga oladi:

- talabalar maktabgacha ta'limning maqsad va vazifalarini yaxshi bilishlari;
- bolalarning maktab ta'limiga umumiy va maxsus tayyorgarligi tushunchalarini bilishlari;
- bolalarni maktab ta'limiga tayyorlashni aniqlash yo'llari va metod, usullari to'g'risida bilimga ega bo'lishlari lozim.

Bugungi kun talablari asosida inklyuziv ta'limni joriy etishning huquqiy asoslarini yaratish maqsadida yangi tahrirdagi O'zbekiston Respublikasining "Ta'lim to'g'risida"gi qonuni loyihasiga inklyuziv ta'lim tushunchasi kiritildi. Bu borada Prezidentimizning 2018 yil

5-sentyabrda qabul qilingan "Xalq ta'limi tizimiga boshqaruvning yangi tamoyillarini joriy etish chora-tadbirlari to'g'risida"gi qarori tizim rivojida muhim ahamiyat kasb etadi. Ushbu hujjat asosida Xalq ta'limi vazirligi tomonidan rivojlanishida turli nuqsoni bo'lgan hamda davolanishga va sog'lomlashtirishga muhtoj bolalarning ijtimoiy kafolatlarini ta'minlovchi chora-tadbirlar samaradorligini yanada oshirish, ularning ta'lim-tarbiya olishiga xizmat qiladigan moslashuv muhitini yaratish bo'yicha alohida vazifalar belgilandi. Mazkur belgilangan vazifalar ijrosi doirasida amalga oshirilayotgan ishlar xususida O'zA muxbiriga Xalq ta'limi vazirligi Bolalarni ijtimoiy himoyalash va qo'llab-quvvatlash boshqarmasi boshlig'i o'rinbosari Suxrob Xoliqov quyidagilarni so'zlab berdi. "Inklyuziv ta'lim bo'yicha Yevropa Ittifoqi bilan hamkorlikda 2014-2016 yillarda amalga oshirilgan loyiha doirasida Respublikaning 5 ta hududida tajriba-sinov maydonchalari tashkil etildi. 153 nafar tibbiy-psixologik-pedagogik komissiya va 1350 nafar pedagog xodim inklyuziv ta'lim xizmatlariga o'qitildi. Ta'lim tizimiga inklyuziv amaliyotni tatbiq etish bo'yicha pedagog xodimlarni qayta tayyorlash va malakasini oshirish institutlarining o'quv rejalariga 3 ta o'qitish moduli kiritildi. 2000 dan ortiq imkoniyati cheklangan bolalar va ularning ota-onalariga inklyuziv ta'lim xizmatlari tashkil etildi.

Rivojlanishida turli nuqsonlari bo'lgan hamda davolanish va sog'lomlashtirishga muhtoj bo'lgan bolalarning ijtimoiy kafolatlarini ta'minlovchi sa'y-harakatlar, korreksion va rehabilitatsion ishlar natijasida oxirgi besh yilda 500 nafarga yaqin mana shunday o'quvchilarning umumiy o'rta ta'lim maktablariga qaytishi ta'minlandi. Hozirda 5900 dan ortiq umumiy o'rta ta'lim maktablarida inklyuziv ta'lim bilan 64 ming 700 nafarga yaqin o'quvchilar qamrab olingan".

O'zbekistonda inklyuziv ta'limni takomillashtirish, alohida ta'lim ehtiyojlari bo'lgan bolalarga ta'lim-tarbiya berish tizimini shakllantirish hamda ularga ko'rsatiladigan ta'lim xizmatlari sifatini yaxshilashga qaratilgan O'zbekiston Respublikasi Prezidentining 2020 yil 13 oktyabrda "Alohida ta'lim ehtiyojlari bo'lgan bolalarga ta'lim-tarbiya berish tizimini yanada takomillashtirish chora-tadbirlari to'g'risida"gi qarori qabul qilindi. Mazkur qaror bilan 2020-2025 yillarda xalq ta'limi tizimida inklyuziv ta'limni rivojlantirish konsepsiyasi qabul qilindi. Konsepsiyani amalga oshirish bo'yicha 2020-2021 yillarga mo'ljallangan "Yo'l xaritasi" tasdiqlandi. E'tiborli jihati shundaki, 2023-2025 yillarda inklyuziv ta'lim tizimi 51 foiz umumta'lim maktablarida joriy qilinishi belgilangan. Ushbu ta'lim shakliga 40 foiz imkoniyati cheklangan bolalar jalb qilinadi.

Integratsiyaning ikki turini ajratib ko'rsatish kerak: ta'lim va ijtimoiy. Ta'lim integratsiyasi - bu inklyuziya, ya'ni "inklyuziv ta'lim" bo'lib, nogiron bolani bitta maktabga kiritishni ta'minlaydi. Ta'lim muhiti normal rivojlanayotgan tengdoshlari bilan. Ijtimoiy integratsiya bolaning jamiyatga qo'shilishi, ya'ni uning ijtimoiylashuvini o'z ichiga oladi. Ijtimoiy integratsiya rivojlanishda nuqsoni bo'lgan barcha bolalarga istisnosiz, buzilishning tabiati va tuzilishidan qat'i nazar, maxsus ta'lim ehtiyojlari, yoshi, shuningdek, ular o'qiyotgan muassasa turi. Birinchi marta integratsiyalashgan o'qitishning nazariy asoslari taniqli rus olimi L.S. Vygotskiy. Uning ta'kidlashicha, maktab-internatda o'qiyotgan bola normal rivojlanayotgan tengdoshlaridan, oiladan va umuman jamiyatdan ajralib turadi. L.S. Vygotskiyning ta'kidlashicha, maxsus maktabning devorlarini "buzish", maxsus bolaning madaniy va tarixiy rivojlanishini ta'minlash va uning jamiyatga "o'sishi" uchun sharoit

yaratish kerak. Har bir mamlakat maxsus inklyuziv ta'limni amalga oshirish uchun amal qiladigan o'z siyosatiga ega bo'lishi kerak. Bu siyosat milliy ta'lim tizimining asosiy xususiyatlarini va eng muhim bo'lgan milliy maqsadlarni o'zida aks ettirish zarur.

Foydalanilgan adabiyotlar ro'yxati:

1. Maktabgacha ta'lim tizimi boshqaruvini tubdan takomillashtirish chora-tadbirlari to'g'risida. O'zbekiston Respublikasi Prezidentining PF-5198-son farmoni. 2017 yil 30 sentyabr
2. O'zbekiston Respublikasi "Ta'lim to'g'risida"gi Qonuni 23 sentyabr 2020 g. № ZRU-637 // Xalq so'zi. – 2020.
3. «Maktabgacha ta'lim va tarbiya to'g'risida»: O'zbekiston Respublikasi Qonuni. 16 dekabr 2019 g. № ZRU-595.
4. International Standard Classification of Education (ISCED 2011) // General Conference 36th session. – Paris, 2011. – 89 p.
5. Enternet ma'lumotlari

KICHIK MAKTAB YOSHIDA IDROK TURLARINI RIVOJLANISHI.

**O'ralova Dinora Aliboy qizi
Termiz Davlat Pedagogika instituti talabasi**

Annotatsiya: Ushbu maqolada bola idrokining o'sishi, uning psixikasi va ongining taraqqiyoti, o'quv faoliyati davomida bolaning bilish jarayonlarining namoyon bo'luvchi xususiyatlari, aql sifatlari va fikr yuritish jarayonlarining rivojlanishida psixologik qiyinchiliklarning yuzaga kelishi, kichik maktab yoshi davrining psixologik o'zgarishlari haqida fikr yuritiladi.

Kalit so'zlar: Maktab, o'quvchi, idrok, fazoviy idrok, idrok turlari.

Bolaning o'sishi, uning psixikasi va ongining taraqqiyoti, jamiyat a'zosi sifatida voyaga yetishi muayyan qonuniyatlarga bo'ysunadi. Kichik maktab yoshi davri 1-4 sinf o'quvchilarining yosh oralig'ini o'z ichiga oladi. Bu davrda bola psixikasida muayyan o'zgarishlar sodir bo'lishini kuzatish mumkin. Bolani birinchi bor maktab ostonasiga qadam qo'yishi bilan unda bir qator psixologik qiyinchiliklar yuzaga kela boshlaydi. Kichik maktab davrida bolaning birinchi bor maktab ostonasiga qadam qo'yishi unda o'quv faoliyatining boshlanishi hisoblanadi. Bu davrni bola uchun qiziqarli, ta'sirchan o'tkazish talab etiladi. O'quv faoliyati bolaning bilish jarayonlarining ixtiyoriy va barqaror xususiyatlarini, aql sifatlari va fikr yuritish jarayonlarining rivojlanishida psixologik qiyinchiliklarning paydo bo'lishiga sabab bo'ladi.

Kichik maktab yoshidagi o'quvchilarning barcha o'qish faoliyati qat'iy ravishda maqsadga muvofiqlashtirilgandir. Birinchidan, o'quvchilar o'qish, yozish, va hisoblash malakasini egallashlari, arifmetika, ona-tili, tarix, geografiya va tabiyatshunoslikdan geometriyaning elementar asoslaridan ancha katta hajmda bilimni orttirishlari kerak. Ikkinchidan, bolaning bilim darajasi va bilish qiziqishlari kengayadi hamda rivojlanadi. Uchinchidan bilim jarayonlarining taraqqiyoti, aqliy rivojlanishi yuzaga keladi. Faol mustaqil ijodiy faoliyat uchun qobiliyat tarkib topadi va nihoyat o'qishga bo'lgan yo'nalish, o'qishga nisbatan ma'suliyatli munosabat hissi tarkib topa boshlaydi. Kichik maktab yoshidagi o'quvchilarning bilim jarayonlari va ularning faoliyatida bir qator o'zgarishlarni kuzatish mumkin: Jumladan, bola idrokining o'tkirligi, sofligi bilan farq qiladi. Kichik maktab yoshidagi o'quvchilar diqqatining asosiy xususiyati sifatida esa uning ixtiyoriy zaifligini keltirish mumkin. Shuningdek, aynan shu yoshda diqqatni iroda kuchi bilan moslash va uni boshqarish imkoniyati cheklangan bo'ladi. Kichik maktab yoshidagi o'quvchilarda xotira jarayoni haqida so'z yuritadigan bo'lsak, bu davrda so'z mantiq xotirasining va ma'nosiga tushunib esda olib qolishning roli va uning salmog'i kuchayadi, tartibga solish imkoniyatlariga bo'ladi. Birinchi signal sistemasi faoliyatining nisbatan ustunligi tufayli kichik maktab yoshidagi o'quvchilarda so'z mantiq xotirasi deb atalgan xotiraga qaraganda ko'rgazmali-obrazli xotira ko'proq rivojlangan bo'ladi. Kichik maktab yoshidagi o'quvchilar qoida va tushuntirishlarga qaraganda konkret ma'lumotlarni, voqeliklarni, qiyofalarni narsalarni va faktlarni yaxshi tez esda olib qoladilar va xotiralarida mustahkam saqlaydilar. Xayol bilish faoliyatida esa o'quvchining xayoli uning o'quv faoliyatining ta'siri va talablari bilan tarkib topadi. SHuning bilan bir qatorda bevosita taassurotlar (muzeylarga sayohat, kartinalarni ko'rish, ekskursiyalarga borish, maktab yer uchastkasida ishlash va boshqalar) ham xayolni rivojlantiradi.

Kichik maktabgacha yoshdagi bolalar tomonidan adabiyotni idrok etishning o'ziga xos xususiyati badiiy asarni tushunishning bolaning bevosita shaxsiy tajribasiga chambarchas bog'liqligidir. Bolalarning hayotiy g'oyalari bilan mos keladigan adabiy faktlar ular tomonidan oson va to'g'ri tushuniladi. Tajribaga zid bo'lgan, unga to'g'ri kelmaydigan faktlar ko'pincha noto'g'ri tushuniladi. Belgilarning yonma-yon kelishi beixtiyor baholashga olib keladi, bu bola

uni qayta hikoya qilish to'qimalariga kiritadi. Adabiy asarlarni tinglab, bolalar, birinchi navbatda, eng oson idrok qilinadigan aloqalarni o'rnatadilar, bunda voqealar bir-birini aniq kuzatib boradi va keyingisi avvalgisidan mantiqiy ravishda keladi. Syujetning bunday qurilishi maktabgacha yoshdagi bolalarga o'qiladigan va aytiladigan ko'pgina ertaklarga xosdir ("Teremok", "Iroda va echkilar", "Gingerbread", "Sholg'om" va boshqalar).

Agar voqealarning to'g'ridan-to'g'ri aloqasi uzilib qolsa va syujet jarayonida yashirin reja paydo bo'lsa, bu idrokni sezilarli darajada murakkablashtiradi va ba'zan asarni noto'g'ri tushunishga olib keladi. Masalan, bolalar juda oddiy "Masha va ayiq" ertakining mazmunini har doim ham aniq tushuna olmaydi. O'qituvchilar va psixologlarning tadqiqotlari shuni ko'rsatdiki, ko'plab bolalar qiz Mashenkaning yashirin ma'nosini tushunmaydilar va shuning uchun ertak qahramonlarining ba'zi voqealari va harakatlarini noto'g'ri tushunishadi. Uni qayta hikoya qilib, bolalar Masha ayyorlikka murojaat qiladigan epizodlarni qoldirib, syujetni "to'g'rilaydilar". Qayta hikoya qilish sxemasi ko'pincha quyidagicha: Masha ayiqning oldiga boradi - pirog pishiradi - pirolar solingan qutiga o'tiradi - ayiq uni bobosi va buvisiga etkazib beradi. Ko'ramizki, bolalar o'zlarining qayta hikoyalarida asosiy ziddiyatni istisno qiladilar va butun hikoya asl nusxaga mutlaqo mos kelmaydigan xarakterga ega bo'ladi. Bolalarda syujetda bir nechta hikoyalar ("Tulki va bo'ri", "Mushuk, xo'roz va tulki", "Echki Dereza" va boshqalar) mavjud bo'lgan ikki qismli kompozitsiyali ertaklarni idrok etishda ma'lum bir qiyinchilik yuzaga keladi. Odatda bola ertakning faqat bitta hikoyasini (qismini) ushlaydi va takrorlaydi. bu holda, tayanch ko'pincha birinchi qismga va epizodlarga ko'proq mazmunan yoki bolalarga tanish bo'ladi. Hozirgi globallashuv jarayonlari va fan-texnika sohasidagi ilg'or tadqiqotlar ijtimoiy soha vakillarining zimmasiga shaxsning jamiyat talablari bilan uyg'un rivojlanishi va faol bilish motivatsiyasini qaror toptirish bilan bog'liq zaruriy vazifalarni yuklaydi. Bunday hollarda jamiyat ijtimoiy rivojining ilmiy asoslangan istiqbolli rejasini tuzib, uning ustuvor yo'nalishlarini belgilab olish hal qiluvchi ahamiyatga ega.

Jamiyatning ijtimoiy-iqtisodiy qayta qurilishi yangi hayotiy muammolarni samarali va g'ayrioddiy hal etish qobiliyatiga ega bo'lgan ijodkor faol shaxsning shakllanishini talab etmoqda. Shu bilan bog'liq ravishda zamonaviy jamiyat oldida turgan muhim vazifalardan biri o'sib kelayotgan yosh avlodning ijodiy imkoniyatlarini rivojlantirishdan iborat. Bu esa o'z navbatida barcha bilish jarayonlarini psixologik qonuniyatlarini hisobga olgan holda ta'lim sohasini takomillashtirishni talab etadi.

Kichik maktab yoshidagi o'quvchilar tafakkuri ta'lim jarayonida juda katta o'zgarishlarga uchraydi. Mashhur psixolog L.S.Vigotskiy to'g'ri ko'rsatib o'tganidek, idrok va xotira maktab ta'limi boshlanishi oldidan anchagina taraqqiyot yo'lini bosib o'tgan bo'ladi, kichik maktab yoshidagi davrda esa intellekt (aql) jadal taraqqiy etadi. Tafakkurning rivojlanishi idrok va xotirani sifat jihatdan qayta o'zgarishga, ularni ixtiyoriy va boshqariladigan jarayonga aylanishga olib keladi. Vigotskiyning ko'rsatishicha, maktab yoshiga bola idrok va xotira funksiyasiga nisbatan kuchsiz intellekt funksiyasi bilan qadam qo'yadi. Biroq intellekt shunday rivojlanadiki, na xotira va na idrok bunday rivojlanishni o'z boshidan kechirmaydi.

Bola xususan 7 - 8 yoshlik davrida konkret narsa va hodisalarning ko'rgazmali xususiyatlari va sifatlariga asoslanib, odatda konkret kategoriyalar bilan fikr yuritadi. Ayrim izohlar bilan mashhur shveytsariyalik psixolog J. Piajening 7-10 yoshdagi o'quvchilar asosan konkret operatsiyalar bosqichida turadilar. Ana shu bosqichda bevosita, tajribadan olingan xususiyatlar sistemalashtirilishi mumkin, degan fikrlariga qo'shilish mumkin. Ammo, o'ylaymizki, kichik maktab yoshi davrining oxiriga kelib, to'g'ri tashkil qilingan ta'lim jarayonida o'quvchilar keyingi bosqichga, ya'ni umumlashtirish va abstraktsiyalashtirish qobiliyati taraqqiyotining ma'lum darajasi bilan bog'liq bo'lgan formal operatsiyalar bosqichiga o'tishga qobildirlar. IV sinflarning yangi programmalari ana shunga mo'ljallangan. IV sinf programmasida o'quvchilarning yangi material bilan tanishib, mustaqil mulohaza

yuritishlari va xulosa chiqarishlari, faktlarni solishtirib ko'rishlari, taqqoslashlari va analiz qilishlari, juz'iy hamda umumiy topishlari, oddiy qonuniyatlarni belgilashlari ko'zda tutilgan.

Rus psixologlarining tadqiqotlarida kichik maktab yoshdagi bolalarda qabul qilishning ikki turi; analitik va sintetik turlari ajratilgan. Analitik turda diqqat e'tibor alohida mayda - chuydalarga qaratiladi. Sintetik turda umumiy yaxlit holda qabul qilinadi. Ikkala turni bir-biriga qarama - qarshi qo'yish psixologiyada hozirgacha saqlanib keldi. Ammo turli yo'nalish vakillari buni shunday ta'riflaydilar. Differensial psixologiya uchun perseptiv usullarni farqlash muhimdir, chunki bu barcha bolalarda bir xil emas. Bu turdagi individual xususiyatlar bolada umrbod o'zgaras bo'lib qolmaydi, ular ontogenez jarayonida rivojlanadi, nafaqat rivojlanish jarayonida balki pedagogik mashqlar, pedagogik ta'sirlar orqali o'zgarib boradi. Kichik maktab yoshdagi bolalarda mashg'ulotlar jarayonida namoyon bo'ladigan tafakkurga xos bo'lgan uslubni o'rganish maqsadida A.A. Alekseeva va L.A. Gromovalar tomonidan ishlab chiqilgan tafakkur uslubini aniqlash so'rovnomasi o'tkazilganda, bolalarning 8,7 % sintezatorlik, 8,7 % idealistik, 8,7 % pragmatiklik, 56,5 % analitiklik, 17,4 % da realistlik uslubining ustunligi aniqlandi. Bolalarning axborotlarni qabul qilishlari bilan tafakkur uslublari o'rtasidagi korelyatsion koeffitsenti Pirson formulasi orqali o'rganilganda, analitiklik uslubi bilan bilish jarayonlarini rivojlanish ko'rsatkichlari o'rtasida ijobiy aloqalar borligi aniqlangan.

Axborotlarni qayta ishlab chiqish tezligini an'anaviy taxistostopik usul va ko'z harakatini o'lchash zamonaviy muolajasi yordamida aniqlash mumkin. Taxistaskopik tajaribalarda insonlarda bir xil sharoit va bir xil vaqt ichida axborot qabul qilish va qayta ishlash qobiliyati har xilligi kuzatilgan[3]. Axborotni qayta ishlash tezligi va sifatini o'rganishning ikkinchi metodik uslubi bu ob'ektlarni ko'rib chiqish va matnlarni o'qish paytida amalga oshiriladigan ko'z harakatlarni o'lchash va belgilab qo'yishdir. Axborotlarni qabul qilish qayd etish paytida sodir bo'ladi. SHuning uchun fiksatsiyalar davomiyligini o'lchash axborot qabul qilishga qancha vaqt kechishini aniqlashga imkon beradi. Ma'lumki, jismni ko'rgazmali tahlil qilish kuzatuvchining bilimi, tajribasi va kuzatishlariga bog'liq. Rus psixologlari tomonidan kuchli va kuchsiz asab tizimiga ega bo'lgan bolalarni o'yin faoliyatida kuzatilganda nigohni fiksatsiya qilish davomiyligi va qaror qabul qilishdagi vaqtda farq borligini aniqlaganlar. Kuchsiz asab tizimiga ega bo'lgan bolalar kuchlilariga qaraganda nigohlarini tez va uzoq to'xtatib turishgan, qarorni sekinroq qabul qilishgan, raqiblarning figuralariga emas, o'z figuralariga ko'proq e'tibor berishgan. Kuchli asab tizimiga ega bo'lgan bolalar bir fiksatsiyada juda ko'p axborot qabul qilishgan, o'yinning keyingi holatiga ahamiyat berishgan. Faol qidiruv axborotini amalga oshirgan.

Narsalarni bolalar tomonidan tartibga solish guruhlash bo'yicha kuzatilganda ikki faza aniqlangan.

1. Axborot qidirish fazasi - bunda materialni ko'rib chiqish amalga oshiriladi va uni turlash va toifali tartibga solish rejasi tuziladi.

2. Tuzilgan rejalar asoslanadi va tekshiriladi. Ammo, differensial psixologik nuqtai - nazaridan qaraydigan bo'lsak, biror individual farqlar aniqlanadimi? degan savolga javob berishimiz kerak. Albatta bunday farqlar mavjud. Impulsiv va refleksiv bolalarning har xil xulqlari aniqlanganligini aytish mumkin. Bunda impul'siv bolalar "O'xshash jismlarni topish" kabi topshiriqlarga duch kelganda juda tez javob topadilar. Ammo ko'p xatolarga yo'l qo'yadilar. Refleksiv bolalar esa xuddi shunday topshiriqqa ancha ko'p vaqt sarflaydilar. Ammo xatolari kam bo'ladi yoki umuman bo'lmaydi.

Bolalarda fazoviy yo'nalishni rivojlantirish.

Bolaning fazoviy funksiyalarining zamonaviy shakllanishi, ularning kognitiv faoliyat bilan chambarchas bog'liqligi va maktabning o'ziga xos ko'nikma va malakalarini rivojlanishi ilmiy -nazariy tadqiqotlarda bir necha bor muhokama qilingan.

Ma'lum bo'lishicha, fazoviy funksiyalarning etishmasligi matematika bo'yicha o'quv materiallarini o'zlashtirishda 47%, rus tilida materiallarni o'zlashtirishda 24% va yozish ko'nikmalarini shakllantirishda qiyinchiliklarni, 16% o'qishni o'rgatishdagi qiyinchiliklarni keltirib chiqaradi.

Oddiy xatolar boshlang'ich maktab o'quvchilarining fazoviy farqlanishi:

Matematikada - raqamlarning noto'g'ri yozilishi, misollarni daftarga yozishni nosimmetrik tartibga sola olmaslik, o'lchash paytida ko'zdagi xatolar;

Maktubda - daftardagi harflar va satrlarni o'zaro bog'lay olmaslik, shu kabi harflarning yuqori va pastki qismini aralashtirish, oyna xatolari;

Oddiy xatolar Boshlang'ich maktab o'quvchilarining fazoviy farqlanishi:

Matematikada - raqamlarning noto'g'ri yozilishi, misollarni daftarga yozishni nosimmetrik tartibga sola olmaslik, o'lchash paytida ko'zdagi xatolar;

Maktubda - daftardagi harflar va satrlarni o'zaro bog'lay olmaslik, shu kabi harflarning yuqori va pastki qismini aralashtirish, oyna xatolari;

O'qishda-ravon o'qishga o'tishni, shakli o'xshash harflarni farqlashni qiyinlashtiradigan chiziqlar farqlanadigan bo'shliqlar tor doirasi;

Chizishda - kuzatish paytida ko'zdagi xatolar, rasmni varaqning bo'sh joyiga joylashtira olmaslik, rasmdagi nisbatni o'zlashtirishda qiyinchiliklar;

Jismoniy tarbiya fanida - noto'g'ri harakat yo'nalishi, harakatning bir yo'nalishidan boshqasiga o'tishda qiyinchilik.

Xulosa shuki, axborot qabul qilish tezligidagi individual farqlar, o'tkazilgan farqlarning aniqligidagi, qaror qabul qilishda bola uchun kerak bo'ladigan axborotlarning sonidagi va ahamiyatidagi farqlar aniqlandi.

Xulosa o'rnida shuni ta'kidlash kerakki maktabgacha yosh davridagi bog'larning idrok xotira tafakkur va boshqa bilish jarayonlarini yanada rivojlantirish va ularni kasbga yo'naltirish haqida bir qator ishlar olib borilmoqda. O'zbekiston Respublikasida ta'lim tizimini yanada rivojlantirish va yoshlarni kasbga yo'naltirish haqida bir qator qonunlar va farmoyishlar qayd etilgan. Bundan tashqari yoshlarga ta'lim tizimida ko'pgina imkoniyatlar berilmoqda. Ular bundan oqilona foydalanishi va yurtga o'z hissalarini qo'shishi lozim. Ular ham kelajak avlodga ta'lim tizimi haqida tushunchalar berishi kerak.

Foydalanilgan adabiyotlar ro'yxati:

1. Nishanova Z. Qarshiyeva D. Atabayeva N. Qurbonova Z. "Psixodiagnostika va eksperimental psixologiya" Toshkent, 2014;
2. Xaydarov F.I. Xalilova N.I "Umumiy psixologiya" Toshkent, 2010
3. Nishonova Z. Alimova G. "Bolalar psixologiyasiva uni o'qitish metodikasi" T:2006y
4. Voxidov M. "Bolalar psixologiyasi" T: O'qituvchi. 1982 y.
5. Davletshin M.G. "Umumiy psixologiya". T:TDPU, 2002.
6. G'oziyev E.G'. "Ontogenez psixologiyasi". – T:Noshir. 2010.
7. Davletshin M.G, Do'stmuhammedova Sh.A., Mavlonov M.M., To'ychiyeva S.M., "Yosh va pedagogik psixologiya" T. TDPU, 2004
8. Umarova F. " Bola shaxsini rivojlantirishga yo'naltirilgan ta'lim". T: 2012
9. L.Beknazarova. " Ijtimoiy-psixologik trening". Toshkent 2016.
10. Nishonova.Z.T. "Psixik taraqqiyot diagnostikasi". Toshkent Nizomiy nomli TDP

PSIXOLOGIK XUSUSIYATLARI

**O'ralova Dinora Aliboy qizi
Termiz Davlat Pedagogika instituti talabasi**

Annotatsiya: Ushbu maqolada suitsidning qanchalik global muammoligi, dunyo bo'yicha foizlarda ko'rinishi va psixologik sabablari ko'rsatib o'tilgan. Shu bilan bir qatorda suitsidning oldini olish va bunday holatlar takrorlanmasligi uchun psixologik yechimlar va tavsiyalar berib o'tilgan. Va bir qatorda o'smirlik davriga umumiy tavsif berib o'tilgan.

Kalit so'zlar: suitsid, suitsident, zo'ravonlik, ziddiyat, o'smirlik, o'spirinlik.

Asosiy qism. O'zini o'ldirish, xudkushlik yoki suitsid (lotincha: sui caedere) o'z hayotiga o'z ixtiyori bilan chek qo'yishdir. O'zini o'ldirishlikka jamiyatning munosabati din, sha'n hamda hayot ma'nosi mavzulariga aloqador bo'lib kelgan. Aksar dinlar, masalan, Yahudiylik, Xristianlik, Islom, Buddizm, Hinduizm kabilar o'zini o'ldirishi qoralashadi va gunoh deb baholashadi; biroq ba'zi islomiy va xristian sektalar xudkush bomba hujumlarini oqlashadi, ularni bajarganlarga shahid statusini va'da etishadi. Yaponiyadagi samuraylar davrida esa o'zini o'ldirish o'z sha'nini himoya qilish maqsadida bajarilgan va ijobiy baholangan. Shuningdek urush vaqtida kamikazelik harbiy qahramonlik deya ko'rilgan.

O'zini o'ldirish jamiyatda hamon qattiq qoralanadi; biroq bedavo kasallikka chalingan bemorlarning tibbiy yordamni qabul qilmay qo'yish yoki evtanaziyani tanlash huquqi bahs ostidadir.

Zamonaviy tibbiyot odatda o'zini o'ldirishni ruhiy nosog'lomlikka yo'yadi va bunday kishilarga ruhiy yordam ko'rsatilishi zarur, deb hisoblaydi.

Dunyoda har yili millionga yaqin odam o'zini o'ldiradi, 10-20 millionta xudkushlikka omadsiz harakat bo'ladi. Rossiyada har yili 60 000 AQShda taxminan 30 000 Yaponiyada 30 000 dan ziyod va Xitoyda 250 000 nafar kishi xudkushlik oqibatida vafot etadi.

Dunyoda har 40 soniyada bitta suitsid sodir bo'ladi. Bir yilda 700-800 ming odam o'z joniga qasd qilishdan vafot etadi. Bu raqam yuzminglab urinishlarning "muvaqqiyatli" yakunlangan yigirmadan bir qismi, xolos. Suitsid oila va jamiyat hayotiga jiddiy ta'sir qiladigan, marhumning yaqinlari uchun uzoq muddatli salbiy oqibatlarni yetaklab keladigan fojia. Jahon sog'liqni saqlash tashkiloti (JSST) ma'lumotlariga ko'ra, 2019-yili 15-19 yosh oralig'idagi o'limlarning har to'rtinchi sababi o'zini o'ldirish bo'lgan.

O'rin	Mamlakat	Yil	Erkaklar	Ayollar	Jami
1.	Litva	2003	74.3	13.9	42.1
2.	Rossiya	2002	69.3	11.9	38.7
3.	Belarus	2003	63.3	10.3	35.1
4.	Qozog'iston	2002	50.2	8.8	28.8
5.	Sloveniya	2003	45.0	12.0	28.1
6.	Vengriya	2003	44.9	12.0	27.7
7.	Estoniya	2002	47.7	9.8	27.3
8.	Ukraina	2002	46.7	8.4	26.1
9.	Latviya	2003	45.0	9.7	26.0
10.	Yaponiya	2002	35.2	12.8	23.8

1-rasm. Bir yilda bo'ladigan xudkushliklar miqdori.

Bugungi kunda amalga oshirilayotgan choralar tarkibida, xususan o'smirlarning ta'lim jarayonidagi faolligini oshirish, shaxslararo munosabatlarga kirishishda empatiya hissini rivojlantirish, shaxs sifatida o'zini to'g'ri baholash, jamiyatda o'zo'rnini topishida yordam berish hamda axloqiy ko'nikmalar shakllantirishining psixologik mexanizmlarini takomillashtirish dolzarb masalalar hisoblanadi.

O'zbekistonlik psixologlardan E.G.G'oziyev, N.G.Kamilova, G.Q.To'laganova, B.M.Umarov kabi olimlarning izlanishlarida bolalik va o'smirlik davridagi psixik xususiyatlarni o'rganishga qaratilgan tadqiqotlar o'tkazilgan bo'lib, ularda asosiy e'tibor deviant xulq-atvor, xarakter aksentuatsiyasi, bolalar va o'smirlar suitsidi, o'z-o'ziga baho berish va nazorat qilish muammolariga qaratiladi.

Inson onogenizida o'smirlik balog'atga etish davri bo'lib, yangi xislar, sezgilar va jinsiy xayotga taalluqli chigal masalalarning paydo bo'lishi bilan xam xarakterlanadi. O'z davrida L.S.Vigotskiy bunday holatni psixik rivojlanishdagi krizis deb nomlagan. O'smirlik yoshida ularning xulq-atvorigaxos bo'lgan alohida xususiyatlarni asosan jinsiy yetilishning boshlanishi bilan izohlab bo'lmaydi. Jinsiy yetilish o'smir xulq-atvoriga asosiy biologik omil sifatida ta'sir ko'rsatib, bu ta'sir bevosita emas, balki ko'proq bilvositadir. O'smirlik davriga ko'pincha so'zga kirmaslik, o'jarlik, tajanglik, o'z kamchiliklarini tan olmaslik, urushqoqlik, yig'loqilik, kabi xususiyatlar xos. O'smirlar va bolalar psixikasining yosh davrlarida o'ziga xos xususiyati mavjud bo'lib adabiyotlarda emotsional yetuk emaslik, kattalar avtoritetiga bo'ysunish, ishonuvchanlik, jinsga oid munosabatlar haqida xabardorligi va hayotiy tajribasining yetarli darajada emasligi, boshqa insonlarni mavjud harakatlarini oldindan ayta olish va murakkab vaziyatlarda tanqidiy hamda to'liq baholay olmaslik kabi sifatlar namoyon bo'ladi.

Bolalar kattalar singari bir maromda rivojlanmaydi, shuningdek, ijobiy va salbiy psixologik xususiyalar, nisbatan barqaror va tinch osoyishta kechadigan davrlar mavjud. Kattalarga nisbatan xulq-atvoridagi ijobiy va salbiy munosabatning paydo bo'lishi, negativizm singari nohush xulq-atvor alomatlari o'z-o'zidan kelib chiqadigan bevosita jinsiy yetilish tufayli poydo bo'ladigan belgilar bo'lmay, balki ular bilvosita ta'sir ko'rsatadigan o'smir yashaydigan ijtimoiy shart-sharoitlar vositasi orqali, uning tengdoshlari, turli jamoalardagi mavqei tufayli, kattalar bilan munosabati, maktab va oilasidagi o'rni munosabatlari sababli yuzaga keladigan xarakter belgilaridir. Mana shu ijtimoiy sharoitlarni o'zgartirish yo'li bilan o'smirlarning xulq-atvoriga to'g'ridan-to'g'ri ta'sir ko'rsatish mumkin. Ular tashqi ta'sirlarga va xissiyotlarga juda beriluvchan bo'ladilar. Shuningdek ularga mardlik, jasurlik, tantiqlik kabi psixologik sifatlar ham xosdir. Tashqi ta'sirlarga beriluvchanlik o'smirde shaxsiy fikrni yuzaga kelishiga sabab bo'ladi, lekin bu shaxsiy fikr aksariyat hollarda asoslanmagan bo'ladi. Shuning uchun ham ular ota-onalarning, atrofdagi kattalarning shuningdek, ustozlarning to'g'ri yo'lni ko'rsatishlariga qaramay o'z fikrlarini o'tkazishga harakat qiladilar. Juda ko'p o'smirlar bu davrda chekish hamda spirtli ichimliklarga qiziqib qoladilar. Bugungi kunda internet materiallarini tushunish yoki anglamasdan undan foydalanishga harakat qilishadi. Bu holatda chekuvchi, ichuvchi singari yangi rolda o'zini normal, qulay his qiladi. Bunday holatlarga tushgan o'smir juda tashvishga tushadi va undakrizis holati yuzaga keladi. Bu krizis o'smirning ma'naviy o'sishi psixikasidagi o'zgarishlariga ham bog'liqdir. Bu davrda bolaning ijtimoiy mavqei o'zgaradi, o'zining yaqinlari, do'stlari, tengdoshlari bilan yangi munosabatlar yuzaga keladi. Lekin eng katta o'zgarish uning ichki dunyosida yuzaga keladi. Ko'pgina o'smiryoshi davridagi maktab o'quvchilarida o'zidan qoniqmaslik holati kuzatiladi.

Shuningdek, o'zi xaqidagi mavjud fikrlarining bugun unda sodir bo'layotgan o'zgarishlarga to'ri kelmayotganligi o'smirni asabiylashishiga olib keladi. Bu esa o'smirde o'zi xaqida salbiy fikr va qo'rquvni yuzaga keltirishi mumkin. Bunday o'smirdagi o'zgarishlarni uchun atrofdagilar, kattalar, shuningdek ota-onasiga qarshi chiqayotganligini anglay

olmayotganligi tashvishga soladi. Maxsus ijtimoiy psixologik adabiyotlarda hayotga chidamli, irodali iborasi mavjud. Bu iboraga taalluqli bo'lgan salbiy-xulq atvor larning paydo bo'lishi o'smir davridagi bolalardagi og'ir iztirob noqobiloila, spirtli ichimliklarni iste'mol qiluvchi otanalar, shavqatsiz kaltaklash, tabiiy ofat, kambag'allik, oiladardagi ajrim xolatlari kabilar ularni psixik rivojlanishiga salbiy ta'sir etadi. Bu borada o'smirlarning ota-onasi, kattalar bilan qiladigan muloqoti asosan ularning katta bo'lganlik hissi asosida tuzilganligi sababli qo'llab - quvvatlashlariga ehtiyoj sezadilar. Ota onalar bilan faoliyat o'smiringa kattalarni yaxshiroq tushinishlari uchun yordam beradi. O'smir o'zida bo'layotgan o'zgarishlar, uni tashvishga solayotgan muammolar xaqida kattalar bilan bo'lishishga katta extiyoj sezadi, lekin buni xech qachon birinchi bo'lib o'zi boshlamaydi. O'smir o'ziga nisbatan yosh bolalardek qilinadigan muomila -munosabatiga qattiq norozilik bildiradi. O'smirlar muloqoti nihoyasida o'zgaruvchanligi bilan xarakterlanadi. Qayd etib o'tilgan yo'nalganlik albatta kattalarning ham muloqot va munosabatda mavjud, lekin ular kattalarnikidan o'z emotsionalligi bilan farqlanadi. Tengdoshlari, shuningdek sinfdoshlari guruhida o'smir o'zining kelishuvchanlik xususiyati bilan namoyon bo'ladi. O'smir yoshidagi o'quvchilarda «Biz» hissining shakllanishiga yordam beradi va uning ichki holatini mustahkamlaydi. O'smir yoshdagi bola uchun do'st tanlash juda katta ahamiyatga ega. O'smirlik davrida do'st juda qadimli hisoblanadi. Do'stlar doimiy ravishda ruhan, qalban yaqin bo'lishga extiyoj sezadilar. Bu extiyoj o'smir do'stlarning so'rashishi va ko'rishishlarida ko'rinadi. Ko'pgina ana shunday juda yaqin munosabatlar, umumta'lim maktabi o'smir yoshi o'quvchilarining shaxs bo'lib shakllanishdagi, birgalikdagi xarakatlarini o'zi inson qalbida va xotirasida birumrga saqlanib qoladi.

O'z joniga qasd qilish hodisasini ilmiy jihatdan tadqiq qilishga XIX asrning XX asrning boshlaridan boshlab kirishila boshlandi. Bunga birinchidan, butunlay dunyo miqyosida o'z joniga qasd qilish hodisasining ortib borayotganligi sabab bo'lgan bo'lsa, ikkinchidan suitsid muammosini o'rganishga bag'ishlangan qator ilmiy tadqiqotlarning yuzaga kelishi bu muammoni har tomonlama o'rganishga turtki bo'ldi. Asrimizning boshlarigacha bo'lgan davrda o'z joniga qasd qilish hodisasini o'rganish bir qancha yo'nalishlar bo'yicha olib borilgan bo'lib, bu yo'nalishlarning deyarli barchasi suitsidni tushuntirishda bir yoqlamalikka asoslangan nazariyalarni o'rtaga tashlaydi. Masalan, suitsidni o'rganishning sotsiologik yo'nalishdagi nazariyasi namoyondalari (asoschisi E.Dyurkgeym) o'z joniga qasd qilish xulqi faqatgina ijtimoiy muhit ta'siri natijasida yuzaga keladi deb hisoblab, suitsidial xulqning keltirib chiqaruvchi boshqa (psixologik, patologik, biologik) omillarni ko'ra bilmaydilar. Bu yo'nalishning asoschisi hisoblangan E.Dyurkgeym o'zining 1897 yilda chop etilgan "O'zini-o'zi o'ldirish" nomli asarida "O'z joniga qasd qilish psixik yoki organik kasalliklar natijasida bo'lmay, balki shaxsning jamiyatdagi ijtimoiy munosabatlarining izdan chiqishi yoki buzilishi mahsulidir"; - deb ta'kidlaydi. Uning fikriga ko'ra suitsidni yuzaga keltiruvchi va sabablarni shaxsning ruhiy va individual psixologik xususiyatlaridan emas balkim, jamiyatdan, undagi ijtimoiy muhitdan izlash kerakdir. Uning ta'kidlashicha o'z joniga qasd qilish ijtimoiy hodisa bo'lib, uning miqdori har bir jamiyatda individga ta'sir qiluvchi "jamo" kuchi bilan boshqariladi va bu kuchning faolligi jamiyatda amal qiladigan institutlar (oil, davlat, partiya va boshq.) tili bilan belgilanadi. Ya'ni suitsid ko'lami ijtimoiy tizimning "noinsoniy"strukturasi bilan bog'liqdir.

Rossiyada suitsidni tadqiq qilishning sotsiologik yo'nalishi bo'yicha qator ilmiy izlanishlar olib borildi. Jumladan, M.N.Fenomenov o'z tadqiqotlarida suitsidial urinish sabablarini E.Dyurkgeym ta'kidlaganidek, "ijtimoiy institutlardan emas balki, mamlakatda hukm surayotgan ichki nosog'lom muhit va insoniy munosabatlar nosog'lomligidan izlash o'rinlidir deb ko'rsatadi. Ijtimoiy inqiroz deydi u, eski hayot tarzining yaratilishiga imkoniyat tug'diradi". Bu o'rin almashish insonlar jamoasiga ham tegishli bo'lib, keksalar o'rniga yangi

avlodning kelishini taminlaydi". Bu davr oraliqida deydi Fenomenov, - "suitsid ba'zan ko'payishi, ba'zan esa kamayishi mumkin". M.N.Fenomenov fikrlarini tahlil qilib ko'radigan bo'lsak muallif, suitsid bir tomondan tabiiy hodisa bo'lsa, ikkinchi tomondan shaxsning individual psixologik xususiyatlari, ruhiy kechinmalari va ijtimoiy muhit o'zgarishlarini insonlar tomonidan ruhiy qabul qilinishiga, ya'ni ijtimoiy muhit voqea - hodisalariga bog'liqdir degan fikrni ilgari surganligining guvohi bo'lamiz.

Suitsidni o'rganishning sotsiologik yo'nalishi tarafdorlari garchand suitsidni tushuntirishda bir yoqlamalikka berilgan bo'lsalarda biroq, suitsidni tahlil qilish va uning oldini olish borasida qator qimmatli fikr va mulohazalarni ilgari suradilar. Xususan, bu yo'nalishning asoschisi E.Dyurkgeym o'zigacha bo'lgan davrdagi suitsid muammosiga bag'ishlangan barcha nazariy va amaliy tadqiqotlarni bir tizimga solib, suitsid muammosiga ilmiy ta'rif berishga harakat qiladi. E.Dyurkgeymning "suitsid ijtimoiy hodisa bo'lib, hayotdan ketishga qaratilgan, anglanilgan, qasddan qilingan xatti-harakatlar" degan tushunchasi o'z davrida suitsid ruhiy nosog'lomlik mahsulidir degan ta'limotga qattiq zarba beradi. Biroq, E.Dyurkgeym qarashlarida suitsidning talqin qilishda ijtimoiy ustunlik qilganligi tufayli uni bir yoqlamalilikka ayblashadilar. Suitsidni huquqiy tadqiq qilish borasida ham qator ilmiy tadqiqot ishlari olib borilgan bo'lib, ularda suitsidni xuquqiy jihatdan talqin qilishga harakat qilinadi. Suitsidni huquqiy jihatdan tadqiq qilishga bag'ishlangan tadqiqotlar orasida M.N.Gernet ilmiy izlanishlarini alohida ta'kidlash o'rinlidir. Muallifning ko'p yillik kuzatishlarini o'z ichiga olgan "Moralnaya statistik" (ahloqiy statistika) nomli asari bu sohadagi dastlabki yirik asarlaridan biri sifatida maydonga keldi. Shuningdek N.I.Zagorodnikov suitsidni jinsiy javobgarlikka tortish nuqtai nazaridan tadqiq qilib, suitsid bira to'la ikki jinoyatni - qasddan qilinganlar og'ir tan jarohati yetkazish va ehtiyotsizlik tufayli sodir etilgan o'limni keltirib chiqaradi deb ko'rsatadi.

Suitsidni psixologik jihatdan tadqiq qilishga bag'ishlangan tadqiqotlarni tahlil qilib ko'radigan bo'lsak, ulardan affektiv holatlarning suitsidga ta'siri, shaxs xulq atvoridagi o'zgarishlar, ruhiy tushkunlik va ruhiy kechinmalarining suitsidal xulqning kelib chiqishi o'rni kabilar tahlil qilinganligining guvohi bo'lamiz. Suitsidni psixologik jihatdan tadqiq qilish yuzasidan qator tadqiqotchilar samarali ilmiy izlanishlar olib borishdi. Bu yo'nalishdagi tadqiqotlarda suitsidal xulqning kelib chiqishiga shaxsning individual psixologik va mijoz turlarining ta'siri hamda suitsidning psixologik ma'nosi kabilar o'rganildi. Biroq, suitsidni o'rganishning boshqa nazariyalari singari psixologik nazariya tarafdorlari ham suitsidni tushuntirishda bir yoqlamalikka berilganliklari kuzatiladi. Natijada suitsidning psixologik ma'nosini aniqlash va psixologik asoslashda qator noaniqliklarga yo'l qo'yadilar. Xususan, ular suitsidal xulqning psixologik mexanizmlarni izohlashga harakat qilsalarda, biroq suitsidal xulqning ruhiyat sog'lomlik va nosog'lomlik holatlariga bog'liqligi masalasini tahlil qilishda chalkashliklarga yo'l qo'yadilar.

Xulosa. Insonga quloq tutish orqali uning hayotini saqlab qolish mumkin! Agar siz o'z joniga qasd qilmoqchi bo'lgan birorta odamni bilsangiz yoki "unda suitsidga moyillik bor" degan gumonda bo'lsangiz, u holda, hayotini saqlab qolishda unga yordam berishingiz mumkin, buning uchun shunchaki uning aytganlariga quloq tuting! O'zini o'ldirishga chog'langan odamlar ko'pincha "mening hech kimga keragim yo'q" mening boshqa ilojim yo'q" va "men haqimda hech kim qayg'urmaydi" debo'ylaydilar.

Odamlarni tinglash orqali ular bilan sodir bo'layotgan hodisalarga va sodir bo'lishi mumkin bo'lgan narsalarga befarq emasligimizni namoyon etamiz. Ota-onalar muassasa ma'muriyati yoki ijtimoiy markazlarga iloji boricha tezroq yordam so'rab, murojaat qilishlari kerak. Shuningdek, ta'lim muassasasi ma'muriyati va psixologi bunday o'quvchilarni doimiy ravishda kuzatib borishi hamda parasuitsidal holatdan to'la chiqib ketguncha ular bilan birga bo'lishi lozim.

Foydalanilgan adabiyotlar ro'yxati:

1. Nishanova Z. Qarshiyeva D. Atabayeva N. Qurbonova Z. "Psixodiagnostika va eksperimental psixologiya" Toshkent, 2014;
2. Xaydarov F.I. Xalilova N.I "Umumiy psixologiya" Toshkent, 2010
3. Nishanova Z. Alimova G. "Bolalar psixologiyasiva uni o'qitish metodikasi" T:2006y
4. Voxidov M. "Bolalar psixologiyasi" T: O`qituvchi. 1982 y.
5. Davletshin M.G. "Umumiy psixologiya". T:TDPU, 2002.
6. G'oziyev E.G'. "Ontogenez psixologiyasi". – T:Noshir. 2010.
7. Davletshin M.G, Do'stmuhammedova Sh.A., Mavlonov M.M., To'ychiyeva S.M., "Yosh va pedagogik psixologiya" T. TDPU, 2004
8. Umarova F. " Bola shaxsini rivojlantirishga yo'naltirilgan ta'lim".T: 2012
9. L.Beknazarova. " Ijtimoiy-psixologik trening". Toshkent 2016.
10. Nishanova.Z.T. "Psixik taraqqiyot diagnostikasi". Toshkent Nizomiy nomli TDP11. O'zbekiston faylasuflari milliy jamiyati .Toshkent2018 y.12. Goziyev E. Psixologiya. Toshkent. 2008 y13. Goziev E. Ontogenez psixologiyasi . Noshir taxriri ostida Toshkent. 2010 y14. Karimova V. Ijtimoiy psixologiya va ijtimoiy amaliyot. Toshkent.1999y 15. Tadjieva S.X., Sabirova D.G'. "Tanglik vaziyatida qolgan bolaga psixologik yordam ko'rsatish". T.: RBIMM, 2011 y. 142 b

MAKTABGACHA YOSHDAGI BOLALARNI BADIY ADABIYOT ASARLARIGA QIZIQTIRISHNING PEDAGOGIK-PSIXOLOGIK OMILLARI

Ostanayeva Zulfizar

Maktabgacha ta'lim pedagogikasi va psixologiyasi yo'nalishi talabasi,

Abdiyeva Fazilat Fayzulla qizi

**Nizomiy nomidagi TDPU Maktabgacha ta'lim
pedagogikasi va psixologiyasi kafedra o'qituvchisi**

Annatotsiya: Jahon miqyosida ilg'or texnologilar asosida maktabgacha yoshdagi bolalarni badiiy adabiyot asarlariga qiziqtirishning samarali usullariga oid bir qator izlanishlar olib borilmoqda. Shuningdek, oila va maktabgacha ta'lim tashkilotlari innovatsion hamkorligi natijasida maktabgacha yoshdagi bolalarni badiiy adabiyot asarlariga qiziqtirishda pedagogik-psixologik ta'sir ko'rsatishga ham alohida e'tibor qaratilmoqda. Bu esa maktabgacha ta'lim tashkilotlarida samarali mexanizmlarni tashkil etishni taqozo etadi. Maktabgacha ta'limning samarali mexanizmlarini joriy etish o'sib kelayotgan yosh avlodni ma'naviy-axloqiy va intellektual rivojlantirishni sifat jihatdan yangi darajaga ko'tarishning eng muhim sharti hisoblanadi. Shuningdek, o'quv-tarbiya jarayonida ta'limning innovatsion shakllari va usullarini qo'llashga ko'maklashadi. Mamlakatimizda ayni paytda vujudga kelgan shart-sharoitlar o'qish shakli, mazmuni va uni amalga oshirish mexanizmlarini qayta ko'rib chiqishni va bu jarayonga tegishli o'zgartishlarni kiritishni taqozo etmoqda.

Kalit so'zlar: adabiyot, ta'lim, jamiyat, pedagogic-psixologik, fan-texnika, inson, shaxs, bola

Yurtimizda bolalarga sifatli kitoblar yetkazib berish borasida ham bir qancha yangi loyihalar amalga oshirilmoqda. Natijada bolalar ko'ngliga tez va oson kirib boradigan kitoblar kun sayin ko'paymoqda. Yangi O'zbekiston bolalariga atalgan kitoblar hayot maydonining eng yuksak cho'qqisiga chorlab turadigan porloq mash'alaga o'xshaydi. Ularning har bir sahifasi farzandlarimizni izlanishga, intilishga, yangiliklar yaratishga chorlab va hamisha ilhomlantirib turadi.

Ta'lim-tarbiya ishlarini takomillashtirish, uni jahon andozalari darajasiga ko'tarish, fan sohasidagi yangiliklarni amaliy hayotga tatbiq etish muhim masalalardan biri bo'lib qolmoqda. Ayniqsa yosh avlodga ta'lim-tarbiya berish, ularda fan asoslariga nisbatan bilim, ko'nikma, malakalarni shakllantirish davlat siyosatining ustuvor vazifalaridan hisoblanadi. Bolaning 3 yoshdan 7 yoshgacha bo'lgan maktabgacha yoshi bolalik davrining katta bir qismini tashkil etadi. Asosan mana shu davrdan boshlab bolaning mustaqil faoliyatlari rivojlanadi hamda shaxsiy individul xususi-yatlari yani (shaxsiy fazilatlarini) tarkib topa boshlaydi. Rus pedagoglaridan P.F.Les Gaftning fikricha, insonning maktabgacha yoshidagi davri shunday birdavrki, ana shu davr mobaynida kelgusida qanday xarakter xislatlari paydo bo'lishi belgilanadi va axloqiy sifatlarining asoslari yuzaga keladi.

A.S.Makarenkbolalarni juda kichik davridan boshlab tarbiyalash zarurligi haqida gapirib, tarbiyaning eng muhim asoslari bolaning beshyoshgacha bo'lgan davri mobaynida yuzaga keltiriladi. Mana shu davrda qilingan butun tarbiya, tarbiya jarayonining 90% ini tashkil etadi, degan edi.

Maktabgacha yoshdagi bolalarning kitobga bo'lgan qiziqishni uyg'otish o'z navbatida ular shaxsiyati rivojiga ham ulkan darajada ta'sir etadi. Chunki har bir bola o'z shaxsiyat va dunyo qarashga ega. Shaxs kamoloti va uning taraqqiy etishida esa bevosita pedagogika hamda psixologiyaning o'rni o'rni beqiyosdir. Shuning uchun ham bolalarni kitob o'qishga qiziqtirishda pedagogik va psixologik omil muhim hisoblanadi. Kitob va kitobxonlik bola ong-tafakkurini teranlashtirib, qalbiga eng go'zal ezgu niyatlarni joylaydigan, ularni

yaxshiliklar olamiga yetak- laydigan ma'naviyat sarchashmasidir. Maktabgacha yoshdagi bolalarda endigina narsalarni idrok etish, fikrlash tasavvur etish shakllanib boradi. Ular kitoblardagi qahramonlarning qiziqarli qiliqlari, kulgili voqea va hodisalarni tasodiflarni ko'p-roq eslab qoladilar. Agar tarbiyachi kitobni ovozi o'qib ularning diqqatini o'qilgan narsaga qaratib tushuntirib bersa, bolalar uni eslab qoladilar. Bu yoshdagi bolalar o'yin orqali voqea va hodisalarni, kishilarning xarakteri va munosabatlarini bilib oladilar ko'rgan eshitgan, o'qigan narsalardagi holatlarni, kishilarni, hayvonlarni "yaxshi" va "yomon"ga ajratadilar va ularga o'z munosabatlarini bildiradilar. Bu yoshdagi bolalarni o'zlarini o'rab turgan muhit, tabiat va undagi hayvonlar, o'simliklar qiziqtiradi. Shuning uchun ham ular o'z qiziqishlarini qondirish uchun kattalarni xilma-xil savollarga ko'mib tashlaydilar. Endi ular voqea va hodisalarga boshqacha ko'z bilan qaraydilar, voqeilikni bilishga intiladilar va xotirada saqlab qoladilar. "Nima uchun qaroqchi bo'ladi?", "Nima uchun qushlar uchadi-yu odamlar uchmaydi?", "Nima uchun qor yog'adi?" va boshqa savollar bilan kattalarga murojaat qiladilar. Chunki bu davrda ularning rivojlanishi alohida bir bosqichni tashkil etib, aqliy va jismoniy o'sishida, o'qitish va tarbiyalashda o'ziga xos yosh xususiyatlarga amal qilishini talab etadi. Kitobxonlar uchun konkret narsani obrazli fikrlash xarakterlidir, o'qish davomidashu obrazli fikrlash orqali ularning tushunchalari o'sib boradi. Bu yoshda bolani kitobning yozilishi masalaning qo'yilishi emas, kitobdagi obraz, voqea va hodisa qiziqtiradi. Tarbiyachi kitobxonlarning qiziqishlarini shakllantirishi va rivojlantirish ular o'qishga rahbarlik qilishi, haqiqiy kitobxonlar bilan til topishib ishlashi lozim. Biz bu yerda alohida kitobxonlarga ta'rif berdik xolos. Bolalar o'qishni sifatli ravishda tashkil etish va ularni davr talabiga javob bera oladigan kishilar qilib tarbiyalash uchun, avvalo ularni har tomonlama o'rganish lozim.

Foydalanilgan adabiyotlar ro'yxati:

1. I.V. Grosheva, L.G.Yevstafeva, D.T.Maxmudova, Sh.B.Nabixanova, S.V. Pak, G.E.Djanpeisova "Ilk qadam" davlat o'quv dasturi T: 2018. 1-81-b;
2. F.Qodirova, SH.Toshpo'latova, M.A'zamova. "Maktabgacha pedagogika".-T., "Ma'naviyat". 2019
3. Sh.A.Sodiqova "Maktabgacha pedagogika". "Tafakkur sarchashmalari" T:. 2013
4. N.M.Qayumova "Maktabgacha pedagogika". "TDPU" nashriyoti T:. 2013
5. Гогоберидзе А. Г., Солнцева О. В. Дошкольная педагогика с основами методик воспитания и обучения. Учебник. СПб.: Питер, 2019
6. Козлова С.А. Дошкольная педагогика: учебник М.: Academia, 2017

**BOSHLANG'ICH SINIF O'QUVCHILARNING O'QISH SAVODXONLIGINI BAHOLOVCHI
PIRLS XALQARO TADQIQOTI**

**Raximjonova Oyjamol Qo'qon universiteti
Boshlang'ich ta'lim yo'nalishi 2-bosqich talabasi,
Davlatova Saidaxon Tojimuhammad qizi
Qo'qon Universiteti Ta'lim kafedrasini o'qituvchisi**

Annotatsiya: Ushbu maqolada boshlang'ich sinf o'quvchilarining matni o'qib tushunish yo'nalishini baholovchi xalqaro dasturi hisoblangan PIRLS – 2021 taqiqot metodi haqida ma'lumotlar berilgan. Ushbu maqoladan siz PIRLS tadqiqotining tarixi, tadqiqot maqsadi, o'tkazish usullari, tashkillanish jarayoni, o'qitish jarayonining savodxonligi, yillar kesimidagi reyting natijalari kabi yo'nalishdagi ma'lumotlarga ega bo'lishingiz mumkin.

Kalit so'zlar: IEA, PIRL, tadqiqot, metod, o'qish ko'nikmasi, ePIRLS.

Ushbu tadqiqot o'qish savodxonligini rivojlantirishda ta'lim sohasidagi yutuqlarni baholash xalqaro assotsiatsiyasining (IEA) PIRLS tadqiqoti mazkur assotsiatsiyaning 1991-yildagi o'qish savodxonligini tadqiq etish dasturiga qo'shimcha holda 2001-yildan joriy etila boshlandi. Har besh yilda o'tkaziladigan ushbu xalqaro tadqiqot bolaning mustaqil inson sifatida rivojlanishida muhim ahamiyat kasb etib, boshlang'ich ta'limda tahsil olayotgan o'quvchilarning o'qib tushunish ko'nikmalarini xalqaro miqyosda baholaydi. Ushbu tadqiqot metodida o'quvchilar o'qish ko'nikmasini hosil qilgan bo'lib, endi bu ko'nikmadan boshqa fanlarni o'rganishda foydalanayotgan bo'ladi. PIRLS xalqaro tadqiqoti o'qish savodxonligini tadqiq etishda Ta'lim sohasidagi yutuqlarni baholash xalqaro assotsiatsiyasining (IEA) o'quvchilarning matematika va tabiiy yo'nalishdagi fanlardan o'zlashtirish darajasini baholash tadqiqotiga (Trends in International Mathematics and Science Study–TIMSS) qo'shimcha tarzda ishlab chiqilgan. PIRLS xalqaro tadqiqoti o'qish savodxonligini tadqiq etishda Ta'lim sohasidagi yutuqlarni baholash xalqaro assotsiatsiyasining (IEA) Boston kollejida olib boriladigan TIMSS va PIRLS xalqaro tadqiqot markazi tomonidan IEA xalqaro assotsiatsiyasining Amsterdam va Gamburg shaharlaridagi idoralari bilan yaqindan hamkorlikda boshqariladi.

PIRLS (inglizca *Progress in International Reading Literacy Study*) — bu turli mamlakatlarda boshlang'ich sinfda tahsil oluvchi o'quvchi yoshlarning matni o'qish va tushunish darajalarini baholab beruvchi xalqaro reyting tizimidir.

Tadqiqot davriy ravishda - har besh yilda bir marta o'tkaziladi. Hamda ushu davrgacha 2001, 2006, 2011, 2016 va 2021-yillarda o'tkazilgan.

PIRLS o'qish ta'limi takomillashuv jarayonida dalillarga asoslangan qarorlar qabul qilish imkoniyatini beradi. Davlatlar PIRLS dan quyidagi maqsadlarda foydalanadilar:

• ta'lim tizimi darajasidagi yutuqlarning tendensiyalarini global miqyosda kuzatib borish;

- qayta ko'rib chiqilgan yoki yangi ta'lim siyosatining ta'sirini kuzatib borish;
- jarayonning kuchsiz nuqtalarini belgilash va o'quv islohotini amalga oshirish;
- PIRLS ma'lumotlarini tadqiq va tahlil qilish orqali o'qitish va o'qishni takomillashtirish;
- adolatlilikni kuzatish yoki qo'shimcha sinflarda o'quvchilarni ushbu yo'nalisdagi bilimlarini baholash kabi tegishli ishlarni olib borish;
- o'qishni va o'qitishni o'rganish.

PIRLS loyihasi Ta'lim yutuqlarini baholash xalqaro assotsiatsiyasi (IEA — International Association for the Evaluation of Educational Achievement) tomonidan yaratilgan. Xalqaro tadqiqotlarni tashkil etish uchun Chestnut Hill (Massachusetts, AQSh) Boston kolleji mas'ul

hisoblanadi. Xalqaro tadqiqot uchun topshiriqlarni tayyorlash Gamburgdagi (Germaniya) ma'lumotlar markazida amalga oshiriladi.

O'zbekistonda ushbu tadqiqot O'zbekiston Respublikasi Vazirlar Mahkamasi huzuridagi Ta'lim sifatini nazorat qilish davlat inspeksiyasi tomonidan O'zbekiston Respublikasi Xalq ta'limi vazirligi bilan hamkorlikda amalga oshiriladi.

O'quvchi sinov jarayonning faol qatnashuvchisi bo'ladi, matn ustida mushohada yuritishadi va samarali o'qish strategiyalarini ongli ravishda tanlab qo'llashadi. Har bir matn turi odatiy shakl va qoidalarga amal qilgan holda o'quvchiga matnni sharhlashga yordam beradi. Har qanday matn turli shaklga ega bo'lishi mumkin. Bular an'anaviy kitoblar, jurnallar, hujjatlar va gazetalar, shuningdek, raqamli ko'rinishdagi yozma shakllarni ham o'z ichiga oladi.

PIRLS tadqiqotida o'quvchilarning dars vaqtida va maktabdan tashqari vaqtlarida o'qishini ikki turi baholanadi:

1. O'quvchining adabiy tajribasini baholash maqsadida o'qish;
2. Ma'lumotni o'zlashtirish va undan foydalanish maqsadida o'qish.

Tadqiqot qoidalariga muvofiq, badiiy va informatsion matnlarni o'qiyotganda o'qish qobiliyatining to'rtta guruhi baholanadi:

- aniq ko'rsatilgan ma'lumotlarni topish;
- xulosalarni shakllantirish;
- ma'lumotlarni talqin va sintez qilish;
- mazmuni, til xususiyatlari va matn tuzilishini tahlil qilish va baholash.

Tadqiqotdagi matnlar murakkabligiga ko'ra, o'rtacha 500 dan 800 tagacha, o'quvchilarning o'qish savodxonligi darajasi past bo'lgan mamlakatlar uchun 400–500 ta, ePIRLSda esa, taxminan 1000 ta so'zdan iborat bo'ladi.

PIRLS tadqiqotida o'qish savodxonligining darajalari quyidagicha tavsiflanadi:

Eng yuqori daraja (625 ball va undan yuqori) – O'quvchilar matnni yaxlit o'zlashtira oladi va ayni paytda uning alohida qismlarini bir-biri bilan bog'liq holda tushunadi. Muallifning g'oyasini izohlashda o'z fikrini asoslash uchun matnga tayana oladi.

Yuqori daraja (550 ball) – O'quvchilar matnning ahamiyatli xabarlarini tushunadi, matnga asoslanib o'z xulosalarini chiqaradi, matn mazmuniga ham, shakliga ham baho bera oladi, uning ayrim til xususiyatlariga e'tibor qarata oladi.

O'rta daraja (475 ball) – O'quvchilar matndan axborot topa oladi, matn shakli va tilining ba'zi xususiyatlaridan foydalanib, matnga asosan o'z xulosalarini chiqaradi.

Quyi daraja (400 ball) – O'quvchilar matnda aniq berilgan va cheklash oson bo'lgan xabarni ajratib oladi.

PIRLS da bajarilgan ishlarni sifatli va miqdoriy baholash uchun quyidagi tizim qo'llaniladi:

- javobni tanlash usulidagi to'g'ri javoblar 1 ball bilan baholanadi;
- mavzu ketma-ketligini belgilash borasidagi to'g'ri javoblar 1 ball bilan baholanadi;
- erkin javob berish kerak bo'lgan topshiriqlar vazifaning murakkabligiga qarab 1 ball dan 3 ballgacha baholanadi.

Hozirgi vaqtda PIRLS ta'rifiga ko'ra, o'qish savodxonligi jamiyat tomonidan talab qilinadigan va inson tomonidan qadrlanadigan yozma til shakllarini tushunish va ulardan foydalanish, shuningdek, matnlardan turli shakllarda ma'no hosil qila olish qobiliyati hamdir.

Tadqiqot natijalari

Yil		Qatnashgan davlatlar soni	Mamlakat	Natija(ball)
2001		35	Shvetsiya	561
2006		40	Rosssiya	565
2011		45	Gongkong	571
2016		50	Rossiya	581
2021		60	Singapur	588

Foydalanilgan adabiyotlar ro'yxati:

1. 2021 tadqiqoti qamrov doiras. i Inna V.S. Mullis, Michael O. Marten. "Toshkent - 2021".
2. Psixodiagnostik metodikalar va psiodiagnostik tekshiruv jarayoniga qo'yiladigan talablar. N.B.Atabayeva. Toshkent – 2017 y.
3. O'zbekiston Respublikasi Vazirlar Mahkamasining qarori.
4. PIRLS xalqaro baholash dasturi.
5. "O'quvchilarni xalqaro tadqiqotlarga tayyorlashga mo'ljallangan axborotnoma". Toshkent – 2020".
6. PIRLS 2001 International Report.

MA'NAVIY-MA'RIFIY TARBIYA ME'YORLARINI SHAKLLANTIRISH MASALASI

M.Qo'chqorova
O'zDJTU Jahon adabiyoti kafedrası
katta o'qituvchisi

Annotatsiya: Maqolada ma'naviy-ma'rifiy tarbiya uzviyligini ta'minlashda oila, ta'lim muassasalari, mahallaning o'rni beqiyos. Ta'lim-tarbiya uchun faqat mutasaddilar mas'ul, desak, qattiq yanglishamiz. Shu Vatan, shu yurt, shu yoshlar bizniki, ertaga kelajagimiz porloq bo'lishini istasak, bugun harakatni boshlashimiz kerakligi haqida.

Kalit so'zlar: ma'naviy-ma'rifiy, ta'lim-tarbiy, uzviylik, madaniy qadriyatlar, meros, millat, yosh avlod, odob-axloq, qadriyatlar.

Ma'lumki, tarbiyaning umumiy ijtimoiy vazifasi – yosh avlodda bilim, ko'nikma, ijtimoiy tajriba va axloqdan iborat. Shunga ko'ra, yosh avlodga tarbiya berish – maqsadga yo'naltirilgan tarbiyaviy ta'sir ko'rsatish, ijtimoiy hayotda munosabatga kirishish me'yorlari va unga rioya etish talablari bo'yicha zaruriy shart-sharoit yaratishni nazarda tutadi. Tarixdan ma'lumki, o'zbek xalqi boy ma'naviy, madaniy qadriyatlarga ega. Ana shu qadriyatlar, urf-odatlar, rasm-rusumlar va tarbiya usullari orqali bobolarimiz, momolarimiz farzandlarini odob-axloqli etib voyaga yetkazishgan.

Jahonga Ahmad Farg'oniy, Muhammad Xorazmiy, Imom Buxoriy, Imom Termiziy, Abu Nasr Forobiy, Abu Rayhon Beruniy, Abu Ali ibn Sino, Bahouddin Naqshband, Amir Temur, Mirzo Ulug'bek, Alisher Navoiy, Bobur kabi buyuk siymolarni bergan xalqning bugungi farzandlari chuqur bilimga ega bo'lishi lozimligini bugun hayotning o'zi talab qilmoqda.

Ma'lumki, Sharq mutafakkirlari merosida ta'lim-tarbiya, xususan, oilaviy tarbiya masalalariga keng o'rin berilgan. Ular bolalarni tarbiyalashni jamiyat taqdirini, millatning kelajagini belgilaydigan asosiy mezon deb hisoblaganlar. Ularning pedagogik qarashlari zahirida ijtimoiy ideal sifatida komil inson g'oyasi yotadi. Ular tarbiyada ijtimoiy va biologik tomonlarning o'zaro munosabati haqida to'xtalib, tarbiyada irsiyat va muhit ta'siri birdek ekanligi, tan va ruh sog'lomligining birligi kabi masalalarni o'rta tashlaydilar. Ularning aqliy, mehnat, axloqiy, estetik va jismoniy tarbiyaning birligi hamda ularni amalga oshirish yo'llari haqidagi va oilada bolalar tarbiyasi haqidagi fikrlari mazkur muammolarning ko'pgina jihatlari qamrab oladi va ular muayyan tarbiyashunoslik bo'yicha qarashlar tizimini tashkil etadi. Bu qarashlar o'z davrlaridan anchagina ilgari ketib, bir necha asrdan beri ajdodlarimiz tafakkurini boyitib, ma'naviy qadriyat sifatida bugungi kunda o'z qiymatini yo'qotmay kelmoqda. Ular ijtimoiy va oilaviy tarbiya birligi haqidagi masalani ijobiy hal qilishga uringanlar, buni hozirgi zamon pedagogikasi va psixologiyasi ham to'la e'tirof etadi.

O'zbekiston Respublikasi Prezidenti Shavkat Mirziyoyevning Oliy Majlis va O'zbekiston xalqiga 2022 yil 20 dekabrda Murojaatnomasida alohida ta'kidlanganidek, "Ta'lim sifatini oshirish — Yangi O'zbekiston taraqqiyotining yakkayu yagona to'g'ri yo'lidir. Yusuf Xos Hojib bobomiz aytganlaridek: "Zakovat bor joyda ulug'lik bo'ladi, Bilim bor joyda buyuklik bo'ladi".

Hozirgi globallashuv davrida sifatli ta'lim masalasi nafaqat muallimlar, professor-o'qituvchilar, olim va mutaxassislarni, balki keng jamoatchilikni, hatto har bir fuqaroni befarq qoldirmasligi kerak. Chunki xalqning farovonligi va Vatani ravnaqidan ko'ngli tog'dek yuksaladigan, yurtning taqdirini o'z taqdiri deb bilgan har bir inson bobolarining boy tarixiy merosiga, ajdodlari xotirasiga cheksiz hurmat tuyg'usi bilan yashaydi. Tarixning har bir lahzasini va unda kechgan voqelikni, ezgu ishlarni yodida saqlaydi va muqaddas sanaydi.

Ma'naviy-ma'rifiy tarbiya uzviyligini ta'minlashda oila, ta'lim muassasalari, mahallaning o'rni beqiyos. Ta'lim-tarbiya uchun faqat mutasaddilar mas'ul, desak, qattiq yanglishamiz. Shu

Vatan, shu yurt, shu yoshlar bizniki, ertaga kelajagimiz porloq bo'lishini istasak, bugun harakatni boshlashimiz kerak.

"Tarbiyada tanaffus bo'lmaydi", deydi xalqimiz. Shu bois ma'naviy-ma'rifiy ishlarning yagona tizimini yaratish, xususan, o'g'il-qizlarni bolaligidanoq bilimli va fazilatli etib tarbiyalash, buning uchun maktabgacha ta'lim muassasalariga uslubiy yordam ko'rsatish muhim. Shuningdek, maktablar, o'rta maxsus va oliy ta'lim dargohlarida ma'naviy-ma'rifiy ishlar samaradorligini oshirish bo'yicha ishlarni kuchaytirish – davr taqazosi.

Xulosa qilib aytganda, jamiyat taraqqiy etishi uchun birinchidan, ta'lim va tarbiya uyg'unligini ta'minlash lozim. Bunda tarbiyaning milliy asosi bo'lmish milliy qadriyatlarimizdan foydalanish muhim ahamiyat kasb etadi. Ikkinchidan, o'rta va oliy ta'limda tarbiyaga oid fanlarning o'qitilishining uzviyligini yo'lga qo'yish zarur. Uchinchidan, jamiyatda ustoz-muallimlarga nisbatan yuksak ehtiromni shakllantirish choralari ko'rish kerak. Bu choralar ichiga o'qituvchi malakasini oshirish ham, ularga moddiy sharoit yaratish ham, rag'batlantirish ham, ularning huquq va sha'nlari himoya qilish ham kiradi. To'rtinchidan, ma'naviyat va ma'rifat markazlari va ularning bo'limlari faoliyatini ta'lim tizimi bilan uyg'unlashtirish lozim. Ya'ni, ta'lim muassasalarida tarbiyaviy ishlar bo'yicha rahbar o'rinbosarlari (ularni yoshlar ishlari bo'yicha, deb atash shart emas, chunki ularning yoshlar bilan ishlashi o'z-o'zidan ayon) faoliyati markazlarning hududiy bo'limlari bilan birga muvofiqlashtirilishi lozim.

Hazrat Navoiy shunday degan ekanlar:

Menga ne yoru ne oshiq havasdur,

Agar men odam ersam, ushbu basdur.

Bu xuddi «Olim bo'lma, odam bo'l» degan naqlni eslatadi. Biz ham faqat olimni emas, ham odam-u, ham olimni tarbiyalasak, ayni muddao bo'lar edi.

Foydalanilgan adabiyotlar ro'yxati:

1. Bahriddin Umarov "Oilaviy tarbiya saboqlari" (Ilmiy-uslubiy qo'llanma.) – "Tasvir nashriyot uyi", Toshkent. – 2019.
2. Гришин В.В., Лушин П.В. Методики психодиагностики в учебно-воспитательном процессе. - М., 2001.
3. Oilaviy muhit va bolalar //Qalqon. 2006.
4. <https://ishonch.uz/>

**YANGI O'ZBEKISTONDA TA'LIM SOHASIDAGI ISLOHOTLAR VA ULARNING NATIJALARI
TDFU MISOLIDA**

Rahimberdiyeva Yulduzxon Jahongir qizi
Toshkent davlat pedagogika universiteti
Ta'lim muassasalari boshqaruvi yo'nalishi 1-kurs magstranti

Annotatsiya: Ushbu maqolada ta'lim tizimidagi islohatlar haqida va bu islohatlar bizning o'qishimizda qay darajada targ'ibot qilganayotganligi to'g'risida yozilgan. Mamlakatimizda istiqbolning dastlabki yillaridan boshlab ta'lim-tarbiya tizimini rivojlantirish davlat siyosati darajasiga ko'tarilib, farzandlarimizning jahon andozalariga mos sharoitlarda zamonaviy bilim va kasb-hunarlarini egallashlari, jismoniy va ma'naviy jihatdan yetuk insonlar bo'lib voyaga yetishlarini ta'minlash, ularning qobiliyat va iste'dodi, intellektual salohiyatini ro'yobga chiqarish, yoshlarimiz qalbida ona yurtga sadoqat va fidoyilik tuyg'ularini kamol toptirish borasida ulkan ishlar amalga oshirilmoqda. So'nggi 5 yil ichida oliy ta'lim tizimida ham ko'plab yangiliklar va islohotlar natijasida tizimda ijobiy o'zgarishlar bo'lyapti. Ushbu maqolada, oliy ta'lim tizimidagi islohotlar va yangiliklar tahlil qilinib, fikr yuritiladi.

Kalit so'zlar: Yangiliklar, islohotlar, yangicha yondashuvlar, muammo, yechim, innovatsiya, ta'lim tizimi, ta'limda texnologiya, kredit modul tizimi, taqqoslash.

Kirish. Bugun yangi O'zbekiston hayotining barcha sohalari chuqur islohotlar maydoniga aylangan. Bu jarayonda ijtimoiy sohaning asosi hisoblangan ta'lim tizimidagi o'zgarishlar haqida to'liqlanib so'zlamalikning iloji yo'q. Mamlakatimizda so'nggi yillarda ta'lim tizimining barcha bosqichlarini zamonaviy talablar asosida tashkil etish bo'yicha amaliy ishlar hal qiluvchi bosqichga kirdi. Prezidentimiz ta'kidlaganidek: "Farzandlarimiz maktabdan qanchalik bilimli bo'lib chiqsa, yuqori texnologiyalarga asoslangan iqtisodiyot tarmoqlari shuncha tez rivojlanadi, ko'plab ijtimoiy muammolarni echish imkoni tug'iladi. Shunday ekan, Yangi O'zbekiston ostonasi maktabdan boshlanadi desam, o'ylaymanki, butun xalqimiz bu fikrni qo'llab-quvvatlaydi". Xususan, O'zbekiston Respublikasida oliy ta'limni tizimli isloh qilishning ustuvor yo'nalishlarini belgilash, mustaqil fikrlaydigan yuqori malakali kadrlar tayyorlash jarayonini sifat jihatidan yangi bosqichga ko'tarish, oliy ta'limni modernizatsiya qilish, ilg'or ta'lim texnologiyalariga asoslangan holda ijtimoiy soha va iqtisodiyot tarmoqlarini rivojlantirish maqsadida davlatimiz rahbarining 2019 yil 8 oktyabrdagi farmoni bilan tasdiqlangan O'zbekiston Respublikasi oliy ta'lim tizimini 2030 yilgacha rivojlantirish Kontsepsiyasi sohadagi yangi islohotlar uchun debocha vazifasini bajarib bermoqda. Bugungi kunda jahondagi nufuzli oliy ta'lim muassasalari ilm-fanning yirik o'choqlari hisoblanishi hech kimga sir emas. Hozirda yangi-yangi oliy o'quv yurtlari, dunyodagi etakchi universitetlarning filiallari tashkil etilmoqda.

Tadqiqot metodologiyasi. Biz bu tadqiqotimizda kuzatish, anonim so'rovnoma va intervyu usullaridan foydalanganmiz. Bu tadqiqotimizni asosan Toshkent davlat pedagogika universitetimiz talabalaridan olib bordim. Ulardan olgan natijalarimizni o'rgandik va tahlil qilib chiqdik va qolgan universitetlar bilan o'zaro taqqoslab o'rgandik.

Ta'limni boshqarish - bu mavjud ma'lumotlarni samarali va boshqarish orqali ta'lim maqsadlariga erishish vositasi. U o'qitish va o'rganish maqsadlariga erishish uchun atrof-muhitdagi mavjud resurslardan yetarli darajada foydalanish bilan bog'liq. U har doim narsalarni boshqarish, shuningdek, inson munosabatlari bilan bog'liq bo'lib, asosiy tamoyillar to'plamiga asoslanadi va bolalarni tarbiyalashga qaratilgan. U bir qator funktsiyalarni bajarishi kerak: rejalashtirish, tashkil etish, yo'nalish, motivatsiya, nazorat qilish, muvofiqlashtirish, qaror qabul qilish va oxirgisi - hisobot. Bu butun ta'lim dasturini samarali va konstruktiv maqsad bilan boshqaradigan maxsus faoliyatdir.

Zamonaviy menejment nazariyasini empirik ravishda o'rganish uchun sifati tadqiqot strategiyasidan foydalaniladi. Asosiy tadqiqot, ayniqsa tadqiqotchi ishtirokchilar uchun hodisaning ma'nosini tushunishga qiziqqanida juda mos keladi (Merriam 2009).

Tadqiqot natijalari. Biz 50ga yaqin ta'labalardan quydagicha savollarga intervyu ko'rinishida javob oldik.

Ta'lim to'g'risidagi qonun bilan tanishmisiz?

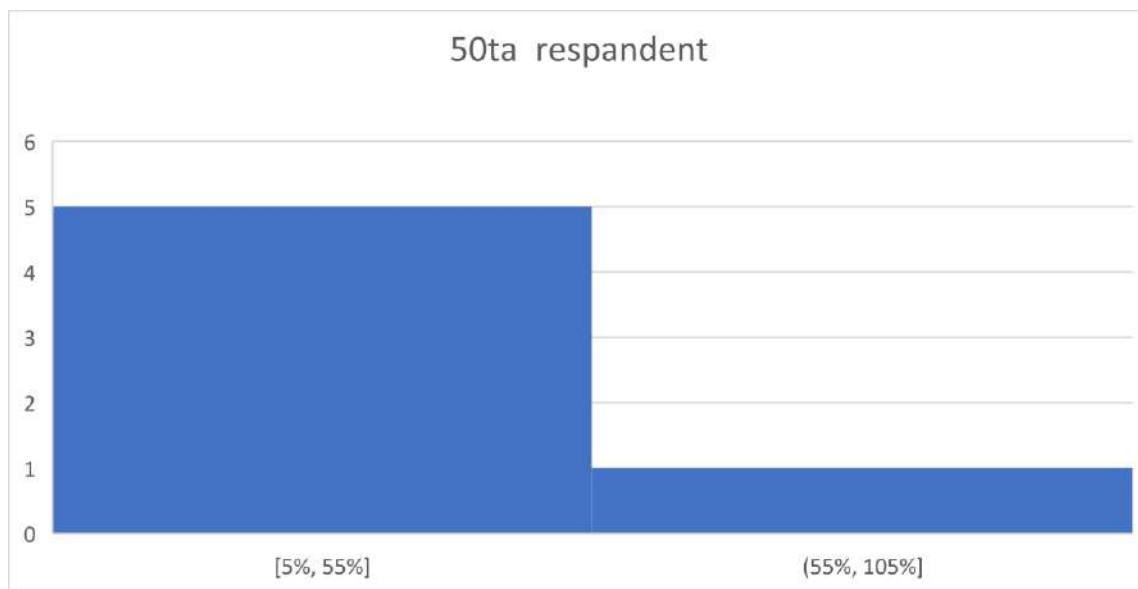

1-rasm

Yuqoridagi rasmdan shuni ko'rishimiz mumkinki, ta'lim to'g'risidagi qonundan 50ta respandetimizning 70% lari ha javobini 10%lari eshitganmiz, 5% lari habardor emasmiz, 5% lari esa qisman bilamiz deya o'z fikrlarini bildirishdi.

Siz o'qishga kirib ilmiy jihatdan yuksaldim deya olasizmi?

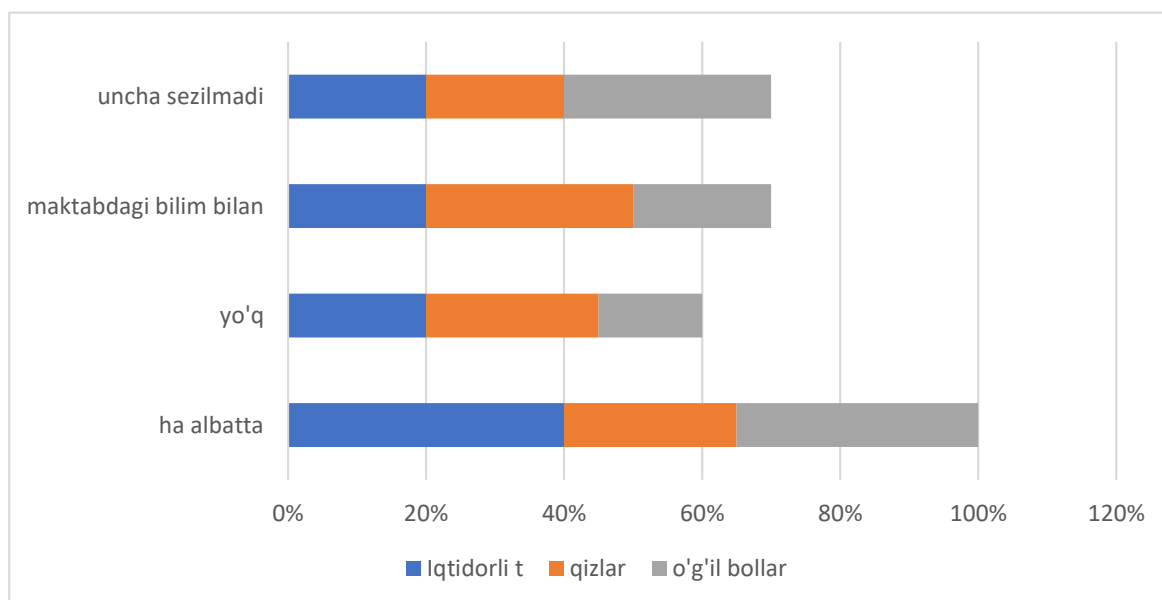

2-rasm

Yuqoridagi rasmdan shuni ko'rishimiz mumkinki ta'labalarning ilmiy salohiyati qay darajada oshib bormoqda ularning maktabda olgan bilimlari qay darajada ediku, oliy ta'limda qay darajaga ko'tarildi. Bizning bergan savollarimizga 50ta respandentlarimizning 50%dan yuqoriroq qismi bizning ilmiy ba'zamiz oliy ta'limga kirganimizdan so'ng ancha kengaydi, ko'p bilmagan narsalarimizni professor ustozlarimizdan o'rgandik, fikrlashimiz ham ancha

o'zgardi deyishdi. Biz bu savolimizni ta'labarni 3 qismga ajratgan holda berdik. Birinchi iqtidorli talabalarga, keyin qizlarga, keyin esa o'g'il bolalarga ularning har biridan o'zimiz qoniqtirgan javoblarni oldik. Ba'zi talabalar maktabdagi bilimlarim yetarli bo'lyapti deya javob berishdi. Bundan ko'rishimiz mumkinki bu ta'labalar maktab paytlarida ham o'z ustilarida ishlagan ancha ilimga mehr qo'ygan ta'labalardir.

Siz o'z ta'lim muassasangizda yangi islohatlarni qo'llanilayotganligining guvohi bo'ldingizmi?

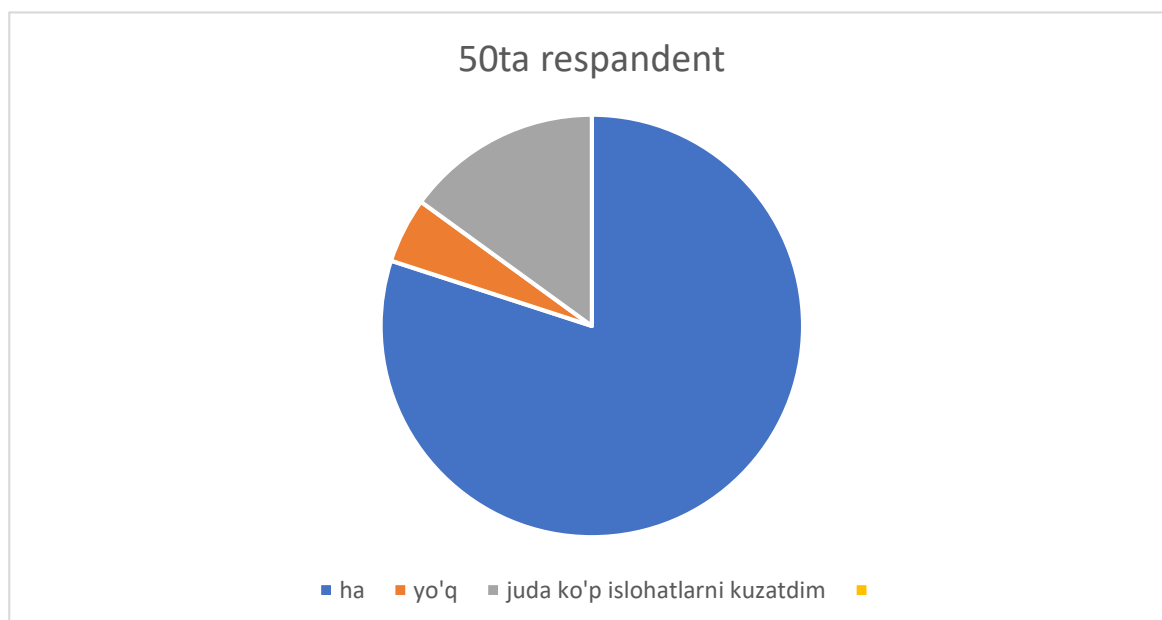

3-rasm

Yuqoridagi rasmdan shuni ko'rishimiz mumkinki, ta'limda qilinayotgan islohatlar talabalar uchun kerakli ta'sirlarini o'tkizib bormoqda ekan. Bu savolimizga 50ta respandentlarimizning 80% lari ha deya, 5% lari yo'q, 15% lari biz ta'limdagi o'zgarishlarning har birini juda ham yaxshi sezib bormoqdamiz deyishdi. Va aynan bularga misol tariqasida oliy ta'lim muassasalarida amalga oshirilgan islohatlarga misollar keltirdi. Iqtidorli yoshlarni rag'batlantirilishi, ko'p chet davlatlari bilan turli memaramdum imzolanganligini (Rossiya, Germaniya, AQSH va hakazo.) ta'kidlab o'tishdi. Va yoshlar uchun ajratilgan ta'lim kreditlari, qizlarning kontrakt pularining davlat tomonidan to'lab berilayotganligi ham ta'labalarni juda ham quvontirganliklarini alohida ta'kidlashdi.

Talabalarning o'z oligohlari to'g'rida juda iliq fikrlarini eshitib, talabalarning faoliyatini yaqindan kuzatdik. Dars jarayonlaridan tashqari vaqtlarda universitet kutubxonalariga borib talabalarning kutubxonada gavjumligini kuzatib juda quvondik, ular o'zlarining yo'nalishlari kesimida turli adabiyotlarni qidirib izlanishlari bu juda quvonarli holat. Ular kutubxonada chet el adabiyotlari yanada ko'paytirilishini va ko'proq vaqtlarini shu yerda o'tkizishni istashlarini aytishdi.

Ta'labalar yotoqxonasida ham ularning o'qishi uchun hamma sharoitlar mujassam, kutubxona deysizmi, kompyuter texnologiyalari deysizmi hammasi talabaning kelajakda kerakli bilimlarni o'zlashtirib, kelajakda yetuk kadr bo'ishlari uchun juda keng imkoniyatlar yaratilgan. Faqat bulardan foydalana olishligi kerak. Va Nizomiy nomidagi Toshkent davlat pedagogika universiteti respublika kesimida tayanch oliygoh sifatida belgilanligi ham bizning universitetining o'zining darajasini yanada oshiradi.

Xulosa va takliflar. Olib borilgan tadqiqotlarimiz shuni ko'rsatdiki oliy ta'lim tashkilotlarini boshqarish va rivojlantirish istiqbollarini belgilashda bevosita oliy ta'lim tashkilotlari rahbarlarining o'rni katta ahamiyat kasb etishini kuzatdik. Quyidagi takliflarni berib o'tmoqchimiz.

KPI tizimini O'zbekiston Respublikasi miqiyosida barcha oliy ta'lim tashkilotlari uchun qo'llanilishini taminlash. Bu orqali boshqaruvchilar va boshqa hodimlarning ishlash samaradorligi yanada oshadi.

"Research and development" tadqiqot markazini respublika miqiyosida ochish va 5 yil rivojlanish bosqichidan so'ng viloyatlar kesimida shakillantirish. Bu orqali oliy ta'lim sohasi yanada rivojlanadi. Ilmiy ishlar ko'rsatkichining ko'lami yanada kengayadi.

Yevropa mamlakatlari oligohlari bilan o'zaro shartnomalarni kengaytirish va talabalar almashinuvini.

Tadqiqotimizdagi muamolarga hozirda shu yechimlarni berib o'tdik. Qolganlarini keying tadqiqotlarimizga qoldiramiz.

Foydalanilgan adabiyotlar ro'yxati:

1. <https://yuz.uz/uz/news/talim-tizimi-va-yangicha-yondashuvlar>
2. <https://yuz.uz/uz/news/oliy-talim-tizimidagi-ustuvor-vazifalar-belgilandi?view=ozbekiston-prezidenti-mamlakatimiz-hududlari-va-tatariston-ortasidagi-hamkorlik-uchun-keng-imkoniyatlar-borligini-takidladi>
3. Bule hora university college of business and economics department of management maqolasidan olindi.
4. Which modern management techniques work best for schools? | UCL IOE Blog.
5. Abdurahmonova G.K "Inson resurslarini boshqarish" kitobi Toshkent-2019 nashri.
6. 6.G. Xmidomova, O. Astanakulov, A. Matchanov "Innovatsion menejment" kitobi. Toshkent "Iqtisod-Moliya"-2019 nashri.
7. Smriti Chand (2020). Zamonaviy boshqaruv nazariyasi: boshqaruvga miqdoriy, tizimiy va kutilmagan holatlar nomli maqola. Olingan: yourarticlelibrary.com.
8. Citeman (2009). Zamonaviy menejment yondashuvlari. Kitobi.Olingan: citeman.com.
9. Ona tili va o'qish savodxonligi 1-2-qismlar [Matn]: 1-sinf uchun darslik / I. Azimova [va boshq.]. – Toshkent: Respublika ta'lim markazi, 2021. – 104 b.
10. Ona tili va o'qish savodxonligi 1 Metodik qo'llanma [Matn]: o'qituvchilari uchun metodik qo'llanma / I. A. Azimova [va boshq.]. – Toshkent: Respublika ta'lim markazi, 2021. – 128 b.
11. Ona tili va o'qish savodxonligi. 1-2-qismlar [Matn]: 2-sinf uchun darslik / K. Mavlonova [va boshq.]. – Toshkent: Respublika ta'lim markazi, 2021. – 120 b.
12. Ona tili va o'qish savodxonligi [Matn]: 3-sinf o'qituvchilari uchun metodik qo'llanma / K. Mavlonova, [va boshq.]. – Toshkent: Respublika ta'lim markazi, 2022. – 160 b.
13. Ona tili va o'qish savodxonligi. 1-2-qismlar [Matn]: 3-sinf uchun darslik / K. Mavlonova [va boshq.]. – Toshkent: Respublika ta'lim markazi, 2022. – 144 b.
14. Ona tili [Matn]: Umumiy o'rta ta'lim maktablarining 4-sinfi uchun darslik / R. Ikromova [va boshq.]. – Qayta ishlangan va to'ldirilgan 9-nashri. – Toshkent: «O'qituvchi», NMIU, 2020. – 160 b.
15. O'qish kitobi: Umumiy o'rta ta'lim maktablarining 4-sinfi uchun darslik / S. Matchonov, A. Shojalilov, X. G'ulomova [va boshq.]. - Qayta ishlangan va to'ldirilgan 6-nashri. - Yangiyo'l: Yangiyul Poligraph Service, 2020. - 160 b.
16. Umumiy o'rta ta'lim maktablarining 5-sinfi uchun darslik. I qism / S. Ahmedov, B. Qosimov, R. Qo'chqorov, Sh. Rizayev. – T.: «Sharq», 2020. – 272 b.
17. Madiyarov I. Tez aytish va topishmoqlar – nutq o'stirishda o'rni. «O'zbek tili va adabiyoti ta'limi» ilmiy jurnali. 2019. B 59.
18. Siddiqova Sh. Yosh avlod ma'naviy kamolotida badiiy adabiyotning o'rni. «Izlanish samaralari» mavzusidagi yosh tilshunos va adabiyotshunoslarning respublika nazariy anjumani. Toshkent. 2019. B 462.

19. Ona tili fani bo'yicha O'zbekiston Respublikasi uzluksiz ta'lim Milliy o'quv dasturlari / Ta'lim sifatini nazorat qilish inspeksiyasi / Toshkent – 2021.

20. www.lex.uz

21. www.gulxan.uz

22. www.qomus.info

23. www.hikmatlar.uz

**BOSHLANG'ICH SINIF O'QUVCHILARINING IJODIY FAOLIYATINI RIVOJLANTIRISH
METODOLOGIYASI**

**Raximjonova Oyjamol Qo'qon universiteti
Boshlang'ich ta'lim yo'nalishi 2-bosqich talabasi,
Rustamova Dilfuzaxon Vohidjon qizi
Qo'qon Universiteti Ta'lim kafedrası o'qituvchisi**

Annotatsiya. Ushbu maqolada boshlang'ich sinf o'quvchilariga ot so'z turkumini o'rgatishda innovatsion metodlardan foydalanishdagi bir nechta usullar kesimi bayon etilgan. 4-sinf o'quvchilariga otlarning ma'no turlari va otlarda kelishik qo'shimchalari mavzularini tushuntirish hamda mavzularni yoritish jarayonida interfaol usullardan hisoblangan "o'qib tushunish", "tinglash", "yozib tushunish" va "so'zlash" kabi ko'nikmalar asosida darslarni tashkil etish jarayoniga guvoh bo'lamiz. Ushbu ko'nikmalar asosida darslarni tashkil etishda, mavzular o'quvchilarga to'liq holda tushunarli bo'ladi va o'quv jarayoni samaradorligini oshiradi deb hisoblaymiz.

Kalit so'zlar: metod, didaktika, kreativ fikrlash, interfaol, to'rt kompetetsiya, pedagogika

Hozirgi kunda ta'lim jarayonida o'qitishning zamonaviy metodlari keng qo'llanilmoqda. Bu usullar o'qitish jarayonida yuqori samaradorlikka erishishga va darslarni qiziqarli tashkil etishdagi muhim jarayonlardir. Ta'lim metodlarini tanlashda har bir darsning didaktik(o'qitish, ta'lim berish) vazifasidan kelib chiqib tanlash maqsadga muvofiq sanaladi. O'qituvchi dars jarayonida an'anaviy dars shaklini saqlab qolgan holda, yangi innovatsion texnologiyalarni ham qo'llashi, bugungi kundagi eng dolzarb masalalardan biridir.

Har qanday jarayon harakatdir, moddiy dunyodagi narsalar yoki hodisalarning asta-sekin o'zgarishidir. O'qitish jarayoni ham yosh avlodda aqliy kuchlarni rivojlantirishga va axloqiy sifatlarni shakllantirishga qaratilgan harakatdir. Biz o'qitish jarayonini qanday tushunamiz? O'qitish jarayoni - qituvchining va u rahbarlik qiladigan o'quvchilarning ularda aqliy qobiliyatlarni o'stirish, dialektik dunyoqarash asoslarini tarkib toptirish va hayotga tayyorgarlikni amalga oshirish maqsadida bilim, ko'nikma va malakalar tizimini ongli hamda puxta o'zlashtirishga qaratilgan ilmiy asosdagi ishlarning majmuyidir.

Maktabdagi o'qitish jarayoni qandaydir tasodifiy va, ayniqsa, pedagogning xususiy fikridan kelib chiqadigan narsa emas. O'qitish jarayoni bilish nazariyasi asosida tarkib topadi va jamiyatning rivojlanish qonuniyatlaridan kelib chiqadigan talablarni aks ettiradi.

Ta'lim tizimida amalga oshirilayotgan islohatlardan ko'zlangan maqsad, eng avvalo, barkamol avlodni tarniyalab voyaga yetkazshdir. Zeroki, O'zbekiston Respublikasining Birinchi Prezidenti takidlaganlaridek:

Eng avvalo, bizning ta'lim tizimga bo'lgan munosabatimizni ham tubdan o'zgartirish kerak. Ta'lim islohoti bizni demokratik o'zgarishlar, yangi jamiyat barpo etish yo'lidan dadil yetaklovchgi, barchamizni harakatlantiruvchi ichki kuch bo'lmog'i zarur. Har birimizga besh barmoqdek, eskicha aytganda, to'qqiz puldek ayon bo'lsinkim, ta'lim-tarbiya tizimini o'zgartirmasdan turib, odamlar ongini, demakki, ularning turmush tarzini ham o'zgartirish mumkin emas.

Ta'lim tizimida innovatsiya deganda, ta'lim maqsadi va mazmuniga yangilik kiritish, yangicha yondashish, pedagogik texnologiyalarni takomillashtirish jarayoni tushuniladi. Bu kabi texnologiyalardan dars jarayonida foydalanishning o'ziga xosligi shundaki, o'qituvchi va o'quvchilarning birgalikdagi faoliyati orqali amalga oshiriladi. Hamda darsning barcha o'quvchilar uchun tushunarli va qiziqarli bo'lishini ta'minlaydi. O'rganuvchi bu jarayonda o'yinlar orqali ta'lim olib, o'qib o'zlashtirganini ham sezmay qoladi.

Ma'lumot sifatida shuni aytib o'tish joizki, darslar didaktik o'yinlar orqali

tashkil etilganda, bolalarda aqliy, ahloqiy, jismoniy va estetik jihatdan rivojlanish jarayonlari jadallashadi. O'yin orqali barcha psixik jarayonlarni, shaxsning shakllanishiga, bolaning rivojlanishi uchun alohida sharoit yaratiladi.

Bugungi kundagi "2022 - 2026 - yillarda xalq ta'limini rivojlantirish bo'yicha milliy dastur" asosida ishlangan va ta'lim berilayotgan boshlang'ich sinflardagi "Ona tili va o'qish savodxonligi" darsliklarimizda ham o'quvchilarni kreartiv fikrlashga undaydigan innovatsion metodlardan foydalanishga katta e'tibor qaratilgan. Kreativ fikrlash bugungi ta'limning asosiy vazifalaridan biridir. Bu esa o'quvchilarda kelgusida muaffaqiyatli hayot kechirishi uchun bugun va kelajakda kerak bo'ladigan ko'nikmalarni shakllantirishdir. Aniqroq qilib aytganda, bugungi o'quvchi kelajakda hozirda hatto mavjud bo'lmagan sohalarda ishlashi, yangi muammolarga yangicha yechimlar topishi, tobora murakkablashayotgan mahalliy va global muammolarni noodatiy yondashuv orqali hal etish imkonini beradi. Yosh avlodga shu yondashuvlar asosida bilim berishga bugungi o'qituvchi ham tayyor turishi kerak, albatta.

Ot mavzusini o'rganish tizimi maqsadga yo'naltirilgan jarayon bo'lib, bunda shu so'z turkumining umumlashtirilgan ma'nosi va grammatik belgilari aniq izchillikda, bir-biri bilan ilmiy asoslangan bog'liqlikda o'rganiladi.

Maqola davomida biz, yuqorida aytib o'tganimizdek, 4-sinf o'quvchilariga ona tili fanida yoritilgan, ot so'z turkumini o'rgatishdagi muhim mavzulardan hisoblangan, otlarning ma'no turlari va otlarda kelishik qo'shimchalari mavzularini tushuntirishdagi innovatsion metodlardan hisoblangan to'rt kompetetsiyadagi ma'lumotlarga ega bo'lishimiz, mumkin. Hamda bu usullar orqali darslarni tashkil etish, darslarning samaradorligini oshirishiga, darslarni qiziqarli tashkillanishiga va o'quvchilarni kreativ fikrlatishga undaydi.

Boshlang'ich sinflarda ot so'z turkumini o'rgatish vazifalari quyidagilar:

- 1) "ot" haqidagi grammatik tushunchani shakllantirish;
- 2) kim? so'rog'iga javob bo'lgan (shaxs bildirgan) otlardan nima? so'rog'iga javob bo'lgan (narsa, hayvon, faoliyat-jarayonlarni bildirgan) otlarni farqlash ko'nikmasini hosil qilish;
- 3) kishilarning familiyasi, ismi, otasining ismi, hayvonlarga qo'yilgan nomlar va geografik nomlarni bosh harf bilan yozish ko'nikmasini hosil qilish;
- 4) otlarda son(otlarni birlik va ko'plikda qo'llanishi) bilan tanishtirish;
- 5) otlarda egalik qo'shimchalari bilan to'g'ri qo'llash ko'nikmalarini shakllantirish;
- 6) o'quvchilarda otlarda kelishik qo'shimchalari va otlarni kelishik qo'shimchalari bilan turlanishi haqida malaka hosil qilish;
- 7) o'quvchilar lug'atini yangi so'zlar bilan boyitish va ulardan nutqda aniq, o'rinli foydalanish malakasini o'stirish;
- 8) so'zlarni tahlil qilish, taqqoslash, umumlashtirishni bilish.

4-sinf o'quvchilariga ot so'z turkumini yoritishdagi mavzular kesimi shuki, ot so'z turkumining ma'no turlarini takrorlash, otlardagi egalik qo'shimchalari, ko'plikdagi otlarning turlanishini o'rgatish, har bir kelishikning xususiyatlarini alohida o'rgatish va u bilan bog'liq holda kelishik qo'shimchalarining yozilishi haqida tushunchalar berish hamda ot yasovchi qo'shimchalar kabi mavzularni tushuntirish. Bizning dastlabki vazifamiz o'quvchilarga otlarning ma'nosiga ko'ra turlarini haqidagi tushunchalarni yodga oldirishdan iboratdir. Bu quyidagicha amalga oshadi:

Otlar ma'nosiga ko'ra atoqli va turdosh otlarga bo'linadi.

Bir turdagi predmet, shaxs va hodisalarni alohida nomlab ko'rsatadigan otlar atoqli otlar deyiladi. Atoqli otlarga quyidagilar kiradi: kishilarning ismi, sharifi va taxallusi (A'zam, Alisher Navoiy), hayvonlarga atab qo'yilgan nomlar (Mosh, Olapar), joy nomlari (Toshkent, Beshariq), tashkilot va muassasa nomlari (Qo'qon Universiteti, "Lazzat" oshxonasi), tarixiy nom va bayram nomlari ("Navro'z" bayrami, Mustaqillik kuni), kitob, gazeta, jurnal va kino nomlari

("O'tkan kunlar" asari, "G'uncha jurnali", suv havzalari va inshoot nomlari(Orol dengizi, Amudaryo), planeta, yulduz, sayyoralarning nomlari (Yer, Yulduz, Mars), yuqori mansab nomlari (O'zbekiston Respublikasi Prezidenti) shular jumlasidandir. Atoqli otlar bosh harflar bilan yoziladi. Va bu atoqli otlar nomlar deb yuritiladi.

Bir turdagi predmet, hodisalarning umumlashtiruvchi nomini bildirgan otlar turdosh otlar deyiladi. Turdosh otlarga quyidagilar kiradi: aniq otlar (daftar, qalam, stol, muzqaymoq), mavhum otlar (baxt, bolalik, quvonch) kabi. Turdosh otlar guruhiga kiruvchi so'zlarni otlar deb yuritimiz.

Ma'lumot sifatida shuni ham aytib o'tish joizki, o'quvchilarga sifat, fe'l va boshqa so'z turkumidan yasalgan mavhum ma'nodagi (yaxshilik, go'zallik, ishonch, qo'rqinch, tayanch) kabi so'zlar ham ot so'z turkumiga mansub ekanligini haqida ma'lumotlar berish, muhim jarayondir.

O'quvchilar otlarni ma'nolariga ko'ra ajratishni tushunganlaridan so'ng, mavzuni mustahkamlash maqsadida mashqlar bajartiramiz. Jumladan, otlarning nutqda katta ahamiyatga ega ekanligini ko'rsatish uchun 4-sinf ona tili darsligida ot – so'z turkumi mavzusida berilgan "Tangabaliq" nomli hikoyadagi ot so'z turkumiga oid bo'lgan so'zlarni topishlarini buyuramiz. So'ngra, matnni shu so'zlarsiz o'qishlarini so'raymiz. O'quvchilar matndagi otlarni tushurib qoldirib o'qiganida, matn mazmunini tushunib bo'lmasligini anglaydilar. Hamda o'quvchilarga xulosa chiqariladi: o'z atrofimizni o'rab olgan shaxs va narsalarning barchasi ot so'z turkumiga doir ekan. Biz bu so'zlarsiz bir-birimizga o'z fikrimizni tushuntira olmaymiz. Shundan so'ng biz o'quvchilarga darslikda berilgan, Xudoyberdi To'xtaboyev qalamiga mansub "Davronjonning uyiga kelgan mehmonlar" haqidagi mashqmizni bajartiramiz. Bu mashqni quyidagicha bajartirishimiz, mumkin. Dastlab, o'quvchilarga mashq shartini tushuntiramiz. Ya'ni, o'quvchilar hikoyadagi ot so'z turkumiga oid so'zlarni shaxs nomlari, narsa nomlari va joy nomlariga ko'ra ajratib yozishlari kerak bo'ladi. Biz o'quvchilarni kitoblarini yoptirgan holatda, hikoyani o'zimiz o'qib beramiz yoki hikoyani audio holatida eshittiramiz. Bu jarayondan o'quvchilarda bir paytda ham eshinish, ham yozish ya'ni tinglab tushunish ko'nikmalari shakllanadi.

4-sinfda ot ustida ishlashning asosiy vazifalaridan yana biri, fikrlarni bayon qilishda otning kelishik qo'shimchalaridan ongli foydalanish va kelishik qo'shimchalarini to'g'ri yozishga o'rgatish hisoblanadi.

O'quvchilarga kelishik qo'shimchalarini o'rgatishda quyidagi rejaga asoslanib o'rgatsak, o'quvchilar ongida kelishiklar mavzusida tartibli ma'lumotlar hosil bo'ladi:

- kelishikning grammatik ma'nosi;
- so'roqlari;
- qo'shimchasi;
- gapdagi vazifasi.

Otlardagi -ning, -ni, -ga, -da, -dan qo'shimchalari kelishik qo'shimchalaridir. Otlarda oltita kelishik bor.

Bosh kelishik shakli.

Bosh kelishikning xususiyatlarini o'rganish mobaynida, o'quvchilarga otning kelishik qo'shimchasi yo'q holati bosh kelishik hisoblanishi, bosh kelishikdagi ot boshqa so'zni o'ziga tobe qilishi, kim? nima? kimlar? nimalar? so'roqlariga javob bo'lishi, gapda ega vazifasida kelishi haqida ko'nikmalar hosil qilinadi. Lug'atlarda otlar bosh kelishik shaklida berilishi va bosh shakl deb yuritilishi tanishtiriladi.

Qaratqich kelishigi shakli.

Biz qaratqich kelishigi mavzusida o'quvchilarga quidagilarni tushuntirishimiz kerak:

Qaratqich kelishigida turlangan ot biror obyektga qarashlilik ma'nosini bildiradi. Gaplarda boshqa otlarga bog'lanadi. U bo'langan ot egalik qo'shimchasi bilan

qo'llanadi(stolning oyog'i, o'quvchilarning sumkasi, xonaning burchagi kabi) .-ning qo'shimchasi bilan qo'llanadi Qaratqich kelishigidagi so'z kimning? nimaning? kimlarning? nimalarning? ba'zan qayerning so'roqlariga ham javob bo'lishi mumkin. Gapda ikkinchi darajali bo'lak vazifasida keladi.

Tushum kelishigi shakli.

Tushum kelishigidagi turlangan ot harakatni o'ziga olgan shaxs, narsa ma'nosini bildiradi. Gapda doimo fe'lga bog'lanadi va -ni qo'shimchasi bilan qo'llanadi. Kimni? nimani? kimlarni? nimalarni? ba'zan qayerni? va qayerlarni? so'roqlariga javob bo'ladi. Gapda ikkinchi bo'lak vazifasini bajaradi.

Dasturga ko'ra, o'quvchilarni qaratqich va tushum kelishigida otning belgisiz qo'llanish jarayoni bilan tushuntirish tavsiya etilmaydi.

Ko'p hollarda o'quvchilar qaratqich va tushum kelishigini o'rganishda qiynalishadi. Ya'ni qo'shimchalarini qapda qo'llashda almashtirib qo'yishadi. Pedagoglar bu muammolarni bartaraf etishlari uchun ikki kelishikni bir-birini taqqoslagan holatda orgatish va o'quvchilar bilan darsda ko'proq suhbatlar, savol-javoblar o'tkazish yaxshi samara beradi.

O'quvchilarga bu jarayonni quyidagi jadvalda tushuntirishimiz mumkin.

Bu jarayonda o'quvchilar ongida tartibli ma'lumotlar hosil bo'ladi:

Kelishik	Qo'shimchasi	So'roqlari	Gapdagi vazifasi	Qo'llanishi
Qaratqich kelishigi	-ning	Birlik: kimning? nimaning? Ko'plik:kimlarning? nimalarning?	aniqlovchi	qushning qanoti, kitobning varog'i, Nargizaning sumkasi
Tushum kelishigi	-ni	Birlik: kimni? nimani? Ko'plik: kimlarni? nimalarni?	to'ldiruvchi	qushni parvarish qilmoq, kitobni o'qidi, Nargizani ko'rdim

O'quvchilarga qaratqich va tushum kelishigini bir-biridan farqlashlari uchun quyidagichga topshiriqlarni bajartirish yaxshi samara beradi. Ushbu topshiriqda qaratqich va tushum kelishik qo'shimchalari qo'yiladigan o'rinlar tushurib qoldirilgan. O'quvchilar nuqtalar o'rniga mos kelishik qo'shimchalarni qo'yishlari kerak bo'ladi.

Kanareyka

Rashid ayyonda kanareykasi... tomosha qilib o'tirardi. O'rik tomondan boshqa kanareyka... ovozi eshitildi. Qo'sh...si chap qo'lida bo'sh qafas... ushlagancha u yoqdan bu yoqqa alanglardi. Rashid tezlik bilan qafas... hovliga olib chiqdi. Qo'liga matrap... oldi. Kanareyka qafas... ustiga qo'ndi. Rashid matrap... qushning ustiga tashladi. U qush... qo'liga oldi-da, uyiga qarab chopdi.

Jo'nalish kelishigi shakli.

Biz o'quvchilarga jo'nalish kelishigi shaklining xususiyatlari bilan tanishtirganimizdan so'ng, qo'shimchalarini qo'shilish jarayonini tushuntirish eng muhim jarayondir. Bular quyidagilardan iborat:

- oxiri jarangsiz undosh bilan so'zlarga jo'nalish kelishigi qo'shimchasi -ga qo'shilganda, talaffuzda -ka eshitiladi. Ammo, -ga shaklida yoziladi (sinfga, kutbxonaga, uyga).

- k undoshi bilan tugagan so'zlarga -ka qo'shimchasi qo'shiladi(ertakka, terakka, tilakka).

- oxiri q undoshi bilan so'zlarga jonalish kelishigi qo'shimchasi -qa shaklida qo'shiladi(qarmoqqa, quloqqa, buloqqa).

O'rin-payt kelishigi shakli.

O'quvchilarga o'rin-payt kelishigi shaklini tushuntirganimizdan so'ng, o'rin-payt kelishigi

qo'shimchasi –da ning –ta shaklida eshitilsada, -da shaklida yozilishini tushuntirib o'tishimiz, muhimdir.

O'rin-payt kelishigini o'rgatishdagi muammolardan yana biri shuki, o'quvchilar o'rin-payt kelishigi o'rniga jo'nalish kelishigi qo'shimchasini ishlatib, xatoga yo'l qo'yadilar. Bunda kelishik qo'shimchasi qo'shilgan so'zlarni gaplarda qo'llash orqali, muammoni bartaraf etamiz. Jumladan: Maktabga bugun barvaqt keldim. (qayerga? - maktabga).

Maktabda bugun bayram nishonladik. (qayerda? – maktabda).

Chiqish kelishigi shakli.

Bu dars jarayonida ham o'quvchilarga chiqish kelishigining xususiyatlari tushuntiriladi.

O'quvchilarga o'zbek tilidagi barcha kelishik shakllari tushuntirib bo'linganidan so'ng, ularda quyidagi jadval asosida ko'nikmalar hosil bo'lishi kerak:

T/r	Kelishik shakli	Qo'shimchasi	So'roqlari	Gapdagi vazifasi
1	Bosh kelishik	mavjud emas	kim(lar)? nima(lar)?	Ega
2	Qaratqich kelishik	-ning	kim(lar)ning? nima(lar)ning?	aniqlovchi
3	Tushum kelishik	-ni	kim(lar)ni? nima(lar)ni? qayer(lar)ni?	to'ldiruvchi
4	Jo'nalish kelishik	-ga(-ka, -qa)	kim(lar)ga? nima(lar)ga? qayer(lar)ga?	Hol
5	O'rin-payt kelishik	-da	kim(lar)da? nima(lar)da?	Hol
6	Chiqish kelishik	-dan	kim(lar)? nima(lar)?	

Kelishik qo'shimchalarining vazifasi - so'zlarni bir-biriga bog'lash, bu qo'shimchalarsiz jumlar tuzib bo'lmasligini o'quvchilarga tushuntirish maqsadida, darsligimizning chiqish kelishigi shakli mavzusida berilgan "Yalpiz" nomli hikoyasini har xil ranglardagi varoqlarga tushirgan holatda, ya'ni varoqlarni konvert shaklida qilib, har bir partaga alohidadan tarqatamiz. Varoqlarni konvert shalida bo'lishi, dastlab, ularning diqqatini jamlaydi. Har xil ranglarda bo'lishi o'quvchilar kayfiyatlarini oshiradi va qiziqishlarini orttiradi. Bu jarayonda o'quvchilar juftliklarda ishlashlari kerak bo'ladi. Avval o'quvchilar hikoyani diqqat bilan o'qib chiqishadi. Hamda hikoyada keltirilgan kelishik qo'shimchalarini tushirib qoldirgan holatda o'qishlari talab etiladi. O'quvchilar bu jarayonda so'zlarni bir-biriga bog'lanmayotganligini guvohi bo'lishadi. So'ng har bir partadagi guruhlariga alohidadan kelishik qo'shimchasi qo'shilgan so'zlarni o'qishlarini so'raymiz. Masalan, birinchi parta, faqat bosh kelishigidagi so'zlarni, ikkinchi parta, qaratqich kelishigidagi so'zlarni o'qishlari kerak. Zanjir shu tariqa davom etadi. Hamda mashq so'ngida bolalar hikoya mazmunini ham so'zlab berishlari, muhimdir. Ushbu jarayondan ko'zlangan maqsad, o'quvchilarda "o'qib tushunish" ko'nikmasini rivojlantirish, va bir-birlarini fikrlarini eshitish, ya'ni "tinglash" ko'nikmasini rivojlantirish, "so'zlash" kompetetsiyasiga o'rgatishdan iboratdir.

Shunday qilib, boshlang'ich sinflarda ot mavzusi yaxlit holda o'rgatiladi. Uni o'rgatish o'quvchilar shu so'z turkumining belgilarini, vazifasini o'zlashtirishga hamda kelishik qo'shimchalarini to'g'ri yozish ko'nikmasini shakllantirishga qaratilgandir. Ushbu jarayonlarni o'rgatishda yuqoridagi kabi interfaol usullardan foydalanib darslarni tashkil etish, dars samaradorligini oshiradi, har bir o'quvchilarning qiziqishini orttiradi va diqqatlarini jamlaydi,

ularida ijodiylik, mustaqil fikrlash, ijodiy fikr mahsulini nutq sharoitiga mos ravishda og'zaki va yozma shakllarda to'g'ri, ravon ifodalash kabi ko'nikmalarni shakllantiradi.

Foydalanilgan adabiyotlar ro'yxati:

1. Raxima Mavlvanova Nargiz Raxmankulova. Boshlang'ich ta'lim pedagogikasi boshlang'ich ta'lim pedagogikasi, innovatsiya va intergatsiya. Toshkent« Voris-Nashriyot » 2013.
2. I.A.Karimov. Barkamol avlod – O'zbekiston taraqqiyotining poydevori.- T: "Sharq", 1998, 9-bet.
3. S. Matchonov, H. Bakiyeva, X.G'ulomova, Sh.Yo'ldosheva, G.Xolboyeva. "Boshlang'ich sinflarda ona tilni o'qitish metodikasi" 131-142-b (Toshkent-2021).
4. " Grosheva I.V, Djanpeisova G.E, Mikailova U.T, Kenjabayeva Z.A. "O'yinlar orqali ta'lim olish (Toshkent-2020).
5. R. Ikromova, X. G'ulomova, Sh. Yo'ldosheva, D. Sodmonqulova. 4- sinf ona tili darsligi. „O'qituvchi“ nashriyot-matbaa ijodiy uy (Toshkent- 2017).
6. Umarova Sayyoraxon "Pedagog Respublika Ilmiy Jurnalı"(2023).
7. Karima Qosimova, Safo Matchonov, Xolida G'ulomova, Sharofat Yo'ldosheva, Sharoljon Sariyev. "Ona tili o'qitish metodikasi" Toshkent «NOSIR» nashriyoti (2009).

**MAKTABGACHA TA'LIM TASHKILOTLARIDA OILALAR BILAN O'ZARO
HAMKORLIKNING ZAMONAVIY SHAKLLARI**

Rustamova Marjonaxon Ne'matjon qizi
Qo'qon Universiteti
Maktabgacha ta'lim yo'nalishi talabasi

Annotatsiya: Ushbu maqolada maktabgacha ta'lim tashkilotlarida oila bilan hamkorlikning zamonaviy shakllari oilani jamiyatdagi o'rni qay darajada ekanligini haqida aytib o'tilgan. Maqoladan oila bilan hamkorlikda ishlaganda muammolarning kelib chiqishi va ularga topilgan yechimlar to'g'risida xulosalar berib o'tilgan.

Kalit so'zlar: Oila, Pedagogika, Ota-ona, jamiyat, farzand tarbiyasi, xalq, bog'cha.

Ushbu tezisda men maktabgacha ta'lim tashkilotlarida oila bilan hamkorlikning zamonaviy shakllari qanday ekanligini bilib oldim. Avvalo oila nima ekanligiga to'xtalib o'tsak. Oila - nikoh yoki tug'ishganlikka asoslangan kichik guruh. Uning a'zolari ro'zg'orning birligi, o'zaro yordami va ma'naviy mas'uliyati bilan bir-biriga bog'langan. Oila o'z farzandlarini tarbiyalab, ularni umuminsoniy qadriyatlarini singdirish bilan ularga boshlang'ich ijtimoiy yo'nalish beradi. O'zbekistonning davlat mustaqilligi tufayli xalqimizning milliy urf - odatlari va marosimlari qaytadan tiklana boshladi, bu udumlar oilani mustahkamlashda muhim o'rin egallaydi. Oila - ijtimoiy hayotning abadiyligini, tarbiyaning uzluksizligini ta'minlaydigan, kelajak avlod hamda qadriyatlar tizimiga o'z ta'sirini ko'rsatadigan ijtimoiy makon. Ota-onalar bilan ishlashda pedagoglar xushmuomala bo'lishlari kerak.

Hozirgi vaqtda maktabgacha ta'lim muassasasining oila bilan ishlashning barqaror shakllari rivojlandi, ular maktabgacha pedagogikada an'anaviy hisoblanadi. Bu vaqt sinovidan o'tgan ish shakllari. Ularning tasnifi, tuzilishi, mazmuni, samaradorligi ko'plab ilmiy-uslubiy manbalarda bayon etilgan. Bunday shakllarga ota-onalarning pedagogik ta'limi kiradi. U ikki yo'nalishda amalga oshiriladi: Bolalar bog'chasi ichida ushbu maktabgacha ta'lim muassasasi tarbiyalanuvchilarining ota-onalari bilan ish olib boriladi. Maktabgacha ta'lim muassasasidan tashqarida ota-onalar bilan ishlash. Muloqotning noan'anaviy shakllari o'qituvchilar va ota-onalar orasida ayniqsa mashhur. Ular ota-onalar bilan norasmiy aloqalarni o'rnatishga, ularning e'tiborini bolalar bog'chasiga qaratishga qaratilgan. Ota-onalar farzandini yaxshiroq bilishadi, chunki ular uni o'zlari uchun boshqa, yangi muhitda ko'radilar.

Ota-onalar bilan o'zaro aloqaning axborot-tahliliy shakllari, ota-onalarning psixologik va pedagogik ma'lumotlarga bo'lgan ehtiyojlari. Faqat analitik asosda maktabgacha ta'lim muassasasida bolaga individual, shaxsiyatga yo'naltirilgan yondashuvni amalga oshirish, bolalar bilan o'quv-tarbiyaviy ish samaradorligini oshirish va ularning ota-onalari bilan malakali aloqa o'rnatish mumkin.

Ota-onalar bilan o'zaro munosabatlarning axborot-tahliliy shakllari. So'roq qilish maktabgacha ta'lim muassasalari xodimlari tomonidan oilani o'rganish, ota-onalarning ta'lim ehtiyojlarini aniqlash, uning a'zolari bilan aloqa o'rnatish va bolaga tarbiyaviy ta'sirni muvofiqlashtirish uchun qo'llaniladigan eng keng tarqalgan diagnostika usullaridan biri haqiqiy rasmni olgandan so'ng, to'plangan ma'lumotlar asosida o'qituvchi har bir ota-ona va bola bilan muloqot qilish taktikasini belgilaydi va ishlab chiqadi. Bu har bir oilaning pedagogik ehtiyojlarini yaxshiroq boshqarishga, uning individual xususiyatlarini hisobga olishga yordam beradi.

Ota-onalar bilan o'zaro munosabatlarning yozma shakllari Broshyuralar bolalar bog'chasi tushunchasini tavsiflashi va u haqida umumiy ma'lumot berishi mumkin. Imtiyozlar Bolalar bog'chasi haqida batafsil ma'lumot bering. Oilalar yil davomida nafaqa olish uchun ariza topshirishlari mumkin. Kundalik eslatmalar to'g'ridan-to'g'ri ota-onalarga murojaat

qilib, oilaga bolaning sog'lig'i, kayfiyati, bolalar bog'chasidagi xatti-harakatlari, sevimli mashg'ulotlari va boshqa ma'lumotlar haqida ma'lumot beradi.

Ota-onalar bilan o'zaro munosabatlarning bo'sh vaqt shakllari Xayriya tadbirlari, xayriya harakatlari. Ushbu qo'shma faoliyat shakli nafaqat sovg'alarni qabul qilishni, balki qilishni ham o'rganadigan bolalar uchun katta tarbiyaviy ahamiyatga ega. Ota-onalar ham farzandining bolalar bog'chasidagi do'stlari bilan o'yinda ishtiyoq bilan o'ynashini va ularning sevimli kitobi yanada qiziqarli bo'lib, do'stlari orasida yangi bo'lib qolganini ko'rib, befarq qolmaydi. Qo'shma sayohatlar va ekskursiyalardan asosiy maqsad ota-onalar va bolalar munosabatlarini mustahkamlash. Natijada bolalarda mehnatsevarlik, aniqlik, yaqinlarga e'tibor, mehnatni hurmat qilish kabi fazilatlar tarbiyalanadi. Bolalar bu sayohatlardan tabiat, hasharotlar, o'z yerlari haqida yangi taassurotlar bilan boyib qaytishadi. Keyin ular ishtiyoq bilan chizadilar, tabiiy materiallardan qo'l san'atlari yasaydilar, qo'shma ijod ko'rgazmalarini tashkil qiladilar. Qo'shma sayohatlar va ekskursiyalar asosiy maqsad - ota-onalar va bolalar munosabatlarini mustahkamlash.

Xulosa qilib aytganda, maktabgacha ta'lim tashkilotlarida oila bilan hamkorlikning zamonaviy shakllarida tarbiyachi ota-onalar bilan hamkorlikda ish olib boradi. Hozirgi kunda telegram onlayn guruhlar mavjud bo'lib unda bolani har kunlik qilgan ishlari, bajargan mashg'ulotlari tashlab boriladi. Unda ota-onalar o'z bolalarini qay darajada aktiv ekanliklarini ko'rib kuzatib borishadi. Oila bilan hamkorlikda ishlaganimizda ota - onalarni o'zlarini bog'chaga chaqirib turli xildagi tadbirlar yoki bo'lmasa sport musoboqalarini ham tez-tez uyishtirib turish kerak. Bolalarni sayohat va ekskursiyalarga olib chiqib turish kerak. Bunda bolalarning dunyo qarashlari kengayadi va mehnatni hurmat qilishi kerak bo'lgan fazilatlarini rivojlanib boradi, bolalar yanada ziyarak bo'ladi.

Foydalanilgan adabiyotlar ro'yxati:

1 Boboyeva D.R. Maktabgacha yoshdagi bolalarning nutqini o'stirish jarayonida ertaklar asosida atrof- muhitbiln tanishuv/ Umumiy to'plam T: Nizomiy nomidagi TDPU.2000.103. 105-b.

2 Azizova Z. Maktabgacha katta yoshdagi bolalar qo'g'irchoq teatri vositasida axloqiy-estetik sifatlarni shakllantirish.T "2010.-90 b.

3 Abdurahimova D. Maktabgacha tarbiya yoshdagi bolalarni axloqiy ruhda tarbiyalashda xalq ertaklaridan foydalanish: -T. "1998."- 18.

4 Maktabgacha pedagogika. - "Tarbiyachi ", 1991. -256 b.

**BOSHLANG'ICH SINIF O'QUVCHILARIDA UNIVERSAL TA'LIM FAOLIYATINI
SHAKLLANTIRISH, RIVOJLANTIRISH VA TAKOMILLASHTIRISH NAZARIYASI VA
AMALIYOTI**

Shamsiddinova Mohira Yahyoxon qizi
Namangan Davlat Universiteti Ingliz filologiya talabasi,
Dosbaeva Nargiza Turgunpulatovna, DSc.

Annotatsiya: Maqola boshlang'ich maktab yoshidagi bolalarni universal o'qitish masalalariga bag'ishlangan, hamda boshlang'ich sinf yoshidagi psixologik-pedagogik xarakteristikasini hisobga olgan holda boshlang'ich sinf darslarida foydalanish uchun universal usul va texnologiyalarni taklif etadi.

Kalit so'zlar: universal ta'lim, boshlang'ich sinf, rivojlantirish, takomillashtirish.

Jamiyatning ta'lim maqsadlari va ularni amalga oshirish yo'llari haqidagi tushunchasi so'nggi yillarda rivojlanib, umumiy ta'lim maktablarida va asosan boshlang'ich ta'limda ananaviy va innovatsion o'quv jarayonlari sifati yangilanmoqda, shuningdek, universal ta'lim faoliyatini takomillashtirilishiga e'tibor qaratilyapti.

K. Levin odamlarning munosabat va xulq-atvoridagi eng samarali o'zgarishlarni individual kontekstda emas, balki guruhda amalga oshirish osonroq deb ta'kidlaydi. Bunga ko'ra, universal ta'lim ham o'quvchilar bilan keng qamrovli ravishda tashkil etishilishi maqsadga muvofiq bo'ladi.

Ba'zida "universal ta'lim" atamasi axborot texnologiyalari, masofaviy ta'lim, Internet resurslardan foydalanish, shuningdek, elektron darsliklardan ma'lumotnomalar, onlayn ish va boshqalar bilan bog'liq holda tilga olinadi. Zamonaviy kompyuter telekommunikatsiyalari ishtirokchilarga haqiqiy sherik bilan "Jonli (interaktiv) muloqotga yozma yoki og'zaki) kirishga imkon beradi, shuningdek foydalanuvchi va axborot tizimi o'rtasida real vaqtda faol ravishda xabar almashish imkoniyatini beradi

Zamonaviy boshlang'ich umumiy ta'lim bolaning o'quv faoliyatini shakllantirish uchun asos yaratadi-o'quv va kognitiv motivlar tizimi, ta'lim maqsadlarini qabul qilish, saqlash, amalga oshirish qobiliyati, o'quv faoliyati va ularning natijalarini nazorat qilish va baholash. Bu o'quvchilarning bilim motivatsiyasi va qiziqishlarini o'qituvchi va sinfdoshlar bilan hamkorlik va birgalikdagi talim faoliyatiga tayyorligi va qobiliyatini ta'minlashi, shaxsning jamiyat va atrofidagi odamlar bilan munosabatlarini belgilaydigan axloqiy xulq-atvor asoslarini shakllantirishi kerak bo'lgan maktabning dastlabki bosqichi. Zamonaviy boshlang'ich ta'lim mazmunining o'ziga xos xususiyati nafaqat o'quvchi nimani bilishi kerak degan savolga javob berish, balki mustaqil faoliyatini tashkil etish qobiliyatini ta'minlaydigan shaxsiy, kommunikativ kognitiv, tartibga soluvchi sohalarida universal o'quv faoliyatini shakllantirishdir.

Boshlang'ich maktab yoshida bolaning ijtimoiy va shaxsiy rivojlanishi davom etadi. Ushbu yosh davri atrofidagi odamlar, o'zi haqidagi timoiy va shaxslararo munosabatlar, axloqiy va axloqiy me'yorlar to'g'risida joda ongli g'oyalar tizimining paydo bo'lishi bilan tavsiflanadi, buning asosida tengdoshlari va kattalar, qarindoshlar va begonalar bilan munosabatlar quriladi. Bolaning o'zini-o'zi qadrlashi, juda optimistik va yuqori bo'lib, tobora obyektiv bo'lib qoladi. Umuminsoniy o'quv faoliyatining to'liq shakllanish darajasi o'quv faoliyati va hamkorligini tashkil etish yo'llarga, o'quvchining bilish, badiiy, estetik kommunikativ va universal faoliyatiga bog'liq.

Boshlang'ich sinf darslarida universal usullar quyidagilarni rivojlantirishga qaratilgan:

1. Maktab o'quvchilarining fikrlashini rivojlantirish, fikrning ma'lum mustaqilligi, ular yosh o'quvchilarni o'z fikrlarini erkin bayon etishga undaydi.

2. Fikrlar taklifiga, xulq-atvor namunalariga, boshqalarning talablariga qarshilik ko'rsatishni rivojlantirish, o'z fikrlarini himoya qilishga, munozara vaziyatini, fikrlar to'qnashuvini yaratishga undaydi. "Vaziyatni tahlil qilib, muammoni hal qilish" usullaridan foydalanish bolalarni ko'pchilikning bosimiga qarshi turishga, o'z fikrini himoya qilishga o'rgatadi.

3. O'ziga nisbatan tanqidiy munosabatni rivojlantirish, o'z xatolarini ko'rish va ularga etarlicha munosabatda bo'lish qobiliyati; nafaqat o'zgalarning, balki boshqalarning ham ijobiy va salbiy tomonlarini ko'rish kabi ko'nikmalarni rivojlantirishga hissa qo'shish.

4. Til muammolarini hal qilishning eng yaxshi variantlarini topish istagining rivojlanishi bolalarda haqiqiy qidiruv holatiga keltiradigan usullarni ta'minlaydi. "Brainstorming", "g'oyalar doirasi", "tugallanmagan jumlar" interfaol amallaridan foydalanish jarayonida bolalarning haqiqiy va xayoliy barcha fikrlari qabul qilinadi.

5. Sinfdoshlari bilan qo'shma yechimlarni topish qobiliyatini rivojlantiradi, maktab o'quvchilarining o'rganilgan materialga qizishini oshiradi.

Jamiyatning biz ko'rib chiqayotgan qismining kelib chiqishi va ehtiyojlarini hisobga olgan holda, ota-onalar va o'quvchilar ta'limga bo'lgan harakatlarini davom ettirishlari uchun maktabda o'qishning darhol afzalliklarini his qilishlari muhim bo'ladi. Hukumat tomonidan ishlab chiqilgan universal o'qitish usullari o'rganishni foydali va qiziqarli qilishi mumkin. Ishlab chiqilgan tizim orqali yoshlarning bilim olishi va malaka o'tashini ta'minlash-ta'limning ta'sirini shakllantirishga yordam beradi.

Shunday qilib, boshlang'ich maktabda universal ta'lim o'quvchilarni bilish jarayoniga jalb qilishga yordam beradi, bilimlar, g'oyalar va faoliyat usullari almashinuvi orqali ular bilgan va o'ylagan narsalarini tushunishga va qayta ko'rib chiqishga imkon beradi. Bunday mashg'ulotlar maktab o'quvchilariga nafaqat yangi bilimni egallashga imkon beradi, balki bilim faoliyatini rivojlantirish, shu bilan bir qatorda o'zlashtirishning ushbu tizmini takomillashtirishda yordam beradi.

Foydalanilgan adabiyotlar ro'yxati:

1. Boshlang'ich sinflarda interfaol ta'limning xususiyatlari.
<https://cyberleninka.ru/article/n/boshlangich-sinflarda-interfaol-talim>.
2. Qo'chqorboyeva K. B. AMamasaliyeva, L. H. (2022) Ona Tili o'qitish metodikasi haqida Xalqaro innovatsion tahlillar va rivojlanayotgan texnologiyalar jurnali
3. Adxamjonova, Q. M. (2021). Boshlang'ich sinf matematika darslarida fikrlashga urgatish. ACADEMICIA: xalqam ko'p tarmoqli tadqiqot jurnali, 11(5), 952954
4. Farsodev, T. D. (2022) Bolajak o'quvchilarda shanslarare tolerantlikni shakllantirish muammosi.
5. Achieving Universal Primary Education: Collaborative method
<https://tejas.iimb.ac.in/articles/99.php>

O'TKIR HOSHIMOVNING "URUSHNING SO'NGGI QURBONI " ASARI TAHLILI

**G'ulomjonova Barchinoy Qobiljon qizi
Farg'ona Davlat Universiteti
Xorijiy til va adabiyoti fakultet, talabasi,
Abdullayeva Dilnozaxon Furqatjon qizi
Farg'ona Davlat Universiteti
Xorijiy til va adabiyoti fakulteti, talabasi,
Shermamatova Sevara O'ktamjonovna
Farg'ona Davlat Universiteti
Xorijiy til va adabiyoti fakulteti, o'qituvchisi**

Annotatsiya: Urushning so'nggi qurboni asari bosh mavzu sifatida urush va uning yomon oqibatlarini ochib berilgan. Ushbu asarda urush barcha insoniyatni sinagani va deyarli, barcha insonlar boshidan o'g'ir kunlar o'tgani shu bir oila misolida ko'rsatib berilgan. Sinovlar shunchalik qattiq bo'lganki, jigarlar bir-birlarining, bolalar ota-onalarining holidan xabar olishmay qo'ygan. Asarda barcha insonlar sharoiti o'g'irligini, asar boshida birgina dasrurxon tasvirida yaqqol ko'rishimiz mumkin. Bu asarda barcha insoniyatni hech qachon unutib bo'lmas qora kunlari ochiqdan ochiq ifodalangan. Eng qayg'uli va og'riqli holat farzand o'z onasining qotiliga aylanganligi. Albatta, hech qaysi inson dushmaniga ham bunday kunni ravo ko'rmaydi. Lekin urush insonlarni tasavvuriga siqmagani yomon voqealarni olib keldi.

Kalit so'zlar: obraz, partret, iymon, O'tkir Hoshimov, Shoikrom, Shone'mat, Xadicha, Umri xola, montyor, qo'y suti

Barchamiz bilamizki, 1941-1945 yillar oralig'ida nafaqat bizning yurtida balki, dunyoning barcha mamlakatlarida og'ir judolik bo'ldi. Bu urush qanchadan qancha insonlarni yostig'ini quritdi, qanchadan qancha bolalarni yetimga aylantirdi, qanchadan qancha yuzlar bu urush yillarida tabassum nimaligini unitdi, hatto qarindoshlar bir-birlaridan yuz o'girishga majbur bo'ldi. Shunday qilib, bu urush insonlarni yetti uxlab tushiga kirmagan falokatlarini olib keldi. Mashhur o'zbek yozuvchisi O'tkir Hoshimov aynan mana shu barcha insonlarning og'riqli nuqtasi bo'lmish, urush mavzusida o'zining mashhur "Urushning so'nggi qurboni" asarini yozdi. Urush haqida o'zbek va jahon adabiyotida misli ko'rilmagan darajada ko'p she'rlar, romanlar, hikoyalar va qissalar yozilgan. Lekin ularning ichida O'tkir Hoshimovning "Urushning so'nggi qurboni" hikoyasi o'zgacha o'rin tutadi.

"Urushning so'nggi qurboni" asarida obrazlar portreti ham o'ziga xosdir. "Urushning so'nggi qurboni" asari bir-biriga o'xshamas xarakterli qahramonlardan tashkil topgan. Barcha obrazlarning o'z tashvishlari, o'y-fikrlari, qiyinchiliklari mavjud. Lekin bu insonlarni barchasini g'am-qayg'ulari ildizida urush yotadi. Baxtdan tabassum qilishdan to'xtamaydigan yuzlarga, qaytib kulishiga izn bermagan, bir kunda qora sochlarni oqartirgan-urush. Bu asar qahramonlari ham urush bo'lishini va guldek oilalariga putur yetishini hech o'ylab ko'rishmagan. Asar boshlanishi ham asarning voqealar rivoji qanday bo'lishi haqida bir oz ma'lumot berilgan. Asarning boshidayoq salbiy holatlar tasvirlangan, barcha narsalar asardagi voqealar rivoji ijobiy ketmasligiga ishora qilardi.

Asardagi bosh qahramonlar- Shoikrom, Shone'mat, Umri xola va Xadicha. Shoikrom oilaning katta farzand bo'ladi. Shone'mat bo'lsa oilaning kichik farzandi ya'ni Shoikromning ukasi bo'ladi. Xadicha Shoikromning xotini Umri xola esa Shoikromning onasi bo'ladi. Shoikromning otasi erta olamdan ko'z yumgan va Shone'matni Shoikrom va Umri xola ikkasi katta qilishgan. Urush boshlanganda barcha oiladan erkaklarni urushga olib ketishgan. Lekin bu oiladan hech kim urushga bormagan. Shoikromni to'qimachilik kombinatida montyor yetishmasligi sababli olib qolishdi. Shone'mat bo'lsa sil kasaliga chalinganligi sababli urushga

jo'natilmadi. Qarangki, urush shuncha uzoqda bo'lsa ham uning sovug'i bu oilaga ham kirmasdan qoladi. Qimmatlilik, qahatchilik sababli xalq och qoldi o'g'rilar ko'paydi. Xattoki, odam o'ldirib uyidagi narsalarini olib chiqib ketadigan odamlar ham paydo bo'ldi. Bu urush qanchadan qancha odamlarni yer qarida olib ketdi va yana qanchadan qancha odamlarni iymonini o'ldirdi. Urush paytida har bir inson o'zini o'ylaganligini shu asar orqali yaqqol ko'ramiz. Shunchalik darajada insonlar inkonsiz qolganki, o'z yaqinlaridan yuz o'girish darjasiga ham borishgan. Bu juda achinarli holat lekin bu ishlar uchun u insonlar ham aybdor emas. Barchasiga urush aybdor-Urush!!!

Urush! Noming o'chsin jahonda,
Hamon bitmas sen slogan alam.
Sen tufayli ko'p xonadonda
Ota nomli buyuk shodlik kam.

Xadicha o'zi qurumsoq bo'lgan urush boshlangan keyin yanada bu hislati oshdi deb tariflangan. Lekin o'ylab qarajak ona bo'lish osonmi uch bolani boqish kerak ayniqsa urush yillarida. Bu asarda Umri xola obrazi orqali yozuvchi barcha xokisor, mehribon onalarni tariflab bergan. Shone'mat o'lishini bilsada bolasi uchun jon-jahdi bilan kurashadi. Uni tuzalib ketishi uchun kim nima desa sinab ko'radi. Umri xolani birdan bir niyati o'g'lini yana sog'lom ko'rish edi. Lekin urush tufayli oziq ovqat tanqis edi. Umri xola o'g'lini tuzalishi uchun Shoikromning xovlisidagi qulupnayni qo'y sutiga almashtira boshlaydi. Oziq-ovqat kam paytda barcha o'z oilasini, bolalarini o'ylaydi. Shoikrom ham ataylab emas, jahl ustida qulupnay ariqchasiga tok simini tashlab qo'yadi. Shoikrom ham shu nasibamizdan ayrilib qolmaylik degan maqsadda bu ishni amalga olishadi. Ming asfuslar bo'lsinki, Shoikrom o'z onasini qotiliga aylanadi. Bu ne ko'rgulik. Eh urush, qanchadan qancha insonlarni hayotiga abadiy zulmatni olib kirdi! O'z jigaridan xabar olmay qo'gan aka-ukalar, o'zlari bilmagan holda ota-onalarini o'lishiga sababchi bo'lgan bolalar, yoki yaqin insonlari ko'z ongida jon bergan insonlar tasvirlangan bu asarda. Abatta, ushbu asar urush haqidagi tasavvurlardan xamir uchidan patir. Aslida bundan ham daxshatli qanchadan qancha voqealar ro'y bergan." Asarda qiyinchilik inson ma'naviyatini sinovdan o'tkazish vositasi ekanligining ko'rsatilganligi.

Hikoyada urush yillarining haqqoniy tasvirklanganligi. Yo'qchilik onani boladanm og'ani inidan sovutganliginining ta'sirchan ifodalanganligi. Asl odam har qanday sharoitda ham ma'naviy pokligicha qolishining tasvirlanganligi. Hikoyadagi Shoikrom, Shone'mat, Hadicha va Umri xola obrazlariga xos xususiyatlarning yorqin aks etganligi".

Xulosa qilib aytganda, bu urush barcha insonlarni qiyin vaziyatga solib ularni birma-bir elakdan o'tkazdi. Kimdir bu sinovlardan o'ta olmadi, kimdir bu sinovlardan o'ta oldi. Kimdir odamiyligicha qoldi, kimdir iymondan yuz o'girdi. Bu urush o'zidan ancha yiroqda yashayotgan odamlarga ham ta'sir qilmay qoladi. Asar nomi ham bejizga "Urushning so'nggi qurboni" emas. Umri xola vafotidan keyin urush tugadi degan xabar keladi. Urush o'z zahrini chekka-chekka joylargacha socha oldi.

Foydalanilgan adabiyotlar ro'yxati:

1. S. Ahmedov, R. Qo'chqorov, Sh. Rizayev, Umumiy o'rta ta'lim maktablarining 6-sinfi uchun darslik-majmua,148-157 betlar," Ma'naviyat", Toshkent,2017
2. Bahoriddinova Shahzoda" Umumta'lim maktablarida O'tkir Hoshimov hikoyalari tahlili", Bitiruv malakaviy ishi, Toshkent,2018
3. S. Ahmedov, R. Qo'chqorov, Sh. Rizayev, Umumiy o'rta ta'lim maktablarining 6-sinf uchun daslik-majmuasi,84-86 betlar, "Ma'naviyat", Toshkent,2017
4. Tafakkur.net, Toshkent, 2017

MAKTABGACHA TA'LIM TASHKILOTI TARBIYACHI PEDAGOGLARINI KASBIY KOMPITENTLIGINI TAKOMILLASHTIRISHNING OMILLARI

Sultonqulova Guljahon

**Qo'qon davlat pedagogika instituti magistratura bo'limi
ta'lim va tarbiya nazariyasi va metodikasi
(maktabgacha ta'lim) 2-bosqich magistrati**

Annotatsiya: Maktabgacha ta'limda zamonaviy ijodiy sog'lom raqobat muhitini yaratish tarbiyachi-pedagoglarning motivatsiyasini oshirish, ularning kasbiy kompetentligini rivojlantirish jarayonlari ta'lim mazmunini isloh etish kasbiy faoliyatini yaxshilash, shart-sharoit yaratish zaruratini belgilaydi.

Ushbu maqolada maktabgacha ta'lim tashkiloti tarbiyachi-pedagoglari kasbiy kompetentligini takomillashtirishning omillari tadqiq qilingan bo'lib ushbu mavzu yuzasidan tajriba-sinov ishlarim Qo'qon shaxar 11-sonli maktabgacha ta'lim tashkilotida olib borgan tajriba-sinov ishlarim ham tahlil qilingan.

Kalit so'zlar: Maktabgacha ta'lim tashkiloti, tarbiyachi-pedagog, kasbiy kompetentlik, omillar, o'z ustida ishlash.

Maktabgacha ta'lim tashkilotlarining samaradorligi va nufuzini oshirishda pedagog kadrlarning salohiyati eng zarur komponent hisoblanadi. Salohiyatli va komponentli kadrlar bilan ta'minlangan muassasada ta'lim mazmunini amalyot bilan bog'lagan holda sifatli mashg'ulotlarni tashkil etilishi kafolatlanadi.

Maktabgacha ta'lim tashkiloti tarbiyachi-pedagoglari kasbiy-shaxsiy sifatlarni tarkib toptirish, ularni istiqboldagi pedagogik faoliyatga tayyorlash, bo'lajak tarbiyachilarda innovatsion, kreativ tayyorgarlikni shakllantirish kasbiy ijodkorlik ko'nikmalarini rivojlantirish masalalari ko'plab olimlar tomonidan keng doirada tadqiq etilgan.

Xususan, Ibragimova Gulsanam Nematovna bo'lajak maktabgacha ta'lim mutaxassislarini kasbiy innavatsion faoliyatga tayyorlash tizimi, Xushnazarova M.N. Maktabgacha ta'lim tashkilotlari tarbiyachilarining kasbiy kompetentligini takomillashtirish va Gaynazarova Gulbahor Abdullayevna malaka oshirish jarayonida maktabgacha ta'lim tashkilotlari tarbiyachilari kasbiy kompetentligini rivojlantirish kabi mavzularda ilmiy tadqiqot ishlari olib borishgan.

Ushbu pedagog olimlar o'z tadqiqot ishlarini turli maktabgacha ta'lim tashkilotlarining tarbiyachi-pedagoglari ish faoliyatlarini o'rganish davomida olib borgan bo'lib biz ham o'z tajriba-sinov ishlarimizni Farg'ona viloyati Qo'qon shaxar 11-sonli maktabgacha ta'lim tashkiloti tarbiyachi-pedagoglari ish faoliyatlarini o'rgandik.

Buning uchun faoliyatimiz doirasida avvalambor maktabgacha ta'lim tashkiloti tarbiyachi-pedagoglari va ularning guruhidagi tarbiyalanuvchi maktabgacha yoshdagi bolalar bilan tanishib, tarbiyachi-pedagoglar ish faoliyatini kuzatdik.

Keying bosqichda esa tarbiyachi-pedagoglari, tarbiyalanuvchi maktabgacha yoshdagi bolalar hamda ularning ota-onalari bilan anketa-so'rovnomani olib bordik va taxlil qildik.

Faoliyatimiz doirasida maktabgacha ta'lim tashkiloti tarbiyachi-pedagoglari kasbiy kompetentligini takomillashtirishning omillari mavzusida olib borilgan ilmiy tadqiqot ishlari, ushbu mavzuda chop etilgan maqola, darslik va o'quv qo'llanmalarni o'rgandik va tadqiqotimiz davomida maktabgacha ta'lim tashkiloti tarbiyachi-pedagoglari kasbiy kompetentligini takomillashtirishning omillarini ikki turga bo'lib o'rgandik sub'ektiv (ichki) va ob'ektiv (tashqi) omillar.

Faoliyatimiz davomida shunga amin bo'ldikki, tarbiyachi-pedagoglarni kasbiy kompetentlikni takomillashtirishga ta'sir etuvchi ichki omillarni uning individual-psixologik sifatlari bilan bog'lansa, ob'ektiv omillarga muhit va ta'lim shart-sharoiti bilan bog'liqdir.



Xulosa o'rnida shuni aytish joizki, har bir tarbiyachi o'z kasbiy kompetentligini rivojlantirish jarayoni avvalo o'z ustida ishlash, o'z- o'zini nazorat qilish bilan birgalikda pedagogik jarayonning qay tarzda yaratilgani va albatta pedagoglar jamoasining tarkibi ham o'z ta'sirini ko'rsatmay qolmaydi. Shu o'rinda E.V. Taranovning pedagogik muhitga moslashishga shunday ta'rifi yodimizga tushadi: "...shaxsning tashkilotning vazifalari, an'analari va istiqbollariga barqaror ijobiy munosabatini shakllantirish jarayoni, bu jarayon davomida shaxs o'zi uchun yangi faoliyatda faol ishtirok etadi, shaxslararo munosabatlar tizimi, ijtimoiy. -tashkilotning siyosiy va madaniy hayoti, u erda o'zini o'zi anglash uchun sharoit topadi va yangi muhitni uning hayotiy faoliyatining asosiga aylantiradi".

Foydalanilgan adabiyotlar ro'yhati:

1. Fotima QODIROVA, Shoista TOSHPOLATOVA, Nargiza KAYUMOVA, Malohat A'ZAMOVA MAKTABGACHA PEDAGOGIKA Darslik TAFAKKUR NASHRIYOTI TOSHKENT – 2019b-103
2. Gaynazarova G.A. Malaka oshirish jarayonida maktabgacha ta'lim tashkilotlari tarbiyachilari kasbiy kompetentligini rivojlantirish. Pedagogika fanlari bo'yicha falsafa doktori (PhD). ... diss. avt. – NAMANGAN., 2022. – 12-b.
3. Ibragimova G.N. Bo'lajak maktabgacha ta'lim mutaxassislarini kasbiy innovatsion faoliyatga tayyorlash tizimi. Pedagogika fanlari doktori (DSc). ... diss. avt. – T., 2021
4. Xushnazarova M.N. Maktabgacha ta'lim tashkilotlari tarbiyachilarining kasbiy kompetentligini takomillashtirish. Pedagogika fanlari bo'yicha falsafa doktori (PhD). ... diss. avt. – T., 2021.
5. Gaynazarova G.A. Malaka oshirish jarayonida maktabgacha ta'lim tashkilotlari tarbiyachilari kasbiy kompetentligini rivojlantirish. Pedagogika fanlari bo'yicha falsafa doktori (PhD). ... diss. avt. – NAMANGAN., 2022.
6. <https://zapustibiznes.ru/uz/process-professionalnoi-adaptacii-lichnosti-profadaptaciya-eto-b-prinyat-s/>

**TA'LIM SIFATI - YANGI O'ZBEKISTON TARAQQIYOTINI YANADA
YUKSALTIRISHNING MUHIM OMILI**

Soliyeva Ruxsora
QDPI, Boshlang'ich ta'lim 3 kurs talabasi

Annotatsiya: Ushbu maqolada Yangi O'zbekistonda professional ta'lim tizimi holati, masofaviy ta'limni tashkil etishda mavjud muammo va kamchiliklar, ularni bartaraf etish hamda raqobatbardosh kadrlarni tayyorlash masalalari, ta'lim sifatini boshqarish, rivojlantirish tendensiyalari aks ettirilgan.

Kalit so'zlar: ta'lim, xalqaro standartlar, klassifikator, masofaviy ta'lim, elektron platformalar, ilmiy salohiyat.

Kirish. Respublika iqtisodiyotining barqaror va jadal taraqqiyotini ta'minlashda kelajak uchun keng qamrovli, oqilona asoslangan ustuvor vazifalar va yo'nalishlar, ijtimoiy-iqtisodiy rivojlanishning reja va dasturlari ishlab chiqilmoqda. Mamlakatimizda shakllantirilayotgan, ko'pgina jabhalarda chuqurlashib borayotgan yangicha bozor munosabatlari uzluksiz ta'lim tizimiga, shu jumladan, iqtidorli, tashabbuskor yuqori malakali kadrlar soni va salohiyatini oshirishga xizmat qilayotgan Professional ta'lim muassasalari faoliyatiga ham o'z ta'sirini o'tkazmoqda [5]. O'zbekiston iqtisodiyotini modernizatsiyalash va diversifikatsiyalash davrida fuqarolar daromadlari, turmush darajasi va respublikada ishlab chiqarilayotgan yalpi ichki mahsulot hajmini oshirish, natijada yurtimiz mustaqilligini mustahkamlash, xalqimiz farovonligini yuksaltirish maqsadida aholi bandligini ta'minlash uchun yangi ish o'rinlari yaratish, mehnat sharoitlarini yaxshilash bilan birgalikda mehnat resurslari intellektual salohiyatini oshirish vazifalari ham bugunning dolzarb ahamiyat kasb etuvchi masalalari qatoridan o'rin egallaydi. Hozirgi globallashtirish va tezkor axborot almashinuvi sharoitlarida har qanday tashkilot, korxonalar va muassasaning zamon talablariga mos ravishda rivojlanishi xodimlarning keng dunyoqarashi va mas'uliyatlilik, eng muhimi, rahbar va jamoadagi yuqori malakali kadrlarning bilimi, ko'nikmasi, iqtidori, ma'naviyati, boshqaruv qobiliyati, ilmiy salohiyati va boshqa xususiyatlariga bevosita bog'liqdir. Professional ta'lim muassasalarida raqobatbardosh, yuqori malakali kadrlar tayyorlash, ulardan yurtimiz osoyishtaligi va obodligi, xalqimiz farovonligi yo'lida maqsadli foydalanish qat'iy raqobatga asoslangan bozor iqtisodiyotining asosiy talablaridan biridir [2].

Tadqiqot metodologiyasi va empirik tahlil. Keyingi yillarda mamlakatimizda ijtimoiy-iqtisodiy rivojlanishning ustuvor yo'nalishlari hamda xalqaro standartlar talablariga mos keladigan professional ta'lim tizimini yaratish bo'yicha keng ko'lamlil ishlar amalga oshirilmoqda. Jumladan, O'zbekiston Respublikasi Prezidentining 2019 yil 6 sentabrdagi PF-5812-sonli Farmoni [1] ijrosi yuzasidan Respublikadagi kasb-hunar kollejlari faoliyati tugatilib, halqaro andozalarga mos bo'lgan, ya'ni YuNESKO halqaro tasniflagichi (keyingi o'rinlarda Halqaro tasniflagich yoki MSKO) ning 3, 4, 5 darajalariga mos keluvchi professional ta'lim tizimi joriy etildi. Hududlarda yangi professional ta'lim muassasalarining tashkil etilishi, kadrlar tayyorlashning zamonaviy ta'lim yo'nalishlari va mutaxassisliklari hamda sirtqi va kechki bo'limlarning ochilishi, professional ta'lim muassasalariga qabul kvotalarining oshirilishi mazkur yo'nalishdagi muhim islohotlar hisoblanadi. Hozirgi zamon sharoitida professional ta'lim muassasalarida o'quv jarayoni belgilangan o'quv me'yoriy hujjatlar asosida amalga oshirilayotgan bo'lib, fanlar bo'yicha o'quv dasturlari hududning ijtimoiy-iqtisodiy rivojlantirish dasturlari hamda ishlab chiqarish tarmoqlari ehtiyojlari asosida integratsiyalashtirilgan holda hamkorlikda ishlab chiqilmoqda. Halqaro andozalarga mos keluvchi professional ta'lim tizimida qanday muammo va kamchiliklar mavjud? degan

savollar tug'ilishi tabiiy. Bu savollarga javob berishda muammo va yechimlarni quyidagicha izohlashimiz mumkin.

Birinchi, yaqin yillar ichida butun dunyoda inson salomatligiga salbiy ta'sir etuvchi yuqumli kasalliklar jumladan, koronavirus infeksiyasi kabi viruslar aholi o'rtasida gigiena qoidalariga rioya etish, ijtimoiy masofani saqlash kabi profilaktik chora-tadbirlar ta'lim muassasalarida ham o'quv jarayonini an'anaviy shaklidan masofaviy ta'limga o'tishga ehtiyoj tug'ildi. Oliy ta'lim tizimida aksariyat oliy ta'lim muassasalarida MOODLE dasturiy ta'lim platformasi asosida masofaviy ta'lim tashkil etildi. Biroq ayni shu vaqtda professional ta'lim tizimida ham o'quv jarayonini masofaviy tarzda amalga oshirishda "Aqli ta'lim" platformalari mavjud emasligi sababli ijtimoiy tarmoqlar va turli xil mesendjerlar orqali o'quv mashg'ulotlari olib borildi. Bu esa o'z navbatida ta'lim sifatini pasayishi, nazorat tizimidagi muammolar, o'quv mashg'ulotlarga bilim oluvchilarning o'z vaqtida qatnashmasligi, hududlardagi internet tarmog'idagi muammolar, mashg'ulot materiallari bit- xajmi turlicha bo'lgani sababli ulardan foydalanishdagi qiyinchiliklar hamda pedagog xodimlar va bilim oluvchilarda ortiqcha internet trafiklari sarflanishi oqibatida xarajatlarning ko'payishiga va buning natijasida ayrim bilim oluvchilar dars mashg'ulotiga qatnashmasligi kabi ta'lim uzluksizligiga salbiy ta'sir etuvchi muammolar kelib chiqishiga sabab bo'ldi. Misol o'rnida shuni ta'kidlash lozimki, 2020 yilda birgina Sirg'ali politexnika kasb-hunar kollejida pandemiya sababli tashkil etilgan "onlayn dars" samaradorligi bo'yicha o'tkazilgan so'rovnomada bilim oluvchilar hamda ularning ota-onalarining faqatgina 17 foizi ijobiy fikr bildirgan, 83 foiz so'rovnoma ishtirokchilari bilim sifati pasaygani haqida fikr yuritishgan. Vaholanki, ushbu ta'lim muassasasi ko'p yillar davomida bilim berish sifati hamda reytingi bo'yicha Toshkent shahri va Respublika miqyosida yetakchi o'rinlarni egallab kelgan.

Ikkinchi, yangi tashkil etilgan professional ta'lim tizimida oldingi kasb-hunar ta'limi tizimidan farqli kunduzgi, kechki, sirtqi ta'lim shakllari mavjud bo'lib, pandemiya sharoiti bo'lmagan taqdirda ham sirtqi ta'lim shaklida bilim oluvchilarning o'quv yuklamasi boshqa ta'lim shakllaridan ancha farq qilishi ta'lim sifatining pasayishi, bilim oluvchilarning nisbatan kam bilim va ko'nikmalarga ega bo'lishi kuzatiladi. Bu kabi kamchiliklarni bartaraf etishda sirtqi ta'lim shakli bilim oluvchilari ham masofaviy tarzda "ixtiyoriy dars jadvali" asosida bilim olishlari maqsadga muvofiqdir.

Uchinchi, "Ta'lim to'g'risida"gi O'zbekiston Respublikasi Qonuniga muvofiq yoshlarning kasblar va mutaxassisliklarni egallashga bo'lgan qiziqishlarini qo'llab-quvvatlash uchun keng imkoniyatlar yaratish hamda professional ta'lim tizimida dual ta'limni tashkil etish maqsadida O'zbekiston Respublikasi Vazirlar Mahkamasining 2021 yil 29 martdagi 163-sonli Qarori qabul qilindi. Ushbu qarorga muvofiq 2021/2022 o'quv yilidan boshlab professional ta'lim tizimida "hayot davomida ta'lim" prinsipi asosida "dual" ta'lim tizimi joriy etilishi ko'rsatilgan bo'lib, bilim oluvchilar xafta davomida kamida 2 kun ta'lim muassasasida bilim olib qolgan ish kunlari o'zlarining kasb va mutaxassisliklari mos ravishda korxonalarda yoki ishlab chiqarish tarmoqlarida o'zlarining amaliy ko'nikmalarini mustahkamlashi mumkin bo'lib, korxonalar va tashkilotlar bilim oluvchilarga ish xaqi to'lashi nazarda tutilgan.

Xulosa va munozara. Xulosa o'rnida shuni ta'kidlash lozimki, hozirgi zamon globallashuv sharoitida axborot texnologiyalari vositasida kadrlar tayyorlash muhim o'rin tutadi. Zero, kundalik hayotimizda, iqtisodiyotda, ishlab chiqarishda va hayot faoliyatimizning barcha sohalarida axborot texnologiyalaridan keng foydalanishimiz lozim. Ta'lim sifatini rivojlantirishda bu kabi omillar yetakchi rol o'ynashi davr taqozosidir.

Foydalanilgan adabiyotlar ro'yxati:

1. O'zbekiston Respublikasi Prezidentining 2019 yil 6 sentabrdagi "Professional ta'lim tizimini yanada takomillashtirishga doir qo'shimcha chora- tadbirlar to'g'risida"gi PF-5812-sonli Farmoni.

2. O'zbekiston Respublikasi Vazirlar Mahkamasining 2020 yil 7 avgustdagi "O'zbekiston Respublikasida uzluksiz boshlang'ich, o'rta va o'rta maxsus professional ta'lim tizimini tartibga soluvchi normativ-huquqiy hujjatlarni tasdiqlash to'g'risida"gi 466-son Qarori.

3. O'zbekiston Respublikasi Vazirlar Mahkamasining 2020 yil 11 noyabrdagi "O'zbekiston Respublikasi professional ta'lim muassasalariga o'qishga qabul qilishni tashkil etish chora-tadbirlari to'g'risida"gi 715-son Qarori.

4. O'zbekiston Respublikasi Vazirlar Mahkamasining 2021 yil 29 martdagi "Professional ta'lim tizimida dual ta'limni tashkil etish chora-tadbirlari to'g'risida"gi 715-son Qarori.

5. Ibraymov A. Masofaviy o'qitish tizimini tashkil etish va o'quv kurslari mazmunini ishlab chiqishning o'ziga xos xususiyatlari. O'zMU xabarлари. – Toshkent, 2016 yil.

6. Mavlonova R.A., Rahmonqulova N.H., Matnazarova K.O., Shirinov M.K., S. Hafizov. Umumiy pedagogika. – T.: "Fan va texnologiya", 2018 yil.

7. Ayrim ishlab chiqarish jarayonidagi loyiha va patent ishlanmalari.

8. Рашидов, Д. (2022). TRANSPORT KORXONALARI UCHUN NOGIRONLAR TOMONIDAN ISHLAB CHIQRILAYOGAN MAXSUS KIYIMLAR VA BOSHQA MAHSULOTLAR XARIDINI KO'PAYTIRISH ORQALI NOGIRONLAR MEHNATINI RAG'BATLANTIRISH. Scienceweb academic papers collection.

9. www.lex.uz.

10. www.ziyonet.uz.

11. www.google.ru.

12. www.webstudy.ru.

TA'LIM JARAYONIDA PEDAGOGIK AKMEOLOGIYA FANINING O'RNI VA AHAMIYATI**L.O.Hamdama****Pedagogika ta'lim yo'nalishi 1-kurs talabasi,****F.O. Xodjiyeva****Navoiy davlat pedagogika instituti****Pedagogika va psixologiya kafedrasida dotsenti, p.f.n.**

Annotatsiya: Ushbu maqolada pedagogik akmeologiya fanni nima va uning jamiyat uchun qanchalik muhim ahamiyatga ega ekanligi haqida bayon etilgan.

Kalit so'zlar: pedagogik akmeologiya, pedagog, individuallik, pedagogika muloqot, konsepsiya.

O'zbekiston Respublikasining ta'lim sohasini isloh qilishdagi asosiy maqsadlaridan biri – pedagog kadrlarni zamon talablariga mos tarzda tayyorlash, har tomonlama rivojlangan barkamol shaxslarni tarbiyalashdan iborat. "Har qanday murakkab zamonaviy axborot texnologiyalar, integratsiyalar, fan sohasidagi olamshumul yangiliklar, avvalo, o'qituvchi tomonidan o'zlashtirilib, so'ngra uning bilimi, saviyasi, qobiliyati evaziga o'quvchilar ongi va tafakkuriga yetkaziladi"[1]. Ta'lim sohasidagi olib boriladigan har qanday ishlar o'z-o'zidan "ijodkorlik" tushunchasini olib kirdi.

Rivojlangan davlatlar tajribasi ko'rsatadiki, har qanday taraqqiy etgan mamlakatning muvaffaqiyatini belgilab beruvchi omil kadrlarning ijodkorlik faoliyatlarini yuqori "cho'qqi"larga olib chiqish bilan uzviy bog'liq. Pedagoglar tabiatini o'zgartiradigan, ular shaxsini tarkib topishiga ta'sir qiladigan muhim fanlardan bir – bu pedagogik akmeologiya fanidir. Aniqlanishicha, inson shaxsining tarkib topishiga ta'sir qiluvchi kuchli omil – inson orttirgan tajribalarning tarbiya vositasi orqali bolalarga berilishi hodisasidir. Ma'lumki, inson shaxsi juda murakkab psixologik fenomen bo'lib, u kishining individual hayoti davomida ma'lum konkret omillarning ta'siri ostida asta-sekin tarkib topadi. Shu bois ham, akmeologiya - shaxsning rivojlanish va komillikka erishish jarayonini o'rganuvchi maxsus fan hisoblanadi.

Akmeologiya (grekcha «akme –cho'qqi, yuqori pog'ona, gurkiratuvchi kuch» ma'nolarini bildiradi) – ilmu-fanning shunday yangi tarmog'iki, u insonni o'z taraqqiyoti dinamikasida, takomili hamda hayot faoliyatining turli bosqichlarida o'zidagi eng kuchli qobiliyatlarini namoyon qilishining kompleks masalalarini o'rganadi. Ya'ni, u shaxsni o'z takomili jarayonida, ana shu taraqqiyot va yuksalishning ob'ektiv hamda sub'ektiv omillari doirasida tadqiq etadi.

Akmeologik yondashuv bo'lajak o'qituvchilarda pedagogik ijodkorlikni shakllantirishning ilmiy asosi sifatida pedagogika oliy ta'lim muassasasi talabalarining mazkur jarayon ishtirokchilari, kasbiy faoliyatning yetuk shaxslari va faol sub'ektlari tarzida namoyon bo'lishlariga asoslanadi hamda ularning sub'ekt va mutaxassis sifatida bosqichma-bosqich, uzluksiz o'z-o'zini takomillashtirishi va o'z-o'zini shakllantirishi uchun sharoit yaratadi. Pedagogik ijodkorlikning rivojlanishi xilma-xil qobiliyatlarning aks etishi bilan bog'liqdir. Pedagogik akmeologiya - bu o'qituvchi ishidagi professionallikka va kompetensiyaga erishish yo'llari haqidagi fan. Zamonaviy kasb-hunar ta'limi tizimidagi akmeologik yondashuv kasbiy motivatsiya, ijodiy salohiyatni ro'yobga chiqarishni rag'batlantirish, o'qituvchining kasbiy faoliyatida muvaffaqiyatga erishish uchun shaxsiy resurslarni aniqlash va unumli foydalanishni mustahkamlashni ta'minlashdan iborat. Pedagogik akmeologiya konsepsiyasini shakllantirish uchun quyidagi tarkibiy qismlarga asoslanish maqsadga muvofiqdir:

- individuallikning akmeologik konsepsiyasi;
- Pedagogik mahoratning akmeologik konsepsiyasi;
- sog'liqni saqlashning akmeologik konsepsiyasi;

- amaliy vositalar;
- akmeologik yordam;
- akmeologik maslahat.

Individuallik - bu shaxsiyat, shaxsiyat, faoliyat sub'ekti va o'ziga xos xususiyatlarini o'z ichiga olgan insoniyat rivojlanishining eng yuqori ideal bosqichidir. Inson uchun o'ziga xos individualligini, o'ziga xosligini kasbiy faoliyatda anglab etish muhimdir, chunki u uchun bu uning haqiqiy, noyob, universal, ajralmas, sub'ektlarning haqiqiy holatiga yaqinlashishdir.

Pedagogik mahoratni pedagogik mahoratning boshqa belgilari bilan birgalikda ko'rib chiqish mumkin (pedagogik san'at, kasbiy mahorat va o'qituvchining shaxsiy xususiyatlari).

Pedagogik mukammallik - bu o'qituvchi bo'lishga qodirlik va uning individualligi salohiyatining maqsadga muvofiqligi, shuningdek, "acme" ga erishish uchun shartidir. Inson salomatligi shunga qaratiladiki, inson potentsiali umumlashtirilgan tamoyilga asoslangan (individuallik, shaxsiyat, faoliyat sub'ekti, individuallik). Inson salomatligini akmeologik tushunish uni ta'lim va ta'lim bilan birlashtiradi. Shu bilan birga, u sog'liqning xususiyatlariga biologik, psixologik, pedagogik va tibbiy jihatlar birlashtirilgan, Sog'liqni saqlashning akmeologik konsepsiyasi uning konstruktivligi va dinamiz: jismoniy, aqliy, axloqiy va boshqa darajalarda sog'likni saqlash va mustahkamlashni nazarda tutadi.

Amaliy vositalar akmeologik loyihalash, qo'llab-quvvatlash va maslahat berish usullarini o'z ichiga oladi. Akmeologik loyiha individual ish uchun ishlatiladi, hayot strategiyasini, xulq-atvorini yoki kasbiy rivojlanishini aniqlash bilan bog'liq.

Akmeologik yordam turli xil tashkiliy va pedagogik tadbirlarga xizmat ko'rsatishda qo'llaniladi.

Akmeologik maslahat - bu o'qituvchilar bilan o'zlarining kasbiy faoliyatlari, pedagogik darajalariga erishishda yordam berish bilan bog'liq individual ish. "Men" konsepsiyasini o'zlashtirish, shakllantirish va amalga oshirish va boshqalar.

Akmeologiya nuqtai nazaridan professionallik - bu "akme" tomon harakat qiladigan o'zini o'zi rivojlanayotgan shaxsning xususiyati yoki kasbdagi mahoratning eng yuqori cho'qqisi. Akmeologiya fan sifatida mutaxassisni kasbda va umuman hayotda rivojlantirishning asosiy yondashuvlarini, shuningdek, shaxsni takomillashtirish va o'zini rivojlantirishning muvaffaqiyatini, uning o'zini o'zi anglashining to'liqligini belgilaydigan omillar, sharoitlar, mexanizmlarni o'rganadi.

Pedagogik akmeologiyaning markaziy tushunchalaridan biri bu o'qituvchining kasbiy mahorati tushunchasi. Bu o'qituvchi shaxsining ajralmas xarakteristikasi sifatida tushuniladi, u kasbiy faoliyatning bir nechta turlariga egalik qilishni va talabalarda o'qitish va tarbiyalashda kasbiy pedagogik muammolarni samarali hal qilishni ta'minlaydigan o'qituvchida kasbiy muhim psixologik fazilatlarining mavjudligini nazarda tutadi.

Xulosa o'rnida shuni aytish kerakki, Pedagogik akmeologiya fanni qancha rivojlansa, jamiyat ham shu darajada rivoj topadi. Sababi o'z kasbining to'la qonli mutaxassisi bo'lgan o'qituvchilar qo'lida ta'lim-tarbiya olgan yoshlar tom ma'noda Uchinchi Renesans yoshlari bo'la oladi.

Foydalanilgan adabiyotlar ro'yxati:

1. Xoliqov A.A. Oliy ta'lim muassasalarida bo'lajak o'qituvchilar pedagogik mahoratini rivojlantirish. - Toshkent, 2015 y. 9-b.

2. Педагогическая акмеология: коллективная монография / под. ред. О. Б. Акимовой; ФГАОУ ВПО «Рос. гос. проф.-пед. ун-т». Екатеринбург, 2012. 24-55

**TA'LIM SIFATI - YANGI O'ZBEKISTON TARAQQIYOTINI YANADA YUKSALTIRISHNING
MUHIM OMILI**

Sirojiddinova O'g'iloy Mansurjon qizi
Shahrisabz davlat pedagogika instituti
Tillar fakulteti O'zbek tili va adabiyoti yo'nalishi
3-kurs 1-20-guruh talabasi

Annotatsiya: Ushbu maqolada O'zbekiston Respublikasidagi ta'lim tizimi, ta'lim sifatini oshirish borasidagi olib borilayotgan ishlar, yangiliklar, Yangi O'zbekistonda ta'limga berilgan e'tibor haqida fikr yuritilgan.

Kalit so'z: Yangi O'zbekiston, ta'lim tizimi, "Kadrlar tayyorlash milliy dasturi", ta'lim sifati, o'qituvchi.

Bir insonning voyaga yetib, barkamol shaxs bo'lib ulg'ayishida tarbiya nechog'lik zarur bo'lsa, ta'lim ham xuddi shunday yuksak o'rinlarda turadi. Odamzod yaratilibdiki, unga Alloh taolo tomonidan bir his singdirilgan. Bu bilish hissi bo'lib, inson tug'ilgandan to vafot etgunga qadar bilmaganlarini bilishga va bilganlarini boshqalarga o'rgatishga harakat qiladi. Jamiyat hayotida ta'limning roli va ahamiyati juda katta. Jamiyat qanchalik kuchli, bilimli, salohiyatli insonlardan tashkil topsa, davlat shunchalik rivojlanadi, taraqqiy topadi. O'z oldiga ulkan marralarni qo'ygan, yuqori rivojlanish pozitsiyasiga erishmoqchi bo'lgan har bir davlat, avvalo, ta'lim sohasiga e'tibor qaratishi lozimligi barchamizga ma'lum. Shu jumladan, O'zbekiston Respublikasida ham ta'limga e'tibor qaratish-kelajakka e'tibor qaratish, yuksak marralar uchun zamin hozirlash, har tomonlama rivojlanish uchun asosiy yo'llardan biri sifatida qaraladi. O'tgan davr mobaynida O'zbekiston bosib o'tgan yo'lga nazar soladigan bo'lsak, e'tiborimizni, avvalo, xalq faravonligi va iqtisodiy barqarorlikni ta'minlash borasida qilingan ishlar tortadi. Shu bilan birgalikda, ushbu jarayonlarda ta'lim tizimi rivojiga ham alohida ahamiyat berilganining ham guvohi bo'lamiz.

So'zimiz isboti sifatida O'zbekistonning MDH davlatlari o'rtasida birinchi bo'lib 1997-yilda ta'limning barcha tizimini bosqichma-bosqich isloh qilishni nazarda tutuvchi "Kadrlar tayyorlash milliy dasturi" ni ishlab chiqqanini aytishimiz mumkin. Shunday bo'lsa ham O'zbekiston ta'lim tizimida bir qancha oqsashlar kuzatilgani ham yolg'on emas. Uzoq yillar davomida o'qituvchi kasbining jamiyat tomonidan kamsitilishi, uning sha'ni, qadr-qimmatining himoya qilinmasligi, o'quvchi-talabalarning o'qishga faqatgina majburiyat uchun borishi, malakasiz o'qituvchi va tarbiyachilar, ta'lim tizimidagi ortiqcha qog'ozbozlik shular jumlasidandir. Avvalo, ta'lim tizimi haqida gap ketganda, ko'z oldimizga o'qituvchi siymosi gavdalanadi. Ta'lim sifatining qanchalik yuqori bo'lishi, o'quvchilar o'zlashtirish salohiyatining ortib borishi, dars mashg'ulotlarining samarali tashkil etilishi, albatta, o'qituvchining bilim saviyasiga, iqtidoriga bog'liqdir. Hozirgi kunda ijtimoiy tarmoqlarda kuzatyotgan ayrim holatlar ko'nglimizni xufton qiladi. Ularning birida o'qituvchi o'z o'quvchisi tomonidan kaltaklanadi, yana boshqasida esa ota-onalar tomonidan o'qituvchi sha'niga to'g'ri kelmaydigan haqoratlar qilinadi. O'zbekiston Respublikasi Prezidenti Shavkat Mirziyoyev o'qituvchi shaxsi xususida to'xtalib: "Biz ustozni otaday ulug' deb bilgan, doimo ardoqlagan ma'rifatparvar xalqning vakillarimiz. Men ham o'qituvchi, muallim deganda o'zim uchun eng aziz va hurmatli, ziyoli va zamonaviy, samimiy va mehribon insonlarni tasavvur qilaman. Chunki hammamizga ham shu muallim saboq va ta'lim berib, mehribon ota-onalarimiz qatorida tarbiyalagan.

Bugungi kunda O'zbekistonning yangi taraqqiyot davri poydevorini yaratyapmiz. Bunda bizning eng yaqin ko'makchilarimiz ustoz va murabbiylar, ilmiy va ijodkor ziyolilardir" – degan fikrlarni aytadi. Hozirgi kunda ta'lim sifatini oshirish maqsadida ko'pgina amaliy ishlar

qilinmoqda. Ta'lim sifatiga ta'sir etuvchi omillarni bartaraf etish asosiy vazifalardan etib belgilandi. Respublikamizdagi ta'lim tizimining sifatini oshirish, ta'limning har bir sohasini qo'llab-quvvatlash, kamchiliklarni ochib berish uchun "Ta'lim sifatini nazorat qilish bo'limi" ning tashkil etilishi ham-ta'lim sifatining oshirish uchun ulkan qadamlardan biri bo'ldi. Bu bo'lim o'z faoliyatini O'zbekiston Respublikasi Konstitutsiyasi, O'zbekiston Respublikasining "Ta'lim to'g'risida" gi qonuni, Kadrlar tayyorlash milliy dasturi, O'zbekiston Respublikasi Oliy Majlisining palatalari qarorlari, O'zbekiston Respublikasi Prezidentining farmonlari, qarorlari, farmoyishlari, O'zbekiston Respublikasi Vazirlar Mahkamasining qarorlari va farmoyishlari, Davlat inspeksiyasi hamda institut rektorlari buyruqlari va qonuniy ko'rsatmalariga, shuningdek Bo'lim to'g'risidagi Nizomga muvofiq olib boradi. "Ta'lim sifatini nazorat qilish bo'limi" tomonidan O'zbekiston ta'lim tizimini rivojlantirish ta'lim sifatini oshirish yo'lida bir qator samarali ishlar qilingani tahsinga sazovordir. Ammo birgina bu Bo'lim faoliyati bilan barcha muammolar hal bo'lib qolmaydi. Shuning uchun O'zbekiston o'z ta'lim tizimini har tomonlama rivojlantirish maqsadida bosqichma-bosqich isloh qilish yo'lini tanladi. Amalga oshirilayotgan islohotlarning, avvalo, maktabgacha ta'lim va tarbiya sohasidan boshlanishi ham bejiz emas.

Turli xil yot g'oyalar xuruji shiddat bilan ko'paygan ayni vaqtda bolalarimiz tarbiyasida eng asosiy bo'g'in hisoblangan maktabgacha ta'lim tizimining, nafaqat, jamiyatimiz, shu bilan birgalikda yurtimiz kelajagi uchun muhim o'rinda turishini ko'rsatib berdi. Shu o'rinda, yana bir bor o'qituvchi kasbiga to'xtalib o'tsam. Hammamizning xabarimiz bor, yaqin yillargacha bu kasb egalari o'zlariga munosib bo'lmagan ishlar bilan shug'ullanishga jalb etilgan. Paxta terimi, turli xil tozalik ishlari shular jumlasidandir. Lekin so'nggi yillarda o'qituvchi kasbiga munosabat tubdan o'zgardi. Buni biz o'qituvchilar oylik maoshlarining oshishida, insonlarning bu kasb egalari bo'lgan munosabatlarining ijobiy tomonga o'zgarishida ko'rishimiz mumkin. O'zbekiston kelajagi barkamol yoshlar qo'lida bo'lsa, ushbu yoshlarning qay darajada bilim, salohiyatga ega bo'lishi, ularning yetuk kadr bo'lib yetishuvida ustoz-murabbiylarning o'rni beqiyosdir. O'zbekiston Respublikasi Konstitutsiyasiga o'gartirish va qo'shimchalar kiritish maqsadida 30-aprel kuni bo'lishi kutilayotgan Referendumdan barchamiz xabardormiz. Ushbu Konstitutsiyaga kiritilayotgan o'zgarishlardan biri e'tiborimni tortdi. "O'zbekiston Respublikasida o'qituvchining mehnati jamiyat va davlatni rivojlantirish, sog'lom, barkamol avlodni shakllantirish hamda tarbiyalash, xalqning ma'naviy va madaniy salohiyatini saqlash hamda boyitishning asosi sifatida e'tirof etiladi.

Davlat o'qituvchilarning sha'ni va qadr-qimmatini himoya qilish, ularning ijtimoiy va moddiy farovonligi, kasbiy jihatdan o'sishi to'g'risida g'amxo'rlik qiladi" (52-modda). Yangi O'zbekiston o'z taraqqiyot yo'lini to'g'ri tanlab, bu yo'ldan shiddat bilan harakatlanmoqda. Yurtimiz hozirgi kunda o'z erishgan yutuqlari, yerosti va yerusti boyliklari, yaxshi investitsiyaviy muhiti bilan dunyo minbarlarida e'tirof etilmoqda. Yuksalish uchun jadal harakat qilayotgan O'zbekiston o'zga davlatlar xatolaridan ham to'g'ri xulosa chiqarmoqda. O'z davrida dunyoning rivojlangan, boy mamlakatlari qatorida turuvchi bir qancha davlatlar bugungi kunda siyosiy, iqtisodiy, madaniy tanazzulga uchradi. Buning sabablarini tahlil etgan siyosatshunos olimlar, aynan, ta'lim tizimining ushbu davlatlar hayotida kam o'rin egallagani, ta'lim sohasiga e'tibor boshqa sohalarga qaraganda, pastroq ekanligi haqida fikr yuritadilar. Buni yaxshi anglagan O'zbekiston ta'lim tizimining eng rivojlangan davlatlar ta'lim tizimi bilan barobar bo'lishi, eng yangi texnika va texnologiyalar bilan ta'minlanishi uchun harakat qilmoqda. Ta'lim sifati bizga nima bera oladi? Avvalo, sifatli ta'lim bu – kelajakka qo'yilgan eng asosiy poydevor. Sifatli ta'lim olgan o'quvchilar yetuk kadr bo'lib yetishadi. Bu kadrlar o'z sohalari bilan cheklanib qolmay, boshqa sohalarni ham tahlil qila olishadi. Mavjud xato, kamchilik, yutuqlarni ilg'ashadi. Bunday kadrlar Vatan taraqqiyoti uchun sidqidildan xizmat

qilishadi. Va o'zlari ham kelajakda o'zlari kabi yetuk salohiyatli kadr tayyorlash uchun harakat qilishadi.

Xulosa o'rnida shuni aytishim mumkinki, bugungi kunda ta'lim sifati muammosi eng dolzarb muammolardan biridir. Ta'lim sifatini oshirish, tizimdagi kamchiliklarni bartaraf etish maqsadida olib borilayotgan ishlardan barchamiz xabardormiz. Ammo birgina xabardorlik bilan kifoyalanib qolmaylik. Biz ham ta'lim sifatining oshishi, sohada yangiliklar yaratilishi uchun o'z hissamizni qo'shaylik. Qanday deysizmi? Farzandlarimizga o'qituvchi kasbining sharafli kasb ekanligini singdiraylik, bog'cha, maktab va oliygohlarni ikkinchi uyi sifatida tanitaylik, jismonan va ma'nan yetuk yoshlarning yurt ertasi hisoblanishini uqtiraylik. Zero, Yangi O'zbekiston yangi yuksak marralarni ko'zlagan yoshlar bilan boyisin.

Foydalanilgan adabiyotlar ro'yxati:

1. Baxtiyor Qayumov. Sifatli ta'lim - taraqqiyotimiz garovi. Maqola. 2023.
2. yuz.uz
3. daryo.uz
4. m.aniq.uz

**THE QUALITY OF EDUCATION IS THE MOST IMPORTANT FACTOR FOR IMPROVING
THE DEVELOPMENT OF THE NEW UZBEKISTAN**

Mamayusupova Dildoraxon
QDPI Maktab menejmenti ta'lim yo'nalishi
1-bosqich talabasi

Annotation: We need to create our bright future with quality education which gives us numerous opportunities. Because talented young people are the founder of the country's bright future.

Key words: education, young peopl, development, knowledge, quality, government, aim, institutes, increase.

Education is the most important tool for the betterment of humanity as well as to develop modernization in civilization. In every government education is considered to be the most essential pillar that holds whole nation together and leads the state towards ultimate success. Education is at the heart of both personal and community development; it's mission is to enable each of us, without exception , to develop all our talents to the full and to realize our creative potentiality , including responsibility for our own lives and achievement of our personal aims. Quality education provides the outcomes needed individuals , communities and societies to prosper. People learn basic norms, rules and values of society through education. Moreover, high quality education enables us to lead a successful life, enhances our intelligence, skills, knowledge , and bring positive changes in our life. We need good doctors, good engineers, good lawyers and good teachers after all good citizens one only ensuring availability of quality education.

In order to increase the quality of education in Uzbekistan, the name of year was also named "The year of human care and quality education " otherwise, if the quality does not change , the attention does not change either. Achievements will be ours, only knowledge is needed. Whatever you call knowledge, each of us should look back and never forget that " we are the children of great ancestors" said that Sh. Mirziyoyev. [1] Young people are the founders of the future of every country, they need quality education and comforts for them to be the most advanced in every field. Nowadays, our developing country creates wide opportunities for young people. We can clearly see this in the President's political decisions about youth.

The youth policy is the priority direction of the state activity of the Republic of Uzbekistan and its goal is social and economic development of young people in order to fully realize their creative talent in the intersts of society. Consist of creating legal and organizational conditions and guaranteeing them. The state provides special support to talented young people. In the Republic of Uzbekistan, state organizations and public associations must assist in identifying talented young people and in their creative development for this purpose, state institutions and public assosiations provided with material technical bases in the Republic of Uzbekistan to search for, protect and support talented young people in the field of science and technology, economy, management, art and commisions operate . Measures to support talented young people are provided with money from republican and l ocal budgets, as well as other sources.[1]

More than 60 percent of the population of our country are young people. Naturally, our state pays special attention to the thoughts, problems and hopes of this layer. In recent years, significant reforms have been implemented in the national education system. These changes can be seen in: [3]

Preschool education system is changing radically our kindergartens about 10 thousand schools , pedagogical institutes , pedagogical colleges and etc. Coverage of pre-school education was approximately 17-18 percent. By the end of 2021 it is expected the coverage of preschool education will reach 65%, and at the end of 2023, it will reach 75%, an additional 2,000 non-state kindergartens will be established, and the share of the private sector will reach 25%. In order to fundamentally improve school education, 30 new schools were built in 2021, 320 schools were repaired, the material and technical base was improved, and 2 trillion soums were allocated from the budget. In order to fundamentally improve the quality of education, first of all, work was carried out to adapt educational programs, methodological manuals for teachers and teachers to advanced international criteria. [2]

In the petition, special attention is paid to the need to create comprehensive and understandable textbooks for the development of analytical and creative thinking skills of children. In this regard, instead of the state education standard, the "National Curriculum" was introduced in the primary classes based on advanced foreign experience, which does not overload the child. It was ensured that the quality of education in comprehensive schools was high both in the capital and in remote villages. It was envisaged that teachers who go to a remote school in another district and teach will be paid 50 percent per month, and 100 percent if they go to work in another region. In 2021, 10 presidential schools, 197 schools specializing in chemistry and biology, mathematics, and information technology began their activities . [2,4]

Literature:

1. Law of The Republic of Uzbekistan about the state policy on youth
<https://lex.uz/acts/-140894>
2. The youth of Uzbekistan is the foundation of our future <https://ijtimoiy.uz/2282/>
3. Future youth of new Uzbekistan: opportunity and legal guarantee
<https://yuz.uz/uz/news/yangi-ozbekistonning-kelajak-yoshlari-imkoniyat-va-huquqiy-kafolat>
4. Young people of new Uzbekistan are the foundation of our future and perspective
<https://uwed.uz/uz/news/spiritual/fulltext/1649>

TARBIYA JARAYONIDA OILA MAHALLA HAMDA TA'LIM MUASSASALARINING O'ZARO HAMKORLIGI

Tojekarimova Moxira Anvarjon qizi
Boshlang'ich ta'lim yo'nalishi 1 bosqich talabasi,
Valiyeva Nargiza
Qo'qon universiteti "Ta'lim" kafedrasida o'qituvchisi

Annotatsiya: Ushbu maqolada Yurt kelajagi bo'lgan yoshlarning, bolalarning mustaqil va erkin shaxs sifatida shakllanishida oila, mahalla va maktab hamkorligi, ta'lim-tarbiya jarayonini har tomonlama takomillashtirish juda katta ahamiyatga ega, o'zaro hamkorlikni yanada mustahkamlanishi samarali tashkil etilishi yoshlarni barkamol avlod sifatida kamol topishi uchun zamin bo'ladi. Yurt kelajagi yoshlar qo'lida ekan ularga yoshligidan tarbiyani yaxshi berish kerak ya'ni birinchi o'rinda oiladan boshlash kerak.

Kalit so'zlar: Ta'lim, o'qish, dars jarayoni, pedagogik texnologiyalar, kreativlik, kengaytirilgan texnologiyalar, hamkorlik, jamiyat, mustahkam, barkamol, tashabbus, konsepsiya, oila, mahalla.

Huquqiy davlat va fuqarolik jamiyati qurish yo'lini tanlagan mamlakatimizda oila, mahalla va ta'lim muassasasi hamkorligi va unda shaxs tarbiyasiga katta ta'sir ko'rsatuvchi milliy qadriyatlar yil sayin qadr topib, nufuzi oshib bormoqda. Buning asosiy sababi davlatimiz tomonidan ijtimoiy institutlarga har tomonlama e'tibor qaratilayotgan bo'lsa, ikkinchi tomondan mustaqillik bergan imkoniyat tufayli qo'lga kiritilgan milliy qadriyatlarning qayta tiklanayotganligidir. Shu ma'noda olib qaralganda, ijtimoiy institutlar va uning muammolari bo'yicha ilmiy asoslangan tadqiqotlarning yuzaga kelishi dolzarb ahamiyatga molik bo'lib qolaveradi. Yosh avlodni tarbiyalashdek buyuk ishga Prezidentimizning ta'lim sohasiga alohida e'tiborlarini qaratganliklari har bir fan o'qituvchisidan o'z faoliyatiga jiddiy yondashishini talab etmoqda. Davlatimiz rahbarining qator qarorlari asosida yoshlar bilan ishlash negizida mahalla maktab va oilaning o'rni haqida fikr yuritilgan.

Tarbiya jarayoni ishtirokchilari sa'yi harakatlarini birlashtirish maqsadida 1993 yilda ishlab chiqilgan "Oila, mahalla va ta'lim muassasasi hamkorligi" Kontseptsiyasi yoshlarni istiqbol g'oyalariga sadoqatli, ma'naviy barkamol, vatanparvar qilib tarbiyalashda keng jamoatchilik faoliyatini muvofiqlashtirish borasida dasturulamal bo'ldi. "Oila, mahalla, ta'lim muassasasi hamkorligi" Kontseptsiyasining asosiy maqsadi yosh avlodni ma'naviy-axloqiy tarbiyalashda o'zbek xalqining boy milliy, madaniy, tarixiy an'analari, urf-odatlar va umumbashariy qadriyatlarga asoslangan samarali, zamonaviy pedagogik texnologiyaning ishlab chiqilib, amaliyotga joriy etish, shaxsni tarbiyalash va uni har tomonlama kamol toptirishning ustuvorligini ta'minlash, ota-onalar, pedagoglar va mahalla faollarining umumiy hamda milliy pedagogik madaniyatni oshirish, respublika fuqarolari orasida milliy mafkuraviy tarbiya ishlarini takomillashtirishdan iboratdir. Kontseptsiyada jamiyat taraqqiyotining ma'naviy-axloqiy negizi bo'lgan milliy va umuman insoniy qadriyatlar, milliy va umuminsoniy tarbiyaning o'zaro aloqasi hamda muhim yo'nalishlari belgilab olingan. Chunonchi, mahalla, oila va ta'lim muassasasi hamkorligida milliy tarbiya yo'nalishda yoshlarning o'zlikni anglash, vatanparvarlik, milliy g'urur, millatlararo muloqot madaniyati, milliy mafkuraviy onglik, milliy odob, fidoyilik kabi fazilatlarni o'zlashtira olishlari zarurligi ko'rsatilgan bo'lsa, umuminsoniy yo'nalishda hamkorlikdagi pedagogik faoliyatning huquq, iqtisodiy, jismoniy, aqliy, estetik, ekologik, gigienik va boshqa tarbiya sohalarini qamrab olishi muhim ekanligiga e'tibor qaratilgan.

Oila, mahalla va ta'lim muassasasi hamkorligida quyidagi tamoyillar asosida yo'lga qo'yiladi:

1. Ta'lim va tarbiya sohasida hamkorlik jarayoni ishtirokchilari harakatlarining ish birligi.
2. Tarbiyalanuvchiga hurmat va talabning uyg'unligi.
3. Hamkorlik jarayoni sub'ektlarining teng huquqliligi va yuksak mas'uliyati.
4. Faoliyat jarayonida millat va davlat manfaatlarini ustuvorligi.
5. Hamkorlikning ilmiy asoslanganligi.

O'zbekistonda sog'lom avlodni tarbiyalashda oila-mahalla-ta'lim muassasasi hamkorligini ta'minlash samaralarining garovidir. Bu borada hukumat tomonidan amalga oshirilayotgan ustivor yo'nalishlar quyidagilardan iboratdir:

Oila, mahalla, ta'lim muassasalari hamkorligini ta'minlashning huquqiy bazasini takomillashtirish, hamkorlikning kuchayishiga qaratilgan uslubiy ta'minotni mustahkamlash; Oilada yoshlar va ota-onalarning ijtimoiy faolligini oshirish; O'quvchi yoshlarga ta'lim berish, ularni tarbiyalash, iqtidorli yoshlarni qo'llab-quvvatlash, ularni qiziqishlari bo'yicha kasbga yo'naltirish; Ijtimoiy himoyaga muhtoj oilalarni moddiy va ma'naviy jihatdan qo'llab-quvvatlash; Voyaga yetmagan o'smirlar va yoshlar o'rtasida xuquqbuzarlik va nazoratsizlikning oldini olish bo'yicha profilaktik tadbirlar samaradorligini oshirish; Yoshlar o'rtasida sog'lom turmush tarzini targ'ib qilish, ularni jismoniy tarbiya va sport bilan shug'ullanishga keng jalb etish orqali sog'lom oilaga tayyorlash; Barkamol avlodni tarbiyalashga qaratilgan ma'naviy-ma'rifiy tadbirlarni mazmunan takomillashtirish, uning samaradorligini oshirish mexanizmini yaratish; Sog'lom avlodni tarbiyalashda ommaviy axborot vositalari va zamonaviy axborot kommunikatsiya texnologiyalaridan samarali foydalanish.

Tarbiya jarayoni ishtirokchilari sa'y harakatlarini birlashtirish maqsadida 1993 yilda ishlab chiqilgan Oila, mahalla, maktab hamkorligi Konsepsiyasi yoshlarni istiqloq g'oyalariga sadoqatli, ma'naviy barkamol, vatanparvar etib tarbiyalashda keng jamoatchilik faoliyatini muvofiqlashtirish borasida muhim dasturilamal bo'ldi. Mamlakatimizda keying yillarda qabul qilingan ta'lim va tarbiya to'g'risidagi qator me'yoriy hujjatlar, jumladan O'zbekiston Respublikasining Ta'lim to'g'risidagi Qonuni, Kadrlar tayyorlash Milliy Dasturi bozor iqtisodiyoti sharoitlarida muvaffaqiyatli ishlay oladigan, mustaqil fikrlovchi kadrlarni tayyorlashda oila, mahalla va maktab nufuzini yanada yuqori pog'onaga ko'tarishni taqazo etadi.

Davlatimiz rahbarining 2009 yil 13 apreldagi Ona va bola salomatligini muhofaza qilish, sog'lom avlodni shakllantirishga doir qo'shimcha chora-tadbirlar to'g'risida hamda 2009 yil 1 iyulda qabul qilingan 2009-2013 yillarda aholining reproduktiv salomatligini mustahkamlash, sog'lom bola tug'ilishi, jismoniy va ma'naviy barkamol avlodni voyaga yetkazish borasidagi ishlarni yanada kuchaytirish va samaradorligini oshirish chora-tadbirlari Dasturi to'g'risidagi qarorlari bunday xayrli ishlarning izchilligini ta'minlashga xizmat qiladi. Yurtimizda amalga oshirilayotgan keng ko'lamlı tibbiy-ijtimoiy islohotlar aholiga zamonaviy tibbiy xizmatni yaqinlashtirish, reproduktiv salomatlikni mustahkamlash, ekstragenital kasalliklarni kamaytirishga xizmat qilmoqda. O'zbekistonda 1998 yil Oila yili deb e'lon qilinishi oilaning tarbiyaviy rolini yanada kuchaytirdi. O'zbekistonda yuz berayotgan o'zgarishlar oila, mahalla, maktab hamkorligi yo'nalishida bola tarbiyasida oila, ota-ona, mahalla, maktabning asosiy vazifalarini mazmunan yangilab hayotga tatbiq etishni taqazo qiladi. O'zbekiston Respublikasi Konstitutsiyasida belgilanganidek, Oila jamiyatimizning asosiy bo'g'inidir. Haqiqatan ham oila bu jamiyatni tashkil etuvchi katta kuchdir. 2012 yilga mamlakatimiz rahbari tashabbuslari bilan Mustahkam oila yili deb nom berilishi va shu asosda azal-azaldan hayotimizning tayanchi va suyanchi bo'lib kelgan, jamiyatimizning hal qiluvchi bo'g'inini bo'lmish oila

institutini yanada rivojlantirishga qaror qilishi hayot abadiylikini, har qaysi insonning baxtu saodati, kelajagi, orzu-intilishlarini mujassam etadigan oilani yanada mustahkamlash va farovonligini oshirish, bu borada olib borayotgan barcha ishlarimizni yangi bosqichga ko'tarishdek olijanob rejalarni amalga oshirish ko'zda tutilgani hammamizga yaxshi ayon. Oilalarning mustahkamligi va turmushning obodligi kelajak avlodning komil inson bo'lib yetishi uchun tayanch hisoblanadi. Ushbu yilda ham ishlab chiqilgan Davlat Dasturi asosida hamkorlik ishlarini tashkil etish zarur. Bunda oilaning ham, maktab va mahallaning ham tashabbuskorligi va o'zaro hamjihatligi talab etiladi. Oila kabi mahalla ham jamiyatini shakllantirishning ajralmas qismidir. Vatanimiz tarixi guvohlik beradiki, o'zbek jamiyatida jamoa bo'lib yashashning sinalgan shakli mahalladir. „Mahalla“ so'zi arabcha „Mahallun“ so'zidan kelib chiqqan bo'lib, aholi yashaydigan joy, guzar, uy-joy mavzolari degan ma'noni anglatadi. Mahalla shaharlar ichidagi kichik hududiy birlik bo'lib, o'tmishdan meros bo'lib kelmoqda. Bejizga yurtboshimiz Mahalla-yurt mustahkam bo'lsagina, davlatda osoyishtalik va barqarorlik hukm suradi, deb ta'kidlamagan. Bir bolaga yetti mahalla ota-ona degan naqldan kelib chiqib kelajak avlodni tarbiyalash va unga ta'lim berish jarayonini amalga oshirish borasida kichik Vatan bo'lmish mahallaning oldida quyidagi vazifalar turadi: mahalla faollari tomonidan tarbiya muassasalari bilan birgalikda ta'lim-tarbiya jarayonida amalga oshirilishi kerak bo'lgan masalalarni muhokama qilishda qatnashishi va oqilona yechimlarini topishda faollik ko'rsatilishi, mahalla o'z hududidagi ijtimoiy va iqtisodiy yordamga muhtoj oilalarni aniqlab, ularni qo'llab-quvvatlab va farzandlarining bilim va tarbiya olishlariga bosh-qosh bo'lishi, ma'nan nosog'lom oilalarni mahalla yig'inlarida muhokama qilish, ularga nisbatan jamoatchilik choralarini ko'rish, mahalla hududidagi o'quv-tarbiya muassasalariga iqtisodiy va ijtimoiy yordam ko'rsatilishini qo'llab-quvvatlash, ota-onalar orqali bolalarni tashabbuskorlik, mehnatsevarlik, milliy g'urur, vatanparvarlik, milliy odob, mafkuraviy onglik, baynalmilallik kabi xislatlarni singdirishni har tomonlama rag'batlantirish; yoshlarga diniy mashablar va sektalar, aqidaparastlikning mohiyatini to'g'ri anglab yetishiga ota-onalar orqali ta'sir ko'rsatish, ulug' ajdodlarimizning tarbiyaviy o'gitlarini singdirib borishga jamoatchilikni safarbar qilish; mahalla yig'inlarida milliy davlatchilik va milliy mafkura g'oyalarini, respublikamizda iqtisodiy va ijtimoiy sohalarida erishilgan turli tadbirlar tashkil qilishdir.

Xulosa o'rnida shuni ta'kidlash joizki, bolani tarbiyalashda, maktab, mahalla, oila hamkorligi to'g'ri yo'lga qo'yilsa, ta'lim tarbiya sifati va samaradorligiga erishish va oldimizga qo'ygan maqsadni amalga oshirishda muhim ahamiyat kasb etadi. "Qush uyasida ko'rganini qiladi" deganidek bola ham oilasida qanday tarbiya ko'rsa jamiyatda ham mahallada ham shuni ko'rsatadi. Ulug' bir donishmandlardan biri "Agar sen bir yilni o'ylasang bug'doy ek, hosini kuzning o'zidayoq olasan. O'n yildan keyinni o'ylasang, bog' yarat, uch to'rt yil o'tib, meva beradi. Agar sen kelajak tashvishing bilan yashasang farzandlaringga yaxshi tarbiya ber"- degan ekan. Bu bilan nima demoqchi ya'ni kelajaging bolang qolida sen unga qanday tarbiya bersang shuni o'zingga qaytaradi.

Foydalanilgan adabiyotlar ro'yxati:

1. R. Mavlonova, K. Xoliqberdiyev, "Pedagogika". T: "O'qituvchi nashriyoti". 2002- yil
2. R. Mavlonova, B. Normurodova, N. Rahmonqulovalarning **TARBIYAVIY ISHLAR METODIKASI**
3. Abdullayeva, O. O. (2021). Ibroyim Yusupov ijodi asosida o'quvchilarning vatanparvarlik tuyg'ularini o'stirish. Academic research in educational sciences, 2(3),
4. Umumta'lim fanlar Metodikasi jurnali

BOSHLANG'ICH TA'LIM TIZIMIGA ZAMONAVIY YONDASHUVLAR

Ochildiyeva Mushtariy
Boshlang'ich ta'lim yo'nalishi 4-kurs talabasi,
Parpiyev Odiljon
Ta'lim kafedrası katta o'qituvchisi

Annotatsiya: Ushbu maqolada bugungi kundagi ta'limda bo'layotgan islohotlar va zamonaviy maktablarda rivojlanish jarayonlari, O'zbekistonda boshlang'ich ta'limga zamonaviy yondashuvlarning o'ziga xos xususiyatlari, yutuq va kamchiliklari, afzalliklari, ta'lim jarayonini aniq vositalar yordamida samarali tashkil etish lozimligi, "Milliy o'quv dasturi" asosida tuzilgan yangi avlod darsliklarining amaldagi qiyosiy tahlili, kompetensiya, tinglab tushunish, o'qib tushunish va yozma nutqning o'quvchilarda qay tarzda rivojlanishi, ahamiyatliligi, rivojlangan xorijiy davlatlar ta'lim tizimi mohiyati yoritilgan.

Kalit so'zlar: boshlang'ich ta'lim, kompetensiya, tinglab tushunish, so'zlash, o'qib tushunish, yozma nutq, zamonaviy ta'lim, xorijiy tajriba, darslik, dastur, milliy o'quv dasturi.

Davlatimiz rahbari "O'qituvchi va murabbiylar" kuni munosabati bilan soha vakillariga yo'llagan tabrik nutqida ta'kidlaganidek, taraqqiyotning tamal toshi ham, mamlakatni qudratli, millatni buyuk qiladigan kuch ham ilm-fan, ta'lim va tarbiyadir. Aynan, shuning uchun ham, prezident: "Maktabda o'qitish metodikasi o'zgarmasa, ta'lim sifati ham, mazmuni ham, muhit ham o'zgarmaydi", -deb ta'kidlaganlarida "Uchinchi Renessans poydevori" ni ta'lim islohotlarida ko'rdi.

Ta'lim jarayoni uzluksiz bo'lib, uning shakllanishi bosqichma-bosqich amalga oshiriladigan sifatli natijalarga olib keladigan islohotlarga bog'liqdir. Ushbu maqolada biz asosan umumiy o'rta ta'limning ilk bo'g'ini hisoblangan boshlang'ich ta'lim haqidagi fikrlarga alohida e'tibor qaratamiz. Haqiqatan ham, ta'limga zamonaviy yondashuvlar ta'lim jarayonini aniq vositalar yordamida samarali tashkil qilish va qo'yilgan o'quv dasturlariga muvaffaqiyatli erishish natijalarini kafolatlaydi. Davlatimiz rahbari avvalo maktablarda o'quv yuklamasi va darslar sonini qayta ko'rib chiqish, o'quvchilarni faqat yodlashga emas, balki fikrlashga chorlaydigan metodika yaratish zarurligini ta'kidladi. Bu borada Finlandiya tajribasi misol qilib keltirildi. Ushbu mamlakat umumiy savodxonlik, tabiiy fanlar va matematika bo'yicha dunyoda eng ilg'orlardan biri.

Ta'limni isloh qilish haqida fikr yuritar ekanmiz, ta'lim olishning asosiy vositasi bo'lgan darsliklarni yangilamay turib, o'quvchi va o'qituvchi mustaqilligiga erishmasdan natijaga erishib bo'lmaydi. Bu haqda Prezidentimiz Sh.M. Mirziyoyevning: "Darsliklar masalasida ham ancha muammo borligi uning ichiga kirgach bilindi. Ularning saviyasi haqida katta muhokamalar bo'ldi. Finlandiya standarti bilan 1-4 -sinflar uchun darsliklar qiladigan bo'ldik. Finlandiya xalq ta'limi Yevropa miqyosida, umuman, dunyoda raqobatbardosh hisoblanadi", - degan fikrlari bu sohaga yuksak iqtidorga ega soha vakillarini jalb qilishni anglatadi.

Barcha maktablarda "Milliy o'quv dasturi"ni to'laqonli joriy etish hamda mahalliy va xorijiy mualliflar tomonidan yaratilgan zamonaviy darsliklarni amaliyotga kiritish amalga oshirildi.

Boshlang'ich maktab o'quvchining umumiy ta'lim jarayonidagi eng muhim bosqichdir. To'rt yil ichida u nafaqat fan fanlarining dasturiy materialini o'zlashtirishi, balki qanday o'rganishni - "professional talaba" bo'lishni ham o'rganishi kerak. Boshlang'ich sinf o'qituvchisining mas'uliyati doimo eksklyuziv bo'lgan.

Boshlang'ich maktabda olingan ta'lim keyingi ta'lim uchun asos, poydevor bo'lib xizmat qiladi. Boshlang'ich ta'lim boshlang'ich maktabning sifat jihatidan yangi shaxsga yo'naltirilgan rivojlanish modelini belgilaydi, u quyidagi asosiy maqsadlarga erishish uchun

mo'ljallangan: o'quvchi shaxsini rivojlantirish, uning ijodiy qobiliyatlari, o'qishga qiziqish, o'rganishga intilish va qobiliyatni shakllantirish; ma'naviy-axloqiy va estetik tarbiya; turli tadbirlarni amalga oshirishda bilim, ko'nikma, tajriba tizimini o'zlashtirish; bolalarning jismoniy va ruhiy salomatligini muhofaza qilish va mustahkamlash; bolaning individualligini saqlash va qo'llab-quvvatlash.

Jahon ta'lim tizimini kuzatar ekanmiz, har bir rivojlangan davlatning boshlang'ich ta'limida alohida ustivorlikka ega jihatlar mavjud. Jumladan, Xitoyda 6 yoshga to'lgan bolalar boshlang'ich maktab yoki o'rta maktabga kiradilar va u yerda 6 yil o'qiydilar. Boshlang'ich maktabda bolaning ijodiy salohiyatini rivojlantirishga katta e'tibor beriladi. Bolalar jismoniy tarbiya darslariga ko'p vaqt ajratadilar, cholg'u asboblarni chalishni o'rganadilar, ingliz va rus tillaridagi bilimlarini oshiradilar. Darslar 7:00 da boshlanadi. Har kuni ertalab barcha o'quvchilar o'qituvchilar bilan birgalikda jismoniy mashqlar qiladilar. Keyin soat 8.00 dan 12.00 gacha tabiiy va matematika fanlari o'rganiladi. Soat 12.00 dan 13.00 gacha tushlik tanaffusi mavjud bo'lib, unda bolalar maktabda uxlashlari mumkin, tushdan keyin esa gumanitar fanlar bo'yicha yana uchta dars o'tkaziladi. Keyin bolalar uy vazifalarini bajaradilar va faqat soat 16.00 da uyga qaytishlari mumkin.

Turkiya boshlang'ich ta'lim tizimida ekologiyaga alohida e'tibor qaratilgan. Jumladan, 2005-yilda joriy qilina boshlagan boshlang'ich maktab o'quv dasturida u yoki bu tarzda ekologik muammolarga ta'sir etuvchi mavzular "Hayot xavfsizligi (atrof-muhit)", "Tabiiy fanlar va texnologiya" fanlari materiallariga kiritilgan. Ta'lim muassasasi qoidalariga ko'ra, ushbu fanlar quyidagi funksiyalarni bajaradi: o'z-o'zini bilish, tabiat va unda sodir bo'layotgan jarayonlarni tushunish qobiliyati, hayot sifatini yaxshilash yo'llarini topish, tabiiy resurslardan to'g'ri foydalanishni o'rganish.

Finlandiya 2014-yilda asosiy ta'lim bo'yicha yangi milliy tayanch o'quv dasturini ishlab chiqdi va u 2016-yil avgust oyidan boshlab Finlandiya maktablarida amaliyotga joriy qilina boshlandi. O'quv dasturini isloh qilishdan maqsad o'qituvchilar va pedagoglarga bolalar va yoshlarning hayotida zarur bo'lgan narsalarni o'rgatishda yordam berishdir. (Sahlberg 2015.) Finlandiya ta'limining oliy maqsadi farzandlarimizni hayotga tayyorlashdir. Biz farzandlarimiz kelajakda ularning hayotida yordam beradigan bilim, ko'nikma, munosabat va qadriyatlarni o'rganishlarini xohlaymiz. Shuning uchun biz bugungi tez o'zgaruvchan dunyoda ularga qanday muhim kompetensiyalar kerak bo'lishi haqida o'ylashimiz kerak.

Boshlang'ich ta'limda o'qish savodxonligi muhim ahamiyatga ega bo'lib, yangi yaratilgan "Milliy o'quv dasturi" asosida chiqarilgan darslikda o'quvchilarning og'zaki bilim ko'nikmalariga alohida e'tibor qaratilgan. O'qish (umumiy o'rta ta'limning boshlang'ich sinflari o'quv rejasidagi adabiyot) fani og'zaki va izchil nutqni o'stirish, so'z boyligini oshirish, to'g'ri va ifodali o'qishga o'rgatish bilan birga ularda kitobxonlik va nutq madaniyati hamda mustaqil fikrlash qobiliyatini shakllantirishga xizmat qiladi.

O'qish darslari oldiga qo'yilgan tarbiyaviy vazifaning muvaffaqiyatli hal etilishi darsda badiiy asar matni ustida ishlash bilangina bog'liq bo'lib qolmay, balki bolani qurshab olgan hayot, tabiatdagi o'zgarishlar, ekologik vaziyat, ijtimoiy foydali mehnat bilan ham o'zaro bog'liq bo'lishi lozim. O'quvchini o'qishga o'rgatishda hayot tajribalariga tayanib ish ko'riladi. O'qish darslari bolalarda go'zallikka muhabbat uyg'otadigan, poklik tuyg'ulariga ozuqa beradigan, hissiyotni o'tkirlashtiradigan, aqlni charxlaydigan, tasavvurlarni boyitadigan, estetik didni o'stiradigan musiqa va tasviriy san'at fanlari bilan uzviy bog'langan bo'lishi kerak. O'qish, musiqa va tasviriy san'at darslarini o'zaro bog'lab uyushtirish bolalarda san'at asarlarini to'g'ri tushunish va qadrlash ko'nikmalarini o'stiradi, o'quvchining shaxs sifatida ma'naviy qiyofasini shakllantirishga xizmat qiladi.

"Ona tili va o'qish savodxonligi" fanida (milliy o'quv dasturida boshlang'ich sinflarda ona tili va o'qish bitta fanga birlashtirilgan) grammatik qoidalarga emas, nutqiy ko'nikmalarni rivojlantirishga urg'u berilgan.

Ona tili o'qitish orqali shu til bo'yicha egallanadigan nutqiy faoliyatning asosiy turi: nutqni tinglab tushunish, gapirish, o'qish va yozish amallari bo'yicha har bir sinfda taqazo etiladigan malaka va ko'nikmalar me'yorini rivojlantirish, bunda o'qish hamda mehnat jarayonida ,oila va jamoat joylarida yuzaga keladigan turli nutqiy vaziyatlarda mustaqil ravishda fikr almasha olish va fikr bayon eta bilish, eshitilgan materialni idrok etish, shuningdek, yozma manbalarni o'qish orqali axborot olish, voqea-hodisalarga o'z munosabatini bildirish tarzida muloqotga kirishish malakasini egallab borish dinamikasi nazarda tutiladi.

Milliy o'quv dasturini ishlab chiqish davomida quyidagi manbalar o'rganildi, tahlil qilindi hamda milliy xususiyatlar, ona tilimiz tabiati inobatga olingan holda dastur mazmuniga singdirildi:

Amaldagi DTS asosidagi malaka talablari; amaldagi Ona tili o'quv dasturi; amaldagi "Ona tili" darsliklari; amaldagi baholash mezonlari; AQSHning "Maktabgacha va umumiy o'rta ta'lim bosqichlarida ingliz tili va matematikani o'qitish va sinovdan o'tkazish bo'yicha ta'lim standartlari" (Common Core); Yangi Zelandiyada ingliz tilini o'qitish bo'yicha ta'lim standartlari (English In New Zealand Curriculum); Turkiyaning "Turkcha" fani o'quv dasturlari, malaka talablari; 1-9 sinflar uchun "Turkcha" fani darsliklari; 10-12 sinflar uchun "Turk tili va adabiyoti" fani darsliklari; Kembrij maktablari uchun "Ingliz tili" fani darsliklari; AQSHning Florida shtati "Ingliz tili" fani darsliklari; AQSHning Florida shtati "Ingliz tili san'ati" ta'lim standartlari (English Language Arts Grade 0-12), "Til o'qitish metodologiyasi: o'qituvchilar uchun qo'llanma"(Devid Nunan); "Metodlar ortida: til o'qitishning makrostrategiyalari" (Bola Kumaravadivelu); "Til o'qitishda yondashuv va metodlar" (Jek Richards, Teodor Rodjers); "Til o'qitish metodologiyasi" (Jek Richards, Villy Renandya); "Tilni aloqa vositasi sifatida o'qitish" (Henry Viddovson); "Birinchi tilni o'zlashtirish (Eve Klark).

Psixolingvistik tadqiqotlardan ma'lumki, insonning til qobilyati 4 xil kognitiv malakaning o'zaro bog'liqligida rivojlanadi: eshitib tushunish, fikrni og'zaki bayon qilish, o'qib tushunish, fikrini yozma bayon qilish. Eshitib tushunish va gapirish og'zaki nutq shakli bilan bog'liq, o'qib tushunish va yozish esa tilning yozma shakli bilan, eshitib tushunish va o'qib tushunish psixologik tomondan nutqni qabul qilish jarayoni, gapirish va yozish esa nutq jarayonidir.

Tadqiqotimizda boshlang'ich ta'lim yo'nalishida faoliyat olib borayotgan bir nechta o'qituvchilar bilan suhbatlashdik: ularning olib borayotgan faoliyati va ta'limdagi o'zgarishlarga bo'lgan munosabatini bilishga qiziqdik. Quyida "Boshlang'ich ta'limdagi islohotlar" mavzusida olib borgan kuzatuvlarimiz asosidagi tadqiqotlarimizni SWOT tahlilda keltirdik.

S (kuchli tomonlar)	W(kuchsiz tomonlar)
<ul style="list-style-type: none"> • Milliy o'quv dasturi asosida integratsiyalashgan darsliklar. • Yevropa tajribasi (Finlandiya) asosidagi ta'lim. • USAID dasturi bo'yicha yangicha uslubdagi darsliklar. • Kundalik com joriy etilishi . • O'qituvchilar uchun bir qancha majburiyatlardan voz kechilishi. • Xonalarning elektron resurslar bilan jihozlanishi. • Pedagoglarning AKTdan foydalanib dars o'tishi. • O'quvchilar uchun bepul tushlik. • Bepul darslik. • Xalqaro baholash tizimi. • O'quvchilarning og'zaki nutq savodxonligiga e'tibor qaratilishi. • Darslikga oid o'yinli platformalar yaratilishi. 	<ul style="list-style-type: none"> • Maktablarda zamonaviy axborot vositlar bilan ta'minlanmaganligi. • Kreativ fikrlaydigan kadrlarning yetishmasligi. • Ayrim pedagoglarning to'laqonli AKT resurslaridan foydalana olmasligi. • Darslik va mashq daftarining ayrim mavzularga to'g'ri kelmasligi. • Darslikdagi ayrim kamchiliklar. • Darsliklarda milliy adabiyot ruhining yo'qligi.
O (Imkoniyatlar)	T (Tahdidlar)
<ul style="list-style-type: none"> • O'qituvchilar uchun seminar-treninglar tashkil qilish. • Zamonaviy metodlar orqali o'quvchilar darsga qiziqishini oshirishi. • Ishga qabul qilishni qaytadan ko'rib chiqish. Maqsad bilimsiz kadrlarni ishga olmaslik. • Boshlang'ich sinf darslari o'quv jarayoniga yangi texnologiyalarni joriy etilishi. • Ta'limga tanqidiy, ijodiy va kreativ yondashuvni tashkil qilish. • O'quvchilarga o'quv dasturlarni tuzishda erkinlik berish. • Muammoli vaziyatlarni hal qilish uchun pedagogik ta'lim markazlarini tuzish. • Boshlang'ich sinflarda multimedia texnologiyalarini qo'llash orqali o'quvchilarda fanga qiziqishi rivojlantirish. Ta'limning bunday usuli o'quvchilarning fikrlash qobiliyatlarini faollashtiradi va o'quv materialini o'zlashtirilishining samaradorligi yana-da oshadi. 	<p>Yoshi katta pedagoglarning AKTdan foydalanish bo'yicha uquvsizligi.</p> <p>Maktablarda korrupsiyaning mavjudligi.</p> <p>Yangiliklar bo'lishidan pedagoglarning qochishi.</p> <p>Ish haqining pastligi.</p> <p>Maktablar moddiy-texnika bazasining talabga javob bermasligi.</p> <p>O'qituvchilarning chet tilini bilish darajasining pastligi.</p>

Bugungi kunda boshlang'ich ta'limga zamonaviy yondashuvlarni o'rinli deb hisoblaymiz. Milliy o'quv dasturi asosida yangi darsliklarning yaratilishi, xorijiy dasturlarning ta'lim

tizimiga joriy qilinishi fikrimizning dalilidir. O'zbekistonda jumladan, AQSh Xalqaro taraqqiyot agentligi (USAID) hamda Xalq ta'limi vazirligi huzuridagi Respublika ta'lim markazi hamkorligida "Ona tili va o'qish savodxonligi" hamda "Matematika" fanlaridan boshlang'ich sinf o'qituvchilari uchun yangi darslik va qo'llanmalar ishlab chiqildi. 2022–2023-o'quv yilida Namangan va Sirdaryo viloyatlaridagi 918 ta maktabda "Ona tili va o'qish savodxonligi" hamda "Matematika" fanlaridan boshlang'ich sinflar uchun yangi darsliklar sinovdan o'tkazilmoqda.

K.D. Ushinskiyning fikricha, bolaga ta'lim va tarbiya berishda tilning qimmatini dastlab ijtimoiy hodisaning chuqur xalqchilligi bilan, uning milliy xarakteri bilan belgilanadi. U „tilda chuqur ma'noli ko'pdan ko'p falsafiy fikrlar, chinakam nafis his-tuyg'ular, nihoyatda to'g'ri, ko'rkam did, fikrni bir yerga to'plab, zo'r diqqat bilan qilingan mehnat izlari, tabiat hodisalarini va ulardagi eng nozik rang-barangliklarni g'oyat darajada ziyraklik bilan his etish, kuzatuvchanlik, zo'r mantiqiylik ... bor“, deb ta'riflaydi. K.D.Ushinskiy o'zining "Ona tili so'zlari" maqolasida bolani ona tili, ona tilidagi so'zlar orqali tarbiyalash masalasini qo'ydi. Chunki xalqchilik dastlab ona tilida o'z ifodasini topadi. Bolaning shaxsiyati, bilimi, malakasi, ma'naviy qiyofasi ana shu til ta'sirida shakllanadi.

Zamonaviy boshlang'ich ta'lim uchun istiqbolli, ustuvor yo'nalishlardan biri bu – o'quvchilarning yetuk shaxs sifatida rivojlanishi hamda milliy qadriyatlar ruhida tarbiyalash asosidan iboratdir. Zamonaviy ta'lim O'zbekiston yoshlarini istiqbolli kelajakka eltadi. Ta'lim-tarbiya – bu bizning kelajagimiz, hayot-mamot masalasi. Shu bois, bu sohada islohotlarni kechiktirishga haqqimiz yo'q. Qanchalik murakkab bo'lmasin, maktab ta'limida poydevorni bugundan mustahkam qo'yishimiz kerak.

Foydanilgan adabiyotlar ro'yxati:

1. Prezident Sh.Mirziyoyevning "O'qituvchi va murabbiylar kuni"ga bag'ishlangan tabrik nutqi. Toshkent, 2020
2. O'zbekiston Respublikasi Prezidentining 2019-yil 29-apreldagi O'zbekiston Respublikasi Xalq ta'limi tizimini 2030-yilgacha rivojlantirish konsepsiyasi
3. Ona tili fani bo'yicha O'zbekiston Respublikasi uzluksiz ta'lim milliy o'quv dasturlari. Toshkent, 2021.
4. <https://kun.uz/uz/news/2022/10/08/>
6. O'zbekiston Respublikasi Prezidentining Farmoni, 11.05.2022 yildagi PF-134-son 9.
7. Новые подходы к обучению в начальных классах в условиях обновления содержания образования (infourok.ru)
8. Моисеенко О.А., Краснополова А.С. К вопросу об учебной игре как интенсифицирующем средстве начального иноязычного образования // Современные проблемы науки и образования. – 2018. – №
9. Азитова Г.Ш., Краснова М.Н. Особенности системы образования в Китае // Современные проблемы науки и образования. – 2017. – № 5. URL: <https://science-education.ru/ru/article/view?id=26953> (дата обращения: 06.02).
10. Сарачоглу З.К. Некоторые аспекты изменения содержания экологического образования в начальных школах Турции // Современные проблемы науки и образования. – 2015. – № 2-2.
11. Ona tili ta'limi mazmunidagi takomillashuv. Ma'rifat. 2022-yil 27-iyul. №29 (9406).
12. O'zbekiston Respublikasining Qonuni. Ta'lim to'g'risida. 23.09.2020 yildagi O'RQ-637-son.

BOSHLANG'ICH SINFLARDA NUTQIY SAVODXONLIKNI RIVOJLANTIRISH

Xushbaqova Zarnigor Javliyevna
Boshlang'ich ta'lim yo'nalishi
4-kurs talabasi,
Odiljon Parpiyev
"Ta'lim" kafedrası katta o'qituvchisi

Annotatsiya: Ushbu maqolada boshlang'ich sinf o'quvchilarida nutqiy savodxonlikni rivojlantirish yo'llari va usullari ko'rib chiqilib, nutq aspektlari keltirib o'tilgan. Nutq faoliyati uchun, shuningdek, boshlang'ich sinf o'quvchilari nutqini o'stirish uchun bir nechta shartlar ko'rib chiqildi va boshlang'ich sinf o'quvchilarining nutqiy savodxonlik darajasini aniqlash hamda rivojlantirish haqida fikrlar keltirilgan.

Kalit so'zlar: rivojlantirish, kichik maktab yoshdagi bolalar, nutqiy savodxonlik, xususiyatlar, og'zaki nutq, yozma nutq, audiomatn, lug'at diktant, rasmlı diktant, darslik, milliy o'quv dasturi.

O'zbekiston Respublikasi Birinchi Prezidenti Islom Karimovning: "O'z fikrini mustaqil ona tilida ravon, go'zal va lo'nda ifoda eta olmaydigan mutaxassisni bugun tushunish ham, oqlash ham qiyin", - degan fikrlari kichik yoshli maktab o'quvchilarining nutqiga alohida e'tibor bilan yondashishga chorlaydi. O'quvchilarni o'z fikrlarini erkin, to'g'ri ifodalashga o'rgatish jamiyat uchun ham, psixologik va metodik jihatdan ham juda muhim bo'lib, hozirgi kunning dolzarb masalalaridan hisoblanadi.

Konsepsiyada ona tilini o'qitish orqali shu til bo'yicha egallanadigan nutqiy faoliyatning asosiy to'rt turi: nutqni tinglab tushunish, gapirish, o'qish va yozish amallari bo'yicha har bir sinfdan taqozo etiladigan malaka va ko'nikmalar me'yorini rivojlantirish, bunda o'qish hamda mehnat jarayonida, oila va jamoat joylarida yuzaga keladigan turli nutqiy vaziyatlarda mustaqil ravishda fikr almasha olish va fikr bayon eta bilish, eshitilgan materialni idrok etish, shuningdek, yozma manbalarni o'qish orqali axborot olish, voqea-hodisalarga o'z munosabatini bildirish tarzida muloqotga kirishish malakasini egallab borish dinamikasi nazarda tutiladi.

Nutq-kishi faoliyatining turi, til vositalari (so'z, so'z birikmasi, gap) asosida tafakkurni ishga solishdir. Nutq o'zaro aloqa va xabar funksiyasini, o'zaro fikrni his-hayajon bilan ifodalash va ta'sir etish vazifasini bajaradi. Yaxshi rivojlangan nutq jamiyatda kishining aktiv faoliyatining muhim vositalaridan biri sifatida xizmat qiladi. O'quvchi uchun esa nutq maktabda muvaffaqiyatli ta'lim olish qurolidir.

Nutq faoliyati uchun, shuningdek, boshlang'ich sinf o'quvchilari nutqini o'stirish uchun bir necha shartga rioya qilish zarur:

1. Kishi nutqining yuzaga chiqishi uchun talab bo'lishi kerak. O'quvchilar nutqini o'stirishning metodik talabi o'quvchi o'z fikrini, nimanidir og'zaki yoki yozma bayon xohishi va zaruriyatni yuzaga keltiradigan vaziyat yaratish hisoblanadi,

2. Har qanday nutqning mazmuni, materiali bo'lishi lozim. Bu material qanchalik to'liq, boy, qimmatli bo'lsa, uning bayoni shunchalik mazmunli bo'ladi.

3. Fikr tinglovchi tushunadigan so'z, so'z birikmasi, gap, nutq oborotlari yordamida ifodalansagina tushunarli bo'ladi. Shuning uchun nutqni muvaffaqiyatli o'stirishning uchinchi sharti-nutqni til vositalari bilan qurollantirish hisoblanadi.

Nutqni egallashning qator aspektlari mavjud.

Bular:

1. Adabiy til normalarini o'zlashtirish.

2.Jamiyatimizning har bir a'zosi uchun zarur bo'lgan muhim nutq malakalarini, ya'ni o'qish va yozish malakalarini o'zlashtirish.

3.Boshlang'ich sinf o'quvchilar nutq madaniyatini takomillashtirish.

Nutq o'stirishda uch yo'nalish aniq ajratiladi:

1)so'z ustida ishlash;

2)so'z birikmasi va gap ustida ishlash;

3)bog'lanishli nutq ustida ishlash.

So'z, so'z birikmasi va gap ustida ishlash uchun lingvistik baza bo'lib, leksikologiya (frazologiya va stilistika bilan birgalikda), morfologiya, sintaksis xizmat qiladi; bog'lanishli nutq esa mantiqqa, adabiyotshunoslik va murakkab sintaktik butunlik lingvistikasiga asoslanadi.

Professor S.Matchonov boshlang'ich sinf o'quvchilari nutqini o'stirishda aniq belgilangan bir qator talablarga rioya qilinishi lozimligini uqtiradi:

1.O'quvchilar nutqi mazmundor bo'lsin.

2.Nutqda mantiqiylik bo'lsin.

3.Nutq aniq bo'lsin.

4.Nutq til vositalariga boy bo'lsin.

5.Nutq tushunarli bo'lsin.

6.Nutq ifodali bo'lsin.

7.Nutq to'g'ri bo'lsin.

8.Nutq madaniyatli bo'lsin.

Nutq o'quvchilar tafakkurini o'stirishda muhim vositadir, ayniqsa kichik yoshdagi o'quvchilarda. Nutq fikrni bayon etish vositasi bo'libgina qolmay, uni shakllantirish quroli hamdir.

Nutqiy rivojlanish jarayonini A.N.Leontev quyidagicha tavsiflaydi: "Nutqni o'stirish va rivojlantirish jarayoni bola lug'atining va so'zlarning assotsiatsiya asosida bog'lanishining ortishida ifodalanadigan miqdoriy o'zgarishlar, balki sifat jihatdan o'zgarish jarayonidir, zero u fikrlash va ong rivojlanishi bilan ichki bog'langan holda so'zning barcha funksiyalari, tomonlari va aloqalarini qamrab oladigan haqiqiy rivojlanish jarayonidir".

K.D.Ushinskiy bolalarni ona tilida o'qitishning zarurligini asoslab, bolalarga ona tilini dastlabki o'qitish metodikasini ishlab chiqar ekan, bolalar tilni o'zlashtirishlarining til bilan tafakkurning o'zaro munosabatlarini falsafiy, o'z-o'zini rivojlantirish va o'qitishga asoslangan xususiyatlari va qonuniyatlari borasida o'z fikrlarini bildiradi.

Rossiya fanida nutq ontogenezi borasidagi tadqiqotlar L.S.Vigotskiyning madaniy-tarixiy nazariyasiga va A.N.Leontevning faoliyat nazariyasiga tayangan holda amalga oshirilgan.Natijada bolalar nutqining paydo bo'lishi va rivojlanishi ularning atrofdagi odamlar bilan muloqot jarayonlarida ro'y beradi, degan qarashlar tizimi shakllandi.

A.A.Leontev L.S.Vigotskiy va A.N.Leontevning qoidalariga tayangan holda, asosiy faoliyat turi sifatida qaraydigan nutqiy faoliyat shakllanishi konsepsiyasini ishlab chiqdi. Uning qayd etishicha, bola nutqini rivojlantirish-bu eng avvalo, muloqot usullarini rivojlantirish bo'lib, ularni o'zlashtirish til qobiliyatini shakllantirishni talab qiladi.Nutqni egallab olishning eng muhim bosqichlari maktabgacha yoshga to'g'ri keladi.Shundan kelib chiqqan holda, hozirgi paytda nutqni rivojlantirishdagi ayrim bosqichlarni o'rganishga alohida e'tibor qaratilmoqda. Olimlar nutqqacha bo'lgan bosqich muhim rol o'ynashini tushunib yetib, uni batafsil tahlil qilmoqdalar.

K.D.Ushinskiyning ta'kidlashicha, "...bola ikki-uch yilda shuncha narsani oson va tez o'rganib oladiki, keyin yigirma yil qunt bilan astoydil o'qigan taqdirda ham uning yarmini o'zlashtira olmaydi".

Ma'lumki, inson hayotida nutq va tafakkurning o'rne va roli qadimdan ko'pchilikni qiziqtirib keladi. Forobiy, Zamaxshariy, Beruniy, Ibn Sino, Yusuf Xos Hojib, Kaykovus, Alisher Navoiy kabi mutafakkirlar o'z asarlarida nutqni ma'naviy kamolot belgilaridan biri sifatida qayd etganlar. Jumladan, Forobiy so'zlash quvvati haqida shunday deydi: "...so'zlash quvvati (nutq) shunday quvvatki, uning yordamida inson bilim va hunar egallaydi, uning yordamida xulq-atvoridagi xunuk va go'zal harakatlarni ajrata biladi va bajarilishi zarur bo'lgan-bo'lmagan ishlarni ado etadi, shu bilan birga zararli va foydali narsani, lazziyatli va achchiq narsalarni fahmlaydi".

Boshlang'ich sinflarda nutqiy ko'nikmalarini shakllantirish jarayonida badiiy adabiyotni o'rganishga katta e'tibor beriladi. Badiiy adabiyot ko'p qirrali hodisadir. Bu yerda nutq vakillik vositasi sifatida taqdim etiladi va vakillik sub'ekti sifatida namoyon bo'ladi. Adabiyotdagina odam "so'zlovchi" bo'ladi. Ta'kidlanganidek F.K.Murodov o'zining "Bolaning ijtimoiy rivojlanishi diagnostikasi"da: "Adabiyotning asosiy xususiyati shundaki, bu yerda til faqat muloqot va ifoda vositasi emas, balki tasvir ob'ekti hamdir".

Quyida sinflarda o'quvchilarga o'qish, yozish, og'zaki va yozma nutqdan foydalanish kabi ko'nikmalar o'rgatiladi, bu esa aniq nutqiy ko'nikma va malakalarni, ya'ni nutqiy faoliyat turlarini shakllantirishdan iborat. M.R. Lvov tomonidan taqdim etilgan nutq faoliyatining to'rtta asosiy turi mavjud:

1. Tinglash - tovushli nutqni tinglash va tushunish jarayoni. Bu tur quyidagi omillarga bog'liq: til tizimi bilan tanishish darajasi, mavzuning qiziqishi va ahamiyati, muhitda o'yin mavjudligi, auditorning individual psixologik va shaxsiy imkoniyatlari, aqliy jarayonlarning rivojlanishi (xotira va e'tibor).

2. So'zlash-o'quvchilarning og'zaki nutqda o'z fikrlarini to'g'ri, ravon va mantiqiy ifodalay olishi, shuningdek, suhbatdoshga tushunarli bo'lgan so'z va iboralarni tanlay olish, fikr yuritish uchun ma'lum joylarda to'xtab turish, ular o'z fikrini to'g'ri, to'g'ri va mantiqiy ifoda eta olishi. sizni yaxshi tushundim.

3. O'qish - tezlik, o'qilgan narsalarni to'liq o'zlashtirish.

4. Harf-fikrning grafik koddagi ifodasidir.

U yoki bu darajada nutq faoliyatining barcha turlari darslarning katta qismi mazmuniga kiritilgan, busiz nutqni rivojlantirish jarayoni amalda mumkin emas. Shuning uchun har bir o'qituvchi u yoki bu tarzda o'quvchilar nutqini rivojlantirish bilan shug'ullanadi.

Boshlang'ich ta'limga zamonaviy yondashuvlar asosida xorijiy tajriba asosidagi yangi avlod darsliklari yaratildi. Bunda asosan quyidagi 4 xil nutqiy kompetensiyalarni rivojlantirishga alohida urg'u berildi. Tadqiqot ishimizda kichik yoshli maktab o'quvchilaridagi bu kompetensiyalarni rivojlantirish usullarini quyida keltirilgan metodlar asosida yoritishga harakat qildik.

Tinglab tushunish. Boshlang'ich sinfdan boshlab eshitib tushunish elementini o'quvchilarda mashq qildirib borish muhim ahamiyatga ega. Bu jarayon orqali o'quvchi diqqatni uzoq vaqt ushlab malakasini shakllantiradi. U eshitayotgan matnning muhim ma'lumotlarini navbatma navbat yodida saqlab qoladi. Natijada o'quvchi tushunish jarayonini ongli boshqarishni o'rganadi. Bu juda murakkab jarayon, chunki o'quvchilar diqqati bir xil me'yorda bo'lmaydi. Buning uchun o'qituvchi har bir o'quvchining ma'lumotni qabul qilish darajasini psixologik tomondan o'rgangan bo'lishi kerak. Ma'lumotni esda saqlab qolishi sust o'quvchilar bilan o'qituvchi matnni turli metodlar yordamida mustahkamlab borishi va eshitib tushunishini amalga oshirishi lozim. O'quvchilardagi tinglab tushunish kompetensiyasini shakllantirishda Qo'qon shahridagi 6-, 12, 20-, 42-maktablarning 3-sinf o'quvchilari bilan empirik tadqiqot o'tkazdim. Tadqiqotda quyidagi mezonlar asosida ish yuritdim:

- O'quvchilarga audiomatnning necha marta qo'yib berilishi.

- Bolalarning eslab qolish darajasi.
- Savollarga javob bera olish malakasi.
- Nutq ravonligi.
- Fikrlarni bog'lay olish darajasi.

O'qib tushunish. Boshlang'ich sinfda o'qib tushunish elementi birinchi sinfdanoq boshlanadi. O'qish darslarida matnni o'qib tushunish ko'nikmasi oddiydan murakkabga tomon shakllantirilib boriladi. O'quvchilar tomonidan matn bir xil o'qilishi mumkin, ammo ular tushunishning har xil darajasida turgan bo'ladi. O'qituvchi ushbu darajalarni yaxshi bilsa, savollar yordamida o'quvchining qaysi darajada turganini aniqlashi matnni yaxshiroq tushunishi uchun yo'nalish berishi mumkin bo'ladi. Ona tili darsliklaridagi matn bilan ishlash mashqlari ham mazkur nazariy ma'lumotga asoslanishi lozim. Chunki so'zlarning matn ichida qanday ma'noda kelayotgani matnning mazmunidan anglashiladi.

Dars jarayonida o'qituvchi har bir o'quvchisining ehtiyoj va imkoniyatlarini o'rganib, uni hisobga olishni va ehtiyojlarini to'ldirishni, imkoniyatlarni boyitib borishni o'z oldiga qo'yilgan vazifalardan biri deb hisoblashi lozim. O'qish darsining yangi mavzu bayoni bosqichi asosan o'quvchilarni asar matni, undagi voqealar mazmuni bilan tanishtirish, ya'ni anglash bosqichidir.

Quyida Qo'qon shahar 15-maktab 2-sinfida o'tkazilgan kuzatish metodi asosidagi tadqiqotni bayon etamiz.

Shaharda va qishloqda. So'lim qishloqda yashayotgan Boburjon buvisini juda yaxshi ko'radi. Nima uchun deysizmi? Chunki buvisi unga ajoyib-u g'aroyib hikoyalar, voqealar aytib beradi.

Boburjon ta'tilga chiqqach, buvisi uni shaharga olib borishga va'da bergan. Boburjon shaharga hech bormagan. Boburjon hovli supasida kashta tikib o'tirgan buvisidan so'radi:

-Buvijon, qachon shaharga olib borasiz? Juda ham borgim kelyapti. Shahar ham qishlog'imizga o'xshab ketadimi?

-Shahar ham, qishloq ham aholi to'planib yashaydigan joy. Faqat shahar qishloqdan ancha katta, aholisi ko'p. Shaharda ko'p qavatli imoratlar, teatrlar, o'yingohlar, o'quv muassasalari bor. Qishloq aholisining asosiy qismi qishloq xo'jaligi ishlari bilan band bo'ladilar. Qishloqlarda ham turli yangi binolar, sport maydonchalari, dam olish maskanlari qurilgan, bolam.

-Buvijon, demak, bizning qishlog'imiz ham shahardan qolishmas ekan-da.

-Ha bolajonim, shunday. Shaharning ham qishloqning ham o'ziga xos afzalliklari bor.

-Rahmat, buvijon endi shahar va qishloq haqida tasavvurlarim ancha boyidi.

Ushbu matn bo'yicha 12-maktabning 2-sinf o'quvchilari quyidagi vazifalarni bajarishdi.

1. Sarlavhani o'qishdi, o'qituvchi tomonidan o'quvchilardan rasmda nima tasvirlangani so'raldi.

2. O'quvchilar rasmni tasvirladilar

3. Sarlavhaning nomi va rasimga qarab hikoyani nima haqida ekanini taxmin qilishlari so'raldi.

4. O'quvchilar fikr bildirdilar. So'ngra o'quvchilar hikoyani navbatma-navbat ifodali o'qidilar.

5. O'qituvchi tomonidan o'quvchilarga taxminingiz hikoya bilan mos keldimi deb savol berildi. O'quvchilar har xil javob berishdi, Ba'zilarida to'g'ri, ba'zilarida umuman boshqacha fikrlar.

6. Keyin o'quvchilarga topshiriq berildi. Hikoyani yana bir bor ifodali o'qing, keyin oila a'zolarining shahar va qishloqda yashashning afzalliklari haqida so'rash. Ularning fikrlarini daftarlariga yozib kelishlari aytili.

Tadqiqotchi sifatida sinf o'quvchilarining nutqiga doir yutuq va kamchiliklarni qayd qilib bordim. Jumladan, sinf o'quvchilarining 10 tasi – 38%i o'qigan matnini yaxshi tushunadi, 12 tasi - 46 %i o'rtacha tushunadi, 6 nafari - 23 %i esa qiyinchilik bilan tushunadi.

Og'zaki nutq. Boshlang'ich sinflarda o'quvchilarning og'zaki nutqi ona tili va o'qish savodxonligi darsliklarida berilgan matnlarni va xalq og'zaki ijodi namunalarini o'rganishi, mazmunini esa og'zaki bayon qilishi bilan shakllanib boradi. O'quvchining og'zaki nutqi o'tilgan mavzuni gapirib berishida yaqqol ko'zga tashlanadi. Masalan, o'quvchi ertakni og'zaki bayon qilayotganida fikrlarini o'z ona tilida xatosiz, to'g'ri ifodalashi, mavjud lug'at boyligidan oqilona foydalanib, ertak mazmunini yoritishi, mavzudan chetga chiqmay bog'lanishli nutqi asosida gapira olishi, undan xulosa chiqarishi zarur. Bu ko'nikmalar dars jarayonida takomillashtirilib borilishi kerak. Shuning uchun o'quvchida qaysi ko'nikma hosil bo'lishi maqsad qilinsa, darslarda o'sha bo'yicha mashqlar muntazam tashkil qilinishi kerak.

Qo'qon shahrining 12-umumiy o'rta ta'lim maktabining 1- "A" sinf o'quvchilariga ona tili va o'qish savodxonligi darsida "Kun tartibi" mavzusini o'tdik. Tashkiliy qismdan so'ng o'quvchilarning og'zaki nutqini shakllantirish maqsadida quyidagi savol-javoblar o'tkazdik.

1. Siz har kuni qanday ishlar bajarasiz?
2. Qachon nonushta qilasiz?
3. Kunning qaysi qismi (yoki qaysi payt)da dam olasiz?

Bunday savol-javoblarni o'tkazishdan maqsad o'quvchilarning tafakkurini ishga solishdir. O'quvchilar javob berishgach, ularning e'tibori darsga to'liq jalb etiladi.

Darsning mustahkamlash qismida o'tilgan mavzuni mustahkamlash, o'quvchilarda mavzu yuzasidan yanada kengroq bilimga ega bo'lish va o'quvchilarning og'zaki nutqini rivojlantirish maqsadida "Hikoyani davom ettir" qiziqarli metodini o'tkazdik. Ushbu metod quyidagi tartibda amalga oshiriladi. Biz mavzuga bog'liq bo'lgan kichik bir hikoya tuzishdan boshladik. Boshlanish qismini ya'ni hikoyaning birinchi gapini biz boshlab berdik, qolgan qismini o'quvchilar birin ketinlik bilan navbatma navbat davom ettirishdi.

Yozma nutq. Boshlang'ich sinf ona tili darsligidagi mashqlarda keltirilgan topshiriqlarni bajarish o'quvchining yozma nutq haqidagi bilim va tasavvurlarini kengaytiradi va yozma nutqning charxlanishiga xizmat qiladi. Boshlang'ich sinflarda ta'limiy diktant turlari o'quvchilarning yozma savodxonligini oshirishga xizmat qiladi. Ta'limiy diktantning sakkiz turi darsning o'tgan mavzuni takrorlash va yangi mavzuni mustahkamlash bosqichlarida o'z o'rnida foydalanilsa, o'quvchidagi mavjud bilimni yozma ifodalash ko'nikmasini rivojlantiradi. Masalan, erkin diktant turi o'quvchilar nutqini o'stirish va fikrlash qobiliyatini rivojlantirishga xizmat qiladi. Erkin diktant o'quvchilarni bayon yozishga tayyorlaydi. Bayon va insholar o'quvchilarning ijodkorlik qobiliyatini, badiiy tafakkurini rivojlantirishga xizmat qiladi. Boshlang'ich sinf o'quvchilarida nutqiy kompetensiya elementlarini shakllantirish uchun dars mashg'ulotlarida har bir o'quvchining individual qobiliyatlarini inobatga olish lozim.

Xulosa o'rnida shuni aytish kerakki, hozirgi vaqtda boshlang'ich sinf o'quvchilarning aksariyati ko'p narsalarga noadekvat munosabatda bo'lishadi, buning asosiy sababi bola yetarli darajada shaxslararo munosabatga kira olmaydi. Chunki bolaning birinchi tarbiyachilari birinchi galda televizor, zamonaviy gadjetlar ekanligi oqibatida bola shaxsida boshqa odamlarning his-tuyg'ularini e'tiborsiz qoldirish holatlari uchrab turibdi, o'z his-tuyg'ularini boshqarishga harakat qilmaydilar. Natijada kichik yoshdagi maktab bolalarida jonli muloqat yetishmaydi, rivojlanishi yetarli bo'lmay qolmoqda, buning oldini olish uchun turli xil og'zaki nutqni rivojlantiruvchi o'yin, metod yoki texnologiyalardan foydalanish maqsadga muvofiq.

Foydalanilgan adabiyotlar ro'yxati:

1. Abdullaeva N.A., To'raev B.N., Nurmatova N., "Kashfiyotlar olami" asosiy umumta'lim dasturini ishlab chiqishda bolalar tomonidan rejalashtirilgan natijalarga erishish monitoringi tizimi. -T.: Ilm-fan, 2019.
2. Lvov, M. R., Ramzaeva , T. G. Boshlang'ich sinflarda ona tilini o'qitish metodikasi. Pedagogika institutlari talabalari uchun maxsus darslik. "Boshlang'ich ta'lim pedagogikasi va metodikasi". - Nukus: Ta'lim, 2020.
3. Rasulova N.N. Bola gapirishni o'rganadi//Vestnik nauki i obrozovaniya, 2022. №5.
4. Jabborov S.S. Fikrlash va nutqning psixologik asoslari. – M-T.: Labirint-Ilm-fan, 2019.
5. Murodov F. K. Bolaning ijtimoiy rivojlanishi diagnostikasi: O'quv-uslubiy qo'llanma. Navoiy-Qozon: LUCH, 2019.
6. Султонмуродова М. Теория и методика ознакомления начальной школы с проблемой грамотной речью//Вестник МГУ, 2022. № 1.
7. Темурова Н.Т. Новые подходы к психодиагностике интеллекта // Вестник Моск. ун-та. Сер. 14. Психология. – 2021. № 2.
8. S.Matchonov, H.Bakiyeva, X. G'ulomova, Sh.Yo'ldosheva, G.Xolboyeva. Boshlang'ich sinflarda ona tili o'qitish metodikasi. Toshkent. – 2021-yil.
- 9.D.R. Babayeva. Nutq o'stirish nazariyasi va metodikasi. (Darslik). – T.: «Barkamol fayz media», 2018, – 432 b.
10. Azimova I. Ona tili ta'limida lisoniy malakani rivojlantirishning psixolingvistik asosi. Global ta'lim va milliy metodika taraqqiyoti. Respublika III ilmiy-anjuman materiallari. – Toshkent, 2019. 215-224 b.

BOSHLANG'ICH SINFLARDA INTEGRATSIYALASHGAN DARS BERISHNING ZAMONAVIY METODLARI

Jo'rayeva Aziza Raxmatovna
Qo'qon universiteti Boshlang'ich ta'lim yo'nalishi
4-kurs talabasi,
Valiyeva Nargiza Athambojevna
Qo'qon universiteti o'qituvchisi

Annotatsiya: Ushbu maqolada integratsiyaning afzalliklari, o'quvchilarga qanday ijobiy ta'sir etishi, boshlang'ich sinflarda integratsion darslarda qanday zamonaviy usullar qo'llanilishi haqida va bo'lajak boshlang'ich sinf o'qituvchilarini integratsiyalashgan ta'lim berish ko'nikmalarini yanada mahorat bilan o'tishi uchun ommalashgan hamda zamonaviy metodlar, texnologiyalar haqida ma'lumotlar berilgan.

Kalit so'zlar: Integratsiya, integrativ dars, fanlararo aloqadorlik, ta'lim, metod, klassika, metodika, aloqadorlik.

Inson va butun jamiyatning shakllanish, rivojlanish sharti doimo ta'lim bo'lgan va shunday bo'lib qoladi. Bugungi kunda 21-asr ta'lim tizimi ancha murakkablashgan va texnologiyalar rivojlangan asri desak mubolag'a bo'lmaydi. Ayni damda istalgan sohamizda yangilik, imkoniyat, qulayliklarni ko'rishimiz mumkin. Shuningdek O'zbekistonda ham ta'lim sohasida islohat, innovatsiyalar amalga oshirilmoqda va qonun bilan jinsi, irqi, millati, tili, dini, ijtimoiy kelib chiqishi, e'tiqodi, shaxsiy va ijtimoiy mavqeidan qat'iy nazar, har kimga ta'lim olish uchun teng huquqlar kafolatlanadi. 2021-2022 -o'quv yilida ishlab chiqilgan milliy dasturda joriy etilgan qo'llanma pedagog xodimlar uchun bir qancha qulayliklar yaratdi. Unga ko'ra, 1- va 2- sinflarda o'qish savodxonligi va ona tili fanlarining birlashtirilishi fikrimizga dalil bo'la oladi. Fanlarni o'zaro integratsiyalashdan asosiy maqsad o'quvchilarga berilayotgan bilimlar takrorlanishining oldini olish, bir xillikka barham berishdir.

Ta'lim integratsiyasi chuqur ildizi klassik pedagogikaga borib taqaladi va o'zaro fanlararo bog'liqlik, umumiylikni g'oyasini ilgari suradi, o'quv materialini mazmunini tahlil qilish, shuningdek tabiat bilan uzviy bog'liq holda yaxlit o'rganish tushuniladi.

Integratsiya darslari bugungi o'quvchilar uchun ayni muddao bo'lib, ularni zamon bilan birgalikda darslar orqali rivojlanishiga olib keladi. Ya'ni integratsiyaga oid, milliy dasturimiz asosida tuzilgan qo'llanma kitoblardagi har bitta mashqlar, rasmlar, turli qiziqarli savollar o'quvchilarni har tomonloma chet mamlakatlar yoshlari bilan ayni boshlang'ich sinfdan boshlab raqobatlashaoladigan darajaga olib keladigan darsliklar tuzilgan.

Yondosh fanlarni uyg'unlashtirish asosida tuzilgan kurslar yangi tabiiy fanlar va ilmiy yo'nalishlar hosil bo'lishiga olib keldi. Yuqoridagi fikrlarga tayanib, integratsiyani o'qituvchilarning turli fanlar bo'yicha kuzatishlari va xulosalarini tasdiqlab yoki chuqurlashtirib beruvchi yangi dalillarni topib berish manbai deb baholash mumkin. Integratsiya fanlarning mexanik birlashishi bo'lmay, balki fanlararo sintez bo'lib, alohida tizimlarning yaqinlashishi, bog'lanishi va yagona bir yangi narsaning yaratilishidir.

Integratsiya ta'lim maqsadi sifatida olam tizimining alohida qismlari bog'liqligini ko'rsatuvchi bilimlarni berish emas, bolani barcha elementlari bir-biriga bog'lik yaxlit olamni tasavvur qilishga birinchi qadamlarida o'rgatish kerak. Bu maqsadni boshlang'ich maktab amalga oshirishi kerak. Integratsiya-predmetli bilimlar chegarasida yangi tasavvurlarni qabul qilish vositasi. Birinchi navbatda tabaqalashni bilimlar orasida bilmagan joylarni to'ldirish, ular orasidagi aloqalarni o'rganish lozim.

Integratsiya - "butun" degan ma'noni bildiradi, demak, u tafakkurning o'sish jarayonlari turli qism va elementlarini bitta butunga birlashtirish, alohida tizimlarning yaqinlashishi,

bog'lanishi va yagona narsaning yaratilishidir. Maktabda o'qitiladigan barcha fanlarda integratsiyalashning ma'lum bir imkoniyatlari aks etib, darsni integratsiyalashgan holda tashkil etish bir qator shartlarga bog'liq. Shuning uchun pedagog va metodistlar yangi dasturni yaratishdan avval, ana shu holatlarning barchasini e'tiborga olishlari lozim. Buning uchun eng avvalo o'qituvchi sinfning tayyorgarlik darajasini, o'quvchilarning psixologik xususiyatlarini, qiziqishlarini hisobga olishi zarur.

Jahon ta'lim tizimini o'rgangan holda, O'zbekistonda integratsiyalashgan ta'lim 2022-yildan boshlang'ich sinflarga joriy etildi. Bu jarayon boshlang'ich sinf o'quvchilarida ijobiy natijalar ko'rsatdi. Boshlang'ich sinflarda tasavvur olamlari kengaya boshladi, ko'proq ma'lumotlar va bilim ola boshlashdi. Boshlang'ich sinflarda integratsiyalashgan ta'lim berishning zamonaviy metodlarining o'rni va ulardan foydalanishda quyidagi tavsiyalarni beramiz:

1. Vaqtdan unumli foydalanish kerak;
2. Fanlarning o'zaro bir -biri bilan bog'ligiga ahamiyat berish zarur;
3. Integratsiya darslari aynan o'quvchilarda o'z natijasini ko'rsatayotganligini tahlil qilish lozim;
4. O'qituvchining o'z ustida ishlashi(rivojlanishi);
5. O'quvchilarning psixologik xususiyatlarini inobatga olish zarurligi;
6. Yosh hususiyatlariga alohida e'tibor berishi lozim;
7. O'quvchilarning qiziqishlariga o'qituvchi ahamiyat berishi kerak;
8. O'qituvchi fikrlash qobiliyatini rivojlantirishi, yangilik yaratishga moyil bo'lishi kerak;
9. Har bir dars muayyan yo'naltirilgan maqsadga ega bo'lishi lozim;
10. O'qituvchi darsga bir kun oldindan tayyorgarlik ko'rishi kerak;
11. O'qituvchi integratsiya darslarida metodlardan foydalanishni bilishi shart;
12. Darsni qiziqarli qilib tashkillashtirish zarur;
13. Sinfdagi o'quvchilar faolligini oshirish uchun har bitta o'quvchining dars jarayoniga qatnashishini inobatga olish kerak;

O'qituvchilar integratsiyalashgan darslarni o'tishda yuqoridagi takliflarni inobatga olsa, shuningdek dars o'tish jarayoni va o'quvchilarning darsni tushunishi murakkab bo'lmaydi, hamda darsning samaradorlik darajasi ko'tariladi.

Foydalanilgan adabiyotlar ro'yxati:

1. <https://tatuff.uz>
2. "Boshlang'ich sinf o'qish savodxonligi va tarbiya darslarining integratsiyalashuv imkoniyatlari". Gulmira Sodiqova 8-IATCHO'ITM boshlang'ich sinf o'qituvchisi. Boshlang'ich ta'lim gazetasi. 2021-yil, 10-son, 21-bet.
3. "Bo'lajak boshlang'ich sinf o'qituvchilarini fanlarni integratsiyalab o'qitishga tayyorlash". Hayitov Anvar Isomiddin o'g'li, TDPU tadqiqotchisi. Pedagogika ilmiy-nazariy va metodik jurnal. 2022- yil, 3-bet.
4. "Integratsiyalashgan darslarning samaradorligini oshirish va ta'lim prinsiplari". Mavlonova.R, Raxmonqulova. N. Boshlang'ich ta'limning integratsiyalashgan pedagogikasi. Toshkent "O'qituvchi" 2006.
5. "Bo'lajak boshlang'ich sinf o'qituvchilarini fanlarni integratsiyalab o'qitishga tayyorlash". Hayitov Anvar Isomiddin o'g'li, TDPU tadqiqotchisi. Pedagogika ilmiy-nazariy va metodik jurnal. 2022- yil, 4-bet.

O'TKIR HOSHIMOV IJODIDA ONA OBRAZI

**Mamadaliyeva Y.
Farg'ona davlat universiteti Ingliz tili va adabiyoti fakulteti talabasi,
Shermamatova S.
Farg'ona davlat universiteti, Ingliz tili va adabiyoti o'qituvchisi**

Annotatsiya: Maqola har bir davrning adabiyotida o'zgacha ahamiyatga ega bo'lgan ona obarzi va har bir o'quvchisini qalbiga ona siymosini sayqalallagan yozuvchi O'tkir Hoshimovning asarlarida ona obrazi va uning ichki ruhiyati, kechinmalariga asarlarda yoritilgan davrning ta'siri haqida mulohazalar yuritilgan.

Kalit so'zlar: Ona obrazi, urush, badiiy asar, qahramon ruhiyati, davr, zamon.

Dunyodagi barcha millat-elat va xalqlarning muqaddas va mo'tabar siymosi bu onadir. Ona siymosi barcha xalqlarning shakllanishida, o'ziga xos betakror xususiyatlarini rivojlanishida muhim ahamiyatga egadir. Ona obrazi barcha xalqlarda fe'l-atvori, ichki va tashqi dunyosi, o'ziga xos fazilatlar va portreti bilan farqlanib turadi. O'zbek xalqiga mansub ona siymosining badiiy adabiyotda tasvirlanishi, bu obrazni badiiy yoritishda o'zgacha uslub va mahorat egasi O'tkir Hoshimovdir. Ona obrazini yaratilishi va yoritilishi uning mahoratini ko'rsatuvchi yetakchi omillardan biridir. Uning kitobxonlarga juda manzur bo'lgan ko'plab asarlarida ona obrazi alohida ahamiyatga ega. Misol uchun "Ikki eshik orasi", "Dunyoning ishlari", "Tushda kechgan umrlar", "Urushning so'nggi qurboni", "Odam ovozi", "Nur borki, soya bor", "O'zbeklar", badiiy asarlaridir.

Dunyoning ishlari asari yozuvchi o'zi aytgandek asar barcha onalar uchundir. Kitobxon ushbu asarni o'qir ekan beixtiyor o'zining bolaligi va bolalik xotirasida o'zgacha o'rin tutgan onajonini eslaydi. Ushbu asar o'tgan asrning jafokash, mehnatsevar, mushfiq va munis ayolini go'zal tarzda ifodalaydi. Uning har bir hikoyasi har qanday bag'ritosh insonni ham ko'nglini yumshatib, ezgu hislar va xotiralarga to'ldiradi.

"Asarning yana e'tiborli jihati shundaki, yozuvchi odamlarni onaga bo'lgan munosabatidan kelib chiqib kimligini qanday insonligini ko'rsatadi. Qissaning uchinchi yo'nalishi asar qahramoni "Menidagi evolyutsiyasi tashkil etadi. Bu "Men" dunyoni asosan ona timsoli orqali idrok etib ulg'aydi, neki voqea-hodisa bo'lsa ona konteksida qabul qiladi va shu kontekstdan kelib chiqib ularning bahosini beradi. Do'st xiyonatiga uchragan qahramonning iztirobga tushganini eslaylik. Vaziyat shu qadar og'irki, azbaroyi osmondagi oy ham xoindek, uning nurlari xiradek, yulduzlar xoinlarcha ko'z qisayotgandek, shamol xoinona qiqirlayotgandek tuyuladi. Bir so'z bilan aytganda, qahramon uchun dunyo zimiston uning nazarida bu yorug' olamda yaxshilik yo'yoqimli narsaning o'zi qolmagan. Mana shunday depressiv holatdan uni faqat onadagi bag'rikenglik, kechirimlilik xalos etishi mumkin. Onadagi kechirimlilik, bag'rikenglik o'g'ilning mushkulini osonlashtiradi. "Dunyoning ishlari" da kashf qilingan ona obrazi O'tkir Hoshimovning keyingi asarlarida ham boshqa zamon va boshqa makonlarda o'quvchining ko'z o'ngida gavdalanadi". Ushbu qissa ijodkorning ona obrazini yaratishdagi eng yuqori cho'qqisi deb aytsak mubolag'a bo'lmaydi. So'zimiz dalili deb Said Ahmadning "Ijod va jasorat" maqolasidagi ushbu fikrlarni keltirsak bo'ladi. "Dunyoning

ishlari" asarini qissa emas, doston deb atashni istardim. U qo'shiqday o'qiladi. Uni o'qib turib, o'z onalarimizni o'ylab ketamiz. Shu mushfiq, shu jafokash onalarimiz oldidagi bir umr uzib bo'lmas qarzarimizning aqalli bittasini uza oldikmi, degan bir andisha, bir savol ko'z oldimizda ko'ndalang turib oladi". Shuningdek "Tushda kechgan umrlar" asaridagi Qurbonoy xola yuqorida keltirilgan qissadagi oyi obrazini mantiqiy davomidir.

Ijodkor "Urushning so'nggi qurboni" hikoyasida Umri xola orqali ona obrazini yoritadi. Ushbu asar ikkinchi jahon urushi davridagi insonlarning turmush tarzi, urushning insonlar hayotiga ta'siri haqida so'zlaydi. Asarda Umri xola kichik farzandi uchun katta farzandini hovlisiga o'g'rilikka tushishga majbur bo'ladi. Va ushbu o'g'rilik katta o'g'li Shoikromning harakati orqali onasining ayanchli o'limi bilan tugallanadi. Xo'sh, onaizorning maqsadi nima edi, onaning qalbida zarracha bo'lsada yomonlik yoki jaholat bormidi? Axir u farzandi uchun shu ishni qilishga majbur bo'ldiku, farzandiga bo'lgan mehri o'limiga sabab bo'ldi. Hqiqiy o'g'ri bu jaholat va beshafqat davr va jamiyatdir. Umri xola urush maydonida qurol ko'tarib jang qilmagan bo'lsada, urushning qonli qilichi uni o'ldirdi, Umri xola urushning so'nggi qurboniga aylanishiga sabab bo'ldi. Yozuvchi asarda urushning ona ruhiyatiga ta'sirini namoyon etadi. Bundan tashqari Ikki eshik orasi romanidagi Qora amma, Robiya, Ra'no obrazlarining taqdirida ham zamonning ta'sirini ular hayotida ro'y bergan, o'zgarishlar va voqealar tasvirida ko'rishimiz mumkin. Xulosa qilib aytganda, O'tkir Hoshimov o'z asarlarida davr va ona obrazi yuksak mahorat bilan tasvirlaydi. Odamlarning onaga bo'lgan munosabatidan kelib chiqib qanday insonligini ko'rsatadi.

Foydalanilgan adabiyotlar ro'yxati:

1. Normatov U. Umidbaxsh tamoyillar. Ma'naviyat, 2000.
2. Ahmad S. Ijod va jasorat maqolasi. Ziyouz, 2000.
3. Arxiv.uz sayti.

**TALABALARDAGI INDIVIDUAL XUSUSIYATLAR, BILISH JARAYONLARINING O'ZIGA
XOSLIGI VA TA'LIM SIFATIGA TA'SIRI**

Tohirova Maftunaxon Zokirjon qizi
Farg'ona davlat universiteti
Pedagogika-psixologiya fakulteti, amaliy psixologiya
yo'nalishi 3-kurs talabasi

Annottatsiya: ushbu maqolada shaxsning individual o'ziga xos jihatlari, psixologik bilish jarayonlarining turlari, ularning shaxsda shakllanishi, boladagi psixik bilish jarayonlarining rivojlanishini talabalik davriga ta'siri va talabalardagi o'ziga xos psixik xususiyatlarni inobatga olgan holda ta'limga yo'naltirishning ahamiyati yoritilgan.

Kalit so'zlar: idrok, harakter, layoqat, xotira, individual, tafakkur, iroda, diqqat, xulq, ta'lim, bilish jarayonlari, iqtidor, qobiliyat, nutq.

Dunyo shiddat bilan o'zgarib, barqarorlik va xalqlarning mustahkam rivojlanishiga raxna soladigan turli yangi tahdid va xavflar paydo bo'layotgan bugungi kunda ma'naviyat va ma'rifatga, aholi barcha qatlamlarining axloqiy tarbiyasiga e'tibor qaratish har qachongidan ham muhim ahamiyat kasb etmoqda. Negaki, mamlakatimizdagi mavjud uzluksiz ta'lim tizimi aholining beshdan bir qismini qamrab olgan. Ushbu tizim qamrab olgan bolalar va o'smirlardan tashqari, aholining katta qismi orasida ma'naviy-ma'rifiy tarbiya ishlarining tizimli yo'lga qo'yilishi va bu borada yuksak samaradorlikka erishish o'tkir zaruratga aylanmoqda.

Har bir shaxsning o'ziga xos individual xususiyatlari mavjudki, bu ta'lim jarayonlariga, o'zlashtirish ko'rsatkichlariga bevosita ta'sir etadi. Bundan tashqari psixik bilish jarayonlarining ham ahamiyati katta, quyida shular haqida batafsil ma'lumotlar berib o'tiladi.

Psixik bilish jarayonlari har bir insonda mavjud bo'lib bular: sezgi, idrok, diqqat, xotira, nutq, tafakkur hamda xayol. Lekin ushbu bilish jarayonlari hamma shaxsda ham birdek rivojlanmagan. Bilish jarayonlarining yoshlikdan yaxshi rivojlantirib, shakllantirib borilishi, kelajakda ta'lim olishda o'z natijasini beradi. Masalan: sezgi deb – atrofimizdagi narsa hodisalarning sezgi a'zolarimizga bevosita ta'sir etish natijasida ularning ayrim belgi va xususiyatlarini miyamizda aks etishiga aytiladi. Sezgi jarayoni orqali bola yoshligidan fazoni idrok etadi, narsalarning rangini, ta'mini, turli xil tovushlarni, shakllarni anglab boradi. Sezgi: ko'rish, eshitish, hid bilish, ta'm bilish hamda teri tuyishdan iboratdir. Sezgi turlari: introretseptiv, ekstreretseptiv, propreretseptiv kabi turlarga bo'linadi. Bolaning yoshligidan, sezgini rivojlantiruvchi maxsus metodikalarni qo'llab rivojlantirib borilsa, unda idrok jarayonlari ham faollashib boradi. Idrok – sezgiga nisbatan bir muncha murakabbroq, to'laroq aks ettirish jarayoni bo'lib sezgi a'zolarimizga ta'sir etib turgan narsa va hodisalarning butun belgi hamda xususiyatlari bilan butunligicha, ya'ni ongda yaxlit aks ettirishdan iboratdir. K.D.Ushinskiy idrokdagi kuzatuvchanlikni o'stirish vazifasiga katta e'tibor berardi. "Agar ta'lim bolalarning aqlini o'stirmoqchi bo'lsa, - deb yozgan edi Ushinskiy – ularning kuzatuvchanlik qobiliyatlarini mashq qildirish kerak. Darhaqiqat bolada idrokning, kuzatuvchanlik qobiliyatlarining faolligi ularning ta'lim olishida katta ahamiyatga ega. Idrok jarayonlarida diqqat g'oyat katta ahamiyatga egadir. Diqqat idrokning faolligini oshiradi va idrokning mukammal, raso va ravshan bo'lishiga xizmat qiladi. Diqqat ixtiyoriy, ixtiyorsiz va ixtiyoriydan so'nggi kabi turlarga bo'linadi. Diqqatning ixtiyorsiz turi kundalik turmushimizda ko'proq foydalansak, ta'lim jarayonlarida ixtiyoriy diqqat qanchalik yaxshi rivojlangani ahamiyatlidir. Ixtiyoriy diqqatda irodaviy zo'r berish jarayoni kechadi: masalan bir maqsad qo'yib, o'sha maqsad sari borishda rejalar asosida qanchalik murakkab va qiyin bo'lmasin, harakat qilib, intilib erishiladi. Bunga misol qilib abituriientlarning OTMlariga kirish uchun

imtixonga tayyorgarlik ko'rishlarini aytish mumkin. Ixtiyoriydan so'nggi diqqatda esa avvaliga biror bir kitob yoki biror bir fan juda ham zerikarli va qiyin tuyilishi, o'qib o'rganishni irodaviy zo'r berib davom ettirilgandan so'ng esa asta-sekinlik bilan qiziqish paydo bo'lib ixtiyorsiz ravishda davom etish. Ta'lim olishda yana bir eng muhim psixik bilish jarayoni borki, u xotiradir. Xotira – biz ilgari idrok qilgan, boshdan kechirgan va bajargan ishlarimizni yodda saqlash, keyinchalik ularni eslash, yoki xotirlash jarayonidir. Xotira ham ixtiyoriy va ixtiyorsiz bo'ladi. Bizning xissiyotlarimiz bilan bog'liq bo'lgan voqea va hodisalar, ijobiy yoki salbiy ta'sirlar ixtiyorsiz ravishda xotirada saqlanib qoladi. Ta'lim jarayonida esa ixtiyoriy xotira muhim ahamiyat kasb etadi. Ma'lum bir kerakli bo'lgan ma'lumotlarni assotsiativ bir-biriga bog'lab va takrorlashlar natijasida avvaliga qisqa muddatli va so'ng uzoq muddatli xotirada saqlanadi. Talabalarning OTMLarida o'z yo'nalishlari bo'yicha o'z kasblarini mukammal tarzda o'zlashtirishlari yoshlikda ushbu bilish jarayoni bo'lgan xotiraning yaxshi rivojlanganligi bilan uzviy bog'liqdir. Olayotgan kerakli axborotlarni miyyamizda to'liq saqlanib qolishi uchun xotira jarayonimiz faol bo'lishi talab etiladi. Xotiraning fiziologik jihati ham borki, bunda xotiraning yaxshi bo'lishi uchun ovqat ratsionimizga ahamiyatli bo'lishimiz kerak. Vitaminli taomlar, jumladan, tuxum, yong'oq va baliq kabilarni muntazam iste'mol qilib turish talab etiladi. Bilish jarayonlarini ahamiyatlilaridan yana biri bu – tafakkur. Tafakkur – inson aqliy faoliyatining yuksak shaklidir. Tafakkur jarayonida fikr paydo bo'ladi, bu fikrlar insonning ongida muhim tushunchalar shaklini oladi. Tafakkur nutq – til bilan chambarchas bog'langan. Insonda tafakkur va nutq bo'lganligi tufayli u hayvonlardan farq qiladi va shu sababli u ongli mavjudotdir. Tafakkur tufayli tushunchalar, hukm hamda xulosalar chiqariladi. Biror bir voqealikka, biror fikrga avvalo tushuncha paydo bo'ladi va unga hukm chiqarish uchun ma'lum bir o'rganishlar talab etiladi. O'rganishlar natijasida esa hukm undan so'ng xulosalanadi. Tafakkurni rivojlantiruvchi, intellektni oshiruvchi metodikalarni qo'llash natijasida yoshlikdan bolaning aqliy qobiliyatini oshirib borish mumkin va bu bevosita ta'lim olish jarayonida, talabalik davrida ham o'z ta'sirini ko'rsatmay qolmaydi.

Bundan tashqari individual xususiyatlar ham borki, ularning ham ahamiyati kattadir. Masalan: temperament, karakter va qobiliyat. Temperament – lotincha "Temperamentum" degan so'zdan olingan bo'lib, uning ma'nosi "aralashma" demakdir. Barcha temperamentlarni qadimdan 4 turga bo'lingan: Xolerik, sangvinik, flegmatik va melanxolik. Xolerik – xissiyotning kuchli qo'zg'aluvchanligi, barqaror bo'lishi bilan farq qiladi. Emotsiyalar yaqqol namoyon bo'lib turadi. Ta'lim jarayoniga yo'naltirishda va kasb tanlashda ham shunga ahamiyat berilsa maqsadga muvofiq bo'ladi. Ushbu temperament vakillaridan: raqqosalar, qo'shiqchi, aktyor, sportchilar va rahbarlar ham yaxshi yetishib chiqadi. Sangvinik – hissiyotning kuchli qo'zg'aluvchanligi lekin beqaror bo'lishi bilan farq qiladi. Ushbu temperament vakillaridan: ajoyib jurnalistlar, haydovchilar, uchuvchilar va shifokor, o'qituvchilar yetishib chiqishlari mumkin. Flegmatik – hissiyotning juda sekin kuchsiz qo'zg'alishi va uzoq davom etmasligi bilan farq qiladi. Shunga ko'ra ta'limga va kasbga yo'naltirish talab etiladi. Bulardan rahbarlar yetishib chiqmasada lekin, fidoiy hodimlar, oshpaz, hisobchi, ichki ishlar hodimlari va prokuratura hodimlari ham yetishib chiqishi mumkin. Melanxolik – hissiyotning sekin, lekin kuchli qo'zg'aluvchanligi va barqaror bo'lishi bilan farq qiladi. Bunday temperament egalari: rassomlar, xaykaltaroshlar, arxitektorlar va shoirlardir.

Harakter yunoncha "haraktir" degan so'zdan olingan bo'lib, "qalqiq, chiziq" ma'nosini anglatadi. Karakter deganda, shaxsda muhit va tarbiya ta'siri ostida tarkib topgan va uning irodaviy faolligida, tevarak atrofdagi olamga, o'z-o'ziga bo'lgan munosabatlarida bo'ladigan individual xususiyatni tushuniladi. Karakterda ya'ni bolaning yoshligidan unda: tashabbuskorlik, faollik, mehnatkashlik, fidoiylik va vijdonlilik kabi karakter xususiyatlarini shakllantirib borilishi uning kelajakda komil inson bo'lib yetishishida o'z natijasini ko'rsatadi.

Qobiliyat – kishining muayyan faoliyatga bo'lgan layoqatidir. Bolalarning yoshligidan ularning nimalarga qiziqishiga va qobiliyatlariga qarab to'g'ri yo'naltirish natijasida talabalik davrida ham to'g'ri tanlangan yo'nalish va kasb talabani bilim o'zlashtirishida va o'z kasbining yetuk mutaxassisi bo'lishida ahamiyatlidir.

Xulosa o'rnida shuni aytish mumkinki, talabalarning OTMlarida ta'lim olish ko'rsatkichlarini o'sib borishi, fanlarni yaxshi o'zlashtirishlari bevosita psixik bilish jarayonlari bilan bog'liqdir. Bilish jarayonlarini yoshlikdan rivojlantirib borish bolalarning yoshlik chog'laridayoq ularga yaxshilab e'tibor qaratish kelajaklarini ta'minlab beradi. Ota-onalarning o'zlari erisha olmagan orzularini bolalarida amalga oshirishga bo'lgan intilishlari ularning individual xususiyatlarini inobatga olmay harakat qilishlari bolalarda fanga bo'lgan qiziqishning yo'qligiga va bu albatta talabalik davrida ham davom etadi va o'z mutaxassisligiga muhabbatsiz, e'tiborsiz bir shaxs bo'lib yetishishlariga sabab so'ladilar. Bu juda ham katta xato. Bolaning individual va tipologik xususiyatlarini inobatga olgan holda ta'limga, kasb yoki hunarga yo'naltirish maqsadga muvofiqdir.

Foydalanilgan adabiyotlar ro'yxati:

1. "Yangi O'zbekiston Taraqqiyot Strategiyasi" Sh.M.Mirziyoyev. "O'zbekiston" Toshkent – 2022.
2. "Umumiy psixologiya" P.I.Ivanov, M.E.Zufarova O'zbekiston faylasuflar milliy jamiyati nashriyoti. Toshkent – 2021.
3. "Umumiy psixologiya" F.I.Xaydarov, N.I.Xalilova Toshkent – 2009.
4. "Umumiy psixologiya" E.G.G'oziyev Toshkent – 2020.
5. "Kichik maktab yoshidagi bolalarda aqliy taraqqiyotning namoyon bo'lishi" N.Djuxanova, M.Tohirova "Fan, ta'lim va ishlab chiqarish integratsiyasi asosida muhandislik-texnologiya sohasini rivojlantirish istiqbollari" mavzusidagi xalqaro talabalar anjumani. Termiz – 2022. 454-461-sahifalar

**BOSHLANG'ICH TA'LIM SAMARADORLIGINI OSHIRISHGA QARATILGAN ZAMONAVIY
YONDASHUVLARNING MAQSAD VA VAZIFASI**

**Tojkarimova Moxira Anvarjon qizi,
Qo'qon universiteti, Boshlang'ich ta'lim yo'nalishi
Abdullajonov Davronjon Shokirjon o'g'li,
Qo'qon universiteti o'qituvchisi**

Anotatsiya. Ushbu maqolada o'quvchilarni tanqidiy va ijodiy fikrlash, axborotni mustaqilizlash, tahlil qilish kompetensiyalari va malakalarining rivojlanishiga alohida urg'u berishni hisobga olgan holda, zamonaviy innovatsion iqtisodiyot talablariga javob beradigan umumta'lim dasturlari va yangi davlat ta'lim standartlarini joriy etish, o'quvchilarning bilim darajasini baholash qisqacha yoritilgan.

Kalit so'zlar: Pedagogika, pedagogik texnologiya, pedagogik madaniyat, ped texnologiya.

Kirish. Zamonaviy ta'limning eng muhim unsurlari qadimdan shakllanib kelgan. Ta'lim maqsadi, mazmuni, shakl, uslub va vositalari ta'lim jarayonlari mazmunini tahlil qilish uchun qo'llaniladigan an'anaviy kategoriyalar bo'lib hisoblanadi. Aynan shu kategoriyalar ma'lum predmet, mutaxassislik yoki ixtisoslik bo'yicha o'quv tarbiyaviy jarayonni tashkil qiluvchi pedagog faoliyatining predmeti sifatida yuzaga chiqadi. Qayd etilgan pedagogik kategoriyalarni maqsadga muvofiq ravishda yo'naltirilgan pedagogik faoliyatning qonuniyat va mezonlarini tizimlashtiruvchi baholashning milliy tizimini yaratish vazifalari belgilangan. Qayd etilgan pedagogik kategoriyalarni maqsadga muvofiq ravishda yo'naltirilgan pedagogik faoliyatning qonuniyat va mezonlarini tizimlashtiruvchi omil vazifasini bajaradi. Zamonaviy o'qituvchi dars jarayonida «aktyor» emas, aksincha «rejissyor» bo'lishi kerakligini anglashi lozim. Buning uchun esa u bir necha yangicha ta'lim usullarini yaxshi bilishi kerak. Shu erda Prezidentimiz Shavkat Mirziyoyev "Mustaqil o'ylay oladigan tafakkur yuritib to'g'ri ma'qul va maqbul ish tuta oladigan vatanparvar shaxslarni shakillantirish va tarbiyalash kerak deb ta'kidlaydi hurmatli yurtboshimiz o'z nutqlarida. Darhaqiqat yoshlarni zamonaviy fantexnikaning, umuman, ilm- fanning yutuqlaridan bahramand qilmasdan turib, ularga yuqori malakali ixtisos egalari bo'lib etishishiga zamin yarataolmaymiz. Respublikada faoliyat ko'rsatayotgan umumiy o'rta ta'lim maktablarining deyarli barchasi yangitdan qurilgan va kapital ta'mirlangan qariyb 10 mingta maktab zamonaviy o'quv-laboratoriya asbob uskunalari bilan jihozlandi.

Pedagogik madaniyat – pedagogning shaxs va mutaxassis sifatida muayyan xulq atvor, odob, muomala, xatti-harakat ko'nikma, malakalarini o'zlashtirish darajasi; pedagogning kasbiy vazifalarni hal qilish usul va vositalarini o'zlashtirganlik, pedagogik bilimdonlik, takt, texnika, madaniyatni namoyon qila olishning yuqori darajasi. Pedagogik odob – pedagog (o'qituvchi) oldiga uning o'ziga, kasbiga, jamiyatga, bolalarga va o'quv- tarbiya jarayonining boshqa ishtirokchilariga nisbatan munosabatda samimiy, ochiq bo'lishiga nisbatan qo'yiladigan ahloqiy talablar tizimi. Shu konsepsiya doirasida o'quvchilarning tanqidiy va ijodiy fikrlash, axborotni mustaqil izlash, tahlil qilish kompetensiyalari va malakalarining rivojlanishiga alohida urg'u berishni hisobga olgan holda, zamonaviy innovatsion iqtisodiyot talablariga javob beradigan umumta'lim 7 XXI ASRDA IQTISODIYOT VA TA'LIM INTEGRATSIYASI dasturlari va yangi davlat ta'lim standartlarini joriy etish, o'quvchilarning bilim darajasini baholashda xalqaro PISA, TIMSS, PIRLS va boshqa dasturlarda doimiy ishtirok etish nazarda tutilgan.

Ushbu vazifalarni amalga oshirish yo'lida PIRLS tadqiqotida muvaffaqiyatli ishtirok etish o'ziga xos o'rin tutadi. Shunday ekan, ta'lim sifatini baholash sohasidagi yangi xalqaro tadqiqot haqida xalq ta'limi tizimi xodimlari, o'qituvchilar hamda ushbu sohaga qiziquvchilar

uchun ma'lumotlar yetkazib berish maqsadida «Xalqaro tadqiqotlarda boshlang'ich sinf o'quvchilarining o'qish savodxonligini baholash» nomli metodik qo'llanma ishlab chiqildi. Mazkur qo'llanmada PIRLS tadqiqoti, uning o'ziga xos xususiyatlari, nazorat-sinov materiallarining ishlab chiqilishi haqida umumiy ma'lumotlar berilgan. Pedagogika- bu lotincha so'zdan olingan bo'lib, "payne" bola, "agogeyn" - yetaklamoq degan ma'noni bildiradi. topgan. Ta'limning kafolotlanganlik natijasi samaradorlikni va maqsadga erishishni belgilaydi. Bundan ko'rinadiki natija maqsadga qancha yaqin bo'lsa, o'quv-tarbiya jarayoni shuncha samarador hisoblanadi va bu ta'limning zamonaviy texnik vositalari va ilg'or texnologiyalarni amalga oshirishning muhim jihatlaridan bo'lib, ikkinchi talqin, ta'lim-tarbiya jarayoni maqsadi, vositasi, natijasini oldindan o'rganish, qayd etish yo'llari bilan o'qituvchining kafolotlangan natijaga erishishini ta'minlash. Vosita muayyan o'qitish metodi yoki usullardan muvaffaqiyatli foydalanish uchun zarur bo'lgan yordamchi o'quv materialidir. O'z mohiyatiga ko'ra pedagogik texnologiya vaqt taqsimotiga muvofiq dasturlanib, ilmiy jihatdan asoslangan hamda kutilgan natijaga erishishni ta'minlovchi pedagogik jarayonning barcha bosqich va qismlarining vazifalari aniq belgilangan tizimni ifodalaydi.

Pedagogiya bu -oldindan loyhalangan ma'lum bir pedagogik tizimni amaliyotga joriy qilish. Pedagogik tizim bu shaxsga maqsadli pedagogik ta'sir ko'rsatish uchun zarur bo'lgan metodlar, vositalar va jarayonlar yig'indisi. Maqsadimiz o'quvchilarni oldindan bilimni mukammallashtirib uni samarali va sifatli bilimga ega bo'lishga ta'sir berish. Tahlil va natija Ta'lim texnologiyalari pedagogik faoliyatning ma'lum sohasini qamrab oladi. Didaktik jarayon bosqichlarini muayyan ketma-ketlikda qurish o'quvchilarning bilim faoliyatini mavzu bo'yicha 8 XXI asrda iqtisodiyot va ta'lim integratsiyasi belgilangan maqsadlarga mos holda tanlangan o'qitish metodlari yordamida tashkil etish demakdir.

Boshlang'ich sinflarda ta'lim sifat samaradorligini oshirishda zamonaviy yondashuv - o'z mohiyati va mazmuniga ko'ra, ma'lum pedagogik nazariyaga asoslangan, u yoki bu tasnifga tegishli bo'ladi. Ularning samaradorligi to'g'risida fikr yuritilganda o'qitish jarayonini izga soladigan va uni maqsadli yo'naltira oladigan, o'qituvchi va o'quvchining hamkorlikdagi faoliyatini ta'minlash barcha ta'lim muassasalarining oldiga qo'yilayotgan maqsadga nechog'lik erishilayotganini ko'zda tutish kerak. Yoxud o'qitish metodlari bevosita ta'lim amaliyoti bilan aloqador konsepsiyasidir. Boshlang'ich sinflarda "O'qish" darslarida matnlar berilgan bo'lib, shulardan biri "Alisher Navoiy" matnidir. Matn badiiy va ilmiy uslubda berilgan. Mashq shartida matnlarni taqqoslab, ularning o'xshash va farqli tomonlarini aniqlash topshirilgan. Mazkur matnni "Aqliy hujum" metodi yordamida o'rganish ko'zlagan maqsadga erishish imkoniyatini yaratadi. Bu metod asosida matn bilan bir necha bosqichda olib boriladi. 1-bosqich. O'quvchilarni mavzuni tushunishga tayyorlash. O'tgan mashg'ulotlarda berilgan nutq usullariga oid ma'lumotlar esga olinadi va takrorlanadi, har bir nutq uslubining o'ziga xos xususiyatlari yodga olinadi. Chunki matnlarni taqqoslash uchun o'quvchilarda nutq uslublariga oid ma'lumotlar yetarli bo'lishi kerak. Nutq uslublariga oid bilimlar yodga olingandan so'ng har ikki matn o'quvchilar tomonidan mustaqil o'qib chiqiladi. O'quvchilar matn mazmunini tushunishga harakat qiladilar. 2-bosqich. Berilgan matnlarning o'xshash tomonlarini aniqlash. Buning uchun o'qituvchi o'quvchilarga quyidagi savolni beradi? Har ikki matn qaysi jihatdan birbiriga o'xshaydi? O'quvchilar mazkur savolga shunday javob beradilar: - har ikki matn ham Alisher Navoiy haqida: - matnning mazmuni bir xil: - har ikki matndan ham Navoiy ijodi haqida fikr bildirilgan: - har ikkala matnda ham shoirning ustozlari nomlari keltirilgan: - Navoiyning turkiy tilda ijod qilganligi aytilgan: - Navoiyning jahonga tanilgan shoir ekanligi aytilgan - Forsiy shoirlarning Navoiy ijodiga munosabati ifodalangan. O'qituvchi o'quvchilarning Navoiy ijodiga umumlashtiradi va o'z munosabatini bildiradi. 3-bosqich. Har ikki matn asosida badiiy va ilmiy uslubga xos xususiyatlarni aniqlash. Bu bosqichda har bir uslubning o'ziga xos xususiyatlari aniqlanadi. Birinchi matnda badiiy

uslubga 9 XXI ASRDA IQTISODIYOT VA TA'LIM INTEGRATSIYASI xos quyidagi xususiyatlar qo'llangan: tasviriy ifoda (zanjirband she'r) ko'chma ma'noli so'zlar (she'riyat osmoni, yulduzlarga hira tortdi, shuhratiga soya soldi). Ikkinchi matnda ilmiy uslubga xos quyidagi xususiyatlar qo'llangan: raqamlar (1441 yil tug'ilgan, XV asr 60-yillar), aniq dalillarYevropa va Osiyo davlatlarini, Nizomiy Ganjaviy, Sadiy, Hofiz Sheroziy, Abdurahmon Jomiy kabi tarixiy shaxs nomlari, A.Jomiyning Navoiy haqidagi fikri keltirilgan.

"Alisher Navoiy" matni shu metod yordamida o'rganilsa, o'quvchilar matn mazmunini yaxshiroq anglaydilar ularning mazmuniga chuqurroq kirib boradilar matnlarni qiyoslash orqali ularning mohiyatini teran idrok etadilar va interfaol metodlar o'quvchilarni fikrlashga, darslarda faol qatnashishga, darslarda faol ishtirokchi bo'lishiga o'rgatadi. Shunday qilib, yuqoridagi interfaol metodlarni ta'lim jarayoniga tatbiq etish asosida ta'lim samaradorligini oshirish va ta'lim jarayoniga zamonaviy yondashish dasturi amal bo'lib qoladi.

Xulosa: O'zbekiston Respublikasida ta'lim sohasida o'tkazilayotgan tub islohotlarning mazmuni bugungi kunda ta'lim jarayonini loyihalashga yangicha yondashuv bilan boyib bormoqda. Ta'limga zamonaviy yondashuv ta'lim jarayonini aniq vositalar yordamida samarali boshqarish va qo'yilgan o'quv maqsadlariga muvaffaqiyatli erishish natijalarini kafolatlaydi. Boshlang'ich sinflarda ta'lim sifat samaradorligini oshirishda zamonaviy yondashuv -vaqt taqsimotiga muvofiq dasturlanib, ilmiy jihatdan asoslangan hamda kutilgan natijaga erishishni ta'minlovchi pedagogik jarayonning barcha bosqich va qismlarining vazifalari aniq belgilangan tizimdir.

Foydalanilgan adabiyotlar ro'yxati:

1. Engaging Deaf and Hard of Hearing Students in the School Library: A Handbook for Teacher-Librarians Nadene Eisner University of Illinois at Urbana-Champaign Graduate School of Library Information Science 2 May 2012
2. <http://ilmiy.bmti.uz/blib/files/116/Maxsus%20pedagogika.pdf>
3. Қосимова, Г. Қ. Қ. (2021). Мамлакатимизда камбағаллик даражасини камайтириш йўллари. Scientific progress, 2(7), 808-816.
4. Kambarov, J., Rakhmatov, U., Rakhmonov, N.& Sultanova, Y. (2020). Problems and solutions for the implementation of the industry-4.0 program in Uzbekistan. Journal of Advanced Research in Dynamical and Control Systems, 12(2), 2677-2683.
5. Tokhirov, R., & Rahmonov, N. (2021). Technologies of using local networks efficiently. Asian Journal Of Multidimensional Research, 10(6), 250-254.

**UMUMIY O'RTA TA'LIM MAKTABLARIDA JORIY ETILGAN YANGI DARSLIK LARNING
AFZALLIK JIHATLARI.**

**Tojkarimova Moxira Anvarjon qizi
Boshlang'ich ta'lim yo'nalishi 1 bosqich talabasi,
Jumanova Shahnoza Ikromjonovna
Qo'qon universiteti "Ta'lim" kafedrasida o'qituvchisi**

Annotatsiya: Ushbu maqolada umumiy o'rta ta'lim maktablarida joriy etilgan xalqaro reytinglar natijasida tuzilgan, o'quvchilarni nafaqat ma'lumot olishlari, balki ularni mantiqiy va tanqidiy fikrlashga undovchi dasturlar asosida yaratilgan yangi darsliklarning afzallik jihatlari haqida fikr va mulohazalar berib borilgan.

Kalit so'zlar: Boshlang'ich ta'lim, o'qish, ta'lim, dars jarayoni, pedagogik texnologiyalar, yangi darsliklar, kreativlik, kengaytirilgan texnologiyalar.

Mamlakatimizda ta'lim sohasining barcha bosqichlarini zamonaviy talablar asosida tashkil etish yuzasidan turli xil farmon va qarorlar qabul qilindi va bunga asosan deyarli barcha dastur hamda darsliklar asosiga o'zgartirishlar kiritildi. Bunga sabab bo'lgan eng katta omil bizning milliy o'quv dasturimiz xalqaro talablarga hamda chet elning ko'zga ko'ringan ta'lim jarayonlari natijalariga tenglasha olmasligi edi

Milliy o'quv dasturini ishlab chiqishga BMTning Bolalar jamg'armasi (YUNISEF) va AQSh Xalqaro taraqqiyot agentligi (USAID) xalqaro ekspertlari jalb qilindi, dasturning o'zi Ta'lim sifatini nazorat qilish davlat inspeksiyasida bir necha bosqichlarda muhokamadan o'tdi hamda inspeksiya tomonidan Ta'lim uzluksizligini ta'minlash konsepsiyasiga kiritildi.

Darsliklarning o'zgartirilganlarini ketma ketlikda ko'rib chiqadigan bo'lsak.

Mashqlar matn asosida tuzilgan va o'quvchilarda quyidagi ko'nikmalarni rivojlantirishga qaratilgan: O'rganiladigan til qoidalari tizimli tarzda emas, balki matnlar asosida (matnda uchrashiga qarab) beriladi. Aksariyat hollarda qoidalar ixcham, ortiqcha terminologiyadan xoli tarzda beriladi. Darsning asosiy o'zagini avvalgidek grammatik qoida emas, balki matn tashkil etadi. Matnlar mavzu, uslub hamda shakl jihatdan turlicha bo'lishi mumkin. Darslikdagi mavzularda she'r, hikoya, dialog, topishmoqlar berilgan va bular yuzasidan savol va topshiriqlar kiritilgan. Mavzulardan bolalar kun tartibini tuzish, qarindoshlar nomlari va ismlarini ajrata olish, bayramlar, foydali sabzavot-mevalar, xotira, mehmon odobi, tabiat hodisalari haqidagi ko'plab ma'lumotlarga ega bo'ladilar. Yuqoridagilar asosan o'qish bo'yicha o'zlashtiriladigan bilimlar hisoblanadi. Darslikda imlo qoidalari yozuv bo'yicha ham ko'plab topshiriqlar mavjud. Jumladan, x va h harflaru farqi, jarangli va jarangsiz undoshlar juftligi (b-p, d-t, z-s, j-ch, g-k, v-f) farqlari, ko'chma ma'no, tasviriy ifoda, ohangdosh so'zlar, tinish belgilari haqidagi topshiriqlar o'quvchilarda shu borada ko'plab ko'nikmalarni shakllanishiga yordam beradi. 2-sinf "Ona tili va o'qish savodxonligi" kitobi jami 238 soatdan iborat, bu darslik 2 qismdan tashkil topgan jami 12 bo'lim berilgan. Bu kitobning, asosan, birinchi qismida milliy dastur bilan farqlarini ko'rish mumkin. Masalan, ikkalasida ham bo'limlar nomi bir xil, lekin ichidagi mavzularda farq bor, milliy dasturda 3-bolim uchun 4 ta mavzu berilgan bo'lsa, darslikda 3 ta berilgan. Va ularning nomlanishida ham ba'zi farqlarni kuzatish mumkin. Lekin darslikning ikkinchi qismida bunday farqlarga duch kelmaymiz hammasi milliy dastur asosida tuzilgan.

1-sinf darsligida berilgan "Men, sen va ular", "Tabiat ne'matlari", "Sog' tanda-sog'lom aql", "Til va dil", "Fan va texnologiya" bo'limlari 2-sinf ona tili va o'qish savodxonligi kitobida ham takroran berilgan. 2-sinf ona tili va o'qish savodxonligi darsligi 2 qismdan iborat bo'lib, 2-qismi 6 bo'limni o'z ichiga oladi. Ya'ni bu 6-7-bo'limlar va bo'limdagi mavzular o'quvchilarda

kasbga bo'lgan ishtiyoqini oshirish, ularni qiziqtirishga undaydigan g'oyada yozilgan hikoya va ma'lumotlardan iborat.

9-bo'lim "Tarix xazinalari" hamda 10-bo'lim "San'at va madaniyat" da o'quvchilar tarixiy bilimlarga ega bo'lishadi. Ushbu darslikning oxirgi 11-bo'limi "Huquqimiz-haqimiz"dagi mavzularda o'quvchilar Yo'l qoidasini o'rganib olishadi va jamoat joyida navbatga turadigan joylarda qanday turish kerakligini bilishadi. Qisqacha qilib aytganda 2-sinf ona tili va o'qish savodxonligi darsligida o'quvchilarga zarur va foydali bilimlar berilgan.

Ijtimoiy tarmoqlarda muhokamalarga sabab bo'lgan «muammo» — ta'lim rus va boshqa tillarda olib boriladigan maktablar uchun o'zbek tili darsligiga tadbirkor Murod Nazarov haqidagi matnning kiritilgani haqida ham batafsil to'xtalib o'tish joizdir. Tillarni o'qitish metodikasida "autentik material" degan tushuncha mavjud. Tillarni o'qitishning zamonaviy usuli o'quvchini real vaziyatlarda tildan foydalanishga tayyorlashni maqsad qiladi va buning uchun real hayotdan olingan turli xil materiallardan foydalanishni tavsiya qiladi. Ommaviy axborot vositalaridagi matnlar, xaritalar, chiptalar, reklamalar, ko'rsatmalar — til foydalanuvchisi real hayotda duch kelishi mumkin bo'lgan barcha narsalar "autentik material", ya'ni haqiqiy hayotdan olingan material bo'lib xizmat qilishi mumkin.

Yuqori sinflardagi ayrim ya'ni Ona tili va adabiyot darsliklardagi o'zgarishlarini ham ko'radigan bo'lsak.

Ona tili: Avvalgi ona tili darsliklari tilning tuzilishiga oid tizimli qoidalar va bu qoidalarning yod olinishini ta'minlovchi mashqlardan iborat edi. Bu holatga o'zgartirish va qo'shimchalar kiritilgan holda quyidagicha o'zgardi.

1. Darsning (yoki darslar ketma-ketligidan iborat mavzuning) asosiy o'zagini avvalgidek grammatik qoida emas, balki matn tashkil etadi. Matnlar mavzu, uslub (badiiy, axborot, publitsistik, ilmiy-ommabop va boshqalar) hamda shakl (to'liq matn, infografika, jadvallar, diagrammalar va boshqalar) jihatdan turlicha bo'lishi mumkin.

2. Mashqlar matn asosida tuzilgan va o'quvchilarda quyidagi ko'nikmalarni rivojlantirishga qaratilgan:

- matnni tushunish ko'nikmalari;
- matn yaratish ko'nikmalari (yozma yoki og'zaki);
- tanqidiy va ijodiy fikrlash, shuningdek, tadqiqotchilik ko'nikmalari;
- til qoidalarini o'zlashtirish.

3. O'rganiladigan til qoidalari tizimli tarzda (fonetika va leksikologiyadan morfologiya, sintaksis va uslubiyatgacha) emas, balki matnlar asosida (matnda uchrashiga qarab) beriladi. Aksariyat hollarda qoidalar ixcham, ortiqcha terminologiyadan xoli tarzda beriladi.

Darsliklar kesimida boshlang'ich sinflar matematika darsligini oladigan bo'lsak, avvalgi darsliklardan tubdan farq qiladi desak mubolag'a bo'lmaydi. Boisi, darslikda berilgan topshiriqlar o'quvchini nafaqat hisob-kitobga, balki, mavzularni oson anglashga, mantiqiy va tanqidiy fikrlashga undaydi. Darslikda berilgan rasmlar, chizmalar va jadvallar juda ham qiziqarli, shu bilan birgalikda o'quvchining tushunishi uchun sodda va aniq shaklda berilganligi o'quvchi hamda pedagoglar uchun qulaylik tug'diradi.

Dunyoning rivojlangan mamalakatlari Finlyandiya, Singapur, Janubiy Koreya, Buyuk Britaniya va milliy tajriba asosida tayyorlangan Milliy o'quv dasturida ham oquvchining matematik tafakkurini rivojlantirishga e'tiborni qaratilgan.

Shuningdek, ilg'or o'quv dasturi asosida yaratilgan 1-sinf Matematika darsligida ham ilk bor farzandlarimizni matematik mushohadaga chorlaydigan mashg'ulot va topshiriqlarga keng o'rin berildi.

Adabiyot: Adabiyot darsliklari asosan «yozuvchining tarjimai holi — asari (yoki undan parcha) — o'qilgan asar haqidagi maqola — savol va topshiriqlar» tamoyili asosida qurilgan

edi. Ushbu yondashuv o'quvchilarda asarni mustaqil tahlil qilish ko'nikmalarini rivojlantirishni ko'zda tutmaydi, chunki asar haqidagi maqolada asarning «to'g'ri tahlili» berilgan bo'ladi. Bu darslikka ham o'zgartirishlar kiritilgan.

1. O'rganilayotgan asarlar haqidagi maqolalardan voz kechishga qaror qilindi.

2. Badiiy matn bilan ishlash bir necha bosqichda quriladi, ularning har biri o'ziga xos maqsadni ko'zlaydi:

— matndan oldingi topshiriqlar o'quvchilarni asarni tushunishga tayyorlaydi;

— matn ichidagi savollar asar matni bilan ishlash, undagi so'zlar, voqealar, obrazlarni tushunishga yordam beradi;

— matndan keyingi topshiriqlar asarni tahlil qilishga (asar g'oyasini aniqlash, qahramonlarga baho berish, lingvistik va badiiy xususiyatlarini tahlil qilish, unda ko'tarilgan muammoni hayot bilan bog'lash) yordam beradi.

3. Ko'pgina mavzular maktabda o'rganiladigan boshqa fanlar (tarix, tabiatshunoslik, til va boshqalar) bilan integratsiyani o'z ichiga oladi.

4. «Adabiy kanonlar» bilan bir qatorda yangi mualliflar hamda o'quvchilarga tanish, zamonaviy mavzular va muammolarga bag'ishlangan asarlar kiritilgan.

Bugungi kunda Prezidentga taqdimot qilingan yangi avlod darsliklarining o'quv-metodik komplekslar (O'MK) asosini 4K tamoyili tashkil etadi:

1. Kritik (tanqidiy) fikrlash;

2. Kollaborasiya (jamoaviy ishlash);

3. Kreativlik (ijodkorlik);

4. Kommunikasiya (muloqot ko'nikmalari).

Ushbu tamoil darsliklarni sifatini yanada yaxshilashga yordam berdi.

Endi darsliklar quruq ma'lumotlarni yodlatish, yoki shunchaki o'qish-yozishni o'rgatish bilan cheklanmaydi. Ular orqali o'quvchilar nafaqat fanlarni, balki XXI asrda zarur bo'lgan hayotiy ko'nikmalarni ham o'rganadi.

Boshlang'ich sinflar uchun taqdim etilgan darsliklarning bir qismi kengaytirilgan reallik texnologiyalaridan foydalangan holda ishlab chiqilgan.

Darsliklarni ishlab chiqishda xalqaro dasturlar (PISA, PIRLS, TIMSS, EGMA, EGRA) talablari to'liq inobatga olingan. Finlyandiyadagi nufuzli ta'lim kompaniyasi ekspertlari tomonidan tekshiruvdan o'tkazilgan va sertifikat olingan.

Xulosa qilib aytadigan bo'lsak darsliklarning yangilanishi o'quvchilarni yanada yaxshiroq fikrlashga jalb qiladi. Hozirgi zamon talabiga binoan o'qishni talab qiladi. Yangi darsliklar o'quvchini yangi mavzuni puxta o'zlashtirishga va ta'lim sifatini oshishiga xizmat qiladi. Har bir darslikning yangilanishida necha yillik mehnat turadi. Yuqorida aytganidek halqaro dasturlar ham darsliklarni yangilanishida juda katta ahamiyatga ega. Xalqaro dasturlar quyidagilar-PISA, PIRLS, TIMSS, EGMA, EGRA. Bularning har biri alohida yonalishda, alohida fanni o'rganadilar. Kelajak yoshlar qo'lida ekan yoshlarni kelajagini yoshlikdan yaxshilash kerak.

Foydalanilgan adabiyotlar ro'yxati:

1. Lolaxon O'rinboyeva, Mamanazar Jumayev, Nigora Ruzikulova, Umid Raxmonov, Shuxrat Ismailov, Nodira Ismailova, Nazimaxanum Usmanova. Matematika. Umumiy o'rta ta'lim maktablarining 1-sinfi uchun darslik. Toshkent 2021.

2. Akramjon O'ktamjonovich Mirzayev. Mamlakatimiz ta'lim tizimida raqamlashtirish va raqamli dunyoda o'qitish va o'rganishning mavjud imkoniyatlari.

3. Akramjon O'ktamjonovich Mirzayev, Odina Davronbek Qizi Pozilova. Boshlang'ich sinf o'quvchilarning o'qish savodxonligini oshirishda pirls tadqiqotining ahamiyati.

4. N.Mahmudov, A.Sobirov, Sh.Sattorov, Sh.Toshmirzayeva va D.Mannopova Ona tili. Umumiy o'rta ta'lim maktablarining 5-sinfi uchun darslik.-T.: G'ofur G'ulom nomidagi NMIU.2020/

**BOLA INTELEKTINI KAMOL TOPTIRISHDA MAKTABGACHA TA'LIM TASHKILOTI VA
OILA BIRLIGI**

Toshtemirova Bibioysha Shavkat qizi
Qo'qon universiteti Maktabgacha ta'lim
yo'nalishi 2-bosqich talabasi

Annotatsiya: Ushbu maqola orqali, bolaning aqliy qobiliyatlarini rivojlantirishda innovatsion yondashuv asosida maktabgacha ta'lim va oila hamkorligining qay darajada bog'liqligini va hamkorlikda qanday ishlar olib borishi haqida ma'lumotga ega bo'lasiz. Xususan bola intellektini rivojlantirishda o'yinlar orqali kamol toptirish ishlari ko'rsatilgan va so'rovnoma o'tkazish bilan hamkorlikni yanada mustahkamlash g'oyalari ilgari surulgan.

Kalit so'zi: maktabgacha ta'lim ,intellekt, innovatsion yondashuv,diffirensial yondashuv,oila hamkorligi ,so'rovnoma.

Bola intellektini rivojlantirishda oila va maktabgacha ta'lim tashkiloti hamkorligi. Maktabgacha ta'lim va tarbiya – bolalarga ta'lim va tarbiya berishga, ularni intellektual, ma'naviy axloqiy, etik, estetik va jismoniy jihatdan rivojlantirishga, shuningdek bolalarni umumiy o'rta ta'limga tayyorlashga qaratilgan uzluksiz ta'lim turi hisoblandi. Rivojlanish (pedagogikada) – o'lg'a intilish natijasida muntazam o'zgarish jarayoni, bir holatdan mukammalroq boshqa holatga, oddiydan murakkabga, pastdan yuqoriga o'tish.

Jamiyat taraqqiyotining rivoji esa unda mavjud bo'lgan oilalarning ijtimoiy-iqtisodiy va ma'naviy qiyofasining shakllanish darajasiga bevosita bog'liq. Oilaviy munosabatlar farzandlarning aqliy, ruhiy kamolotini ta'minlabgina qolmay, ota-onalarda o'ziga xos faollikni ham yuzaga keltiradi. Oilada qaror topgan sog'lom ma'naviy-ruhiy muhit farzandlarning yetuk, barkamol bo'lib voyaga yetishishlarida beqiyos Har bir oila umumjamiyat talablari asosida shakllanadi. Jamiyat taraqqiyotining rivoji esa unda mavjud bo'lgan oilalarning ijtimoiy-iqtisodiy va ma'naviy qiyofasining shakllanish darajasiga bevosita bog'liq. Farzandni barkamol va ma'naviy yetuk qilib voyaga yetkazish eng avvalo ota – onaning o'zi yuksak axloqiy fazilatlariga ega bo'lishi lozim. Bunday muhim va istiqbolli muammolarni yechishda mamlakatimizda ota – onalarga yordam ko'rsatish maqsadida Maktabgacha ta'lim tashkiloti tashkil etilgan. Bu borada Maktabgacha ta'lim tashkilotlari va ota – onalar hamkorligining ahamiyati katta. Ayniqsa yosh avlodga talim-tarbiya berish, ularda fan asoslariga nisbatan bilim, ko'nikma, malakalarni shakllantirish davlat siyosatining ustuvor vazifalaridan biri hisoblanadi. Har bir insonning o'ziga xos qobiliyatlari bor: ba'zilar uchun ular ko'proq darajada, boshqalari uchun esa kamroq darajada namoyon bo'ladi. Aql-idrok nafaqat tug'ilgan paytdan boshlab olingan qobiliyatlar bilan belgilanadi. Bu tashqaridan olingan ma'lumotlarni tahlil qilish va sintez qilish orqali o'rganish va fikrlashni yanada rivojlantirish natijasidir. Aql-idrokni rivojlantirishning quyidagi usullari mavjud: aqlni rivojlantirish uchun o'yinlar va tadbirlar; o'quv kitoblarini o'qish; ma'lumotlarni aniqlash va tahlil qilish; doimiy o'rganish. Keling, usullarning har birini batafsil ko'rib chiqamiz va qo'shimcha ma'lumotlarni ko'rib. Aql o'yinlari: Har qanday o'yin jarayonida bolada ma'lum qobiliyatlar rivojlanadi. Doimiy fikrlash jarayoni tufayli aqliy qobiliyatlardan tashqari, sezgi qobiliyati ham rivojlanadi. Maktabgacha yoshdagi bolalarda aql-zakovatni shakllantirish va rivojlantirish turli yo'llar bilan amalga oshirilishi mumkin. Eng samarali vositalar o'yinni o'z ichiga oladi. Bular mobil guruh o'yinlari va kam sonli bolalar uchun sokin o'yinlar bo'lishi mumkin: shashka, shaxmat, stol o'yinlarining barcha turlari. Boshqa ko'plab usullar mavjud:

1. Bolalar ijodiy vazifalarni hayratda qoldiradilar. Bolalar uchun foydali faoliyat modellashtirish, loyihalash, chizish bo'ladi.

2. Matematika mantiqiy fikrlashni rivojlantiradi.
- 3 O'qish so'z boyligini to'ldirishga va hissiy sohani rivojlantirishga yordam beradi.
- 4.Kompyuter o'yinlari mantiqiy fikrlashni rivojlantiradi. ajoyib variant -

5 Maktabgacha tarbiyachiga savol berish va javob berishga o'rgatiladi, bu fikrlash qobiliyatini rivojlantiradi. Ota-onalar yig'ilishida quyidagi mazmunda anketa savollarga javob olish ham ota-onalarni bola tarbiyasi bilan shug'ullanishga undaydi

1. Bir kunda necha soat bola tarbiyasi bilan shug'ullanasiz?
2. Farzand tarbiyasida qiynalmayapsizmi?
3. Sizningcha oila tarbiyasini nima qiyinlashtiryapti?

tarbiyaga oid bilimlarning yetishmasligi, davlat ishi bilan band bo'lishlik, bog'cha bilan oila o'rtasida hamkorlikning yo'lini yo'qligimi.

4. Oilangizda bola tarbiyasi bilan kim ko'proq shug'ullanadi?
5. Siz ko'proq nima tufayli bolangizga tanbeh berasiz, jazolaysiz, kelisha olmayasiz?
6. Tarbiyaga oid adabiyotlarni, ro'znoma va oynomalarni muntazam o'qib

borasizmi?

7. Tarbiya haqidagi qanday ro'znoma va oynomalarga bo'lgansiz?
8. Tarbiyaga oid oynai jahon ko'rsatuvlarini tomosha qilasizmi?
9. Farzandingizga ertak, maqol, she'r, hikoyat, rivoyatlar aytib berasizmi?
10. Bir oyda necha marta farzandingizning MTTdagi faoliyatini

kuzatgansiz?

11. Bola tarbiyasi bo'yicha qilayotgan ishlaringizni qanday baholaysiz?

Xulosa. Maktabgacha yoshdagi bolaning intellektual rivojlanishi tabiiy yo'l bilan amalga oshirilishi mumkin, u tarbiyalanuvchiga atrofidagi dunyoda duch kelishi kerak bo'lgan hamma narsa haqida beixtiyor aytib beradi. Shundagina bola uchun maktab sinfining eshiklari ochilgunga qadar unda bilim olishga ishtiyoq paydo bo'ladi, o'z shaxsiy fikrini bildirish imkonini beradigan o'ziga xos dunyoqarashga ega bo'ladi. Intellektual rivojlanish bilimlarni o'zlashtirish va nostandart muammolarni hal qilish qobiliyati deb ataladi. Bu qobiliyatni tezlashtirish, sekinlashtirish yoki pauza qilish mumkin. Oilaviy tarbiya sharoitlari intellektual qobiliyatlarni shakllantirishga juda katta ta'sir ko'rsatadi. Maktabgacha yoshdagi bolalarning intellektual

rivojlanishi ota-onalardan va maktabgacha ta'lim tashkilotidagi tarbiyachi-pedagoglarni mas'uliyat va tarbiyani talab qiladigan juda muhim jarayondir.

Foydalanilgan adabiyotlar ro'yxati:

1. Altshuller G.S. G'oyani toping: TRIZ ixtirochilik muammolarini hal qilish nazariyasiga kirish, 3-nashr. - M.: "Alpina nashriyoti", 2010 yil. 130-137 bet
2. "Maktabgacha pedagogika" F.Qodirova, Sh.Toshpo'latova, N.Qayumova, M.A'zamova.- Toshkent:, Tafakkur nashriyoti, 2019.96-105 bet.
3. Jalolova G. "Bolalarni maktabga tayyorlashda noan'anaviy o'yinlardan foydalanish" Toshkent 2014. 72-bet

MAKTABGACHA TA'LIM TASHKILOTLARIDA STEAM DAN FOYDALANISH USULLARI

Turg'unova M.Y
Qo'qon Universiteti 3-kurs Sirtqi ta'lim
MT 1-20 guruh talabasi,
Z. R. Eraliyeva
Qo'qon universiteti talabasi

Anatatsiya: Ushbu ilmiy ishda, zamonaviy ta'lim shaklidan bo'lgan Steam ta'lim usuli haqida to'liq ma'lumot yuritiladi. Steam o'zi nima, qayerda paydo bo'lgan, u bizga nimaga kerak? Kabi savollarga ushbu ilmiy ishda javob topamiz.

Kalit so'zlar: STEAM, ta'lim, muhandislik, san'at, matematika, injineriya, kompetensiya, Massachusets.

Kirish: Steam ta'lim texnologiyasi birinchi marta Amerikada ishlab chiqilgan. Ba'zi ta'lim bitiruvchilarining martabalarini inobatga olishdi va fan, texnologiya, muhandislik, matematika kabi fanlarni birlashtirishga qaror qilishdi va STEM tizimi shu tariqa shakllandi. Keyinchalik bu tushunchalar Art (san'at) qo'shildi va endi STEAM butunligicha shakllandi. O'zbekistonda ham maktabgacha yoshdagi bolalar rivojlanishi, ta'lim tarbiyasi, umumiy va muhim tayanch kompetensiyalarini rivojlanishiga xususan ularning kommunikativ kompetensiyasini rivojlanishiga juda katta e'tibor qaratilmoqda. Maktabgacha yoshdagi bolalarning xar tomonlama rivojlanishining STEAM kabi zamonaviy yondashuvlari asosida maktabgacha ta'lim tashkilotlarida ta'lim-tarbiya jarayonini tashkil etish tobora kengayib bormoqda.

STEAM bu- S science (tabiiy fanlar), T-technology (texnologiya), E-engineering (injineriya), A-art (san'at), M-mathematics (matematika). Ushbu yo'nalishlar zamonaviy dunyoda eng mashxur bo'lib kelayotganini anlab yetishimiz darkor. Shuning asosida bugungi kunda STEAM ta'lim tizimi asosiy tendensiyalardan biri sifatida rivojlanmoqda. Uning asosiy g'oyalari shundan iboratki, amaliy nazariy bilimlar singari muhimdir. Ya'ni o'rganish paytida biz faqat miyamiz bilan, balki qo'llarimiz bilan ham ishlashimiz kerak.

Maktabgacha yoshdagi bolalar ta'lim berishda kompetensiyativ yondashuv o'sib borayotgan bola shaxsini hayotga tayyorlash, unda hayotiy muhim masalalarni xal qilish uchun zarur bo'lgan, ahloqiy mayor va qadriyatlarini o'zlashtirish, boshqa insonlar bilan muloqot qilish, "MEN" Boshlang'ich muhim kompetensiyalar bolaning faoliyati va axloqiy sub'ektini yaxshi rivojlanishini talab etadi.

Kompetensiya- bolaning bilim ko'nikma, malaka va qadriyatlari majmuidir. Boshlang'ich kompetensiyalar, rivojlanish sohasidan qat'iy nazar, bola shaxsini shakllanishi uchun asos bo'lib xizmat qiladi.

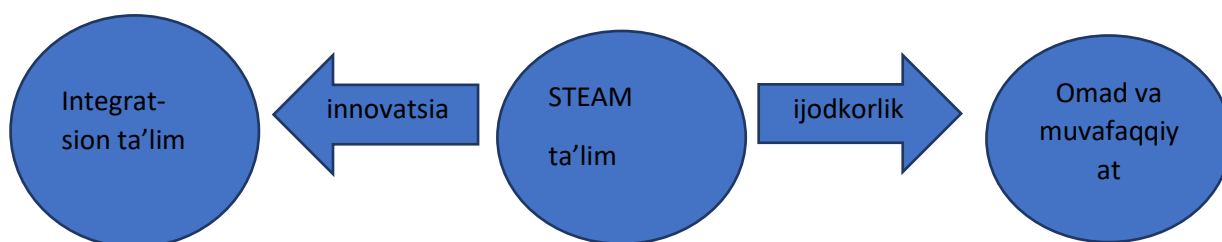

STEAM ta'lim muhitida bolalar bilimga ega bo'ladilar va darhol undan foydalanishni o'rganadilar. Shuning uchun, ular o'sib ulg'ayganlarida va hayotiy muammolarga duch kelganda, atrof muhitning ifloslanishini yoki global iqlim o'zgarishi bo'ladimi, bunday

murakkab masalalarni faqat turli sohalardagi bilimlarga tayanib va biralikda ishlash orqali hal qilish muhimligini tushunadilar.

STEAM yondashvining eng mashxur namunasi- Massachusets. Texnologiya Instituti(MIT). Ushbu dunyo universitetining shiori Mens et Manus (Aql va qo'l). Massachusets Texnologiya Universiteti bolalarga STEAM tushunchasini oldindan o'rganish va tanishish imkoniyatini berish uchun STEAM kurslarini ishlab chiqdi va hattoki ba'zi ta'lim Tashkilotlarida STEAM o'quv markazlarini yaratdi. Statistika ko'ra, 2011 yildan buyon STEAM kasblariga bo'lgan talab darajasi 17% ga oshdi, oddiy kasblarga bo'lgan talab esa faqat 9.8% ga oshdi, bu esa butun dunyo bo'ylab ushbu ta'lim tizimida katta talabni ko'rsatadi. 2014-yil Quddusda bo'lib o'tgan STEAM Folward xalqaro konferensiyasida quyidagi bayonotlar bildirildi;

- Bolalarni STEAM ga jalb qilish
- Fan tili ingliz tilidir
- Qizlar uchun Steam-ta'lim dasturlari kerak
- Science is fun!

Steam ta'lim texnologiyasi har doim bilim va badiiy izlanishning holatiga asoslangan loyiha uslubiga asoslangan bo'lib, u o'z amaliy tajribasi asosida bilim olishda va keyinchalik oligan bilimlarni bolalar faoliyatining ustuvor yo'nalishlarida qo'llashda: o'yin, dizayn, bilim va tadqiqot faoliyati texnik ijod elementlari bilan.

Bizga ma'lumki maktabgacha ta'limda faoliyatning yetakchi turi o'yin deb hisoblanadi lekin STEAM texnologiyasi tadqiqotchilarining fikriga ko'ra bolalarning yetakchi faoliyat turi bu tajriba deb hisoblanadi. O'yinchoqlar yordamida bolalar o'qish, o'lchash, tekislash, hisoblash, bo'yash, muloqot qilishni o'rganadilar va jamoa malakalarini egallaydilar. Bu ularga zarur matematik, filologik va muhandislik san'at ko'nikmalarini olishga yordam beradi. Bolalar o'zlari uchun yangi va noaniq g'oyalar tanlash va ular asosida ilk tajribalarni o'tkazadi va shu orqali qiziqarli o'yin shaklida yaratish salohiyati rivojlanadi.

STEAM ta'lim texnologiyasi bolalarda quyidagi muhim xususiyatlar va ko'nikmalarni rivojlantirishga yordam beradi:

- muammolarni keng qamrovli tushunish
- ijodiy fikrlash
- muhandislik yondashuv
- tanqidiy fikrlash
- ilmiy metodlarni tushunish va qo'llash
- dizayn asoslarini tushunish

Bu yondashuv kelajakda bolalarda hayotiy muammolarni hal etishda yordam beradi. Ko'pgina rivojlangan davlatlarda, jumladan AQSH, Yaponiya, Izrail, Singapur, Rossiyada maktabgacha ta'lim muassalarida bolalarni ijodiy va ixtirochilik qobiliyatlarini rivojlantirish maqsadida mazkur yondashuv metodlaridan samarali foydalanib kelinmoqda.

Bugungi dunyo kechagi kabi emas, ertangi kun ham bugungi kabi bo'lmaydi! Inson faoliyati barcha sohalarda dinamik rivojlanayotgan texnologiyalar joriy etilmoqda.

Zamonaviy bolalarning 65 %i bugungi kunda mavjud bo'lmagan kasblarni egallaydi. Kelajakdagi mutaxassislar texnologiya, ilm-fan va muhandislikning turli xil sohalaridan kompleks ta'lim va bilimlarga muhtoj bo'ladi.

STEAM farzandlarimizga - ixtirochilar, kashfiyotchilarning kelajak avlodi, olim sifatida tadqiqotlar olib borish, texnologiyani shakllantirish, muhandis sifatida loyihalash, rassom sifatida yaratuvchi, matematik sifatida analitik fikr yuritishni o'yin orqali yuzaga keltiradi.

Bugungi kunda STEAM-ta'lim dunyodagi asosiy tendensiyalardan biri sifatida rivojlanmoqda va amaliyot yondashuvni qo'llashda beshta sohani yagona o'quv sxemasiga integratsiyalashga asoslangan. Bunday ta'limning shartlari uning uzluksizligi va bolalarning guruhlarda o'zaro muloqot qilish qobiliyatini rivojlantirish bo'lib, bunda ular fikrlarni to'plashi va fikrlar almashadi. Shuning uchun, asosiy ta'lim dasturiga quyidagilar Lego-texnologiyalar, bolalar tadqiqotlari kabi mantiqiy fikrlashni rivojlantirish modullari kiradi.

STEAM yondashuvi tufayli bolalar tabiatni tushunib, dunyoni muntazam o'rganishadi va shu bilan qiziqishlarini, muhandislik fikrlash uslubini, tanqidiy vaziyatlardan chiqish qobiliyatini, jamoaviy ish qobiliyatini rivojlantirish va liderlik, o'z-o'zini namoyon qilish asoslarini o'rganishadi, o'z navbatida, bolalar rivojlanishining tubdan yangi darajasini ta'minlaydi.

Maktabgacha yoshdagi bolalarda STEAM ijodkorligi va muhandislik ko'nikmalarini rivojlantirish.

Maktabgacha yosh intensiv psixologik yetuklik bosqichi bo'lgan ijodkorlikni rivojlantirish uchun eng qulay davr. Aynan shu davrda ko'p sohalarda progressiv o'zgarishlar ro'y beradi, aqliy jarayonlar (diqqat, xotira, tafakkur, nutq, tasavvur) takomillashadi, shaxsiy fazilatlar rivojlanadi, ular asosida qobiliyat, moyillik shakllanadi.

Ota-onalar o'z farzandlarini ijodkor shaxs bo'lib voyaga etishini xohlaydi. Shu sababli yoshlikdanoq ularning ijodiy imkoniyatlarini ro'yobga chiqarishga e'tibor qaratadi. Binobarin, "barcha bolalar istisnosiz potentsial ijodkorlardir. Badiiy ijodkorlik va tasviriy san'atni o'rganish bo'yicha mashg'ulotlar har bir bolada yashiringan ijodiy qobiliyatlarni "uyg'otish"ga, ijodiy layoqatni ro'yobga chiqarishga yordam berishga harakat qiladi¹.

Maktabgacha ta'lim yoshidagi bolalarning deyarli barchasi turli harakatlar-rasm chizish, qo'shiq aytish, raqsga tushish, jismoniy faollikni ifodalovchi harakatlarni tashkil qilish orqali o'z ijodiy qobiliyatlarini u yoki bu darajada namoyon qiladi. Bu yoshdagi bolalarning ijodkorligi ulardagi erkinlik, faollik, o'z xohish-istaklari, xatti-harakatlarini cheklamaslik bilan bog'liq. Qolaversa, atrof-borliqni bilishga bo'lgan intilish ulardagi qiziquvchanlikni rivojlantiradi. Kattalarga taqliq qilish odatlari esa san'atning turli janrlari bo'yicha kattalar yoki tengdoshlarining harakatlarini o'zlashtirish uchun imkon beradi. Qiziquvchanlik va taqlid asta-sekin maktabgacha ta'lim yoshidagi bolalarda san'atning turli sohalarini bo'yicha qobiliyatni rivojlantirishga yordam beradi.

Maktabgacha ta'lim yoshidagi bolalarning san'atning turli sohalariga bo'lgan qiziquvchanliklari hali barqaror sifat emas. Izchil ravishda bu qobiliyatni rivojlantirib bormaslik esa uning pasayishiga olib keladi. Pedagogik yondashuv bolalarning ijodiy qobiliyatlarini tizimli ravishda, izchil, uzluksiz rivojlantirib borishni taqozo qiladi.

Qobiliyatli bolalar bilan ishlashning an'anaviy ta'lim jarayonidan farqli tomoni-bu pedagogik faoliyatning maxsus o'quv va tarbiyaviy ishlar dasturlari asosida tashkil etilishi sanaladi. Maxsus dasturlar mazmunan iqtidorli bolalarni o'qitishning o'ziga xosligini ifoda etadi.

Bu kabi o'quv va tarbiyaviy ishlar dasturlarini yaratishda ma'lum tamoyillar asosida ish yuritiladi. Ayni vaqtda pedagogika amaliyotida M.Karne tomonidan asoslangan tamoyillar asosida faoliyat yuritilmoqda. Ular quyidagilardan iborat:

Maktabgacha yoshdagi bolalarning kommunikativ kompetensiyasini rivojlantirish mazmuni ilmiy-metodik jihatdan bergilab berilgani, xuxuxan, "Ilk qadam" davlat o'quv dasturi asosida kichik, o'rta, katta va maktabgacha tayyorlov guruhi tarbiyalanuvchilarida rivojlanishi ko'zda tutilgan kommunikativ kompetensiyaning faoliyatlilik, izchillik, uzluksizlik tamoyillari asosida izchil yoritilishini tashkil etadi.

Adabiyotlar ro'yhati:

1. "STEAM ta'limining qo'llanishi, samaradorligi va afzalliklari" N. T. Tosheva Bux. DUPI dotsent "Boshlang'ich ta'limda xalqaro baholash tajribasi: muammo, yechimlar va istiqbollari". Xalqaro ilmiy-amaliy anjuman. Buhoro, 29.03. 2022. 7-bet.
2. « MAKTABGACHA TA'LIMDA STEAM TEXNOLOGIYASI » fanidan o'quv-uslubiy majmua. Termiz davlat universitetining pedagogika instituti
3. "Ilk qadam" maktabgacha ta'lim tashkilotlarining o'quv dasturi.
4. <https://ictschool.uz>> steam tabiiy fanlar, texnologiya, muhandislik, san'at va matematika fanlarini uyg'unlikda o'qitish uslubi/.

BOSHLANG'ICH SINIF O'QUVCHILARI O'RTASIDA TABIIY FANLARNI O'QITISH TEXNIKASI

**Tursunova Nasiba Alisher qizi
Kimyo Xalqaro universitetining
Boshlang'ich ta'lim yo'nalishi
3-bosqich talabasi**

Annotatsiya: Bugungi XXI asr fan va texnikaning rivojlanishi ilm fanga bo'lgan talabning oshishiga, shu yo'l bilan birga tabiatning, butun borliqning ifloslanishiga sabab bo'lmoqda. Aynan ilm-fan mavqeyining oshishi va atrof-muhitning ifloslanmaslik talablarini muvozanatlash maqsadida bolalarni tabiat bilan tanishtirish metodikasini darslarda qo'llash bugungi ilg'or pedagoglarning tom ma'nodagi yuksak vazifalaridan biri desak mubolag'a bo'lmaydi. Ushbu maqolada tabiat bilan tanishtirish metodikasining ta'lim tizimida tutgan o'rni, jamiyatda egallagan mavqeyi va uning metodlari bo'yicha turli olimlarning fikrlari, hamda bolalarda ushbu metodlarni qay tartibda qo'llash to'g'risida mulohazalar keltirib o'tilgan va tegishli xulosalarga kelingan.

Kalit so'zlar: tabiat, metod, tabiat burchagi, „Avesto“, ko'rgazmali uslub, amaliy uslub, og'zaki uslub, navbatchilik, tabiatni asrash

Tabiat-bitmas va tuganmas xazinadir. Insonlar, qolaversa bolalar tabiat bilan uzviy bog'liq jarayonda yashaydi. O'rta Osiyo xalqlari qadimdan o'z ekologik qarashlariga ega. Eng mo'tabar, qadimgi qo'lyozmalar, „Avesto“ xalqimizning bebaho mulki hisoblanadi. Bu ilmiy va diniy kitob bundan 30 asr muqaddam shu zaminda yashagan ajdodlarimizning biz avlodlarga qoldirgan ma'naviy merosidir. „Avesto“ tabiat, jamiyat va inson o'rtasidagi munosabatlarni ma'naviy, ruhiy va axloqiy mezonlar orqali uyg'unlashtiruvchi, kishini qurshab olgan olamni o'rganishga chorlaguvchi falsafadir. „Avesto“da noyob dorivor gilyohlar haqida qimmatli ma'lumotlar mavjud. Bundan tashqari, uy-joy, atrof-muhit, tabiatni muhofaza qilish, uni asrash to'g'risida tavsiyalar berilgan.

O'rta asrlarda ijod etgan olimlardan Muhammad Muso al-Xorazmiy, Abu Nasr Farobiy, Abu Rayhon Beruniy, Abu Ali ibn Sino va boshqa olimlar tabiatshunoslik fanining rivojlanishiga katta hissa qo'shganlar. Ular hali ekologiya fani dunyoga kelmagan davrda tabiat va undagi muvozanat, o'simlik va hayvonot dunyosi, tabiatni asrash haqida qimmatli fikrlarni aytganlar. Shu o'rinda Abu Rayhon Beruniy shunday degan: „Erkin va nasl qoldirish bilan dunyo to'lib boraveradi. Garchi dunyo cheklangan bo'lsa-da, kunlar o'tishi bilan bu ikki o'sish natijasida ko'payish cheklanmaydi. Agar o'simliklardan yoki jonivorlardan biror xilining o'sishiga sharoit bo'lmay, o'sishdan to'xtasa ham, boshqalarida bu hol bo'lmaydi. Ular birdaniga paydo bo'lib, birdaniga yo'qolib ketmaydi. Bordi-yu Yer yuzini bir xil daraxt yoki bir xil hayvon butunlay qoplab olsa, bu holda hayvonning ko'payishiga ham, daraxtning o'sishiga ham o'rin qolmaydi. Shu sababdan dehqonlar ekinlarni o'toq qilib, keraksizini yulib tashlaydilar“.¹

Tabiat bilan tanishtirishning pedagog asoschilaridan S.A.Veretenikova „Bolalarni tabiat bilan tanishtirish metodikasi“ kitobida, har bir yosh guruhidagi bolalarni yil fasllariga qarab tabiat bilan tanishtirish metodikasini asoslab bergan.

P.G. Samorukova „Maktabgacha tarbiya yoshidagi bolalarni tabiat bilan tanishtirish“ o'quv qo'llanmasida tabiat bilan tanishtirish metodlari, vositalari va usullari, ish shakllari, bolalar bog'chasi hovlisidagi tabiat burchagini tashkil etish to'g'risidagi fikrlarni qayd etgan.

M.M.Markovskaya „Bolalar bog'chasida tabiat burchagi“ kitobida tabiat burchagini tashkil etishning shart-sharoitlari, undagi xona o'simliklari, hayvonlar, tabiat burchagidagi mavsumiy ishlar, bolalarni tabiat burchagidagi hayvonlar bilan tanishtirish yo'llarini ko'rsatib bergan.

Turli yosh guruhlarda bolalarni tabiat bilan tanishtirishda tarbiyachi **ko'rgazmali metod**-kuzatishdan keng foydalanadi. Kuzatish – tabiat jismlari va hodisalarning tabiiy sharoitlarda maqsadga yo'nalgan va bevosita shu hodisalarning borishiga aralashmagan holda sezgilar bilan qabul qila olishdir. Kuzatish murakkab bilish faoliyati bo'lib, bunda **idrok**, **tafakkur** va **nutq** ishtirok etib, **diqqat** talab etiladi.

Bolalarda tabiatga qiziqish bilan bir qatorda ularda ekologik tarbiyani ham rivojlantirib borish kerak. Masalan, bolalar qo'ng'iz va kapalaklarni tutib olib, nima qilar ekan deb, ularning qanot va oyoqlarini uzib tashlaydilar, yoki hayvonlarni, qushlarni qiynab, natijasi nima bo'lar ekan, deb qiziqadilar. Ularga tabiatning o'zaro bog'liqligini, ularni har birni ehtiyot qilish zarurligini, Ona tabiatni asrash kerakligini o'rgatish natijasida ham axloqiy tarbiyani, ham ekologik tarbiyani rivoj toptirish mumkin. „Tabiat bilan yaqin munosabatda bo'lish, kuzatuvchanlik bilan birgalikda bilishga ham qiziqishni o'rgatadi. Buning asosida taxminiy va tekshiruvchanlik refleksi yotadi va uning nihoyatda taraqqiy etishi insonning xarakterli xususiyatidir“²,-deb hisoblaydi

I. P. Pavlov. O'quvchilar, Bu nima?, Nima uchun?, Qanday qilib? kabi savollarni berganida bolalarni o'zlarini jalb qilib o'rgatishga erish maqsadga muvofiqdir.

O'yin metodi. Tabiatning oddiy hodisa va tasavvurlarini kengaytirish maqsadida o'tkaziladigan kuzatishlar bilan bir qatorda xilma-xil o'yinlardan keng foydalanish zarur. Boisi, bolaning 10 yil muddati o'yin faoliyatidan iborat ekanligini unutmasligimiz zarurdir. O'yinlar natijasida bolalar sezuvchanlik tajribasini orttiradilar, egallagan bilimlarini amalda tadbiiq qiladilar. Masalan, bolalar bilan „Ajoyib qopcha“, „Mevalar va ildizlar“, „Yilning to'rt fasli“, „Mevalar“, „Barglarni terib ol“ kabi didaktik, predmetli o'yinlar o'ynalsa, bolalarda xotira, diqqat, kuzatuvchanlikni o'sishiga yordam beradi, bolalarni yangi sharoitlardan foydalanishga o'rgatadi, turli aqliy jarayonlarni hamda axloqiy tarbiyani faollashtiradi, lug'at boyligini boyitadi, bolalarni jamoa bo'lib ishlashga o'rgatadi.

Bolalar mehnatini tashkil etish shakllaridan biri navbatchilikdir. Tabiat burchagida navbatchilik qilishni bolalar katta guruhda boshlaydilar. Mehnatning bu shakli mehnat malakalarini shakllantirish, uning ijtimoiy sabablarini shakllantirish imkonini yaratadi.

Xulosa qilib aytadigan bo'lsak, bolalarda tabiat bilan tanishtirish metodini shakllantirishda yuqorida sanab o'tilgan metodlardan keng qamrovda foydalanish hamda o'quvchilarda axloqiy tarbiya, aqliy tarbiya, ekologik tarbiya, estetik tarbiyalarni kamol toptirish joiz. Albatta, bu uchun sinf xonalarida tabiat burchagini tashkil qilish, o'quvchilar bilan mavzularga oid ekskursiya sayohatlarini o'tkazib turish, didaktik o'yinlarni tez-tez tashkil qilish, navbatchilikni yo'lga qo'yish, tabiatni sevisish hamda uni asrash kabi tushunchalarni singdirish kabi ta'limiy ishkarni bajarishimiz joizdir.

Foydalanilgan adabiyotlar:

1. Abu Rayhon Beruniy. „Tabiat bilan tanishish metodikasi“ kitobi. O. Hasanboyeva, X. Jabborova, Z. Nodirova. Cho'lpon nomidagi nashriyot-matbaa ijodiy uyi. 2013
2. I.P. Pavlov. „Tabiat bilan tanishish metodikasi“ kitobi. O. Hasanboyeva, X. Jabborova, Z. Nodirova. Cho'lpon nomidagi nashriyot-matbaa ijodiy uyi. 2013
3. „Tabiat bilan tanishish metodikasi“ kitobi. O. Hasanboyeva, X. Jabborova, Z. Nodirova. Cho'lpon nomidagi nashriyot-matbaa ijodiy uyi. 2013

BADIIY ADABIYOTDA "NAFRAT" SO'ZINING TURLI MA'NOLARDA QO'LLANILISHI

**Umurqulov B.N., Yakubova D.T., Yoqubov X.T.
Termiz davlat universiteti**

Annotatsiya: Badiiy asarda til o'zining insonlar orasida aloqa quroli vazifasini to'la saqlagan holda o'zining ekspressiv funksiyasini namoyon etadi. Badiiy til umumxalq tili va adabiy til bilan o'zaro munosabatda bo'lsa-da, farqli tomonlarga ham egadir. Til badiiy - adabiyotning birinchi elementi, obraz yaratishdagi asosiy quroli sanaladi.

Kalit so'zlar: Badiiy asar, muallif nutqi, bayonchi nutqi, yomon ko'rish, nafratlanish, beparvolikdir.

Adabiyotshunoslikda janr va uslub eng murakkab kategoriyalardan biri hisoblanadi. Ana shu ma'noda badiiy asar tilining ta'sirchanligi, ohangdorligi masalasini o'rganish adabiyotshunoslik fanining asosiy mohiyatini tashkil etadi. Badiiy asar tili bilan shug'ullanish XIX asrda boshlangan edi. Masalan, italyan tilshunosi Banedetto Krochening fikricha, estetik kategoriyalar individual bo'lganidek, badiiy asar tili bilan bog'liq lingvistik kategoriyalar ham individuallik kasb etadi. Chunki badiiy asar individual shaxs (yozuvchi, shoir yoki dramaturg)ning o'z nutqiy faoliyati mahsulidir.

Badiiy asarda muallif nutqi va bayonchi nutqi o'ziga xos xususiyatlarga egadir. Personajlar nutqini tipiklashtirish va individuallashtirishning badiiy asarda o'ziga xos mezonlari va tamoyillari mavjud. Arxaizm, neologizm, dialektizm kabi leksik vositalar, omonim, sinonim, antonim va paronim singari so'zning shakl hamdama'no munosabatiga ko'ra turlari badiiy asarlarda muhim uslubiy funkciyalarga egadir.

Badiiy klassik adabiyotda eng ko'p tarqalgan kompozitsion tur bu rivojlanish (oshib borish, o'sish) kompozitsiasini hisoblanadi, u bir nechta murakkab jarayonlarni o'z ichiga oladigan komponentlardan iboratdir. Syujet (fransuzcha - sujet predmet, mazmun) - adabiy asarda tasvirlangan harakatning mazmunini ifodalovchi voqealar sistemasi, aniq voqealar tizmasida namoyon bo'ladigan harakatlar tarixidir. Badiiy asar tarkibida so'zlar hamda iboralar sehrli va maftunkor raqqosalarga o'xshaydi, degan edi mashhur rus yozuvchisi M.Prishvin. So'zlar va iboralardagi ana shunday xususiyatni to'g'ri anglash va ularning estetik qimmatini haqqoniy izohlash maqsadida "Badiiy asar tili va uslubi masalalari" tanlanma fani oliy o'quv yurtlari o'zbek filologiyasi fakulteti o'quv dasturiga kiritilgan.

Epistolyar adabiyotda so'z va gaplar obraz, manzara yaratishning o'ziga xos libosi, materialidir. Talantli yozuvchilarning qalami sehri ostida so'zlar hayotdagi narsa va hodisalarni inson ongida aniq tiklaydigan, gavdalantiradigan vositadir. Badiiy nutq faqat ko'chma ma'nodagi so'zlarning qo'llanilishidan iborat matn bo'lmay, majoziy vositalar badiiy nutqning o'ziga xos yordamchi vositasidir. Badiiy asarda leksik va frazeologik vositalarning obrazlar xatti-harakatini, ularning boshqa obrazlar bilan munosabatini ko'rsatishdagi roli hisoblanadi . Badiiy nutq muallif nutqi, personajlar nutqi va hikoyachi bayonidan iborat matndir. Muallif nutqi va personajlar nutqining o'zaro aloqadorligi badiiy nutq uslubiyatining markaziy muammolaridan biridir.

Quyida badiiy asarlarda "nafrat" haqida fikrlar keltirilgan.

1. Men seni sevaman va seni sevganim sababli, senga yolg'on gapirganim uchun ibodat qilgandan ko'ra, haqiqatni aytganim uchun meni yomon ko'rishingni afzal ko'raman. (Pietro Aretino)

2. Nafrat dunyoda ko'plab muammolarni keltirib chiqardi, ammo hech birining echimiga yordam bermadi. (Mayya Anjelu)

3. Kimni yomon ko'rishni bilmasak, o'zimizdan nafratlanamiz. (Chak Palaxniuk)

4. Yo'qligingiz uchun sevilmagandan ko'ra, borligingiz uchun nafratlanish yaxshiroqdir. (Andre Gide)
5. Agar siz bir yoki ikki kishini yomon ko'rishni o'rgansangiz, tez orada millionlab odamlardan nafratlanasiz. (Jerri Spinello)
6. Odamlardan nafratlanish, kalamushni o'ldirish uchun o'z uyingni yondirishga o'xshaydi. (Genri Emerson Fosdik)
7. Bizning nafratimiz zo'ravonlik bilan bo'lsa, u bizni nafratlanadiganlardan ham pastroq qiladi. (Fransua de La Rochefoucauld)
8. Kamroq nafratlaning, uzoqroq yashang. (Terri gilamlari)
9. Nafrat juda oson. Sevgi jasorat talab qiladi. (Xanna Xarrington)
10. Nafrat yaxshi maslahatchi emas. (Viktoriya Vulf)
11. Nafrat - bu qilich baliq, u ko'rinmas suvda harakat qiladi, keyin siz uning kelayotganini ko'rasiz va pichoqda qon bor: shaffoflik uni zararsizlantiradi. (Pablo Neruda)
12. Menda muhabbatning aksi nafrat emas, bu befarqlik degan kuchli taassurot bor. (Leo Buscaglia)
13. Siz nafratlanar ekansiz, yomon ko'radigan odamlar bo'ladi. (Jorj Xarrison)
14. Sevgining aksi nafrat emas, balki beparvolikdir. (Elie Vize)
15. Kelgusida biz odatda qo'rqadigan narsadan nafratlanamiz. (Uilyam Shekspir)
16. Nafratlanish oson, sevish qiyin. Bu narsalarning umumiy sxemasi qanday ishlaydi. Barcha yaxshi narsalarga erishish qiyin, yomon narsalarga esa erishish oson. (Konfutsiy)
17. Nafratlanish o'rniga, bayram qiling. (Shahzoda)
18. Hayot davomida odamlar sizni aqldan ozdirishadi, hurmatsizlik qilishadi va sizga yomon munosabatda bo'lishadi. Xudo ular qilayotgan ishlarga g'amxo'rlik qilsin, chunki qalbingizdagi nafrat sizni yutib yuboradi. (Uill Smit)
19. Nafratga to'la odamlar sevgiga qanday munosabatda bo'lishni bilishmaydi. (P.C. Cast)
20. Nafrat uzoq kutishdir. (Ren Maran)
21. Irqiy nafrat tabiatan insonga xos emas. Irqiy nafrat inson tabiatidan voz kechishdir. (Orson Uels)
22. Nafrat sog'lom emas, u nafratlanuvchidan nafratlanuvchiga qaraganda ko'proq zarar etkazadi. (Erik Jerom Dikki)
23. Nafrat bu bumerang, albatta u kimga tashlasangiz ham sizga qattiqroq zarba beradi.
24. Siz hayotda hamma narsaga ega bo'lolmaysiz va hammadan nafratlana olmaysiz. Bir kuni sizga yoqmagani odamdan sizga kerak bo'lmagan narsa kerak bo'ladi.
25. Biror narsadan qo'rqish - boshqalarga nisbatan nafratning ildizi va ulardagi nafrat oxir-oqibat nafratlanuvchini yo'q qiladi. (Jorj Vashington Karver)
26. Hech kim boshqa odamni terining rangi, kelib chiqishi yoki diniga qarab yomon ko'rishi uchun tug'ilmaydi. (Nelson Mandela)
27. Odamlar sizni qanchalik yaxshi ko'rishsa, shuncha ko'p odamlar sizni yomon ko'rishadi. (Kayli Jenner)
28. Siz diskriminatsiya va nafrat bilan emas, balki motivatsiya va muhabbat bilan shug'ullanishingiz kerak. (Zendaya)
29. Meni seving yoki meni yomon ko'ring, ikkalasi ham mening foydamda. Agar meni sevsang, men doimo yuragingda bo'laman, agar meni yomon ko'rsang, men doimo sening xayolingda bo'laman. (Qandeel Baloch)
30. Siz emasligingiz uchun o'zingizni yomon ko'rishni to'xtating va o'zingizni borligingiz uchun sevishni boshlang.
31. Nafrat - tavernaning orqasida joylashgan ichkilikboz, u doimo chanqog'ini ichimlik bilan yangilaydi. (Charlz Bodler)

32. Nafrat - eng qulay va to'liq birlashtiruvchi agent. Ommaviy harakatlar Xudoga ishonmasdan ko'tarilishi mumkin, lekin hech qachon jinga ishonmasdan. (Erik Xofer)
33. Nafrat - bu juda katta yuk. Nafratlanuvchiga nafratlanuvchidan ko'proq zarar etkazadi. (Koretta Skott King)
34. Ko'pchilik nafrat qo'rquvga asoslangan, u yoki bu tarzda. (Laurell K. Hamilton)
35. Agar yuragingiz vulqon bo'lsa, qanday qilib gullar unib chiqishini kutasiz? (Xalil Gibran)
36. Odamlarga nafrat o'tib ketadi, diktatorlar o'ladi va ular xalqdan olgan kuch xalqqa qaytadi. Va erkaklar o'lgan ekan, erkinlik hech qachon yo'qolib ketmaydi. (Charli Chaplin)
37. Hamma erkaklar nafratlanadigan narsalarini o'ldirishadi, agar bu, albatta, ularni o'ldirsa. (Jeyms Thurber)
38. Men barcha xurofotlardan xoliman. Men hammadan bir xil nafratlanaman. (W.C. Fields)
39. Muvaffaqiyat odamlarning sizdan nafratlanishiga olib keladi. Bu shunday bo'lmasligini istardim. Atrofdagilarning ko'zlarida hasadni ko'rmasdan muvaffaqiyatdan zavqlanish juda yaxshi bo'lar edi. (Merilin Monro)
40. Har doim nafratlanadigan odamlar bo'ladi. Va ular sizni qanchalik yomon ko'rsalar, shunchalik o'sasiz. (Antoniy Liccione)
41. Baxt kosasida qolgan bir tomchi nafrat eng baxtli ichimlikni zaharga aylantiradi. (Yoxann Kristof Fridrix fon Shiller)
42. Bizda nafratlanishimiz uchun etarlicha dinimiz bor, lekin bir-birimizni sevishimiz uchun etarli emas. (Jonathan Swift)
43. Agar omma nima uchun ekanligini bilmasdan seva oladigan bo'lsa, ko'p poydevorsiz ham nafratlanishi mumkin. (Uilyam Shekspir)
44. Agar odamlar odatda yomon ko'radigan darajada shiddat bilan sevsalar, dunyo yaxshi joy bo'lar edi.
45. Achchiqroq nafratlanadiganlar, yanada chuqurroq sevgan bo'lishlari kerak. Dunyoni inkor etganlar, bugun ular yoqib yuborgan narsalarini qabul qilishgan bo'lishi kerak. (Kurt Tuxolskiy)

Foydalanilgan adabiyotlar ro'yxati:

1. Normatov U. Qahhorni anglash mashaqqati.—T., 2000.
2. Rasulov A. Ilmi g'aribani qo'msab.—T., 1998.
3. Sodiq S. So'z san'ati jozibasi.—T., 1996.
4. Q o'chqor R. Men bilan m unozara qilsangiz.—T.,1997.

**EDUCATIONAL QUALITY IS AN IMPORTANT FACTOR IN FURTHER IMPROVING THE
DEVELOPMENT OF NEW UZBEKISTAN**

**Tolipova Zebuniso Ulugbek qizi
Andijan state foreign language institute,**

Annotation: This article describes the higher education system of the Republic of Uzbekistan. The reforms implemented in the field of development were discussed.

Key words: higher education, youth, ministry: new educational system, educational development,

It is known that today in our country there is a large scale in every field reforms are being implemented. In turn, these reforms are significant part of it is organized by the reforms implemented in the education system. Last organized all stages of education based on modern requirements practical works are being carried out. Including in the higher education system reforms and practical measures are being implemented on a very large scale.

President of the Republic of Uzbekistan Mirziyoyev Shavkat Miromonovich At the solemn ceremony dedicated to the day of teachers and coaches as they noted: It is clear to all of us that the cornerstone of development is This is the force that makes the country powerful and the nation great - science, education. Our tomorrow, the bright future of our country, education is first of all system and the education we give to our children.[1]

According to the thinker scholar Abu Nasr Farabi, "Education is the word for peoples and combining the theoretical virtue among the townspeople, and education is the relationship between these peoples.

Education is only through words and teaching. Ways and methods of Farabi's education their views on tools are also valuable. There are two ways of beautiful qualities in a person - formed through education and training. If it combines the theoretical qualities of education, and education is an innate quality - theoretical knowledge, and a practical profession - a craft, manners combines qualities. Education is words and learning, and education is practical work, experience says that it will be done with When both are combined, maturity is manifested, but this maturity depends on the extent to which knowledge and practical skills have been learned appears.

If the theoretical foundations of all subjects are studied in educational education, then in education spiritual and moral rules, etiquette standards, professional skills are studied will be created.

The population of the Republic of Uzbekistan under the age of 30 is 60 of the entire population is on the verge of facing a unique demographic situation of mind, spirituality, potential, culture, level of knowledge of young people without forming, we cannot look into our future.

It is no secret that a number of laws are being passed. Uzbekistan Law of the Republic on Education National Program of Personnel Training 30 a number of decisions on conception and education for the year and The adoption of laws is about the future of our youth and the development of our country. It is not for nothing that it is thought out and implemented. It covers the most urgent problems and solutions in our country today Acceptance and implementation of the concept for 30 years will lead to great changes in the field of education in our country. Education quality development of the higher education system of the Republic of Uzbekistan until 2030 the concept of the higher education system in the social sphere and economic sectors based on the needs of science, education and production improving the quality of education based on ensuring integration, competitive personnel training, effective organization of scientific and innovative activities, international cooperation for the purpose

of development, as well as 2019 of the President of the Republic of Uzbekistan No. PQ-4391 dated July 11, 2015 "Management of the system of higher and secondary special education in connection with the implementation of the decision on measures to introduce new principles developed.

The quality of education is traditionally the highest quality of teaching and scientific research a natural element at the level and an integral part of the professional activity of scientists is considered Nowadays, improving the quality of higher education is education all over the world remains one of the most important and basic issues in the system. that is why there is also a need to research approaches to evaluating the quality of higher education.

Accordingly, ensuring the quality of higher education has various consequences and characteristics will have. Various researchers in the field of higher education ensure the quality of education they always rely on best practices when developing an adequate (suitable) system.

Ensuring the quality of education can be interpreted as "rules of engagement". will have clear consequences. At the same time intensive external control on the transparency of the quality of educational services that reduce the need There are also "unwritten rules. By way of conclusion, so far in terms of ensuring the quality of higher education the existing national and foreign experiences show that at present Reforms and innovations carried out separately and unsystematically in HEIs ineffective, which often undermines the overall effectiveness of higher education delivers.

Therefore, the quality of higher education has not yet been improved exchange the accumulated foreign experiences with the achievements of the national education system harmonizing only in a complex, systematic and whole way there is no doubt that the increase will raise the quality of higher education in our country to a new level. In all spheres of mental development, personal social relations change. In this process, the leading role of educational activity is at the junior school age does not exclude the active participation of the student in other activities, during it the child's new achievements are improved and strengthened. L.S. Vygotsky noted that the characteristic feature of primary school age is that the goals of the activity are mainly determined by adults for children.

Reforms in the field of higher education in the new Uzbekistan are currently in their infancy in terms of relevance and practical importance than reforms in other areas will not stay. These reforms are already showing results today. Above The information presented shows positive results in our educational system in this area a sign of the ongoing reforms on a wider scale will give.

References:

1. Sh.M. Mirziyoyevning O'qituvchi va murabbiylar kuniga bag'ishlangan tantanali marosimdagi nutqidan.
2. <https://www.unicef.org>
3. <https://daryo.uz>
4. O'zbekiston Respublikasi Oliy ta'lim tizimini 2030-yilgacha rivojlantirish konsepsiyasi. 2-bob

**MAKTABGACHA TA'LIM TASHKILOTI BO'LAJAK TARBİYACHILARINING IJTIMOIY
KOMPETENSIYASINI SHAKLLANTIRISH****Xalilova Dilnoza Furkatovna
Nizomiy nomidagi TDPU****"Maktabgacha ta'lim metodikasi" kafedrasi o'qituvchisi.**

Annotatsiya: ushbu maqolada kompetensiya haqida, bo'lajak tarbiyachilarning ijtimoiy kompetensiyasini shakllantirish, tarbiyachi-pedagoglarning pedagogik faoliyatiga qo'yilgan talablar hamda ijtimoiy kompetensiyani rivojlantirish yo'llari va usullari keltirilgan.

Kalit so'zlar: kompetensiya, qobiliyat, tarbiyachi, ta'lim, ijtimoiy kompetentlik, mimika, pedagog, malaka, xulq-atvor.

Bo'lajak tarbiyachilarda ijtimoiy kompetensiyani shakllantirish muammosi bugungi kunda maktabgacha ta'lim tizimidagi islohotlarni amalga oshirilishini ta'minlashda muhim ahamiyat kasb etadi. Xususan, bo'lajak tarbiyachilarda ijtimoiy kompetensiyani kamol toptirish kelajakda maktabgacha ta'lim tashkilotlarida muvaffaqiyatli faoliyat olib borishlarini kafolatlaydi.

Kompetentlik inglizcha "competence" so'zidan olingan bo'lib "qobiliyat" ma'nosini ifodalaydi. Kompetentlikning mazmuniga e'tibor beradigan bo'lsak "faoliyatda nazariy bilimlardan samarali foydalanish, yuqori darajadagi kasbiy malaka, mahorat va iqtidorni namoyon eta olish"ni yoritishga xizmat qiladi. Amalga oshirilayotgan o'zgarishlarning dinamikligi, iqtisodiyot, siyosat, ijtimoiy-madaniy sohani rivojlantirishdagi yangi strategik yo'nalishlar kasbiy-pedagogik kadrlarni sifatli tayyorlash muammosini xolisona tarzda ilgari surmoqda. Ta'limning maqsad va vazifalarini yangilash va o'zgartirish, yangi ta'lim tuzilmalarini, ta'limning yangi mazmunini shakllantirish kasbiy faoliyatga tayyorlangan, pedagogik o'zini -o'zi belgilash, o'zini-o'zi tashkil etish va o'zini-o'zi boshqarish qobiliyatiga ega bo'lgan tarbiyachilarni o'qitishning yangi texnologiyalarini talab qiladi. Bu vazifani bajarishda kasbiy-pedagogik ta'lim tizimi muhim o'rin tutadi, chunki professor-o'qituvchilar, eng avvalo, kasbiy ta'lim tizimini sifat jihatidan yangi bosqichga o'tkazish missiyasini amalga oshiradilar.

Zamonaviy maktabgacha ta'lim nazariyasi va amaliyotida umuminsoniy qadriyatlarni aks ettirishga qaratilgan yangi mazmunning rivojlanishi munosabati bilan ijtimoiy rivojlanish muammolari alohida ahamiyatga ega. D.I.Feldshteyn maktabgacha yoshdagi bolalarning ijtimoiy rivojlanishi muammosini tahlil qilib, maktabgacha pedagogika va psixologiya sohasidagi mavjud ma'lumotlar o'sish, bolaning ijtimoiy aloqalarini rivojlantirish masalalarini etarli darajada qamrab olmasligini ta'kidlaydi. Maktabgacha ta'lim ijtimoiy mazmuni bosqichma-bosqich to'plashga, ijtimoiy harakat sub'ekti sifatida o'sib borayotgan shaxsni shakllantirishga e'tibor qaratmasdan, faqat ijtimoiy normalarni o'zlashtirish bilan cheklanadi [1]. Ijtimoiylashtirish bolalarga harakatlarni, baholashni, munosabatlarni erkin tanlash uchun joy berish va xavfsizlik hissini ta'minlashni o'z ichiga oladi, bu asosan u bilan hamkorlik qiladigan kattalarning shaxsiyati bilan belgilanadi. Binobarin, pedagogning ijtimoiy kompetensiyasi pedagogik faoliyatning o'ziga xos xususiyatlaridan biri bo'lib, zamonaviy sharoitda yangicha mazmun kasb etmoqda. Shu bois pedagogning, shu jumladan bo'lajak tarbiyachining kasbiy mahoratini oshirish, milliy qadriyatlarga, milliy-madaniy an'analarga da'vat etish, o'z-o'zi va ijtimoiy voqelik bilan mutanosib munosabatlar o'rnatishga bo'lgan ehtiyoj ortib bormoqda [3].

Pedagoglarning ijtimoiy-pedagogik kompetensiyasi darajasini oshirish, o'z-o'zini rivojlantirish jarayonini faollashtirish va maktabgacha ta'limning yangi sifatiga erishish

muammosini hal qilish faqat innovatsion ta'limni amalga oshirishga tizimli yondashish va uni e'tirof etish sharoitida mumkin.

Maktabgacha ta'lim muassasalari tarbiyachilarining ijtimoiy-pedagogik kompetensiyasi ijtimoiy va tarbiyaviy innovatsiyalar jarayonida shakllangan ta'lim faoliyatining innovatsion salohiyatiga asoslanadi. Tadqiqotchilar A.V.Lorensov, M.M.Potashnik, A.I.Prigojin, O.G.Xomeriki ta'lim muassasalari faoliyatiga nisbatan "innovatsion faoliyat" tushunchasini ta'lim mazmunini va o'quv jarayonining tashkiliy-texnologik asoslarini maqsadli o'zgartirish sifatida qarash mumkin, deb hisoblaydilar, ta'lim xizmatlari sifatini, ta'lim muassasalarining raqobatbardoshligini oshirishga qaratilgan [2].

Maktabgacha ta'lim tashkilotlari tarbiyachilarining ijtimoiy-pedagogik kompetensiyasini oshirishning eng muhim shartlaridan biri innovatsion faoliyatni tashkil etish bo'lib, bu metodik va texnologik chora-tadbirlar majmuasini yaratmasdan mumkin emas [4].

Shunday qilib, maktabgacha ta'lim tashkilotlarida ta'lim jarayonini tashkil etish va ta'lim sifatini doimiy nazorat qilish ijtimoiy kompetensiya darajasini oshirishga yordam beradi. Sifat ko'rsatkichi bo'lajak tarbiyachining ijtimoiy kompetensiyaga ega bo'lgan o'zlashtirish darajasidir. Yuqoridagilarni umumlashtirib, biz talabalarda ijtimoiy kompetensiyani shakllantirish va rivojlantirish ko'rsatkichlarining quyidagi guruhlarini ajratib ko'rsatishimiz mumkin:

1. Ijtimoiy mas'uliyat, hissiy barqarorlik, shaxsiy faollik, adekvat o'zini-o'zi hurmat qilish, ixtiyoriy nazorat, o'ziga ishonch, bag'rikenglik, muvaffaqiyat motivatsiyasi.

2. Odamlarning o'zaro munosabatlari holatini tahlil qilish; boshqa odamlar bilan o'zaro munosabatda og'zaki va og'zaki bo'lmagan ifodani to'g'ri baholash; o'zining va boshqalarning faoliyati va xatti-harakatlarining oqibatlarini oldindan bilish; ijtimoiy o'zaro ta'sirning mantiqini tushunish; boshqalar bilan konstruktiv o'zaro munosabat; kommunikativ nazorat; xushmuomalalik; ishlab chiqarish, ijtimoiy yo'naltirilgan faoliyatni tashkil etish [2].

3. Ijtimoiy kompetensiyaning mohiyati, tuzilishi, funksiyalari, xulq-atvorning og'ishligi, sog'lom turmush tarzining mohiyati haqida bilim; jamiyatda muvaffaqiyatli ijtimoiylashishga imkon beruvchi shaxsning fazilatlarini to'g'risida bilim;

4. Ijtimoiy kompetensiyaning yuqoridagi belgilarining mavjudligi va rivojlanish darajasi; odamlarning jamiyatda o'zaro munosabati, hayotiy yo'nalishlari va maqsadlari mavjudligi haqida bilim; sog'lom turmush tarzini qabul qilish.

Shunday qilib, maktabgacha ta'lim tashkilotlarida ta'lim jarayonini tashkil etish va ta'lim sifatini doimiy nazorat qilish ijtimoiy kompetensiya darajasini oshirishga yordam beradi. Sifat ko'rsatkichi bo'lajak tarbiyachining ijtimoiy kompetensiyaga ega bo'lgan o'zlashtirish darajasidir.

Xulosa qilib aytganda ijtimoiy kompetentlik – olingan bilimlarga asoslangan holda ijtimoiy munosabatlarda to'g'ri harakat qila olishlik demakdir. Kompetentlik – ijtimoiy amaliyot ko'rinishidagi bilim va ko'nikmalarning mavjudligi bo'lib, u ta'lim jarayoni natijalariga ijtimoiymadaniy talablar va jamiyat tomonidan talablar qo'yiladigan hollarda namoyon bo'ladi

Foydalanilgan adabiyotlar ro'yxati:

1. Кўйсенов.О "Компетентли ёндашув асосида бўлажак ўқитувчиларнинг касбий-педагогик ижодкорлигини ривожлантириш технологиялари". Пед.фанд.доктори...дис-Т., 2019 43-б.

2. Зимняя, И.А. Ключевые компетентности как результативно целевая основа компетентностного подхода в образовании.: авторская версия И.Зимняя. - М.:

Издательство: Исследовательский центр проблем качества подготовки специалистов
2004. - 37 с

3. N.Djamilova - Pedagogika oliy ta'lim muassasalari talabalarida tashabbuskorlikni rivojlantirishning pedagogik mexanizmlari.: Avtoref. dis.ped.DSc. – T.,2019 й. – 13-14.

4. D Khalilova. Innovative educational environment as a factor for improving professional competence in developing social relationships in students. - Science and innovation, 2023.

5. Xalilova D. F. Talabalarda ijtimoiy munosabatlarni rivojlantirishga oid kasbiy kompetentlilikni takomillashtirish. Mug'allim hom uzliksiz bilimlendirio' 2022. № 6/1-1.

6. XD Furqatovna. Bo 'lajak tarbiyachilarning pedagogik faoliyatiga kreativ yondashuv. PEDAGOGS jurnali, 2022/4/15.

MAKTABGACHA YOSHDAGI BOLALARNING IJTIMOY ONGINI OSHIRISHDA MUAMMO VA YECHIMLAR

Xujamatova Xusnidaxon Mansurovna
Qo'qon Universiteti Ta'lim kafedrası o'qituvchisi

Annotatsiya: Mazkur maqolada mamlakat taraqqiyotining yangi bosqichida jamiyat hayotida yuz berayotgan voqea-hodisa va jarayonlarning mazmun- mohiyatini tahlil qilish asosida maktabgacha yoshdagi bolalarning ijtimoiy ongini shakllantirishning falsafiy jihatlarini o'rganishdan iborat bo'lib, u quyidagi vazifalarni: ijtimoiy falsafa tizimida mafkuraviy ongning tarkibiy tuzilishini tahlil qilish asosida, uning ijtimoiy ong shakllaridan biri ekanligini isbotlash; «g'oyaviy-mafkuraviy hayot», «mafkuraviy ong» va «mafkuraviy faoliyat», «mafkuraviy munosabat» kabi tushunchalarining falsafiy ma'no-mazmunini ochib berish; jamiyatning g'oyaviy-mafkuraviy hayotiga nisbatan tarkibiy - funksional yondashuv va qarashlarni aniqlash asosida milliy mafkuraviy ongning ontologik tabiati va gnoseologik xususiyatlarini ochib berish; ta'lim muassasalarida ta'lim- tarbiya olayotgan o'quvchi-talaba yoshlarning milliy mafkuraviy ongini shakllantirishning milliy meros va kadriyatlar, umuminsoniy demokratik prinsiplarga asoslangan usul va vositalarini ishlab chiqish kabilarni bajarishga qaratilgan.

Kalit so'zlar: Ijtimoiy ong, mafkura, milliy mafkura, g'oya, g'oyaviy-mafkuraviy hayot, mafkuraviy ong, mafkuraviy faoliyat, mafkuraviy munosabat, mafkuraviy bashorat, mafkuraviy vaziyat.

Kirish. Milliy mafkuraviy ongni shakllantirish va rivojlantirish, aslini olganda oila qurish, unda farzandli bo'lish jarayonidan boshlanadi, desak ayni haqiqatni aytgan bo'lamiz. Chunki, birinchi navbatda oilaning qonuniy tarzda "Oila va nikoh" kodeksi talablariga mos ravishda qurilishi, so'ngra, ushbu qonun talablarini buzmasdan milliy qadriyatlarimizga asoslangan holda diniy (sha'riy) nikohdan o'tish amalini bajarish oila qurishdagi milliy mafkuraviy ongni shakllantirish va rivojlantirishning xalqchil talablaridan biri hisoblanadi.

Ona homilasi qanchalik halollikka asoslangan bo'lsa, tug'ilajak farzandning nomi ham shunchalik pokiza bo'ladi. Ana shu pokizalik tufayli ota-ona farzandining butun umr davomida milliy qadriyatlarimizning shukuhi asosida mafkuraviy ongining shakllanishi va rivojlanib borishiga tamal toshini qo'ygan bo'ladi. Boshqacha tanlangan yo'l, ya'ni nikohsiz tug'ilgan farzand qanchalik iqtidorli, oqil bo'lmasin, baribir, u qandaydir bemaza gap-so'zlarning qurboniga aylanib, mafkuraviy ongining izdan chiqib axloqiy-ma'naviy tanazzul sari yo'l tutishiga olib keladi. Bunday holatlarning sodir bo'lishi oilaning inqirozga uchrashiga, mahallada esa axloqiy-ma'naviy muhitning yomonlashuviga sabab bo'ladi.

Shuni alohida qayd qilish kerakki, bugungi kunda davlatimiz tomonidan olib borilayotgan «uzluksiz ma'naviy tarbiya» siyosatining bosh maqsadi, bir qator umuminsoniy va milliy tarbiya shakllarini (iqtisodiy, axloqiy, huquqiy, estetik, badiiy, ekologik, diniy tarbiya va boshqalar) uyg'unlashtirgan holda yoshlarimizning milliy mafkuraviy ongini shakllantirish va zamon talablari darajasida rivojlantirishdan iborat. Bulardan ajralgan holdagi, qandaydir mutlaq ahamiyatga ega bo'lgan "ma'naviy tarbiya"ning o'zi yo'q. Bularning ichida "axloqiy tarbiya" ustuvorlik ahamiyat kasb etadi.

Adabiyotlar sharhi. O'zbekiston Respublikasi Vazirlar Mahkamasining 2019 yil 31 dekabr, 1059-son "Uzluksiz ma'naviy tarbiya konsepsiyasini tasdiqlash va uni amalga oshirish chora-tadbirlari to'g'risida"gi qarori bilan tasdiqlangan "Uzluksiz ma'naviy tarbiya Konsepsiyasi"da: "Oilada uzluksiz ma'naviy tarbiya xususiyatlari: muloqot, o'yin turlari jarayonida predmetlar, namunaviy xulq, xatti-harakat qoidalari bilan tanishish, taqlid orqali kattalarning ma'naviy-axloqiy tajribasiga e'tibor qaratish; o'zining va boshqalarning xatti-

harakatlarini kuzatish, baho berishga o'rgatish; ilk ma'naviy- tarbiyaviy motivlarni shakllantirish; o'ziga-o'zi xizmat qilish, kundalik turmushda xavfsizlik ko'nikmalarini o'rgatish", kabilar ko'rsatib o'tilgan. Bu xususiyatlar o'zida qaysi ma'naviy tarbiya shakllari orqali o'zini namoyon qiladi va milliy mafkuraviy ong darajasida shakllanishiga zamin hozirlaydi.

Tadqiqot metodologiyasi va empirik tahlil. O'zbekiston Respublikasining 2019 yil 16 dekabrda qabul qilingan O'RQ-595 sonli" Maktabgacha ta'lim va tarbiya to'g'risida" Qonunining 32- moddasida: "Maktabgacha bo'lgan yosh quyidagi davrlarni o'z ichiga oladi: go'daklik (tug'ilgandan bir yoshgacha); ilk bolalik (bir yoshdan uch yoshgacha); maktabgacha bo'lgan kichik yosh (uch yoshdan to'rt yoshgacha); maktabgacha bo'lgan o'rtacha yosh (o'rt yoshdan besh yoshgacha); maktabgacha bo'lgan katta yosh (besh yoshdan yetti yosh)", – deb ko'rsatilgan. Mana shu yosh davrlarida bolalarning ruhiyatida qanday o'zgarishlar sodir bo'ladi va ular qanday shaklda yoshlarning milliy mafkuraviy onging shakllanishiga zamin yaratadi degan savol tug'iladi? Odam bolasi, onadan sog'lom tug'ilsada, biroq aqlli bo'lib tug'ilmaydi. Uning aqlli bo'lish yoki bo'lmasligi ota-onaning qanday tarbiya berishiga bog'liqdir. Hozirgi kundagi ma'naviy tarbiyadan ko'zlangan maqsad esa har bir bolaning milliy mafkuraviy ongini shakllantirish asosida haqiqiy Vatanparvar qilib yetishtirishdan iborat.

Bolaning go'daklik davrda atrof-muhitni idrok etishining o'ziga xos xususiyatlari. Ma'lumki, bola tug'ilgan paytidayoq muhitni seza boshlar ekan, dastlabki birinchi oyida uning ko'rish va eshitish qobiliyati tug'ma instinkt tarzida shakllanib, keyingi ikkinchi va uchinchi oylariga kelib esa ko'rish qobiliyati kuchayib ranglarni ajratishi, eshitish qobiliyatining esa ayrim tovishlarni idrok etish, shuningdek hid va ta'm bilish orqali tashqi olam bilan aloqa o'rnatishi boshlanadi. Shunday qilib, go'dak bola o'z hayotining dastlabki oylaridayoq turmush tajribasini to'play boshlaydi, bu to'plangan tajriba esa keyinchalik uning odatlari va xulq-atvorida ifodalanadi [3].

Umuman olganda go'dak bola (chaqaloq)ning hamma asosiy hayotiy ehtiyojlarini ota-onasi va katta yoshli odamlar qondirishadi. Bunda mavjud real voqelik bilan aloqa katta odam orqali amalga oshiriladi: u go'dak bolaga har xil narsalarni keltirib turadi, bu narsalarni chiqillatadi, ushlab olish uchun unga narsalar beradi, ya'ni kattalar bolaning ko'rish, eshitish va boshqa sezgilarini o'stirishga yordam beradi. Tabiiyki, katta odam bolaning barcha istaklarini qondiruvchi sifatida diqqat markazida turadi. Bola uch oylik bo'lganida yoni-beridagi odamlarni tanlab muomala qila boshlaydi, onasini ajratadigan bo'ladi, olti oyligida — begona odamlarni o'z yaqinlaridan farq qiladi, onasini ko'rish bilan oq sevinib ketadi. To'qqiz oylik bola endi kattalar bilan o'ynay boshlaydi, unda kattalar bilan aloqa qilishga tobora ko'proh ehtiyoj tug'iladi. Bola o'sa borgan sari uning kattalar bilan aloqa qilish shakllari kengaya boradi. Dastlab aloqa nutqsiz shakllarda ifodalanadi. Bu aloqa shaklining birinchi ko'rinishi – bolaning katta yoshli odam ta'siriga emotsional javobi dir: iljayadi, qandaydir ovoz chiharib talpinadi. Bola eng yaqin odamlarini bilib oladi hamda o'z odamlariga va begona odamlarga har xil munosabatda bo'ladi. Bolaning harakatlari ko'pincha qichqirish, hiqillab yig'lash bilan ifodalanadigan o'tinch (iltimos) va talabga aylanadi [4]. Bolaning tili chiqqunigacha bo'lgan ana shu aloqa shakllari hademay yetarli bo'lmay qoladi, kattalar bilan aloqa qilish ehtiyoji yanada osha boradi. Nutqni birinchi marta besh oylikda tushunish boshlanadi. Huddi shu joyda go'dak bolaning dunyoni idrok qilishi boshlanadi. Ota-ona va katta yoshdagilar bolani parvarish qilish bilan bog'liq bo'lgan harakatlari davomida tegishli so'zlarni ishlatishadiki, xuddi shu narsa bolaning nutqitushuna boshlashiga birinchi sabab bo'ladi.

Xulosa va munozara. Ko'z idroki va narsalarga tikilib qarash nutqni tushuna borish uchun eng yaxshi sharoit tug'diradi. Bola so'zlarga javob bera boshlaydi, so'zlarga nisbatan ko'z bilan chamalash paydo bo'ladi. Bola hayotining birinchi yili oxiriga kelib 10—20 ta so'zni tushunadigan bo'ladi. Xuddi shu vaqtda bola aytadigan dastlabki so'zlar paydo bo'ladi. Shuni

ta'kidlab o'tish kerakki, bola bir yoshga to'lganida unda kattalar bilan aloqa qilishga ijtimoiy ehtiyoj tug'iladi – bu ehtiyoj bolaning yangi hayot bosqichiga o'tishi uchun juda muhim ahamiyatga egadir. Chunki, shu jarayonda jismoniy va axloqiy tarbiya uyg'unligiga asoslangan mafkuraviy ong go'dak bolaga o'zining ta'sini o'tkazishni boshlab yuboradi.

Foydalanilgan adabiyotlar ro'yxati:

1. Mirziyoev Sh.M Erkin va obod,demokratik jamiyatni barchamiz birgalikda barpo etamiz.Milliy taraqqiyot yo'limizni qat'iyat bilan davom ettirib,yangi bosqichga ko'taramiz. (2017).1-jild. – T.:« O'zbekiston» NMIU–B.147.
2. Mirziyoev Sh.M. Oltin vodiy durdonasi// Buyuk kelajagimizni mard va olijanob xalqimiz bilan birga quramiz. (2017) – T.: «O'zbekiston» NMIU.–B.44.
3. Mirziyoev Sh.M. Qonun ustuvorligi va inson manfaatlarini ta'minlash – yurt taraqqiyoti va xalq farovonligining garovi// Milliy taraqqiyot yo'limizni qat'iyat bilan davom ettirib,yangi bosqichga ko'taramiz. (2017)1-jild. – T.:«O'zbekiston» NMIU. – B.110.
4. Yaxshilikov J.Ya., Muhammadiev N.E. Milliy g'oya-taraqqiyot strategiyasi (2018) -T.:Fan. -B. 82.
5. Yaxshilikov J.Ya., Muhammadiev N.E. Milliy g'oya va mafkura. (2015) -T.:Fan. -B. 78.
6. Milliy g'oya targ'ibot texnologiyalari va atamalar lug'ati. (2009) -T.:Muharrir. -B. 10.

BOG'CHA YOSHIDAGI BOLALARDAGI PSIXOLOGIK USTUVOR JIHATLAR.

Xursanov Omadbek Ulug'bek o'g'li
Qo'qon universiteti, Ta'lim kafedrası
psixologiya fani o'qituvchisi

Annotatsiya: Ushbu maqolada, bolaning psixik jihatdan o'sishda bog'cha yoshidagi davr ancha murakkab va juda mas'uliyatli davrdir. 3 yoshdan 7 yoshgacha bo'lgan davr bog'cha yoshi davri hisoblanadi. Asosan mana shu davrdan boshlab bolaning mustaqil faoliyati kuchaya boshlaydi. Bog'cha yoshida bola mustaqil bo'la olish uchun zarur bo'lgan ikkita qudratli kuchga ega. Birinchidan, ma'lum darajada o'ziga bo'ysundirilgan harakat apparatiga ega. Ikkinchidan esa, atrofidagi katta odamlar va o'z tengdoshlari bilan bir qadar erkin muosabatda bo'la oladigan nutqqa ega. Mana shuning uchun bog'cha yoshidagi bolalarning xulq – atvorlari, qiziqishlar va ehtiyojlari bog'chagacha tarbiya yoshidagi bolalarnikidan farq qiladi. Bu esa, o'z navbatida, bog'cha yoshidagi bolalar bilan bog'chaga tarbiya yoshidagi bolalar tarbiyasiga ham turlicha munosabatda bo'lishni taqozo etadi.

Kalit so'zlar: Kalit so'zlar: bola, tarbiya, nutq, bog'cha, ijtimoiy muhit, muloqot.

Agar yangi tug'ilgan hamda bog'chagacha tarbiya yoshidagi bolalarga beriladigan tarbiya asosan ularni ovkatlanishi gigienalarini tartibga solish va sezgi organlarini rivojlantirishga qaratilgan bo'lsa bog'cha yoshidagi bolalarga beriladigan tarbiya ularning murakkab harakatlarini takomillashtirish, elementar gigiena, madaniy va mehnat malakalari hosil qilish, nutqlarini o'stirish hamda ijtimoiy axloq va estetik didning dastlabki kurtaklarini yuzaga keltirishga qaratilgandir. Demak, asosan bog'cha yoshidan boshlab bolaning bundan keyingi butun shaxsiy hayoti davomida tarkib topa boradigan individual hususiyatlari ham yuzaga kela boshlaydi. Ana shu sababli ham insonning xar tomonlama kamol topa borishi va xususan, psixik jihatdan bog'cha yoshidagi davrida olgan ta'lim tarbiyasiga bog'liqdir. Bu haqida N.K.Krupskaya shunday deb yozgan edi: "yosh bolalik chog'laridan qolgan taasurotlari juda katta ahamiyatga ega".

Mashhur rus pedagoglaridan Lestgafning fikricha, insonning boshqa yoshdagi davri shunday bir davrki, bu davrda unda kelgusida qanday karakter hislatlari paydo bo'lishi belgilanadi va axloqiy karakterning asoslari yuzaga keladi. Insonning kamol topa borishda bog'cha yoshidagi davrning ahamiyatiga doir Lestgafning bu fikri buyuk rus pedagogi A.S.Makarenkoning quyidagi fikriga to'la mos keladi. A.S.Makarenko bolalarni juda kichiklik davridan boshlab tarbiyalash zarurligi haqida gapirib, tarbiyaning eng muhim asoslari bolaning 5 yoshgacha bo'lgan davri mobaynida yuzaga keltiriladi. Mana shu davrda qilingan ish butun tarbiya prosesining 90 % ni tashkil etadi, degan edi.

Haqiqatdan ham bolaning bog'cha yoshidagi davri shu qadar mazmundor va aktiv davrdirki, bu davr bolaning kelgusi o'sishida albatta o'z aksini qoldiradi. Lekin bundan bolaning bog'cha yoshidagi davri, uning qanday odam bo'lib chiqishni batamom belgilab beradi, degan ma'no kelib chiqmaydi. Mana shuning uchun bola shaxsining shakllanishi faqat bog'cha yoshidagi davr bilangina bog'lab bo'lmaydi. Umuman inson o'z tabiati jihatidan deyarli butun umri davomida tarbiyalanuvchi mavjudoddir. Lekin har bir odam karakteriga xos bo'lgan shaxsiy xislatlarning yuzaga kelishida uning har bir yosh bosqichida olgan ta'lim tarbiyasini aksi sezilib turadi.

Bog'cha yoshidagi davr o'z ta'sir kuchi jihatidan g'oyat ma'suliyatlidir.

Bola yasli davrini o'tib, bog'chaga kelgach, uning yashash sharoitida jiddiy o'zgarishlar yuz beradi. Birinchidan, bola bog'cha yoshiga o'tgach, uning faoliyat doirasi ancha boshqacha mazmunga ega bo'la boshlaydi.

Ikkinchidan, bola bog'chaga o'tgach, muayyan asosida mahsus pedagog tomonidan tarbiyalana boshlaydi.

Bolaning yashash sharoitida yuzaga kelgan bu o'zgarishlar uning psixik jihatdan o'sishiga ta'sir etmay qolmaydi. Mana shuning uchun bola bog'cha yoshidagi davrida faqat jismoniy jihatdangina o'smay, balki psixik jihatdan ham taraqqiyotning yana bir yuqori pog'onasiga ko'tariladi. Bog'cha yoshidagi bolaning har bir xatti – harakatidan uning mustaqilligi, nutqning elementar bo'lsa ham, gramatik jihatdan to'g'ri shaklini amaliy o'zlashtira boshlaganligi ko'rinib turadi. Bog'cha yoshidagi bolalarning ko'zga tashlanib turuvchi xususiyatlaridan yana biri ularning taqlidchanlik va serharakatliklaridir.

Bog'cha yoshidagi davrida bolalarning naqadar serharakat bo'lishlari barcha ota – onalarga tarbiyachilarga ma'lum bu yoshdagi bola butun kun davomida xilma – xil va tinimsiz harakat qilish orqali atrofdagi muhit va odamlar bilan munosabatda bo'ladi. Binobarin, shunday xilma – xil harakatlar tufayli o'z tasavvuri hamda bilim doirasini kengaytirib boradi.

Bog'cha yoshidagi bolaning jismoniy jihatdan o'sishi.

Bog'cha yoshidagi bolaning jismoniy jihatdan o'sishini harakterli tomoni shundan iboratki, bu davrda ham bolaning tanasi bilan qo'l-oyoklari barobar mutanosiblikda o'smaydi. Bog'cha yoshidagi bolalarnig oyoqlari nisbatan ko'prok o'sadi.

Biroq, shunga qaramay, 6 yoshgacha bo'lgan bolaning suyaklari xali yaxshi qotmagan, ya'ni tog'aysimon bo'ladi. Muskullari ham hali baquvvat bo'lmaydi. Shuning uchun bog'cha yoshidagi bolalar ma'lum muddat davomida qiyshiq o'tirib qolishlari yoki bo'lmasa, qaltis harakat qilishlari orqasida umurtqa suyaklarini qiyshaytirib qo'yishlari mumkin. Ana shuning oldini olish uchun bu yoshdagi bolalar skeletining to'g'ri o'sishiga aloxida e'tibor berish kerak. Bog'cha yoshidagi bolalarning skeletlari kichik bolalarniki kabi elastik (egiluvchan) bo'lishga qaramay, uning asosiy qismlari bu yoshda tez qota boshlab, suyak shakliga kiradi.

Bola 7 yoshga etgach, umurtqa suyagining bo'yin qismida oldinga tomon, ko'krak qismida esa orqaga tomon ma'lum darajada egilish yuz beradi. Keyinchalik bolaning umurtqa suyagi mana shu shaklda saqlanib qoladi. Bog'cha yoshida bolaning bosh suyagi ham tez o'sadi. 3 yoshdan boshlab bosh miya suyagining orqa va tepa tomonlari tez o'sadi. Bolaning bosh suyagi 6 yoshdan 7 yoshgacha bo'lgan davrda tez o'sadi.

Bog'cha yoshidagi bolalarning jismoniy jihatdan o'sishlari davomida ularning tashqi qiyofalari va skeletlari bilan birga ichki organlari ham ancha tez o'sadi. Bog'cha yoshidagi bolaning yuragi xajmi jihatdan, chaqaloq bolaning yuragiga nisbatan 4-5 barobar ulg'aygan bo'ladi. Lekin barcha yoshida ular bir qancha marta ulg'aygan bo'lsa ham uning muskullari hali etarli darajada mustaxkamlanmagan bo'ladi. Mana shuning uchun bog'cha yoshidagi bolaning yuragi bir qisqarishda organizm uchun etarli qon siqib chiqara olmaydi. Bog'cha yoshidagi bola yuragining katta odamlar yuragiga qaraganda nisbatan tezroq urishini sababi ham mana shundadir. Chunonchi, agar bir yoshdagi bolaning yuragi 1 marta qisqarishda 10,2 kub. santimetr qon siqib chiqarsa, 7 yoshli bolaning yuragi 1 marta qisqarganda 23 kub. santimetr qon siqib chiqaradi. Katta yoshdagi odamlarning yuragi esa 60 kub. santimetrdan ortiqroq qon siqib chiqaradi. Shu narsani ham aytish kerakki, bolaning bog'cha yoshidagi davrida qon bosimi biroz kuchayadi. Bu hodisa barcha yoshdagi davrda yurakning nisbatan kuchli ishlashi bilan bog'liqdir.

Ma'lumki, o'pkaning normal ishlashi va rivojlanishga ko'krak qafasiga o'sishi ko'p jihatdan ta'sir qiladi. Chunki, o'pkaning faoliyati asosan ko'krak qafasi shakli va elastikligi bog'liqdir. Manashu jihatdan kichik yoshdagi va bog'cha yoshdagi bolalarning ham ko'krak qafaslari nafas olish qulay emas. Bolalarda diafragmaning bir qadar tik joylashganligi qisqartirib qo'ygan. Bundan tashqari, bog'cha yoshdagi bolalarda ko'krak qafasi vertikal uzunligini qisqartirib qo'ygan. Bundan tashqari, bog'cha yoshidagi bolalarning nafas olishlari katta odamlarning nafas olishlariga nisbatan yuzakirok bo'ladi. Bolalar o'pkasining hajmi

etarli darajada kattalashmaguncha chuqur nafas olmaydilar. Natijada bolalar chuqur nafas olishning urnini tez nafas olish bilan qoplaydilar. Bog'cha yoshdagilarni boshqa organlar kabi ko'krak qafasi doirasining kengayishi bu davrda ham ancha tez davom etadi. Bola ko'krak qafasining doirasi yiliga 1-2 smdan kengayib borib, 13-14 yoshga etganda o'z shakli va hajm jihatdan katta odamlarning ko'krak qafaslariga yaqinlashadi. Ko'krak qafasining torligi va o'pkalarning kichikligi tufayli bolalar tez-tez nafas oladilar.

Bolaning bog'cha yoshidagi davrida, ya'ni 3 yoshdan 7yoshgacha bo'lgan davrida nafas olish miqdori deyarli o'zgarmaydi. Biroq bog'cha yoshidagi davrida bola xaddan tashqari harakatchan bo'lgani tufayli uning organizmi juda ko'p miqdorda oqsilni talab qiladi. Shuning uchun bolaning bog'cha yoshida mumkin qadar ochiq xavoni ta'minlash kerak bo'ladi.

Bog'cha yoshidagi bolalarning asab tizimining o'sishi. Ma'lumki bolalar asab tizimining eng kuchli taraqqiy etadigan davri 1 yoshdan 3 yoshgacha bo'lgan davriga to'g'ri keladi. Yuqorida aytib o'tganimizdek yangi tug'ilgan bola bosh miyasining o'rtacha og'irligi 380 – 400 gramm keladi. Bola bog'cha yoshiga etguncha uning miyasi g'oyat kuchli ravishda o'sib , deyarli 3 barobar ko'payadi. Demak , bog'cha yoshiga etgan bola miyasining og'irligi 1200 grammga etadi. Bog'cha yoshidagi bolaning miyasi faqat xajmi jihatidan ham ancha murakkablashadi. Masalan: 3 yoshli bola miyasidagi qo'zgalishlarni tegishli markazlarga elituvchi asosiy asab tolalari (asosiy o'tkazgichlar) mielinizatsiyalashadi, ya'ni bir – biridan ajratuvchi yumshok oqimtir modda bilan qilinadi.

Bog'cha yoshidagi bolalar asab tizimining taraqqiyoti davomida bosh miya yarim sharlari po'stidagi asab hujayralari tobora murakkablashib boradi. Avval xech qanday shoxchalarga ega bo'lmagan asab hujayralari bolaning jismoniy jihatdan o'sishi davomida har tomonlama tarqalib ketgan juda nozik shoxchalarga ega bo'lib boradi.

Natijada bosh miya yarim sharlari o'rtasida muvofiq bog'lanishlar xosil bo'lish imkoniyati orta boradi. Biroq , bog'cha yoshidagi bolalar markaziy asab tizimlarida deyarli farq qilmasa ham faoliyat jihatdan ancha farq qiladi.

Bog'cha yoshidagi bolalar oliy asab faoliyatlarining o'ziga hos xususiyatlaridan yana biri shuki, tashqi muhitdagi biron quzgatuvchining ta'siri bilan yuzaga keladigan qo'zgalish va tormozlanish proseslari yosh bolalarniki kabi iradiatsiyalanish xususiyatini saqlab qolgandir. Natijada bog'cha yoshidagi bola miya po'stining ma'lum markazida joylashgan boshqa markazlarga ham keng tarqalib ketadi. Shuning uchun bog'cha yoshidagi bolalar o'z diqqatlarini biron narsaga uzok muddat davomida qarata olmaydilar Shuni aytib o'tish kerakki, markaziy asab tizimining taraqqiyoti bog'cha yoshidagi hamma bolalarda bir xil temp bilan davom etmaydi. Bu murakkab taraqqiyot bolalarning individual xususiyatlariga, xususan yashash sharoitlariga ya'ni oilada hamda yasli bilan bog'chada qanday tarbiyalanayotganlariga bog'liqdir. Bolaning tarbiyasi qanchalik to'g'ri yo'lga qo'yilgan bo'lsa , uning asab tizimi shunchalik normal taraqqiy etadi. Bola asab tizimining taraqqiy etishda uniing atrofdagi narsa va xodisalar bilan bevosita va mustaqil munosabatda bo'lish juda katta rol o'ynaydi. Chunki bunda bolaning asab tizimi aktiv faoliyatda bo'ladi va binobarin , tez rivojlanadi shuning uchun bola qanchalik aktivlik bilan tashqi muxitni mustaqil o'rgansa , ya'ni aktiv ravishda aks ettirsa uning markaziy asab tizimi ham shunchalik tez takomillashadi. Mana shu xislatni nazarda tutib , tarbiyachilar bolalarning mustaqil faoliyatlarini to'g'ri tashkil etishga alohida e'tibor berib borishlari lozim .

Bog'cha yoshidagi bolalar asab tizimining takomillanishi davomida ularning sezgi organlari, ya'ni analizatorlari ham bora rivojlanib boradi. Sezgi organlari atrofimizdagi dunyoni bilishda asosiy qurol bo'lib xizmat qiladi. Bu xususan bog'cha yoshidagi bolalarga taa'luqlidir.

Foydalanilgan adabiyotlar ro'yxati:

1. Usmonov, S. A. (2020). Opportunities with working ability children in education. In *Psixologicheskoe zdorove naseleniya kak vajnbij faktor obespecheniya protsvetaniya obshchestva* (pp. 298-300).
2. Usmonov, S. A. (2020). Problems and solutions with working ability children. In *Psixologicheskoe zdorove naseleniya kak vajnbij faktor obespecheniya protsvetaniya obshchestva* (pp. 177-179).
3. Usmonov, S. A., & Xoldaraliyeva, A. A. Q. (2021). Talaba yoshlarni tolerantlik ruhida tarbiyalashning psixologik tamoillari. *Academic research in educational sciences*, 2(5), 73-77.
4. Usmonov, SH. A., Zakirova, M. S., & Nuriddinov, R. S. O'. (2021). Ilk o'spirinlik davrida aqliy qobiliyatlarning empirik tahlili. *Sovremennoe obrazovanie*

PEDAGOGIK TEXNLOGIYALARNING VAZIFALARI VA MAQSADI

**Sadriddinova Zulfiya Mirzaliyevna
Xusanova Mashhura
Qo'qon universiteti Boshlang'ich talim
Yo'nalishi 2-kurs talabasi**

Annotatsiya: Mazkur maqolada ta'lim jarayonida faollashtiruvchi jadallashtiruvchi pedagogik texnologiyalarning ahamiyati, pedagogik texnologiyalarning maqsad va vazifalari haqida fikr yuritiladi.

Kalit so'zlar: ta'lim, o'quvchi, pedagogik texnologiya, jadallashtirish, faollik.

Ta'lim sohasidagi eksperimental va innovatsion faoliyat ta'limni modernizatsiya qilish maqsadida amalga oshiriladi hamda yangi ta'lim texnologiyalari va resurslarini ishlab chiqishga, ularni sinovdan o'tkazishga hamda ta'lim jarayoniga joriy etishga qaratilgan. Eksperimental va innovatsion faoliyatni amalga oshirish tartibi va shartlari O'zbekiston Respublikasi Vazirlar Mahkamasi tomonidan belgilanadi.

Ta'lim sohasidagi vakolatli davlat boshqaruvi organlari va mahalliy davlat hokimiyati organlari innovatsion o'quv dasturlari va loyihalarini amalga oshirish hamda ularning natijalarini amaliyotga joriy etish uchun o'z vakolatlari doirasida shart-sharoitlar yaratadi.

Iqtisodiy rivojlanish va innovatsion faoliyat ehtiyojlaridan kelib chiqqan holda, davlat tomonidan oliy ta'lim tashkilotlari olimlarining ilmiy-tadqiqot ishlari natijalarini ishlab chiqarish jarayoniga joriy etish uchun tegishli shart-sharoitlar, shuningdek oliy ta'lim tashkilotlari ta'lim jarayonining yanada takomillashtirilgan shakllariga bosqichma-bosqich o'tishi uchun imkoniyatlar yaratiladi. Ta'lim tashkilotlari eksperimental va innovatsion faoliyatda masofaviy ta'lim texnologiyalaridan foydalanishi mumkin

Hozirgi paytda pedagogika fanida pedagogik texnologiyalar, ta'lim texnologiyasi, o'qitish texnologiyasi iboralari tez-tez tilga olinmoqda. Bugungi kungacha pedagogik adabiyotlarda, ta'lim muammolariga oid ma'ruzalar, rasmiy hujjatlarda «yangi pedagogik texnologiya», «ilg'or pedagogik texnologiya», «zamonaviy ta'lim texnologiyasi» ga oid tushunchalari hali ham bir qolipga tushirilmagan, entsiklopediyalarda izohlanganicha yo'q, uning mazmunini yagona talqini ishlab chiqilmagan va shuning uchun iboraning bir-biridan farqlanuvchi ko'pgina ta'riflari mavjud.

Pedagogik texnologiya - shunday bilimlar sohasiki, ular vositasida uchinchi ming yillikda davlatning ta'lim sohasidagi siyosatida tub burilish yuz beradi, o'qituvchi faoliyati yangilanadi, o'quvchi va talaba yoshlarda hurfikrlilik, bilimga chanqoqlik, Vatanga mehr-muhabbat, isonparvarlik tuyg'ulari tizimi shakllantiriladi. Hozirgi ta'lim-tarbiya sohasida keng rivojlanib borayotgan yo'nalishlardan biri zamonaviy pedagogik texnologiyalarni qo'llashdan iborat. Ma'lumki, ta'lim-tarbiya jarayoni katta avlod tomonidan o'z bilim va tajribalarini o'sib kelayotgan avlodga o'rgatishdan iborat bo'lib, bu jarayonda asosan inson hayoti uchun zarur axborotlarni avloddan avlodga uzatish amalga oshiriladi.

Pedagogik texnologiyaning har turli ta'riflari mavjud bo'lib, har bir ta'rif ma'lum nuqtai nazardan yondashishni ifodalaydi. Ayrim asosiy ta'riflar va ularning sharxlarini ko'rib chiqamiz. Pedagogik texnologiya-barkamol insonni shakllantirish faoliyati. Bugungi kunda bir qator rivojlangan mamalakatlarda o'quvchilarning o'quvva ijodiy faolliklarini oshiruvchi hamda ta'lim-tarbiya jarayoniningsamaradorligini kafolatlovchi pedagogik texnologiyalarni qo'llash borasida kattatajriba qo'llangan bo'lib, ushbu tajriba asoslarini tashkil etuvchi metodlar interfaol metodlar nomi bilan yuritilmoqda. Asosiy maqsad: Respublikamizning ta'lim muassasalarida faoliyatko'rsatayotgan yosh istiqbolli pedagog xodimlarga zamonaviy pedagogik texnologiyalar va interfaol usullarni o'rgatish, pedagogika va psixologiyafanlariga

oid bilimlarini yanada mustahkamlash va olgan bilimlarinio'quv-tarbiya jarayoniga qo'llay olishlariga erishish, shuningdek, ularga pedagogik mahurat sirlarini ochib berish, pedagogik va axborot texnologiyalarni amaliyotga joriy etishda pedagog- o'qituvchilarning kasbiy malakasi va mahoratini oshirishga amaliy yordam ko'rsatish. Demak, "Ta'lim jarayonini faollashtirish va jadallashtirishga yo'naltirilgan pedagogik texnologiyalar" ni qo'llashdan maqsad:

-bo'lajak mutaxassislarni mavjud pedagogik qonuniyatlar va aniq shartsharoitga, asosan ta'lim-tarbiya jarayonini loyihalash samarali metod va vositalarni tanlashga o'rgatishdan iborat. Zamonaviy pedagogik texnologiyalarning vazifasi:

-bo'lajak o'qituvchilarga pedagogik texnologiya, rivojlangan mamlakatlar ilg'or pedagogik texnologiyasi. Talabalarga nazariy bilim berishda:

-pedagogik jarayonni loyihalash:

-ta'lim-tarbiya maqsadi, mazmunini va optimal metodlarini qo'llash

Ko'nikma va malakalarini shakllantirish:

-pedagogik diagnostika qobiliyatini o'stirishdan iborat.

O'quvchi shaxsi, uning mustaqil bilish faoliyati ta'lim jarayonida rivojlanib borishi tufayli ta'lim metodlarini takomillashtirishga ehtiyoj tug'iladi. SHu tariqa ta'lim jarayonini mazmunan umumlashtirish kontseptsiyasi, muammoli ta'lim, aqliy faoliyatni bosqichlab shakllantirish nazariyasi, ta'limda hamkorlik faoliyati, kabi g'oyalar yuzaga keladi. Bu hol avtoritar pedagogika o'z o'rnini hamkorlik pedagogikasiga berishini taqozo etadi. Endi o'qituvchi o'quvchining rahnamosi, eng yaqin odami, hamdardi. SHuning uchun ham ta'lim jarayoniga pedagogik texnologiyalar, interfaol metodlar jadal sur'atlar bilan kirib bormoqda.

Ta'limda interfaol metod- bu o'quvchi bilan o'qituvchi o'rtasida ta'limni o'zlashtirish munosabatlarini yanada kuchaytirish, faollashtirish demakdir. Pedagogik texnologiya ta'lim tizimida mazmunan unga tegishli bo'lgan dasturlar, darsliklar va o'quv qo'llanmalar, ko'rgazmali qurollar va texnik vositalarni umumlashtirish jarayonidir.

O'quvchilarda hissiyot dinamikasini maqsadga muvofiq ravishda yo'naltiruvchi milliy g'oyani o'zlashtirishga undovchi turli adabiy kechalar, uchrashuvlar tashkil qilish, u yoki bu davrdagi ishtirokchilar faolligini oshirishga xizmat qiluvchi barcha ta'limiy va tarbiyaviy metodlardan oqilona foydalanish bilim samaradorligini oshirishning muhim omilidir. O'quvchilarni boshlang'ich sinflardan oqilona interfaol pedagogik texnologiyalarning ular yoshiga mos elementlarini qo'llab darslarni tashkil etish o'quv jarayonini faollashtirish va jadallashtirishda katta ijobiy natijalar berayotganini ko'rsatadi. Interfaol pedagogik texnologiyalar asosida tashkil etilgan darslarning afzalliklari shundan iboratki, bunday darslar tizimi tafakkurni charxlaydigan, Vatanga cheksiz muhabbat, sadoqatni, fuqarolik axloqi va demokratik madaniyatni shakllantiruvchi fan asosi bo'lib xizmat qiladi. Fanlarni o'qitishda "Guruhlar bilan ishlash", "Munozara", "Muammoli o'qitish", "Aqliy hujum" kabi metodlar, shuningdek jadvallar bilan ishlash, mustaqil fikrni ifodalaydigan yozma ishlar, insholar yozish o'quvchilar faolligini oshiradi. Bu metodlar asosida olib borilgan ana shunday darslar vaqt tejamligini bilan birga, yangi bilimlarni o'quvchiga yetkazib beradi, shuning bilan birga bolani o'ylantiradigan, chuqur mushohadaga undaydigan, butun diqqat e'tiborini o'ziga jalb qila oladigan, muammoli vaziyatlar, bahs-tortishuvlarda to'g'ri xulosalar bilan vaziyatdan chiroyli chiqib keta oladigan va olgan bilimlarini boshqa mavzular bilan bog'lab, umumlashtiradigan sharoitga ega bo'ladi. O'quv jarayonida o'quvchilar faolligini oshiruvchi o'qitish metodlaridan biri "Kichik guruhlarda ishlash" metodidir. Bunda o'quvchilar kichik guruhlarga bo'linib ishlaydilar va bu jarayonda har bir guruh bir-biridan o'rganishga, o'rganganlarini o'z salohiyatlari doirasida baholashga, turli vaziyatlarda bilimlarni qadrlab, xulosa chiqarishlariga imkon yaratiladi. Ushbu metodni quyidagicha qo'llash mumkin:

1. Faoliyat yo'nalishi aniqlanadi. Muammodan bir-biriga bog'liq bo'lgan masalalar belgilanadi.

2. Kerakli asos yaratiladi. O'quvchilar mazkur muammo haqida tushunchaga ega bo'lishlari kerak (ta'limning bu metodida rangli, lavhali suratlar, mavzuga oid 5-6 daqiqalik ekranlashtirilgan hujjatli filmlar namoyish etilib, qaltis vaziyatlarda "SHu holatda men nima qila olar edim?", "Nima qilmoq to'g'ri bo'lardi?" kabi).

3. Guruhlar belgilanadi. O'quvchilar 5-6 ishtirokchidan iborat guruhlar tuziladi. Aniq ko'rsatma, topshiriq bo'yicha ishga kirishiladi.

4. O'qituvchi har bir guruh faoliyatini qo'llab-quvvatlab, yo'naltirib turadi.

5. Dars yakuni muhokama qilinadi, o'quvchilar baholanadi, rag'batlantiriladi. Munozara metodida esa har bir o'quvchi muammoli masala ustida ishlaydi. Guruh qatnashchilarining har bir a'zosi o'z fikrini erkin aytish imkoniyati sharoiti yaratib berilishi kerak. So'ng qatnashchilar bildirgan fikr va munosabatlar guruhlashtirilib, tahlil qilinadi. "Aqliy hujum" biror muammoni yechishda ishtirokchilar tomonidan bildiriladigan erkin fikr va mulohazalarni to'plab, ular orqali ma'lum yechimga kelinadigan eng samarali metoddir. Bu metod orqali shaxsni ijodiy-texnik qobiliyatini o'stirish, rivojlantirish, ularning o'quv-bilish faoliyatini faollashtirish mumkin. Buning uchun ishtirokchilarga, haqiqatdan yiroq bo'lgan takliflarni qabul qilsalar ham, ijodiy yondoshishlari uchun yordam beriladi; hamma fikr va takliflar, ular qanchalik g'ayrioddiy tuyulmasin, yozib boriladi; vaqt belgilanadi, bir-birlari bilan ishlab chiqqan takliflar o'rtoqlashadi. Bu metodni qo'llash rivojlangan davlatlarda yaxshi natijalar bergan. O'quv jarayonida insonparvarlik tamoyiliga mos eng ilg'or zamonaviy texnologiyalar, ya'ni izlanish, ishchan o'yinlar, "Guruhli bahs" kabi metodlardan mohirlik bilan foydalanish o'z samarasini beradi. Masalan, adabiyot darslarida ijodiy o'qish metodi tarkibida o'qituvchining ifodali o'qishi, o'quvchilarning ifodali o'qishi, taqqoslash, badiiy idrok etish usullari qo'llaniladi va u evristik suhbat bilan aloqada olib boriladi. Reproduktiv metod esa o'qituvchining axboroti, bilimlarni o'quvchilarga yetkazishda muammoli vaziyatlar yaratib, ularni ijodkorlikka, mustaqil fikrlashga yo'naltirishda yuqori natija beradi. Bunda o'quvchilar asarlarni tahlil etishda induktiv va deduktiv metod, ya'ni oddiydan murakkabga va aksincha, murakkab vaziyatlardan oddiyga qarab boriladi. Eng avvalo, o'qituvchi o'quvchilarning qiziqishlarini oshirish uchun darslarning mazmun va sifatiga e'tibor beradi. Buning uchun bolalarni fikrlashga, ularni faollashtirishga harakat qiladi. O'quvchini tayyor bilim qabul qiluvchi emas, balki sinfda o'quv jarayonining faol ishtirokchisiga aylantirish uchun munozara qilishga yo'llaydi. Xulosa qilib aytganda o'quv jarayonida pedagogik texnologiyalardan foydalanish ta'lim samaradorligini oshirishga xizmat qiladi.

Foydalanilgan adabiyotlar ro'yxati:

1. Qodirova, M. (2020). Psixologiya fanlarini o'qitishda zamonaviy texnologiyalarning o'rni va ahamiyati. Архив Научных Публикаций JSPI.

2. Qodirova, M. (2020). Bolalar idrokini rivojlantirishda mashg'ulotlarning o'rni. Архив Научных Публикаций JSPI.

3. Ta'limda innovatsion pedagogik texnologiyalardan foydalanish davr talabi bo'lib, u ta'lim sifatini oshirishga xizmat qiladi. Mohigul Olimjon

4. Qizi Shamsiyev ABDULLAYEVA SHAXZODA ABDULLAYEVNA ASKAROV ABROR DAVLATMIRZAYEVICH UMUMIY PEDAGOGIKA

5. INNOVATSION TEXNOLOGIYALAR TA'LIM TARAQQIYOTINING ASOSIY KUCHI VA TUTGAN O'RNI G.D.Tosheva B.Toirov

6. Pedagogika o'qitish metodikasi Pedagogika o'qitish metodikasi Ko'rganlar, jami: 12905 Janr/bo'lim: Pedagogika, Darsliklar, Fan va ta'lim Muallif: O'tkir Yo'ldoshev

ZAMONAVIY TA'LIMDA ERTAKLARNING O'RNI

Xusanova Sadoqat
Namangan Davlat Pedagogika Instituti
Maktabgacha ta'lim yonalish talabasi

Annotatsiya. Ushbu maqola hozirgi kunda zamonaviy maktabgacha ta'lim tizimida ertakning o'rni qay darajada muhurligi hamda u yordamida qanday yutuqlarga erishishimiz va u bo'lmasa qanday yo'qotishlar bo'lishi haqida aytib o'tilgan. Kelajagimizni o'z qo'liga ola biladigan va vatanparvarlik ruhida kamol topadigan, dunyoqarashi teran va iqtidorli xalqiga foydasi tegadigan yosh avlodni tarbiyalash haqida.

Kalit so'zlar. Ertak, zamonaviy ta'lim, texnika, dunyoqarash, ekologiya, orzu, kelajak, internet.

Kirish. Zamonaviy ta'limimizda ertaklar bilan boshlang'ich, ya'ni maktabgacha yoshdagi bo'lgan bolalarni o'qitish bu kelajagimiz uchun muhim va mustahkam poydevor vazifasini o'taydi. Zero, yoshligidan ertak eshitib ulg'aygan bolaning, so'z boyligi, dunyoqarashi, fikrlashi va intiluvchanligi boshqa bolalarga nisbatan ancha boy. Ertaklar bolalarga orzu va umid qilishni juda nafis tarzda o'rgatadi, shu sababdan maktabgacha bo'lgan davlat tashkilotlarida hamda nodavlat tashkilotlarida ertak yordamida tarbiyani ilgari sursak bolalarimiz kelajakda misli ko'rilmagan yutuqlarga erishishlari mumkin bo'ladi.

Bugun biz texnika asrida yashayapmiz. "Samalyot, raketa nima ekanligini yaxshi bilasiz, hatto havoda uchadigan samalyotning kichik nusxasining yasab beraman desangiz men ishonaman. Sababi ommaviy axborot vositalarida, ya'ni internet, gazeta va jurnallarda ularni qanday yasalishi ko'rsatilgan. Hech o'ylab ko'rganmisiz bu narsalarni yaratgan olimlar, ular haqida ma'lumotni yoki ilk taassurotni qayerdan olishgan?.."

Ushbu sirni, sizlarga ochsam o'sha olimlar ko'pgina kashfiyotlariga asos bo'lgan g'oyalarni aynan xalq ertaklaridan olishgan!. Bunga dalil isbotlardan biri «Uchar gilamdir». Axir uchar texnik vositalar xaqidagi tushunchani paydo bo'lmasdan turib, juda qadimda insonlar osmonga parvoz qilish haqida o'ylay boshlashgan.

Ertaklar qadimda yashagan ajdodlarimizning umid va armonlari, degan misralar bu qatorlarimizga yana bir dalil tarzida olsak bo'ladi.

Ertaklar yaxshilikka yetaklar, ha albatta, bu gaplarda jon bor, haqiqatdan ham ular bizga yaxshilik tomonida xizmat qiladilar. Bolalar dunyoqarashini, so'z boyligini oshiradi shu bilan birgalikda ekologiya va atrof muhitni asrash, egri va to'g'rini ajratish, fikr yuritish, taqqoslash, oq va qorani ajratishni va shunga o'xshash bir qancha foydali ma'lumotlar bilan bolalarimiz tarbiyasiga yaxshi ta'sir ko'rsatadi, bu sanab o'tilgan hislatlar faqatgina dengizdan bir tomchi xolos. Ertaklar bolalar o'y-xayollari bilan bog'liq, shu sababdan ertaklar yordamida berilgan tarbiya, bolaning qon-qoniga singib ketadi. Ertak o'qib berish, bolaning ilk kunlaridan boshlansa, bolada atrof muhitiga qiziqish ortadi, izlanuvchan va bilimga chanqoq bolib voyaga yetadi, shu bilan birga biz farzandlarimizni hayotini zaharlanishdan oldini olgan bo'lamiz.

Zaharlanish deb nimani nazarda tutiladi? Bugungi kunda ko'p joylarda bolalarga ertak kitob o'rniga uyaliy aloqa qurilmalari berib, farzandimizni mana shu texnikaga mahbus qilib bog'lab beryabmiz. Qanday achinari o'z kelajagimiz bo'lgan bolalarimizni o'zimiz zaharlayotgan bo'lsak, bunday bolalar o'z fikriga va dunyoqarashiga ega bo'lmagan yigit va qiz bo'lib voyaga yetadilar. To'g'ri uyaliy aloqalar, texnika va internet hayotimizga kirib kelgandan buyon ko'p o'zgarishlar bo'ldi, foydali taraflari ham talaygina lekin bu, men va sizni kundalik hayotimizda kerak bo'layotgan bu buyumlar, jaji farzandlarimizni hayollarini zaharlab kelmoqda. Aqlini taniy boshlagan ilk kunlaridan bolalarimizga, atrof muhit bilan tanishtirish va odob axloqni o'rgatish, u bilan birga o'ynash vaqt o'tkazish o'rniga unga uyali aloqalarni

qo'liga tutqazib qo'yamoqdamiz, natijada esa bolalar injiq, quloqsiz va real hayotga qiziqishlari so'nib bormoqda.

Bugungi kunda MTTlarda turli zamonaviy metodlardan foydalanishadi, ular bolalarni kompleks rivojlantirishga yo'naltirilgan. Bolalar tez-tez beradigan nega? Nima uchun? Qanday? Degan savollarga ertaklar orqali javob berilsa, maqsadga muvofiq bo'ladi, sababi ertak bu bola tili, va biz ularga o'zlarining tilida ularni ruhiyatlariga ta'sir ko'rsatmagan holda javob beramiz.

Mazkur metod samarali natija beradi, sababi bolalar taqlid qilishga juda usta bo'lishadi va o'zlari eshitgan yoki ko'rgan yaxshi personaj yoki insonlarga taqlid qilib ularga o'xshashga harakat qiladilar. Jumladan, «Sichqon va qalam» ertagi, ushbu ertak soddaligi va yorqin xarakterlari o'ziga jalb qiladi, ulardan biri yaxshilikni, ikkinchisi yomonlikni o'zida mujassam etadi, bolalarni fikrlashga va rasm chizishga, diqqat bilan tinglashga, narsalarni anglashga, hamdardlikka va yovuzlikka qarshi turishga o'rgatadi. «Ur toqmoq» ertagi adolatsizlik, inso'fzizlik, zulm va zo'rlik kabi yomon illatlar haqida bolalarda tushuncha uyg'otadi. «Bulbul» ushbu ertak G.H.Andersen qalamiga mansub bo'lib u bolalarga oliyjanoblik, mehribonlik, hamdardlikga o'rgatadi va qiziqishni orttiradi.[1] Ko'rib turganimizdek, bunday ertaklarda bolalar bilim va ko'nikmalarni oson o'zlashtiradilar. Oydinlik kiritish maqsadida bu metod yordamida qanday vazifalarni amalga oshirishimiz mumkinligini sanab o'taman.

Demak bu metod bizga quyidagi vazifalarni amalga oshirishni ta'minlaydi.

- Bolalarda to'g'ri va ifodali nutqini rivojlantirish.
- Sog'lom turmush tarzini shakllantirish, sog'lom va to'g'ri ovqatlanish.
- Atrof-olam, tabiat va san'at bilan tanishtirish.
- Ijodiy qobiliyat, ko'nikma va malakalarini rivojlantirish.
- Bolalarni aqliy va axloqiy tarbiyalash.
- Bolalar o'rtasidagi nizoli vaziyatlarni o'zaro hamkorlida yechish.

Yana shuni aytishimiz mumkinki ertaklar yordamida bolalar uchun muloqot muhiti yaraladi va bola o'zini har doimgidan ko'proq hotirjam sezadi, va tengdoshlari bilan birgalikda muloqot qilishga tortinmaydi. Bu esa kelajakda jamiyat bilan birga uyg'unlashib ketish ehtimolini oshiradi bolada o'ziga bo'lgan ishonch tuyg'usi ortadi.

Mamlakatimiz kelajagi bo'lmish yoshlarimizni Har tomonlama yetuk, bilimli, salohiyatli shaxs va komil inson sifatida tarbiyalash o'zimizning qo'limizda ekanligi yaqol ko'rinib turibti, shu sababdan barchamiz birlashgan holda bolalarga ilk kunlaridan uyali aloqa emas balki ranglarga boy rasmlarga boy ertak kitob beraylik, ularning bolalarga xos dunyoqarashini sindirmay yanada rivojlantiraylik va yurtimiz kelajagi bo'lgan yosh avlodlarimizni qo'llaridan tutib ezgulik tomon yo'naltiraylik.

Xulosa va Takliflar. Xulosa o'rnida shuni aytishimiz mumkinki, yurtimizdagi bolalar tarbiyasida ertakning o'rnini juda katta. Bir shaxs oddiy inson bo'lib emas jamiyatimizga, avvalambor esa o'ziga oilasiga foydasi tegadigan inson bo'lib kamol topishda ertaklarning o'rnini almashib bo'lmas darajada beqiyosdir, sababi ertaklar bir shaxsning dunyoqarashini tubdan o'zgartirib yuboradigan darajada kuchga ega va bu kuchni asrlar davomida avlodan-avlodlarga meros qilib berib kelmoqda. Shu sababdan ham ertaklarning o'rnini bo'lakcha bo'lib, u qoldirgan bo'shliq bo'shligicha qo'lib ketmoqda, bu bo'shliqni to'ldirish yoki bo'shligicha qoldirish esa o'zimizni qo'limizda.

Ertak bu tarbiyaning nafis ko'rinishi, hissiyotlarga, hayajonlarga boy bolalar olami va biz bolalardan uni tortib olib uning o'rniga aqlini taniy boshlagan ilk kunlaridan texnikalarga almashtira olmaymiz.

Hozirgi kunda yurtimizdagi barcha davlat va nodavlat Maktabgacha ta'lim tashkilotlarida alohida ertakchi ishchi o'rnini yaratish. Ertakchining vazifasi bolalarni o'zbek xalq ertaklari va jahon xalq ertaklarini barchasi bilan yaqindan tanishtirish, uning ma'nosini, mazmunini

tushuntirish, dunyoga teran nigoh bilan qarashni, orzu qilishni, fikrini ravon va ifodali tarzda bayon qilishni o'rgatishdan iborat bo'ladi. Ertakching tarbiyachidan farqi, tarbiyachi ko'p mashg'ulotlardan dars o'tadi, bolalar o'z tarbiyachisini har kuni kun davomida korgani sababli bolalarda zerikkish paydo bo'lib xarxasha qilish boshlanadi, bu esa tarbiyachining jismoniy zo'riqishiga olib keladi, bolalar biror bir narsadan tez zerikkishini bilamiz, shu sabab ertakchi bolalar bilan bir kunda bir marotaba bitta, yoki ikkita ertakni o'qib uning mohiyatini tushuntirib bersa bolalarda yanada qiziqish ortadi, dunyoqarashi kengayadi.

Foydalanilgan adabiyotlar ro'yxati:

1. Ahmedov S. va boshqalar. Adabiyot: umumiy o'rta ta'lim maktablarining 5-sinfi uchun darslik – T.: "Sharq". –Toshkent. 2015. –B.118
2. Maktabgacha ta'lim jurnali 04/21. 12-bet
3. Zamonaviy ta'lim jurnali 02/22. 11/21.
4. Jon Kexo, Nensi Fisher «Bolalar taffakur qudrati»

O'QUV AMALIYOTLARINI TASHKIL ETISHDA INTERFAOL METODLARIDAN FOYDALANISHDA DIDAKTIK IMKONIYATLARI

**Yangiboyev G'iyos Ruziqulovich
Osiyo xalqoro universiteti magistranti**

Annatotsiya: Ushbu maqolada talabalarning savodxonligini rivojlantirishda interfaol o'qitish metodlaridan foydalanishning didaktik imkoniyatlari doir ilmiy-metodik tavsiyalar berilgan. Maqolani ilmiy jihatdan yoritishda ayrim interfaol metolarni mazmuni mohiyati hamada ayrim interfaol metodlarni qo'llanishi bo'yicha ilmiy-metodik didaktik tavsiyalarmizni bayon etganmiz.

Kalit so'zlar: interfaol metod, grafik savodxonlik, xalq amaliy sa'nat, innoavsiya, didaktika, o'qitish metodkasi.

Bugungi milliy pedagogikaga «interfaol metodlar» nomi bilan kirib kelayotgan metodlar talaba-o'qituvchidan ortiqcha ruhiy va jismoniy kuch sarflamay, qisqa vaqt ichida yuksak natijalarga erishish maqsadini nazarda tutadi. Qisqa vaqt mobaynida ma'lum nazariy bilimlarni talabaga etkazish, unda ma'lum faoliyat yuzasidan ko'nikma, malaka hosil qilish, shu bilan birga ularni nazorat qilish hamda baholash o'qituvchidan yuksak pedagogik mahorat va chaqqonlikni talab qiladi. Bugungi kunda qator rivojlangan mamlakatlarda qo'llanilayotgan "Aqliy hujum", "6x6x6", "Klaster", "Qarorlar shajarasi" singari metodlarning ayrimlaridan ijodiy qobiliyatni rivojlantirishdagi badiiy asar tahlilida ham foydalanish mumkin. Aslini olganda, bu metodlarning ta'limdagi mantiqiy metodlardan farqi uncha katta emas. Masalan: O'qitishning to'rt pog'onali usuli bu usul AQSh da paydo bo'lib sanoat korxonalarida konveerli ishlab chiqarish ko'paygan sari shunday o'rgatish usullari zarur bo'lib qoldiki, ishchilar bir xilda qaytariladigan qo'l ko'nikmalarini iloji boricha tez va mukammal ravishda o'rganib olishlari kerak edi. Bu usulda amaliy ko'nikmalarni o'zlashtirish jarayoni to'rt pog'ona doirasida kechadi. Bu pog'onalarining nomi: "Tushuntirish", "Nima qilish kerakligini ko'rsatib berish", "Ko'rsatilgan tarzda qaytarish", "Mashq qilish". Ya'ni amaliyot o'qituvchisi talabalarga avval kichikroq bir ish bosqichini tushuntirib beradi, keyin nima qilish kerakligini qilib ko'rsatadi. So'ng talaba shu ish bosqichini ko'rsatilgan tarzda qaytarishi (imitatsiya qilishi) kerak [1]. Talaba qaytarib qilayotgan paytida amaliyot o'qituvchisi xatolarini to'g'rilab turadi (maqtaydi yoki tanqid qiladi).

Hozirgi vaqtda O'zbekistonda jahon ta'lim maydoniga kirishga yo'naltirilgan yangi ta'lim tizimi qaror topdi. Bu jarayon bilan bir vaqtda pedagogik o'quv-tarbiya jarayonining nazariyasi va amaliyotida sezilarli o'zgarishlar sodir bo'lmoqda. Interfaol o'qitish metodlari- (Interfaol tushunchasi ingliz tildan "interact"(rus tilida interaktiv) so'zidan olingan bo'lib, ikki taraflama harkat qilmoq ma'nosini anglatadi) bu ta'lim shakllarini optimizatsiyasini o'ziga maqsad qilib olgan inson va texnik resurslari va ularning o'zaro ta'sirini hisobga olgan holda o'qitish jarayonini tashkil etish, qo'llash va aniqlashning hamda bilimlarni o'zlashtirishning uslublaridir. Interfaol o'qitish metodlari paydo bo'lgunga qadar ta'lim tizimi doirasida ta'lim jarayonini yetarli samarali loyihalash qoidasi ishlab chiqilmagan. Interfaol o'qitish metodlarining o'ziga xos xususiyati shundan iboratki, unda o'quv maqsadlariga erishishda o'quv jarayoni loyihalashtiriladi va amalga oshiriladi. Texnologik yondashuv, eng avvalo, yuzalikda emas, balki rejalashtirilgan natija olish imkonini beruvchi konstruktiv, ko'rsatmali sxemada o'z ifodasini topadi. Maqsadga yo'naltirilganlik, jarayon natijalarini tashxisli tekshirish, ta'limni alohida o'rgatuvchi qismlarga bo'lib tashlash o'quv jarayonining qirralarini bugungi kunda ta'limni qayta ishlab chiqish sikli g'oyasiga birlashtirish imkonini beradi.

U asosan o'z ichiga quyidagilarni oladi:

- ta'limda umumiy maqsadning qo'yilishi;

- tuzilgan umumiy maqsaddan aniq maqsadga o'tish;
- pedagoglarning bilim darajalarini dastlabki baholash;
- bajariladigan o'quv ishlarni majmuasi;
- natijani baholash[2].

To'rt pog'ona usuli doirasidagi harakatlar to'rt pog'ona deb quyidagi pog'onalar ataladi. Ular davomida bir amaliyot o'qituvchisi bir talaba harakat qiladi:

1-pog'ona: Amaliyot o'qituvchisi nima qilish kerakligini tushuntiradi. U talabalarga ma'lum bir ish bosqichi yoki bir ko'nikmani qo'llash uchun kerakli barcha ma'lumotlarni beradi. Talabalar esa amaliyot o'qituvchisi og'zaki tushuntirishlarini tinglashadi.

2-pog'ona: Amaliyot o'qituvchisi tushuntirilgan ish bosqichi qanday qilinishi kerakligini qilib ko'rsatadi, talabalar esa qarab turishadi. Odatda amaliyot o'qituvchisi nima qilayotgani haqida talabalarga izohlar berib boradi. Ya'ni bu yerda demonstratsiya (namoyish etish) tushunchasi ham ishlatilishi mumkin. 7 « Zamonaviy dunyoda tabiiy fanlar: Nazariy va amaliy izlanishlar» nomli ilmiy, masofaviy, onlayn konferensiyasi

3-pog'ona: Amaliyot o'qituvchisi ko'rsatib bergan ish bosqichini ko'rsatilgan tarzda qaytaradilar. Amaliyot o'qituvchisi ular qilayotgan ish yuzasidan o'z fikrini bildirib, xatolarni to'g'rilab turadi.

4-pog'ona: Har bir talaba ish bosqichini ko'rsatilgan tarzda qaytarib, ko'rganidan va ish bosqichini to'g'ri bajarish bo'yicha amaliyot o'qituvchisining izohlarni tushunganidan keyin, bu ish bosqichi ko'p marotaba mashq qilinadi va kerakligicha, ya'ni maqbul natijaga erishilmaguncha takrorlanadi. Bundan keyin amaliyot o'qituvchisi keyingi ish bosqichiga o'tadi.

Bu bosqich ham 4 pog'onadan iborat. Bu 4 pog'ona usulining asosiy belgisi shuki : – amaliyot o'qituvchisi tomonidan boshqarilgan nazariy va amaliy ma'lumot berish davrlari (fazalari) eng boshida turadi so'ng esa talabalarining harakatlari bilan almashinadi; – talabalarining harakatlari amaliyot o'qituvchisi ko'rsatib bergan harakatlardoirasi bilan cheklangan; – talabalar individual o'rganishga (o'zlashtirishga) yo'naltiriladilar lekin mustaqil fikrlashga haqlari yo'q; – ish tashkillashtirishi (ish tartibi) odatda hech qanday yangicha yondashuvlarga yo'l qo'ymaydi[3]. Masalan, "Aqliy hujum" metodining maqsadi talabalarining mashg'ulot jarayonidagi faolligini oshirish, ularni erkin, ijodiy faoliyatga undash, ma'lum mavzu yuzasidan har xil masalaga ijodiy yondashuvni ta'minlashdan iborat. Bu metoddan foydalanilganda favqulodda, kutilmagan savol yoki topshiriq bilan talabaning ongiga, shu uriga "hujum" qilinadi va ular loqaydlikdan, muvozanatdan chiqariladi. Talabalar o'z oldilariga qo'yilgan muayyan masala bo'yicha mulohaza yuritadilar. Masala atrofida ishlayotgan, kompozitsiya tayyorlayotgan har bir talaba tomonidan aytilgan g'oyalar rag'batlantirish, qayd etib borish, har bir ishtirokchining erkinligini ta'minlash, asar mualliflari tomonidan asoslanishini talab qilish talab qilinadi. Talabalar tomonidan bajarilgan ijodiy ishni alohida baholash, ularni tanqid qilish yoki g'oyalaridan kulish ta'qiqlanadi. Xulosa o'rnida shularni ta'kidlashimiz lozimki talabalarining grafik savodxonligini rivojlantirishda interfaol o'qitish metodlaridan foydalanishning didaktik imkoniyatlari quyidagilardan iborat bo'ladi. 8 « Zamonaviy dunyoda tabiiy fanlar: Nazariy va amaliy izlanishlar» nomli ilmiy, masofaviy, onlayn konferensiyasi.

Foydalanilgan adabiyotlar ro'yxati:

1. O'.Muxamedov, M.H.Usmanboev, S.S.Rustamov., Ta'limni tashkil etishda interfaol metodlar: O'quv-uslubiy tavsiyalar -T.: O'zbekiston Respublikasi IIV Akademiyasi,2016.- 4 bet.
2. U. Inoyatova va boshqalar: Pedagogikadan 1000 savolga 1000 javob T. TDPU 2013 yil 127 b.

3. Benjamin Bulm et at., eds., taxonomy of Educatijnal objectives, Handbook J: Cognitive (New York: MK Kay, 1956)

4. Bo'riboeva Dilraxon norboy qizi- Interfaol o'qitish metodlari va texnologiyalari asosida talabalarning grafik savodxonligini oshirish metodikasi (muxandislik grafikasi fanlarini o'qitish metodikasi misolida) mavzusi bo'yicha magistrlik dissertatsiya. T.: TDPU 2021.

**TA'LIM TIZIMI BOSHQARUVINI ZAMONAVIY MENEJMENT YONDASHUVLARI ASOSIDA
TAKOMILLASHTIRISH**

**Yuldasheva Yulduzxon Muhamedovna
Qo'qon Universiteti Ta'lim menejmenti va
boshqaruv yo'nalishi 1-kurs magistranti**

Annotatsiya: Hozirgi vaqtda ta'lim jarayoni yangi Uyg'onish davri pedagogikasi tamoyillariga asoslangan zamonaviy yondashuvni talab qiladi, bunda asosiy e'tibor talabning individual ehtiyojlari, qiziqishlari va qobiliyatiga moslashtirilgan shaxsiy ta'limga qaratilgan. Talabalar zamonaviy dunyoning tez sur'atlarda muvaffaqiyat qozonishi uchun ta'lim jarayonini innovatsion boshqarish talab etiladi. Ushbu maqolada biz yangi Uyg'onish davri pedagogikasi sharoitida zamonaviy boshqaruv yondashuvlari asosida ta'lim jarayonini boshqarishning shakllanishini ko'rib chiqamiz.

Kalit so'zlar: menejmentni shakllantirish, ta'lim jarayoni, zamonaviy boshqaruv yondashuvlari, Yangi Uyg'onish davri pedagogikasi.

Zamonaviy boshqaruv yondashuvlari asosida ta'lim jarayonini boshqarishni shakllantirish yangi Uyg'onish davri pedagogikasining hal qiluvchi jihati bo'lib, ta'limda ijodkorlik, moslashuvchanlik va innovatsiyalarni kuchaytiradi. Dastlab, ta'lim muassasalarini boshqarish qarorlar qabul qilish markazlashgan an'anaviy ierarxik tuzilmalarga asoslangan edi. Biroq, bu yondashuv tobora ortib borayotgan xilma-xillik, innovatsiyalar va globallashtirish bilan tavsiflangan zamonaviy ta'lim muhitlari uchun etarli emas. Shu bois XXI asrda ta'lim tizimining muammolari va imkoniyatlarini hal qilish uchun zamonaviy boshqaruv yondashuvlari zarur. Keyingi bo'limda ta'limni boshqarish uchun foydali bo'lgan ba'zi muhim zamonaviy boshqaruv yondashuvlari muhokama qilinadi. Yangi Uyg'onish davri pedagogikasi sharoitida ta'lim jarayonini boshqarishning shakllanishi an'anaviy yondashuvni tubdan o'zgartirishni talab qiladi. Ta'lim jarayonini doimiy ravishda takomillashtirish va o'zgaruvchan sharoitlarga moslashishga e'tibor qaratgan holda yanada chaqqon va moslashuvchan tarzda boshqarilishi kerak. Yangi Uyg'onish davri pedagogikasi - bu insonparvarlik va yaxlit ta'lim tamoyillariga asoslangan ta'limga innovatsion yondashuv. Bu yondashuv butun insonning jismoniy, hissiy va intellektual jihatlarini o'z ichiga olgan holda rivojlanishiga qaratilgan. Yangi Uyg'onish davri pedagogikasi 21-asrning o'zgaruvchan voqeligiga javob beradigan yanada sezgir va moslashuvchan ta'lim tizimini yaratish uchun mo'ljallangan. Yangi Uyg'onish davri pedagogikasining asosiy xususiyatlaridan biri o'qituvchining rolini o'zgartirishdir. Bunday yondashuvda o'qituvchi shunchaki bilim berish emas, balki o'quvchiga o'quv jarayoniga yo'l ko'rsatuvchi, o'rganishga yordam beruvchiga aylanadi. O'qituvchi murabbiy va murabbiy sifatida ishlaydi, talabaga yordam va fikr-mulohazalarni taklif qiladi, tanqidiy fikrlash va ijodkorlikni rivojlantirishga yordam beradi.

Yangi Uyg'onish davri pedagogikasining asosiy tamoyillaridan biri xilma-xillikni qabul qilishdir. Bu tamoyil ta'lim jarayonini boshqarishda, har bir o'quvchining individual ehtiyojlari va xohish-istaklarini hisobga olgan holda qo'llanilishi kerak. Bunga shaxsiylashtirilgan ta'lim tajribasini ta'minlovchi moslashuvchan ta'lim texnologiyalaridan foydalanish orqali erishish mumkin. Yangi Uyg'onish davri pedagogikasining yana bir asosiy tamoyili ijodkorlik va innovatsiyani rag'batlantirishdir. Bu tamoyil ijodkorlik va innovatsiyalarni rag'batlantiradigan muhitni yaratish orqali o'quv jarayonini boshqarishda qo'llanilishi kerak. Bunga hamkorlikdagi ta'lim yondashuvlaridan foydalanish, loyiha asosidagi ta'lim, muloqot va muammolarni hal qilish ko'nikmalarini rivojlantirish orqali erishish mumkin. Ta'lim jarayonini boshqarish ham asosiy e'tiborni ko'nikma va bilimlarni o'zlashtirishga qaratgan holda doimiy takomillashtirish muhitini yaratishga qaratishi kerak. Bunga samaradorlik

ko'rsatkichlaridan foydalanish, fikr-mulohaza va murabbiylik, ta'lim madaniyatini rivojlantirish orqali erishish mumkin.

Umumiy sifat menejmenti. Umumiy sifat menejmenti (Total Quality Menejment (TQM)) - bu ta'lim tizimini doimiy ravishda takomillashtirish va rivojlantirish zarurligini ta'kidlaydigan boshqaruv yondashuvi. Bu o'qituvchi va talabalarni qamrab olgan yondashuv bo'lib, o'qitish jarayonining sifati va dolzarbligini doimiy ravishda oshirishga qaratilgan. TQM ta'lim muassasalarining sifatni idrok etish uslubini reaktiv yondashuvdan faol yondashuvga o'zgartirishni talab qiladi. Ushbu yondashuv, ayniqsa, bugungi kunda tez o'zgaruvchan ta'lim landshaftida dolzarbdir.

Innovatsiyalarni boshqarish. Innovatsiyalarni boshqarish ijodkorlikni rivojlantirish va ta'lim tizimida tajriba va izlanishlarni rag'batlantirishda muhim ahamiyatga ega. Innovatsiyalarni boshqarish ta'lim muassasalariga texnologik yutuqlar va ta'lim tendentsiyalaridan xabardor bo'lish imkonini beradigan ijodkorlik va tajribalar rivojlanishi mumkin bo'lgan muhitni yaratishga intiladi. U doimiy ravishda talabalar bilimini yaxshilash va turli manfaatdor tomonlar bilan hamkorlikda hamkorlikni rivojlantirishning yangi usullarini izlaydigan tizimlarni yaratishni o'z ichiga oladi.

Tizimli fikrlash. Ta'lim jarayonini samarali boshqarish ta'lim tizimini bir butun sifatida ko'rib chiqadigan tizimli fikrlash yondashuvini qo'llashni talab qiladi. Tizimli fikrlash ta'lim tizimining turli tarkibiy qismlari o'rtasidagi o'zaro ta'sirni aniqlashga yordam beradi, bu esa murakkab ta'lim jarayonlarini yaxshiroq tushunishga olib keladi. Tizimli fikrlash yondashuvi jarayonlarni uzluksiz takomillashtirishni ta'minlaydi, chunki u bir vaqtning o'zida ta'lim tizimining turli qismlariga ta'sir qiladi. Ta'lim menejerlari o'zgarishlar zarur bo'lgan sohalarni aniqlashlari va tizimli fikrlash yondashuvidan foydalangan holda ularni samarali hal qilishlari mumkin.

Hozirgi ta'lim manzarasi o'qitish jarayonida ijodkorlik, innovatsiya va hamkorlikni rivojlantirish uchun zamonaviy boshqaruv yondashuvlaridan foydalanishni talab qiladi. An'anaviy ierarxik tuzilmalar va markazlashtirilgan qarorlar qabul qilish asosida ta'lim muassasalarini boshqarish XXI asrda ta'lim tizimlari uchun endi etarli emas. Shu bois ta'lim muassasalari o'quv jarayonlarini boshqarishda yanada moslashuvchan va innovatsion yondashuvni qo'llashlari kerak. Umumiy sifat menejmenti, innovatsiyalarni boshqarish va tizimli fikrlash kabi zamonaviy boshqaruv yondashuvlaridan foydalangan holda ta'lim muassasalari o'qitish jarayonining sifati va dolzarbligini oshirishi hamda o'quvchilar, ota-onalar va jamiyatning o'zgaruvchan ehtiyojlarini qondirishi mumkin. Umuman olganda, yangi Uyg'onish davri pedagogikasini qo'llab-quvvatlovchi ta'lim jarayonlarini samarali boshqarish uchun zamonaviy boshqaruv yondashuvlaridan foydalanish bo'yicha ta'lim menejerlarining malakasi juda muhimdir.

Agile kabi zamonaviy boshqaruv yondashuvlari ta'limni boshqarishda qo'llanilishi mumkin. Agile boshqaruv hamkorlik, moslashuvchanlik va o'zgarishlarga moslashish qobiliyatini ta'kidlaydi. Agile yondashuvi o'qituvchilarni ta'lim jarayonini samarali boshqarish uchun jamoalarda birgalikda ishlashga undaydi. Bu yondashuv o'quvchilarning ehtiyojlarini qondirish, ta'lim tizimini doimiy takomillashtirish va o'qituvchilarning alohida o'quvchilarning ehtiyojlariga tez javob berish qobiliyatini ta'kidlaydi. Agile-dan tashqari, Ta'lim tashkiloti kontseptsiyasi ham ta'limni samarali boshqarishga hissa qo'shishi mumkin. Ta'lim tashkiloti kontseptsiyasi doimiy o'rganish, bilim almashish va yangi ko'nikmalarni rivojlantirishga qaratilgan. Maktab tizimida Ta'lim tashkilotining tashkil etilishi o'qituvchilarning ta'limni boshqarish strategiyalarini ishlab chiqishda faol ishtirok etishiga va qarorlar qabul qilish jarayonida faolroq ishtirok etishiga yordam beradi. Ta'limni boshqarishning yana bir zamonaviy yondashuvi - bu Lean Six Sigma, bu jarayonni takomillashtirish va chiqindilarni kamaytirishga urg'u beradi. Ushbu yondashuv ma'lumotlar

tahliliga asoslangan bo'lib, o'quv jarayonidagi samarasizliklarni aniqlash va bartaraf etishda qo'llaniladi. Lean Six Sigma yondashuvi resurslarni boshqarishni takomillashtirish, xatolar sonini kamaytirish va jarayonlar samaradorligini oshirish orqali sifatli ta'limni ta'minlashga yordam beradi. Yangi Uyg'onish davri pedagogikasi sharoitida ta'lim jarayonini samarali boshqarish zamonaviy boshqaruv yondashuvlarini uyg'unlashtirishni talab qiladi. Zamonaviy texnologiyalar, jumladan, elektron ta'lim va raqamli resurslardan foydalanish ham ta'lim jarayonining muvaffaqiyatiga katta hissa qo'shishi mumkin.

Xulosa qilib aytish mumkinki, yangi Uyg'onish davri pedagogikasi sharoitida ta'lim-tarbiya jarayonini boshqarishning zamonaviy boshqaruv yondashuvlari asosida shakllanishi maktablar uchun zamonaviy dunyoda o'quvchilarning muvaffaqiyatga erishishi uchun zarur bo'lgan ko'nikma va bilimlarni berishda muhim ahamiyatga ega. Agile, Learning Organization va Lean Six Sigma - bu maqsadga erishishga yordam beradigan zamonaviy boshqaruv yondashuvlari. Ta'lim jarayonining muvaffaqiyatini zamonaviy texnologiyalar, xususan, elektron ta'lim va raqamli resurslardan foydalanish orqali ta'minlash mumkin. Yangi Uyg'onish davri pedagogikasi sharoitida ta'lim jarayonini boshqarishning zamonaviy boshqaruv yondashuvlari asosida shakllanishi evolyutsion jarayon bo'lib, ta'limga yangi yondashuvlarni qabul qilishni talab qiladi. Bu tafakkurni an'anaviy, qat'iy yondashuvdan epchil va sezgir yondashuvga o'zgartirishni talab qiladi. TQM va Balanced Scorecard yondashuvi kabi zamonaviy boshqaruv yondashuvlarining integratsiyasi, xilma-xillik, ijodkorlik va innovatsiyalarni rag'batlantirish ta'lim jarayonini muvaffaqiyatli boshqarish uchun muhim ahamiyatga ega.

Foydalanilgan adabiyotlar ro'yxati:

1. Xudoyberdiyevich, X. B. (2022, April). YANGI RENESSANS SHAROITIDA PEDAGOGIKA TA'LIM SOHASINI RIVOJLANTIRISHNING AYRIM DOLZARB MASALALARI. In E Conference Zone (pp. 67-70).
2. Sayibova, Z. Y. (2023). INNOVATSION TEXNOLOGIYALARNING TA'LIM SOHASIDAGI O'RNI. Oriental renaissance: Innovative, educational, natural and social sciences, 3(3), 829-834.
3. Salayeva, M., & Shayunusova, F. (2023). RENESSANS DAVRLARI NAMOYONDALARINING DUNYO TAMADDUNI RIVOJIGA QO'SHGAN HISSASLARI. Talqin va tadqiqotlar, 1(20).
4. Solidjonov, D. (2021). TA'LIMNING RIVOJLANISHI UCHUN DIGITAL LEARNING KONSPEKSIYASINING TENDENTSIYALARI. Scienceweb academic papers collection.

**"HAYRAT UL -ABROR"VA "MAXZAN UL-ASROR" DOSTONIDAGI HIKOYATLARNING
OBRAZLAR TAHLILI**

Shabonova Zarnigor Mirjon qizi
Navoiy davlat pedagogika instituti
O'zbek tili va adabiyoti fakulteti
2-bosqich talabasi

Anotatsiya: Ushbu maqolada Nizomiy Ganjaviyning "Maxzan ul-asror" va Alisher Navoiyning "Hayrat ul-abror" dostonidagi o'xshash syujetli hikoyatlar o'rganildi. Bunda Alisher Navoiy badiiyatining har tomonlama mukammal ekanligi ko'rsatib berildi.

Kalit so'zlar: karam, saxovat, himmat, Hotam Toyi, G'ishtchi chol, badiiy san'atlar, "Amr va nahiy".

Alisher Navoiy "Xamsa" sining boshlanma dostoni bo'lgan "Hayrat ul-abror" dostoni, Nizomiy Ganjaviyning "Maxzan ul-asror" dostoniga javob tarzida yozilgan bo'lsa-da, undagi obrazlar, dostonning tuzilishi va tarkibi tubdan farq qiladi. Shunday bo'lsa-da, Nizomiy Ganjaviyning "Maxzan ul-asror" dostonidagi ba'zi hikoyatlarning syujet va g'oyasi Navoiyning "Hayrat ul-abror" dostonidagi hikoyatlar syujet va g'oyasiga ta'sir qilgan. Navoiy o'z salafiga hurmat ko'rsatgan. Ba'zi hikoyatlarida undan andoza olgan. Masalan: Nizomiyning "Maxzan ul-asror" dostonidagi "Keksalik vasfi" deb nomlangan beshinchi maqolatiga ilova qilingan "G'ishtchi chol" hikoyati bilan Navoiyning "Hayrat ul-abror" dostonidagi "Karam vasfida" deya nomlangan beshinchi maqolatiga ilova qilingan "Hotami Toy" hikoyatlari go'ya va mazmun jihatdan o'zaro hamohang.

"G'ishtchi chol" hikoyatining qisqacha mazmuni shunday: "Shom tomonda bir qari chol bo'lib, g'isht quyib rizq topar edi. Bir kuni chol kechqurun ishlayotganda uning yoniga bir o'spirin kelib"

Dediki, hay-hay, bu mazallat ishi,
O'zni shu ahvolga solarmi kishi?
Bas, yetar, urma shu tuproqqa tig',
Nonini sendan kishi tutmas darig'.

deya cholga malomat qildi. Chol esa o'spirinning unga o'git qilishga yosh ekanligini aytib, o'z javobini bildirdi.

Bo'yla mashaqqat sari cho'zdim qo'lim,
Toki birov oldida qo'l cho'zmagan.
Baski birovdin so'ramam mol-u ganj,
Non-u nasibamni berar menga ranj.

deya minnatli nondan, mashaqqatli bo'lgan halol luqma afzal ekanligini yoritib bergan bo'lsa, Navoiy "Hayrat ul-abror" dostonida shu hikoyatga javoban "Hotami Toy" hikoyatini keltirib, Hotamning saxovati, himmati judayam yaxshi ekanligi, lekin uning saxovatidan ham o'z mashaqqati bilan topilgan nonning qadri baland ekanligini aytadi.

Hotami Toyi Sharq xalqlari adabiyotida keng tarqalgan obrazlardan biri hisoblanadi. U o'zining saxiyligi va oliyjanoblighi bilan tanilgan. Taxminan VI asr oxiri VII asr boshlarida yashagan. Arabiston va Sharq xalqlari orasida Hotami Toy (qabilasi) dan bo'lgan Hotam nomi bilan shuhrat qozongan. Uning saxovati va himmatiga qoyil qolgan payg'ambarimiz Muhammad (s.a.v.) ham Toy sharafidan uning avlodini e'zozda tutishni buyurgan.

Hikoyatning qisqacha mazmuniga to'xtalsak: "Hotami Toydan o'zingdan ham himmatliroq kishini uchratganmisan? deya bir ozodavash kishi savol berdi. Bunga Hotam shunday javob qildi. Himmat dasturxonin yozib, dashtda sayr qilib yurganimda bir mo'ysafid chol orqasida o'tin bilan ketayotgan edi unga duch kelib qoldim" va

Dasht aro go'yoki xabar bilmading,
Hotam uyi sori guzar qilmading?
Da'vat etib asru farovon bukun,
Qildi yomon-yaxshini mehmon bukun.
deya unga yuzlandim, mo'ysafid shunday javob qaytardi:

Sen dog'i chekkil bu tikan mehnatin
Tortmag'il Hotami Toy minnatin
Bir diram olmoq chekibon dastranj
Yaxshiliq andinki birov bersa ganj

deya javob berganda uning himmati menikidan ham ortiq ekanligiga amin bo'ldim degan ekan Hotam Toy.

Har ikki hikoyatda ham mashaqqat bilan topilgan rizqni, halol luqmani ustun biluvchi kishilar, qanoatli insonlar ulug'lanadi. Biroq hikoyatlarda Navoiyning tasvir ko'lami, badiiy mahorati, ifoda uslubi, falsafiy- mushohadalari birmuncha chuqurroq ekanligi seziladi. Navoiy har bir hikoyat tugallanmasida

Himmat agar bo'lsa Navoiy sanga,
Banda durur Hotami Toyi sanga.
kabi o'zining xulosaviy fikrlari va ko'pincha Soqiyga;
Soqiy, ayoq tut, karam izhor qil,
Bazlni Hotamga namudor qil.

singari murojaat qilib uni ham saxovat, himmat, qanoatga chorlaydi. Nizomiyda esa bu holatni uchratmaymiz. Navoiy badiiy mahoratining yana bir jihati shundaki, u hikoyatlarda badiiy san'atlardan ham mohirona foydalanganligini ko'rishimiz mumkin. Masalan:

Jismi uyin aylabon ul yuk nigun,
Tirkabon ul uyga asodin sutun.

Baytida "Husni ta'lil" san'atini qo'llab "chol ko'targan yuk uning qaddini ya'ni jismi uyini egiltirdi, endi u uyga ya'ni egik jismga ustun, tirkak qilib aso-ya'ni hassani chiroyli dalil bilan ko'rsatyapti"

yoki;
Tashla tikan, gulshani izzatqa yet,
Chekma mashaqqat, qo'p-u da'vatqa yet.

Baytida "Amr va nahiy" usulidagi badiiy san'atdan foydalangan. Bu san'at "buyurish va man qilish" ma'nosini ifodalab, she'rda lirik qahramonning kimgadir yoki nimagadir buyurish yoki biror narsadan qaytarish tarzida o'z ichki kechinmalarini bayon etishni nazarda tutadi.

Xulosa o'rnida shuni aytish mumkinki, Navoiyning "Hayrat ul-abror" dostonidagi hikoyatlari insonni ezgu amallar qilishga, imkoni boricha saxovatli bo'lishga, har bir masala yuzasidan chuqur mushohada qilishga undaydi. Bu asar har qanday zamon va davrda ham badiiy qiymati va ahamiyatligini yo'qotmasdan insoniyatga adab maktabi bo'lib kelayotgani ayni haqiqatdir.

Foydalanilgan adabiyotlar ro'yxati:

1. Nizomiy Ganjaviy "Maxzan ul asror" Jamol Kamol tarjimai. Toshkent: "Kamalak" 2016. 125-bet
2. O'zbekiston Milliy ensiklopediyasi 11-jild. Toshkent. 378-bet.
3. Alisher Navoiy "Hayrat ul-abror" T: 113-bet.
4. A. Hojiahmedov "She'riy san'atlar va mumtoz qofiya" Sharq nashriyoti, T: 1998. 27-bet
5. A. Hojiahmedov "She'riy san'atlar va mumtoz qofiya" Sharq nashriyoti, T: 1998. 113-bet.

THE CONCEPT OF PEDAGOGICAL CREATIVITY IN THE PROCESS OF GLOBALIZATION

Zohidjon Shukhratovich Komilkhojayev
Graduate student of the State Institute of Art and Culture of Uzbekistan
Nuriddinova Azizakhan Bahromjonovna
Student of Namangan State University

Annotation. This article discusses in detail the concept of creativity in modern pedagogy, its essence, the history of its origin. Opinions about the importance of the concept of creativity today are expressed

Keywords: creativity, creative thinking, petty creativity, intellect, creativity, expertise, knowledge, competence.

Today, time is developing so fast that this process, along with improving people's lives, presents a number of problems for them to live well. As society progresses and time speeds up, competition among people is increasing. In the global labor market, there is an increasing need for personnel who are highly qualified, have a critical attitude to their work, are creative thinkers, and are true masters of their work. In this context, concepts such as innovation, competence, creative thinking have entered the education system today.

Today, it is an urgent task for specialists to have high professional competence, creative thinking, and the ability to be creative. After all, in the conditions of the developing market relations of the world, it is necessary to have the above requirements in order to take a decent place in the labor market.

For example, as the President of our country, Shavkat Mirziyoyev, stated, "To be independent-thinking, with high intellectual and spiritual potential, to grow up and be happy as people who are not inferior to their peers in any field on the world scale. mobilizing all the forces and capabilities of our state and society for this is one of the most important tasks facing our society." [1]

A student can stand out from everyone by reading thousands of books and having strong knowledge in the course of the lesson, but he does not always have an advantage in unfamiliar situations. Often, students who get excellent grades in school have a hard time finding their way in life. The reason for this is the given information is assimilated by the student in the form of knowledge and skills. But qualification is not formed at the level of competence. At this point, it is appropriate to recall the definitions of these concepts in the DTS, which defines the minimum level of knowledge, skills, qualifications and competence that students should acquire.

Knowledge - remembering and re-explaining the learned information; **Skill** - being able to apply the learned knowledge in familiar situations;

Qualification - the ability to apply the learned knowledge and developed skills in unfamiliar situations and create new knowledge;

Competence is the ability to apply existing knowledge, skills and abilities in daily activities. [2]

If a specialist can apply the acquired knowledge in familiar and unfamiliar situations in everyday life, can effectively use the knowledge gained for unfamiliar situations to find new solutions and create new knowledge for his future activities, then the acquired knowledge will develop at the level of competence.

Possessing strong knowledge, independent, logical, creative thinking, ability to be creative, which is required of personnel today, is evidence of professional competence.

The concept of competence is among the concepts that have recently entered the field of education as a result of scientific research, but whose value has been highly valued since ancient times. and is seen in the ability to display talent. From a psychological point of view, competence means "how a specialist behaves in unconventional situations, unexpected situations, communicates, takes a new way in relations with competitors, performs uncertain tasks, has a plan of movement in consistently developing and complex processes" . ' [3]

It can be seen from this that a specialist with professional competence can use the theoretical knowledge acquired in familiar and unfamiliar situations, and can apply it to life from the point of view of the situation. He develops himself with modern knowledge, collects and analyzes information and is able to apply it to his work. Deeply understands the demands of the times, moves and thinks in accordance with the demands and needs of the society at the stage of development.

As the era itself requires every person to have high professional competence, among the qualities of professional competence, the specialist's ability to be creative, creative competence has a special place.

What is creativity? Why is it necessary to develop creative abilities in students? When should it be formed? How to format? it is natural to ask questions. Now, what is creativity, a concept that has been actively used in all aspects of the world, such as science, education, art, and production? if we answer the question.

"Creativity means "creative" in English, creative-creator, creative ability, which describes the readiness of an individual to create new ideas, and is considered a creative ability that is part of the talent of a person. The creativity of a person is manifested in his thinking, communication, feelings, and certain types of activities will be. " [4]

Creativity as a category that develops the student is an integral part of human thinking and spirituality. It is manifested not in the breadth of the student's field of knowledge, but in his pursuit of new ideas, in the process of solving life problems, finding unusual, optimal solutions for himself and others.

Many people think exactly the same way, look at the issue with the same eyes. Their main goal is to remember the received information and retell it unchanged. Analyzing the information, summarizing it and drawing a conclusion has become a common feature. Our way of thinking has also fallen into a certain pattern. D.Simpson used the term "creativity" to describe a person's ability to abandon the typical, stereotyped way of thinking. Later, many scientists and researchers conducted scientific research. Within this concept, many ideas and research directions emerged. A creative person is a person who demonstrates creativity as a process or result, is inclined to approach solving problems in non-standard ways, is capable and ready to organize unique actions, promote innovations, create creative products

The creativity of the pedagogue is manifested in various forms in professional activity. They are:

1. Preparation of regulatory documents (DTS, curriculum and plans for academic subjects);
2. Creation of educational resources (textbook, teaching-methodical and methodical manual, recommendation letter, dictionary, encyclopedia, atlas, workbook, etc.);
3. Preparation of educational process and projects of spiritual and educational works;
4. Formation of educational information, control and test assignments;
5. Making the educational process interesting, lively, energetic;
5. Making the educational process interesting, lively, energetic;
6. Successfully conduct scientific researches;
7. Active participation in scientific and methodical conferences, giving speeches;
8. Publication of scientific, scientific-methodical and methodical works;

9. Submission of periodic reports, certification;

In the lessons, the teacher moves in the following four directions according to the "road map of creativity", and the actions in them are considered signs of the creativity of pedagogues:

- 1) demonstration of creative thinking skills;
- 2) to be able to use strategies (methods and tools) that encourage students to master academic subjects with interest;
- 3) innovative approach and creative approach to finding solutions to pedagogical issues (problems);
- 4) the expected result.

In order for the teacher to have the potential of creativity, it is necessary to pay attention to the following in his professional activities:

In order for the teacher to have the potential of creativity, it is necessary to pay attention to the following in his professional activities:

- speed and flexibility of thinking;
- the ability to create new ideas;
- not thinking in one way;
- originality;
- initiative; tolerance of uncertainty;
- to be intelligent

Self-development and self-expression of each pedagogue is directly related to his creativity.

Observing the results of scientific works and other literature, we can see that psychologists have come to the following conclusions in terms of the content and meaning of creativity:

1. Creativity is a personal quality (virtue) of a person that is manifested in the process of formation as a person based on the means of culture.

2. Creativity is a personal characteristic of a person, which is related to his self-improvement and development.

The changes in the world education policy, the reforms carried out in the field of education by our country, the upbringing of physically healthy, spiritually and intellectually developed, independent-thinking, loyal to the Motherland, with a firm outlook on life, democratic reforms In the process of deepening and developing civil society, it is aimed at increasing their social activity [5], taking into account the fact that the Republic of Uzbekistan will participate in the PISA international assessment research for the first time in 2022, the processes themselves have the ability to be creative in students from primary school, from the point of view of the day in other words, it is making the formation of the ability of "small creativity" the first task.

To be creative, that is, to be a creative student - to have wide opportunities in the world of global changes, for example, to stand out among other students, to find unusual, easy ways out of various difficulties encountered in life. means to leave. The development of creativity in each student is individual. The first manifestations of creativity are characteristic of each person. That is, creativity and creative thinking are manifested in each person to a certain extent. However, various social prohibitions and established traditional templates in the environment in which a person develops and grows destroys the first buds of creativity.

The main task of education and training is to equip students with the necessary life knowledge, skills and abilities. Learning to think creatively forms the necessary life competencies of today's youth.

We can continue our thoughts and ideas about creativity for a long time. Based on the above thoughts and considerations, creativity is a creative ability that shows a person's readiness to create new ideas and is a part of talent. It is emphasized that in order to achieve success, attention should be paid to increasing the importance of the developed abilities of a person (small creativity) while reducing the importance of talent, abilities (great creativity).

List of used literature:

1. Shavkat Mirziyoyev's speech at the joint meeting of the chambers of the Oliy Majlis dedicated to the inauguration ceremony of the President of the Republic of Uzbekistan. // <https://president.uz/oz/lists/view/111>
2. State educational standard of general secondary education. / Appendix 1 to the decision of the Cabinet of Ministers of the Republic of Uzbekistan No. 187 dated April 6.2017 // <https://lex.uz/docs/3153714?ONDATE=10.04.2017%2000#3157600>
3. Muslimov N.A. and others. Fundamentals of pedagogical competence and creativity. - Tashkent, 2015. - B.5.
4. Mavlyanova R., Rakhmankulova N. Primary education pedagogy, innovation and integration. (Study manual) - T.: Voris publishing house, 2013.
5. Ismailov A. and others. Assessment of creative thinking: manual Tashkent: "Printing department of the National Center for the Implementation of International Research on the Assessment of the Quality of Education", 2021. -B.95, -B.272.

METHODS OF TEACHING SUBJECTS IN PRIMARY GRADES

Zulxumor Fozilbekova Oybekovna
Fergana State University, English language
and literature faculty, student,
Odilova Nigoraxon Mamaroziqovna
Fergana State University, English language
and literature faculty, student

Annotation: Teaching subjects in primary grades is a critical stage of education as it lays the foundation for future learning. Therefore, it is essential to use effective methods of teaching that will engage students and make learning easy and enjoyable. Teachers can use various strategies to teach subjects such as mathematics, science, social studies, and language arts. This article will explore some of the most commonly used methods of teaching subjects in primary grades and provide references to support their effectiveness. And this article provides information about difficulties encountered in the teaching of subjects in primary grades and its solutions.

Key words: foundational skills; academic; educators; primary grade; primary subjects; retention; science; visual aid; chart; graphs; diagrams; teaching method; teamwork; communication skill; ability.

Introduction: Teaching primary grade students can be both challenging and rewarding. It is in these early years that children develop the foundational skills that will determine their future academic success. As such, it is important for educators to use effective teaching methods when instructing young learners.

One approach to teaching primary subjects is through the use of hands-on activities and experiential learning. This method allows children to explore and discover concepts through their own experiences, which can lead to deeper understanding and retention of information. For example, a science lesson on plants could involve taking students outside to observe different types of plants in their natural environment and then having them plant their own seeds in the classroom.

There are several effective ways of learning. They are:

1. Inquiry-based Learning: Inquiry-based learning is a student-centered teaching approach that involves questioning, investigating, and reflecting on learning experiences. This approach encourages students to explore concepts, ask questions, and discover answers through hands-on activities and research. For example, in science class, students can conduct experiments and observe the results to understand concepts such as the water cycle. In math, students can use manipulatives like blocks or counters to understand counting and addition. Inquiry-based learning is an effective way to engage students and promote critical thinking and problem-solving skills.

2. Cooperative Learning: Cooperative learning involves grouping students into small teams or pairs to work together on tasks or projects. The aim is to foster collaboration, communication, and teamwork skills. In this approach, students can work together to solve problems, complete assignments, and share ideas. For example, students can work together to create a group project on a particular topic in social studies, such as the geography of their state. The approach encourages students to learn from one another and develop interpersonal skills.

3. Game-Based Learning: Game-based learning involves using games to teach subjects. It is an effective method of teaching as it combines learning with fun and engagement. For example, students can use educational games or apps to learn mathematics concepts such as

addition or geometry. This approach encourages students to learn by doing and can be an effective way to motivate them to learn.

4. Direct Instruction: Direct instruction involves the teacher delivering the content of the lesson in a structured manner. This approach is teacher-centered and puts the teacher as the main source of knowledge. For example, in language arts, the teacher can directly teach grammar rules or spelling rules. The approach can be effective for introducing new concepts or facts.

Another teaching method that can be effective with primary grade students is the use of visual aids. Visual aids such as charts, graphs, diagrams, and pictures can help students understand complex concepts by breaking them down into simpler, more digestible pieces. For example, a math lesson on fractions could include a visual aid that illustrates how parts of a whole can be represented as fractions.

In addition to hands-on activities and visual aids, another effective teaching method for primary grade students is cooperative learning. Cooperative learning involves group work where each student has a specific role or responsibility within the group. This approach promotes teamwork, communication skills, and problem-solving abilities while allowing each student to have an active role in their own learning process.

Teachers can use various methods of teaching subjects in primary grades to engage students and make learning enjoyable. Inquiry-based learning, cooperative learning, game-based learning, and direct instruction are some of the commonly used methods. However, the choice of the method depends on the subject, the learning objective, and the students' needs. Therefore, it is essential for teachers to know and use different methods to optimize learning outcomes.

Finally, technology can also be an effective tool for teaching primary subjects. The integration of technology into lessons can engage students by providing interactive opportunities for learning. For example, an English lesson on writing could involve using word processing software or an online writing tool that provides feedback on grammar and spelling errors.

In conclusion, there are multiple methods that educators can use when teaching primary grade subjects. Hands-on activities, visual aids, cooperative learning strategies, and technology integration are all approaches that have been shown to be effective with young learners.

References:

1. "Hands-On Learning vs. Rote Memorization." Teach.com, 2021.
2. "Visual Learning Strategies." Edutopia, 2021.
3. "Cooperative Learning Strategies." TeachThought, 2018.
4. "Using Technology in the Primary Classroom." TeachHub, 2021.
4. National Science Teachers Association. (2000). *Inquiry and the National Science Education Standards: A Guide for Teaching and Learning*. Washington, DC: National Academies Press.
5. Johnson, D. W., Johnson, R. T., & Holubec, E. J. (1994). *Cooperative learning in the classroom*. Alexandria, VA: Association for Supervision and Curriculum Development.
6. Gee, J. P. (2005). Learning by design: Games as learning machines. *British Journal of Educational Technology*, 36(2), 251-261.
7. Rosenshine, B. (2012). Principles of Instruction: Research-Based Strategies That All Teachers Should Know. *American Educator*, 36(1), 12-19.
8. Bergmann, J., & Sams, A. (2012). *Flip your classroom: Reach every student in every class every day*. Eugene, OR: International Society for Technology in Education.

ИННОВАЦИОННЫЕ МЕТОДЫ ОБУЧЕНИЯ В ШКОЛАХ

Одилова Азиза Уктамовна
Студентка Узбекского государственного
университета мировых языков

Аннотация: В этой статье рассматриваются инновационные методы обучения и анализируются все стороны обучения в таких образовательных учреждениях как школа (частная или публичная). Задачей данной статьи является определение вреда и пользы обучения в школьных образовательных учреждениях, а также анализ и присвоение опыта.

Ключевые слова: обучающие программы, образовательные практики, алгоритм методов обучения.

Каждый гражданин страны тратит около одной трети ($1/3$) своей жизни на обучение в учебных заведениях: в школах (частных и публичных), в средне-специальных учреждениях (лицеях, колледжах и т.п.), в высших учебных заведениях (институтах, университетах). И половину этого пути занимает обучение в школах, оно является фундаментом для дальнейшего получения образования.

Описание инновационных методов в виде обучающих программ.

Инновационными методами в школах являются такие программы как "ученик по обмену", "онлайн обучение", "работа с одарёнными детьми (вундеркинды)", "система среднего балла", "работа с отстающими школьниками":

1. Программа "ученик по обмену" - служит для ознакомления ученика с принимающей страной, где учащийся подвергается воздействию культуры страны и языка. Также стоит отметить, что множество правительств одобряет программу по обмену студентами, которая служит для улучшения дипломатии между странами, заключившими договор. Основными целями таких программ является повышение качества образования и развитие культурных, экономических связей между странами. Данная программа может помочь молодым учащимся по обмену усвоить жизненно важные навыки для достижения успеха. По окончании программы многие ученики возвращаются с отличными знаниями языка и глубоким пониманием общественного строя принимавшей стороны.

2. Программа " Дистанционное обучение" - С появлением интернета начали открываться новые возможности во всех всевозможных сферах, самым актуальным и инновационным считается образовательная сфера, сейчас если зайти в интернет поисковик и задать запрос онлайн обучение или дистанционное обучение вы непременно можете столкнуться с бесчисленным количеством таких программ или учреждений содержащих такие программы. И чем же их отличие от обычной программы? Здесь можно сказать задействуют по большей мере меньшее количество ресурсов что можно сказать положительно влияет на процесс. К примеру, чтобы ходить на занятия (особенно если вы живете в дальних регионах) вы тратите время и возможно деньги, а программа дистанционного обучения дает вам решение данной проблемы. Она заключается в том, что преподаватель (педагог) и студент взаимодействуют с помощью информационных технологий (интернета). Студент занимается самостоятельно по разработанной программе, просматривает записи вебинаров, решает задачи, консультируется с педагогом в онлайн-чате или по переписке и отдает ему на проверку свои работы. Стоит отметить что данная программа имеет меньше хлопот и дает соответственный результат [1,с.89].

3. Программа " Работа с одарёнными детьми (вундеркинды) " - Неотъемлемой частью инновационных методик является программа работы с одарёнными детьми (вундеркиндами). Данный проект имеет немаловажную роль в сфере образования, ведь к примеру, такие дети в будущем могут стать хорошими специалистами. Сейчас не секрет, что многие вундеркинды работают в такой организации, как Космическое агентство "NASA", они работают в разных отраслях, но служат одному и тому же [2,с.162]. И так на примере таких детей мы можем сказать, что программа работы с одарёнными детьми содержит в себе специально разработанную программу, где дети-вундеркинды подвергаются испытанием на должном уровне их знаний и способностей, в такой программе внедряется больше ресурсов и уделяется очень много внимания для выявления и развития способностей у одаренных детей, разрабатываются специальные программы обучения для быстрого развития, дети вундеркинды как следствие быстрее проходят стандартные курсы обучения и их приглашают в разные организации, где их способности найдут должное применение.

4. "Система среднего балла" - данная система уже внедрена во многие развитые государства с уже преобразованными моделями образования, отличительной чертой системы являются, что после экзаменов каждый ученик имеет свой средний балл, который служит для того, чтобы специалисты из ВУЗов могли оценивать их умения и принимать на обучение учащихся. Стоит отметить, что данная система очень полезная и помогает оценивать учащихся подобающе.

5. Программа "Работа с отстающими школьниками" - Хотелось бы ещё отметить и добавить, что в нынешних школах есть острые вопросы или даже проблемы, которые должны найти своего решения. И вопросом является отстающие учащиеся, которые требуют большего внимания. По данной программе студенты обучающиеся в Вузах будут по субботам приходить в школы, чтобы вести занятия, это даст ученикам знания, ведь не важно в колледжах, школах или ВУЗах не хватает специалистов или кадров, это будет хорошим решением этой проблемы, какую же пользу принесет данная программа, во первых, учащиеся получают практические и теоретические знания, которые преподаются в ВУЗах, тем самым они сделают один шаг к поступлению ВУЗов, и молодых специалистов, которые будут знать предмет и иметь опыт, ведь в вузах должны обучать лучше чем в школах, на то они и ВУЗы, во вторых, студенты, которые будут преподавать, получают опыт работы с учащимися и их будут оценивать ученики по навыкам и качеству преподавания, тем самым студент может оценить свои знания и применить их в обучении, помимо этого таким студентам, которые показывают потенциал на данных мероприятиях можно будет сделать следующее: давать дополнительные баллы для поступления в магистратуру, или повышать стипендию если у них есть успеваемость в школе, или же уменьшать в процентном соотношении стоимость их контрактного обучения в ВУЗах, а школьникам, которым преподавали студенты можно сделать следующее, по окончанию школы 11 класса пройти экзамен, после которого они за счет этого экзамена могут получить квоту на дополнительные баллы для поступления в ВУЗы. [3,с.114].

Список литературы:

- 1.Патаракин Е. Стайные сетевые взаимодействия, Educational Technology & Society,
2. Соосар Н., Замковая Н. Интерактивные методы преподавания и учения. СПб, 2004,
- 3.Johnson D. W., Johnson R. T., Youtube E. I. Circles of Learning: Cooperation in the Classroom. Minnesota.

BOSHLANG'ICH SINFLARDA BADIY ASARNI TAHLIL QILISH USTIDA ISHLASH

Begmatov Azizbek Tursunbaevich
Qo'qon universiteti,
Horijiy tillar kafedra o'qituvchisi

Annotatsiya. Ushbu maqolada zamonaviy texnologiyalar orqali o'quvchilarda fanga oid tayanch kompetensiya elementlari shakllantirish jihatlari aytib o'tilgan. Tanlangan metodni qo'llash orqali o'quvchilarning tarixga, milliy qadriyatlarga bo'lgan qiziqishlari ortadi, o'quvchilar ijodiy, erkin o'z fikrlarini bildirishga harakat qiladilar, bu bilan ularning mustaqil fikri, dunyo qarashi o'sadi, darsdagi qiziqishlari, topqirliklari, zukkoligi, tezkorligi, faolliklari oshib borishi yoritilgan.

Kalit so'zlar: Rivoyat, innovatsion metod, boshlang'ich ta'lim, to'rt pog'onali, Ibn Sino.

Ta'lim jarayonida o'quvchilarning o'quv-biluv faoliyatini faollashtirish bugungi jamiyatda maktab oldiga qo'ygan muhim talablardan kelib chiqadi. Shaxsni har tomonlama rivojlantirish, uning ijodiy qobiliyati va faolligini o'stirishdek muhim vazifadarsdafaollikprinsipini muvaffaqiyatli qo'llash darajasi bilan chambarchas bog'langan. Pedagog olimlar fikriga ko'ra faollik tamoyili quyidagi qoidalar orqali amalga oshiriladi:

- Ishning maqsad va vazifalarini aniq bilish, tushunish va tushuntirish;
- Bilish jarayonining analiz, sintez, induksiya, deduksiya, taqqoslash va qiyoslash kabi ko'rinish va shakllarni qo'llab o'qitish;
- Har bir so'z, gap, tushunchani to'liq ochib bera olish;
- Jamo bo'lib, guruh bo'lib, bir-birini o'qitishga erishish;
- Ta'lim samarali bo'ladi, qachonki siz ishlatilishiga oid misollar ko'proq keltirsangiz;
- Har bir narsadan asosiysini topishga o'rgating;
- Har bir shaxsning individual xususiyatlarini biling, shunga mos o'qiting, muomalada bo'ling;
- O'ylashga, fikrlashga, mustaqil ishlashga o'rgating.
- Yordamchi narsalar ko'chirish, aytib turish, nusxa olishga o'rgatmang
- Ijodiy tafakkurni oshiruvchi mashqlarni ko'proq qo'llang.

Boshlang'ich ta'limda o'qish darslarini afsona va rivoyatlarsiz tasavvur qilib bo'lmaydi. Afsona va rivoyatlar bolalarda go'zallikka muhabbat uyg'otadigan poklik tuyg'ulariga orzuga bo'ladigan hissiyotni o'tkirlashtiradigan, aqlni, fahm-farosatni charxlaydigan, tasavvurlarni boyitadigan, estetik didni o'stiradigan musiqa va tasviriy san'at predmetlari bilan chambarchas bog'langan bo'lishi kerak.

Afsona va rivoyatlar qadrlash ko'nikmalarini o'stiradi, o'quvchilarni shaxs sifatida ma'naviy qiyofasini shakllanishga xizmat qiladi. Ayniqsa, darsda o'quvchilarni faolligini oshiradigan ruhiyatlarini shakllantiradigan, tasavvurlarini boyitadigan usullardan foydalanish, asarlarni janr tabiatidan kelib chiqib rollarga bo'lib o'qitish, qahramonlar nomidan qayta hikoya qilish, qahramonning taqdiri haqidagi hikoyani davom ettirish, qiziqarli mavzularda og'zaki hikoya tuzdirish kabi ijodiy topshiriqlardan foydalanish maqsadga muvofiqdir. O'qish darslarida afsona va rivoyatlarni o'rganishdan maqsad tarbiyaviy vazifaning hal etilishi darsda badiiy asar matni ustida ishlash bilangina bog'liq bo'lib qolmay

balki bolalarni qurshab olgan hayot, tabiatdagi turfa o'zgarishlar, ekalogik vaziyatlar, mehnat o'tmish o'zbek xalq qahramonlari bilan ham o'zaro bog'liq bo'lishi lozim.

Boshlang'ich sinflarda ta'lim jarayonini o'quvchilarning yosh xususiyatlari, fikri, xarakteri, tasavvur va tushunchasi, idrok etish qobiliyati, irodasi, qiziqishi faolligi kabi ruhiy holatlarini o'rganishni taqozo etadi.

Shunga ko'ra afsona va rivoyatlar o'quvchilarni ruhiyatini o'stirishga xizmat qiladi Vatan haqidagi tasavvurlarini boyitib boradi.

Bola 1-sinfga kelganida taxminan 1300, 1400 atrofida so'z boyligiga ega bo'ladi. Maktab ta'limi, o'qituvchilarning pedagogik mahorati bilan unga har kuni 5-6 ta yangi so'z o'rgatiladi va bu so'zlar uning lug'atidan joy olishi hamda mustahkamlanishi kuzatilib boriladi. O'quvchilarni so'z boyligini oshirishda, uning ruhiyatini shakllanishida afsona va rivoyatlarning samarasi kuchli bo'ladi. O'quvchilar bilimni rivojlantirish va uning nufuzini oshirishda pedagogik, metodik va psixoplogik tamoyillarga amal qilib, har bir o'qituvchi o'z konsepsiyasiga ega bo'lishi va tizimli ravishda bolalar ona tili o'qitishning eng maqul uslublarini qo'llash orqali ko'zda tutgan maqsadiga erishishi aniq. O'qituvchi bolalar ruhiyatini chuqur o'rganib, ularning har biriga o'ziga xos munosabatda bo'lish, nutqida tasviriy vositalarni ishlatishga o'rgatishni taminlash kerak. Kadrlar tayyorlash milliy dasturining asosiy talablardan biri ilg'or pedagogik texnologiyalarni ta'lim jarayoniga olib kirib o'quvchilarni mustaqil bilim olishga, erkin fiklashga o'rgatishdir. DTSdan kelib chiqib "Shiroq" afsonasini o'quvchilarga o'rgatishda aqliy hujum metodidan foydalanib, savol, javoblar o'tkazamiz bu esa o'quvchilarning ruhiyatini takomillashishida yaxshi natijalarga olib keladi. Bu esa o'z navbatida ta'limdagi movafaqqiyatni belgilaydi.

Dunyo ta'lim tizimiga nazar tashlaydigan bo'lak, yangi islohatlar davrida ta'lim tajribalariga tayanib ish tutmoq yaxshi natijalarga olib keladi. Iqtisodiy qudrati jihatidan Yaponiya jahonda Amirika Qo'shma Shtatlaridan keyin ikkinchi o'rinda turadi. Jahonning ko'zga ko'ringan ruhshunoslari va iqtisodchilari Yaponiya rivojlanishidagi bu ulkan parvozni mamlakatda ta'lim tizimlari taraqqiyutiga berilgan yuqori darajadagi e'tibor samarasi, deya qayd etadilar. Turli ta'lim ko'nikmalarini bolalar ongiga singdirish, milliy tarbiyani esa boshlang'ich ta'limda shakllantirish, yaponlarga xos fazilatdir. Masalan, 2-sinf o'quvchisi ko'pchilik oldida nutq so'zlash qobiliyatiga ega bo'lishi, boshlang'ich sinf o'quvchisi suvda bemalol suza olishi kerak. Shu bilan birgalikda bolalar milliy qahramonlarini ham yaxshi bilmog'i zarur. Yaponiyada boshlang'ich sinf o'quvchilari afsona va rivoyatlarni ham o'zlashtiormog'i lozim.

O'zbekiston Respublikasining ta'lim tizimida ham boshlang'ich sinf o'quvchilarining milliy tarbiyasi shakllanishida ham afsona va rivoyatlarning o'rni beqiyosdir. Masalan, "Shiroq" afsonasida Vatanparvarlik, jasurlik, insoniylik olg'a suriladi. Bu asosda bolalar ruhiyati takomillashadi. Afsonalarimizni bolalarga o'rgatishda har xil ilg'or vositalar asosida dars jarayonini olib borsak maqsadga erishamiz.

Rivoyatlar har bir sinf kesimida o'rganiladi. 3-sinf o'qish darsligida yettita rivoyat kiritilgan bo'lib, shu rivoyatlarimizdan biri "Ibn Sinoning shogirdlari" rivoyatini quyidagi, "To'rt pog'onali" metod orqali dars jarayonini olib boramiz.

"To'rt pog'onali" metodning bosqichlari quyidagilardan iborat:

"Tushuntirish" bosqichida o'qituvchi o'quvchilarga avval oddiy rivoyatni o'qib, tushuntirib beradi. "Nima qilish kerakligini ko'rsatib berish" bosqichda o'qituvchi o'quvchilarga topshiriqni qanday bajarish kerakligini amalda ko'rsatib beradi.

Uchinchi bosqichda o'quvchilar o'qituvchi ko'rsatgan ish harakatlarini takrorlaydi, o'quvchilar bajarayotgan harakatlar yuzasidan o'qituvchi o'z fikrini bildirib, xatolarini to'g'rilab turadi.

"Mashq qilish" bosqichida ta'lim oluvchilarning hatti-harakati o'qituvchi tomonidan nazorat qilib boriladi. O'quvchilar ish amallarini mukammal o'zlashtirganlaridan so'ng, uni mustaqil bajaradilar.

"To'rt pog'onali" metodning asosiy belgisi o'quvchilarning harakatlari O'qituvchi ko'rsatib bergan harakatlar doirasi bilan cheklanganligidadir.

"To'rt pog'onali" metodning afzalliklari:

ta'lim oluvchilarda amaliy ko'nikmalarni shakllantirishda yordam beradi;

vaqtdan unumli foydalanish imkoniyati mavjud;

oddiy ish bosqichlarini o'zlashtirish darajasi yuqori bo'ladi.

Ibn Sinoning shogirdlari bular quyidagilar:

Tozalik

Parhez

Badantarbiya

Bemor kayfiyati

Natijaviyligi:

Ziyraklik oshadi;

Mustaqil fikrlash ko'nikmasi rivojlanadi;

Qiyosiy o'rganish rivojlanadi.

So'z ajratish malakasi rivojlanadi.

Bunday interfaol darslarni tashkil etish o'quvchilardan darsda faol ishtirok etishni, manbalardan foydalanib, mustaqil yakka holda guruhda jamoa bo'lib bilim olishni mavzu yuzasidan o'z mustaqil fikrini bildirishni talab etadi. Ilg'or pedagogik texnologiya usullari asosida tashkil etiladigan darslar muntazam o'tkazilib borilsa o'quvchida mustaqil bilim olish, olingan bilimlarni tahlil qilib, erkin fikr bildirish tajribasi boshlang'ich sinflardan oq shakllanib boradi.

Foydalanilgan adabiyotlar ro'yxati:

1. S.T. Turg'unov, L.A. Maqsudova, M.A. Umaraliyeva, N.M. Tojiboyeva Pedagogik jaaryonlarni tashkil etish va boshqarish texnologiyalari. -Toshkent: "Sano -standart", 2012.
2. "Ta'lim samaradorligini oshirish yo'llari" mavzusidagi seminar trening mteriallari.-T., 2002.
3. Boshlang'ich ta'lim sifati va samaradorligini oshirish: muammolar va yechimlar Respublika ilmiy- amaliy konfrensiya materiallari Toshkent -2014.
4. Azizxo'jayeva N.N. O'qituvchi tayyorlashning pedagogik texnologiyasi. -T.: TDPU. 2000.
5. Jumaev M.E., Yuldasheva M.Yu., Mingbaeva B.U., Mamatova G.A., Levkina M.F. Boshlang'ich ta'lim fanlarini o'qitish metodikasi O'UM. Nizomiy nomidagi TDPU huzuridagi XTXQTUMOHM., 2017.
6. G'ulomova X., Yo'ldosheva sh., Mamatova G., Boqiyeva H. Husnixat va uni o'qitish metodikasi. -T.: TDPU, 2013.

РАЗВИТИЕ У УЧАЩИХСЯ НАЧАЛЬНЫХ КЛАССОВ НАВЫКОВ XXI ВЕКА

**Гриднева Руфина Рамильевна
Кокандский Университет 1 курс
направление «Управление образованием»
Учитель начальных классов в НОУ
«Leader bolalar maktabi»**

Аннотация: в статье рассматривается актуальность развития навыков XXI века через интегрирование традиционного и инновационного обучения.

Ключевые слова: традиционное и инновационное обучение, навыки XXI века, универсальный специалист, современных технологии, развитие навыков у педагогов.

Мы живем в век высоких технологий, реальность предоставляет массивный поток огромного количества информации, во всех областях человеческой деятельности происходят серьезные трансформации. Требования современного мира предъявляют повышенные ожидания и к современной педагогике. В частности, последние несколько лет идет активная дискуссия, какие новые умения и навыки нужны подрастающим поколениям. В оборот введен термин «навыки XXI века». [4] Сегодня под ними понимается совокупность компетенций, которые помогают человеку преуспеть не только в сегодняшнем дне, но и в завтрашнем мире. К этим компетенциям относятся коммуникация, коллаборация, умение мыслить креативно и критически. Такими навыками обладает универсальный специалист, который может адаптироваться к любой деятельности и ситуации, заниматься самообразованием и предлагать новые идеи. В возвращении такого специалиста заинтересована также наша Республика Узбекистан. Это закреплено в Указе Президента Республики Узбекистан о государственной программе по реализации стратегии развития Нового Узбекистана на 2022 – 2026 годы в «Год заботы о человеке и качественного образования» - начиная с 2023/2024 учебного года в учреждениях общего среднего образования поэтапно ввести в практику образовательные программы, направленные на воспитание учащихся в духе общечеловеческих и национальных ценностей, патриотизма, а также формирование у них коммуникативных навыков, критического и креативного мышления, умения работать в команде, исследовательских навыков. [7]

Такой взгляд на требования к компетенциям специалистов сегодня и завтра, ставит дополнительные вопросы к образовательному процессу. Так, подход в образовании может быть рассмотрен в двух аспектах: традиционное образование и инновационные технологии. [8] Традиционное образование направлено на возвращение узкого специалиста конкретной области, компетенции которого особенно ценны в период индустриализации. Однако, в современном мире таких специалистов заменяют инновационные технологии, и они становятся все менее востребованными. Современному миру нужен человек, который сможет оперативно обучиться новой профессии. И целью современного образования становится не только необходимость дать учащимся возможности такого оперативного овладения новыми знаниями, умениями и навыками, но и подготовить к тем профессиям, которых еще объективно не существует. [1]

Современные работодатели подчеркивают тот факт, что, принимая на работу специалиста они проверяют наличие 4К навыков. Это для них куда важнее, нежели те навыки, которые непосредственно связаны с основной деятельностью кандидата. Современная система образования взяла курс на то, чтобы дать возможность детям развивать эти навыки, начиная с начальной школы, а то и с детского сада. Так что это

приводит нас к выводу о том, что традиционные образовательные программы теряют свою актуальность. И если мы хотим, чтобы наше общество процветало и вело страну к развитию во всех сферах, то мы должны менять содержание образования. Именно такую задачу поставил Президент страны, Шавкат Мирзиёев, выступая с посланием к Олий Мажлису еще в 2022 году: «Повышение качества образования – единственно правильный путь развития Нового Узбекистана». [5]

С чего же стоит начать каждой школе, которая до сих пор придерживается традиционного образования?

1. Менять подходы к преподаванию, основываясь на следующих технологиях:

- Системно-деятельностный подход. Ценность подхода в том, что он включает в себя смешанное и интегрированное обучение, а также современные методы структурирования информации.

- Проектная деятельность. Дает особый акцент на обучение поиску информации, способствует развитию всех 4К навыков, помогает ориентироваться на результат.

- Кооперативное обучение. Полностью построено на 4К навыках и включает в себя всевозможные методы обучения. Можно интегрировать с традиционным образованием.

2. Педагогам, директорам и администрации учебных заведений менять свое мышление, работать над своими компетенциями, заниматься саморазвитием. Только собственным примером и возможностью выступить ролевой моделью через наличие у себя лично 4К компетенций педагога могут быть успешны в формировании таких компетенций у учащихся.

3. Учебным заведения и педагогическим командам активно вовлекать родителей. Проводить родительские собрания по данной тематике, взаимодействовать с родителями с использованием интерактивных методов взаимодействия.

Сейчас существует множество книг по развитию навыков 21 века [6, 3, 2]; организуются вебинары и семинары по изучению педагогических технологий, направленные на развитие этих навыков; образовательные телеграмм каналы, где педагоги делятся своим опытом внедрения и приемами, а также различные курсы, разработанные самими педагогами.

Подводя итоги, приводим сравнительный анализ традиционного и инновационного обучения:

Критерии сравнения	Традиционное обучение	Инновационное обучение
Методы обучения	Иллюстративные, объяснительные, информационные	Проблемные: исследования, частично-поисковый; творческие
Роль преподавателя	Передача готовых знаний	Организатор сотрудничества, фасилитатор
Основные способы усвоения знаний	Заучивание	Поисковая мыслительная деятельность, рефлексия
Самоощущения ученика	Пассивность, отсутствие мотивации	Умение развиваться, совершенствоваться, интерес к учебной деятельности
Форма учебной деятельности	Фронтальная	Коллективные и индивидуальные формы обучения
Результат	Человек, способный к исполнительской деятельности	Личность, способная к самостоятельной творческой деятельности

Чёткое понимание сущности традиционного образования и новых технологий даёт направление куда двигаться школьным командам, над чем работать, какие привносить новшества в содержание образования. Для этого понадобится изучить передовой опыт образовательных систем всего мира; исследовать релевантность того, чему мы учим; интегрировать классические дисциплины и актуальные современные предметы; отдать предпочтение более целостному образованию, предполагающему не только передачу знаний, но и формирование способностей, личных качеств и умение учиться. [8]

Список литературы:

1. World Economic Forum. Давос, 2023. Что вам нужно знать о работе и навыках. Источник в интернете: <https://www.weforum.org/agenda/2023/01/future-of-work-jobs-skills/>
2. 12 soft skills для 21 века. Источник в интернете: <https://smartreading.ru/digest/12-soft-skills-21-veka>
3. Какие книги читать, чтобы осваивать важные навыки 21 века. Источник из интернета <https://weproject.media/articles/detail/soft-skills-kakie-knigi-chitat-chtoby-osvaivat-vazhnye-navyki-21-veka/>
4. Научная конференция «Nobel Fest» Будущее уже сегодня: навыки XXI века //Источник в интернете <https://www.youtube.com/watch?v=8xkeYD-g--4>
5. Послание Президента Узбекистана Шавката Мирзиёева на 2023 год. Источник в интернете <https://review.uz/post/ozbekiston-respublikasi-prezidenti-shavkat-mirziyoyevning-2023-yil-uchun-murojaatnomasi-toliq-matn>
6. Soft Skills. Навыки 21 века – 10 книг. Источник в интернете <https://www.livelib.ru/book/1001105825-kreativnaya-uverenost-kak-vysvobodit-i-realizovat-svoi-tvorcheskie-sily-devid-kelli>
7. Указ Президента Республики Узбекистан о государственной программе по реализации стратегии развития Нового Узбекистана на 2022 – 2026 годы в «Год заботы о человеке и качественного образования» от 28.02.2023 г. № УП-27 //Источник в интернете: <https://lex.uz/ru/docs/6396150>
8. Чарльз Фадел, Майя Бялик, Берни Трилинг «Четырёхмерное образование. Компетенции необходимые для успеха» глава 3 Москва, 2018.

ТЕХНОЛОГИИ ФОРМИРОВАНИЯ ПРОФЕССИОНАЛЬНОЙ МОТИВАЦИИ У БУДУЩИХ ВОСПИТАТЕЛЕЙ-ПЕДАГОГОВ

Абдуллаева Дилноза Равшановна
студентка заочного отделения кафедры
«Образования» Кокандского Университета,
Тешабаева Замира Собировна
преподаватель кафедры «Образования» Кокандского Университета

Аннотация: В данной статье описаны формирование профессиональной мотивации у будущих воспитателей-педагогов. В статье речь идёт об организации научно-исследовательских работ для студентов факультета дошкольного образования, даны рекомендации по разработке усовершенствованных механизмов и пособий на основе методологического подхода к развитию профессиональной мотивации студентов высшего учебного заведения в педагогической деятельности и предложена организационная структура развития профессиональных качеств.

Ключевые слова: воспитатель, формирования, мотив, профессиональное мотивация, деятельность, процесс, отношение, обоснован, будущих.

Формирование профессиональной мотивации у будущих воспитателей является актуальной педагогической проблемой, систематизирован зарубежный опыт формирования профессиональной мотивации, описание и анализ практики подготовки будущих воспитателей-педагогов к профессиональной деятельности.

В связи с этим в высших педагогических образовательных и научно-исследовательских учреждениях приобретает актуальное значение проведение широкомасштабных научных исследований по развитию у будущих педагогов-воспитателей профессиональной мотивации, осознанию инновационных процессов и формированию профессиональной позиции по отношению к ним, принятия решений в области профессиональных компетенций.

Охарактеризована актуальность исследования, путём приведения обоснованных причины формирования профессиональной мотивации и неготовности будущих воспитателей-педагогов к педагогической деятельности:

- игнорирование их индивидуально-психологических особенностей при формировании профессиональной мотивации будущих воспитателей;
- отсутствие непрерывной и последовательной передачи теоретических и практических знаний при формировании профессиональной мотивации будущих воспитателей;
- отсутствие создания мотивационной среды в учебном процессе со стороны профессорско-преподавательского состава при обучении модулю «ОДСТД»;
- отсутствие систематизации учебных заданий, направленных на целенаправленное формирование профессиональной мотивации у будущих воспитателей-педагогов в процессе обучения модулю «ОДСТД»;
- отсутствие оптимальных условий в процессе обучения для будущих воспитателей-педагогов, позволяющих превратить внешнюю мотивацию во внутреннюю;
- не определены и не внедрены в практику эффективные методы, формы и средства, стратегии и технологии, направленные на формирование профессиональной мотивации будущих воспитателей-педагогов в процессе обучения модулю «ОДСТД»;
- не улучшено модел формирования профессиональной мотивации у будущих воспитателей-педагогов.

Устранение этих причин является актуальным вопросом потому, что будущие воспитатели должны: создавать условия для творческой деятельности детей в дошкольных образовательных организациях; выявлять и формировать их способности к искусству; создавать условия для постоянного участия театрализованной и других видов деятельности в педагогическом процессе; духовно воспитывать детей, знакомство с окружающей средой, обогащать их эмоциональный мир, сосредоточенность и интерес к творчеству; развитие коммуникативных отношений, формирование умений слушать других и работать с учетом обратной связи; приобрести понимание и восприятия богатого культурного и духовного наследия нашего народа и научить их ценить; приобщение детей к театральной культуре, освоение ими способов практической реализации таких навыков и умений являются важными для их успешной профессиональной деятельности. При формировании профессиональной мотивации у будущих воспитателей-педагогов целесообразно дать научно-методические знания по понятиям сцены и инсценировки.

Мотив-главная причина, побуждающая человека к определенным действиям. А главной причиной, побуждающей человека к деятельности, являются его потребности. Потребность побуждает человека заниматься определенной деятельностью. Продукт учебной деятельности возникает на основе различных мотивов. Мотивация как психологическое явление - сложный процесс во всех отношениях, который также играет важную роль в определении жизненного пути человека. Мотивация-динамический процесс психологического и физиологического управления поведением, включающий в себя инициативу, направленность, организованность, поддержку. Мотивы подразделяются на внутренние и внешние мотивы.

Качественная эффективность формирования профессиональной мотивации у будущих воспитателей-педагогов гарантируется следующими педагогическими условиями:

во-первых, последовательность и выполнение педагогических действий на всех этапах учебно-воспитательного процесса;

во-вторых, умение использовать необходимые средства обучения по модулю "обучение детей инсценировке и творческой деятельности" (куклы, персонажи, сценические декорации);

в-третьих, широкое использование возможностей коллективной совместной деятельности в образовательном процессе;

в-четвертых, организация профессионального поведения в правильном осознанном, формирование умений осуществлять профессиональную деятельность;

в-пятых, ориентация на профессиональное саморазвитие и самовоспитание;

в-шестых, повысить профессиональные навыки будущего специалиста на основе социального опыта.

При формировании профессиональной мотивации будущих воспитателей-педагогов в процессе высшего образования целесообразно реализовать следующие требования-укрепление теоретических и познавательных знаний студентов; формирование умений организовывать дидактические процессы, опираясь на психолого-педагогические знания в педагогической деятельности, а также навыки и умения применять различные технологии в воспитании детей дошкольного возраста.

Обобщая результаты научно-исследовательской работы по диссертации на тему «Технологии формирования профессиональной мотивации у будущих педагогов» (на примере преподавания модуля «ОДСТД») и оценивая эффективность результатов, были сделаны следующие выводы:

1. Комплексное профессиональное, интеллектуальное, морально-эстетическое и духовно-нравственное развитие студентов путем совершенствования существующего теоретико-дидактического обеспечения формирования профессиональной мотивации у будущих педагогов-воспитателей на основе современных методов, исторических данных, международного опыта является актуальной педагогической проблемой, имеющей воспитательное значение.

2. Результаты данной диссертации послужат систематизации инновационных методов формирования профессиональной мотивации у будущих педагогов-воспитателей на основе оптимизации содержания практики высшего дошкольного образования, разработке дидактической системы формирования профессиональной мотивации и научному обоснованию её компонентов.

3. При проектировании интеграции теоретических и практических занятий, совершенствовании профессиональной мотивации у будущих педагогов-воспитателей на основе метода мотивационной индукции и приоритетности личностно-ориентированного обучения важное значение имеет гармоническое развитие компонентов профессиональной мотивации (мотива, профессиональной потребности, профессионального интереса, психоэмоциональной готовности к профессиональной деятельности), что усиливает механизм подготовки студентов к профессионально-педагогической деятельности.

4. При применении технологий формирования профессиональной мотивации будущих педагогов-воспитателей в процессе квалификационной и педагогической практики важно включение в содержание учебного процесса элементов артпедагогики, таких как музыка, сказкотерапия.

5. Разработанная на основе результатов исследования модель формирования профессиональной мотивации у будущих педагогов-воспитателей служит базовым ресурсом для студентов и профессорско-преподавательского состава в поиске ожидаемых от практики конечных результатов, выборе путей их достижения.

6. Результаты анализа показывают, что педагогико-психологические условия формирования профессиональной мотивации будущих педагогов-воспитателей связаны с профессиональными качествами, такими как, активность, ответственность, правильное целеполагание и саморазвитие на основе индивидуальной программы профессионального развития для прогностического анализа методических пробелов у студентов через подход «студент студенту наставник», которое, в свою очередь, зависит от образовательной ситуации, в связи с чем целесообразно обратить внимание на сочетаемость различных форм, методов и технологий формирования профессиональной мотивации у будущих педагогов.

References:

1 Ўзбекистон Республикасининг қонуни. Мактабгача таълим ва тарбия тўғрисида. Т.: 2019 йил 16 декабрь, ЎРҚ-595-сон. Қонун ҳужжатлари маълумотлари миллий базаси, 17.12.2019 й., 03/19/595/4160-сон).

2 Ўзбекистон Республикаси Президентининг 2019 йил 8 майдаги ПҚ-4312-сон “Ўзбекистон Республикаси мактабгача таълим тизимини 2030 йилгача ривожлантириш концепцияси” Қарори // Ўзбекистон Республикаси қонун ҳужжатлари маълумотлари миллий базаси- 10.05.2019 й., 07/19/4312/3106-сон.

3 Батаршев А.В. Учебно-профессиональная мотивация молодежи : учебное пособие. Москва.: Академия, 2009.-192 с.

4 Воробьева А.Ю. Мотивационные аспекты профессиональной деятельности учителей. Журнал. Новая наука: Проблемы и перспективы. 2016.-С-72-72.

TA'LIM SOHASIDAGI ISLOHATLAR SIFATLI TA'LIM BERISHNING METODIK ASOSLARI

Turdiyeva Iroda Maxmarajabovna
Alfraganus universiteti
Ijtimoiy fanlar fakulteti
Pedagogika va psixologiya 1-kurs magistranti

Annotatsiya: Ushbu maqolada mustaqillikka erishgan O'zbekiston Respublikasida ta'lim tizimining shakllanishi va uning qonun bilan mustahkamlanishi, Oliy va o'rta maxsus ta'limning joriy etilishi, unga oid davlat qonunlari, ularga kiritilgan o'zgarishlar haqida asosiy ma'lumotlar yoritilgan.

Kalit so'zlar: Ajdodlar merosi, Milliy ma'naviy ruhni yangilash, Oliy ta'lim, o'rta maxsus ta'lim, boshlang'ich ta'lim, Ta'lim to'g'risidagi davlat qonunlari.

Kirish. O'rta Osiyo, xususan, yurtimiz azal-azaldan ilm-marifat o'chog'i jahon sivilizatsi- yasi markazlaridan biri deb e'tirof etib kelingan. O'rta asrlardan xalqimiz ta'lim sohasida yuksak marralarga erishgan bo'lib, umumjahon madaniyatida o'z o'rniga ega xalq sifatida fan sohasiga ulkan hissa qo'shishgan. Misol tariqasida IX-XII asr- larda Movarounnahrda ko'plab o'quv maskanlari bo'lib, ulardan chinakam olimlar, ulamolar yetishib chiqqan. Xususan, Xorazm Ma'mun akademyasi ham shu davrda yirik tadqiqot markazlaridan biri hisoblangan. Jumladan matematika faniga Algebra atamasini kiritgan Al-Xorazmiy ham bizning ajdodimiz ekanligi, azal-azaldan qonimizda yaratuvchanlik, o'qish, izlanishga bo'lgan qiziqishdan dalolatdir. Bundan tashqari yana bir buyuk ajdodimiz Abu Ali ibn Sino o'sha olis XI- asrda hali fan- texnika inqilobi uyoqda tursin eng sodda tibbiy apparatlar bo'lmagan davrlarda murakkab dori-darmonlarni tayyorlab tibbiy jarrohlik muolajalarni amalga oshirgani bilan dunyoga mashhurdir. Uning "Tib qonunlari" asari Yevropada "Injil" kitobidan keyin eng ko'p nashr etilgan kitoblardan biri bo'lib 500 yil davomida dunyoning ko'plab nufuzli oliy o'quv yurtlarida barcha talabalar uchun darshlik sifatida qo'llanib kelingan.

Adabiyotlar tahlili va metodologiya. Buyuk mutafakkir Al-Farg'oniy astronomiya fanida birinchi bo'lib geliosintrik nazaryani asoschisi bo'lgan ya'ni Yerni Quyosh atrofida aylanishini aniq hisob-kitoblar bilan isbotlab bergan. Yana bir buyuk bobomiz Temuriyzoda Mirzo Ulug'bek XV- asrdayoq Samarqandda observatorya barpo etib yulduzlar xaritasini tuzgan. U yulduzlar joylashuvini shu qadar aniq hi- soblaganki hozirgi fan-texnika bu ma'lumotlarni bugungi kun hisobi bilan atigi bir-ikki daqiqa farq qilinishini aniqladi. Bundan ko'rinib turibdiki bizning Ota-bobola- rimiz jahon sivilizatsiyasiga munosib hissa qo'shgan shaxslar bo'lib yashab o'tganligi. Asosan ta'lim tizimi sobiq markazning hukmron mafkura manfaatlariga bo'ysundirilgan edi. Aytaylik aksaryat fanlar o'quv dasturiga kiritilmagan. Birgina O'zbekiston tarixi fanini oladigan bo'lsak ushbu fan xolis o'rganilmas, o'quv dasturida bu fanga ajratilgan soatlarning katta qismi sobiq ittifoq tarixini o'rganish- ga bag'ishlanar edi. O'quvchilar ongi vatanimiz tarixining noto'g'ri talqin qilingan hodisalari bilan to'dirilar edi. Milliy qadriyat va ma'naviyat toptalar, asl o'zbek olimlari va buyuk davlat arboblari, sarkardalari hayot va ijod yo'llari qoralangan. Mamlakatimiz mustaqillikka erishgandan so'ng barcha sohalarda tub o'zgarishlar amalga oshirila boshladi. Ayniqsa ta'lim sohasiga katta e'tibor qaratildi. Ta'lim- tarbiya tizimi takomillashgani sayin odamlarning ma'naviyati, ongi, tafakkur doirasi shakllanib, yuksalib bordi." Ta'lim tizimini har tomonlama shaklan va mazmunan isloh qilish, yangilash lozim edi. Zero, jamiyat yangi shaxsni tarbiyalashni talab etayotgan bir paytda odamlarning ongi, dunyo qarashi, bilim saviyasini o'zgartirmay, uni zamonaviylashtirmay turib yangi jamiyatni barpo etib bo'lmaydi. Birinchi Prezidentimiz Islom Karimov mustaqillik yillarida ushbu jihatlarni inobatga olgan holda odamlarda yangicha,

milliy qadriyat va an'analari- mizga asoslangan dunyoqarashni shakllantirish maqsadida ta'lim va tarbiyaga juda katta e'tibor qaratganlar. Jumladan u: Ta'lim O'zbekiston xalqi ma'naviyatiga yaratuvchilik faolligini baxsh etadi, Osib kelayotgan avlodning barcha eng yaxshi imkoniyatlari unda nomoyon bo'ladi, kasb-kori, mahorati uzluksiz takomillashadi, katta avlodlarning dono tajribasi anglab olinadi va yosh avlodga o'tadi. Yoshlar, ularning iqtidorliligi va bilim olishga chanqoqligidan ta'lim va ma'naviyatini tushunib yetish boshlanadi, Shu bilan birga O'zbekiston Respublikasining 1997-yil 29- Avgustda "Kadrlar tayyorlash milliy dasturi to'g'risida"gi qonuni qabul qilingan bo'lib ushbu dastur "Ta'lim to'g'risida"gi O'zbekiston Respublikasi qonuni qoidalariga muvofiq holda tayyorlangan. Ta'lim to'g'risidagi so'nggi ma'lumotlar keltirilishicha O'zbekiston Respublikasi Prezidenti SHavkat Mirziyoyev 2020-yil 23-Sentyabr kuni "Ta'lim to'g'risida"gi qonunning yangi tahririni imzoladi deya xabar qildi adliya vazirligi matbuot xizmati. Mazkur hujjat 19- Mayda Oliy majlis qonunchilik palatasi deputatlari tomonidan ikkinchi o'qishda qabul qilinib, 7- Avgustda Senat tomonidan ma'qullangan edi. Qonunga muvofiq ta'lim turlari quyidagilardan iborat.

- Maktabgacha ta'lim va tarbiya:
- Umumiy o'rta va o'rta maxsus ta'lim:
- Professional ta'lim:
- Oliy ta'lim:
- Oliy ta'limdan keying talim:
- Kadrlarni qayta tayyorlash va ularning malakasini oshirish:
- Maktabdan tashqari ta'lim:

Muhokama. Umumiy o'rta ta'lim 1-11 sinflarni o'z ichiga oladi. O'rta maxsus ta'lim akademik litsiyalarda to'qqiz yillik tayanch o'rta ta'lim asosida ikki yil mobaynida amalga oshiriladi. Professional ta'lim boshlang'ich, o'rta va o'rta maxsus professional ta'lim darajalariga ajratiladi. Boshlang'ich professional ta'lim kasb-hunar maktab- larida 9-sinf bitiruvchilari negizida kunduzgi ta'lim shaklida 2 yillik integratsiyalashgan asosida bepul amalga oshiriladi. O'rta professional ta'lim kollejlarda davlat buyurtmasi yoki to'lov-shartnoma asosida davomiyligi 2 yilga- cha bo'lgan kunduzgi, kechki va sirtqi ta'lim shakllari bo'yicha amalga oshiriladi. Orta maxsus professional ta'lim texnikumlarda davlat buyurtmasi yoki to'lov shartnoma asosida davomiyligi kamida 2 yil bo'lgan kunduzgi, kechki va sirtqi ta'lim shakllari bo'yicha amalga oshiriladi. Qonunga ko'ra davlat oliy ta'lim, o'rta maxsus, professional ta'lim tashkilotlari va ularning filiallari Prezident yoki hukumat qarorlari bilan tashkil etiladi. Nodavlat ta'lim tashkilotlariga litsenziya Ta'lim sifatini nazorat qilish davlat inespetsiyasi tomonidan beriladi. Nodavlat ta'lim muassasalarini tashkil etish ularning ta'sischilari tomonidan amalga oshirila- di. Ushbu qonun rasmiy e'lon qilingan kundan e'tiboran kuchga kiradi. Eng samarali investetsiya bu ta'limga qilingan investetsiyadir. Chunki jamiyat taraqqiyotini, uning ertangi kunini yituk malakali kadrlar belgilab beradi. Ta'lim tizimini takomillashtirish, ularning bilimini oshirish, sifat darajasini ko'tarishdir.

Shu bois Prezident "Jamiyatda o'qituvchi kasbi eng nufuzli va obro'li kasb bo'lishi lozim" deya uqtirib, mamlakatimizda 2021-yilda o'qituvchi va pedagoglarga ustama haq to'lash tizimi yo'lga qo'yilishini ta'kidladi. Bu tashabbus yaqin to'rt yildagi o'qituvchi va murabbiylarning ijtimoiy nufuzi va mavqeini oshirish borasidagi amaliy faolyat va harakatlarning izchil davomi deyish o'rinlidir.

Natija. Xulosa qilib aytganda o'qish, o'rganish, bilim olish uchun barcha sharoitlar yaratilmoqda ana endi biz yoshlar Prezidentimiz tomonidan ilgari surilgan bu tashabbuslarga javoban har qachongidan ko'proq o'qib-o'rganib o'z ustimizda yanada ko'proq ishlab, Xalqimiz, vatanimizga tayanch bo'ladigan nafaqat tayanch balki ertangi kuniga ishonch bo'ladigan va kelajagini belgilab beradigan farzand, kadr, mutaxassis inson bo'lib yetishishimiz

har qachongidan zarur ekanligi mana bugungi kun taqozosi. Yana shuni qo'shimcha qilmoqchimanki vatanimiz mustaqilligidan keying yillarda oliy ta'lim tizimida bo'layotgan o'zgarishlar, aniq-rog'i abiturentlar uchun oliy o'quv yurtlariga kirish imkoniyati oldingi yillarda bitta oliygohga imkoniyat bo'lgan bo'lsa 2019-yildan uchta oliygohga 2020-yildan esa bu imkoniyat beshtaga yetganligi abiturentlar uchun katta yangilik bo'ldi. Albatta bu tadbirlar abiturentlarni o'ylab ularning imkoniyatini oshirish va o'qishga qiziqishini jadallashtirishga katta turtki bo'ldi. Yangi ta'lim to'g'risidagi qonunda ko'rsatilgan yana bir o'zgarish bu bolalarning maktabga chiqishidagi yoshi burungi 6-7 yoshdan qat'iy 7 yosh deb belgilanishini ko'rsatish mumkin.

Xulosa. Prezidentimizning xalqqa qilgan murojatnomasida aytib o'tgan muhim gapini keltirib o'tmoqchiman. Murojatnomada jumladan shunday deyiladi. Maktab tizimida o'qituvchi degan nomni qadrini ko'tarish uchun uning ma'naviy va moddiy ta'minotini oshirish buning uchun esa ularga to'lanadigan oylik ish haqini oshirish, xususan, bir tumandan boshqa tumanga borib ishlaydigan o'qituvchi xodimlar uchun ularga oylik ish haqining 50% hisobida, boshqa viloyatga borib ishlasa 100% miqdorida ustama haqlari belgilanishi murojatnomada Prezidentimiz tomonidan ta'kidlab o'tildi. Maqolam so'ngida shuni misol qilib keltirmoqchimanki ilm o'rgangan kishi hech qachon yutqazmagan yutqazmaydi ham. Zero, xalqini, jonajon vatanini, mehribon Ota-onasini yaxshi ko'rgan, ardoqlagan inson aslo ertangi kelajagi uchun qayg'urmay qolmaydi.

Foydalanilgan adabiyotlar ro'yxati:

1. С.А. Ҳайдаров. (2020). Ўзбекистон тарихини ўқитишда "Зафарнома"дан фойдаланишни имкониятлари. Science and Education. 1(7). 192-198
2. Сулаймон Амиркулович Ҳайдаров. (2020). Тарих дарсларида интеграциялашган технологиялардан фойдаланиш. Science and Education. 1(8). 666-671
3. Ҳайдаров С. (2020). Ўзбекистон тарихи дарсларида педагогик технологияларни уйғунлашган ҳолда қўллашнинг методик талаблари. Academic Research in Educational Sciences. 1 (3). 1313-1321.
4. Ҳайдаров Сулаймон Амиркулович. (2020). Тарих фанини ўқитишга оид экологик муаммолар масаласи «Scientific Progress» Scientific journal 1(1). 12-17.
5. С.А. Ҳайдаров. (2020). Тарих дарсларида тасвирий санъат асарларидан фойдаланиш. Science and Education. 1(9). 458-461.
6. Ҳайдаров Сулаймон Амиркулович. (2021). Ўзбекистон тарихи фанини ўқитишда тасвирий санъат асарларидан фойдаланишнинг ўзига хослиги «Scientific Progress» Scientific journal 1(3). 9-14.
7. Khaydarov S.A. (2021). The role of the use of fine arts in teaching the history of the country. International scientific and practical conference. CUTTING EDGE-SCIENCE. Conference Proceedings. Page 41-43.
8. Ҳайдаров. С. (2021). Ёшларда ватанпарварлик ҳиссини тарбиялашда "Бобурнома" асарига ишланган миниатюраларнинг аҳамияти. Халқаро илмий- амалий конференцияси тўплами. 33-37 б.
9. Ҳайдаров. С. (2021). Заҳириддин Муҳаммад Бобур хорижлик татқиқотчилар нигоҳида: подшоҳлик мўйқалами. Халқаро илмий-амалий конференцияси тўплами. 43-46 б.
10. Сулаймон Ҳайдаров. (2020). Ўзбекистон тарихи фани дарслари самарадорлигини оширишда тасвирий санъат воситаларининг роли. Science and

Education, 1(6), 174-179.

11. С.А. Хайдаров. (2020). Педагог-ўқитувчиларда ахборот-коммуникация кўникмасини шакллантириш асослари. "Science and Education." Scientific journal. 1(7). 610-617 б.

12. Хайдаров.С. (2021). Рақамли таълим муҳитида тарих дарсларида талабалар билимини назорат қилиш воситалари ва методлари. Ҳалқаро илмий-амалий конференцияси тўплами. 160-163 б.

13. Khaydarov S.A. (2019). Use of products of the fine arts in teaching history of Uzbekistan. International Journal of Research. 6(03).40-44

14. Khaydarov S.A. (2020). Pedagogic and didactic possibilities of using miniature works in historical lessons. International Journal of Psychosocial Rehabilitation. 24(8). 1475-1792

РАЗВИТИЕ БИБЛИОТЕЧНОЙ ГРАМОТНОСТИ СТУДЕНТОВ И ЕЕ ВЛИЯНИЕ НА ДУХОВНОСТЬ МОЛОДЕЖИ

Нуриддинова Азизахана Бахромжоновна
Студент Наманганского государственного университета

Аннотация: В данной статье освещается важность формирования чтения среди молодежи и реформы, проводимые в нашей стране в связи с этим.

Ключевые слова: грамотность, интеллектуальное развитие, книга, проект, душевное равновесие, общечеловеческая ценность.

Как писал великий поэт и мыслитель Алишер Навои, «Книга - великий учитель, важнейший источник знаний и духовного роста». Книга - это неугасимый свет, освещающий пути человеческой жизни, источник счастья, придающий смысл жизни человека, верный друг, сопровождающий в любой ситуации. Нет более сильного средства, чем книга, для обеспечения духовной зрелости человека. Вот почему с незапамятных времен деятели просвещения и мудрые люди призывали все человечество читать книги и узнавать из них секреты наук и нравов. Все образование. Поскольку критерии и элементы формируются, прежде всего, в семье, роль семьи в воспитании читательской культуры чрезвычайно велика. Если опираться на поговорку о том, что птица делает то, что видит в своем гнезде, эта сущность поднимается на более существенный уровень.

Ведь в языке нашего народа есть много пословиц о важности чтения книг и получения надлежащего образования и освоения профессии. Например, «Ум без книги - птица без крыльев», «Знание - светильник ума», «Красота - в знании и просвещении». Такие мудрые изречения можно продолжать долго. На протяжении тысячелетий оно указывало людям верный путь, и немаловажным фактором их образованности, образованности, профессионализма и, конечно же, счастья является дружба с книгами, и удовольствие от чтения книг. Книги занимают особое место в жизни молодежи. Потому что хорошая книга повышает в человеке чувства любви к Родине, уважения к национальным и общечеловеческим ценностям, побуждает к добру и добру.

Постановление Президента Республики Узбекистан №PQ-3271, принятое 13 сентября 2017 года, «О программе комплексных мер по развитию системы издания и распространения книжной продукции, повышению и популяризации культуры книжного чтения и чтения" ", проводится большая работа по обеспечению выполнения решения, популяризации культуры чтения и чтения.

В то же время в каждом уголке нашей страны, книжных магазинах и школьных библиотеках имеется множество литературы, в том числе произведения Президента Шавката Мирамоновича Мирзиёева, сборник стихов наших известных писателей Абдуллы Орипова, сборник произведений Тахира Малика, Зульфийи, Пиримкул. Труды Кадырова и другая литература вызвали большой интерес у студентов. Человек, знакомый с книгой, никогда не сделает зла. Мы не должны поощрять наших детей читать книги, но мы должны подавать им пример. В целях популяризации чтения среди молодежи нашей страны на обсуждение вынесен проект постановления Кабинета Министров Республики Узбекистан «О Государственной программе развития и поддержки культуры чтения на 2020-2025 годы».

Согласно проекту, в целях вывода развития и поддержки культуры чтения в Узбекистане на новый уровень, разработки эффективных решений инфраструктуры и системы образования, проблем, связанных с чтением, 2020-2025 гг утверждены

национальная программа развития и поддержки культуры чтения и «Дорожная карта» по ее реализации.

Приоритетами реализации программы являются:

- совершенствование нормативно-правовых документов и материально-технической базы по развитию культуры чтения;
- установление организационных мероприятий по изданию качественной книги, отвечающей прежде всего духовно-просветительским, художественно-эстетическим запросам нашего народа;
- принятие мер по коренному совершенствованию системы доставки книг на места и в учебные заведения в срок и по доступным ценам;
- создание правовых основ для организации планомерной работы, направленной на решение важных вопросов, связанных с переводом лучших образцов отечественной и мировой литературы, повышением культуры чтения;
- определение организационных мероприятий, направленных на объединение образовательных учреждений и региональных библиотек на базе централизованной библиотеки – проект «Единая электронная библиотека»;
- разработка конкретных механизмов, направленных на развитие культуры чтения в регионах и населенных пунктах;
- обеспечить увеличение доли молодых художников в инвестициях, вкладываемых в нашу страну, ежегодно реализуя инновационные проекты молодых художников;
- изучение читательского интереса, проведение социологических опросов для начала разработки книжной продукции;
- определение мер государственной поддержки издания и распространения книжной продукции, издания книг общественного значения, особенно детской литературы;
- организация проектов и конкурсов, направленных на развитие культуры чтения.

Согласно проекту, начиная с 2021 года, первая неделя апреля ежегодно в Узбекистане будет обозначаться как «Неделя чтения книг».

Программа реализуется в три этапа: разработка мероприятий;

- второй этап – усиление инфраструктуры чтения в 2022-2023 гг.;
- третий этап - в 2024-2025 гг. интенсивное развитие читательской культуры молодежи, повышение качества человеческого капитала за счет роста ее культурной грамотности.

Согласно проекту, начиная с 2021 года, первая неделя апреля ежегодно в Узбекистане будет обозначаться как «Неделя чтения книг».

Программа реализуется в три этапа:

Первый этап – создание организационно-правовых механизмов и разработка мероприятий на 2020-2021 годы;

Второй этап – усиление инфраструктуры чтения в 2022-2023 гг.;

Третий этап - опережающее развитие читательской культуры молодежи в 2024-2025 годах, повышение качества человеческого капитала за счет роста ее культурной грамотности. В настоящее время повышение уровня чтения и духовной грамотности среди молодежи является одной из высших обязанностей всех нас. Потому что только так можно вырастить не только знающие и грамотные, но и трудолюбивые и неутомимые кадры. Если хлеб удовлетворяет материальные потребности человека, то книга служит важным источником духовного богатства, самосознания, а главное, воспитания человека. Тот факт, что образовательный фактор связан с уровнем чтения,

означает, что чтение является главным вопросом для государства и общества в любое время.

Вот ряд способов повысить уровень читабельности населения нашей страны, особенно молодежи, и построить благополучное будущее на основе исторической памяти. Стоит отметить, что мероприятия проводятся. В частности, в результате проведенной в годы независимости работы по восстановлению национальных духовных ценностей, формированию духовного облика нации и народа, правдивому изучению жизни и творчества нашей интеллигенции, работавшей на самореализацию, а пользоваться достижениями мировой науки, изменилось мировоззрение во всех сторонах нашей общественной жизни, сформировалось чувство национальной гордости и патриотизма. Ничто так не обогатит внутренний мир человека, как книга. Ничто так не может привести наш дух в равновесие, на правильный путь, как книги, чтение и учеба, тяжелый труд. Даже в интеллектуальном развитии книга занимает важнейшее место. Потому что в самовоспитании человека книга служит источником знаний и в известной степени зеркалом для изменения себя в лучшую сторону, сравнения, подражания, обсуждения, спора. В жизни человек не может жить один. Конечно, он взаимодействует с окружающими его людьми. Мы обращаемся к любимой книге, когда боремся в этих отношениях и ищем правильный путь. Иногда мы черпаем в них силы и выбираем правильный для себя путь. Итак, в первую очередь мы учимся знаниям, терпению, хорошим манерам и прощению из книг. Вместо этого мы обретаем счастье и корректируем свое душевное равновесие.

Использованная литература:

1. Авлони. А. Турецкая культура или нравы. Ташкент: Учитель, 1992.
2. Иномова М. Духовно-нравственное воспитание детей в семье // Наука, 1999.
3. Махкамов. У. Уроки нравственности и этикета. Ташкент: Наука, 1994.
4. Lex.uz
5. <https://hozir.org/kirish-i-bob-kitobkhonlarda-okish-madaniyatini-tarbiyalashning.html?page=4>

ИННОВАЦИОН РИВОЖЛАНИШДА МАСОФАВИЙ ТАЪЛИМ ТИЗИМИНИ ТАШКИЛ ҚИЛИШ

**Разикова Гулмира Шарифовна,
ТДИУ, кат.ўқ.**

Аннотация: Ушбу мақолада мустақиллик йилларида Ўзбекистон Республикасида кадрлар тайёрлаш миллий дастури асосида масофавий таълимни ривожлантириш борасида ахборот технологияларини қўллаган ҳолда таълим жараёнини ахборотлаштиришга эътибор қаратилган. Масофадан ўқитиш компьютер ва телекоммуникация технологияларга асосланган ҳолда таълим жараёнида энг яхши анъанавий усуллар ишлатиладиган таълим шакли ва воситаси эканлиги баён қилинган.

Калит сўзлар: билим, кўникма, малака, ахборот технологиялари, таълим, ахборот, кадрлар, дастур, илм, маърифат.

Ватан ва юрт мустақиллигини мустақкамловчи, инсонларнинг манфаатини, уларнинг билими, кўникма ва малакасини шакллантиришга алоҳида аҳамият берилган замонавий ахборот технологиялари, таълимни компьютерлаштириш ва компьютер тармоқлари тузилишида таълим жараёнини ахборот билан таъминланишининг ривожлантирилишига эътибор қаратилган. Зеро миллий дастурда эътироф этилганидек, "Таълимни ахборот билан таъминлаш тизимини шакллантириш ва ривожлантириш, уни жаҳон ахборот тизими билан боғлаш, оммавий ахборот воситаларининг таълим соҳасидаги вазифаларини белгилаш" малакали кадрлар тайёрлашнинг муҳим муаммоларидандир. Кадрлар тайёрлаш миллий дастурида замонавий ахборот технологиялари, таълимни компьютерлаштириш ва компьютер тармоқлари тузилишида таълим жараёнини ахборот билан таъминланишини ривожлантирилишига эътибор қаратилган.

Президент Шавкат Мирзиёевнинг Олий Мажлис Сенати ва Қонунчилик палатасига қилган Мурожаатномасида "2020 йил – Илм-маърифат ва рақамли иқтисодиёт йили" деб эълон қилинди. Шундан кейин фуқароларда "рақамли иқтисодиёт" атамаси ҳақида кўплаб саволлар туғила бошлади. Нуқуқий ахборот канали «рақамли иқтисодиёт» атамасининг мазмунини очиб берувчи мақола эълон қилди.

2017-2021 йилларда Ўзбекистон Республикасини ривожлантиришнинг бешта устувор йўналиши бўйича Ҳаракатлар стратегиясини «Илм, маърифат ва рақамли иқтисодиётни ривожлантириш йили»да амалга оширишга оид давлат дастурида белгиланган вазифаларга мувофиқ ҳамда иқтисодиёт тармоқлари ва давлат бошқаруви тизимига замонавий ахборот технологияларини кенг жорий этиш ва телекоммуникация тармоқларини кенгайтириш орқали республика иқтисодиётининг рақобатбардошлигини янада ошириш мақсадида вазифалар белгиланди.

Бу дастурнинг тўлиқ бажарилиши эса албатта технологик янгиликлардан ва жаҳондаги тенденцияларга таянган ҳолда олиб боришига боғлиқ. Шунинг учун ҳозирги кунда ахборот коммуникация технологиялари соҳасида, биринчи навбатда дастурий воситаларни, маълумотларнинг ахборот базаларини ишлаб чиқиш, республика, тармоқ ва маҳаллий ахборот-коммуникация тармоқларини шакллантириш, компьютер ва телекоммуникацияни ишлаб чиқиш соҳаларида ишлаш учун юқори малакали мутахассис кадрлар тайёрлаш ва қайта тайёрлаш, жумладан мутахассисларни чет элларда ўқитиш борасидаги ишларини мувофиқлаштиришга йўналтирилган кўпгина ишлар мақсад қилиб олинди.

Шунинг муносабати билан "Илм, маърифат ва рақамли иқтисодиётни ривожлантириш йили" Давлат дастурида асосий вазифалардан бири бўлиб, қуйидаги вазифа белгиланган: "таълим жараёнига янги ахборот-коммуникация ва педагогик технологияларни, электрон дарсликлар, мультимедиа воситаларини кенг жорий этиш орқали мамлакатимиз мактабларида, лицейлари ва олий ўқув юртларида ўқитиш сифатини тубдан яхшилаш, таълим муассасаларининг ўқув-лаборатория базасини замонавий турдаги ўқув ва лаборатория ускуналари, компьютер техникаси билан мустаҳкамлаш, шунингдек, ўқитувчилар ва мураббийлар меҳнатини моддий ҳамда маънавий рағбатлантириш бўйича самарали тизимни янада ривожлантириш".

Ўзбекистон инновацион ривожланиш турининг ҳозирги замон моделига ўтиши учун ҳамма зарур шароитларга эга. Бу модел вужудга келтирган илмий техникавий салоҳиятидан кенг ва самарали фойдаланишга фундаментал ва амалий фаннинг ютуқларини чуқур илм талаб қиладиган технологияларини амалиётга кенг жорий этишга, юқори малакали, иқтидорли илмий кадрлар сонини кўпайтиришга асосланади. Бу мамлакатимиз жаҳондаги иқтисодиёти ва саъноати ривожланган давлатлар қаторига кириб боришининг зарур шартини ва мустаҳкам пойдевори бўлиб хизмат қилади.

Масофадан ўқитиш компьютер ва телекоммуникация технологияларга асосланган ҳолда таълим жараёнида энг яхши анъанавий усуллар ишлатиладиган таълим шакли ва воситаси ҳисобланади. Масофадан ўқитиш таълим жараёнини мақсадга йўналтирилган ва назорат қилинадиган, шахсий жадвал бўйича ўзига қулай бўлган жойда ўқиши мумкин бўлган, ўзида махсус таълим воситалари мажмуаси ва ўқитувчи билан телефон орқали, электрон почта бўйича, шунингдек шахсан боғлана оладиган ўқувчининг интенсив мустақил ишини ташкил қилади.

Масофадан ўқитиш мақсадга йўналтирилган интерактив, ўзаро ва таълим воситалари орқали таълим олишда субъект ва объектларни ўзаро алоқасининг асинхрон жараёнини ўзида намоён этади. Бунда таълим жараёни уларни қаерда жойлашганлигига боғлиқ бўлмайди. Таълим жараёни ўзига хос педагогик тизимининг элементи ҳисобланувчи ўқитишнинг мақсади, ўқишнинг тузилиши, ўқиш усуллари, ўқиш воситалари, ўқишнинг ташкиллаштирилган шакллари, идентификацион - назорат, ўқув материал, молиявий-иқтисодий, меъёрий-ҳуқуқий, маркетинг қисм тизимлари бўйича ўтилади. Таълим тизимида масофадан ўқитиш ижтимоий тамойилга мос ҳолда ҳеч ким мухтожлик, жуғрофий ёки вақтли чегараланганлик, ижтимоий ҳимоясизлик ва физик нуқсонлар туфайли ўқув юртига бора олмайдиган ёки ўзи учун зарур бўлган ёки бошқа ишлаб чиқариш ишлари билан бандлик сабаби бўйича ўқиш имкониятидан четда қолмаслигига жавоб беради. Масофадан ўқитиш XXI асрга таълим олишнинг анча истиқболли, ижтимоий, интеграл кўринишидаги тизим шаклида кириб келди.

Масофадан таълим олиш - мультимедия тизими ва янги ахборот технологиялари асосида кундузги, сиртқи ва кечки таълим олишнинг ўзига хос замонавий шакли ҳисобланади.

Масофавий таълим (МТ) - бу ўқувчи томонидан, кейинчалик унинг ижодий ёки меҳнат фаолиятига айланадиган маълум таълим соҳасини тасдиқланиши ва унга эришиш учун масофадан ўқитиш жараёнини амалга оширувчи тизим ҳисобланади. У масофадан ўқув ахборотлари алмашишув воситаларига (сунъий йўлдошли телевидение, радио, компьютер алоқаси ва х.к.) асосланган, махсуслаштирилган ахборот-таълим мухити ёрдамида чет элга ва мамлакат аҳолисига тақдим этиладиган комплексли таълим хизматидир. Масофадан ўқитишнинг ахборот таълим мухити маълумотлар узатиш воситалар мажмуасини, ахборот

ресурсларини, ўзаро алоқа баённомаларини, аппарат дастурий ва ташкилий-услубий таъминотни, фойдаланувчиларнинг таълимга бўлган талабини қондиришга мўлжалланган тизимий-ташкилий воситалар мажмуасини ўз ичига олади.

Ўқитишнинг мақсади. Белгиланган тартибда тасдиқланган таълим дастури, мутахассис модели ва давлат буюртмасига мос равишда таълим олувчи томонидан қобилият ва билимлар тизимини эгаллаб олиш.

Ўқитиш мазмуни. Ижтимоий буюртманинг педагогик модели. Ўқитиш жараёни, уни амалга ошириш усуллари ва ташкилий шакллари унинг мазмуни билан белгиланади.

Масофадан ўқитишда ўқишни қувватлаш (ёки таълим олаётганларни қўллаш) деганда ихтиёрий материаллар, таълим берувчидан бошқа жуғрофий нуқтада жойлашган ўқувчига юборилувчи ахборотлар тушунилади. Таълим жараёни давомийликка эга бўлган фаолият каби бўлади, яъни таълим берувчидан ўқувчига юбориладиган ўқув услубий материаллар узилиб қолмаслиги, улар орасидаги танаффуслар бўлмаслиги керак (ёки минимумга келтирилган бўлиши керак).

Масофадан ўқитиш компьютерлар ва телекоммуникация тармоғидан фойдаланишга асосланган. Компьютер алоқа воситалари масофавий муаммоларни ҳал қилади ва таълим берувчи билан ўқувчи орасидаги алоқани янада тезкор қилади. Замонавий ахборот технологиялари воситалари ўқиш мобайнида турли хил материаллар вербал ва образли (графика, овоз, анимация, видео ва бошқа) намоишларни қўллашга имкон беради. Компьютерда таълим оладиганлар ва дастурни назорат қилувчилар бир томондан, ўқув материалларини тезроқ ва чуқурроқ ўзлаштиришга ёрдам беради, иккинчи томондан, ўқувчига ўзлаштирилган ўқув материаллари даражасини тезкор назоратни амалга оширишга имкон беради.

Маълумки, иқтидорли ўқитувчилар ўртача статистик педагоглардан ўз билимлари чуқурлигидан кўра кўпроқ уларни етказиш қобилияти, яъни мукамалроқ коммуникатсион қобилиятлар билан фарқланиб туради. Фақат турли фанлараро билимлар ва фанлараро тадқиқот усуллари эга бўлган, техник ва гуманитар фанларда чуқур билимга эга бўлган, келгусида узлуксиз ривожланишга қодир талаба тайёрлаш учун таълим фундаменталлигини мустаҳкамлаш зарур.

Хулоса қилиб айтганда, компьютер технологиялардан фойдаланиш билан ўқитиш аста-секин янги таълим стандарти бўлиб қолмоқда, у мутахассисларни тайёрлаш ва қайта тайёрлашни олиб боровчи барча тузилмаларга (касбий техник ва олий таълимдан бошлаб то ҳар хил мутахассислар бўйича жадаллаштирилган курсларгача) тадбиқ этилапти.

Фойдаланилган адабиётлар:

1. Мирзиёев Ш.М. Ўзбекистон Республикаси Президенти Шавкат Мирзиёевнинг Олий Мажлисга Мурожаатномаси. 2022 йил 22 декабрь.

2. Ўзбекистон Республикаси Президентининг 2017 йил 7 февралдаги "Ўзбекистон Республикасини янада ривожлантириш бўйича ҳаракатлар стратегияси тўғрисида" ПФ-4947-сон фармони.

3. Ўзбекистон Республикаси Президентининг 2020 йил 28 апрелдаги «Рақамли иқтисодиёт ва электрон ҳукуматни кенг жорий этиш чора-тадбирлари тўғрисида» ПҚ-4699 сон қарори.

4. С.С. Гулямов ва бошқалар. Рақамли иқтисодиётда блокчейн технологиялари. Ўқув қўлланма. - Т.: ТМИ, "Иқтисод-Молия" нашриёти, 2019.

5. Ж.Хасанбоев ва бошқалар. Педагогика. - Т.: «Fan va texnologiya», 2010.

6. Р.М. Махмудов, Р.Х.Душанов. Педагогика. – Т.: Ўзбекистон Республикаси ИИВ Академияси, 2014.

ТРЕБОВАНИЯ К РАЗРАБОТКЕ ОНЛАЙН-УРОКА В ДИСТАНЦИОННОЙ ШКОЛЕ

**Абдулахадова Файруза Камильджановна,
методист первой дистанционной школы
«Leader online»**

Аннотация: В данной статье представлена информация о специфике разработки учебного контента, начиная с алгоритма разработки урока вплоть до загрузки материалов на платформу. Освещается важность соответствия определённым требованиям в ходе каждого из этапов, что, в свою очередь, даёт возможность обеспечить эффективный и качественный контент.

Ключевые слова: дистанционное обучение, методист, графический дизайнер, оператор-монтажер, алгоритм разработки урока, агрегация материалов урока, качество образования.

Дистанционное обучение - индивидуализированный процесс приобретения знаний, умений, навыков (ЗУН), который происходит в основном путем опосредованного взаимодействия удаленных друг от друга участников учебного процесса в специализированной среде, функционирующей на базе современных информационно-коммуникационных технологий (ИКТ).

Качество образования в дистанционной школе зависит от специфики последующей разработки и загрузки на платформу учебного контента. Самое сложное в этом деле это обеспечение бесперебойной работы онлайн-платформы, ее обновление в соответствии с запросами пользователей, а также производит разработку сопроводительных инструкций по использованию платформы для всех типов пользователей, реализует обучение пользователей.

Требования, выдвигаемые к качеству и динамичности видеоконтента сегодня высоки. Ввиду насыщенности рынка всевозможными видео как от познавательных, так и от развлекательных каналов, важно обеспечить и высокую конкурентоспособность учебного материала онлайн-школы, способную увлечь подрастающее поколение и сделать обучение эффективным, качественным и эмоционально вовлекающим.

Однако важно обеспечивать, в первую очередь, выполнение требований Государственного стандарта среднего образования. Для этого существует перечень документов, которыми руководствуются сотрудники секции IT-обеспечения дистанционного обучения:

- государственные законы, нормы и правила (в частности, законы по защите персональных данных);
- мануалы и инструкции, предоставляемые разработчиками платформы.

Секция разработки учебного контента обеспечивает бесперебойное производство учебного контента с учетом государственных требований и внутренних регламентов той школы, которая создает дистанционную форму образования. В частности, я являюсь руководителем этой секции в НОУ Leader School, наши сотрудники секции разработки учебного контента организует свою работу согласно следующим документам:

- Госстандарт базового среднего образования, рекомендуемые государственные учебные программы и планы
- Концепция образовательной деятельности Leader School
- Требования к единой структуре онлайн-курсов
- Инструкции по использованию IT-платформы

Наша работа на первом этапе реализуется в следующем составе:

Эксперт – хранитель знаний, разработчик сценариев, «актер» при съемке видеоуроков. Чаще всего для записи уроков по госпрограмме это учитель-предметник. Продюсер – специалист-координатор всего проекта; проводит анализ целевой аудитории, проводит экспертизу и тестирование продукта, анализирует протекающие бизнес-процессы, прогнозирует результаты и готовит отчетность по проекту. В проекте функционал методиста может совмещаться с функционалом методиста, то есть предусматривать одного сотрудника.

Методист – специалист, разрабатывающий учебную программу, план онлайн-обучения по каждому из предметов, контролирующей качество и своевременность разработки онлайн-уроков, включая контроль и координацию деятельности технических специалистов (графического дизайнера, оператора-монтажера).

На втором этапе привлекаются:

Графический дизайнер – специалист, отвечающий за подбор и разработку сопутствующего визуального ряда к учебным материалам (иллюстрации, стилизованные графики, шаблоны и т.п.)

Оператор-монтажер – специалист, отвечающий за съемку и монтаж видеоуроков в соответствии с разработанным сценарием. Съемки учебных видеоматериалов реализуются только на основании утвержденных и предварительно раскадрованных сценариев.

Видеоурок — это один из форматов дистанционного обучения, который предполагает передачу информации через видео.

Алгоритм разработки урока

1) Разработка педагогического сценария педагогом-экспертом. Используя базовый шаблон подготовки урока, педагог-эксперт (автор курса) разрабатывает педагогический сценарий урока, заполняя карту урока, детализируя сценарий видеоурока (текст озвучивания), прорабатывая тесты, тренажеры, дополнительные шаблоны, задания и активности для закрепления материала. (детальные требования отражены в «Требованиях к единой структуре онлайн-курсов»).

При этом в сценарии видеоурока педагог-эксперт отражает свое видение визуального ряда, добавляет схематичное отображение каких-либо графиков, диаграмм, примеров иллюстраций, корректных подписей тех или иных веществ, органов тех или иных организмов и т.п. Сформированный педагогический сценарий утверждается методистом онлайн- курсов и в итоге становится техническим заданием для графического дизайнера.

2) Обработка педагогического сценария графическим дизайнером

Графический дизайнер анализирует текст сценария, вносит свои предложения по его корректировке в части добавления каких-либо дополнительных визуальных образов, сравнений при необходимости.

Согласовав с педагогом-экспертом все детали, дизайнер создает сопутствующие визуальные элементы: инфографики, блок-схемы, таблицы, картинки, анимации, реализуемые средствами Microsoft Power Point и другие элементы. При разработке каждого элемента учитываются требования «Руководства по использованию фирменного стиля» организации.

Прорисованные иллюстрации согласовываются с педагогом-экспертом на предмет корректности отображения. Педагог-эксперт формирует детализированный список правок, которые необходимо внести в виде отдельного документа. Итерационно согласовываются все иллюстративные материалы, после чего формируется визуализация раскадровки: в формате презентации схематично отображается каждый кадр сценария: расположение учителя в кадре, расположение

визуальных элементов, места вставки анимаций, фрагментов стокового видео и др. Схематическое отображение кадров формируется с помощью Power Point и добавляется в виде картинок в соответствующий столбик педагогического сценария.

Сценарий с детализированной раскадровкой утверждается методистом онлайн-курсов и в итоге становится техническим заданием для видеооператора-монтажера. Также графический дизайнер передает видеооператору-монтажеру все сопутствующие материалы к уроку для вставки в видеоряд (картинки, анимации и др. файлы к уроку).

Также графический дизайнер содействует педагогу в части разработки шаблонов лабораторных, практических работ, схем, интерактивных тренажеров и т.п.

3) Съемка и монтаж

Видеооператор-монтажер знакомится со сценарием, при необходимости вносит свои предложения по его коррекции. Далее производится съемка материала по утвержденному сценарию видеурока. В первых съемках принимает участие педагог-эксперт, видеооператор, методист онлайн-курсов. В последующем съемки могут реализовываться в составе педагог-эксперт и видеооператор.

Отснятый материал монтируется видеооператором с учетом предоставленных файлов графическим дизайнером. При необходимости добавляется музыкальное сопровождение или видео футажи в соответствии с требованиями соблюдения авторских прав.

Видеоряд согласовывается с педагогом-экспертом, вносятся необходимые правки. При необходимости реализовывается пересъемка некоторых фрагментов или формируется запрос графическому дизайнеру на добавление вспомогательных визуальных элементов. Итоговый видеоряд утверждается методистом онлайн-курсов.

4) Агрегация материалов урока

По факту разработки всех необходимых материалов к уроку методист реализует их финальную проверку и агрегацию, после чего передает материал контент-менеджеру для загрузки на платформу.

5) Загрузка материалов на платформу

Контент-менеджер оптимизирует все предоставленные материалы и реализует их загрузку на платформу в соответствии с предоставленными сведениями. В случае выявления некоторых неточностей, необходимости уточнений или внесения каких-либо правок, контент-менеджер обращается к видеооператору-монтажеру, педагогу-эксперту или графическому дизайнеру, которые принимали участие в разработке данного урока.

После загрузки урока педагог-эксперт реализует проверку загруженного материала, после чего урок утверждается методистом онлайн-курсов и передается на тестирование (апробацию) учениками.

6) Первичная апробация материалов

На следующем этапе производится первичная апробация материалов с привлечением как учащихся, так и специалистов каждой предметной сферы (например, учителей-предметников) для проверки материалов, выявления ошибок в материалах уроков (видеоуроков, тестов, тренажеров и т.п.). Учащиеся и учителя-предметники тщательно изучают предоставленные материалы, проходят и выполняют соответствующие задания и информируют о выявленных отклонениях. По итогу формируется сводный отчет-анализ с перечнем коррекций, которые необходимо внести в материалы для их последующего использования массово.

Контроль качества дистанционного обучения реализуется на основании разработанных и утвержденных на методическом совете качества образования. В

данных методиках должны быть отражены качественные и количественные характеристики, подлежащие изучению.

Список литературы:

1. Анахов, С. В. Цифровизация в научно-технической и образовательной сферах: прорывы и перспективы / С. В. Анахов. Текст: непосредственный // Новые информационные технологии в образовании и науке. 2021. № 4. С. 7-
2. Усик В.В. Разработка видеоуроков для повышения качества изучения теории автоматического управления / В.В. Усик, А.В. Пономарева, А.Н. Костюк // ВосточноЕвропейский журнал передовых технологий. – Вып. 2 / том 6 / 2010. – С. 57-60.
3. Кулебацкий В. Н. Создание видеоуроков для обучающего процесса [Электрон. ресурс]. – Режим доступа: <http://ito.edu.ru/2010/Rostov/V/2/V-2-6.html>.
4. Видеоурок: характеристика и методика проведения. [Электрон. ресурс]. – Режим доступа: https://www.oo.my1.ru/_tbkp/videourok.docx.
5. Скринкастинг как элемент образовательной технологии / А.Н. Мозолевская и др. // Проблемы и перспективы развития регионального отраслевого университетского комплекса ИрГУПС. – Иркутск: ИрГУПС, 2011. – 156 с.
6. Как создать видеоурок.[Электрон. ресурс]. – Режим доступа: <http://prouspex.com/2011/02/kak-sozdat-videourok/>.

**JADID MA'RIFATPARVARLARI PEDAGOGIK FAOLIYATINI BUGUNGI JAMIYATDAGI INSON
QADRI VA SIFATINI OSHIRISHDAGI O'RNI**

**Mirzaliyeva Zarinabonu Jahongir qizi
Qo'qon Davlat Pedagogika Instituti talabasi**

Annotatsiya: Ushbu maqolada Turkiston Jadid ma'rifatparvarlarining pedagogik faoliyati va jamiyatda inson qadri va ta'lim sifati oshirishdagi mohiyati ochib berilgan. Shuningdek, maqolada bugungi kundagi ta'lim tizimini rivojlantirishda jadidlarning ma'rifatchilik harakatlarining ahamiyati haqidagi masalalar chuqur tahlil etilgan.

Kalit so'zlar: axloqiy qoida, tarbiya, Turkiy guliston yoxud axloq, fikr tarbiyasi, barkamol inson, pedagogika, insonparvarlik, xulq tarbiyasi.

Inson qadri va tarbiyasi shaxsiy masala emas, u davlat, jamiyat ahamiyatiga ega bo'lgan ijtimoiy ishdir. Uning qadr-qimmatini, Vatan istiqboli va millat taqdiri ham u va uning tarbiyasi bilan bog'liq. Abdulla Avloniy so'zlari bilan aytganda "Tarbiya biz uchun yo hayot yo mamot, yo najot yo halokat, yo saodat yo falokat masalasidir".

Jamiyatning har bir fuqarosi XXI asr bo'sag'asida turar ekan, ortda qolgan yillar qadrini baholashga va kelajak xayotining turli jabhalarini belgilab olishga urinishi tabiiydir. Jumladan, ta'lim sohasida faoliyat ko'rsatayotganlar ham bundan mustasno emas. Hozirgi kunda ta'lim jarayonida pedagogik texnologiyalarni o'quv jarayoniga qo'llashga bo'lgan qiziqish, e'tibor kundan – kunga kuchayib bormoqda, buning sabablaridan biri, shu vaqtgacha an'anaviy ta'limda tinglovchilarni faqat tayyor bilimlarni egallashga qaratilgan bo'lsa, zamonaviy texnologiyalar ularni egallayotgan bilimlarini o'zlari qidirib topishlariga, mustaqil o'rganib, tahlil qilishlariga, hatto xulosalarni ham o'zlari keltirib chiqarishlariga o'rgatadi [1]. O'qituvchi bu jarayonda shaxsning bu rivojlanishi shakllanishi, bilim olishi va tarbiyalanishga sharoit yaratadi va shu bilan ta'lim jarayonida tinglovchi asosiy o'rin egallaydi. Hozirgi kunda ham o'tgan asrimizda ham ta'lim jamiyatning asosiy bo'g'ini sifatida e'tirof etilgan. Jumladan, Abdulla Avloniyning „Turkiy guliston yoxud axloq“ asarini oladigan bo'lsak, unda zamonaviy pedagog yetishtirish, yangi darsliklarni yaratish va ta'lim uslublari, ko'nikmalari uchun yangi majmualar yaratish keng o'rin olganligini ko'rishimiz mumkin. Hatto adib bu asari xususida „Men bu asari nochinozimning birinchi maktablarimizning ta'lim berma ila barobar ulug' adabiyot muhoblari, axloq havaskorlarining anzori oliylariga taqdim qildim“ deya aytib o'tgan. Shuni ta'kidlab o'tish kerakki, barkamol va har tomonlama salohiyatli yoshlarga ta'lim va tarbiya berish masalasi har bir muallif asarining bosh g'oyasi sanaladi. Ta'lim va tarbiya esa hayotning eng muhim tayanchi hisoblanadi. Abdulla Avloniy tarbiyaning doirasini keng ma'noda tushunadi. Uni birgina axloq bilan chegaralab qo'ymaydi. U birinchi navbatda bolaning sog'ligi haqida g'amxo'rlik qilish lozimligini uqtiradi. Shu jumladan 1913-yilda Avloniyning „Turkiy guliston yoxud axloq“ asari bosildi. 1917-yilda esa ikkinchi marotaba nashr etildi. Kitob maktablarning yuqori sinf o'quvchilari uchun yozilgan. Lekin asrimiz boshlaridagi o'zbek jadid ma'rifatchiligining noyob hodisalaridan bo'lgan bu asarning ahamiyati faqat maktab doirasi bilan cheklanmadi. U adabiyot va axloq havaskorlari uchun ham qo'llanma bo'lib xizmat qiladi. Asarda insonlarni „yaxshilikka chaqiruvchi, yomonlikdan qaytaruvchi bir ilm,“ - axloq haqida fikr yuritiladi [2]. Axloq bu- xulqlar majmui. Xulq esa, ezgulik yoxud razillikning muayyan bir insonda namoyon bo'lish shakli. Binobarin, har bir xulq ezgulik va olijanoblikning yoki razillik badbinlikning timsoli. Shu jihatdan kishida xulqning u yoki bu jihati o'z-o'zidan paydo bo'lmaydi. Ularning shakllanishi uchun ma'lum bir sharoit, tarbiya kerak. Kishilar tug'ilishidan yomon bo'lib tug'ilmaydilar. Ularni muayyan sharoit yomon qiladi. Demak, hamma narsa tarbiyaga bog'liq. Tarbiya tug'ilgan kundan boshlanadi va umrning oxiriga qadar davom etadi. U ikki bosqichdan – oila va maktab

tarbiyasidan tashkil topgan. Avloniy tarbiya doirasini keng tushunadi. Uni birgina axloq bilan chegaralab qo'yamaydi. „Sog' tanda sog'lom aql" degan naqlning bejiz emasligini yaxshi biladi.

Ta'limni tarbiyadan, tarbiyani ta'limdan ajratib bo'lamydi - bu sharqona qarash sharqona hayot falsafasidir. Shu jumladan, avval madrasada jadid va domlalar ta'lim va tarbiyani uzviy bergan bo'lsa endi bu maktabda ham o'z o'rnini topgan. Chunki maktab milliy madaniyat, milliy urf-odatlar va qadriyatlarimiz asosini o'rgatadigan asosiy maskandir. Madrasalarda jadidlar o'z faoliyati darajasidan kelib chiqqan holda o'quvchilarga ilm o'rgatganlar. Jadidlar o'z asarlarida ilm agar jamiyat manfaatiga xizmat qilmasa, xalq farovonligi yo'lida qo'llanmasa, u o'likdir degan fikrni aytgan. Shuning uchun ular yoshlarni ilm olishga, uning sirlarini bilishga, hodislar mohiyatini yechishga, kitob mutolaa qilishga chaqiradi. Har tomonlama yetuk insonni tarbiyalash, yomonlikdan qaytarib, yaxshilikka chorlash bevosita va bilvosita ta'lim-tarbiyaga bog'liq. Uning yuqorida ta'kidlab o'tgan asaridat tarbiyani ilmni targ'ib qiladi. Ilm dunyoning izzati, oxiratning sharofatidir. Ilm inson uchun g'oyat oliy, muqaddas bir fazilatdir. Zeroki, ilm bizga o'z ahvolimizni, harakatimizni oyna kabi ko'rsatur. Ilmsiz inson mevasiz daraxt kabidir”.

Jadid ma'rifatparvarlarining pedagogik nuqtayi nazardan inson qadri bu o'z ona tilini mukammal bilishi, har bir so'zni o'z o'rnida ishlatish, milliy adabiy tilning taraqqiysi uchun jonkuyarlik qilish zarur deyishadi. Ular pedagogik jihatdan inson ilmida so'zlashuv odobiga ham e'tibor berishadi. So'zning inson qadr-qimmatini belgilashdagi mohiyatiga yuqori baho berishib, so'z insonning daraja va kamolini, ilm va fazilatini o'lchab ko'rsatadurgan tarozusidir. Aql sohiblari kishilarni tilidagi fikr va niyatini, ilm va quvvatini, qadr va qimmatini so'zlagan so'zidan bilurlar”-deyishgan. Tilga, madaniyatga muhabbat har bir kishining xalqiga bo'lgan munosabatidir. Yana shuni aytish kerakki har bir insonning, millatning dunyoda borligini ko'rsatadigan oynayi hayoti til va adabiyotdir. Jadidlar milliy ta'limning zamini sifatida ona tili o'qitish masalasiga e'tiborni kuchaytirdilar, chunki milliy ruh, milliy ma'naviyatni “sut bilan kirgan” deganlaridek faqat ona tili orqaligina singdirish mumkin. Bu jadid mutafakkirlari pedagogik qarashlarining tub qarashlarini tashkil qiladi.

Bu davrda ham o'tgan davrimizda ham ahamiyatga molikli asar yuqorida keltirib o'tilgan Abdulla Avloniyning “Turkiy guliston yoxud axloq” asari 20 asr boshlaridagi pedagogik fikrlar taraqqiyotini o'rganish sohasida ahamiyatlidir. Abdulla Avloniyning bu asari o'sha davr jamiyati uchun katta ahamiyatga egadir. Asar axloqiy ta'lim va ta'lim tarbiyaviy asardir. Abdulla Avloniy pedagog sifatida inson qadri yuzasida fikr yuzasidan “Agar bir kishi yoshligida nafi buzilib, tarbiyasiz, axloqsiz, bo'lib o'sdimi, allohu akbar bunday kishilardan yaxshilik kutmoq, yerdan turib yulduzlarga qo'l uzatmoq kabidir”, -deya ta'kidlagan. Uning fikricha insonning axloqiy xislatlarining tarkib topishida ijtimoiy muhit, oilaviy sharoit va atrofdagi kishilar katta ahamiyat kasb etadi. Insonlarda fikrlash qobiliyatini o'stirish va bu ta'lim-tarbiya bilan muntazam shug'ullanish benihoya zarur va muqaddas vazifa. Binobarin u muallimlarning, “diqqatlariga suyangan, vijdonlariga yuklangan muqaddas bir vazifadur...Negaki fikrning quvvati, ziynati, kengligi, pedagogning tarbiyasiga bog'liqdir” . Jadid Abdulla Avloniy tarbiyani yoshlikdan berish zarurligini, bu ishga hammani: ota-ona, muallim, hukumat va boshqalarning kirishishi kerakligini ta'kidlaydi. Shu ma'noda Abdulla Avloniyning ta'lim-tarbiya sohasidagi qarashlari o'zbek xalqining ruhiyati, turmush tarzi, milliy qadriyatlari bilan chambarchas bog'langanligi adibning boy pedagogik merosi ta'lim-tarbiya masalalarini rivojlantirish, uni o'quvchilar qalbida shakllantirishda axloqiy va ma'naviy barkamol yoshlarni tarbiyalashda milliy maktab va qimmatbaho manba bo'lib xizmat qiladi. “Turkiy guliston yoxud axloq” asarining birinchi sahifasidan to so'nggi sahifasigacha Avloniyning insonparvarlik g'oyalari ifodalangan. U hammadan burun inson qadri, xalq manfaatini ko'zlaydi. Uning nazrida kishilar g'amini yemagan, xalqdan uzoq turgan ig'volar,

g'iybatchi inson emas. Uning tarbiya borasida yaatgan mashur bir iborasi hali-hanuz ham jamiyatimizda o'z o'rnini yo'qotgan emas [3].

Tarbiya „yo hayot,yo mamot,yo najot,yo halokat,yo sadoqat,yo falokat masalasidir“. Jadidning bu so'zlari hali-hanuzgacha o'zbek jamiyatida o'z tizginiga ega holda har bir sohaga nisbatan ishlatilmoqda.Shu jumladan,bizning birinchi Prezidentimiz Islom Abdug'aniyevich Karimov ta'kidlaganidek,„Buyuk mutafakkir bobomizning bu so'zlari asrimiz boshida millatimiz uchun qanchalar muhim dolzarb bo'lgan bo'lsa,hozirgi vaqtda ham biz uchun shunchalik,balki undan ham ko'ra muhim va dolzarb ahamiyat kasb etadi“. So'nggi yillarda ham Muhtaram prezidentimiz Shavkat Mirziyoyev yoshlar tarbiyasiga alohida e'tibor berib,„Bolalarimizni birovlarining qo'liga berib qo'ymasdan ularni o'zimiz tarbiyalashimiz lozim. Buning uchun yoshlar bilan ko'proq gaplashish,ularning qalbiga quloq solish, muammolarni hal qilish uchun amaliy ko'mak berishimiz kerak“ deya ta'kidlagan. Prezidentimiz bu vazifalarni amalga oshirishda asrlar mobaynida sayqallangan Abdulla Avloniyning tarbiya „yo hayot, yo mamot, yo najot, yo halokat, yo sadoqat, yo falokat masalasidir“ degan fikrni hozirda pedagoglar oldiga qo'ymoqda[4]. Hozirda har bir sohada bu fikr asosiy masala sifatida ko'ndalang qo'yilgan. Bu hamisha o'ylantirib keladigan yana bir muhim masala – bu yoshlarimizning odob-axloqi,yurish-turishi,bir so'z bilan aytganda dunyoqarash bilan bog'liq. Bugun zamon shiddat bilan o'zgaryapti.Bu o'zgarishlarni hammadan ham ko'proq his etadigan kim – yoshlar.Mayli yoshlar o'z davrining talablari bilan uyg'un bo'lsin. Lekin ayni paytda o'zligini ham unutmasin.Biz kimmiz,qanday ulug' zotlarning avlodimiz,degan davat ularning qalbida doimo aks-sado berib o'zligiga sodiq qolisigiga undab tursin.Bunga nimani hisobidan erishamiz? Albatta ta'lim-tarbiya,yuksak pedagogik qarashlar va ajdodlarimizning boy merosiga tayangan holda.

Xulosa o'rnida shuni aytishim mumkinki, jadid ma'rifatparvarlari inson qadrini ijtimoiy muhit,oilaning o'rni, „Badan tarbiyasi“sog'lom insonni tarbiyalash, „Fikr tarbiyasi“tafakkurni rivojlantirish,fikrlashga o'rgatish, „Axloq tarbiyasi“ – yaxshi xulq va odatlarni tarkib toptirish kabi masalalarga e'tibor qaratadi.

Eng asosiysi, insonning qadri,ezgu intilishlarini ro'yobga chiqarish,ijtimoiy faolligini oshirish bundan buyon ham O'zbekistonda davlat va jamiyatning bosh maqsadi bo'lib qolmoqda.

Foydalanilgan adabiyotlar ro'yxati:

- 1.O'zbekiston Respublikasi Prezidenti Sh,Mirziyoyevning Ozbekiston Respublikasi Mustaqilligining 29 yilligiga bag'ishlangan tantanali marosimdagi nutqi.
- 2.Abdulla Avloniy.Tanlanga asarlar.2-jild. “Turkiy guliston yoxud axloq”, - T, Ma'naviyat,2006.
- 3 Zunnunova A. Pedagogika tarixi , - T ; Sharq,2004.
- 4.Qosimov. B Milliy uyg'onish davri o'zbek adabiyoti,-2004,-T,;Ma'naviyat.

ТИЛ БИЛГАН - ЭЛ БИЛАДИ

Юлдашев Салоҳиддин Азамович
Қўқон университети Таълим кафедраси Ўқитувчиси

Аннотация: Тил ўрганишнинг афзалликларини уни мукамал ўзлаштирмагунча билиб бўлмайди. Бунинг учун хоҳиш, ирода ва меҳнат талаб қилинади, бирор бир хорижий тил ўрганиш жараёнида, инсон ўша халқнинг тарихи, турмуш тарзи ва маданияти билан яқиндан танишади.

Калит сўзлар: Хорижий тил, грамматика, сўз, арабий тил, ҳазил, диалог, тарих, халқ, маданият, интернет, равон сўз, тарих.

Ҳар бир тил ўзига хос жиҳати билан бир-биридан фарқ қилади. Ўзимизнинг ўзбек тили сингари бошқа тиллар ҳам ўз миллати, халқининг тарихини акс эттиради. Тил, аввало, алоқа воситаси ҳисобланади, аммо бу фақатгина кундалик юмушларда қўлланиладиган сўзларни билибгина тилни тўлиқ ўзлаштирадим деб бўлмайди. Тил ўрганишнинг афзалликларини уни мукамал ўзлаштирмагунча билиб бўлмайди. Бунинг учун хоҳиш, ирода ва меҳнат талаб қилинади, бирор бир хорижий тил ўрганиш жараёнида, инсон ўша халқнинг тарихи, турмуш тарзи ва маданияти билан яқиндан танишади. Бу тил ўрганишнинг биринчи кундаёқ сезилмаслиги мумкин, бироқ унга чуқурроқ кириб, мукамал эгаллаган сари унинг афзалликлари, фойдаси, инсон ҳаётида катта аҳамиятга эга эканига ишонч ҳосил қилади киши.

Замонамиз психологлари хорижий тилини ўрганиш инсон характерини ҳам қисман ўзгартиришини таъкидлашмоқда. Хорижий тилларини ўрганиш кундалик ҳаётимизда ҳам катта фойда беради. Ҳозирги кунда деярли барча интернет тармоқларидан кенг фойдаланади. Бунда ҳеч бўлмаганда икки хорижий тилни ўрганиш лозим бўлади. Масалан, асосан кўпчилик бир тилни билса, интернетдан зарур ахборотни топиш учун шу тилдан фойдаланади, лекин агар улар бир неча тилни билсалар, маълумот танлашнинг қамрови бир неча ўн баробар кенгроқ бўлади. Шунингдек, биз техника асрида яшамоқдамиз, яъни ахборот-технологиялар асри. Бу дегани, оддий компьютердан толиқ фойдаланиш учун ҳам баъзи тилларни билиш талаб этилади.

Кундалик ҳаётда Хорижий тили катта аҳамиятга эга деган фикримизнинг исботи сифатида яна шуни қўшимча қилишимиз мумкин-ки, хорижий тилни билиш севиб томоша қиладиган филм ва сериалларимизни асл ҳолида кўришимиз, сеvimли актёрларимизнинг ўз овозини эшитишимиз имконини беради. Бундан ташқари мазкур тилда кўп қўлланиладиган сўзлар, ҳазиллар, диалоглар орқали янада бири ортади, сўз бойлиги ошади. Шу билан бирга хорижий тилдаги қўшиқларни шунчаки эмас, балки мазмун-моҳиятини тушуниб эшитиш имкони мавжуд бўлади.

Тил ўрганиш инсон фикрлаш қобилиятини ўстиради, дунёқарашини кенгайтиради, масалага ҳар томонлама ва тўғри ёндашишга ёрдам беради. Олимларнинг тадқиқотига кўра, бир хорижий тилни мукамал тўлиқ ўзлаштирган инсоннинг мияси кўпроқ ривожланган бўлади ва улар иккинчи ва учинчи тилларни ўзлаштириш анчайин осонлашади.

Баъзи Европа мамлакатларида ўз мутахассислигидан ташқари ҳар бир билган хорижий тили учун маошга қўшимча ҳақ тўлаб берилар экан. Тил билган кишилар иш топишда ҳам қийналмайдилар. Ҳозирги замонавий оламда тил билиш сув ва ҳаводек зарур. Хорижий тилларини билган инсонлар мантиқий фикрлашини ўстиради ва муаммо ёки масалани ечишда қийналмайдилар.

Тил фақатгина сўзлар таркиби эмас, балки илм конидур. Тил ўрганиш жараёнида инсон нафақат грамматика, балки кўплаб бошқа соҳаларни ҳам ўрганади. Яна кўшимча тарзида шуни айтиш лозимки, тил ўрганиш нутқни ўстиради, равон сўзлашда, нотик бўлишда ва сўз бойлигини оширишда катта ёрдам беради.

Тарихга назар ташлайдиган бўлсак, ўзбек алломалари-ю, буюк шоир мутафаккирларимиз азалдан тил ўрганишга катта эътибор берганлар ва камида икки тилни мукамал эгаллаганлар. Мисол қилиб келтирадиган буюк шоиримиз Алишер Навоий ўз ижодини бир неча тилларда олиб борган. Ўз тилидан ташқари форс, тожик, туркий тилларда ҳам кўплаб асарлар яратган. Навоийнинг сўз бойлиги жуда кенг бўлган. Буни унинг машҳур "Хамса" дostonларида ҳам кўришимиз мумкин. Бу асарда Навоий туркий, форсий, арабий сўзлардан ташқари юнон, ҳинд ва бошқа тилларга хос номлар ва атамалардан кенг фойдаланган. Яна бир "Девони Фоний" асари ҳам форс тилида битилган бўлиб, Навоий кўплаб ўз ижодларида Фоний, яъни форсча "ўткинчи" тахаллусидан фойдаланган. Навоий нафақат хорижий сўзларни билган, балки уларни шеърини шаклда ва вазнларда, ғазал коринишларида мукамал тарзда қўллаш олган. Бунга мисол қилиб "ширу шакар" асарларини келтиришимиз мумкин. Дастлаб "ширу шакар" ҳақида тушунчага эга бўлиш лозим. "Шир" бу тожикча сўз бўлиб "сут" деган маънони беради бу "ширу шакар" икки унсурдан, яъни икки хил тил ёрдамида яратилган асарга нисбатан айтилади. Шир шакар мумтоз адабиётимизда кўпроқ тожик ва ўзбек тилида битилган асарлардир. Баъзида шир шакарлар уч хил тил, масалан, тожик, араб, ўзбек тилларидан фойдаланиб яратилган асарларга "шаҳди шир шака" номи берилган.

Бундай асарларда фақатгина хорижий сўзлар эмас, балки мазкур тиллардагина қўлланиладиган ибора ва тўлиқ гаплардан ҳам фойдаланилган холлар ҳам учрайди. Бундай асар турларини ўрганишдан мақсад хорижий тил билиш шеърини ҳам катта имкониятлар эшигини очиши мумкин.

Тарихдан узоқлашамаган ҳолда Маҳмудхўжа Беҳбудийнинг 1913-йилда ёзган "Икки эмас, тўрт тил керак" номли мақоласи ҳақида сўзлаб ўтсак. Бу мақолада ҳам тил ўрганишнинг аҳамияти, катта фойдаси, шу жумладан қайси тил нима учун даркорлиги айтиб отилган. Мақола Туркистон мавжудлиги даврида ёзилганлиги сабабли унда асосан туркий, форсий, арабий ва рус тилларига урғу берилган. Масалан, туркий, яъни ўзбек тилини билиш зарур дейилган, чунки алоқа воситаси сифатида Туркистонда аҳоли асосан шу тилдан фойдаланган.

Арабий тилни билишнинг сабаби ва зарурати динга бориб тақалади. Диний таълим, мадрасалардаги дарслар, суралар ва бошқалар араб тилида ўқитилганлиги сабаб, бу тилни ҳам билиш зарурлиги таъкидланади. Русий тилга келсак, арабий тил дин учун қанчалик аҳамиятга эга бўлса, русий тил ҳам дунёвий илмларда шунчалик катта аҳамиятга эга ҳисобланган. Мазкур даврнинг мактаб, мадрасаларида ўқув дарсликлари форс тилида бўлганлиги сабаб, бу тил ҳам муҳим ўрин тутган.

Бу фақатгина ўша даврга ҳос эмас балки бугунги кунимизнинг ҳам долзарб масаласидир. Солиштирадиган бўлсак, худди ўша пайтдагидек хозир ҳам диний таълим олиш учун араб тилини ўрганиш талаб этилади. Халқаро алоқалар олиб бориш, компьютер технологияларидан фойдаланиш, интернет ва ижтимоий тармоқлардан эркин фойдаланиш учун рус ва инглиз тилларини мукамал билиш хозирги замон талабидир.

Аваз Ўтарнинг тил билишга бағишланган "Тил" шеърини ҳам тўхталсак:

Ҳат тилни билув эмди бани одама жондур,

Тил воситаи робитаи оламиёндур.

Ушбу сатрларда ҳар бир инсон тил ўрганиши лозимлиги, шунингдек тил оламини билиш воситаси, яъни илмлар калити сифатида таърифланган.

*Қайри тилни саъй қилинг биргали, ёшлар,
Ким илму хунарлар билонки андин аёндур.*

Ёшларга ғайри, яъни хориж тилини ўганишга даъват сифатида битилган бу сатрларда тил билган киши ҳар қандай касб-хунарнинг сир-синоатидан воқиф бўлиши айтилган.

*Лозим сиза ҳар тилни билув она тилидек,
Билмакка они ғайрат этинг, фойда кондур.*

Яъни ҳар тилни она тилидек мукамал эгаллаш кони-фойда эканидир.

*Зор ўлмасун онлар доғи тил билмай Аваздек,
Тил билмаганидин они бағри тўла қондур.*

Муаллиф тил ўрганмаган ҳар бир дақиқасига ачинган холда ҳар дақиқа онини илм ўрганишга даъвад этган.

Хорижий тил билиш – омадли инсонларнинг маълумотининг ажралмас қисмидир. Бу ҳозирги замонда деярли барча кадрлар бўлими анкеталарида мавжуд талабдир. Она тилидан ташқари бирор тил билган кишилар атрофдагиларда яхшироқ таасурот қолдира оладилар.

Бугун кунда тил билиш – яхши ишга жойлашишда ҳам асосий сабаблардан хисобланади. Шу боис катта ютуқларга эришишни истаган инсон, бир неча тилни эгаллашни ўз олдига мақсад қилади.

Ҳозирги замон илм-фанига келсак, бизнинг мутахассислар, биринчидан, дунё илм-фани ривожидан беҳабар қолмасликлари ва бошқа давлатларда аллақачон яратилган кашфиётларга ортиқча куч сарфламасликлари, иккинчидан, бизнинг иқтисодий ривожланишимиз йўлида энг тежамли ва энг мақбул дунё миқёсидаги технологиялардан фойдаланишлари лозим. Бундай дунё янгиликлари ва маълумотларидан хабардор бўлиш учун эса асл холдаги мақолаларни ўқиш, интернет тармоғидаги янгиликларни билиш талаб этилади. Яъни ҳар томонлама кўриб чиқилганда ҳам тил билиш зарур эканини гувоҳи бўламиз.

Булардан ташқари тил билишимиз исталган давлатга хизмат сафари ёки саёҳат юзасидан боришимизда бир қанча энгилликлар бериши мумкин.

Илм ўрганган киши ўз ҳақ-хуқуқларини, мажбуриятларини, қобилиятларини ва чегара доирасини яхши билади.

Ҳозирги тинч ва барқарор замонда халқаро ҳамдўстликни янада мустахкамлаш ишлари жадал суратда олиб борилмоқда. Бу мақсад йўлида қанчадан-қанча халқаро ташкилотлар тузилган бўлиб, улар турли миллатлар ва халқларни урф-одатларини, анъаналарини, мумтоз адабиётларини, миллий санъатини ўрганиш ва улаб билан тинишиш мақсадида турли тадбирлар ва фестиваллар халқаро миқёсда ўтказилади. Бунга мисол қилиб ҳар йили мунтазам ўтказиб келинаётган “Шарқ Тароналари” халқаро фестивалини келтиришимиз мумкин. Унда барча халқлар ўз миллатига хос миллий қўшиқлари билан қатнашадилар. Бундай байрамлар халқлар орасидаги бирдамликни, миллатлараро тотувликни мустахкамлайди. Бу орқали миллат ва элатлар бир-бирларининг анъаналари, одатлари, миллий санъат турлари, ҳамда тили билан яқиндан танишадилар. Бундай халқаро миқёсдаги фестиваллардан яна бири Фарғона вилоятининг Кўқон шаҳрида биринчи бора 2019 йилда ўтказилган “Халқаро хунармандчилик фестивали” дир. Бу фестивалдан жуда кўплаб мамлакатлардан минглаб меҳмонлар, оммавий ахборот воситалари ходимлари, саёҳатчилар ташриф буюрадилар. Биз уларни мамлакатимиз, шаҳарларимиз тарихи, анъаналаримиз, қадриятларимиз ва миллий хунармандчилигимиз билан яқиндан таништиришимиз

лозим бўлади. Бунинг учун эса асосий мавзийимиз бўлган тил билишнинг аҳамияти ҳақида сўз боради.

Хулоса қилиб айтканда, барча, хусусан ёшларимиз илм ўрганишда, изланишда тўхтамай юксак мақсадлар сари олға қадам ташлашлари лозим. Зеро ёшлар - давлат келажагидир!

Фойдаланилган адабиётлар рўйҳати:

1. Мирзиёев Ш.М. Буюк келажагимизни мард ва олижаноб халқимиз билан бирга қураимиз. -Т.: Ўзбекистон, 2017. - 490 б.
2. Мирзиёев Ш.М. Янги Ўзбекистон стратегияси. Т.: Ўзбекистон, 2021. -464 б.
3. Қосимова О. Умумий кутубхонашунослик. -Т.:Ўқитувчи, 1994. -272 б.
4. kutubxona.uz
5. www.ziyonet.uz
6. www.natlib.uz

ОСОБЕННОСТИ УПРАВЛЕНИЯ ОБРАЗОВАТЕЛЬНЫМ УЧРЕЖДЕНИЕМ В ДИСТАНЦИОННОМ ФОРМАТЕ

Файзиева Лола Мирзахматовна
преподаватель русского языка и литературы
завуч первой дистанционной школы Leader online

Аннотация: Данная статья включает в себя аспекты современного подхода к организации учебного процесса в онлайн-формате. Рассматриваются вопросы не только по подаче и методике учебного материала, а также важность эмоциональной атмосферы внутри коллектива. Статья раскрывает тему влияния школы на формирование ребенка, как личности.

Ключевые слова: ценности, миссия, фидбек, дедлайн, успешный результат, эмоциональное состояние, высокая вовлеченность, взаимоподдержка, буллинг, методы обучения, культура образования.

Образование нужно человеку не только в его практической, жизнеобеспечивающей функции. Оно необходимо ему для обретения смыслов, для духовной жизни, для творческой самореализации в культуре. Образование необходимо человеку не для того, чтобы иметь, а для того, чтобы быть, состояться как личность и жить достойно. Как сделать школу такой, чтобы в ней царила атмосфера жизни, творчества, коллективного взаимодействия и доверия, чтобы каждый чувствовал себя принятым, понятным, ценным и значимым? Чувствовал себя успешным и просто счастливым человеком.

Во многом это зависит от таких составляющих как философия, миссия, ценности, образовательной концепции, определяющих школьную культуру. В контексте этого хотелось бы сегодня поделиться с некоторыми стратегиями в обучении детей. Сразу скажу, что эти стратегии основываются на мозг-ориентированном обучении.

Промоушен того, что будет изучаться: убедитесь, что учащиеся предварительно ознакомлены с содержанием и контекстом новой темы как минимум за неделю до ее начала. Это помогает установить некоторую предысторию и актуальность предмета и ускоряет дальнейшее обучение. Разместите краткий обзор или ментальную карту текущего модуля на доске объявлений за пару недель до его начала. Вместо того, чтобы постоянно озвучивать новую тему, привлекайте внимание студентов к новому, позволяйте им замечать и спрашивать вас об этом.

Планируйте время для обучения: Время является важным компонентом и успешным фактором в обучении. Стремление охватить все больше и больше контента часто приводит к некачественному обучению. Обеспечьте достаточное количество времени для обучения с самого начала. Убедитесь, что вы также запланировали время для обзора и размышлений. Приучайте детей действовать согласно дедлайнам.

Необходимость обратной связи: ежедневно общайтесь с каждым учеником. Обеспечьте частую, непредвзятую обратную связь. Обязательно опирайтесь на предыдущий опыт ребенка, чтобы учащиеся установили связи между новыми предметами и прошлым обучением. Управляйте состояниями, не угрожая психике ребенка. Помните, важно не то, чему вы учитесь, а то, как они лучше всего учатся. Сосредоточьтесь на обучении.

Подготовка к презентации результатов: если вы ожидаете, что учащиеся пройдут тест, чтобы продемонстрировать свои знания, вы обязаны подготовить их к успешной сдаче. Мы оказываем медвежью услугу учащимся, если они настроены на неудачу. Каждый раз, когда ученик терпит неудачу или испытывает плохую

успеваемость, мы укрепляем этот образ себя. Убедитесь, что учащиеся репетируют свое окончательное выступление и что их подготовка включает в себя стрессовое состояние, похожее на то, с которым они, вероятно, столкнутся во время экзамена. Не давайте всплывающие (или неожиданные) викторины. Вместо этого предоставьте предварительные тесты без оценок, чтобы учащиеся могли выявить свои сильные и слабые стороны до того, как их результаты будут окончательными.

Высокая вовлеченность: Посадите учащихся на велосипед, а не учите их, как на нем ездить. Основная часть вашей деятельности по планированию урока должна вовлекать учащихся физически и социально, чтобы они постоянно взаимодействовали и предпринимали действия. Функция педагога не давать готовые знания, а помочь детям раздобыть их.

Положительная эмоциональная вовлеченность: Научите учащихся управлять своими состояниями обучения. То, как студенты себя чувствуют, имеет решающее значение для решения учиться, качества обучения и способности использовать полученные знания. Уменьшайте негативные состояния, часто меняя деятельность, предоставляя выбор, заботясь о физических потребностях (например, движение, растяжка, обеспечение питьевого режима, время отдыха). Оказывайте поддержку и предоставляйте частые возможности для обратной связи. Важно не «лезть в душу», а создавать условия для этого (н-р, «Парковка»)

Выбор учащегося: Существует тонкая грань между слишком маленьким и слишком большим выбором, и баланс зависит от различных факторов, таких как доверие, взаимопонимание и прошлый опыт. Когда вы создаете дружественную для мозга среду обучения, учащиеся чувствуют себя увереннее. Когда они чувствуют себя значимыми, нужными, им не обязательно осуществлять выбор, потому что они будут верить, что вы искренне заботитесь об их интересах. Ключевым элементом здесь является восприятие: если учащиеся осознают, что у них есть доверие и ответственность в отношениях, они будут требовать ее меньше. Нам всем нужно чувствовать, что у нас есть некоторый контроль над своей судьбой, будь нам 5 или 50 лет.

От умеренного до высоких стандартов: Создайте достаточное количество задач, чтобы то, что вы просите учеников сделать, того стоило. Любую деятельность можно усложнить, изменив любой из следующих факторов:

- 1- время (увеличьте или уменьшите количество времени, которое вы отводите для деятельности),
- 2- стандарты (повысьте или понизьте стандарты конечного продукта),
- 3- ресурсы (увеличение или уменьшение доступности ресурсов для выполнения задания)
- 4- обстоятельства (учащиеся должны выполнять задание молча, или сами, или в темноте, или с тремя партнерами, или для публичного выступления).

Сильная поддержка коллег: Студенты будут готовы взять на себя более сложные задачи, если они будут знать, что могут рассчитывать на поддержку сверстников. Поощрение позитивной принадлежности к сверстникам — это непрерывный процесс, который поддерживается частыми групповыми заданиями и командными усилиями. Используйте формальные и неформальные группы, используйте частые парные занятия, поощряйте общение в подходящее время и подчеркивайте важность совместного обучения, командной работы. Старая модель, когда учащиеся соревнуются друг с другом за лучшие оценки, должна быть заменена учащимися, помогающими друг другу достичь наилучших результатов обучения для наибольшего числа людей.

Постановка целей: Учащиеся, по большей части, делают то, что от них ожидают. Устанавливайте высокие стандарты, устанавливайте ориентиры и благодарите учащихся за их достижения. Делитесь и публикуйте свои цели для класса, а также цели учащегося.

Достаточное время без обучения: Мозг не способен к непрерывному обучению. На самом деле, мозгу необходимо не учиться, чтобы обрабатывать и переносить обучение из кратковременной памяти в долговременную. Поэтому убедитесь, что у ваших учеников достаточно времени для размышлений. Практика ведения дневника, различные неформальные встречи, прослушивание музыки, обеденный перерыв или просто прогулки с тьютором или совместные с учителем посещения или участие в активностях социального характера (марафоны) тоже сильно влияют на образовательную культуру.

Баланс новизны и предсказуемости: Постоянная новизна слишком утомительна для студентов, а постоянная предсказуемость слишком утомительна. Слишком много того или другого обычно приводит к проблемам с поведением. Лучший баланс — это большое количество новизны и предсказуемости.

Профилактика рисков через безопасную среду: Убедитесь, что культура в вашем классе поддерживает эмоциональную безопасность. Разработайте политику нетерпимости к буллингу (поддразниваниям, унижениям, оскорблениям и физическому насилию). Заручитесь поддержкой учащихся, обсудив необходимость безопасной среды обучения. Спросите учащихся, как они себя чувствуют, когда их унижают или над ними смеются. Проводите ролевые игры, подчеркивая соответствующие ответы, когда кто-то унижает другого человека. И попросите класс определить, какими должны быть последствия нарушения основного правила. Разместите табличку, чтобы напомнить учащимся об их договоренностях. Уместны будут упражнения на развитие эмпатии.

Умеренный стресс: Небольшой стресс полезен; слишком много плохо. Опять же, здесь важен баланс. Уровни стресса влияют на состояние учащихся. Следите за напряжением в классе и управляйте им соответствующим образом. Если он слишком высок, уступите время для юмора, движения, игр или спокойного времяпрепровождения; если он слишком низкий, активизируйте физически или поднимите уровень сложности контента.

Чередование низкой и высокой энергии: в последнее время мы чувствуем, как энергия влияет на наш физиологический механизм. Эмоциональные качели расшатываются именно от энергетического уровня нашего организма. С этим легче будет справиться, если признать их естественным аспектом нашей жизни. На нас влияют много факторов (климатические, экономические, социальные, временные). Признайте это влияние, которое они оказывают на учащихся, и работайте над тем, чтобы приспособиться к их естественным взлетам и падениям. Это еще одна причина, по которой предоставление выбора так важно.

Разнообразие приемов и методов обучения: Задействуйте как можно больше способов обучения, предоставляя учащимся варианты и выбор. Убедитесь, что учебная деятельность включает в себя аудиальные, визуальные и кинестетические компоненты. Предоставление наглядных пособий, выбор приглашенных докладчиков, совместное обучение, межвозрастное обучение, компьютерная помощь, подкасты, аудиокниги, курсы на платформах и образовательные экскурсии все это обогащает образовательный процесс. Помните о важности разнообразия и возможности студентом выбора!

Частая обратная связь: Все предыдущие цели поддерживаются частыми отзывами. Убедитесь, что каждый учащийся получает обратную связь примерно каждые 30 минут каждый учебный день. Это не означает, что вы лично должны предоставлять такую обратную связь. Вместо этого создайте механизмы, с помощью которых учащиеся будут получать отзывы от своих сверстников, ассистентов преподавателей и самооценку, а также отзывы, основанные на оценках и ваших устных отзывах.

Празднуйте результаты обучения: Это тоже постепенно входит в культуру образования. Подобно спортивной команде, которая празднует свою тяжелую работу после каждой победы, учащиеся должны чувствовать признание своих усилий. Празднование также добавляет элемент веселья в процесс и пробуждает эмоции учащихся и мотивирует их на обучение. От простого приветствия до проведения более сложного формата вечеринки или ивента, запланированной студентами, обязательно завершайте каждую тему каким-либо празднованием или признанием.

Школа не должна готовить для жизни, она сама должна быть особой жизнью, в которой живет человек как становящаяся личность. Мы же, взрослые помогаем им сформировать свою картину мира, определить свое отношение к ней, найти свое жизненное предназначение и быть полезным через свою успешность. Может это и есть счастье!

Список использованной литературы:

1. Видеоселекторное совещание по вопросам развития школьного образования под председательством президента Шавката Мирзиёева 28 января 2023 года.
2. Газета.уз. Первая онлайн школа в Узбекистане начала свою деятельность. Статья. 24 октября 2022 г.
3. Кондакова М.Л. Методические рекомендации по организации учебного процесса с использованием дистанционных образовательных технологий в условиях сетевого взаимодействия образовательных учреждений и организаций / М.Л. Кондакова, Е.Я. Подгорная; Федеральное агентство по образованию; Российская академия образования. – М.: СпортАкадемПресс, 2005.
4. Коротенков Ю.Г. Дистанционное обучение в системе образования / Ю. Г. Коротенков // Школьные технологии. – 2005. – № 3.
5. Полат Е.С. Дистанционное обучение: проблемы и перспективы / Е. С. Полат // Открытая школа. – 2009. – № 1.
6. Шукшина Е.Е. Система дистанционного образования с использованием Интернет-технологий: статья, Красноярский государственный университет, Красноярск, Россия 2008 г.

КУЛЬТУРА WELL-BEING КАК ИНСТРУМЕНТ ДЛЯ ФОРМИРОВАНИЯ БЛАГОПРИЯТНОЙ ШКОЛЬНОЙ СРЕДЫ

**Тошмакsumова Феруза Баходировна,
учитель начальных классов
НОУ "Lider bolalar maktabi"**

Аннотация. Актуальность формирования благоприятной школьной среды и воспитания гармонично развитого поколения приобретает особое значение в наши дни. Поскольку формирование основ личностных качеств происходит в детском возрасте, особое внимание необходимо уделить изучению главных социальных институтов: семье и образовательным учреждениям, которые долгое время играют главенствующую роль в жизни ребенка. Внедрение в образовательные учреждения подобных программ как WELL-BEING дает возможность отслеживать эмоциональное, психологическое и физическое здоровье педагогов, которые формируют благоприятную среду для школьников.

Ключевые слова: благоприятная среда, благополучие, сотрудники, школьники, педагог, стрессоустойчивость, корпоративная компания.

Одна из основных задач в 2023 году — повышение качества школьного образования и авторитета учителей в обществе, улучшение условий их труда и жизни, заявил президент Узбекистана Шавкат Мирзиёев в своём послании парламенту и народу.

«Считаю, что настало время закрепить в Конституции статус учителя, гарантии защиты его чести и достоинства», — подчеркнул Шавкат Мирзиёев. [3]

Педагогическая деятельность — это особый вид профессиональной деятельности, направленный на обеспечение культурного и производственного потенциала нашей страны.

При этом ведущая роль принадлежит педагогу как фасилитатору образовательного процесса, «транслятору определенного мировосприятия и мироотношения», ведь психологический климат на уроке начинается вне занятия. Отношение учителя к учащимся – это важнейшее условие благоприятной атмосферы урока, способствующая лучшему усвоению материала. Как учитель относится к работе, как разговаривает с детьми, с родителями, другими учителями, радуется ли он успехам детей и как он радуется, как он выражает свои эмоциональные чувства, как он ими владеет – все это и многое другое может оказывать существенное влияние на учебный процесс.

Изменения, происходящие в системе образования в настоящее время, предъявляют особые требования не только к нравственным, моральным качествам членов педагогических коллективов, уровню их культуры и компетентности, но и к психологическим характеристикам. Умение управлять собственными негативными эмоциями и состояниями, стрессоустойчивость, владение приемами и способами психической саморегуляции, позитивный стиль мышления и другие психологические качества являются важными компетенциями профессионального успеха педагога и факторами внутреннего благополучия. [2]

Понятие благополучия (от англ. «Well-Being») стало популярным благодаря книге Джеймса Хартера и Тома Рата «Все отлично. Пять элементов благополучия», которая вышла в 2010 году и была создана на основе масштабного лонгитюдного исследования института Gallup (рис.1) в более 100 стран и раскрывающие проблематику благополучия населения. [1]

ИССЛЕДОВАНИЯ GALLUP

рис. 1

Культура well-being – это часть корпоративной культуры компании, направленная на создание и развитие гармоничных рабочих условий, которые позволяют сотруднику чувствовать себя комфортно и раскрывать свой потенциал, что формирует благоприятную школьную среду.

Согласно исследованию ментального здоровья Ipsos (2020 г.):

24% сотрудников испытывают проблемы с тревогой и беспокойством;

38% сотрудников сообщают о том, что испытывают депрессию;

64% берут работу на дом, работая более 8 часов в день;

26% работают под большим давлением, всегда напряжены;

чаще депрессии подвержены молодые люди до 25 лет и сотрудники со стажем работы в компании 3-5 лет;

только 56% сотрудников чувствуют себя безопасно на рабочем месте. [4]

Все эти факторы сказываются на рабочих процессах. Поскольку личность учителя важна для атмосферы в классе, выгорание снижает мотивацию детей к обучению, и, как следствие, приводит к ухудшению успеваемости.

Программа Well-Being должна отвечать двум основным критериям:

- Соответствовать ценностям школы;
- Отвечать потребностям сотрудников в личном развитии.

Также важно, чтобы корпоративная среда объединяла решения по снижению стресса и профилактики выгорания, развитие эмоционального интеллекта и культуры коммуникаций, наличие интересных задач, возможность самореализации. Такой холистический подход и создает условия для интереса, энтузиазма, естественной вовлеченности и роста эффективности труда.

Список использованной литературы:

1. Gazeta.uz <https://www.gazeta.uz/ru/2022/12/20/education/>
2. Заугольников С.А. Разработка и апробирование методики измерения вовлеченности сотрудников организации / С. А. Заугольников // Известия Регионального финансово-экономического института. - 2015. - No 3(9). - С. 9
3. Рубинштейн С. Л. Психолого-педагогические проблемы нравственного развития школьников / С. Л. Рубинштейн. - М.: Просвещение, 2001.- 427 с.
4. <https://planfact.io/blog/posts/chto-takoe-well-being-i-kak-eta-sistema-pomogaet-biznesu>

TURLI DIN VAKILLARI O'RTASIDAGI MUNOSABATLARNING PSIXOLOGIK TAMOYILLARI

Muxtorov Alijon Xoliqovich
Qo'qon universiteti Ta'lim fakulteti
Ta'lim kafedrası 2-kurs Amaliy psixologiya
yo'nalishi talabasi,
Hamidullayev Faxriddin
Qo'qon universiteti Ta'lim fakulteti
Ta'lim kafedrası o'qituvchisi

Annotatsiya: Mazkur maqolada turli dinga e'tiqod qiluvchilar o'rtasida muloqot jarayonida psixologik jarayonlar haqida bayon qilib o'tildi va ushbu maqolada Turli xil din vakillari o'rtasidagi psixologik munosabatlarga ta'sir qiluvchi omillar: Diniy Guruhlar O'rtasidagi Tarixiy Ziddiyatlar: Shaxsiy tarafkashlik va xurofot: Dindorlik: Mafkuraviy Farqlar: Stereotiplar va xurofotlar: Murosasizlik: haqida yozildi va muhokama qilindi.

Kalit so'zlar: Shaxsiy tarafkashlik, xurofot, dinlar aro muloqot, idializatsiya, romanizatsiya, radikallik,

Kirish

Din-bu butun dunyo bo'ylab millionlab odamlarning intellektual rivojlanishida yoki hayotga bo'lgan shaxsiy nuqtai nazarida ta'sir qiladigan ulkan tushuncha. Biroq, turli dinlar va ularning izdoshlarining bir-biri bilan o'zaro munosabatlari murakkab mavzu. O'zidan farqli diniy e'tiqodga ega bo'lgan shaxslar bilan muloqot qilish juda qiyin, ammo Turli xil din vakillari o'rtasidagi munosabatlarni hisobga olsak, bu yanada murakkablashadi. Ushbu maqolaning maqsadi Turli xil din vakillari o'rtasidagi psixologik munosabatlarni o'rganish, ularga ta'sir qiluvchi omillar va ular qanday namoyon bo'lishini tushunishdir.

O'zbekiston Respublikasining qonuni "Vijdon erkinligi va diniy tashkilotlar to'g'risidagi" qonunida 6 ta bob, 35 ta moddadan iborat bo'lgan.

Vijdon erkinligi — bu fuqarolarning xohlagan dinga e'tiqod qilish yoki hech qaysi dinga e'tiqod qilmaslik bo'yicha kafolatlangan konstitutsiyaviy huquqidir. 6-modda. Fuqarolarning dinga munosabatidan qat'i nazar teng huquqliligi

O'zbekiston Respublikasi fuqarolari, dinga munosabatidan qat'i nazar, qonun oldida tengdir. Chet el fuqarolari va fuqaroligi bo'lmagan shaxslar O'zbekiston Respublikasi fuqarolari bilan teng ravishda vijdon erkinligi va dinga e'tiqod qilish erkinligi huquqidan foydalanadi hamda vijdon erkinligi va diniy tashkilotlar to'g'risidagi qonunchilikni buzganlik uchun qonunda belgilangan tartibda javobgar bo'ladi. Rasmiy hujjatlarda fuqarolarning dinga nisbatan munosabatini ko'rsatishga yo'l qo'yilmaydi.

Fuqarolarning huquqlarini ularning dinga munosabatiga qarab har qanday tarzda cheklash va to'g'ridan to'g'ri yoki bilvosita ustunliklar belgilash, ularning diniy yoki ateistik e'tiqodi bilan bog'liq holda fuqarolarda adovat va nafrat uyg'otish yoxud ularning histuyg'ularini haqoratlash, xuddi shuningdek muqaddas diniy e'tiqod obyektlarini tahqirlash qonunda belgilangan javobgarlikka sabab bo'ladi.

Qonunda belgilangan majburiyatlarni bajarishdan hech kim o'z diniy e'tiqodlarini sabab qilib bo'yin tovlashi mumkin emas. Diniy e'tiqodlarini sabab qilib, bir majburiyatni bajarishni boshqasiga almashtirishga faqat qonunda nazarda tutilgan hollardagina yo'l qo'yiladi.

Bir dinga yoki diniy e'tiqodga boshqalariga nisbatan biror-bir ustunliklar yoki cheklovlar belgilashga yo'l qo'yilmaydi.

Yuqoridagi kabi O'zbekiston Respublikasi konstitutsiyasiga qonunkiritilgan bo'lib bundan maqsad O'zbekiston Respublikasida dinlar aro totuvlikni yaxshilash va kelayotgan turistlar uchun cheklovlarni oldini olish ularni majburlashga qarshi qaratilgandir

Turli xil din vakillari o'rtasidagi psixologik munosabatlarga ta'sir qiluvchi omillar:

Turli xil din vakillari o'rtasidagi psixologik munosabatlarga individual va ijtimoiy darajadagi turli omillar ta'sir qiladi. Ushbu omillarga diniy guruhlar o'rtasidagi tarixiy ziddiyatlar, ijtimoiy xurofot, shaxsiy noto'g'ri qarashlar, mafkuraviy farqlar va ishtirok etgan shaxslarning dindorlik darajasi kiradi. Ularning barchasi Turli xil din vakillari o'rtasidagi psixologik munosabatlarning tabiatini shakllantirishga hissa qo'shadi.

Diniy Guruhlar O'rtasidagi Tarixiy Ziddiyatlar:

Tarixiy voqealar va nizolar turli dinlar vakillarining nuqtai nazariga ta'sir qilishi mumkin. Masalan, Isroil-Falastin mojarosi dinlararo muloqotda ishtirok etgan yahudiy va musulmon vakillarining psixologiyasiga ta'sir qilishi mumkin. Tarix in'ikoslarga ta'sir qiladi va boshqasining qarashlariga kamroq ochiq qiladi. O'tmishdagi voqealar haqidagi qorong'u xotiralarni engish qiyin bo'lishi mumkin va ishtirok etgan shaxslarning shaxsiy tajribalari muloqot uchun qulay muhit yaratishda to'siq bo'lib xizmat qilishi mumkin.

Shaxsiy tarafkashlik va xurofot:

Shaxsiy tarafkashlik va xurofot turli din vakillari o'rtasida muloqotga kirishishning oldini oladi. Xurofot bir guruh odamlarga nisbatan tasdiqlanmagan salbiy munosabat va e'tiqodni anglatadi. Tadqiqotlar shuni ko'rsatadiki, aksariyat odamlar turli irq, dinlar, etnik kelib chiqishi yoki madaniyati (Crandall & Eshleman, 2003) odamlarga nisbatan ongsiz xurofotga ega. Tarafkashlik o'zaro tushunish va fikr almashish uchun to'siqlar yaratish orqali dinlararo munosabatlarni rivojlantirishga to'sqinlik qilishi mumkin. Aksincha, xurofot va noto'g'ri qarashlar mavjudligini tan olish o'z-o'zini anglashni kuchayishiga olib kelishi va ochiq muloqot uchun kanallarni yaratishi mumkin.

Mafkuraviy Farqlar:

Turli diniy e'tiqoddagi shaxslar o'rtasidagi mafkuraviy farqlar dinlararo muloqot uchun potentsial to'siq bo'lib xizmat qilishi mumkin. Bir dinning ta'limotlari, qadriyatlar va urf-odatlarining talqini boshqasidan farq qiladi. Turli dinlarning istiqbollari va istiqbollari juda istisno bo'lishi mumkin, bu etnosentrik munosabat xavfini tug'diradi. Vakillarning diniy e'tiqodlar, qadriyatlar yoki urf-odatlarini almashish ularning e'tiqodi hisobiga kelib chiqishi mumkinligidan qo'rqishi dinlararo muloqotga qarshilik, shubha va ishonchsizlikka olib kelishi mumkin.

Dindorlik:

Dindorlik shaxsning diniy e'tiqodlariga bo'lgan sadoqati va ishtiroki darajasini anglatadi (Maltbi, Lyuis va Day, 1999). Dindorlik darajasi Turli xil din vakillari o'rtasidagi psixologik munosabatlarga ta'sir qiluvchi muhim omil hisoblanadi. Dindorlikning yuqori darajasi odatda katta e'tiqod eksklyuzivligi va mudofaa reaksiyalari bilan bog'liq, chunki bu dinlararo muloqotni inhiye qilishga olib kelishi mumkin. Shu sababli, dindorlik darajasini tushunish yanada empatik muloqot yondashuvini rivojlantirishda hal qiluvchi omil hisoblanadi.

Turli xil din vakillari o'rtasidagi psixologik munosabatlarning namoyon bo'lishi:

Turli xil din vakillari o'rtasidagi psixologik munosabatlar turli yo'llar bilan namoyon bo'lishi mumkin.

Bu belgilari stereotiplarni o'z ichiga oladi, bichib, murosasizlik, kishining imon yoki din idealizing, va "boshqa tomon salbiy munosabat." Ushbu turli xil ko'rinishlarni tushunish bizga dinlararo muloqot paytida paydo bo'ladigan psixologik munosabatlarning murakkabligini ochishga imkon beradi.

Stereotiplar va xurofotlar:

Stereotiplar va xurofotlar-bu bir guruh odamlarga nisbatan oldindan tasavvur va salbiy munosabat. Ular turli diniy kelib chiqishi vakillarining samarali muloqotga kirishishiga to'sqinlik qilishi mumkin. Stereotiplar va xurofotlar istisnoga olib keladi, bu "boshqa" nuqtai nazarni kuchaytiradi, ayniqsa bunday fikrlar kognitiv tarafkashlikni keltirib chiqarganda.

Murosasizlik:

Murosasizlik turli din vakillari bir-biri bilan o'zaro aloqada bo'lganda ham namoyon bo'lishi mumkin. Murosasizlik diniy erkinliklarni cheklashni yoki hatto boshqa e'tiqodga ega bo'lgan shaxsni ochiqchasiga rad etishni o'z ichiga olishi mumkin. Bunday murosasizlik ko'p jihatdan namoyon bo'lishi mumkin, ijtimoiy tarmoqlarga nisbatan kamsitishdan tortib, dunyoviy, diniy yoki ijtimoiy institutlarga qarshi asossiz choralar ko'rishga qadar.

O'z dinini idealizatsiya qilish:

O'z dinini idealizatsiya qilish yoki romantizatsiya qilish Turli xil din vakillari o'rtasidagi psixologik munosabatlarning namoyon bo'lishi mumkin. Shaxs idealizatsiya qilganda, bu boshqa e'tiqod yoki dinlarning noto'g'ri tushunchalariga olib keladi. O'z diniga nisbatan yuksak nuqtai nazarga ega bo'lganlar tanqidiy muloqotga kirishmasliklari mumkin, aksincha eksklyuziv, qat'iy e'tiqodlarni saqlashni afzal ko'rishadi. O'z dinini idealizatsiya qilish boshqa e'tiqod vakillarini hurmat qilish va ular bilan muloqot qilishni qiyinlashtirishi mumkin.

Salbiy Munosabat:

Turli xil dinlarning vakillari bir-biriga nisbatan salbiy munosabatda bo'lishlari mumkin, ayniqsa o'tmishda yoki hozirgi paytda guruhlar o'rtasida takroriy to'qnashuvlar bo'lgan bo'lsa. Salbiy munosabatlarga sherik dinlarga nisbatan qo'rquv, nafrat yoki shubha kirishi mumkin. Salbiy munosabat tajovuzkor xatti-harakatlarga yoki hatto vakillarning xavfsizligiga tahdid soladigan zo'ravonlikka aylanishi mumkin. Shuni ta'kidlash kerakki, Turli xil dinlarga nisbatan salbiy munosabat faqat dinlar ichidagi radikal guruhlar bilan chegaralanmaydi; haqiqatan ham, u din ichidagi o'rtacha guruhlar ichida ham mavjud bo'lishi mumkin.

Natija va tahlil

Bugungi kunda O'zbekiston aholisi 36 mln dan ortiq bo'lib, 130dan ortiq millat va elat vakillaridan iboratdir. Aholining 94 foizi islomga e'tiqod qiladi, 3.5 foizi pravoslavlar, qolganlar esa boshqa dinlarga e'tiqod qiladi. Bu ma'lumotlar hukumat qoshidagi din ishlari bo'yicha qo'mita matbuot kotibi Shavkat Hamdamov tomonidan keltirildi.



(1-jadval)

Uning so'zlariga ko'ra, mamlakatda 16 konfessiyadagi 2 238 diniy tashkilotlar ro'yxatga olingan, ulardan 2 064tasi musulmon va 157tasi xristian diniy tashkilotlaridir. Bundan tashqari, 8 yahudiy, 6 bahoij jamiyatlari, Krishna jamiyati va buddaviylik ibodatxonasi, konfessiyalararo Bibliya jamiyati o'z faoliyatini yuritmoqda. Milliy qonunchilikda diniy

tashkilotlar miqdori yoki ularni ro'yxatga olish muddatlari borasida cheklovlar ko'zda tutilmagan.

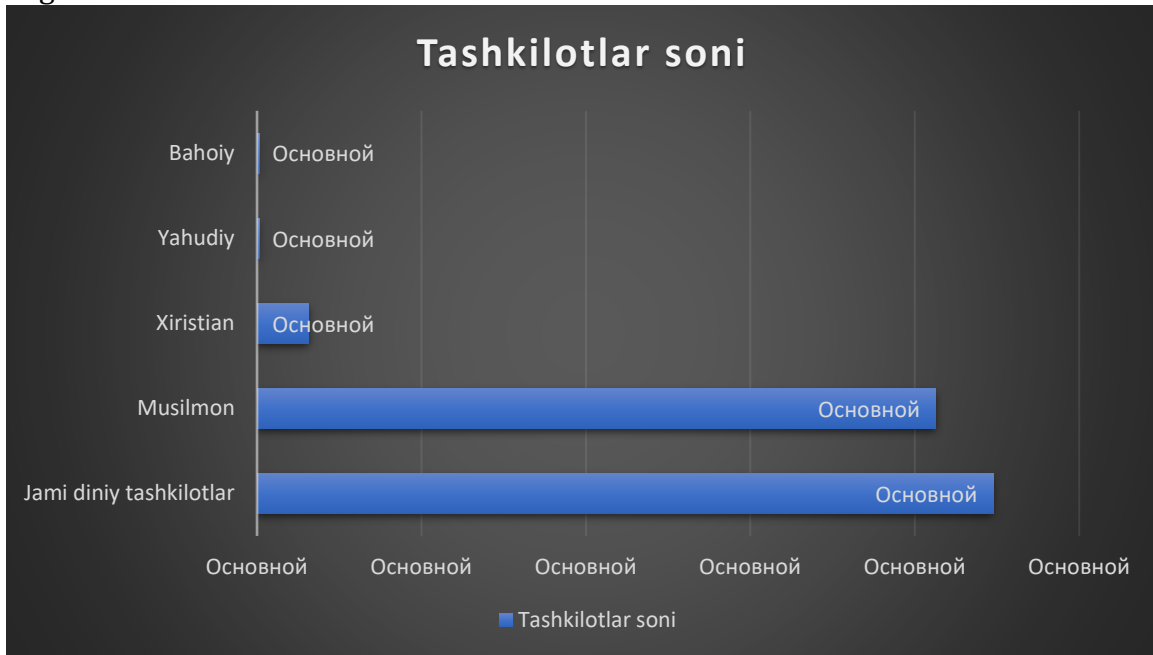

(2-jadval)

Xulosa: Ushbu maqolada Turli xil dinlar vakillari o'rtasidagi psixologik munosabatlar o'rganilib, tarixiy to'qnashuvlar, shaxsiy tarafkashlik va xurofot, mafkuraviy farqlar va dindorlik ularga qanday ta'sir qilishiga e'tibor qaratildi. Unda psixologik munosabatlarning turli xil ko'rinishlari, shu jumladan stereotiplar, xurofotlar, murosasizlik, o'z e'tiqodi yoki dinini idealizatsiya qilish va salbiy munosabat o'rganildi. Diplomatik munosabatlar va global hamjihatlik bilan bog'liq masalalarni ko'rib chiqishda omillar va ko'rinishlar kengroq ta'sir ko'rsatadi. Ushbu tadqiqot shuni ko'rsatadiki, bir-birini chuqurroq tushunishni rivojlantirish dinlararo muloqotning muhim vazifasidir. Ushbu maqsadga erishish uchun chuqur ildiz otgan shaxsiy va kengroq ijtimoiy tarafkashlik va boshqa dinlarning ishtirokchilariga salbiy munosabatni engishga harakat qilish kerak. Bunga turli xil madaniy/diniy kelib chiqishi bo'lgan shaxslarga ta'sir qilishni kuchaytirish va xurofot va kamsitish jarayonlarini kamaytirishga qaratilgan xabardorlikni oshirish orqali erishish mumkin.

Foydalanilgan adabiyotlar ro'yxati:

1. B.A.Farfiyev "Madaniyat sotsiologiyasi"
2. M.Bekmurodov "Madaniyat sotsiologiyasi"
3. Ivanov P.I "Umumiy psixologiya"
4. Maxsudova M "Muloqot psixologiyasi"
5. Axrorjon Y. et al. Faol texnologiyalarni o'smirlar psixologiyasiga ta'siri //Ta'lim fidoyilari. – 2022. – T. 13. – №. 6. – C. 263-266.
6. Faxriddin H., Alijon M. XALQ TA'LIMI TIZIMIDA O 'QUVCHILARNI KASB-HUNARGA YO 'NALTIRISH ISHLARI: MUAMMO VA ULARNING YEChIMLARI //Central Asian Research Journal for Interdisciplinary Studies (CARJIS). – 2022. – №. Special Issue 2. – C. 54-57.
7. Alijon M. et al. Ta'lim metodlari va vositalari //Ta'lim fidoyilari. – 2022. – T. 13. – №. 6. – C. 267-270.
8. Alijon M., Iqlimaxon A., Muslimaxon I. Glaballashuv jarayonlari va uning zamonaviy sharoitlarida tarbiyaga ta'siri //Ta'lim fidoyilari. – 2022. – T. 13. – №. 6. – C. 271-273.
9. Jasurbek, M., & Alijon, M. (2022). Jamiyatni rivojlantirish uchun empirik tadqiqot va uning metodlari. Ta'lim fidoyilari, 13(6), 257-262.

TARBIYACHINING NUTQ MAHORATINI TAKOMILLASHTIRISH YO'LLARI

Hamrayeva Aziza
Maktabgacha ta'lim pedagogikasi va
psixologiyasi yo'nalishi talabasi,
Abdiyeva Fazilat Fayzulla qizi
Nizomiy nomidagi TDPU
Maktabgacha ta'lim pedagogikasi va
psixologiyasi kafedra o'qituvchisi

Annatotsiya: Xorijiy tajribalar asosida mamlakatimizda maktabgacha ta'lim sohasidagi bo'lajak kadrlarni tayyorlashning zamonaviy ta'lim mazmunini modernizatsiyalash hamda talabalar ichki imkoniyatlarini amalga oshirishga imkon beruvchi zarur shart-sharoitlar yaratishga yo'naltirilgan ta'lim muhitini yaratish bo'yicha tadqiqot ishlari olib borilmoqda. Shuningdek soha tarmog'ini hozirgi zamon talab va standartlariga mos ravishda rivojlantirilib, ularni rekonstruksiya va modernizatsiyalash ko'zda tutilgan. Buning zamirida yosh avlodning har tomonlama yetuk, ajdodlarimizga munosib voris bo'lib voyaga yetishishlarini ta'minlashdek oliy maqsadi mujassamlashgan.

Kalit so'zlar: tabiat, avlod, jamiyat, atrof muhit, fan-texnika, ekologiya, inson, shaxs, bola
Ma'lumki, til inson aqliy faoliyatining eng oliy va asosiy vositasidir. Chunki, insonni boshqa jonzotlardan ajratib turadigan ham tildir. Shunday ekan, inson aqliy faoliyatining eng oliy mahsullari - tafakkur mevalari til va nutq orqali ro'yobga chiqadi. Til tafakkur mahsullarining hayotga tadbiq etilishiga vosita bo'luvchi qudratli quroldir. O'zbek tilining izohli lug'atida "til - fikr ifodalash va o'zaro aloqa quroli bo'lib xizmat qiladigan tovushlar, so'zlar grammatik vositalar sistemasi" deb ta'riflansa, nutqqa "fikrni til orqali ifodalash qobiliyati, mahorati" yoki "so'zlashuv jarayonidagi til" deb ta'rif beriladi.

Qadimgi Sharq pedagogikasining ajoyib asarlaridan biri «Qobusnoma»da ham til va nutqqa alohida e'tibor berilganki, ular hozir ham o'z ahamiyatini yo'qotmaganini ko'ramiz. Kaykovus hamma hunarlar ichida so'z hunari - notiqlikni a'lo deb biladi: «Bilginki, hamma hunardan so'z hunari yaxshi». Shuning uchun ham kishi suxandon va notiq bo'lishini ta'kidlaydi. Muallif notiqlikni egallashning yo'lini tinimsiz mehnat va o'rganish deb uqtiradi.

Tilning olijanob imkoniyatlari nutq orqali ochiladi. Nutq bo'lmas ekan, tilning cheksiz imkoniyatlari yuzaga chiqmay qolaveradi. A. Navoiy til va nutq munosabatlarini shunday izohlaydi: «Til shuncha sharafi bilan nutqning qurolidir. Agar nutq nomaqbul bo'lib chiqsa, tilning ofatidir». Demak, til har qancha qudratli zo'r bo'lmasin, u nutq uchun qurol sifatida xizmat qiladi. Uning kuch-qudrati nutq jarayonida namoyon bo'ladi. Agar til o'q bo'lsa, nutq kamondir. O'qning qudrati kamonning qobiliyatiga ham bog'liq.

Til millatning noyob xazinasini bo'lib, doimo og'zaki va yozma holda namoyon bo'lgan. Boy, yorqin, maroqli nutq, u kim bo'lishidan qat'iy nazar, inson nuri hisoblangan.

Nutq madaniyati juda katta va keng soha bo'lib, u bolaning kundalik oddiy salom-aligidan tortib, kimga nimani, qachon, qaerda va qanday so'zlashigacha bo'lgan barcha nutqiy jarayonlarni o'z ichiga oladi. Nutq madaniyati faqat nutqni egallash yo'llarini emas, balki undan foydalanish madaniyatini ham tarbiyalaydi. Nutq madaniyati tarbiyachilarda ijodiylik, mustaqil fikrlash, ijodiy fikr mahsulini nutq sharoitiga mos ravishda og'zaki, yozma shakllarida to'g'ri, ravon ifodalash ko'nikmalarini shakllantirish va rivojlantirish, til sezgilarini tarbiyalashga xizmat qilmog'i lozim. Shundan kelib chiqqan holda nutq madaniyati: o'z fikrini nutq sharoitiga mos ravishda turli sharoitlarda bayon eta olish vositalarini, ma'noni turli shakllarda bera olish yo'llarini, badiiy, ilmiy, ijtimoiy asarlarni o'rganib, ular haqidagi fikr-

mulohazani, shaxsiy munosabatni og'zaki va yozma shakllarda to'g'ri bayon eta olish madaniyatini ifodalaydi.

Maktabgacha ta'lim muassasining tarbiyachi pedagogining nutq madaniyati uning nutq faoliyati va qismlarini to'laqonli o'z ichiga oladi. Nutq madaniyatining barcha tarkibiy qismlari uchun ma'lum normalar mavjud bo'lib, ular, birinchi navbatda, muloqot normalari sifatida namoyon bo'ladi:

- kognitiv (boshqalarni idrok etish va ularni tushunish);
- affektiv (boshqasiga munosabat);
- xulq-atvor (muayyan vaziyatda xatti-harakatni tanlash);
- etik normalar;
- kommunikativ normalar.

Kommunikativ va etik normalar o'zida aniq qoidalarni namoyon qiladigan nutq kompetensiyasining normalaridir. Bola uchun eng muhim omil bu qulog'i bilan eshitadigan so'zlaridir. Bejizga bolalarga xushmuomala bo'lish nafaqat fanda, balki dinda ham buyurilgan. Chunki bolalarga atrofidagi shaxslarning nutq madaniyati va muomila layoqati ruhiy holatiga asosiy ta'sir ko'rsatuvchi omildir.

Pedagog qaysi bosqichda pedagog bo'lishidan qat'i nazar, doimiy muloqotga kiruvchi kasb egalaridan biri hisoblanadi. Tarbiyachi-pedagoglar bolaning aynan shakllanayotgan davrining "bog'bon"lari hisoblanadi. Shuning uchun ham tarbiyachi-pedagogda ta'lim va tarbiya jarayonidagi har bir kompetensiya va elementlar katta ahamiyat kasb etadi. Maktabgacha ta'lim tashkiloti tarbiyalanuvchilarning asosiy tarbiya va munosabatlarni o'rgatadigan oiladan keyingi asosiy makon hisoblanadi. Tarbiyalanuvchilar tashkilotda doimiy ravishda muloqot va o'zini tutish va boshqa shu kabi muhim xislatlarni aynan shu yerda o'zlashtiradi. Maktabgacha ta'lim tashkilotida tarbiya-lanuvchilarga ta'sir ko'rsatish uchun, eng avvalo, tarbiyachi-pedagogda eng muhim Tarbiyachi faoloyatida nutq, muloqot alohida o'ringa ega. Chunki tarbiyachi va tarbiyalanuvchi orasida nutqiy muloqot asosiy o'rin egallaydi. Shu bois tarbiyachi nutqiga bir qancha talablar qo'yiladi. Har bir tarbiyachi-pedagog nutqiga qo'yilgan talablarni juda yaxshi bilgan holda o'z nutqidagi kamchiliklarni bartaraf etib borishi kerak.

Foydalanilgan adabiyotlar ro'yxati:

1. Asqarova M. va boshqalar Kichik yoshdagi bolalar nutqini o'stirish. –T., 2001.
2. Abduazimov O. Multimedia - noyob ne'mat. //«Xalq so'zi» gazetasi, 2002, 28-fevral.
3. Begmatova N.X., Aripov M. Multimediya texnologiyasidan foydalanish. –T., 2012.
4. Bekmatova O.A. va boshqalar «Quvnoq harflar». –T.: «O'qituvchi», 2000.
5. Vaxobova F.N., Rasulova M. Sh. va boshqalar «Maktabgacha yoshdagi bolalar ta'lim-tarbiyasiga qo'yiladigan davlat talablari».–T., 2008.
6. Mirjalilova S., To'laganova R. Ta'lim jarayonida pedagogik texnologiyalar. Metodik tavsiyanoma. –T., 2008.
7. Nutq o'stirish (Bolalar bog'chalari uchun she'r va topishmoqlar to'plami). –T.:

O'SMIRLARDAGI AXLOQIY-IDEALNING RIVOJLANISH XUSUSIYATI

Baxtiyorjonova Mashxurabonu
Qo'qon universiteti talabasi,
Nargizaxon Usmonova
Qo'qon universiteti "Ta'lim" kafedrası o'qituvchisi

Annotatsiya: Ushbu tezisda shaxs kamolotining yetuk davrlaridan o'smirlik pallasidagi shakllanishda davom etayotgan axloq va axloqiy ideal, axloqiy tushunchalar ko'rsatib o'tilgan. Krizislar, tanazzullar davri bo'lmish o'smirlik pallasida shaxs axloqiy jihatdan intensivlik bilan shakllanadi. Bu davrda ota-onalar, pedagoglar tomonidan berib borilayotgan ta'lim-tarbiyaviy tadbirlar to'g'ri tashkil etilsa maqsadga muvofiq ekanligi ta'kidlab o'tiladi.

Kalit so'zlar: o'smirlik, intensiv davr, axloq, ideal, axloqiy -ideal, qarashlar va e'tiqodlar, ma'naviyat.

Kirish. Shaxsning axloqiy jihatdan intensiv tarkib topishi, axloqiy ongining shakllanishi, hatti-harakatlarning yetik normalarini o'zlashtirishi o'smirlik yoshining muhim psixologik xarakteristikalaridandir. O'smirlik yoshi - o'z hatti-harakatlarida suyana boshlaydigan dunyoqarashning, ma'naviy e'tiqod, prinsip hamda ideallarni baholash mulohazalari tizimining tarkib topish davridir. Agar bola kichik maktab yoshi davrida kattalarning, o'qituvchilarning va ota-onalarning bevosita ko'rsatmalari bilan yoki o'zining tasodifiy, impulsiv istaklari ta'siri bilan harakat qilgan bo'lsa, endilikda uning uchun o'z hatti-harakatlarining prinsipi, o'zining qarashlari, e'tiqodlari asosiy ahamiyat kasb etadi. O'qituvchi va tarbiyachi shuni nazarda tutishi lozimki, xuddi ana shu yoshda axloqiy ong taraqqiyotiga zamin qo'yiladi.

Avvalo biz so'z boshimizda axloq so'zi mazmun-mohiyati to'g'risida fikr yuritsak "Axloq" (arabcha -xulq-atvor ma'nosini bildiradi)- ijtimoiy ong shakllaridan biri bo'lib ijtimoiy munosabatlar hamda shaxs xatti-harakatini tartibga soladigan qonun-qoidalar majmuidir. Axloq-ma'naviyatning tarkibiy qismi sifatida shaxs kamolotining yuqori bosqichi sanaladi. Zero, axloq, axloqiy me'yorlarsiz shaxsning ruhiy va jismoniy yetukligining mezoni bo'lgan ma'naviy kamolotga erishib bo'lmaydi. Axloq-shaxs yoki guruh faoliyatini baholash orqali jamiyatdagi munosabatlarni boshqarish mexanizmi. Axloq shunchaki munosabatlarni tartibga keltirish uchungina emas, balki ularni uyg'unlashtirish uchun ham zarur. Munosabatlarni boshqarish ikki xil usul bilan amalga oshiriladi: xulq-atvorni rag'batlantirish va jazolash. Axloq jamiyatdagi munosabatlarni tartibga soladi va ijtimoiy rivojlanish ehtiyojlari ifodalanadigan maqsadlarni ilgari suradi.

Kamolotning krizislar, tanazzullar bosqichi bo'lmish o'smirlik davrida har bir o'smir qay usulda axloqiy tajriba orttirishiga, qanaqangi axloqiy faoliyatni amalga oshirishiga qarab uning shaxsi ham tarkib topa boshlaydi. Shuni esdan chiqarmaslik kerakki, o'smirlik yoshi axloqiy jihatdan intensiv rivojlanish yoshi bo'lganligi tufayli ko'pincha o'smir ongida, tarbiyachi o'quvchi ongiga singdirmoqchi bo'lgan hislatlarga qarama-qarshi axloqiy tushunchalar tarkib topishi mumkin. Biz bolani mehnat bilan jazolash mumkinmi, deb tez-tez muzokara qilamiz. Bu muammoni o'smirga nisbatan qo'yadigan bo'lsak, u yanada ortiqroq ahamiyat kasb etadi.

Chunki o'smirlarda axloqiy maslaklarning ma'lum tizimi ham, shu jumladan mehnatga munosabat ham tarkib topa boshlaydi. Ba'zi odamlar mehnat bilan jazolash mumkin deb qaraydilar va bu holatni oqlashga harakat qiladilar. Ammo, kishilarga va mehnatga bo'lgan munosabat tarkib topa boshlagan o'smir bu masalani tushunishga urinib ko'radi. U o'z tajribasidan biladiki, katta kishilar hech qachon biron yaxshi narsa bilan jazolamaydilar. Modomiki, jazolar ekanlar, demak biron yoqimsiz narsa bilan jazolaydilar. Agar mehnat bilan

jazolasalar, unday paytda o'smirning ongida mehnat qandaydir mudhish faoliyat degan ma'lum tasavvur yuzaga kela boshlaydi. Biz o'smirning ongiga mehnat shon-sharafdir, mardlik va qahramonlikdir degan tasavvurni singdirishimiz kerak deb hisoblaymiz. Lekin bu so'zlar quruq gap bo'lib qoladi, o'smirlar ongida boshqa maslaklar mustahkamlanib qoladi. Psixologlar o'z oldilariga o'smirlar ma'naviy ongining mazmunini, ularning axloqiy tushunchalari va tasavvurlarini o'rganish vazifasini qo'yanlar. Psixologik tadqiqotlardan ma'lum bo'lishicha, o'smirlar ma'naviy ongining yuksak darajada ekanligini ko'rsatadi. O'smirlarning ko'pchilik qismi yoshlariga munosib ma'naviy tushunchalarni to'g'ri tushunadilar. E'tiqod va dunyoqarashning tarkib topishi bilan chambarchas bog'langan holda o'smirlarning axloqiy ideallari xam yuzaga kela boshlaydi. Bu ideallar yetarli darajada chuqur mazmundor, faoldir va bu ideallar o'ziga xos axloqiy namuna bo'lib xizmat qiladi, o'smir esa hatti-harakatlarini ana shu namuna bilan tenglashtiradi. Kichik yoshdagi o'smirlar uchun odatda qandaydir bir kishi ideal bo'ladi. Bu odam o'smir yuksak darajada baholaydigan sifatlarni o'zida gavdalandirgan bo'ladi. Ko'pincha bunday ideal ota-onalar, o'qituvchilar yoki yaxshi ko'radigan kitobidagi va kinofilmidagi qahramonlardir. Katta yoshdagi o'smirlarda ideal sifatlar majmui umumlashgan obrazlar ideallar sifatida yuzaga chiqq boshlaydi. L.N.Desev o'smirlarning axloqiy tushunchalari mazmunini o'rganib, ularning axloqiy kategoriyalarni tushinishlari ko'pincha yuzaki formal xarakterga ega ekanligini ko'rsatib berdi. Psixologlar bir tomondan o'smirlarda yuzaga kelayotgan e'tiqodlar, axloqiy g'oyalar, tushunchalar va ustanovkalar, ikkinchi tomondan ularning hatti-harakatlari, qiziqishlari, aniq xulq-atvorlari o'rtasidagi munosabatlarni tadqiq qildilar. A.L.Maliovanov ana shu nuqtai nazardan o'smirlarni to'rt guruhga ajratgan: 1) o'z hatti-harakatlarida ularning o'zlari tomonidan yaxshi anglagan ijobiy axloqiy normalarga tayanadigan, so'zi bilan ishi o'rtasida farq bo'lmaydigan o'smirlar; 2) axloqiy tushunchalarning taraqqiyot darajasi pastligi bilan qiliqlari mos keladigan o'smirlar; 3) kichkinagina o'smirlar guruhi hatti-harakatlarning axloqiy normalariga doir o'zining yaxshi bilimi bilan ajralib turadi, lekin bu bilimlarga mos ravishda harakat qilishni o'ziga lozim deb biladigan; 4) o'zlariga ma'lum bo'lgan axloq talablari bilan kundalik hatti-harakatlari o'rtasidagi aloqani xali ko'ra olmaydigan, tushunmaydigan o'smirlar. Ularning ko'pchiligi ayrim axloqiy kategoriyalarning mazmunini; yetarli darajada anglamaydilar. Ko'pgina axloqiy tushunchalarni noto'g'ri anglab, shaxsning ayrim sifatlarini xato tushunib va baholab, qaram bo'lmaslik va mustaqillikka intilib, o'z irodasini ko'rsatishga noto'g'ri harakat qilib, ayrim o'smirlar ba'zan ataylab o'zlarida ob'ektiv jihatdan salbiy bo'lgan sifatlarni rivojlantiradilar va o'zlaridan ijobiy sifatlarni siqib chiqaradilar. Tarbiyaning vazifasi mohirlik bilan o'smirlarning noto'g'ri qarashlarini yengish, ishning mohiyatini tushuntirish va o'smirlarning adashishlariga yo'l qo'ymaslikdan iboratdir. Tarbiyaviy tadbirlarni samarali va to'g'ri tashkil etilsagina o'smirni hayotida keskin o'zgarishlar mavj ura boshlaydi. Ammo, bu ishni zerikarli quruq nasihatgo'ylik va jonga tegadigan aql o'rgatishlar bilan emas, balki samimiy, chin qalbdan va do'stona olib boriladigan suhbatlar bilan amalga oshirish kerak. Bu borada har bir fan o'qituvchilari to'g'ri axloqiy tushunchalarni tarkib toptirishda o'z fanlarining imkoniyatlaridan foydalanishlari mumkin. Jamiyatda yuz berayotgan o'zgarishlar jamiyat va shaxs ongida aks etadi. Ikkinchi tomondan, ma'naviyat sohasidagi o'zgarishlar jamiyatda yuz berayotgan o'zgarishlarning miqyosiga, yo'nalishiga va sur'atlariga jiddiy ta'sir o'tkazishi mumkin. Shuning uchun mamlakatimiz ijtimoiy-iqtisodiy, siyosiy sohalarida amalga oshirilayotgan tub o'zgarishlar jamiyatimiz, ijtimoiy guruhlar va alohida fuqarolar ongida o'z in'ikosini topmoqda. O'z navbatida mamalakatimizdagi islohotlar ko'lami va sur'atlari ma'naviyatimizning ham tez sur'atlar bilan rivojlanishini, aksariyat hollarda esa ijtimoiy-iqtisodiy soha rivojidan ildamroq va oldinroq yurishini taqozo etmoqda. Bunday vazifani bajarish uchun ma'naviyat yuksalishiga ta'sir o'tkazishi mumkin bo'lgan barcha imkoniyatlarni ishga solish zarurati sezilmoqda.

Xulosa: Ayni paytda o'smirlarni ma'naviy jihatdan yuksaltirishda ularning axloqini yuksaltirish ko'lamini va sur'atlariga kuchli ta'sir o'tkazishi mumkin bo'lgan psixologik omillarning imkoniyatlaridan yetarli foydalanilmayapti. Shaxsni ma'naviy tarbiyalash uning butun umri davomida amalga oshirilishi lozim. Biroq bu vazifa individning o'smirlik davrida ayniqsa muhim ahamiyat kasb etadi. Zero bu davrda shaxsning ijtimoiylashuvi, ma'naviyatning negizi bo'lgan qadriyatlarni o'zlashtirish jarayoni juda tezlashib ketadi. Shaxsning ma'naviy rivojlanishiga mana shu davrda ozgina e'tiborsizlik qilinsa, u aks ijtimoiy yo'nalishga burilib ketishi, jamiyatimiz uchun yot bo'lgan mafkuralar, g'oyalar ta'siriga tushib qolishi mumkin. Ma'naviy tarbiyani samarali amalga oshirish uchun ma'naviyatning metodologiyasi va umumiy jihatlarini aniqlab olish zarur. Bu yo'nalishda xorijlik va mamlakatimiz olimlari tomonidan ko'zga ko'rinarli ishlar amalga oshirilgan. Ma'naviyat va ma'naviy tarbiya masalalarining O'zbekistonda davlat siyosati darajasiga ko'tarilishi shu yo'nalishda ijtimoiy-gumanitar fanlarda olib borilayotgan tadqiqotlar kengayishiga kuchli ta'sir o'tkazdi. Bu sohada, ayniqsa, mamlakatimiz yetuk darg'alari, faylasuflari, siyosatshunoslari, pedagog olimlari tomonidan ko'zga ko'rinarli ishlar amalga oshirilmoqda.

Foydalanilgan adabiyotlar ro'yxati:

1. Andreeva G.M. Sotsialnaya psixologiya. Uchebnik.- M.: Aspekt Press, 1999.-376 s.
2. G'oziev E.G. Umumiy psixologiya. Toshkent. 2007.1-2 kitob.
3. G'oziev E.G. Toshimov R. Menejment psixologiyasi. T-2002
4. G'oziev E.G. Muomala psixologiyasi. T-2001.
5. Karimova V.M. Ijtimoiy psixologiya va ijtimoiy amaliyot.-T.: Universitet, 2002.- 96 b.
6. Drujinina V. "Psixologiya ". Uchebnik. "Piter", 2003.
7. Burlachuk F. Psixodiagnostika. "Piter", 2002.
8. Ayzenk M. Psixologiya dlya nachinayuyux. "Piter", 2000.
9. Bolotova A.K, Makarova I.V. Prikladnaya Psixologiya: Uchebnik dlya vuzov.- M.Aspekt Press, 2002 – 383 s.

MAKTABGACHA KATTA YOSHDAGI BOLALARNI SON-SANOQ BILAN TANISHTIRISH USULLARI

Ibroximova Madinaxon Munavvarjon qizi
Qo'qon universiteti Maktabgacha ta'lim
yo'nalishi 3 boshqich talabasi,
Qo'qon Universiteti Ta'lim kafedrası o'qituvchisi
Alixodjayev Raxmonali Mexmonovich

Annotatsiya: Mazkur maqolada zamonaviy nuqtai nazardan maktabgacha yoshdagi bolalarning ilk matematik ta'limini jamiyat talablari darajasida tayyorlash, uning psixologik-pedagogik ta'siri, rivojlantirish tadqiqot metodologiyasini o'rganish yoritib berilgan. Bundan tashqari maktabgacha katta yosh bolalarda matematik tasavvurlarni shakllantirish hamda son-sanoqqa o'rgatishda o'ziga xos bo'lgan metodologiyani ishlab chiqish, ta'limning asosiy didaktik ta'moillari va o'yinlar, bolalarda matematik tasavvurlarni kengaytirish, chuqurlashtirish va umumlashtirish hamda hisoblash faoliyati rivojlanishini taminlashga yo'naltirilgan. Shuningdek, sanash faoliyatining rivojlanishdagi bosqichlari, vaqtni idrok etish, bolalarning maktabga tayyorgarlik darajasiga qo'yiladigan minimal talablar, oilada va maktabgacha ta'lim tashkilotlarida olib boriladigan metodik ishlarni rejalashtirish kabi masalalar ochib berilgan.

Kalit so'zlar: Maktabgacha ta'lim, son- sanoq, natural sonlar, o'nlik sanoq sistemasi, matematik tasavvurlar, miqdor, hisoblash, didaktik o'yinlar. matematik ta'lim nazariyalari va usullari, metodologiyaning rivojlanish bosqichlari

Kirish. Har bir davlatning istiqboli ta'lim darajasi va sifati bilan belgilanadi. O'zbekiston Respublikasida bolalarni ilk yoshidanoq sifatli ta'lim-tarbiya bilan qamrab olish va ularni jamiyatga ijtimoiylashtirish masalalariga katta e'tibor qaratilayotgani zamonamizning dolzarb masalasidir.

Maktabgacha ta'lim tizimini tubdan isloh qilish va takomillashtirish, maktabgacha ta'lim tashkilotlarini davlat tomonidan boshqarishning samarali tizimini yaratish hamda uning moddiy-texnika bazasini mustahkamlash maqsadida so'nggi yilda qabul qilingan qat'iy chora-tadbirlar natijasida Maktabgacha va maktab ta'limi vazirligi va uning joylardagi hududiy bo'linmalari tashkil qilindi.[1] Davlatimiz rahbari tomonidan ta'lim tizimining ilk poydevori qo'yiladigan maktabgacha ta'lim sohasini yangi pog'onaga olib chiqish, bolalarning iqtidori hamda salohiyatini ilk yoshlardan to'g'ri yo'naltirish borasida juda ko'p tashabbuslar hayotga tatbiq etilmoqda va bu sa'y-harakatlar bolalar ta'lim-tarbiyasida o'zining ijobiy natijasini bermoqda.

Maktabgacha yoshdan bolalarda matematik bilimlarning yetarli bo'lishiga katta ahamiyat berish muhimdir. Chunki, inson hayoti davomida matematik hisob-kitoblarga tez-tez duch keladi, ya'ni matematik bilimlar har qadamda kerak bo'ladi. Agar biz maktabgacha yoshdan boshlab bolalarni matematika olamiga turli qiziqarli usullardan foydalangan holda qiziqтира olsak, matematik bilimlar bilan yetarli darajada qurollantirsak, ular maktabda barcha bilimlarni o'zlashtirishda a'lo baholarga o'qib, yuqori natijalarga erishadilar, hayoti davomida xalqimiz uchun foydali kasbni tanlash va chuqur egallashda qiynalmaydilar. Chunki qaysi kasbni olmaylik uni mahorat bilan bajarishga albatta matematik bilimlar kerak bo'ladi. Shu sababli turli ta'limiy usullar, qiziqarli she'rlar, topishmoqlar orqali bolalarning yoshiga mos matematik bilimlar berib borishga katta ahamiyat berish muhimdir.

Ilk matematik tushunchalarning qanchalik aniq va mukammal bo'lishi, bolalarda mantiqiy fikrlash, xulosa chiqarish jarayonlarining kuchli bo'lishini ta'minlaydi. Ya'ni matematika bolalarni mantiqiy fikrlashga-to'g'ri fikrlash, to'g'ri fikrlardan to'g'ri xulosalar

chiqarishga o'rgatadi, shu bilan birga nutqning takomillashuviga katta yordam beradi. Ilk matematik tushunchalar bolalarning yoshiga mos tarzda qiziqarli qilib o'rgatilsa, samarali natijalarga erishiladi. Bolalarda umumiy bilimlar bilan birgalikda o'ziga bo'lgan ishonch, mustaqil fikrlash, o'z fikrini chiroyli ifoda eta olish kabi fazilatlar shakllanadi.

Maktabgacha yoshdagi bolalarda ilk matematik tasavvurlarini shakllantirishning rivojlanganligi ularning maktabda sifatli ta'lim olishini taminlaydi.

Tafakkur — inson aqliy faoliyatining yuksak shakli; ob'yektiv voqe'likning ongda aks etish jarayoni. Tafakkur atrof muhitni, ijtimoiy hodisalarni, voqelikni bilish quroli, shuningdek, inson faoliyatini amalga oshirishning asosiy sharti sanaladi. U sezgi, idrok, tasavvurlarga qaraganda voqelikni to'la va aniq aks ettiruvchi yuksak bilish jarayonidir[2].

Inson tafakkuri nihoyatda kuchli bo'lib, bu kuchning beqiyosligi yoshligidan bilimlarni qanday va qancha o'zlashtirishiga juda bog'liqdir. Pedagog va psixologlarimiz fikricha bola yetti yoshgacha insoniyat tajribasining 60-70% ni o'zlashtirar ekan, demak mana shu yoshgacha bolaga eng kerakli bilimlarni yoshiga mos ravishda berish bolaning kelajakda qanday inson bo'lishiga juda katta turtki bo'ladi.[3]

Adabiyotlar tahlili. Maktabgacha katta yoshdagi bolalarni son-sanoq bilan tanishtirish usullari ko'plab dunyo va mamlakatimiz olimlarining ilmiy tadqiqot ishlarida o'z aksini topgan.

Shveysariyalik pedagoglardan J.G.Pestalosi (1746—1827) o'sha davrda mavjud bo'lgan, o'qitish usullarining kamchiliklarini ko'rsatib, bolalarga ma'lum ob'yektlarni sanashga, raqamlar ustida amallarni tushunishga o'rgatishni tavsiya qilgan, vaqtni aniqlashni ko'rsatgan. U tomonidan taklif qilingan o'qitish usullari oddiy elementlardan murakkabroq narsalarga o'tishni, bolalar tomonidan sonlarni o'zlashtirishni osonlashtiradigan vizualizatsiyani keng qo'llashni nazarda tutadi. J. G. Pestalosining g'oyalari keyinchalik XIX-asr o'rtalarida maktablarda matematika o'qitish sohasidagi islohotlarga asos bo'lib xizmat qildi. F.Frebel (1782-1852) va M.Montessori (1870-1952) tomonidan yaratilgan sensor ta'limning klassik tizimlari bolalarni geometrik figuralar, o'lchamlar, o'lchash va hisoblash o'lchami, vazni bo'yicha ob'yektlar qatorini chizish bilan tanishtirish metodologiyasini taqdim etganlar. M.Montessori o'z-o'zini rivojlantirish va o'z-o'zini o'rganish g'oyalariga tayanib, sonlar, shakllar, o'lchamlar, shuningdek yozma va og'zaki raqamlashni o'zlashtirish uchun maxsus muhit yaratish zarurligini tan oldi. Buning uchun u maxsus materialdan foydalanishni taklif qildi: sanoq qutilari, o'nlab bog'langan rangli munchoqlar, tangalar va boshqalar.

M.I.Vasilyeva, bolalar o'z faoliyatlarini vaqtga qarab boshqarishni o'rganib oladilar: ish sur'atini tezlatish yoki susaytirish, uni o'z vaqtida tamomlash. Vaqt bo'yicha mo'ljal olishni rivojlantirib, bolalarni o'z faoliyatlarini boshqarishga, ajratilgan vaqtdan tejimli va ratsional foydalanishga o'rgatamiz, deb ko'rsatadi. Demak, maktabgacha yoshdagi bolalarni vaqt haqidagi tushunchalarini shakllantirishda ular soat millari orqali sonlarni o'rganadilar vaqt ham sonlarda ko'rsatilishi haqidagi boshlang'ich bilimlari hosil bo'ladi.

Tadqiqot metodologiyasi. Maktabgacha katta yoshdagi biillarda son-sanoq elementar matematikani asosiy o'zagi bo'lib, bolalarda son-sanoq haqidagi bilimlarini shakllantirish sanashga o'rgatish maktabning boshlang'ich sinflarda matematikani yaxshi o'zlashtirishlarining asosidir.

Katta guruhlar uchun son-sanoqqa o'rgatish vazifalari quyidagicha belgilangan:

1. 1 dan -10 gacha sonlarining hosil bo'lishi bilan tanishtirish.
2. 10 soni ichida bittalab va tartib bilan sanashga o'rgatish.
3. 10 gacha bo'lgan sonlar yozuvi bilan tanishtirish va taqqoslashni davom ettirish.
4. 10 tagacha bo'lgan sonlarning nomlarini, yozuvlarini farqlash va ayirishni o'rgatish.
5. Yonma-yon turgan sonlar orasidagi munosabatlarni tushunishga o'rgatish.

6. 10 tagacha bo'lgan predmetlarni to'g'ri va teskari tartibda sanash malakalarini mustahkamalsh.

7. 6,7,8,...10 sonlarining ayrim birikmalardan iborat tarkibi bilan tanishtirish.

8. Arifmetik masala tuzilishi bilan tanishtirish.

Katta guruhda bolalarni sanoqqa o'rgatish davom ettiriladi. 10 ichida miqdor sonlarni ham, tartib sonlarni ham ishlatish malakasi mustahkamlanadi. Bolani "Qanday?" (buyumning sifati, alomati haqida: yashil, katta, dumaloq); "Qancha?" (buyumning miqdori haqida); "Nechanchi?" (buyumning boshqa buyumlar orasidagi o'rni tartib son bilan aniqlanadi, masalan, beshinchi) kabi savollarni farq qilgan (differensial) holda tushunishga o'rgatish muhimdir. Bolalarda sonlar orasidagi bog'lanishlarni shakllantirish davom ettiriladi: har bir keyingi son oldingisidan katta, oldingisi keyingisidan kichik. Shu asosda yonma-yon turgan sonlar orasidagi munosabatlar haqidagi tasavvurlar o'zlashtiriladi: har bir keyingi son oldingisidan bitta ortiq, har bir oldingi son esa keyingisidan 1 ta kichik. (5, 6 dan 1 ta kichik, 6, 5 dan 1 ta katta, 6, 7 dan 1 ta kichik). Bolalar bir son ikkinchisidan 1 ta kichik (yo katta) ekanini o'zlashtirganlaridan keyin, ularga agar kichik songa 1 ni qo'shilsa, keyingi katta son hosil bo'lishini, agar katta sonni 1 ta kamaytirilsa, kichik, ya'ni oldingi son hosil bo'lishi tushuntirib beriladi. Sonlar orasidagi bog'lanish va munosabatlarning hammasi buyumlar guruhlarini taqqoslash asosida tushuntiriladi. Bunday mashqlar jarayonida tarbiyachi "qancha edi?", "qancha qo'shishdi (ayirishdi)?", "qancha bo'ldi (qancha)?" kabi savollardan foydalanadi.

Katta guruhda bolalarga har bir son o'z ichiga ma'lum sondagi birliklarni olishi haqida bilim berish zarur. 5 ichidagi sonlarning birliklardan iborat tarkibi haqidagi tasavvurlar ham aniq misollarda shakllantiriladi.

Bolalar buyumlar guruhlarini, ularning belgilari, sifati bo'yicha tahlil qilishga, so'ngra sonning birliklarini aytishga o'rgatiladi. Masalan, tarbiyachi stol ustiga har xil rangdagi 4 ta kubchani qo'yib, kublar nechta?; qanday rangdagisi nechta?, deb so'raydi. Oxirgi savol buyumlar miqdorini ularning ranglari bo'yicha tahlil qilishga yo'naltiradi: "Qaysi rang.dan nechta?" – "1 ta qizil, 1 ta ko'k, 1 ta sariq, 1 ta yashil". – "Hammasi?" – "Hammasi 4 ta kub" – Demak, 4 – bu 1, 1, 1 va 1. Shundan keyin yana bolalardan sonning birliklarini, so'ngra sonning o'zini aytish so'raladi (1,1,1 va 1 – bu 4).

Maktabgacha tarbiya yoshidagi bolalarni matematik tasavvurlarni shakllantirishda buyumlar haqidagi har xil bilimlaridan, ularni differensiallash yoki guruhlarga birlashtirish, alohida alomatlari bo'yicha umumlashtirish malakalaridan foydalanish kerak. Masalan, hammasi bo'lib 5 ta o'yinchoq bor. "Qancha?" – "1 ta quyon, 1 ta ayiqcha, 1 ta ayiq, 1 ta qo'g'irchoq, 1 ta tulki". – "Demak, 5 – bu 1, 1, 1, 1, va 1". Bolada butun miqdorini ko'rish va uni aytish, sonning birliklarini (sonni tuzuvchi har qaysi birlikni) aytish, ularni birlashtirib, bir son bilan aytish malakasi shundan shakllantiriladi.

Bolalar olgan bilimlarini har xil topshiriqlar yordamida mustahkamlashi kerak. Masalan, tarbiyachi sonli kartochka ko'rsatadi va bolalarga buyumlarni, sonda nechta birlik borligi ko'rinib turadigan qilib joylashtirishni taklif qiladi. Yoki u 3 ta doirachali, sonli kartochkani ko'rsatadi, bolalar esa doira, uchburchak va kvadratni qo'yadilar. Bolalardan 3 ta shaklni nega ajratib sanaganini, u qaysi shakllarni ajratib qo'rganini (1 ta doira, 1 ta uchburchak, 1 ta kvadrat), 3 sonida nechta birlik borligini so'rash mumkin. Shunday qilib, tarbiyachi bolalarni natural sonlarning hosil bo'lishi bilan tanishtiradi: sonni bir birlik orttirish yoki kamaytirishga qarab, katta yoki kichik son hosil bo'ladi.

Xulosa va takliflar. Xulosa o'rnida shuni aytish mumkinki, mamlakatimizda maktabgacha ta'lim tizimiga alohida e'tibor qaratilmoqda. Tarbiyalanuvchilarning son sanoq bo'yicha matematik faolligi turli-tuman sharoitlarda ya'ni: mashg'ulotlar jarayoni, guruhning har bir tarbiyalanuvchilarida o'stirildi. Bolalarning namoyon bo'lgan kuchli va zaif

tomonlarini bilish nafaqat tarbiyachi balki ota-onalar tahlili uchun muhimdir. Biz tarbiyachilar ilk matematik tasavvurlarni shakllantirishda mashg'ulot jarayonlarini matematik o'yinlar, matematik to'plamlar bilan boyitishimiz va har bir yosh guruhlariga to'g'ri qo'llay olishimiz maqsadga muvofiq hisoblanadi.

Tadqiqot jarayonida olingan natijalardan kelib chiqib, quyidagi tavsiyalarni berdik:

1. Maktabgacha ta'lim tashkilotlarida bolalarning son-sanoq tasavvurlarini shakllantirishning mavjud holatini o'rganish, ularning o'quv dasturlari tarkibi va mazmunini tahlil qilib chiqish asosida bolalarni maktabga tayyorlashning uzviy ketma-ketligi ishlab chiqilishi lozim.

2. Mashg'ulot jarayoniga kiritilayotgan metodika, metodik usullar, texnologiyalar va vositalar uning samaradorligi hamda sifatiga ijobiy ta'sir qilishini hisobga olgan holda, tarbiyachi to'g'ri yondashishi hamda ushbu yuqorida takidlab o'tilgan tadqiqotlarni o'z o'rnida foydalanishni taklif qilamiz.

Yuqoridagi takliflarni maktabgacha ta'limda qo'lansa katta yoshdagi bolalarni taffakurini, aqliy qobiliyatlarni rivojlantirishga yordam beradi.

Foydalanilgan adabiyotlar ro'yxati:

1. O'zbekiston Respublikasi Prezidentining «Yangi O'zbekiston ma'muriy islohotlarini amalga oshirish chora-tadbirlari to'g'risida» PF-269-sonli 2022-yil 21dekabrdagi qarori asosida O'zbekiston Respublikasi Xalq ta'limi vazirligi negizida O'zbekiston Respublikasi Maktabgacha va maktab ta'limi vazirligi tashkil etildi.

2. O'zbekiston Respublikasining "Maktabgacha ta'lim va tarbiya to'g'risida"gi qonuni, 2020-yil 7-maydagi PQ-4708-son "Matematika sohasidagi ta'lim sifatini oshirish va ilmiy-tadqiqotlarni rivojlantirish chora-tadbirlari to'g'risida"gi qarori.

3. G.E.Djanpeisova Matematik ta'lim – Toshkent: 2021. 382 b

4. Михайлова А., Носова Э. Д., Столяр А. А., Полякова М. Н., Вербенец А.

5. М. "Теории и технологии математического развития детей дошкольного возраста". – Издательство «Детство-пресс». Санкт-петербург, 2008.

6. Э.И.Тихева.Характеристика методики формирования элементарных

7. математических представлений у детей дошкольного возраста как науки и учебной дисциплины.

8. Djanpeisova G.E. Modern aspects of mathematics education of preschool children. / Methodical aid. T.TSPU named after Nizami, 2017. – 106 p.

**IMKONIYATI CHEKLANGAN BOLALARNI INKLUZIV TA'LIMGA KIRITISH UCHUN
ULARNING OTA-ONALARINI TAYYORLASH YO'LLARI**

D.Abdupattayeva
Qo'qon universiteti talabasi,
N.Q.Abidova
Qo'qon universiteti dotsenti
Pedagogika fanlari boyicha falsafa doktori (PhD)

Annotatsiya Maqolada Inklyuziv ta'limga bo'lgan ehtiyoj uning jamiyatga va maxsus ehtiyojli bolalar uchun imkoniyatlar haqida yoritilgan. Jamiyatda Imkoniyati cheklangan bolalarga nisbatan yangilish fikr va munosabatlar bildirilgan. Integratsiyalashgan ta'lim haqida ma'lumot berilgan.

Kalit so'zlar: Inklyuziv, integratsiya, rehabilitatsiya, funksional, huquq, uzviylik, fikr, dialektik, uzviylik

Oila har bir inson hayotida alohida o'rin tutadi. Bola oilada ulg'ayadi va hayotining birinchi yillaridanoq u oiladan xos bo'lgan hamma narsani oiladan yaxshilik va yomonlikni singdirib, jamoat normalarini, odamlar o'rtasidagi munosabatlar normalarini o'rganadi. Oila ijtimoiy va tarixiy tajribani bolaga o'tkazishda, avvalambor, odamlar o'rtasidagi hissiy va ishbilarmonlik munosabatlarining tajribasida manba va vositachilik aloqasi. Shuni inobatga olgan holda, biz oila sog'lom tengdoshlar muhitida bolani tarbiyalash, ijtimoiylashtirishning eng muhim instituti bo'lgan va shunday bo'ladi, deb haqli ravishda taxmin qilishimiz mumkin.

Nogiron bolali oila - bu alohida maqomga ega bo'lgan oila, uning xususiyatlari va muammolari nafaqat uning barcha a'zolarining shaxsiy xususiyatlari va ular o'rtasidagi munosabatlarning tabiati, balki bolaning muammolarini hal qilish bilan bandligi, oilaning tashqi dunyodan yaqinligi, aloqa etishmasligi va tez-tez ishlamasligi bilan belgilanadi. ona, ammo eng muhimi - nogiron bolaning oilasidagi o'ziga xos vaziyat, bu uning kasalligi bilan bog'liq.

Rivojlanishida nuqson bo'lgan bolaning ommaviy ta'lim muassasasiga qo'shilib ketayotgan oilasi ushbu jarayonda quyidagi sabablarga ko'ra faol ishtirok etishi kerak.

Birinchi: yangi ijtimoiy muhitga kirib, bolada qo'rquv, bezovtalik hissi paydo bo'lishi mumkin va bu holatda, albatta, yaqin kishining, ota-onaning ko'magi zarur.

Ikkinchi, ota-ona bolaga uy vazifasini bajarishda yordam berish uchun o'quv jarayonida o'quvchilarga qo'yiladigan talablar va talablarni yaxshi bilishi kerak.

Uchinchi: bolaga yangi aloqalarni o'rnatishda, yangi do'stlar bilan tanishishda, o'zaro munosabatlarni tashkil etishda yordam berish muhimdir; sog'lom bolalarning rivojlanishida nuqsoni bo'lgan bolaning xususiyatlariga munosabati bilan bog'liq to'siqni engib o'tish kerak. Rivojlanishida nuqsoni bo'lgan bola uchun o'z imkoniyatlarini tushunishni, kamchiliklarini hisobga olishni va shu bilan birga o'zini jamoaning teng huquqli a'zosi sifatida his qilishni o'rganish muhimdir. Bola maktabda u uyda odatlanib qolgan yoki ommaviy maktabga kirishdan oldin maxsus muassasada bo'lgan xuddi shunday tejamkor, "issiqxona" sharoitlarini yaratadi deb umid qilishi mumkin. Amalga oshirilmagan kutishlar haqida paydo bo'lgan ko'ngilsizliklar, shubhasiz, uning jamiyat bilan etarli darajada birlashishiga to'siqlik qiladi. Rivojlanishida nuqsonli farzandi inklyuziv jarayonga kiritilgan ota-ona turli hissiyotlarni boshdan kechirishi mumkin. Ota-onada birinchi quvonch va mamnunlik hissi uning farzandi maxsus maktabda emas, balki sog'lom bolalar bilan oddiy maktabda o'qishi bilan bog'liq. Ammo yaqin orada bu tuyg'u ota-onalar, o'qituvchilar va uning bolasini qabul qilmaydigan sog'lom bolalarga yo'naltirilgan ota-onalarning chuqur umidsizliklari, ba'zi hollarda chalkashliklari yoki hatto tajovuzlari bilan almashtirilishi mumkin. Ushbu muammolarni hal

qilishda ota-onalar, avvalambor, defektolog va psixolog va boshqa mutaxassislarning yordamiga muhtoj. Rivojlanishida nuqsoni bo'lgan bolani ta'lim maydoniga kiritish jarayoni ushbu jarayonni amalga oshiradigan davlat muassasalari o'qituvchilarining, birinchi navbatda defektologlar, sinf rahbarlari, tarbiyachilar, repetitorlarning maxsus tayyorgarligi bilan ta'minlanishi kerak. Ish bolaning o'zi bilan ham, uning ota-onasi bilan ham amalga oshirilishi kerak.

Defektolog, ota-onalarga maslahat berib, ishonchni o'rnatadi, stressni engillashtiradi, ota-onalarga xushmuomalalik bilan bolani o'quv dasturini o'rganishning o'ziga xos xususiyatlari to'g'risida xabar beradi, bolaning uydagi va maktabdagi xulq-atvoridagi muammolarni bartaraf etish bo'yicha tavsiyalar beradi, shuningdek do'stona munosabatlarni o'rnatish bo'yicha maslahat beradi. sinfdoshlar va ularning ota-onalari (ota-onalar qo'mitasi).

Ota-onalar bilan ishlashning maqsadi - bu bola rivojlanishining individual va yoshiga xos xususiyatlari, kam rivojlanganligi sabablari, bolalar bilan munosabatlarda noto'g'ri ota-ona pozitsiyasining bolaning sog'lig'i buzilishiga ta'siri. Pedagogik yordamning natijasi quyidagilar bo'lishi kerak: ota-onaning bolani bilishi va tushunishi, uni boricha qabul qilishi.

Oila bilan olib boriladigan pedagogik ish uchta blokni o'z ichiga oladi: ta'lim, maslahat va to'g'ri tuzatish ishlari.

Ta'lim va tarbiyaviy:

Oila bilan ishlashning ta'lim blokining vazifasi ontogenezning buzilishiga olib kelgan faktlar va sabablar bilan, bola aqliy xususiyatlari bilan, bola rivojlanishining asosiy qonunlari bilan tanishishdan iborat. Ota-onalarning psixologik-pedagogik savodsizligini yo'q qilish uchun "Ota-onalar ma'ruzalari", "Oila o'qituvchilari klublari", "Ota-onalar seminarlari" tashkil etiladi, bu erda quyidagi masalalarni muhokama qilish mumkin:

- ota-onalarning psixologik va pedagogik qobiliyatsizligini bartaraf etish;
- defektologlar, o'qituvchilar, o'qituvchilar, mahalla va boshqa tashkilotlar bilan yaqin aloqalarni o'rnatish;
- muammoli bola bilan ham, oddiy bolalarni tarbiyalash bilan ham boshqa oilalar bilan o'zaro munosabatlarni tashkil etish;
- ijtimoiy va madaniy tadbirlarda ishtirok etish.

Maslahat: maslahat bloki oila bilan ishlashning individual shakli bilan ifodalanadi. "Ota-onalar uchun maslahat markazlari", "Ishonch telefonlari" ni tashkil etish ota-onalarga o'zlarini qiziqtirgan savollarga javob topishda, oilada qulay munosabatlarni o'rnatish bo'yicha tavsiyalar tizimini olishga yordam berishi kerak.

Tuzatish ishlari: defektologning rivojlanishida nuqsoni bo'lgan bolalarga yordami, birinchi navbatda, ularning ota-onalariga psixologik va pedagogik yordam ko'rsatishdan iborat. Bunday qo'llab-quvvatlash ularning ishonchini rivojlantirish, haqiqiy ehtiyojlarini qondirish, jamoatchilik tomonidan tan olinishi, o'zini o'zi boshqarish tizimini baholash va rivojlantirishga qaratilgan bo'lishi kerak. Nogiron bolalarni tarbiyalayotgan ota-onalar bunday bolalarning rivojlanishi va ularni tarbiyalashning ko'plab masalalari to'g'risida ma'lumot etishmasligidan aziyat chekmoqda. Rivojlanish muammolari bo'lgan bolalar bilan ishlash tajribasi shuni ko'rsatdiki, ularning ota-onalari bolaning muloqotini tashkil qilish, atrofdagi dunyoga moslashish, unga munosib kelajak, eng samarali yordamni taqdim etishdan manfaatdor. O'ziga bo'lgan ishonchni yo'qotgan ota-onalar chalkashlik, umidsizlik, birinchi o'ringa qo'yilgan yo'nalish va shifokorlar, psixologlar va ijtimoiy xizmatlarning zaif ma'naviy-psixologik ko'magi natijasida tarbiya jarayonini to'g'ri tashkil qila olmaydilar.

Tuzatish ishlarining o'zi oilada bolaning rivojlanishi uchun maqbul sharoitlarni yaratishga qaratilgan. Ushbu blok quyidagilardan foydalanadi:

- har bir oila a'zosi bilan, ikkala ota-onasi bilan, butun oila bilan suhbat;
- oilaviy psixoterapiya;

- ota-onalar va bolalar uchun o'yin seanslari;
- ota-onalar bilan, bolalar bilan guruh darslari;
- ota-onalar uchun o'z-o'ziga yordam guruhlarini tashkil etish;
- ota-onalarning bolalar bilan birgalikdagi kechalarini (ishlarini) o'tkazish.

Ota-onalar bilan suhbatlarda ota-ona munosabatlarining bolaga nisbatan hurmatsizlik, negativizm, tajovuzkorlik yoki bolaga nisbatan passivligi, hissiy sovuqligi, tirnash xususiyati kabi xususiyatlarini yo'q qilish asosida munosabatlarni o'rnatish tajribasi muhokama qilinadi. Suhbatlarning mazmuni quyidagi savollarni ham o'z ichiga oladi: ota-onaning bolaning sevgisiga bo'lgan ehtiyojini qondirish; ota-onalarning da'volari va bolaning imkoniyatlari; rivojlanish muammolari bo'lgan bola uchun oilada tarbiyaning himoya usuli. Ikkala ota-ona bilan suhbatlar oilaviy munozaralarga olib kelishi mumkin. Oilaviy psixoterapiya jarayonida ota-onalar va bolalar o'rtasida shartnoma tuzish, rollarni teskari yo'naltirish kabi usullardan foydalanish mumkin. Suhbatlar hissiy aloqalarni normallashtirishga, umuman oilaning va uning a'zolarining ichki resurslarini mustahkamlashga yordam beradi, bu esa shaxslararo muloqotda yuzaga kelgan buzilishlarni bartaraf etishga yordam beradi.

Foydalanilgan adabiyotlar ro'yxati:

1. O'zbekiston Respublikasi «Nogironlar huquqini ijtimoiy himoyalash to'g'risida»gi Qonun -1991 yil.
2. "Imkoniyati cheklangan bolalar va o'smirlar uchun inklyuziv ta'lim to'g'risida muvaqqat Nizom"- XTV 234-sonli buyrug'i- 2005 yil 19 sentabr.

AUTIZMGA EGA BOLALARNI PSIXOLOGO-PEDAGOGIK O'RGANISH

F. Sharobidinova
Qo'qon universiteti talabasi,
N.Q. Abidova
Qo'qon universiteti dotsent v.b PhD

Annotatsiya: autizm bolalar uchun imkoniyatlar haqida yoritilgan. Jamiyatda autizm bolalarga nisbatan yangilash fikr va munosabatlar bildirilgan. Integratsiyalashgan ta'lim haqida ma'lumot berilgan.

Kalit so'zlar: autism, integratsiya, rehabilitatsiya, funksional, huquq, uzviylik, fikr, dialektik, uzviylik

Autizimli bolalarni o'rganish o'zaro aloqani o'rnatishdagi qiyinchiliklar tufayli o'ziga xos murakkabliklar tug'diradi. Shuning uchun ularni tekshirishni tashkillashtirishga alohida diqqatni qaratish lozim. Autizmga ega bo'lgan bolalarni tekshirish longiyud, dinamik va diagnostik shaklda bo'ladi. Ushbu maqsadda diagnostik guruxlar tashkil etiladi, unda mutaxassislar xar bir bola bilan individual (yakka holda) ish olib boradilar.

Autizimli bolalarni tekshirishning boshqa o'ziga xos xususiyati kompleks tarzda tekshirishni tashkillashtirish xisoblanadi, unda ayniqsa boshlang'ich bosqichida bir mutaxassis, psixolog yoki pedagog maqsadli olib boradi. Bunday yondashuv bolani yangi muhitga ko'nikishiga, o'zgina bo'lsa ham moslashishiga yordam beradi. Qo'rquvlarini, xavotirlanishni bartaraf etishga imkon beradi. Bolani yangi sharoitga ko'nikishiga qarab boshqa mutaxassislar(logoped, psixiator) sekin-asta qo'shilishlari mumkin: xonaga sekin kiradi yoki unda bo'la turib sekin-asta bolaga yondasha boshlaydi(ikkinchi variant samaraliroqdir). Biroq bu alohida mahorat va ehtiyotkorlikni talab etadi, chunki biron-bir qat'iy harakat hamda baland aytilgan so'z autizimli bolada himoya reaksiyasini yuzaga keltirib, qo'yilgan tekshiruv maqsadiga erisha olmaslik mumkin.

Ushbu bosqichning maqsadi autizimli bolaning dizontogenezini aniqlash. Unga bolani faoliyatini kuzatish orqali erishiladi, bu esa emotsional-iroda jarayonidagi nuqsonlarni boshlang'ich davrida baholash imkonini beradi. So'ngra bolani ko'rsatgan imkoniyatlariga ko'ra mutaxassis keyingi tekshiruvlarni tuzadi hamda natijada u bilan o'zaro munosabatga kirishni tashkillashtirib quradi.

Bolani kuzatish psixologning xonasiga kirgan vaqtidanoq amalga oshirila boshlaydi. Bu autizimli bolaning ko'pgina spesifik xarakteristikasini aniqlashga yordam beradi. Masalan mutaxassis autizimli bolaning tashqi belgilariga, asosan: gavdaning turishi, ritm va yuz mimikasi, harakat xarakteriga diqqatini qaratadi. Bolaning yuz mimikasi hamda uni ifodalanishi sovuqqon bo'lishi mumkin, bu autizimli bolani dizontogenezini birinchi bosqichini xarakterlaydi.

Bolani xulqini baholashda uning adekvatligiga hamda qiziqishiga yoki atrofdagilardan o'zini olib qochishiga e'tibor qaratish lozim. Bola yangi unga odatiy bo'lmagan sharoitga qanday ta'sirlanmoqdaligini belgilash muxim: loyqayd, tinch yoki onasining orqasiga bernishi, xonaga kirgisi kelmasligi, uni kuch bilan tortishlari (autizimli dizontogenezni uchinchi turi).

Autizimli bolani ikkinchi bosqichda tekshirishning asosiy vazifasi autizimli dizontogenez turini bola hamda kattaning orasidagi o'zaro munosabatlarni adekvat-imkoniyatlarini o'rnatishdir. Munosabatlarning adekvatligi bolaning affektiv jarayonlarini nuqsoning darajasiga bog'liq. O'zaro ta'sirlarning tashkiliy shakli bolani ihtiyoriy faoliyatini hamda unga kattalarning qo'shilishi. Bolaning rivojlanish darajasiga mos birgalikdagi faoliyat o'yinga aylanishi mumkin. Agarda birgalikdagi o'yinni shakllantira olinmasa, mutaxassis xonadagi predmetlarni bolaga boshqarish imkonini tashkillashtirishi lozim.

Bolaning o'yin faoliyatini rivojlanishini boshqa tomondan o'rganganda uning affektiv jarayonlaridagi nuqsonlarni aniqlashga imkon beradi. Masalan bola predmetlar bilan qanday harakatlanmoqda, predmetlarni mos o'yin shakllarida foydalanyaptimi yoki ularga boshqa ma'no beryaptimi; qisqa syujet epizodlarini ifodalamoqdami(ayiqchani mashinaga solib uchirishi), tashvish qo'rquvga oid syujetlarni o'ynashga qiziqishi; hayvonlarga aylanuvchi rollarni ijro etishga qiziqishiga e'tiborni qaratish muhim.

Autizimli bolaning emotsional-iroda va kommunikativ-imkoniyatlari jarayonlarini o'ziga xosligini aniqlashda, O.S.Nikolskaya klassifikatsiyasi bo'yicha ajratilgan autizimli dizontogenezi mezonlarini asosiylariga tayanish lozim.

Autizimli dizontogenezi birinchi turi(iroda faolligining darajasi):

- atrofdagi olamdan nafratining kuchayishi, barcha muloqotdan voz kechishi;
- sensor ta'sirlarga passiv ifodasi(bola qo'lga berilgan predmet yoki o'yinchoqni tashlab yuborishi);
- ko'ruv muloqotining yo'qligi(suxbatdoshiga qaramaslik);
- "xarbiy" xulqning borligi;
- mutizm, barcha verbal xarakterdagi muloqot imkoniyatlarining yo'qligi;
- harakatlarini bachkana ifodalashi.

Autizimli dizontogenezi ikkinchi turi(steriotiplarning darajasi):

- atrof muxitga ta'sirlariga ta'sirchanligini ifodalanishi(ovoz kuchi, yorug'lik, xaroratni tegishi);
- motor steriotiplarning ko'pligi;
- exolaliya, nutqiy steriotiplar, nutqiy shtamlarning borligi;
- steriotip muxitni tashkillashtirish talablarini ifodalanishi(ovqatni aloxida tanlashi, faqat bir turdagi kiyimlarni kiyishi, ma'lum bir aloxida predmetlardangina foydalanishi va xyuk.lar);
- qo'rquvining borligi;
- avtonom o'yin.

Autizimli dizontogenezi uchinchi turi(ekspansiya darajasi):

- xulqidagi janjalkashlikni ifodalanishi;
- biron-bir faoliyatga tez o'tishi;
- tasviriy muloqotning ifodalanganligi; motivatsiyasiz qo'rquvlarning borligi;
- suxbatdoshga qaratilmagan manzilsiz nutq;
- birinchi shaxs kishilik olmoshidan foydalanmasigi;

Autizimli dizontogenezi to'rtinchi turi(emotsional nazorat darajasi):

- muloqotda yuqori ta'sirchnligini ifodalashi;
- empatik qo'lab-quvatlashga ijobiy baholash talablari;
- yaqinlari bilan biologik bog'liqligi(onasi bilan);
- nutq sustlashuvchi xarakterga ega bo'lishi mumkin;
- ko'zli munosabat doimiy emas, uzuk-uzuk xarakterga ega.

Bolani emotsional boshqarish darajalarini o'rganish jarayonida mutaxassis u bilan muloqotga kirishish jarayonida autizimli belgilarni kuchayishini diqqat bilan kuzatishi lozim(autostimulyatsiya variantlarini kengayishi, tanlov munosabatlarini kuchayishi, undan to'liq voz kechishi, qo'rquvlarning yuzaga kelishi, agressiya, o'ziga agressiya).

Yaxshi ishlayotgan bola kutilmaganda zerikishi yoki charchashi oqibatida birdaniga vazifani bajarishni to'xtatib qo'yishi mumkin, unga berilgan vazifaga o'zining noadekvat reaksiyasi motivatsiyasiz predmet oldida qo'rquvni yuzaga keltiradi. Bunga bog'liq ravishda, ba'zi qo'llanma va testli vazifalarni taxminan xonaning turli joylarida bola ularga sekin-asta ko'nika olishi hamda unga yangi va notanish tuyulmasligi uchun davom ettirish lozim. Agar mutaxassis o'zining xonasida "Ertaklar olamiga sayyoxat" o'yinini bola bilan tashkillashtira

olsa yaxshi bo'lar edi. Bir predmetdan boshqa predmetga o'tishda bola tekshirish uchun kerakli maxsus diagnostik qo'llanmalarga tutiladi. Mutaxassis testli vazifalar va kerakli predmetlardan sekin-asta ehtiyotkorlik bilan ushbu jarayonni boshqaradi. Biron-bir jarayonni aniqlashga mo'ljallangan ba'zi qo'llanmalar bolaning tanlov va spesifik imkoniyatlarini xisobga olgan xolda qo'llanadi. Onasining va yaqinlarining ma'lumotlariga tayangan xolda o'yinchoqlar yoki uning faoliyati uchun predmetlarni tanlanishi lozim.

Affektiv jarayonlarning nuqsonini oyu'ektiv baholashda, uning rivojlanish dinamikasini kuzatish orqali kuzatish o'rganish maqsadga molikdir. Dinamik kuzatuvni amalga oshirishda albatta boladagi autizmli belgilarning namoyon bo'lishi yoki yosh darajasini mutaxassis albatta baholashi lozim. Shuningdek, bola tomonidan foydalanilayotgan adaptatsiya vositalarini kuzatish muhimdir.

Foydalanilgan adabiyotlar ro'yxati:

1. Nurkeldiyeva. D.A. Pedagogik-psixologik diagnostika Toshkent "VNESHINVESTROM" 2019
2. Shomaxmudova Sh.R. Inklyuziv ta'limning nazariy va amaliy asoslari Toshkent 2018 y
3. Shomaxmudova. R.Sh. "Maxsus va inklyuziv ta'lim" uslubiy qo'llanma Toshkent 2011y

O'ZBEKISTONDA AQLI ZAIF BOLALARNI ERTA TASHXIS QILISH MUAMMOLARI**M.Ubaydullayeva****Qo'qon universiteti talabasi,****N.Q.Abidova****Qo'qon universiteti dotsenti****Pedagogika fanlari boyicha falsafa doktori (PhD)**

Annotatsiya: Maqolada aqli zaif bolalarni jamiyatga va maxsus ehtiyojli bolalar uchun imkoniyatlar haqida yoritilgan. Jamiyatda Imkoniyati cheklangan bolalarga nisbatan yanglish fikr va munosabatlar bildirilgan.

Kalit so'zlar: aqli zaif bolalar, integratsiya, rehabilitatsiya, funksional, huquq, uzviylik, fikr, diqqat, korreksiya

Psixologo-pedagogik tashxis nuqsoning ifodalanish darajasini murakkablashtiruvchi yetakchi nuqsonlarni rivojlanishini aniqlab, ularga kerakli korreksion pedagogik ishga diqqatni qaratadi. Agar tekshiruv bolani maktabga borishidan oldin o'tkazilsa, unda bolaning qaysi maktabga maxsus korreksion yoki umumta'lim maktabiga tayyorgarligi aniqlanadi.

Psixodiagnostika bola rivojlanishining nuqsonlarni va uning o'ziga xos psixologo-pedagogik xususiyatlarini aniqlaydi. Boladagi ushbu xususiyatlarni bilish bolaning imkoniyatlariga mos maktabgacha va maktab ta'lim dasturini, ta'li muassasining turini, individual tibbiy psixologo-pedagogik dasturni ishlab chiqishga yordam beradi.

Aqli zaiflik deganda bosh miyaning erta jarohatlanishi yoki organik rivojlanmaganlik bilan bog'liq bo'lgan ruhiy va birinchi navbatda aqliy buzilishni tushunish kerak. Og'ir darajadagi aqli zaif bolalar umuman maktab bilimlarini va malakalarini egallay olish qobiliyatiga ega emaslar.

Aqli zaiflikning klinik-psixologik ko'rinishida asosiy buzilishi bo'lib bilish faoliyatining yaqqol yetishmasligi xisoblanadi. U ongning pastligi, umumlashtirish jarayonining shakllanmaganligi, psixik jarayonning marg'un bo'lmaganligi, xotiraning yetarli bo'lmasligi, diqqat va boshqa qator funksiyalardagi kamchiliklar borligi bilan xarakterlidir.

Aqli zaiflik uchun nutqning rivojlanmaganligi xarakterlidir. Aqli zaiflik turli etiologiyaga ega, u markaziy nerv sistemasining genetik jaroxatlanishi, ichki patogen ta'sirlar, tug'ruq paytidagi jarohatlar, asfiksiya, infeksiyaning bola miyasiga ta'siri, intoksikatsiya, jarohat va boshqalar bilan belgilanadi. Aytilganlardan kelib chiqqan holda aqli zaiflikka og'ir pedagogik qarovsizlikni kirgizish mumkin emas. Chunki uning ko'rinishlari yuqorida ko'rsatilgan mezonlarga o'xshab aqli zaiflikka olib kelmaydi (aqliy nuqsonning mavjudligi, bilish qobiliyatining pasayishi, aqliy funksiyalarning organik yetishmasligi hamda rivojlanishning biologik etiologiyasi).

Aqli zaif deganda bosh miyaning organik jihatdan jarohatlanishi natijasida psixik, birinchi navbatda intellektual rivojlanishning turg'un pasayishi tushuniladi. Aqli zaif bolalar umumta'lim maktablari dasturini o'zlashtirishga qodir bo'lmaydilar.

Og'ir darajadagi aqli zaif bolalar maktabda bilim va ko'nikmalarni o'zlashtirib ololmaydilar.

Aqli zaiflikning klinik-psixologik ko'rinishida yetakchi nuqson bilish faoliyatining rivojlanmay qolganligidir. Bilish faoliyatining pasayganligi fikrlash operatsiyalari, psixik jarayonlarning sur'ati, harakatchanligining buzilishi, diqqat, xotira va bir qator po'stloq funksiyalarning rivojlanmay qolganligida namoyon bo'ladi.

Aqli zaiflikning etiologiyasi turlichadir. Aqli zaiflik homilaning ona qornidaligida, tug'ilishda yoki ilk rivojlanish davrida markaziy nerv tizimining genetik buzilishlari, jarohatlar, asfiksiya, infeksiyalar, intoksikatsiyalar oqibatida kelib chiqadi.

Aqli zaiflikning asosiy formalarini klinik tavsifi jarohatning patogenezi, salbiy ta'sirning vaqti bilan chambarchas bog'liqdir.

Ontogenezning ilk bosqichlarida markaziy nerv tizimining jarohatlanishida (1,5-2 yoshgacha) birinchi navbatda po'stloq tizimining shakllanishiga zarar yetadi. Jarohatlanishning morfologik ko'rinishda va psixik nuqsonning klinik namoyon bo'lishida rivojlanmay qolish ustun bo'ladi. Bunday hollarda oligofreniyalarning turli variantlari haqida gapirish mumkin.

Kattaroq yoshda, ya'ni bosh miyaning po'stloq tizimining nisbatan yetilganroq davrida yuz bergan salbiy ta'sir natijasidagi nerv tizimining morfologik va klinik ko'rinishda demensiyaning turli ko'rinishlari ustunlik qiladi.

Tekshirish metodlarining takomillashib borishi munosabati bilan nerv sistemasining genetik jarohatlanishi sabablariga katta ahamiyat berib kelinmoqda va aqli zaiflikning kelib chiqishidagi ko'p hollar ana shu sabablarga bog'liq deb ko'rsatilmoqda.

Aqli zaiflikning genetik formasiga xromosomalarning turli buzilishlari bilan bog'liq oligofreniya kiradi. Bunda xujayradagi xromosomalarning sonini o'zgarishi, mozaik shaklda bo'lishi (ba'zi xujayralarda xromosomalar sonini o'zgarishi, xromosomalarning tuzilishini buzilishi-xromosomalarning bir qismining yo'qolishi deletsiya), bir xromosomaning qismini boshqasiga qo'shilishi (translokatsiya), xromosoma formasining o'zgarishlari kuzatiladi.

Xromosomalar buzilishining sabablari turlicha bo'lib, ular to'liq aniqlanmagan. Bularga xususan ota-onalarning generativ xujayralarining to'la rivojlanmaganligi (xromosomalar qatorining noto'g'ri bo'lishi, yosh o'tgan sari ularning «qarishi», kimyoviy moddalar bilan zararlanishi, surunkali kasalliklar, radiatsiya) kiradi. Ota-onalar jinsiy xujayralarining rivojlanmay qolishida, xujayralarning bo'linishi jarayonida xromosomalarning ajralishi buziladi va turli variantdagi xromosomalarning buzilishi kelib chiqadi.

Genetik sabablarga ko'ra oligofreniyaning ikkinchi guruh enzimolatiya-turli fermentlarning tug'ma rivojlanmay qolganligi tufayli moddalar almashinuvining buzilishi natijasida kelib chiqadi.

Hozirgi vaqtda genetik sabablarga ko'ra moddalar almashinuvining buzilishi natijasida kelib chiqadigan aqli zaiflik (fenilketonuriya, galaktozemiya, gistidinamiya, gistinuriya, tirozimeniya, fruktozuriya va boshqalar) ko'p kuzatilmoqda. Eng ko'p fenilketonuriya uchraydi. Bu kasalliklarda ma'lum bir fermentning tug'ma yo'q bo'lishi organizmda zaharli moddalarni yig'ilishiga olib keladi (fenilalanin, gistidin, arginin, leysin) va bolalarning miyasi zaxarlanadi. Bunday buzilishlar bilan oligofreniyaning bir qator og'ir formalarini kelib chiqishi bog'liqdir. Ularning patogenezi yoritish davolashning samarali yo'llarini topishga yordam beradi.

Oligofreniyaning kelib chiqishida poligen turdagi irsiyatga ham alohida ahamiyat beriladi. Bunda avlodda ota-onalardan o'tgan patologik irsiy omillarning to'planishi yuz beradi.

Oligofreniyaning ekzogen formasiga shunday holatlar kiritiladiki, bunda nerv tizimining rivojlanmay qolishga homilalik davrida bolaning miyasiga tashqi salbiy ta'sirlar sabab bo'ladi.

Bularga embrionlik, homilalik davrida turli surunkali (toksoplazmoz, sifilis va boshqalar) va o'tkir (onaning homiladorlik vaqtida qizilcha, gripp, epidemik parotit, infeksiyali gepatit, toshma chechak va boshqalar) yuqumli kasalliklarning ta'siri natijasida kelib chiqadigan oligofreniyaning formalari kiritiladi. Ona organizmining alkogol, kimyoviy moddalar, shuningdek ba'zi dori-darmonlar (antibiotiklar, sulfanilamidlar, barbituratlar, xinin, gormonlar va hokazo) bilan zaharlanishi ham oligofreniyaning kelib chiqishiga sabab bo'ladi. Radiativ va rentgendan nurlanish ham homilaga va ota-onalarning hujayralariga patogen tarzda ta'sir ko'rsatadi. Onadagi turli endokrin kasalliklar ham (diabet, qalqon, bezlarining,

gipofizning jarohatlari) patogen rol o'ynaydi. Homiladorlikdagi toksikozlar, vitaminlar muvozanatining buzilishi ham salbiy ta'sir ko'rsatadi.

Onadagi yurak-tomir tizimidagi, o'pkadagi, jigar va buyraklardagi surunkali yetishmovchiliklar homilaning patologiyasiga olib keladi. Ona va homila qonlarining rezus-omil bo'yicha bir-biriga to'g'ri kelmasligi ham salbiy oqibatlariga olib keladi.

Tug'ilishdan oldin homilada kislorodning uzoq vaqt yetishmasligi (gipoksiya) miyaning shakllanishga ta'sir ko'rsatadi.

Homilaning zararlanishida ta'sirning vaqti ham muhim ahamiyat kasb etadi. Homiladorlikning dastlabki uch oyi juda xavfli bo'lib, bu vaqtda organizmning muhim tomonlari miyaning shakllanishi yuz beradi.

Oligofreniyaning ekzogen shakllariga markaziy nerv sistemasining ilk rivojlanish davrida (1,5-2 yoshgacha) infeksiyalar, intoksikatsiyalar va jarohatlar natijasidagi zararlanishlar bilan bog'langan psixik yetishmovchiliklarning variantlari ham kiritiladi. Bu hollarda neyroinfeksiyalar orqali yuqtirilgan turli etiologiyadagi meningit, ensefalit, meningoensefalitlar, og'ir kechadigan somatik kasalliklar (qizamiq, skarlatina, parotit, dizenteriya va h-zo), nerv sistemasining intoksikatsiyasi (postvaksinal ensefalit) oligofreniyaning yuzaga kelishiga sabab bo'ladi. Postnatal miya jarohatlariga ham alohida e'tibor berish lozim. Bunday jarohatlarning patogenezida gidrotsefaliya katta o'rin egallaydi.

Etiologiyasi bo'yicha aralash (endogen-ekzogen) bo'lgan oligofreniyalarning kelib chiqishi ko'pincha aniq bo'lmaydi. Bunda ko'pincha irsiy omillarning ta'siri katta deb ko'rsatilsa ham, oligofreniyaning bu shaqli ekzogen ta'sirlar natijasida ham kelib chiqishi mumkin. Kraniostenoz, mikrotsefaliya, gidrotsefaliyaning ba'zi formalari, kretinizm kiradi.

Foydalanilgan adabiyotlar ro'yxati:

1. Shoumarov «. B., Mamedov K. "Aqli zaif aqli zaiflikning og'ir darajasidagi bolalar psixologiyasi". Toshkent: "O'qituvchi", 1998.
2. Nurkeldiyeva. D.A. Pedagogik-psixologik diagnostika Toshkent "VNESHINVESTROM" 2019

**UMUMTA'LIM MAKTABLARIDA RUHIY RIVOJLANISHI SUSTLASHGAN O'QUVCHILAR
BILAN OLIB BORILADIGAN RIVOJLANTIRUVCHI KORREKTSION ISHLAR**

M.Isakova
Qo'qon universiteti talabasi,
N.Q.Abidova
Qo'qon universiteti dotsenti
Pedagogika fanlari bo'yicha falsafa doktori (PhD)

Annotatsiya: Maqolada ruhiy rivojlanishi sustlashgan o'quvchilar uning jamiyatga va maxsus ehtiyojli bolalar uchun imkoniyatlar haqida yoritilgan. Jamiyatda Imkoniyati cheklangan bolalarga nisbatan yanglish fikr va munosabatlar bildirilgan. Integratsiyalashgan ta'lim haqida ma'lumot berilgan.

Kalit so'zlar: ruhiy rivojlanishi sustlashgan o'quvchilar, rehabilitatsiya, funksional, huquq, uzviylik, fikr, dialektik, uzviylik

Rivojlanishning orqada qolishi, susayishi deganda, ruhiy rivojlanishning bola yoshiga to'o'ri kelmasligi tushuniladi. Bunday nomutanosiblik o'z vaqtida tashkil etilgan, mos keluvchi adekvat yordam natijasida bartaraf etilishi mumkin.

Bunday hol bolalarda maktab ta'limiga tayyorlik darajasining shakllanmaganligida ko'riladi. Ta'limga tayyorgarlik o'z ichiga jismoniy, fiziologik, ruhiy va pedagogik shakllanishlarni oladi.

Ruhiy tayyorgarlik boshqa turlardan ajralib turadi va u quyidagi ko'rsatkichlarni oladi:

1. Tashqi dunyo haqida bolalardagi bilim va tasavvurlar darajasi;
2. Aqliy harakatlar, jarayonlar, malakalar;
3. Nutq taraqqiyoti, yetarli lu'at boyligiga ega bo'lishi, boo'liqli, ma'noli, monologik nutq elementlari;
4. Ma'lum qiziqish va intilishlarda namoyon bo'ladigan bilish aktivligi;
5. O'z xulqini boshqara bilish, o'z irodasiga bo'ysindira olish.

Ruhiy rivojlanishi susaygan bolalar maktab ta'limiga tayyorgarligida, yuqoridagi barcha me'zonlar bo'yicha tayyor bo'lmaydilar.

Bunday bolalarning tashqi olam, ijtimoiy muhit haqidagi bilimlar boyligi juda ham yuzaki, kambao'al bo'ladi. Ular buyumlarning xususiyatlari, sifatlari haqida, hatto ularni ko'rgan bo'lsalar ham, gapirib bera olmaydilar. Ularda aqliy jarayonlar yetarli shakllanmaganligi sababli, buyumlarning belgilarini umumlashtira olmaydilar. Nutq aktivligi past, lu'ati kambao'al, ularning jummlari sodda, gaplarning grammatik tuzilishi to'la bo'lmaydi. O'quv faoliyatiga qiziqishlari sezilmaydi. Ko'proq o'yin qiziqishlari ustunlik qiladi. O'zlarini boshqarish birmuncha buzilgan. Shular natijasida bolalar o'qituvchining talablariga qiyin bo'ysunadilar. Kun tartibini bajarish, ularda ma'lum qiyinchiliklar tuo'diradi. Markaziy nerv sistemasi funksional holatlarining zaifligi natijasida kelib chiqadigan tez charchash, diqqatlarning bo'linib turishi oqibatida ulardagi ta'limga tayyor emaslikni yanada chuqurlashtiradi. Oqibatda ular ommaviy maktab sharoitida ularga ko'rsatilgan individual yordamdan unumli foydalana olmaydilar.

Korreksion rivojlantirish, to'o'irlash ta'limi jarayonida bola taraqqiyotidagi notekislikni, uning tuzilishi aniqlash, har bir bola bilan individual ish dasutri tuzishga yordam beradi. Shuning uchun diagnostika vaqtida bolalar bilimlaridagi asosiy kamchiliklarni aniqlab qolmasdan, balki ulardagi aqliy jarayonlardan foydalana olish, uquvchanlik darajalarini ham aniqlash va e'tiborga olish kerak.

Ruhiy rivojlanishning susayish sababalari va klinik xarakteristikasi.

RRS da ruhiy rivojlanish tezligi, surati sekinlashgan bo'ladi. Yuqoridagilar bilan birga, RRSda intellektual tomonlarga nisbatan, ko'proq, xisssiyot buzilishlari yetakchi o'rinda turadi. Bu buzilishlar ruhiy yoki jismoniy infantilizm ko'rinishlarida namoyon bo'ladi. Infaktilizm-tom ma'nodagi "bolalikdir". Bolaning umumiy qiliqlari, qiziqishlari o'z yoshiga mos bo'lmay, balki bir muncha yosh bolalarni eslatsa, biz bunday bolalarga nisbatan, "psixo-fizik infantilizm" iborasini qo'llaymiz. Masalan, bola 7 yoshga kirib, maktabga borish muddati kelgan bo'lsada, bola o'zini 5 yoshli boladek tutadi. Unda jonli, o'zidan yosh bolalardagidek qiziqishlar bo'ladi. Agar bola yana biror yil taraqqiy etsa, o'z tengdoshlariga o'xshab ketishi mumkin.

Bolalarda ham ruhiy, ham jismoniy rivojlanish birgalikda orqada qolsa, ularga nisbatan "garmonik psixofizik infantilizm" iborasi ishlatiladi. Faqatgina ruhiy rivojlanishi orqada qolsa, ularni "psixik infantilizm" deb yuritamiz.

O'zlashtirmaslik, ayniqsa, boshlano'ich sinflarda bolalarlar tomonidan majburiy maktab barnomasini egallashlariga to'sqinlik qiladi. Ma'lumki, boshlano'ich sinf bolalarlarida aqliy va amaliy jarayonlar, ko'nikma va malakalar shakllanadi. Bunday boshlano'ich bilimlarning tuo'dirib, ba'zan ayrim bolalarlarning ta'limdan chetga chiqib olishlariga sabab bo'ladi. Bunday hollarda agar bola rivojlanishida buzilishlar bo'lmasa, maxsus yakkama-yakka ishlar orqali o'zlashtirmaslikning oldini olishi mumkin. Buning uchun o'zlashtirmaslikning oldini olish mumkin. Markaziy asab sistemasining yuzaki zararlanishi natijasida bunday bolalarda maktab ta'limiga ham jismonan, ham fiziologik, ham ruhiy mos kelmaslik yuzaga keladi. Maktab ta'limiga ruhiy jihatdan tayyor bo'lmaslik quyidagicha namoyon bo'ladi:

tashqi olam haqidagi tasavvur va bilimlarning yetarli emasligida;

aqliy jarayonlar, malaka va harakatlar yetishmasligida;

nutq rivojlanishining orqada qolishida;

ma'lum qiziqish va motivlarda namoyon bo'ladigan bilish qiziqishlarining chegaralanganligida;

o'z hulqlarini idora eta olmasliklarida ko'zga tashlanadi.

RRS bolalar yuqoridagi barcha ko'rsatkichlar bo'yicha maktab ta'limiga tayyor bo'lmaydilar. Ularning ruhiy xususiyatlari qator o'ziga xos belgilari, ko'rninshlari bilan normal va aqli zaif bolalardan farq qiladilar. Albatta, bu xususiyatlar ruhiy jarayonlar: diqqat, idrok, xotira, nutq, tafakkur va boshqalarning xususiyatlari bilan belgilanadi.

Boshlano'ich maktab o'qituvchilari ta'lim-tarbiyada quyidagilarga e'tibor berishlari lozim:

- RRS bolalarning ma'lum materialni egallashi uchun ko'p vaqtning sarflanishi;

- ko'rish orqali qabul qilinadigan materiallar mumkin qadar kam elementlardan iborat bo'lishi;

- yangi materiallar berish vaqtida, bolalar diqqatini chalo'itadigan qo'zo'atkichlar bo'lmasligi kerak.

Ularning psixofiziologik xususiyatlari, bilish faoliyatlarining o'ziga xosligi, ommaviy maktablardagi ta'lim mazmuni, ta'lim usullari, ish tezligi, ta'lim materialini egllashdagi ishchanlik holatlari juda qisqadir. O'qituvchilarning ta'kidlashlaricha, ba'zan bolalar darsda 15-20 minut yaxshi ishlaydilar, undan keyin charchash yuz beradi va darsga qiziqish pasayib borib o'ylanmagan, ma'nosiz harakatlar qila boshlaydilar. Buning natijisida juda ko'p xatoliklarga va xatolarni to'o'irlashalarga yo'l qo'yadilar. Ayrim bolalarda tez ta'sirlanish, qo'o'alish yuz bersa, ayrimlarida umuman ishlashga xohish bo'lmaydi. Bu holat ayniqsa yangi materialni o'zlashtirishda yaqqol namoyon bo'ladi. RRS bolalarning 15-20 minut davomida yaxshi ish qilish qobiliyatiga ega bo'lgan vaqtda olgan bilimlari izchil bo'lmasdan havoda osilib qolganday bo'ladi. Bilmilar oxirigacha o'zlashtirilmaydi, mustahkamlanmaydi. O'z

vaqtda tarbiyaviy ishlar olib borilmasa, bunday salbiy illatlar xarakterli xislatlarga aylanishi mumkin.

Diagnostik guruhlarda korreksion ishlarni tashkil etish prinsiplari bo'lishi mumkin:

1) bolalarning soo'lio'i haqida qayo'urish. Guruhda 15-17 ta bola bo'lib, sharoit yumshoq muomala asoslanadi. Toza havoda dam olishga, uyquga alohida e'tibor beriladi. Ko'proq e'tibor ritmika va jismoniy tarbiyaga beriladi. Shu bilan birga davolash ishlari olib boriladi. Otao'onalariga tegishli maslahatlar beriladi;

2) guruhlardagi masho'ulotlar barnomasi ommaviy boo'lovchilardagidek bo'lib, faqat olib borilish usullari bilan farq qiladi. Ko'proq qo'l bilan ishlash faoliyatlari amalga oshiriladi, tabiat ashyolari va atrofni o'rab turgan buyumlar bilan ko'proq tanishtiriladi. Amaliy harakatlar asosida kattao'kichik, oo'iro'engil, uzuno'qisqa kabi tushunchalar berib boriladi. Geometrik shakllar haqidagi tasavvurlari aniqlanadi va mustahkamlanadi. Bu ishlarda har bir bolaning o'ziga xos xususiyatlari e'tiborga olinadi;

3) yakkama-yakka va guruhlar bo'yicha masho'ulotlarni birgalikda olib borish. Dastlab guruhda orqada qolayotgan bolalar bilan yakkamao'yakka ish olib boriladi. Bu ishlar umumguruh ishlarining bevosita davomi bo'lib, orqada qolayotgan bola o'z tengdoshlariga yetib olmagunicha davom ettiriladi;

4) RRS bolalarda ijobiy hiso'tuyo'ularni yuzaga keltirish. Hech qanday baqiro'chaqirlarsiz, qo'polliksiz ish olib borish kerak. Bolalarni qiziqтира bilish kerak. O'yin faoliyatlarida didaktik materiallardan musobaqa tarzida foydalanish talab etiladi. Har bir masho'ulotdan bola zavq olishi kerak;

5) bolalardagi har qanday tashabbus qiziquvchanlikni rao'batlantirishi kerak. Bolalarni lol, hayron qoldiradigan, oddiy bo'lmagan narsalarni ko'rishga, tushuntirishga harakat qilishga, so'rashga o'rgatish guruhlardagi korreksiono'pedagogik ishlarning ajralmas qismi bo'lishi kerak. Bolalarning savollari e'tiborosiz, javobsiz qolmasligi kerak. Muomala vaziyatlar orqali bolalarda qiziquvchanlikni, tarbiyalab borilishi lozim. Suv, qor, suyuqliklar bilan turli tajribalar qilib ko'rsatish kerak;

6) qo'llarning mayda muskul harakatlarini rivojlantirishga e'tibor berishimiz kerak. Bu bilan bolalarni faqatgina yozishga tayyorlab qolmasdan, balki ularda bosh miya nutq markazlarining rivojlanishiga yordam beriladi. Bolalarning umumiy rivojiga ham ijobiy ta'sir etadi. Kontur shaklidagi geometrik shakllarning ustidan chizish ishlari birmuncha foyda beradi. Quyidagi maxsus masho'ulotlar sistemasidan foydalanish mumkin:

- a. turli rasm chizish xarakatlari orqali qo'l, barmoq, muskullarni rivojlantirish;
- b. barmoqlar uchun jismoniy tarbiya minutlar bajarish, kamalak chizish, kuzga barglarni bo'yash, turli detallar bilan figuralar yasash;
- c. v) oddiy va rangli qalamlar bilan turli bo'yashlarni amalga oshirish;
- d. g) rasm solish malakalarini hosil qilish;
- e. maxsus mashqlar sistemasi orqali bolalar qo'lini, barmoqlarini bevosita maktab yozuviga tayyorlab borish. Buning uchun quyidagi ishlarni amalga oshirish mumkin:
- f. oddiy qalam bilan gorizontal, vertikal, qiya chiziqlar chizish. To'o'ri chiziqlar yordamida buyumlar chizish, kontur rasm solish, namunaga qarab rasm solish;

7) nutq ustida ish olib boriladi. Qilinadigan harakatlarni rejalashtirish, nutq, fikrini bayon qilishga o'rgatish. Bunda mumkin qadar bolani o'z harakatlarini so'z bilan ifoda etishga harakat qildirish lozim.

Foydalanilgan adabiyotlar ro'yxati:

1. Лебединский В.В. Нарушения психического развития у детей. М., 2004г.
2. Дети с ЗПР. Под ред. Власовой Т.А. М., 2004г.
3. К.К.Мамедов, Ф. Б. Шоумаров. Рухий ривожланиши сустлашган болалар хақида.Т, "Ўқитувчи". 1993й.

BILISH JARAYONLARI PATOLOGIYASI

Ashuraliyev Rahmonjon
Qo'qon universiteti talabasi,
Sanobarxon Asilova

Qo'qon universiteti "Ta'lim" kafedrası o'qituvchisi

Annotatsiya: Ushbu tezisdá sezgilarning buzilishlari, ayrim patologik holatlari, murakkab bilish jarayonlari va bilish jarayonlaridólarb muammolari haqida fikr yuritilgan. Turli kasalliklarda xotira buzilishning eng ko'p uchraydigan turlari, umumlashtirish va abstraksiyalash va sensor afaziya uchun nutq beqarorligi haqida fikrlar yoritilib o'tilgan.

Kalit so'zlar: giperesteziya, gipesteziya, gipomneziya, oligofreniya, demensiya anteregrad amneziya, derealizatsiya, retrograd-kasallik, debillik, amnestik afaziya, idiotiya.

Kirish. Nega odamlar turlicha sezadilar? Sezgilarning buzilishi analizatorlar perifirik bo'limlarining faoliyati izdan chiqqanida hammadan ko'p ma'lum bo'ladi. Sezgilarning buzilishi juda xilma-xildir bular:

Giperesteziya (o'ta ta'sirchanlik), gipesteziya (kam ta'sirchanlik), anesteziya (sezuvchanlikning yo'qolishi), paresteziya (lovullash, sanchib og'rish, tortishish).

Bunday buzilishlar nerv tolalarining xususan tomir innervasiyasining organik va funksional buzilishlarida ro'y berishi mumkin. Sezgilar orasida eng ko'p azob beradigani og'riqdir. Og'riq shakllanishida qobiq, shuningdek qobiqosti xosilalari ishtirok etadi. Og'riqning signal ahamiyati-xavf solayotgan kasallikni ogoxlantirishdir. Ayrim patologik xolatlarda ayniqsa, psixik va asab kasalliklarida idrok qilish akti buzilishi mumkin.

Murakkab bilish jarayonlarining buzilishi agnoziyalar deb ataladi. Ko'rish, eshitish va taktik agnoziyalar farqlanadi. Ular tomir kasalliklari, travmalar, shish jarayoni va boshqa patologik xolatlarda bosh miya qobig'ining lokal shikastlanishida paydo bo'ladi.

Bosh miya organik shikastlanganda, kam hollarda esa zaxarlanishlarda va somatik kasalliklarda derealizatsiya tipidagi idrok buzilish ro'y berishi mumkin.

Bu murakkab patologik xolat bo'lib, bunda ongning o'ziga xos buzilishi bilan boruvchi idrok buzilishi kuzatiladi. Turli kasalliklarda xotiraning ayrim jarayonlari; esda saqlash, esga tushirish buzilishi mumkin. Buzilishning eng ko'p uchraydigan turlari gipomneziya, amneziya va paramneziya.

Gipomneziya-xotiraning pasayishi bo'lib, charchash vaqtida og'ir kasallikdan so'ng paydo bo'ladi. Kishi sog'aygach xotira joyiga keladi.

To'liq amneziya (qandaydir vaqt orasida ro'y bergan voqealar esdan chiqib qoladi) Qarilikdagi psixozlarda, miyaning og'ir shikastlanishida, karbon oksidi bilan zaxarlanganda kuzatiladi.

Amneziyalarni-retrograd va anteregrad turlari bor.

Retrograd-kasallik, shikastlanishdan oldin bo'lgan voqealar esdan chiqib ketadi.

Anteregrad amneziya-kasallikdan keyin bo'lgan voqealar esda qolmaydi.

Paramneziya (esga tushurishning buzilishi). Paramneziyaning konfabulyasiya va soxta reminissensiya turlari farqlanadi. Konfabulyasiya-haqiqatda bo'lmagan voqea va faktlar xotirada nomoyon bo'lib, bemorlar atrofidagilarni aldash istagisiz amalga oshiradilar. (alkogolizimli bemorlar, psixozlarga uchraydi). Soxta reminissensiya (noto'g'ri xotiralar) konfabulyasiyadan barqarorligi bilan farq qiladi. Tafakkurning buzilishi inson aqliy faoliyatiga qanday ta'sir ko'rsatadi?

Tafakkurning asosiy tasniflari quyidagilar:

1. Sur'at, tezlik
2. Izchillik (grammatik va mantiiqiy)

3. Sobitqadamlik.
4. Samaradorlik.

Tafakkurning buzilishi faqat bosh miyaning organik shikastlanishida va psixik bemorlarda emas balki bir qator samatik kasalliklarda ham uchraydi.

Aql buzilishining asosiy formalari oligofreniya (aqlning tug'ma o'smay qolganligi) va demensiya (ortirilgan aqliy zaiflik)dir. Oligofreniya turli darajada ifodalanadi. U og'irlik darajasi jixatidan debillik, imbesillik, idiotiyaga bo'linadi. Debillik- oligofreniyaning yengil darajasi. Debillikda maxsus maktabda ta'lim oluvchilarni ayrim qobliyatlarini saqlanib qoladi. Umumlashtirish va abstraksiyalash qobliyatini pasaygan bo'ladi. Debillar tashabbusiz bo'lib jismoniy mehnatga qobil bo'ladi.

Imbesillik-aqli zaiflikning o'rta darajasi. Imbesillning nutqi kambag'al va duduqlanib gapiradi. Amalda ularni o'qitib bo'lmaydi. Idiotiya- aqli zaiflikning og'ir darajasidir. Bunda bemorlar psixikasi va nutqi amalda butunlay yo'q bo'ladi.

Demensiya- orttirilgan aqli zaiflik, global (yalpi, bir-biriga o'tgan) va uchoqli (lakunar) aqli zaiflikka bo'linadi. Yalpi aqli zaiflikda aqliy qobiliyat qo'pol ravishda buziladi Xotira keskin buziladi.Global demensiya bosh miyaning og'ir shikastlanishi, insult, gipertoniya, keksa yoshda avj olishi mumkin. Lakunar (qisman) aqli zaiflikda aql qisman izdan chiqadi, biroq fikriy jarayonlar sekinlashadi xotira pasayadi. Lakunar zaiflik qarilik oldidan og'ir somatik kasalliklarda uchraydi. Nutq inson hayotida qanday ahamiyatga ega? Nutq - til vositalaridan foydalanadigan o'ziga xos insoniy faoliyat normasidir.Til esa kishilarning bir-birlari bilan muomala qilish vositasidir. Nutq odatda tovush, ovoz bilan talaffuz etiladi; ba'zan odam tovushsiz nutq, shivirlashdan foydalanadi.

Gohida esa ovoz nerv tizimining funksional kamchiliklari tufayli vaqtincha yo'qolib qoladi.Nutqning shu tariqa izdan chiqishi afoniyalar deb ataladi.

Yozuv layoqatining buzilishi agrafiya deyiladi. Bu ko'proq bosh miya turli bo'limlari: optik zona, nutq zonasi, harakat zonasidagi o'choqli shikastlar munosabati bilan kelib chiqadi.

Yozish layoqatining o'ziga hos tarzda buzilishi klinikada «yozuv spazmi» deb ataladi. Nutq buzilishi esa afaziya deyiladi. Odatda afaziya bosh miya qobig'ininng nutq zonalari kasallik tufayli o'choqli, lokal shikastlanishi tufayli sodir bo'ladi. Nutq yagona funksional sistema bo'lib, uning barcha tomonlari bir-biri bilan bog'liqdir. Afaziyalarning bir necha turlari ajratib ko'rsatiladiki ular da ko'pgina umumiy va bir-biridan farq qiladigan hususiyatlar bo'ladi. Afaziyalar motor, sensor, amnestik, semantik afaziyalarga ajratiladi. Motor afaziya-so'zlarni talaffuz qilishga qobiliyatsizlik yoki bu qobiliyatning sezilarli ravishda pasayishidir. Bemorlar bir necha so'z yoki bo'g'inlarnigina ayta oladilar.

Bunday buzilish chap yarimsharning peshona burmasining quyi bo'lagi shikastlangan o'choqda bo'ladi. Sensor afaziyada kasal o'ziga qarata aytilgan nutqni yaxshi tushuna olmasligi bilan bir qatorda uning mustaqil nutqi izdan chiqadi, lekin eshituv layoqati bir qator saqlanib qolgan bo'ladi. Sensor afaziya bilan og'rikan bemorlarda, motor afaziya bilan og'rikan bemorlarga nisbatan o'zlariga qaratilgan nutqni tushinish ko'proq yomonlashgan bo'ladi. Sensor afaziya uchun nutq beqarorligi xarakterlidir. Amnestik afaziyada asosiy yomonlashuv predmetlarning normalarini unutib qo'yishdan iborat bo'ladi. (Nutq uchun yetakchi bo'lgan yarim sharning orqa bo'yin qismi shikastlangan bo'ladi) Bemor suratda tasvirlanagan qilichni miltiq deb ataydi.

Xulosa o'rnida shuni ta'kidlab o'tishishimiz kerakki, sezgilar inson hayoti davomidagi eng muhim rolni bajaradi. Bilish jarayonlari buzilishi bilan bog'liq patologik holatlar kuzatilishi bilan darhol mutaxassis ko'rigiga yozilish zarur. Bunday holatlar qancha erta aniqlanib davolash ishlari erta olib borilsa, bemor uchun foydali bo'ladi.

Foydalanilgan adabiyotlar va internet sahifalari:

1. S. Hasanov, D. Abdumajidov, N. Ataeva "Shaxsni bilish jarayonlari"
2. N. Boymurodov. Amaliy psixologiya. Toshkent. 2018 yil.
3. <https://www.elib.buxdu.uz/index.php/pages/referatlar-mustaqil-ish-kurs-ishi/item/13727-bilish-jarayonlari-patologiyasi>
4. <https://fayllar.org/bilish-jarayonlari-patologiyasi-v2.html>

O'SMIRLAR DIQQATINI TA'LIM JARAYONIGA JALB QILISH

Ahmadaliyeva Madinabonu
Qo'qon universiteti 1-bosqich talabasi,
Eshonqulova Guljaxon
Qo'qon universiteti o'qituvchisi

Annotatsiya: Mazkur maqolada diqqat haqida tushuncha, ta'lim jarayonida o'quvchining diqqatini o'qituvchi tomonidan berilayotgan ma'lumotlarga jalb qilish, mavzuga doir ma'lumotlarning o'quvchi xotirasida tez va oson saqlanib qolishini ta'minlash usullari, bu boradagi muammolar va ularning yechimlari tadqiq etiladi. Diqqat inson aqliy faoliyatining asosi hisoblanadi. Zero, dars jarayonida o'quvchi aqliy faoliyatining faolligi ta'lim samarasining asosi hisoblanadi.

Kalit so'zlar: o'smirlik, diqqat, ixtiyorsiz diqqat, ixtiyoriy diqqat, pedagogik jarayon, dars jarayoni, xotira.

O'smirlik davri asosan 11-15 yoshdagi bolalarni o'z ichiga qamrab oladi, ya'ni 5-8 sinf o'quvchilarni. Diqqat psixik faoliyatning yo'naltirilishi va shaxs uchun ma'lum ahamiyatga ega bo'lgan ob'ekt ustida to'planishidan iborat bilish jarayonidir. Diqqat asosan ikki turga, ya'ni ixtiyorsiz va ixtiyoriy diqqat turiga ajratiladi. Biron tashqi sabab bilan va bizning xohishimizdan tashqari hosil bo'ladigan diqqatni ixtiyorsiz diqqat deyiladi. Diqqatimiz qaratilishi lozim bo'lgan narsani oldin belgilab olib, ongli ravishda qo'yilgan maqsad bilan ishga solingan diqqatni ixtiyoriy diqqat deyiladi.

Dars davomida intizomning buzilishi aksariyat hollarda o'quvchilar diqqatsizligidan emas, balki ijtimoiy sabablar bilan belgilanadi. O'smir o'z diqqatini to'la ravishda o'zi uchun ahamiyatli bo'lgan va yuqori natajalarga erishishi mumkin bo'lgan faoliyatlarga qarata oladi. O'smirni diqqati yaxshi boshqariladigan va nazorat etiladigan darajada rivojlangan bo'lishi mumkin. Bolaning rivojlanayotgan ixtiyoriy diqqati o'qituvchi tomonidan doimo qo'llab-quvvatlanishi juda zarurdir. Pedagogik jarayonda ixtiyorsiz diqqatni ixtiyoriy diqqat darajasiga ko'tarish uchun bir qancha uslublar ishlab chiqilgan, shuningdek, o'smirning dars jarayonida o'z tengdoshlari orasida o'zini ko'rsatishi uchun sharoitni yaratilishi ham o'smirdagi diqqatni ixtiyorsizlar ixtiyoriyga aylanishida zamin bo'lib xizmat qilishi mumkin. Lekin, o'smirlik davrida juda qattiq charchash holatlari ham bo'ladi, Aynan 12-13 hamda 15 yoshlarda charchash chizig'i keskin ko'tariladi. Bunday holatlarda o'smir atrofdagi narsa va voqealarga to'liq diqqatini qarata olmaydi, diqqatini ko'rinishlariga o'smirlik erishish va yo'qotish bo'yicha to'la qarama-qarshi bo'lgan davr hisoblanadi.

Kuzatishlar davomida o'quvchilarning dars davomidagi aqliy faolligini ta'minlash va diqqatini mavzu materiallariga qay tarzda jalb qilish tadqiq qilindi. Olib borilgan kuzatishlar va tadqiqotlar natijasida o'quvchilar diqqatini o'qish materiallariga qaratishning quyidagi usullari aniqlandi:

1. Darsni o'quvchi qiziqishlaridan kelib chiqqan holda tashkil etish.
2. Darsni qiziqarli o'yinlar bilan bog'lash.
3. Rang-baranglikka intilish.
4. Rag'batlantirish.

1-usulga to'xtaladigan bo'lsak, o'quvchi o'zi uchun qiziq bo'lmagan ma'lumotlarga diqqat qaratmaydi. O'qituvchi mavzuni qanchalik yuksak mahorat bilan, ustalik bilan o'quvchilarga tushuntirmasin, agar o'quvchining o'zida qiziqish bo'lmasa, buning umuman foydasi yo'q. Bu ayni haqiqat. Shu sababli o'qituvchi o'quvchilar qiziqishlaridan xabardor bo'lishi lozim. Masalan, sinfdagi o'g'il bolalarning deyarli hammasi mashina, raketa, samolyotga qiziqadi. Buni dars bilan bog'lash juda oson. Mashina, raketa yoki samolyotni qatnash tirgan

holda matematik masala tuzilsa, o'quvchi o'z-o'zidan bunga diqqat qaratadi. Bu bilan o'quvchining diqqatini jalb qilgan holda mavzu materiallari o'rgatiladi.

Keying usul – darsni qiziqarli o'yinlar bilan bog'lash. "Ixtiyoriy diqqat, ayniqsa, o'qitishda katta ahamiyatga ega, dars o'zlashtirish ixtiyoriy diqqatni talab etadi. Chunki o'qish nafaqat jiddiy mehnat, balki ko'p mashaqqatli ishdur. Shuning uchun u irodaga suyanadi. Ammo o'qishni faqat ixtiyoriy diqqat asosidagina o'tkazish o'quvchilarni tez charchatib qo'yadi. Shu sababli o'qishga qiziqtirish, darsni qiziqarli qilib o'tish kerak". Mohir pedagogga qo'yilgan talablardan biri bu - dars ma'lumotlarini qiziqarli o'yinlar bilan uyg'unlashtirish. Agar dars boshidan oxirigacha faqatgina mavzu bayoni bilan o'tadigan bo'lsa, bu hattoki katta yoshdagi maktab o'quvchilarini ham zeriktirishi, diqqatini chalg'itishi muqarrar. Shuning uchun o'qituvchi bisotida qiziqarli o'yinlar va metodlar ko'p bo'lishi zarur. Masalan, oddiygina bor bilan ham qiziqarli o'yin o'tkazish mumkin. O'quvchilardan oddiy tarzda o'tilgan mavzular bo'yicha ma'lumotlarni so'rash ancha zerikarli. Buni qiziqarli tarzda o'tkazish mumkin. Yozuv taxtasiga katta qilib aylana chizamiz va buni qora oyna deb tasavvur qilamiz. Bu oynaning narigi tomonida barcha bilimlar jamlangan. Oynani sindirish va bilimlarni chiqarib olish zarur va buni bajarish uchun o'quvchilardan yordam so'raladi. Har bir o'quvchi bitta ma'lumot aytadi va oynaga "X" belgisini chizadi. Aylana "X"larga to'lgandan keyin oyna parchalanadi va bilimlar chiqarib olinadi. Bu jarayonda nafaqat o'quvchining diqqati darsga jamlanadi, balki bilimlari mustahkamlanadi.

3-usul – rang-baranglikka intilish. Ushbu usulni 2 xil ma'noda tushunish mumkin:

1. Dars jarayonida rangli materiallardan foydalanish.

2. Darsda bir xillikdan uzoqlashib, turfa xil metodlardan foydalanish, darsni turli xil usullarda o'quvchilarga tushuntirish.

Ranglar inson miyasiga juda katta ta'sir qiladi. Agar o'qituvchi mavzu ma'lumotlarini rangli qog'ozlarga yozib, o'quvchilarga tushuntirsa, ranglar o'quvchi diqqatini o'ziga jalb qiladi. O'quvchilar avval rangga e'tibor bergan holda, keyin qog'ozdagi ma'lumotlarga e'tiborini qaratadi, o'quvchilar o'rtasida o'tkazilgan tadqiqotlar natijalarida shunisi aniq bo'ldiki, ushbu rangli qog'ozlarga yozilgan ma'lumotlar oq qog'ozga yozilgan ma'lumotlardan ko'ra ko'proq o'quvchi diqqatini jalb qiladi hamda xotirasida tez va oson saqlanib qoladi.

4-usul – rag'batlantirish. O'quvchi rag'batlantirilganda o'z bilimiga ishonch hissi paydo bo'ladi. Bu tuyg'uning o'rnini keyinchalik darsni o'rganishga bo'lgan ishtiyoq hamda shijoat egallab oladi. Qarabsizki, o'quvchi maqsadli ravishda darsga diqqat qila boshlaydi. Rag'batlantirish usuli orqali o'qituvchi dars mobaynida juda katta muvaffaqiyatlarga erishadi.

Xulosa o'rnida aytadigan bo'lsak, diqqat ta'lim-tarbiya sohasida juda katta ahamiyatga ega. Chunki fikr yuritish, xotirada saqlash, idrok etish kabi jarayonlarning barchasi diqqat tufayli sodir bo'ladi. Darsda o'qish materialini muvaffaqiyatli o'zlashtirish, avvalo, diqqat bilan belgilanadi.

Foydalanilgan adabiyotlar ro'yxati:

1. M. Raxmpiova. Ta'limda diqqatning roli. Toshkent: «O'qituvchi», 1963 y.
2. N. Boymurodov. Amaliy psixologiya. – Toshkent: "Yangi asr avlodi", 2008.
3. P. I. Ivanov, M. E. Zufarova. Umumiy psixologiya. – Toshkent: "O'zbekiston faylasuflari milliy jamiyati", 2008.
4. Umumiy-psixologiya. Darslik P.I.Ivanov-M.E.Zufarova-T-2008.
5. Z.T.Nishonova. Rivojlanish psixologiyasi. TOSHKENT: «PRINT 25» 2019.

PEDAGOGIK JARAYONDAGI NIZOLAR VA UNING OLDINI OLISH YO'LLARI

Komila Karimova
Bag'dod tumani 55-maktab o'qituvchisi

Annotatsiya: Ushbu maqolada pedagogik faoliyatdagi, shuningdek, jamoalardagi nizolar va ularning oldini olish usullari haqida ma'lumot berilgan. Jamiyatdagi nizolar va kelishmovchiliklar haqida zarur ma'lumot va bilimga ega bo'lish har bir kishi uchun foydalidir. Nizolarni hal etish pedagogik jamoalarning psixologik holatini yaxshilashga qaratilgan bo'lishi kerak.

Kalit so'zlar: konflikt, pedagoglar, yo'q qilish, bahslash, tergov, maqsad, psixologik holat.

Hozirgi kunda nizolarni samarali bartaraf etish pedagogik jamoadagi psixologik muhitni emotsional yaxshilashga qaratilganligi, hamkorlikda ishlash samaradorligini oshirishni ta'minlash garovi ekanligi hech kimga sir emas. Shu boisdan pedagogik faoliyatdagi va umuman nizolar haqida zaruriy ma'lumotlarga ega bo'lish foydadan holi bo'lmaydi.

Nizolarni buzg'unchilik oqibatlarini muvaffaqiyatli hal etish ularni atroflicha o'rganishni talab etadi. Bunga esa jamoani yuqori darajada rivojlanganligi va iliq ijtimoiy psixologik muhitga ega bo'lishi orqali erishiladi. Dastlabki nizo haqidagi konsepsiyalar XIX-XX asrlarda vujudga kelib, asosiy nizo va uning yechimlarini topish yo'llari bo'yicha qo'yilgan qadamlar o'tgan asrning oxirlarida salmoqli o'rin tutadi.

Bugungi kunda psixologiya va ijtimoiy psixologiyada V.O.Ageev (1990), A.A.Bodalev (1983), V.I.Juravlev (1983), N.N.Obozov (1979), I.A.Kon (1997), Ya.A.Ansupov, A.I.Shipilov (2000), F.M.Borodkin (1989), A.K.Zaysev (1992, 1993), A.G.Zdravomislov (1995) va shu kabi boshqalarning tadqiqotlarida nizoning nazariy asoslari yoritiladi. Nizo (lotincha so'zdan olingan bo'lib, "to'qnashish") - maqsad, qiziqish pozitsiyalar, fikrlar, qarashlar, kishilarning o'zaro ta'sirlashuvidagi qarama - qarshi yo'nalishlar bo'yicha to'qnashishlardan iborat. Har qanday nizoning asosida qaysidir ma'noda maqsad va manfaatlar o'rtasidagi ziddiyat va qarama-qarshiliklar yotadi.

Jamoadagi nizoni tabiatini yoritishdan oldin uning ikkita xarakterli jihatini inobatga olishimizga to'g'ri keladi. Birinchisi nizo va ikkinchisi nizoli vaziyatdir. Ko'pgina adabiyotlar tahlili asosida nizo bilan nizoli vaziyat ajratib turuvchi quyidagi formulani e'tiborga olish muhim deb hisoblaymiz:

Nizo + Muammo + Nizoli vaziyat + Nizo ishtirokchilari + Insident.

Bundan ko'rinyaptiki nizo nizoli vaziyat va u bilan bog'liq boshqa bir qa- tor ahamiyatga ega elementlarni birlashtirishini guvohi bo'lish mumkin. Pedagogik jamoadagi nizolarni tahlil etish va uni hal etish zarurat tug'ilganda nizo tarkibidagi har bir elementni o'rnini aniq baholashga to'g'ri keladi. Nizolarni vujudga kelishi va uni oldini olishda yuqorida taqdim qilingan formulaga alohida e'tibor qaratish ma'qul. Psixologik muhit guruhiy manfaatlarini qondirish, shaxslararo va guruhiy nizolarni hal etishdagi amalga oshirilayotgan muloqotda vujudga keladi va namoyon bo'ladi. Shu bois ushbu munosabatlar tafovutli xarakterga egaki, ular ba'zan do'stona, hamkorlik, musobaqa yoki raqobat, hamjihatli yoki uyaltirib qo'yish, qo'pollik yoki ongli tartib-intizom tarzida gavgaldanadi. Psixologik adabiyotlar tahlilidan kelib chiqib aytish mumkinki, ta'lim oluvchilarning o'zaro ta'sirlashuvi ko'pchilik holatlarda to'rtta asosiy ta'sir ko'rsatish usuli orqali amalga oshiriladi: e'tiqod, taqlid, ta'sir, majburlash.

Ta'kidlab o'tilgan usullardan ham ma'lumki pedagogik jamoadagi o'qituvchi va ta'lim oluvchilar o'rtasidagi o'zaro ta'sirlashuv formalarida ham ular o'z aksini topishi tabiiy. Chunki ba'zi holatlarda, o'qituvchi tomonidan berilayotgan topshiriq va vazifalarning berilishi ta'lim oluvchilarning dunyoqarashiga mos kelish va kelmasligiga qarab nizoli holatlarni vujudga kelishi tabiiydir. Agar o'qituvchi shaxsi pedagogik jamaoda yetarlicha mavqeiga ega bo'lgan

sharoitda beriladigan vazifa va topshiriqlarning bajarilish tartibi ta'sir ko'rsatishning e'tiqod darajasini namoyon qilishi mumkin. Ishonch va nufuzning yo'qolishi, yetkazilayotgan ma'lumotlarning to'laqligi va aniqligi, muloqot jarayonlarida shubhaning paydo bo'lishi va boshqalar ham aynan nizoli vaziyatlarni jamoada kechishiga zamin hozirlaydi.

Nizo to'g'risidagi odatiy tasavvurlar ma'lum maxsus tadqiqotlar tomonidan salbiy ahamiyatga ega ekanligi tasdiqlandi. M.Doychning ilmiy ishlarida nizolar nazariy jihatdan tahlil qilinib, ularni ikki turga ajratadi: destruktiv i produktiv.

Destruktiv nizoni aniqlash kundalik tasavvurlar bilan mos keladi. Aynan bu tipdagi nizo o'zaro ta'sirlashuvda xilma xillikni va fikrlarni toptalishiga olibkeladi. Destruktiv nizo ko'pincha sababga bog'liq bo'lmagan holda balki shaxsning stressga tushishiga olib keladi. Uning uchun o'ziga xos belgilar nizo sodir bo'lishiga qiziquvchilar sonining ortishi, ularning nizoli harakatlari, bir-birlariga nisbatan salbiy ustanovkaga egaliklari va bildirilayotgan fikrlarning keskinligini belgilaydi. Boshqa bir belgisi sifatida nizoda opponetning sifat va xislatlarini, o'zaro ta'sirlashuv vaziyatlarini noto'g'ri idrok etishi va sheriklarga ishonchni o'ta ortib ketish nazarda tutiladi. Bu tipdagi nizolarni hal etish ancha murakkab bo'lib, yagona yo'li ancha qiyinchilik bilan erishiladigan murosa (kompromiss) hisoblanadi.

Produktiv nizoni muammo va uning yechish yuzasidan nuqtai nazarlardagi tafovutlar va shaxslar o'rtasidagi hamjihatlikning yo'qligi keltirib chiqaradi. Bunday holda nizo muammoni atroflicha tushunishni, sheriklar motivatsiyasini, boshqa nuqtai nazarlarni himoyalashlarini taqazo etadi.

Biz nizolarni psixologik tahlili asosida quyidagi tarkibiy ko'rinishga egaligini keltirib o'tamiz. Nizolarning umumiy sxematik ko'rinishi Yuqorida keltirilgan rasmdan foydalanib, quyida nizoning funksiyalari xususida to'xtalib o'tamiz. Nizo o'z mohiyatiga ko'ra ijtimoiy hodisadir. Nizo bu keng ma'noda va tor ma'noda tushuniladi. Keng ma'noda nizo – bu jamiyatdagi yangi va eski qarashlar o'rtasidagi kurash deb qaraladi. Tor ma'nodagi nizo – bu bir muammoni yechishdagi har bir shaxsning o'z fikrini qattiq turib himoya qilishida yuzaga keladi.

Nizo ijtimoiy psixologiyada qanday tushuniladi? Muomalaning buzilishi yoki psixologik jihatdan ichki ruxiy kelishmovchilikdir. Buni olimlar har sohada har xil tushunishadi. Masalan: G.Kovalev nizoga shunday ta'rif beradi: Nizo insonlar o'rtasida ijtimoiy va shaxsiy masalalarni yechishda vujudga keladigan holat, lekin har qanday qarshilik bu nizo bo'lavermaydi.

Odamlar bir-birining fikri bilan kelishmasligi va o'zaro bahslashishi mumkin, har biri o'z fikrida qoladi, lekin baribir kelishib ishlashga ko'p hollarda majbur bo'ladi, qarama-qarshilik ba'zan yoqtirmaslik, emotsiya, tushunmaslik, ko'ra bilmaslik va boshqa sabablar nizoning kelib chiqishiga sabab bo'ladi. Nizo nafaqat qarama - qarshilik, shuningdek, o'ziga xos kurashish hamdir. Har ikkala tomon ham bunday holatda o'zlarini haq deb bilishadi va o'zaro kurashadi. Nizo bu qarama – qarshi dunyoqarashlar negizida yuzaga keladi. Nizoni albatta yechish kerak, chunki busiz hayot me'yorida davom etmaydi. Yuqorida aytib o'tganimizni tahlil qilib, psixologik nuqtai nazardan biz shunday ta'rif beramiz: "Nizo – bu shaxslardagi qarashlar, qiziqishlar o'rtasida qarama – qarshilik natijasida yuzaga kelgan psixologik holat bo'lib bu faqat shaxslarningbir-biri bilan hamkorlik jarayonida yuzaga keladi".

Foydalanilgan adabiyotlar ro'yxati:

1. Bryazgunov I.P., Kuchma V.R. Sindrom defitsita vnimaniya s giperaktivnostyu u detey. - M.: Institut psixoterapii, 1994. 43str.
2. Zavadenko N.N. Kak ponyat rebenka: deti s giperaktivnostyu i defitsitom vni-maniya. // Lechebnaya pedagogika i psixologiya. Pril. k. jurnal «Defektologiya». № 5. - M.: «Shkola – Press», 2000.112 s.
3. Goziev E.Psixologiya (Yosh davrlari psixologiyasi),Toshkent "O'qituvchi", 1994.
4. Goziev E. Umumiy psixologiya (Yosh davrlari psixologiyasi), Tashkent, 2010.

**TA'LIM SIFATI VA SAMARADORLIGINI OSHIRISHDA INSON QADRI VA BARKAMOL
AVLOD SHAKILLANISHIDA PEDAGOGIKA VA PSIXALOGIYANI O'RNI**

Keldiboyeva Zumrad
Qo'qon universiteti 3 - kurs talabasi,
Mulaydinov Farxod Murotovich
Qo'qon universiteti kafedra mudiri

Anotatsiya: Ushbu maqolada ta'limning ko'plab ta'riflari mavjud, ammo sodda qilib aytganda, ta'lim bu umumiy bilimlarni berish, fikr yuritish va fikr yuritish qobiliyatini shakllantirish va umuman to'g'ridan-to'g'ri o'rganish jarayoni yoki harakatlaridir.

Kalit so'zlar: ta'lim tizimi, fikr yuritish qobiliyati, hayotingizni samarali rejalashtirish, ta'limning inson hayotida tutgan o'rni.

Ma'lumki, muvaffaqiyat muvaffaqiyatlarga olib keladi. Ta'limni hech qachon e'tibordan chetda qoldirib bo'lmaydi, chunki ta'lim har qanday jamiyatning yuragini tashkil qiladi. Har qanday jamiyatning muvaffaqiyati uchun yangi kashfiyotlarni yaratish, bu kashfiyotlarni bilish orqali ta'limga erishish mumkin. Bugungi kunda ko'plab rivojlangan davlatlarning o'sishini odamlarga berilayotgan ta'lim sifatiga bog'liqdir. Sifatli ma'lumotga ega bo'lgan odamlar jamiyatning iqtisodiy, ijtimoiy va siyosiy o'sishi va rivojlanishiga olib keladigan islohotlarni amalga oshirish orqali jamiyatni yaxshilashga qodir. Ta'lim sizning atrofingizdagi dunyoni yaxshiroq tushunish uchun ongingizni ochadi. Ta'lim orqali dunyoning turli joylarida bo'lib o'tadigan turli madaniyat va voqealarni o'rganish mumkin. Ta'lim orqali bizning ufqlarimiz kengayib bormoqda, shunda biz nafaqat mamlakatlarimizda sodir bo'layotgan voqealar bilan cheklanib qolamiz, balki butun dunyo bo'ylab sodir bo'layotgan voqealar bilan cheklanib qolamiz. Ta'lim sizga hayotda ishonchli bo'lishga yordam beradi. Ta'lim olganingizda o'z hayotingizni samarali rejalashtirishga qodirsiz, chunki bu hayotdagi muammolarni tahlil qilishga yordam beradi va duch keladigan muammolar echimini topishga yordam beradi. Ma'lumotli odamlar hayotni ijobiy tomonga o'zgartira oladigan qarorlar qabul qilish imkoniyatiga egalar, chunki ular har kuni yangi narsalarni o'rganayotganda ko'p tajribaga ega bo'ladilar. Ta'limning ahamiyati rivojlangan mamlakatlarda yaqqol ko'rinib turibdi, chunki u shaxsiy va ijtimoiy rivojlanishda katta rol o'ynaydi. Ta'lim kambag'allik, zulm va urushni engillashtirish vositasi sifatida ishlatilgan, chunki rahbarlar mamlakatni rivojlanishiga olib boradigan bilimlarga ega. Ba'zi mamlakatlarda insoniyatni tashvishga soladigan muammolardan biri bo'lgan aholining haddan tashqari ko'payishi muammosi mavjud edi. Odamlarning haddan tashqari ko'p bo'lishi, tegishli va sifatli ma'lumotlarning etishmasligi bilan izohlanishi mumkin. Ertaga kattalar bo'lgan yoshlarga jinsiy tarbiya berilishi kerak. Hayotda moliyaviy o'sishga ta'lim orqali erishish mumkin. Pulni oqilona boshqarish va pulni oqilona sarflash bo'yicha ko'rsatmalarga yaxshi ma'lumotga ega bo'lganda erishish mumkin, chunki siz o'z biznesingizni boshlash yo'llarini yaxshi bilasiz. Ta'lim odamlardan o'z huquqlari to'g'risida xabardor qilishning asosiy vositasi sifatida ishlatilgan.

Va nihoyat, yosh bolalar ta'limning muhimligini tushunishlari kerak. Miyangizni to'yingan qilish, foydali ma'lumot olish, referat yozish yoki o'quv qo'llanmasidan foydalanish va hk.

Inson tarbiyasining ifodasi nimada? Ta'lim bilan bir qatorda, asrlar davomida oldingi avlodlar tomonidan to'plangan ko'p tomonlama tajriba qabul qilinadi va buning natijasida o'z navbatida ertangi kunga yo'l ochiladi. Shunday qilib, ta'limning inson hayotida tutgan o'rnini ortiqcha baholashning iloji yo'q, bu o'ziga xos chorrahadir - hozirgi zamonda yashash, o'tmish donoligi kelajakda amalga oshirish uchun ishlatiladi.

Mutaxassislarining fikriga ko'ra, yoshligida yaxshi ma'lumotga ega bo'lgan odamlar qarilikda aqliy zaiflik, ruhiy kasalliklar va Altsgeymer kasalligidan aziyat chekishadi.

O'rta maktab diplomi va uni bitirganligini tasdiqlovchi diplom, o'z egasini o'qitish foydasiga zaif dalillardir. Albatta, zamonaviy dunyoda buni bilmasdan turib amalga oshirib bo'lmaydi, ta'lim to'g'risidagi hujjatlarning mavjudligi ma'lum afzalliklarni beradi, rasmiy ravishda, masalan, axloqiy nuqtai nazardan ishlaganda, bu boshqalardan ustunlik qilmaydi. Nima uchun? Bilim bilan tasdiqlanmagan sertifikat yoki diplom - bu bilimsizlikning eng yomon shakli va maktab mavzusini "mukammal" bilish hali odamni o'qimaydi. Ushbu tushuncha ko'p qirrali birikmani anglatadi:

- asosiy va oliy ma'lumot,
- axloq me'yorlari va axloqiy me'yorlarga rioya qilish,
- shaxsiy rivojlanish
- tajriba orttirish
- o'z potentsialini butun jamiyat manfaati uchun ro'yobga chiqarish,
- erishilgan balandlikdan qat'i nazar, o'sishni va yaxshilanishni istash,
- nima bo'lishidan qat'i nazar, har doim madaniyatni olib yuruvchi bo'lib qoladi.

Inson tarbiyasining asosiy bosqichlari. Har bir inson hayoti davomida, tug'ilish paytidan to keksalikka qadar, ta'lim jarayonida uzoq yo'lni bosib o'tadi - avval ma'lum bilim va ko'nikmalarni egallaydi, so'ngra ularni mustahkamlaydi va o'zi uchun yangi narsalarni ishlab chiqishni va o'rganishni to'xtatmaydi. Odamlar bilim va ta'limni nafaqat maktab skameykasida olishadi, bu allaqachon jozibali iboraga aylangan "hayot haqidagi fan" iborasiga e'tibor berish kifoya - eng aqlli o'qituvchilar bilan shug'ullanish kerak. Va inson ta'limining barcha bosqichlari quyidagicha ko'rinadi.

Ta'limning boshlanishi - inson go'dakligida hamma narsani o'rganganida, ya'ni noldan gapirganda oladi. Atrofidagi dunyoni bilgan holda, kelajakda yanada murakkab fan qurilishi kerak bo'lgan narsalarning barchasini o'zlashtiradi,

Boshlang'ich ta'lim - uyda yoki bolalar bog'chasida tarbiyalash, bolaga xatti-harakatlarning birinchi qoidalari, eng oddiy tushunchalar o'rgatilganda, yozishni va hisoblashni o'rganish uchun zamin unga tushunarli shaklda tayyorlanadi;

Maktab ta'limi - ta'lim poydevorini qo'yish, bilimga bo'lgan qiziqishni uyg'otish, uning qiziqishini qo'zg'atish. Maktabda o'qitish jarayonida bola boshqa madaniyatlar, tarix bilan tanishadi, dunyoning haqiqiy o'lchamlari va unda to'plangan bilimlarni anglaydi,

Oliy ma'lumot - maktabni davom ettiradi, faqat biroz boshqacha doirada: o'qitish tor doirada olib boriladi va kelajakdagi kasbni tanlashga moyil bo'ladi. Ushbu bosqichda yoshlar voyaga etganlar bilan uchrashishga tayyorgarlik ko'rishadi,

Amaliy ta'lim - bu ish deyarli xuddi universitetdagi kabi, faqat amaliy kishilar uchun joy, odamlar amaliy bilim va ko'nikmalarni egallaydilar, ular tezda tajribaga aylanadi,

O'z-o'zini tarbiyalash - Bu kundalik vaziyatlar bilan ta'minlangan turli xil materiallar va manbalardan, kitoblar va Internetdan ilm-fanga qadar ilgari olingan bilimlarni takomillashtirish jarayoni.

Ta'lim jarayonida fanlar bo'yicha amalga oshiriladigan seminar, amaliy va laboratoriya mashg'ulotlari nazariy bilimlarni mustahkamlashga hamda ularni ko'nikmaga aylantirishgagina emas, balki ularni amaliy ish jarayonida qo'llashga ham imkon beradi. Bunday mashg'ulotlar tanlagan kasbi to'g'ri ekaniga ishonch hissini uyg'otadi.

Oliy o'quv yurtidan keyingi davrdagi o'qituvchining kasbiy shakllanish jarayonida maktab rahbariyati, ayniqsa, ilmiy mudir hamda pedagogik jamoatchilik katta rol o'ynaydi. Yosh o'qituvchilarga tajribali o'qituvchilarni biriktirib qo'yish, ularning darslarini kuzatish, uslubiy ishlarga jalb etish maktab rahbariyatining asosiy vazifalaridan biri. O'qituvchi o'z kasbini sekin-asta o'zlashtirib borishi bilan birga ota-onalar o'rtasida pedagogik bilimlarni

targ'ib etadi. Shu yo'l orqali ham kasbiy shakllanishi takomillashib boradi. O'qituvchilik kasbini va pedagogik mahoratni egallash, maktab o'qituvchilar jamoasiga kirishib, unda o'z o'rnini topib keta olishi yosh o'qituvchining o'ziga bog'liq. Jamoaning yordamidan yuz o'girmaslik, qiyinchiliklarga duch kelganda ruhan tushmay, o'z xatolarini ko'ra bilish va uni bartaraf etish uchun harakat qilish uning o'qituvchi bo'lib shakllanishidan darak beradi. Shu bilan birga, o'qituvchining kasbiy shakllanishi o'z-o'zini tarbiyalab borishga, o'z ustida tinmay ishlashga va o'z vaqtida malakasini oshirib borishga uzviy bog'liq. Bularning hammasi kasbiy fazilatlarining ajralmas qismihisoblanadi.

O'zbekistonda ta'lim tizimini o'sib kelayotgan yosh avlod ta'lim-tarbiyasining milliy g'oyalari, talablari asosida tashkil etish, uni jamiyat taraqqiyoti istiqbollari va jahon andozalariga javob bera oladigan darajada bo'lishini ta'minlash bugungi kunning dolzarb masalasidir. Ta'lim-tarbiya tizimini tubdan isloh qilish, uni o'tmish qoldiqlaridan tozalash va rivojlangan demokratik davlatlar darajasiga ko'tarish, jamiyat ravnaqi uchun yuksak ma'naviy va axloqiy talablarga javob beruvchi yuqori malakali kadrlar tayyorlash ta'lim tizimi xodimlarining umumiy vazifasidir. Shaxsni har tomonlama rivojlantirishga yo'naltirilgan ta'lim-tarbiya tizimini nazariy-metodologik jihatdan qurollantirish – bugungi kunda pedagogika fanining bosh maqsadi sifatida belgilangan. Yuqorida bayon etilgan yuksak, ammo, sharaflil vazifalarni muvaffaqiyatli uddalash har bir pedagogik xodimdan yuksak kasbiy mahorat, bilimdonlik va keng dunyoqarashni talab etadi. Pedagogik mahorat – o'qituvchi ijodkorligining oliy namunasi bo'lib, u yillar davomida shakllanadi. Uning yuksak mahoratni egallashi g'oyat murakkab jarayon bo'lib, pedagogika fanining eng dolzarb muammolaridan biri hisoblanadi. O'qituvchi kasbiga xos bo'lgan ko'pgina fazilatlar bilan birga uning pedagogik mahoratni egallashi katta ahamiyatga ega. Yuqori pedagogik mahoratga ega bo'lgan o'qituvchigina o'z kasbiga layoqatli, iste'dodli bo'lishi mumkin.

Muvaffaqiyatli ishlash uchun har bir o'qituvchi yuqori pedagogik mahorat va keng dunyoqarashga ega bo'lishi kerak. Shundagina oz mehnat sarf qilib, katta natijaga erishadi, ijodkorlik uning hamisha hamkori bo'ladi. Pedagogik ishga qobiliyatli, iste'dodli kishidagina pedagogik mahorat egasi bo'lishi mumkin. Pedagogik faoliyatning samarali bo'lishi uchun o'qituvchi o'z fanini chuqur bilishi, unga turdosh fanlar haqida ham tushunchaga ega bo'lishi, o'quv materialini o'quvchilarga tushunarli qilib bayon eta olishi, o'quvchilarda mustaqil ravishda faol fikrlashga qiziqish uyg'otishi, o'quvchilarning bilim, kamolot darajasi va ruhiyatini hisobga olishi, ularning nimani bilishlari va hali nimani bilmasliklarini tasavvur eta olishi lozim. Qobiliyatli, tajribali o'qituvchi o'zini o'quvchining o'rniga qo'ya oladi, u kattalarga aniq va tushunarli bo'lgan narsalarni o'quvchilarga tushunilishi qiyin va mavhum bir narsa bo'lishi ham mumkinligiga asoslanib ish tutadi. Shuning uchun u bayon etishning xarakter va shaklini alohida o'ylab chiqadi hamda rejalashtiradi.

O'qituvchi o'quvchining, ichki dunyosiga kira olishi, o'quvchi shaxsini va uning vaqtinchalik ruhiy holatlarini juda yaxshi tushuna bilishi bilan bog'liq bo'lgan psixologik kuzatuvlar olib borishi kerak. Bunday o'qituvchi o'quvchining ruhiyatiga ko'z ilg'amas o'zgarishlarni ham tez fahmlab oladi. O'qituvchida nutq o'z fikr va tuyg'ularini aniq va ravshan ifodalash qobiliyati hisoblanadi. Bu o'qituvchilik kasbi uchun juda muhimdir. O'qituvchining nutqi aniq, jonli, obrazli, talaffuzi jihatdan yorqin, ifodali, his-hayajonli bo'lib, unda stilistik, grammatik, fonetik nuqsonlar uchramasligi lozim.

O'qituvchi kasbiga xos bo'lgan xislatlar, ya'ni yuksak pedagogik mahorat unda birdaniga shakllanmaydi. U o'z ustida tinmay ishlash, izlanish va ko'nikmalar asosida rivojlanadi. O'qituvchining yuqori kasbiy mahoratni egallashi bevosita uzluksiz ta'lim tizimi orqali amalga oshiriladi. Uzluksiz ta'lim tizimida asosiy o'rin egallagan malaka oshirish o'quvchi faoliyatini tahlil qilish va unga istiqbol yo'nalishlar berishga imkon beradi.

Hozirgi davr o'qituvchidan o'qitishning ilg'or pedagogik texnologiya talablarini to'g'ri tushunish, tashabbuskorlik, o'z fani bo'yicha yangiliklardan xabardor bo'lishi va darslariga joriy eta olishni talab etadi. Ta'lim-tarbiya jarayonida o'qituvchi va o'quvchilar o'rtasida hamkorlikni vujudga keltirish, do'stona muhitni yaratish muammosining muvaffaqiyatli hal etilishi, fan o'qituvchilari va maktab rahbariyatining egallagan bilim, ko'nikma malakalari va shaxsiy insoniy fazilatlarini egallaganlik darajasiga bog'liq bo'ladi.

O'qituvchi avvalo:

- Yumshoq ko'ngilli, ochiq chehrali, shirinso'zli, bolalarni qanday bo'lsa shundayligicha yaxshi ko'rishi;

- Mehr-muhabbat, qalb g'urini o'quvchilarga bab-baravar bo'lib berishi, sinfda do'stona muhitni yaratish va o'quvchilarning o'quv motivlarini rivojlantiruvchi kuch-rag'batlantirish metodlari ekanligini anglash;

- O'quvchilarning taqdiri, baxti va kelajagi uchun mas'ul ekanligini chuqur his etish, ularning nafsoniyati va qadr-qimmatini e'zozlash;

- Har qanday pedagogik vaziyatda o'quvchilarga qo'pollik qilmaslik, haqorat qilish va baqirish, taqdid va qo'rqitishdan o'zini tiyishi zarur;

- O'quvchilarni tushuna olishi, ularning his-tuyg'ularini qadrlash, tashvishlari, iztiroblarini engishiga yordam berishi, yoshlik va psixologik rivojlanishda o'ziga xos xususiyatlari, qiziqishlari, ehtiyojlarini bilish.

Mamlakatimizda olib borilayotgan ta'lim tizimining odil va demokratiyalashtirilishi o'quv jarayoniga o'zgacha talab va o'zgacha pedagogik munosabatlarni kashf etadi. Bu jarayon mazmun mohiyatdan avvalgidan tubdan farqlanadi.

Ta'lim jarayoniga ilg'or pedagogik texnologiyalarni qo'llash, ta'lim samaradorligini oshirish, ilm-fan yutuqlarini amaliyotga joriy etish orqali ijodkor, mustaqil fikr yurita oladigan ijtimoiy faol yuksak ma'naviyatli yoshlarni tarbiyalash vazifasi muhim ahamiyat kasb etadi.

Foydalanilgan adabiyotlar ro'yxati:

1. Ta'lim-tarbiya samaradorligini oshirishning dolzarb muammolari.
<https://abiturtest.uz/mavzular/talim-tarbiya-samaradorligini-oshirishning-dolzarb-muammolari/>

2. A.Qurbonov. Boshlang'ich ta'lim samaradorligini oshirishda didaktik o'yinlardan foydalanish. Samarqand – 2011.

3. Respublika ta'lim markazi. Sifatli ta'lim-tarbiya — bosh vazifamiz. Ma'rifat-2016.
http://marifat.uz/marifat/v_pomosh_uchitelu-marifat/ishlanmalar/Sifatli-ta-lim-tarbiya-bosh-vazifamiz.html

MAKTABGACHA YOSHDAGI QIZLARNI TARBIYALASHDA TARBIYACHINING ONALAR BILAN HAMKORLIK ISHLARI

Oxunova Shaxnoza Umarjon qizi
Qo'qon universiteti, Maktabgacha ta'lim yo'nalishi talabasi

Annotatsiya: Mamlakatimizda so'nggi yillarda ta'lim tizimining barcha bosqichlarini zamonaviy talablar asosida tashkil etish bo'yicha amaliy ishlar hal qiluvchi bosqichga kirdi. Maqola maktabgacha yoshdagi qizlarni tarbiyalashda tarbiyachining ota-onalar bilan hamkorlik ishlari va bu ishlarni zamonaviy talablar asosida tashkil etishga qaratilgan.

Kalit so'zlar: Maktabgacha ta'lim, oila, jamiyat, ijtimoiy-siyosiy, tarbiya, sotsiologik, kontsepsiya.

Hozirgi kunda mamlakatimizda chuqur, keng qamrovli iqtisodiy, siyosiy, ijtimoiy islohotlar amalga oshirilmoqda. Jamiyat ma'naviy yuksalish va yangilanish sari yuz tutgan. Jamiyat ma'naviyatini yuksaltirish — davlat siyosatining ustuvor yo'nalishi hisoblanadi.

Qiz farzand tarbiyasida oilaning o'rni beqiyos. Oila bolaga qattiq ta'sir ko'rsatadi, uni atrofdagi hayotga moslaydi. Jamiyatda esa tarbiya faqat ota-onaning shaxsiy ishigina bo'lib qolmasdan, balki ularning ijtimoiy burchi hamdir. Ota-onalarni tashkiliy ishlarga jalb etish masalan, yumshoq o'yinchoq tayyorlash, suv va qum bilan o'ynashi uchun o'yinchoqlar yasash, maydonchalarni ko'kalamzorlashtirish uchun jihozlar tayyorlash muhim tadbirlardir. Bunday tanlovlar tarbiyachining yillik ish rejasida o'z aksini topgan bo'lishi kerak. Tanlov shartlarini umumiy ota-onalar yig'ilishlarida muhokama qilish va ma'qullab olish kerak. Faol ishtirokchi ota-onalarga tashakkurnoma e'lon qilish, bu borada buvi-yu, bobolarning ham maslahatlariga quloq tutmoq lozim.

Maktabgacha ta'lim tashkilotida tahsil olayotgan qizning oilasi bilan ishlash tizimida aniq maqsad mazmun bo'lishi kerak. Ota-onalar bilan hamkorlik borasida avvalo erishilgan yutuq va tajribalarning natijalarini tahlil qilib, bolaning ijobiy tomonlarini ko'rsatib, keyin asta-sekinlik bilan ularning xulq-atvoridagi salbiy holatlarni bartaraf etishga, tevarak-atrofga qiziqishlarini oshirib borishga astoydil harakat qilish lozimligini uqtirish kerak. Ota-onalarni maktabgacha ta'limga jalb etish maqsadida turli xil to'garaklar, tadbirlar, davra suhbatlari, savol-javob kechalari, guruhiy va umumiy ota-onalar yig'ilishlari, ochiq eshiklar kunini tashkil etish diqqatga sazovor holatlardir.

Maktabga borish qiz bola balki maktab yoshidagi barcha bolalar uchun hayotidagi jiddiy o'zgarishlar davri hisoblanadi. Mazkur davr bilan bolaning rivojlanishida yangi bosqich boshlanadi. Bolaning oldingilardan farq qiladigan faoliyat shakllarini o'rganishiga to'g'ri keladi. Kattalar va tengdoshlar bilan munosabatlarning boshqa uslubini o'rnatish, fiziologik jihatdan o'zgarishi ham talab etiladi.

Xo'sh, maktabgacha ta'lim yoshidagi qizlarning tayyorgarligi qanday bo'lishi kerak degan muhim savol yuzaga keladi.

Qizlarni maktabga muvaffaqiyatli o'qishi uchun ularni fanlar bo'yicha mazmunli tayyorgarligi muhim emas. Chunki uni haddan ziyod yuklatish o'qishga bo'lgan xohishni susayishiga olib keladi. Asosiysi, uni psixologik jihatdan maktabga tayyorgarligi, bilishga qiziqishi, o'zini nazorat qila olish malakalarini, kommunikativ va ijodiy qobiliyatlarini, nutqini, xotirasini, diqqatini, tafakkurini rivojlanishining ma'lum darajasini shakllantirish lozimdir.

Ko'rib turibmizki, bolalarni maktabga tayyorlash katta yoki tayyorlov guruhlarida emas, balki uning maktabgacha ta'lim muassasasiga kelgan kunidanoq boshlanishi lozim. Agar aniqroq aytadigan bo'lsak, uni oldinroq ham boshlash lozim. Chunki bolaning diqqati, qiziquvchan va ba'zi bir topshiriqlarni mustaqil qilishi qiyin bo'lganidek, uni qisqa muddat

ichida birgalikda qandaydir vazifalarni yechishga, kelishishga o'rgatish ham mushkul bir vazifadir.

Xulosa o'rnida shuni ta'kidlash joizki, qizlarni maktab ta'limiga tayyorlashda MTT, maktab, mahalla, oila hamkorligi to'g'ri yo'lga qo'yilsa, ta'lim tarbiya sifati va samaradorligiga erishish va oldimizga qo'ygan maqsadni amalga oshirishda muhim ahamiyat kasb etadi.

Foydalanilgan adabiyotlar ro'yxati:

1. Bolangiz maktabga tayyormi?" O'zb. Res. Xalq ta'limi vazirligi Respublika ta'lim markazi, Ma'rifat-Madadkor nashriyoti.
2. O'.Otavaliyeva. Bola tarbiyasida bog'cha va oila hamkorligi. T.:1994-y.
3. Z. G'ofurov, S.Toshev. Ma'naviyat saboqlari. Qarshi. 1999-y.
4. MTTda qisqa muddatli guruhlar faoliyatini tashkil etishda tarbiyachilarni tayyorlash bo'yicha trening moduli. T.: 2017-y.
5. A.D. Qurbonovna "Maktabgacha ta'lim yo'nalishi talabalari uchun o'quv qo'llanma" T.: 2020-yil

BOSHLANG'ICH TA'LIMDA CHET EL O'QUVCHILARINI BAHOLASH MEZONI VA SAMARALI TAQDIRLASH

Sobirova Diyoraxon
Qo'qon Universiteti talabasi,
Guluzra Komiljonova
Qo'qon Universiteti "Ta'lim kafedrası" o'qituvchisi

Annatatsiya: Baholash turlari, metodlari, vositalari va shakllarini mezonlar asosida o'lchash. o'qituvchilarning pedagogik faoliyatini to'g'ri baholash; -o'quvchilar bilim saviyasi va malaka ko'nikmalarini xaqqoniy baholash.

Kalit so'zlar:Boshlang'ich ta'limda o'quvchilarni xaqqoniy baholash va taqdirlash.

Respublikamiz hukumati xalq ta'limi sohasida o'rta qo'yayotgan vazifalarni bajarish ko'p jihatdan o'qituvchiga bog'liq. Hozirgi sharoitda ta'lim tarbiyadan ko'zda tutilayotgan maqsadlarga yetishish, o'quvchilarning xilma - xil faoliyatlarini uyushtirish, ularni bilimli, e'tiqodli, mehnatsevar, barkamol inson qilib o'stirish o'qituvchi zimmasiga yuklatilgan. Xalqimizning kelajagi, mustaqil O'zbekistonning istiqloli ko'p jihatdan o'qituvchiga, uning saviyasiga, tayyorgarligi, fidoyiligiga, yosh avlodni o'qitish va tarbiyalash ishiga bo'lgan munosabatiga bog'liq.

Uzluksiz pedagogik ta'lim g'oyasi amalga oshirilmoqda. Shu munosabat bilan o'qituvchilar malakasini oshirish va ularni qayta tayyorlash ishi davlat va jamoatchilik diqqat markaziga qo'yildi. Biror kasbning haqiqiy ustasi bo'lish uchun kishida tabiiy qobiliyat, ma'lum jismoniy va ruhiy xislatlar jo bo'lishi kerak. Pedagogning o'qituvchilik faoliyatini, yoshlarni o'qitish va tarbiyalash ishini samarali bajarishi, ota - onalar va bolalarning izzat - hurmatiga sazovor bo'lishi uchun ham unda qobiliyat, mahorat, qiziqish bo'lmog'i lozim. Muvaffaqiyatli ishlash uchun har bir o'qituvchi pedagogik mahoratga ega bo'lishi zarur. Pedagogik mahorat egasi o'z mehnat sarf qilib katta natijaga erishadi. Ijodkorlik uning hamisha hamkori bo'ladi. Pedagogik ishga qobiliyatli, iste'dodli kishidagina pedagogik mahorat bo'lishi mumkin.

Baholash-ta'lim jarayonining ma'lum bosqichida o'quv maqsadlariga erishganlik darajasini oldindan belgilangan mezonlar asosida o'lchash, natijalarini aniqlash va tahlil qilishdan iborat jarayonidir.

Baholashdan maqsad: Kasbiy ko'nikma va malakalarni baholash qator masalalarni xalq etishni o'z oldiga maqsad qiladi. Ularni shartli ravishda uch guruhga ajratish mumkin:

birinchi:

O'lashtirilganlikning qay darajada amalga oshirilganligini aniqlash;

davlat ta'lim standartlari talablarining qay darajada bajarilganligini aniqlash;

ikkinchidan:

O'qituvchi va o'quvchining ta'lim jarayonidagi xato va kamchiliklarini aniqlash;

Ta'lim mazmuni va metodikasini rejalashtirish. uchinchi:

Ta'lim berish:

So'rash va bajartirib ko'rish jarayonida boshqalarga takrorlanish va saboq bo'lishini kutish.

Baholashdagi xatoliklar:

Hayrixohlik xatosi-faoliyatni yuqori baholashga olib keladi.

O'rtacha baho berish xatosi-masakan, amaliyotlar jarayonida guruhchalarga ajratilgan o'quvchilar faoliyati natijasida o'rtacha bir xil baho qo'yish. Bunda o'quvchilarning ayrimlari oshirilgan bahoga, ayrimlari pasaytirilgan bahoga, qisman haqiqiy bahoga ega bo'ladi.

O'z fikrini o'zgartirmaslik xatosi- o'qituvchining o'quvchi faoliyatidagi o'zgarishlarni tan olgisi kelmasligi natijasida sodir bo'ladi. Yoqtirmaslik xatosi-ta'lim oluvchining ayrim hislatlari ta'lim beruvchiga yoqmasligi natijasida faoliyatni past baholashga sabab bo'ladi.

Chet el davlatlaridagi o'quvchilarni baholash mezonlari va samarali taqdirlash.

Finlandiyada o'quvchilarni baholash mezonlari va samarali taqdirlash.

Finlandiya

Fin maktablarida boshlang'ich ta'lim 6 yil davom etadi, o'qituvchilar tomonidan deyarli uyga vazifa berilmaydi. 2017-yildan aksariyat maktablar dars vaqti "ruchkadan voz kechishgan", dars jarayonida to'liq kompyuter va planshetlardan foydalaniladi. Finlandiya ta'lim tizimi o'qituvchilarning malakasiga tayanadi. 9- sinfdan keyin o'qish litsey (lukio) va kasb-texnika maktablari(Ammatillinen oppilaitos)da davom etadi. Litseylar xuddi O'zbekistondagi singari OTMga tayyorlaydi, 3 yil davom etadi.Fin maktablarida o'quvchilar bilimi uchun 1-3- sinflarda baho qo'yilmaydi, 4-6-sinflarda og'zaki motivatsion so'zlar orqali baholash amalga oshirilsa, 7-9-sinf-larda va 2-3 yillik kollej, litseylarda 4-10 ball bilan baholanadi, 4 ball qoniqarsiz, 10 ball esa eng yuqori baho hisoblanadi.

Fransiya o'quvchilarni baholash mezonlari va samarali taqdirlash.

Fransiya

Fransiyada o'quvchilar bilimi talablarni aniq bajarganligiga qarab baholanadi. Maktabning birinchi yilida (SR, 6 yosh) o'quvchilar bilimi baholanmaydi.Boshlang'ich ta'limning keyingi 4 yilida (SY-1/2, SM-1/2) "A+" (juda yaxshi), "A" (yaxshi), "ECA+" (o'rtacha), "ECA"(yana yaxshi yodlash kerak), "NA" (yomon) ko'rinishida va 10 ballik tizimdan foydalaniladi.6-9 sinflarda (collège) o'quvchilar bilimi 20 ballik tizimda baholanadi. 9, 5 – o'rtadan past bo'lsa, 10 – o'tish bali hisoblanadi. 12 – 14 ball – "yetarlicha yaxshi" (assez bien), 14 – 16 ball – "yaxshi" (bien), 16 – 20 ball – "a'lo" (très bien). Ota-onalarga har chorakda baholar tabeli pochta orqali yuboriladi. Unda barcha fanlar bo'yicha baholar, oldingi chorakka nisbatan o'sish yoki pasayish dinamikasi, har bir fandan sinfnig o'rtacha bali ko'rsatiladi. Shuningdek, tabelga har bir fan o'qituvchisi bolaning o'zlashtirishi bo'yicha fikrini hamda necha soat dars qoldirganini yozadi.

Buyuk Britaniya o'quvchilarni baholash mezonlari va samarali taqdirlash.

Buyuk Britaniya

Ingliz maktablarida uzoq vaqt davomida o'quvchilar bilimini baholash uchun harflardan foydalanilgan. Baholash juda sodda — G dan A gacha, bu yerda G — eng past baho bo'lsa, A — eng yaxshi baho. O'rta maktabning birinchi sinfida (11-12 yoshlarda) o'quvchi matematikani yoki ingliz tilini F darajada, keyingi sinfda E darajada, undan keyingi sinfda D darajada bilishi, shunday qilib 9 yildan keyin maktabni bitirguncha A darajaga yetib borish kerak bo'lgan. Bunday baholashdan noroziliklar ko'p bo'lgan.2017-yildan buyon Angliyadagi maktablar raqamli ball tizimiga o'tishni boshlagan. Endi o'quvchilar fanlarni o'zlashtirishlariga qarab 2 baldan 9 balgacha to'plashlari mumkin, 9 ball eng yaxshi ko'rsatkichdir.O'quvchilar har kuni baho olishadi. Shuningdek, fanlardan bilimlari muntazam ravishda test yordamida tekshiriladi.

Maktab ma'muriyati chorak yakunida o'quvchi va uning ota-onasiga hisobot jo'natadi. Unda o'quvchiga bilimi va mehnatsevarligi uchun baho beriladi. O'quvchilar to'g'risida alohida fikrlar: "Yaxshi ishlaydi, yaxshi yutuqlarga erishadi, harakat qilsa, yanada ko'proq yutuqqa erishadi" kabi yozuvlar bo'ladi. Buyuk Britaniyada yomon bahoga (ikki bahoga) o'qiydigan o'quvchi yo'q, deyishadi. Ustozlar o'quvchilarning kamchiliklarini tuzatadi, ularni o'rta holga keltirib, faollashtiradi, "4"chilar a'lochiga aylanib, natijada barcha bitiruvchilar OTMlarga kirishiga erishadilar. O'zbekistonda o'quvchilar bilimini baholash me'yorlaridan barchamiz xabardormiz. Bir necha yil davomida turli ko'rinisdagi baholashlardan charchab, 5 ballik tizimga qaytib oldik. Joriy nazorat — so'rovlar, yozma ish yoki testlar tarzida o'quvchilarning

bilim, ko'nikma va malakalari muntazam nazorat qilinadi. Oraliq nazorat — chorak tamom bo'lganda va o'quv dasturining tegishli bo'limi tugallangandan keyin o'quvchilarning bilimlari, ko'nikma va malakalarini baholash uchun amalga oshiriladi.

Xulosa o'rnida aytadigan bo'lsak, bizda o'quvchiga baho qo'yish o'qituvchi tajribasiga bog'liq. Joriy yoki oraliq nazorat baholarini barcha bir xil yondashuv asosida qo'ymaydi. Umumiy o'rta ta'limning yangilanayotgan, muhokamaga qo'yilgan Milliy o'quv dasturlarining tarkibiy qismi sifatida har bir fandan o'quvchilar bilimini baholash mezonlari ishlab chiqilmoqda. Bu juda to'g'ri va kerakli chora. Chunki o'quvchilar bilimini baholashda fan, mavzu xususiyatlari inobatga olinadi va barcha o'qituvchilarda bir xil yondashuvni ta'minlashga xizmat qiladi. Ushbu jarayonda xorijiy baholash tajribalaridan foydalanish mumkin. Ammo xorijiy baholash mezonlarining hech birini shundayligicha olish to'g'ri bo'lmaydi, milliy va mahalliy xususiyatlarni inobatga olish maqsadga muvofiq. Men o'zimning shaxsiy tajribamdan aytamanki, boshlang'ich sinflarda eng yaxshi baholash usuli motivatsiya beruvchi so'zlarni amaldagi bahoga qo'shib ishlatish, ya'ni "Barakalla 5", "Ofarin 4", "Tasanno 5" kabi. Boshlang'ich sinf o'quvchilarini baholashdan tashqari o'quvchilar bilan suhbat jarayonida ham o'quvchilarga motivatsiya berilishi kerak. O'quvchilarga bo'lgan ishonchni ham ko'rsatib qo'yishimiz joiz hisoblanadi.

Foydalangan adabiyotlar ro'yxati:

1. [uz/ru/documents/referatlar/pedagogik-psixologiya/eshitishida-va-ko-rishida-nuqsoni bo-lgan-bolalar](http://uz/ru/documents/referatlar/pedagogik-psixologiya/eshitishida-va-ko-rishida-nuqsoni-bo-lgan-bolalar)
2. Engaging Deaf and Hard of Hearing Students in the School Library: A Handbook for Teacher-Librarians Nadene Eisner University of Illinois at Urbana-Champaign Graduate School of Library Information Science 2 May 2012
3. <http://ilmiy.bmti.uz/blib/files/116/Maxsus%20pedagogika.pdf>
4. https://mitc.uz/uz/pages/information_technologies

PEDAGOG KIM?

Ergasheva Kumushoy Alisher qizi
Qo'qon universiteti talabasi,
Guluzra Komiljonovna
Qo'qon universiteti
Ta'lim kafedrası o'qituvchisi

Annotatsiya: Biz shunday bir garoyib davrda yashayabmizki, atrofimizdagi olam juda tez ozgarib bormoqda. Eng yaqqol misol Axborot texnologiyalar. Shuning uchun o'sib kelayotgan avlod bilan ishlaydigan o'qituvchiga kerak bo'ladigan hislatlar va ta'limdagi roli haqida gap boradi.

Kalit so'zlar: Bolalarga hurmat, o'zgarish, o'z xatolarini tan olish, rivojlanish, pedagog.

Hech narsa qilmagan kishigina xato qilmaydi. O'qituvchi esa ozining hatolarini topa olishi, va uning ustida ishlashi kere. Agar jahon sur'ati bir necha avlodlar davomida o'zgarmagan bo'lsa, hozirda u shu qadar tez sur'atlarda rivojlanyaptiki, "Alisa Ko'zgu orti mamlakatida"gi Qora qirolicha aytganidek, o'z joyida qolish uchun "oyoqni qo'lga olib yugurish kerak". O'qituvchi zamonaviy o'quvchilar nima bilan yashayotganini ham tushunishi kerak. Bundan tashqari, o'qituvchi zamonaviy o'quvchilar boshqacha ekanini yodda tutishi lozim. Ular internetda yashashmoqda, ularda katta odam ma'daniyati yo'q. Foyda keltirish va o'z mehnati mahsulidan bahra olish uchun zamonaviy muallim va o'qituvchilar kerakli sifatlarga ega bo'lishi kerak.

Zamonaviy pedagog - bu psixolog, rassom, do'st va maslahatchi xususiyatlarini o'zida mujassam etgan shaxs. O'qituvchi kun davomida ko'p marta qayta tug'ilishi kerak va o'z ishini qanchalik ishonarli qilsa, natija shunchalik aniq bo'ladi. Zamonaviy pedagog - ijodkor, mehnatkash, sog'lom turmush tarzini yo'lga qo'yuvchi, o'z faoliyatida eng so'nggi uslubiy ishlanmalardan foydalanadigan shaxs. Zamonaviy pedagog - o'z Vatanining vatanparvari. Mamlakat bizga eng qimmatli narsa - kelajagini ishonadi. Zamonaviy pedagog bolalar va ularning ota-onalari uchun oila bilan birgalikda ta'limning mas'uliyatli vazifalarini hal qilishda vakolatli bo'lishga chaqiriladi.

Zamonaviy o'qituvchining vazifasi: ijobiy, ijodiy, ochiqko'ngil shaxsni tarbiyalash. Natijalaringizni bashorat qilishingiz va baholashingiz, mustaqillik tashabbusini rivojlantirishingiz kerak. Har bir bolaning individual qobiliyatini ro'yobga chiqarish uchun sharoit yaratish. O'qituvchi kasbi zamonaviy jamiyat hayotidagi eng muhim va ahamiyatli kasblardan biridir. Pedagog esa bola juda yoshligidanoq muloqot qilishni boshlaydigan o'qituvchidir. Butun jamiyatimizning kelajagi esa zamonaviy pedagog kichik yoshlarga nima qo'yishiga bog'liq. Endi esa pedagoglarga kerak boladigan 6 ta asosiy hislatlarni sanab otamiz. Bu hislatlar oqituvchining talim jarayonidagi rolini oshiradi.

1. Bolalarga hurmat. Odatda "O'qituvchi bolalarni yaxshi ko'rishi kerak" deyishadi. Biroq bu fikr juda mavhum va turli talqinlarga sabab bo'lishi mumkin. Axir yaxshi ko'rish tushunchasi juda ko'p qirrali. Hurmat tushunchasi bilan bari oddiy. O'quvchini hurmat qilish - demak, unda oppoq qog'ozni emas, shaxsni ko'rish demakdir.

2. Tolerantlik. Insonlar turlicha. Ba'zida odam o'zgalarga o'xshamaganligi uchun ham g'ashimizni keltiradi: bosh kiyimini boshqa kiyadi, o'zgacha qaraydi. Agar u o'zini tabiiy tutayotgan va axloq-odob qoidalarini buzmayotgan bo'lsa, bunga e'tibor berish kerakmi? Odamning shaxsiy fikrga ega bo'lish huquqi haqida ham shunday deyish mumkin. Gap yagona to'g'ri javob berish mumkin bo'lmagan savollar haqida ekan, kutilmagan va original takliflarni darhol o'chirib tashlash yaramaydi. Ular standart javoblarga qaraganda ko'proq mos keladigan bo'lishi mumkin. Bolalar kattalar kabi "qolipga tushib qolgan fikrlar" bilan

o'ylashmaydi, shuning uchun erkin fikrlashadi. O'quvchining o'zgacha bo'lish huquqini tan oling. Balki siz yangi Eynshteynni kamol toptirayotgandirsiz.

3. O'qituvchi o'zining xizmat ko'rsatayotganini tushinishi nima uchundir bu band ko'plab o'qituvchi va ota-onalarning jahlini chiqaradi. Balki gap obro'dadir. "O'qituvchi" so'zi iftixor bilan jaranglaydi.

4. Haqiqiy narsalar bilan hurmatga ega bo'lishga tayyor turish balandparvoz so'zlar, buyruq ohangi bilan zamonaviy bolada taassurot uyg'ota olmaysiz. Bari "gamburg"cha hisob-kitob bilan bo'lishi kerak: yaxshi o'qituvchi o'z fanini yaxshi biladi, uning foydasini tushuntira oladi va materialni qiziq qilib yetkazadi.

5. Qo'rqitish – befoyda. Hozirgi bolalar avvalgi odamlar qo'rqan narsalardan hadiksirashmaydi. O'z-o'zini tanqid qilish. Agar o'qituvchi o'z faoliyatini tahlil qilib, uni qanday rivojlantirish haqida o'ylasa, u ko'p narsaga erishadi. Hamma ham adashishi mumkin. Katta amaki va xolalar ham bundan mustasno emas. Bolalar buni qancha tez anglasa, shuncha yaxshi.

6. O'z-o'ziga shama qilish. Jiddiy bo'lmaslik va o'zini hazil qilish qobiliyati – zo'riqishlarga qarshi turishning tarkibiy qismi. Jamiyatdagi hayot uchun ham a'lo xislat. O'z-o'zini hazil qilish murakkab vaziyatni yumshatib, chalg'ish va qiyin masalalarni hal etishga yordam beradi.

Albatta, xislatlarning bariga ega bo'lish ham oson emas. Ko'p hollarda maktabda o'qituvchilarni tanlab olish imkoniyati mavjud emas. Biroq shunga qaramay, idealga qarab intilish zarur. Pedagog ayrim vaziyatlarda o'zini o'quvchining o'rniga qo'yib qo'yish kerak. Shundagina uning talimdagi ro'li oshadi. Ayniqsa biz sanab o'tgan 6 hislatlarga ega bo'lsa pedagogning ro'li ta'lim jarayonida beqiyos bo'ladi.

Foydalanilgan adabiyotlar ro'yxati:

1. "Pedagogika" J.Xasanboyev.
2. "Pedagogika" O'.Yo'ldoshev.
3. "Pedagogik mahorat" A.Xoliqov.

INSON QADRI VA BARKAMOL AVLOD SHAKLLANISHIDA PEDAGOGIKANING O'RNI

**Madinabonu Shuxratjon qizi
Boshlang'ich ta'lim fakulteti
1-kurs talabasi,
Esonaliyeva Guluzra Komiljonova
Qo'qon universiteti
Ta'lim kafedrası o'qituvchisi**

Annotatsiya: Ushbu maqolada ta'lim va tarbiyaning o'zaro bog'liqligi, inson qadri va barkamol avlod shakllanishida pedagogikaning o'rni, ilm sohiblarining ta'lim tarbiya to'g'risidagi asarlari hamda bugungi kunda pedagog shaxsiga qo'yilgan talablar haqida so'z boradi.

Kalit so'zlar: ta'lim, tarbiya, pedagogika, kamolot.

Kirish. "Ta'limni tarbiyadan, tarbiyani ta'limdan ajratib bo'lmaydi. Bu sharqona hayot falsafasi", deya ta'kidlagan yurtboshimiz "Yuksak ma'naviyat yengilmas kuch" asarida. Ushbu fikr bugungi kunda barcha yoshlarning, ayniqsa pedagoglarning shioriga aylangan desak mubolag'a bo'lmaydi. Yurtimiz kelajagi bo'lgan yosh avlodga ta'lim tarbiya berishni o'z zimmasiga olib, pedagoglik kasbini tanlagan talaba yoshlar yuksak ma'naviy axloqiy fazilatni shakllantirishda ustozlarning o'rni alohida ahamiyat kasb etadi. Demak, ta'lim, tarbiya deganda nimani tushuniladi? Inson qadri shakllanishida pedagogning qanday o'rni bor? va mana shu kabi savollar ushbu maqolada ochib beriladi.

"Tarbiya biz uchun yo hayot-yo mamot, yo najot-yo halokat, yo saodat-yo falokat masalasidir"-Abdulla Avloniy. A.Avloniyning ta'lim tarbiya sohasidagi qarashlari o'zbek xalqining ruhiyati, tumushb tarsi, milliy qadriyatlar bilan bog'langanligi adibning boy pedagogik merosi ta'lim-tarbiya masalalarini rivojlantirish, uni o'quvchilar qalbida shakllantirishda axloqiy va ma'naviy barkamol tarbiyalashda milliy maktab va qimmatbaho manba bo'lib xizmat qilganini o'rganib chiqish davr talabiga aylanmoqda.

Tarixiy manbalarga qaraganda, qadimgi Yunonistonda o'z xo'jayinining bolalarini sayr qildirgan, maktabga olib boradigan qullarni "bola yetaklovchi", ya'ni tarbiyachini "pedagogos" deb atashgan. Keyinchalik esa bolalar ta'lim tarbiyasi bilan shug'ullanishga maxsus tayyorlangan o'qimishli donishmandlarni "pedagog" deb atay boshlaganlar.

Asosiy qism. Yurtboshimiz ta'kidlaganidek: "Ta'limning yangi modeli ishga tushgach, insonning hayotdan o'z o'rnini topish jarayoni tezlashadi. Ta'limning yangi modeli jamiyatda mustaqil fikrlovchi erkin shaxsning shakllanishiga olib keladi. Talimning yangi modeli jamiyatimizning potensial kuchlarini ro'yobga chiqarishda juda katta ahamiyat kasb etadi".

Ta'lim- o'quvchilarni nazariy bilim, amaliy ko'nikma va malakalar bilan qurollantirish, kompetentlikni tarkib toptirish, ularning bilish qobiliyatlarini o'stirish va dunyoqarashlarini shakllantirishga yo'naltirilgan jarayon hisoblanadi.

Ta'lim- bilim berish, malaka va ko'nikmalarni hosil qilish, kishini hayotga va mehnatga tayyorlashning asosiy vositasi. Bu jarayonda ma'lumot olinadi va tarbiya amalga oshiriladi. Ta'lim tor ma'noda- o'qitish. Biroq, u turli o'quv yurtlarida o'qitish jarayoni emas balki, oila, ishlab chiqarish va boshqa sohalarida ma'lumot berish jarayoni ham hisoblanadi.

Tarbiya- muayyan, aniq maqsad hamda ijtimoiy-tarixiy tajriba asosida yosh avlodni har tomonlama o'stirish, uning ongi xulq-atvori va dunyoqarashini tarkib toptirish jarayoni.

Tarbiya- shaxsda muayyan jismoniy, ruhiy, axloqiy, ma'naviy sifatlarni shakllantirishga qaratilgan jarayon. Insonning jamiyatda yashashi uchun zarur bo'lgan xususiyatlarga ega bo'lishini ta'minlaydi.

Shu o'rinda aytish joizki, "Bizga bitiruvchilar emas, balki maktab ta'limi va tarbiyasini ko'rgan bilimli kadrlar kerak" deya ta'kidlagan 1-prezidentimiz Islom Abdug'aniyevich Karimov.

Sharq uyg'onish davrida pedagogik fikrlar ham rivojlangan desak mubolg'a bo'lmaydi. Farobiy birinchi bo'lib ta'lim va tarbiyaga ta'rif bergan olimdir. Ta'lim-so'z va o'rganish bilangina amalga oshiriladi. Tarbiya esa amaliyot, ish tajriba bilan amalga oshiriladi.

A.Avloniy: "Turkiy guliston yoxud axloq" asarida esa pedagogika fanini aniq va tushunarli qilib ta'riflaydi: "Tarbiya pedagogiya", ya'ni bola tarbiyasining fani demakdur deya ta'kidlagan.

"O'qituvchi matonatli, sof vijdonli, rostgo'y va bolani tarbiyalash metodlarini, ahloq qoidalarini yaxshi biladigan odam bo'lmog'i lozim. O'qituvchi o'quvchining butun ichki va tashqi dunyosini o'rganib, aql qatlamlariga kirolmog'i lozim", deya ta'riflagan Abu Ali ibn Sino.

Hozigi kunda pedagog shaxsiga qanday talablar qo'yilgan? Birinchi navbatda zamonaviy pedagog psixolog bo'lmog'i lozim. Shuning uchun ham o'quvchilar o'rtasida ijtimoiy muhitni saqlay olishni bilishi kerak. Va yana bir qancha majburiyatlarni o'z ichiga oladi. Masalan:

- ✚ Ijtimoiy javobgarlikni yuksak darajada his etishi;
- ✚ O'z ishiga ijodiy yondashishi;
- ✚ Bolalarni bilishi, uning ichki dunyosini tushuna olishi;
- ✚ O'zi dars beradigan fan bo'yicha mustahkam bilimga ega bolib, o'z kasbi, sohasida jahon fanida erishilgan yangi yutuq va kamchiliklardan xabardor bo'lishi;
- ✚ Keng bilim saviyasiga ega bo'lishi, turli bilimlardan xabardor bo'lishi;
- ✚ Ta'lim va tarbiya metodikasini egallashi;
- ✚ Pedagogik taxnikani (mantiq, nutq, ta'limning ifodali vositalari) va pedagogik taktga ega bo'lishi kerak.

O'zbekiston Respublikasi Prezidenti I.A.Karimov quyidagilarni qayd etadi: «Tarbiyachi ustoz bo'lish uchun, boshqalarning aql-idrokini o'stirish, ma'rifat ziyosidan bahramand qilish, haqiqiy vatanparvar, haqiqiy fuqaro sifatida yetishtirish uchun, eng avvalo, tarbiyachining o'zi ana shunday yuksak talablarga javob berishi, ana shunday buyuk fazilatlarga ega bo'lishi kerak».

Xulosa. Ta'lim tarbiya bir-biriga uzviy bog'langan jarayon bo'lganligi sababli aqliy kamolotiga tartibli ta'sir ko'rsatish orqali inson bilimli, barkamol bo'lib voyaga yetadi. Agar hayvonot dunyosida asosan instinktlar yordamida rivojlanadigan bo'lsa, inson bolasi aynan tarbiya, ya'ni maqsadli tashkiliy-uslubiy ta'sirlar yordamida kamolotga yetadi. Bu ta'sirlar oiladagi an'analar va urf-odatlariga tayanadigan bo'lsa, ta'lim muassalarida maxsus mutaxassislar tomonidan amalga oshiriladi. Shu boisdan, o'zining kelajagini, ertangi kunini o'ylaydigan davlat, jamiyatda 1-navbatda yosh avlodga, uning ta'lim-tarbiyasiga asosiy e'tiborni qaratadi. Yosh avlod taqdiriga befarq bo'lgan jamiyatning ertangi kuni tanazzulga yuz tutadi.

Foydalanilgan adabiyotlar ro'yxati:

1. A.Musurmanova, X.Ibragimov, O.Jamoliddinova, K.Risqulova, S.Yo'ldosheva, A.Jumayev, F.Babashev "Umumiy pedagogika".
2. B.X.Xadjayev. "Umumiy pedagogika".
3. J. Hasanboyev, X.A. To'raqulov, I.Sh. Alqarov, N.O'.Usmanov "Pedagogika".
4. <https://cyberleninka.ru/article/n/zamonaviy-o-qituvchi-va-unga-qo-yiladigan-talablar>.

MAKTABGACHA TA'LIM TIZIMINING XUSUSIYLASHUVI

Foziljonova Feruza Murodjon qizi
Qo'qon Universiteti talabasi,
Abdullajonov Davronjon Shokirjon o'g'li
Qo'qon Universiteti o'qituvchisi

Anotatsiya: Ushbu tezisda O'zbekistonning maktabgacha ta'lim sohasini tubdan isloh qilish va kamchiliklari o'rnini to'ldirish va muammolarini hal qilish taklif qilingan. Amerika ta'lim tizimidan ham bir qancha ustuvor yangiliklarni olib kirish O'zbekiston ta'lim tizimini kamchiliklarini to'ldirib bolalarni kunini maroqli va vaqtini foydali o'tkazishni ta'minlash tavsiya etilgan.

Kalit so'zlar: Sport xonasi, sport maydoni, mashg'ulot xonasi, MTT, davlat, xususiy sheriklik, oshxona, ovqatlanish xonasi.

Bugungi kunda O'zbekiston Respublikasida Maktabgacha ta'lim tizimida Davlat-xususiy sherikchilik asosida nodavlat maktabgacha ta'lim tashkilotlari faoliyatini tashkil etish bo'yicha qator qonun va qarorlar qabul qilinmoqda. Masalan: O'zbekiston Respublikasi Prezidentining maqsadi "Maktabgacha ta'lim tizimini yanada rag'batlantirish va rivojlantirish chora-tadbirlari to'g'risida" 2018-yil 5-apreldagi PQ-3651-son qarorida belgilangan vazifalarning ijrosini ta'minlash, maktabgacha ta'lim sohasida davlat-xususiy sherikchilik munosabatlarini yanada rivojlantirish uchun qulay shart-sharoitlar yaratish edi. Bugungi kunda Davlat-xususiy sherikchilik asosida nodavlat maktabgacha ta'lim tashkilotlari faoliyatini tashkil etish bo'yicha 2022-yil yakunlariga ko'ra jami 22 366 quvvatga ega 169 ta DXSH asosidagi NMTT lar hamda 2 350 ta imzolangan bitimlardan 96 391 quvvatga ega 1 346 ta oilaviy shakldagi NMTTlar tashkil etilishiga erishildi. Natijada, 118 557 ta qo'shimcha quvvat (169 ta DXSH asosidagi NMTT va 1 346 ta oilaviy MTTlar) hamda 10 116 ta yangi ish o'rinlari yaratildi. Lekin bu xususiy tashkilotlarining ba'zi kamchiliklari ham bor. Masalan: davlat xususiy sherikchilik asosida uy bog'chalar ham ochilmoqda bu uy bog'chalarida alohida sport bilan shug'ullanish maydoni yoki sport xonasi ham yo'q. Bu esa bolalar uchun qay ma'noda qiyinchilik tug'diradi? Bolalar bitta xonada ham mashg'ulot o'tishadi, ham sport bilan shug'ullanishadi va sport jihozlari ham mashg'ulot stul-stollari, mashg'ulot jihozlari ham bitta honada turadi.

Bu holat esa xonaning kengligi yo'qolib torayib ma'lum miqdorda xonaning tabiiy yorug'ligi ham kamayadi. Bu esa bolalar xonada erkin sport bilan shug'ullana olishlariga va mashg'ulotlar bilan shug'ullanishlariga halal beradi. Shu bilan birga bolalar uchun oziq ovqat tayyorlanadigan oshxona ham aynan shu "mashg'ulot" xonalariga qo'shni bo'lgan xonada tayyorlanadi va ovqat tayyorlanish jarayonida chiqadigan hid butun xonani tutib ketadi. Bundan tashqari bolalar yoshlari taqsimlanmagan va 3 yoshli bolalar bilan katta yoshdagi bolalar bir bo'lib guruh sifatida mashg'ulotlarda birga bo'lishadi. Bu muammoni birgina yechimi bor. Bu ham bo'lsa faqatgina uy bog'chalarga 3 yoshga to'lmagan va 3 yoshlar atrofidagi bolalar olinsa maqsadga muvofiq bo'ladi. Maxsus bino (yani maxsus sport zali, sport maydoni, mashg'ulot xonasi, oshxonasi, ovqatlanish xonasi bor) sifatida olinib davlat xususiy sherikchiligi asosida tashkil qilingan bolalar bog'chalariga esa bolalar yosh bo'yicha taqsimlanib alohida guruhlarga bo'linib kunlik mashg'ulotlar o'tilsa to'g'ri bo'ladi.

Maktabgacha ta'lim sohasi har tomonlama sog'lom va barkamol bola shaxsini tarbiyalash va maktabga tayyorlashda g'oyat muhim ahamiyat kasb etadi. Lekin, tahlillar shuni ko'rsatdiki, oxirgi yillarda turli omillar ta'sirida maktabgacha ta'lim tizimida bolalarni maktab ta'limiga tayyorlash borasida rivojlanish o'rniga, orqaga ketish holatlari, yil davomida maktabgacha yoshdagi bolalarni maktabgacha ta'lim muassasalariga qamrab olish ko'rsatkichlari o'sishi tendensiyasi kuzatilmadi. Aksincha, so'nggi 20 yil davomida davlat

tasarrufidagi maktabgacha ta'lim muassasalari soni 45 foizdan ziyodroq kamayib, bugungi kunda respublika bo'yicha bolalarning maktabgacha ta'lim bilan qamrab olinishi 30 foizni tashkil etdi. Bunga mavjud maktabgacha ta'lim muassasalarining moddiy-texnika bazasi zamonaviy talablarga javob bermasligi, tizimda variativ dasturlar, bolalarni maktabga tayyorlash bo'yicha muqobil shakllarning ishlab chiqilmaganligi, rivojlangan mamlakatlarning tajribasi yetarli darajada o'rganilmaganligi, faoliyat yuritayotgan pedagog kadrlarning aksariyati oliy ma'lumotli emasligi, ta'lim sifati monitoringi yuritilmaganligi kabi omillar sabab bo'ldi.

Davlatimiz rahbari O'zbekiston Respublikasi Davlat mustaqilligining 26 yilligiga bag'ishlangan tantanali marosimdagi nutqida: "Maqsadimiz kelgusi 3-4 yilda mamlakatimizdagi bog'cha yoshidagi bolalarni maktabgacha ta'lim muassasalariga to'liq qamrab olishdan iborat va biz bunga albatta erishamiz", - deb ta'kidlagan edi. Darhaqiqat, o'tgan qisqa vaqt mobaynida O'zbekiston Respublikasi Prezidentining «2017-2021 yillarda maktabgacha ta'lim tizimini yanada takomillashtirish chora-tadbirlari to'g'risida»gi, «Maktabgacha ta'lim tizimi boshqaruvini tubdan takomillashtirish chora-tadbirlari to'g'risida»gi, «O'zbekiston Respublikasi maktabgacha ta'lim vazirligi faoliyatini tashkil etish to'g'risida»gi farmon va qarorlari, shuningdek, "Maktabgacha ta'lim tizimini yanada takomillashtirish bo'yicha 2017-2021 yillarga mo'ljallangan Dasturi hamda respublikada maktabgacha ta'lim tizimini yanada takomillashtirish bo'yicha «Yo'l xaritasi» asosida misli ko'rilmagan ishlar amalga oshirildi.

Maktabgacha ta'lim sohasi uzluksiz ta'lim tizimining birlamchi bo'g'ini hisoblanib, u har tomonlama sog'lom va barkamol bola shaxsini tarbiyalash va maktabga tayyorlashda g'oyat muhim ahamiyat kasb etadi. Uzluksiz ta'lim tizimining muhim bo'g'ini bo'lgan maktabgacha ta'lim tizimini yanada takomillashtirish, samarali davlat boshqaruvi tizimini yaratish, maktabgacha ta'lim tashkilotlari davlat va nodavlat tarmog'ini kengaytirish, moddiy-texnika bazasini mustahkamlash xamda ularni malakali pedagog kadrlar bilan ta'minlash, maktabgacha ta'lim tashkilotlariga bolalarni qamrab olishni keskin oshirish, ta'lim-tarbiya jarayonlariga zamonaviy ta'lim dasturlari va texnologiyalarini tatbiq etish orqali bolalarni har tomonlama intellektual, ma'naviy-estetik, jismoniy rivojlantirish hamda ularni maktabga tayyorlash sifatini tubdan yaxshilash maqsadida bir qancha ishlar amalga oshirilmoqda.

Foydalanilgan adabiyotlar ro'yxati:

1. <https://lex.uz/docs/-4072945>
2. O'zbekiston Respublikasi Vazirlar Mahkamasining qarori.
3. LexUZon-line.
4. Maktabgacha ta'lim agentligi.

MAKTABGACHA TA'LIM TASHKILOTIDA OILA BILAN HAMKORLIKNING ZAMONAVIY SHAKLLARI

G'oziyeva Diyoraxon Alisher qizi
Qo'qon universiteti Ta'lim kafedrası
Maktabgacha ta'lim yo'nalishi talabasi

Annotatsiya: ushbu maqolada maktabgacha ta'lim tashkilot oila bilan hamkorlikning zamonaviy shakllari haqida tushuncha, uning mohiyati maqsad va vazifasi hamda hozirgi payitda qay tartibda borayotganligiga o'z etiborimizni qaratamiz. Bundan tashqari ota-onalar va bolalar o'rtasida iliq norasmiy, ishonchli munosabatlar, hissiy aloqalar o'rnatish, birgalikdagi faolyatlarini tashkil qilishga urg'u berilga. Ota-onalarga asosan noan'anaviy shakillardagi uchrashuvlar ko'rsatib o'tilgan.

Kalit so'z: hamkorlikni zamonaviy shakllari, yakkama-yakka suhbat, jamoa, tadbirlar, ko'ngilli ota-ona, olayin muloqot.

"Insonni ta'lim – tarbiya orqali qayta tarbiyalash aqliy qobilyatni o'stirish mumkin".

"Voiz Al – Koshifiy"

Koshifiy o'zining pedagogik qarashlaricha bolalarda mustaqil fikrlash qobiliyatini o'stirish masalasiga alohida e'tibor beradi. Ota – onalar muallimlardan bu masalaga alohida ahamiyat berishni talab etadi. Bu muammoda oilaviy hamda tashqi muhit muhim o'rin tutadi. U "Bola to'g'ri so'zli, va'daga vafodor, yaxshi xulqli qilib tarbiyalanishi kerak" [1] - deb o'tgan.

MTTning maqsad va vazifalari quyidagilardan iborat:

- bolaning shaxsiy ehtiyojlarini hisobga olgan holda ilk va maktabgacha yoshdagi bolalar rivojlanishiga qo'yilgan davlat talablari asosida hamda MTT davlat o'quv dasturiga muvofiq uning har tomonlama va barkamol rivojlanishi uchun qulay shart-sharoitlar yaratish;
- maktabgacha yoshdagi bolalarning ta'lim va tarbiya jarayonini tashkil etish va amalga oshirish;
- bolalarning ilk rivojlanishi masalalarida oila va mahalliy jamoatchilik o'rtasida o'zaro hamkorlikni tashkil etish va amalga oshirish. [2]

Maktabgacha ta'lim tashkiloti oila bilan hamkorlikning uzliksiz ta'limiy jarayoni hisoblanib, ota-onalar bilan hamkorlikga kirishishdan oldin so'rovnioma o'tkazib ularni maktabgacha ta'lim tashkilotiga bo'lgan qarashlarini, ehtiyojlaridan kelib chiqqan holda oilaviy sharoitlarini o'rganish va olingan ma'lumotlarni tahlil qilib u oila bilan qay tariqa hamkorlik qilishni rejalashtirish. Ota-onalar bilan jamoa tarzida va yakkama-yakka holda ishlash shakllarini mohirlik bilan olib borish, pedagogik tadqiqot ishlarini tashkil qilish tufayli bolalarni tarbiyalash va ular orqali ijobiy natijaga erishish mumkin. Maktabgacha ta'lim tashkiloti tarbiyachilarini oila bilan zamonaviy hamkorlikdagi ishlarining eng keng shakllari:

- ota-onalar bilan yakkama-yakka ishlash, ilg'or tadqiqotdagi ota-ona bilan o'tkazilgan so'rovnioma natijasida MTTga o'zlari xohlab farzandlarini olib kelishlari, ulardagi muhiti, tarbiyachilarning ishlash tizimi, o'tiladigon qo'shimcha mashg'ulotlar olib borilishi ota-onalarga ma'qul ekan tadbir qilish.

- ota-onalar bilan jamoa tarzida tashkil qilinadigan ishlar: guruhli va umumiy majlislar, ota-onalar maktabi, anjumanlar, shanbaliklar, savol-javob kechalari o'tkaziladi.

Hozirgi paytda hamkorlikning zamonaviy yondashuvlar quyidagicha olib borilmoqda:

❖ Birinchidan tadbirlar olib borish jarayonida ota-onalarni bolalar bilan birgalikda qatnashishga jalb qilish orqali ularni farzandlari bilan aloqalarini yanada yaxshilash, ota-ona va farzand o'rtasidagi munosabatlarni yanada kuchaytirish va ularning birgalikdagi vaqtlarini yanada orttirish;

❖ Ota-onalar bilan yig'ilishlar o'tkazish orqali ular va farzandlari o'rtasidagi munosabatlarni, bolalari bilan qanday mavzularda suhbatlashishlari kerakligi hamda bolalar kelajakda aniq maqsadiga ega bo'lgan yetuk shaxs bo'lishi uchun ularning qanchalik hissalarini katta ekanligini tajribali psixologlar bilan birgalikda ishlash orqali ularga tushuntirish;

❖ Alohida yakka tartibda suhbatlar o'tkazish orqali oilaviy muhitni o'rganish, ota-onalar bilan o'tkazilgan suhbatlar natijasida bolalarning uydagi muhit, sharoit va ularni ota-onalari va boshqa yaqinlari oraida o'zlarini qanday tutishlari va boshqa jihatlarini chuqur o'rgangan holda ularga bo'lgan alohidadan e'tiborni yanada kuchaytirish va shunga qarab ular bilan bo'lgan aloqalar-u ularning kelajagi uchun ham jismoniy, ham ruhiy, ham ma'naviy jihatdan rejalarni tuzish va ular asosida bolajonlarni tarbiyalash;

❖ Ko'ngilli ota-onalar bilan hamkorlik o'rnatgan holda guruhlardagi bolalarning ota-onalari bilan yaqindan tanishish, o'zaro tajribalar almashish, bir-birlari bilan muloqotni yanada kuchaytirish, bolalari bilan yuzaga kelayotgan muammolarni birgalikda hal qilib ota-onalarni bir maqsad va bir tizim ostida birlashtirish;

❖ Onlayn muloqotlarni va onlayn tartibda ham ota-onalar bilan hamkorlikni kuchaytirish, onlayn tizimdagi muloqotni yuqori darajaga chiqarish va bular orqali bolalar bilan maktabgacha ta'lim tashkilotlari orasidagi munosabatlarni o'rganish va kuzatib boorish, bolalarning ta'lim muassasalaridagi vaqtlarini qanday o'tayotganini kuzatib borish, undan tashqari yuzma-yuz yig'ilishlarga kelolmayotgan ota-onalar bilan muloqotlarni boy bermasdan ular bilan ham hamkorlikni tizimli ravishda davom ettirish;

❖ Maktabgacha ta'lim tashkilotlari xodimlari tarbiyalanuvchilarning uylariga tashriflar o'tkazgan holda ota-onalar bilan va undan tashqari ularning boshqa oilaviy yaqin insonlari bilan yaqindan tanishi, ularning oilaviy va do'stona muhitlarini o'rganishi, o'z tajriba va sohalaridan kelib chiqqan holda oiladagilarga tarbiyalanuvchilar uchun kerakli bo'lgan muhim omillar va oilaviy o'zaro do'stona muhitning bola psixologiyasi va uning ma'naviy kamoloti va yuksak salohiyati uchun naqadar muhim ekanligini tushuntirish ishlarini olib borish kabi bir qator hamkorlik tizimlari orqali bolajonlarni har tarafdin qo'llab-quvvatlash, ularni jismonan va ma'nan yetuk, o'ziga ishonchli, o'z maqsadiga ega bo'lgan komil insonlar qilib tarbiyalashda ota-onalarning va oiladagilarning ham o'rni, ular bilan o'rnatilgan aloqa va hamkorliklarning naqadar muhim ahamiyatga ega ekanligini tatbiq etish mumkin va bu zarur.

Xulosa qilib aytganda maktabgacha ta'lim tashkilotida oila bilan hamkorlikning zamonaviy shakli hozirgi payitda ilg'or yondashuv hisoblanib bu ota-ona va tarbiyachi o'rtasidagi aloqani kuchaytirmoqda. Zamonaviy hamkorlikning o'zgacha yondashuvi ota-onalar farzandi nima yoqtirishini, yoqtirmasligini, uning afsalliklarini o'rganib unga asoslangan holda yondashishligini bildiradi. Bu hamkorlik ota-onalar va bolalar o'rtasidagi hissiy aloqalarni o'rnatadi. Farzand tarbiyasi ota onaning jamiyat oldidagi fuqarolik burchi va davlat oldidagi mas'uliyati hamda qarindosh-urug'lar oldidagi javobgarligidir.

Foydalanilgan adabiyotlar ro'yxati:

1. ertaklar.uz/uz/sharq-mutafakkirlarining-farzand-tarbiyasi-haqidagi-fikrlari
2. <https://mpe.uz/files/Ilk%20Qadam%20UZB%20final.pdf>
3. <https://minikar.ru/uz/deti/sotrudnichestvo-dou-s-sem-i-kak-obespechenie-edinoi-sistemy-vospitaniya/>

**MAKTABGACHA YOSHDAGI BOLALAR SHAXSINI SHAKLLANISHIDA MAKTABGACHA
TA'LIM TASHKILOTI VA OILA HAMKORLIGI**

Habibullayeva Rayhona Bahodir qizi
Qo'qon universiteti Maktabgacha ta'lim
yo'nalishi 2-bosqich talabasi

Annotatsiya: Ushbu maqola orqali, bola tarbiyasiga maktabgacha ta'lim va oila hamkorligining qay darajada bog'liqligini va hamkorlikda qanday ishlar olib borishi haqida ma'lumotga ega bo'lasiz. Ota-ona bilan hamkorlik natijasida muammolarning kelib chiqishi va ularga yechim izlanishlari keltirilgan.

Kalit so'zlar: maktabgacha ta'lim, ota-ona, bola tarbiyasi, bola shaxsi, oila hamkorligi, jamiyat ta'siri, so'rovnoma.

Maktabgacha ta'lim tashkiloti o'z navbatida ota-onalar bilan hamkorlikni yo'lga qo'yishgan. Bu esa bola tarbiyasida oila bilan hamkorlikning eng samarali usullaridan biridir. Ota-onalar bilan olib boriladigan ishlarning mazmuni rang-barang bo'lib, unda ayrim masalalar birgalikda muhokama qilinishi taqozo etiladi. Bolalarni tarbiyalashda oilaning roli, ota-onalarning vazifasi to'g'risidagi qonunlar, bolalarni maktabga tayyorlash kabi masalalar maktabgacha ta'lim va oila hamkorligi ishtirokida hal qilinadi.

Ingliz faylasufi Frensis Bekonning fikriga ko'ra: "Bola oilaning quvonchi, ota-onaning ko'magi, jamiyatning hayotiy kuchidir. Bolalar tufayli hayot yanada shirin, o'lim esa unchalik dahshatli ko'rinmaydi"[1] - degan edi. Darhaqiqat, bola hayotning mevasi, oilaviy g'urur, kelajak, baxt. Biroq, tarbiya qiyin vazifa bo'lib, ota-onalar har doim ham farzand tarbiyasida kerakli natijalarga erisha olmaydilar. Bola shaxsining shakllanishidan boshlab oilaning asosiy vazifasi bolaning shaxsini shakllantirish, ya'ni uning tarbiyasi to'g'risida g'amxo'rlik qilish davri boshlanadi.

Oila - bu jamiyatning bir qismi, unda yangi odam tug'iladi; bu kichik ijtimoiy guruh uchun hayotning boshlang'ich maktabi. Ota-onalar bolaning birinchi o'qituvchisi va tarbiyachisi sifatida birinchi navbatda psixologik jihatdan tayyor bo'lishi kerak. Bola tarbiyasida nafaqat tarbiyachining ijodkorligi, jonkuyarligi balki ota-onalarning ma'suliyati ham muhim. Ota-onalar farzandlarining kelajakdagi muvaffaqiyatlari uchun guruh tarbiyachisidek, ma'suliyatli bo'lib o'zaro hamkorlikda ish yuritishlari kerak deb hisoblayman. Bolalar rivojlanishida har ikki tomon maktabgacha ta'lim tashkiloti va ota-ona birdek mas'ul.

Maktabgacha ta'lim tashkilotining tajriba faoliyatidan shuni angladimki, ota-ona bilan turli shakllarda hamkorlik olib borish mumkin. Men 11-sonli maktabgacha ta'lim tashkilotida ko'chma dars mashg'ulot jarayonidagi faoliyatim davomida ota-onalar bilan alohida ishlab ularga bolalar shaxsini shakllanishi bo'yicha o'z savollarim bilan yuzlandim. So'rovnomada har bir ota-ona o'z bolasiga befarq emasliklarini angladim.

Ota-onalar farzandlariga kun davomida qancha vaqt ajratishi, oilada ularning fikri ham inobatga olinishini aytib o'tdilar. Ba'zi ota-onalar bolalarning dam olish kunlarini ham maroqli o'tkazishga harakat qilishlari, ularning kiyinish madaniyati va sog'lom rivojlanishi uchun gigiyenik salomatligiga alohida e'tibor qaratishlarini bilib oldim.

Faoliyatimiz davomida, ota-onalar bilan ishlash quyidagi bosqichlarda davom etdi:

- ma'lumotlarni berish orqali o'z farzandining yanada to'liq tasavvurini shakllantirish;
- ota-onalar tomonidan uni to'g'ri idrok etish bo'yicha anketa savollari berish ;
- ota- onaning faoliyatimiz bo'yicha fikrlari eshitildi;

- ota-onalar bilan muloqotga kirishdik, tarbiyachiga nafaqat ijobiy, balki ota-onaning tashrifi chog'ida bolaning qiyinchiliklari, tashvishlari, salbiy xulq-atvori haqida ham gapirib berildi.

Ota-onalarning fikrlarini tinglash davomida ularning maktabgacha ta'lim tashkiloti rahbarlari uchun taklif va istaklarini mavjudligi ko'rindi, ya'ni bola shaxsini shakllanishida, ayrim xarakteri yopiq bolalar uchun psixolog yoki nutqida nuqsoni bo'lgan bolalar bilan ishlash uchun logoped o'rinlari yo'lga qo'yilishi joiz deb topildi. Bu borada maktabgacha ta'lim tashkiloti rahbariyatiga ham takliflar berib o'tdik, ular ham ota-onalarning fikrini maqullab o'tdilar. Va bu muammo tez orada bartaraf etilishiga amin bo'ldik. Ota-onalar bilan olib borgan muloqotimiz samaradorligi quyidagilardan iborat bo'ldi:

- Ota-onalarning farzandlari tarbiyasiga befarq bo'lmasligi;
- Ota-onalarning tarbiyachi bilan individual aloqaga intilishi;
- ota-onalarning ta'limning muayyan usullarini qo'llashning to'g'riligi haqida fikr yuritish;
- muammolarni hal qilish va munozarali masalalarni muhokama qilishda faollikni oshirish.

Oila va maktabgacha ta'lim tashkiloti bolalarni ijtimoiylashtirish uchun ikkita muhim tashkilotdir. Ularning ta'lim-tarbiya shakllari turli xil, ammo bolaning har tomonlama rivojlanishi uchun ularning o'zaro ta'siri zarur. Maktabgacha ta'lim tashkilotida bola ta'lim oladi, boshqa bolalar va kattalar bilan muloqot qilish, o'z faoliyatini tashkil etish qobiliyatiga ega bo'ladi. Ota-onalarning ta'lim jarayonida faol ishtirokisiz maktabgacha yoshdagi bolalarning uyg'un rivojlanishi samarali natija bermasligi mumkin. Shuning uchun maktabgacha ta'lim tashkilotida ota-onalar bilan ishlashga katta e'tibor berilishi kerak. Aynan oilada birlamchi ijtimoiylashuv sodir bo'ladi, bolaning dunyoqarashi shakllanadi.

Xulosa qilib aytganda, bola tarbiyasida maktabgacha ta'lim, oila va jamiyatning ham birdek hissasi bordir. Chunki bola oilada ilk bor ta'lim- tarbiya olsa, uni maktabgacha ta'limda yanada shakllantiradi, mustahkamlaydi va qisqa tushuntirish, nasihat yoki o'yinlar orqali tarbiya elementlarini egallaydi. Bu esa bola tarbiyasining asosi hisoblanadi. O'z tajribamdagi faoliyatimdan kelib chiqib fikrimni yakunlar ekanman, bola shaxsini shakllanishida o'zaro hamkorlikda ish yuritish muhim o'rin kasb etadi. Shuningdek, bola shaxsi shakllanishi uchun oila va jamiyat ta'lim va tarbiyaning tayanchi hisoblanadi. Maktabgacha ta'lim uchun o'zaro hamkorlikda ish yuritish eng samarali ish yuritish faoliyatidir.

Foydalanilgan adabiyotlar ro'yxati:

1. O'zbekiston Respublikasi maktabgacha ta'lim tizimini 2030-yilgacha rivojlantirish konsepsiyasi.
2. O'zbekiston Respublikasi Prezidentining 2017-yil 30-sentabrdagi PQ-3305-son "O'zbekiston Respublikasi Maktabgacha ta'lim vazirligi faoliyatini tashkil etish to'g'risida"gi qarori.
3. O'zbekiston Respublikasi Prezidentining 2016-yil 29-dekabrdagi PQ-2707-son "2017-2021-yillarda maktabgacha ta'lim tizimini yanada takomillashtirish chora-tadbirlari to'g'risida"gi qarori.
4. Maktabgacha pedagogika-Toshkent 2019. F.Qodirova, Sh.Toshpo'latova, N.Qayumova, M.A'zamova. 426-451bet.
5. Maktabgacha ta'lim pedagogikasi-Toshkent2019. F.Qodirova. 260-275bet.
6. Mirziyoev SH. Tanqidiy tahlil, qat'iy tartib-intizom va shaxsiy javobgarlik –har bir rahbar faoliyatining kundalik qoidasi bo'lishi kerak. - T. «O'zbekiston», 2017.Maktabgacha ta'limga qo'yiladigan davlat talablari. - T.: 2017.
7. "Maktabgacha ta'limga qo'yiladigan davlat talablari" Toshkent.2017 yil.
8. Rahimova R. "Tarbiyachiga 1001 maslahat", Toshkent.,2007 yil

9. B.R.Djurayeva, H.M.Tojiboyeva, G.M.Nazirova .maktabgacha ta'lim yoshidagi bolalarga ta'lim-tarbiya berishning zamonaviy tendensiyalari. Toshkent, O'zPFITI nashriyoti – 2015 yil
10. Boltayeva F. A. Esonaliyeva O. Yoshlar hayotida virtuallashuv sabablari va omillari. "Fan, ta'lim va amaliyot integratsiyasi" FTAI, Jild: 03, Nashr: 06, June 2022. 232 b
11. Hasanboyeva O.U. va boshqalar. Oilada barkamol avlod tarbiyasi. T.: «Fan va texnologiya», 2010.

O'SPIRIN YOSHLARNI KASB-HUNARGA YO'NALTIRISHNING DOLZARB MUAMMOLARI

Ilyosjonov Shahboz
Qo'qon universiteti talabasi,
Fahriddin Hamidullayev
Qo'qon universiteti Ta'lim kafedrası o'qituvchisi

Annotatsiya: Ushbu tezisdá O'spirin yoshlarni kasb-hunarga yo'naltirishning dolzarb muammolari haqida fikr yuritilgan. O'spirinlarni kasbga yo'naltirishning nafaqat ijtimoiy, balki psixologik muammo ekanligi, bu ikki nuqtai nazar har doim bir – birini to'ldirib kelishligi, shuningdek, kasbga yo'naltirishning individual psixologik xususiyatlarining imkoniyatlari yoritilgan hisoblanadi.

Kalit so'zlar: kasbga yo'naltirish, psixologik xususiyatlar, fotoko'zgzama, ta'lim, tarbiya.

O'zbekiston Respublikasi Prezidenti Sh.M.Mirziyoyevning "O'zbekistonning yangi taraqqiyot davrida ta'lim - tarbiya va ilm - fan sohalarini rivojlantirish chora -tadbirlari to'g'risida"gi 06.11.2020 - yildagi PF - 6108 - son farmoniga asosan 2021- 2022 - o'quv yilidan boshlab umumiy o'rta ta'lim muassasalari bitiruvchilarni o'z qiziqish va iqtidorlariga mos kasbni tanlab olishi, kelajakda o'z munosib o'rnini topishlari, ijtimoiy - kasbiy faoliyatda yetarlicha muvofaqqiyatga erishlari uchun "Kasbga yo'naltirish tizimi" joriy etildi.

Kasbga yo'naltirish - bu ilmiy asoslangan va o'zini kasbini jamiyat ehtiyojlari sifatida, shuningdek, o'zini qiziqish va qobiliyatlarini xisobga olib, turg'un kasb tanlash uchun xayotga kirayotgan yoshlarga yordam beradigan psixolog-pedagog, tibbiyot va davlat tadbirlari tizimidir.

«Kim bo'lsam ekan?» degan savol har bir yigit va qiz uchun eng asosiy muammolardan biridir. Odamning shundan keyingi butun hayoti ana shu muammoni hal qilishga bog'liq. Kasbni to'g'ri tanlash mehnatda va ijtimoiy faoliyatda eng yuksak ko'rsatkichlarga erishishga yordam beradi, mehnat jarayonida va uning natijalaridan qoniqish esa ijodkorlikni eng ko'p namoyon etish, eng yaxshi hissiy kayfiyatda bo'lish, tanho bir kishining ham, umuman jamiyatning ham barcha hayotiy rejalarini bir muncha to'la amalga oshirish imkonini beradi. Malumki, xalqimiz qadimdan yosh avlod tarbiyasi, xususan yoshlarni mehnatga tayyorlash, ularga hunar o'rgatishga alohida etibor berib keladi. Buni hunar-hunardan unar, yigit kishiga qirq hunar oz kabi maqollarimizda ham ko'rishimiz mumkin. Mamlakatimiz mustaqillikka erishgandan so'ng bu sohaga etibor yanada kuchaydi. Yangi turdagi ta'lim, jumladan maktabdagi mehnat ta'limi va uni negizida o'quvchilarni kasb-hunarga yo'naltirib, kollejlarda o'qishni davom ettirishga tayyorlash uchun kasb-hunar ta'limi muassasalari tashkil etilishi jadallashtirilmoqda. Ularni o'z ishining ustasi bo'lgan, erkin fikrlaydigan barkamol shaxs tarbiyasi jamiyatimizning ustivor vazifalari sirasiga kiritilmoqda, zero aynan shunday yoshlar davlatimizning buyuk kelajagini bunyod eta oladi. Bugungi kunda har bir insonning kasblar olamida o'z o'rnini topishi, kasbiy o'zligini anglashi, jamiyatda o'z o'rnini topishga intilishi va unga qiziqishi kun sayin ortib bormoqda.

Minglab kasblar ichida qaysi birini tanlash, shaxsning unga moyilligi, layoqati va qiziqishlarining mos kelishi yoki kelmasligini bilish, shaxs istiqbolida muhim ahamiyat kasb etadi. Bu borada bolalarga qiziqtirgan kasblar haqida ko'plab malumotlarni maktabgacha talim muassasalarida kasb olami haqidagi dastlabki tushunchalar, boshlang'ich mehnat ko'nikmalari o'yinlar orqali beriladi. O'smirlar va ilk o'spirinlarning kasb tanlashi katta hayotiy ahamiyatga ega bo'lgan ham shaxsiy, ham ijtimoiy muammo bo'lganligidan bu jarayonda otalalar, jamoatchilik va turli kasb ustalari ham faol qatnashishlari kerak, chunki yoshlar ko'p hollarda kattalarning maslahatlari va tavsiyalarini hisobga olgan holda qat'iy bir fikrga, qarorga kelishlari mumkin. Shuni ham aytib o'tish o'rinliki, maktab o'quvchilari kasb tanlash

borasidagi o'z qarorlarini, ko'pincha, har tomonlama dalillab bera olmaydilar, biroq ularning ko'pchiligi bu masalaga ongli ravishda yondashishga intiladilar. O'sib kelayotgan yosh avlodni kasbga yo'naltirish hamisha davlatimiz, siyosatimiz oldida turgan ustivor masalalardan sanalib kelingan.

Mazkur jarayonni amalga oshirish uchun farzandlarimizning ota-onalari hamda ta'lim muassasalarining o'rni va u yerda faoliyat olib borayotgan o'qituvchilar hamda amaliyotchi psixologlarining faoliyati katta ahamiyatga ega. Kasb tanlashda o'smirlarga yordam berish maqsadida mutaxassislar (psixologlar, vrachlar, pedagoglar va boshqalar)ning maslahatlari va tavsiyalari asosiy omillardan biri bo'lib xizmat qiladi. Kasblar bo'yicha maslahat berishning bir necha xillari mavjud bo'lib ular bir - biridan farq qiladi.

Bizlar yoshlarni kasbga yo'naltirishda eng kerakli va samarli usullar ya'ni metodikalardan foydalanishimiz lozim deb bilaman. Ulardan birni misol tariqasida keltirib o'tishim mumkin bu "Kettel " so'rovnomasi metodi hisoblanadi u yoshlarni qaysi kasbga moyilligini aniqlab beruvchi metod hisoblanadi. Hozirgi kundagi eng dolzarb masalalardan biri ham shu ya'ni yoshlarimiz kasb tanla olmayotganliklaridir. Prezidentimiz tashabbuslari bilan har bir viloyat, tuman shaharlarimizdagi maktablarda kasb hunarga o'qitishni yoshlarni bo'sh vaqtini mazmunli o'tkazish to'g'risidagi farmonlari orqali ham bunga bo'lgan e'tiborni yaqoll namoyondasi desam adashmagan bo'laman. Bugungi kunning dolzarb muammolaridan biri ham shu o'spirin yoshlarni kasb-hunarga yo'naltirish masalasidir.

O'quvchilarni ta'lim tizimida mustaqil mehnat faoliyatiga puxta tayyorlash va ularning kasb-hunarini o'z qobiliyatlariga yarasha to'g'ri kasb tanlashlariga erishish uchun maktab o'qituvchilarini pedagogik mahorati, bilim saviyasi didaktik qobiliyatlari yuksak bo'lishi qo'shimcha fan to'garaklar o'tilishi, kasb hunarga oid maruzalar o'qilishi kasb-hunar fotoko'rgazmalar tashkil qilishlari zarur. Xulosa o'rnida shuni ta'kidlab o'tishimiz joizki yoshlarimizni to'g'ri kasbga yo'naltirish, bu eng muhim vazifalardan biri ekanligini yana bir bor ta'kidlab o'tmoqchiman. Inson to'g'ri kasb tanlash orqali o'z oilasiga, jamiyatga juda katta naf keltirishi isbot talab qilmaydigan qonuniyatdir.

Foydalanilgan adabiyotlar ro'yxati:

1. "Kasbga yo'llash o'quv qo'llanma" ning 165-181betlari.
2. K.Jo'raboev. O'quvchi yoshlarni kasb-hunarga yo'naltirish bo'yicha psixologik pedagogik o'yinlar, mashqlar va metodikalar. T.,2017 y
3. S.X. Jaliljva va b. Kasb psixologiyasi o'.q. Toshkent-2010

TADQIQOT ISHINI TASHKIL ETISH: IMRAD FORMATI**Madumarov M.M
Qo'qon universiteti o'qituvchisi**

Annotatsiya: Aksariyat ilmiy maqolalar IMRAD deb nomlangan formatga muvofiq tayyorlanadi. Bu atama Introduction (Kirish), Materials and Methods (Usullar va manbalar), Results (Olingan natijalar), And (Va), Discussion (Muhokama) so'zlarining birinchi harflarini ifodalaydi. Bu tadqiqot ishlarining sarlavhalari yoki tarkibiy qismlarining to'liq ro'yxati emas, balki namuna yoki formatni bildiradi; Maqolaning boshqa qismlari: sarlavha, mualliflar, kalit so'zlar, annotatsiya, xulosa va adabiyotlar ro'yxati. Bundan tashqari, ba'zi hujjatlarda minnatdorchilik va ilovalar mavjud. Kirish ushbu mavzu bo'yicha mavjud bilimlarni hisobga olgan holda tadqiqot hajmi va maqsadini tushuntiradi; Materiallar va usullar tadqiqot qanday o'tkazilganligini tavsiflaydi; Natijalar bo'limi tadqiqotda topilgan narsalar haqida xabar beradi; Muhokama bo'limi esa natijalarning ma'nosi va ahamiyatini tushuntiradi va tadqiqotning kelajakdagi yo'nalishlari bo'yicha takliflar beradi. Ma'qola jurnalning mualliflarga bergan ko'rsatmalariga muvofiq tayyorlanishi kerak.

Kalit so'zlar: IMRAD, maqola, metod, muhokama, xulosa.

Kirish. Yaxshi kirish qism nisbatan qisqa bo'lib, nima uchun o'quvchi maqolani qiziqarli deb topishi kerakligini aytadi, muallif nima uchun tadqiqot o'tkazganini tushuntiradi va o'quvchiga maqolani tushunishi va hukm qilishi kerak bo'lgan fanni beradi. Xususan, kirish o'rganilgan muammolarning tabiati va hajmini belgilaydi, tadqiqotni oldingi ish bilan bog'laydi (odatda muammoga aniq tegishli bo'lgan adabiyotlarni qisqacha ko'rib chiqish orqali), tadqiqot maqsadlarini tushuntiradi va har qanday maxsus atamalar yoki qisqartmalarni belgilaydi. quyidagi hollarda qo'llaniladi. Esda tutingki, kirish gipoteza yoki maqolaning asosiy mavzusini mantiqiy ravishda olib boradi va aniq bayon qiladi. Kirish nisbatan qisqa bo'lishi kerak; ko'pgina jurnallar 500 dan kam so'zni tavsiya qiladi. Takrorlashdan saqlaning: (Kirish qismida annotatsiyani takrorlamang). Ma'lum faktlarni takrorlamang va aniq narsalarni aytmang. Misol uchun, hozir ham, ya'ni, ilmiy agroo'rmonchilikda 30 yildan ortiq birgalikdagi sa'y-harakatlardan so'ng va ushbu mavzu bo'yicha katta hajmdagi adabiyotlardan so'ng, ba'zi qo'lyozmalar va eng qizig'i, ba'zi muharrirlar agroforestryinanyarticleonthatsub ta'rifini berishni talab qilayotgani achinarli. Ba'zilar "Kirish"da adabiyotni muhokama qilishni xohlasalar, "Muhokama" bo'limida. Ba'zi jurnallar "Materiallar va usullar" haqida qisqacha ma'lumotni "Kirish" bo'limiga kiritishni talab qiladi, ba'zilar esa hatto "Kirish" bo'limida keltirilgan muhim xulosalarni ham xohlashlari mumkin, garchi bu tendentsiya endi yo'qolib bormoqda.

Materiallar va usullar. Ushbu bo'limning maqsadi oddiy va to'g'ridan-to'g'ri tarzda nima qilinganligi, qanday va qachon va ma'lumotlar qanday tahlil qilinganligi va taqdim etilganligini ko'rsatishdir. Ushbu bo'lim boshqa tadqiqotchiga tadqiqotni hukm qilish yoki eksperimentni takrorlash uchun zarur bo'lgan barcha ma'lumotlarni taqdim etishi kerak. Ushbu bo'limni tashkil qilishning eng oddiy usuli - xronologik; barcha kerakli ma'lumotlarni o'z ichiga oladi, lekin o'quvchilar bilishi kerak bo'lgan kerakli, keraksiz tafsilotlardan qoching.

Bo'lim quyidagilarni o'z ichiga olishi kerak, lekin bu tartibda bo'lishi shart emas:

- o'rganilayotgan joyning tavsifi (iqlim, tuproq — AQSh tuproq taksonomiyasi)
- replikatsiyalar soni va foydalanilgan namuna olish tartib-qoidalari bilan eksperimentni loyihalash
- aniq tavsiflangan o'simliklar yoki hayvonlar (jins, tur, shtammi, navi, liniyasi va boshqalar); Lotin nomlarini kursiv bilan, hatto oddiy o'simliklar uchun ham kiriting;
- matnda birinchi eslatib o'tilganda

- ishlatilgan materiallar, aniq texnik tavsiflari va miqdori va ularning manbasi yoki tayyorlash usuli. Umumiy yoki kimyoviy nomlar umumiy tan olinmagan savdo nomlaridan yaxshiroqdir. Ba'zi jurnallar, shuningdek, kompaniyalar material zikr qilingandan keyin kompaniya nomini qavs ichiga kiritishni talab qiladi

- olingan taxminlar va ularning mantiqiy asoslari
- ma'lumotlarni tahlil qilish va umumlashtirish uchun qo'llaniladigan statistik va matematik jarayonlar.

Amalga oshirilgan usullar odatda xronologik tartibda, kerak bo'lganda aniqlik va tafsilot bilan tavsiflanishi kerak. Standart usullarni faqat eslatib o'tish kerak yoki ular mavjud bo'lganda adabiyotga havolalar bilan tavsiflanishi mumkin. Standart texnikaning modifikatsiyalari tavsiflanishi kerak. Agar usul yangi bo'lsa, uni batafsil tavsiflash kerak. Umumiy tartiblarning haddan tashqari tavsifini kiritmang. O'quvchilarning umumiy tushunchasi va protseduralaringiz bilan tanishish darajasiga e'tibor bering va hurmat qiling. Masalan, agroo'rmon xo'jaligining biofizikaviy aspektlari bo'yicha tadqiqotchilarga mo'ljallangan jurnal qo'lyozmasida namuna olish uchun materiallar/saytlar qanday tanlangani, namunalar qanday olingani va tahlilga qanday tayyorlangani va tez orada batafsil bayon qilish shart emas. Biroq, jurnal muharrirlari har qanday elementning qo'shimcha ma'lumotlarini so'rashi mumkin.

Quyidagilarni ta'minlashga alohida e'tibor berilishi mumkin:

- qisqartmalar yoki nomlardagi noaniqliklarga yo'l qo'ymaslik
- barcha miqdorlar standart birliklarda bo'lishi
- barcha kimyoviy moddalar boshqa olim ishni takrorlashda ularga to'liq mos kelishi uchun maxsus identifikatsiya qilinadi
- har bir qadam tushuntiriladi, shu jumladan replikatsiyalar soni
- barcha texnikalar, agar ular standart bo'lsa, hech bo'lmaganda nomi bilan yoki agar siz standart texnikani o'zgartirgan bo'lsangiz yoki yangisini ishlab chiqqan bo'lsangiz, kerakli darajada batafsil tavsiflanadi, o'quvchini chalkashtirib yuboradi.

Materiallar va usullar bo'limi o'tgan zamonda beriladi. Aktiv yoki passiv shakllardan foydalanish bo'yicha standart "qoida" yo'q ("Men/biz o'nta namuna oldik" va "O'nta namuna olindi"); jurnalning me'yorlariga rioya qiling va agar jurnal bu borada qat'iy bo'lmasa, shaxsiy xohishingizdan foydalaning.

Natijalar. Ushbu bo'lim yangi bilimlarni taqdim etadi; shuning uchun u maqolaning o'zagi hisoblanadi. E'tibor bering, "Kirish", "Materiallar va usullar" bo'limlari muallif ushbu bo'limda keltirilgan narsaga nima uchun va qanday etib kelganligini aytish uchun kerak va mo'ljallangan, ularning ma'nosi keyinroq "Muhokama" bo'limida tushuntiriladi. Shunday qilib, maqolaning qiymati ushbu (Natijalar) bo'limida mavjud bo'lgan narsalarga bog'liq va u to'g'ri miqdordagi so'zlar bilan mutlaqo aniq tarzda taqdim etilishi kerak, ko'p ham emas, kam ham emas. Odatda, natijalarga amal qilish, agar ular Kirish bo'limidagi maqsadlar bilan bir xil tartibda taqdim etilsa, eng oson bo'ladi.

Natijalarni taqdim etish bo'yicha ba'zi ko'rsatmalar quyida keltirilgan:

- natijalarni sodda va tushunarli taqdim eting
- (cheksiz) takrorlanuvchi ma'lumotlardan ko'ra faqat vakili ma'lumotlarni taqdim eting
- katta hajmdagi ma'lumotlar haqida xabar bermang; ularni statistik tahlil qilingan jamlama shakllariga qisqartiring va ularni tushunish va taqqoslashni osonlashtirish uchun muhim statistik ma'lumotlar bilan birga jadval yoki rasmlarda taqdim eting

- matnda faqat jadval va grafiklarda ko'rsatilgan eng muhim topilmalarni takrorlang; Boshqacha qilib aytganda, matnda jadval va rasmlarda keltirilgan barcha yoki ko'p ma'lumotlarni takrorlamang

- salbiy ma'lumotlarni (topilmaganlarini) qo'shing, agar natijalarni izohlash uchun foydali bo'lsa,
- matnda har bir jadval va rasmni raqamlar bo'yicha keltiring
- faqat kerakli, tushunarli va takrorlashga arziydigan jadval va rasmlarni kiriting
- batafsil iboralardan saqlaning: masalan, "2-jadvalda daraxt soyabonining mavjudligi yorug'likning yerga o'tkazuvchanligini kamaytirgani aniq ko'rsatilgan..." deyish o'rniga "Yorug'likning erga o'tkazuvchanligi daraxt soyabonlari mavjudligi sababli kamaydi (2-jadval)."

Jadvallar va rasmlar yaxshi yozilgan ilmiy maqolaning ajralmas qismi bo'lib, ular Natijalar bo'limida ko'rinadi (lekin istisnolar mavjud). Jadvallar aniq raqamlarni taqdim etsada, raqamlar tendentsiya va xususiyatlarni ko'rsatadi. Jadval va grafiklarda bir xil ma'lumotlarni taqdim qilmang.

Munozara. Bu mualliflar natijalarning ma'nosi va oqibatlarini tushuntiradigan bo'lim. Bo'lim hamma narsani birlashtiradi va ishning ahamiyati va qiymatini ko'rsatadi va shuning uchun yozish uchun maqolaning eng innovatsion va qiyin qismidir. Mualliflarning natijalarni ma'lum faktlar asosida sharhlash va natijalarni kuzatilgan xatti-harakatlarning innovatsion tushuntirishlari uchun dalil sifatida ishlatish mahorati bilimlar chegaralarini oshirishi va o'quvchilarning ishtiyoqini uyg'otishi kerak. Bunday qiziqarli munozaralarsiz, o'quvchi "Xo'sh, nima bo'libdi?" deb, boshqa qiziqarli maqolalarga o'tib ketishi mumkin.

Yaxshi munozarada quyidagilar taqdim etiladi:

- adabiyotlarni ko'rib chiqishda aytilganlarni takrorlamaslik
- natijalarni Kirish qismida keltirilgan savollar bilan bog'lash
- natijalar va sharhlar bo'yicha mavjud bilimlarga qanday mos kelishi yoki mos kelmasligini ko'rsatish. mavzu, ya'ni avval chop etilgan ish
- kuzatilgan natijalarning nazariy asoslarini tushuntiring
- natijalarning ahamiyatini ko'rsating
- rejalashtirilgan yoki davom ettirish uchun zarur bo'lgan kelajakdagi tadqiqotlarni taklif qiling
- tadqiqotda faqat xabar qilingan natijalar bilan shug'ullaning
- bulardan uzoqroq turing. Taqdim etilgan natijalar bilan tasdiqlanmagan umumlashma va taxminlar
- har biri uchun dalillar bilan xulosalar keltiring.

Xulosa. Xulosa, natijalarni takrorlashdan ko'ra, tadqiqotning aniq ifodalangan natijalarini bayon qilishi va maqolada e'lon qilingan topilmalar asosida ushbu sohadagi kelajakdagi tadqiqot yo'nalishlarini qisqacha ko'rsatishi kerak. Noto'g'ri yozishda "xulosa chiqarishdan oldin ko'proq tadqiqot o'tkazish kerak" kabi xulosalarni topish odatiy hol emas. Bunday holda, nima uchun xulosa chiqarish mumkin bo'lmagan maqolani nashr etish kerak? Ba'zi jurnallarda alohida Xulosa bo'limiga ruxsat berilmaydi. Bunday holda, xulosalarni bayon qilish uchun Muhokamaning oxirgi xatboshi yoki bir nechta jumllaridan foydalanish mumkin.

Foydalanilgan adabiyotlar ro'yxati:

1. Ackles, N., 1996. Maqolagaga nom berish, ESL markazi, Washington universiteti, Washington.
2. ASA-CSA-SSSA, 1998. Nashrlar bo'yicha qo'llanma va uslublar bo'yicha qo'llanma. <http://www.asa-cssa-sssa.org/style98/>, 145 bet.
3. Biologiya muharrirlari kengashi (CBE) (Muharrir), 1994.
4. Ilmiy uslub va format. Kembrij universiteti matbuoti, Kembrij, 825 bet.
5. Cressie, I., 2002. Yozish va tahrirlash kursi, ITC talabalari uchun ma'ruza matnlari. Enschede, 120-bet. Kun, R.A. (Muharrir), 1994. Ilmiy maqola qanday yoziladi va nashr etiladi.

Oryx Pr., Phoenix, 223 pp. Funkhouser, G. R. and Maccoby, N., 1971. Ixtisoslashgan fan ma'lumotlarini oddiy auditoriyaga etkazish. Aloqa jurnali, 21: 58.

6. Gopen, G.D. va Swan, J.A., 1990. Ilmiy yozish fani. Amerikalik olim, 78: 550-558.

7. Gordon, M., 1983. Hakamlilik tizimini ishga tushirish. Boshlang'ich aloqa tadqiqot markazi, Lester.

8. Gosden, H., 1992. Tadqiqot yozish va NNSlar: Tahririyatdan. Ikkinchi tilda yozish jurnali, 1(2): 123-139.

ILK BOLALIK DAVRIDAGI HISSIY KECHINMALARNING TA'LIMGA TA'SIRI

Ismoiljonova Shahrizoda Boburjon qizi
Qo'qon universiteti ta'lim fakulteti
Psixologiya yo'nalishi 1-bosqich talabasi,
Guljahon Eshonqulova
Qo'qon universiteti o'qituvchisi

Annotatsiya: Ushbu maqolada ilk bolalik davridagi hissiy kechinmalarning nutqning rivojlanishi va ta'limga ta'siri, bola hissiyotlarida tashqi muhit va onaning roli qanday ekanligi so'rovnoma asosida yoritib berilgan.

Kalit so'zlar: tafakkur, ilk bolalik davri, hissiyot, xavotir, emotsionallik, xotira, o'zini anglash, jismoniy rivojlanish, aqliy rivojlanish.

Ilk bolalik davrining boshlariga kelib, bolada birinchi tafakkur operatsiyalari yuzaga keladi. Buni bola biror predmetni olishda harakat qila olganidan so'ng, uni sinchiklab o'rganishda ko'rishimiz mumkin. Ularning tafakkurlari, asosan, ko'rgazmali -harakatlar bo'lib, u atrof olamdagi turli bog'liqliklarni o'rganishga xizmat qiladi. o'zidan uzoqroq turgan koptokni biror-bir uzunroq narsa bilan itarib yuborish mumkinligini ko'rgan bola, "- endi mustaqil ravishda divan tagiga kirib ketgan koptokni" tayoqcha yordamida olish mumkinligini tafakkur eta oladi. Bu davrdagi bolalartafakkurida umumlashtirish katta o'rin tutadi. Ilk bolalik davri bola hayotidagi eng ahamiyatga molik, uning kelajakdagi psixologik rivojlanishini belgilab beruvchi muhim davr hisoblanadi. Bu davrdagi rivojlanishning asosini bolaning to'g'ri yurishi, muloqotga kirishishi va predmetlash faoliyatni egallash xususiyatlari tashkil etadi. Tikka va to'g'ri yura olish imkoni bolani, doimiy ravishda yangi ma'lumotlarni egallashga zamin bo'ladi. Bu yoshdagi bolalar o'z xatti—harakatlari bilan juda faol va kattalar bilan muloqotga kirishishga intiluvchan bo'ladilar. Mashxur rus pedagoglaridan biri Lesgaftning fikricha: " Insonning bog'cha yoshdagi davri shunday bir davrki, bu davrda bolada kelgusida qanday xarakter xislatlari paydo bo'lishi belgilanadi va axloqiy xarakterning asoslari yuzaga keladi". Yosh bola gapira olmasa ham kattalarning suhbatini diqqat bilan tinglaydi va nimanidir tushunadi. Go'dak ona ko'ragini emayotganida ham biror narsani qiziqib o'ynayotganida ham quloqlari hamma narsani eshitadi va miyasi olingan ma'lumotlarni o'zlashtiradi. Go'dakning xotirasi u tushunguniga qadar barcha ma'lumotlarni saqlaydi. Biz so'zlarni to'g'ri qo'llash orqali bolalarning fikrlarini to'g'ri yo'naltirishni o'rgatamiz. So'zlar bola ongida tasvirli qiyofa hosil qiladi va bola undan o'z harakatlariga turtki oladi. Ilk bolalik davri aqliy rivojlanishning asosini, idrok va tafakkur harakatlarining yangi ko'rinishlarini tashkil qiladi. Tafakkurning rivojlanish darajasi so'z boyligining oshishiga, nutqning o'sishiga yordam beradi.

Ilk bolalik davrida xotira bilishdagi asosiy funksiya hisoblanib, u bilishning barcha ko'rinishlarini rivojlanishida ishtirok etadi. Bu davrda bolaning xotirasi jadal rivojlanadi. Bolaning hayotiy tajribalarni o'zlashtirishida dastlab harakatli, emotsional va obrazli xotira ishtirok etadi. Bu borada harakatli va emotsional xotira ustunlik qiladi. Xotira bu yoshda asosan ixtiyorsiz bo'ladi. Bu davrdagi bolalarga ko'p kitob o'qib berish natijasida ular ertak va she'r va hikoyalarni eslab qoladilar, lekin bunday eslab qolish bolaning umumiy aqliy rivojlanishidan ham, xotirasining individual xususiyatidan ham dalolat bermaydi. Bu ilk bolalik davridagi bolalarning barchasiga xos bo'lgan nerv sistemasining umumiy egiluvchanligi natijasidir. O'zi va atrof hayoti haqidagi voqea va hodisalarda ketma-ketlik borligi uchun ham ularni hali to'diq ravishda xotirasida saqlab qola olmaydi.

Bu davrdagi bolalar asosan o'z hatti-harakatlarini o'ylab o'tirmaydilar, chunki hatti-harakatlar ularning hissiyotlari asosida bo'ladi. Bu yoshdagi bolalarning hatti-harakatlari

juda o'zgaruvchan bo'ladi. Masalan, bolaning yig'lashi hamda yig'idan to'xtashi juda tez o'zgaradi. Ilk davrda bolada o'z yaqinlariga: onasi, otasi, buvi-buvalari, tarbiyachisiga nisbatan muhabbat shakllanadi. Ilk bolalik davrida bu muhabbat boshqa shaklga o'tadi. Endi bola o'z yaqinlaridan maqtov olishga harakat qiladi. Ota-onalar tomonidan bolaning xatti-harakatlari va shaxsiy xususiyatlariga beradigan ijobiy emotsional baholari ularda o'zlarining layoqat va imkoniyatlariga nisbatan ishonchini shakllantiradi. U o'z ota-onasiga nihoyatda qattiq bog'langan bo'lib, intazomli va itoatkor bo'ladi. Ana shu bog'liqlik sababli bolaning asosiy ehtiyojlari qondiriladi, xavotirligi kamayadi. Onasi yonida bo'lgan bolalar ko'proq harakat qiladilar va atrof muhitni o'rganishga intiladilar. Bu davrda bola o'z ismini juda yaxshi o'zlashtiradi. Bola doimo o'z ismini ximoya qiladi, uni boshqa ism bilan chaqirishlariga norozilik bildiradi. Kattalarning bola bilan qiladigan muomala-munosabati uning o'zini alohida shaxs sifatida anglashini boshlanishga imkoniyat beradi. Uch yoshli bola eshitganlarini takrorlaydi va ko'rganlari va boshidan kechirganlari haqida gapiradi, ayniqsa kattalar unga yetakchi savollar bilan yordam berishsa. U allaqachon murakkab va hatto murakkab jumalarni ishlatadi, bu uning tafakkurining murakkabligini, uning aqliy rivojlanishining me'yoriy xususiyatini ko'rsatadi. Fikrga ko'ra, uch yoshli bola asosan o'z ona tilini egallashi kerak va bu hayotning uchinchi yilining mo'jizasidir. Ikki yoshdan uch yoshgacha bo'lgan bola kattalar bilan doimiy og'zaki aloqaga muhtoj.

U bilan gaplashing, aqli, jiddiy gapiring, shunda u aqli bo'ladi. Uch yoshida chaqaloq bir nima ekanligini tushunadi, oz va ko'p, o'ng va chap tomonlarni ajratadi. Uch yoshli bola shu qadar aqlliki, u butun narsani bitta xarakterli tafsilotdan taniydi: quloqlari bilan - quyon, tishlari bilan - fil. Ajablanarlisi uchinchi yilning ikkinchi yarmidan boshlab u konstruktiv o'yinni o'zlashtira boshlaydi, fantastika bilan qurish, rejalashtirishning birinchi elementlarini o'zlashtirish. Bola syujetli rolli o'yinga ham kiradi, lekin hozircha u asosan narsalar bilan o'ynaydi: bu erda u qo'g'irchoq uchun shifokor, mana haydovchi, ag'darilgan kursi esa unga mashina bo'lib xizmat qiladi. Biroq, asta-sekin u tengdoshlari bilan o'yinga o'tadi. Uch yoshli bola 30 daqiqagacha diqqatini bir narsaga qaratadi. Uch yoshli bola, agar u aqli bo'lsa, masxara qilishni idrok etadi, mag'rurlanadi, xafa bo'ladi, quvonadi, qayg'uradi, intiladi, sevadi, xayrixohlik, dushmanlik va hasad tuyg'ularini his qiladi, hamdardlikka qodir. Tuyg'ular tug'ma, lekin barcha tug'ma potentsiallar singari, ularni rivojlantirish kerak. Hissiy rivojlanish intellektual rivojlanish bilan chambarchas bog'liq. va bu jihatdan hissiy va aqliy tarbiya haqida, shuningdek, bolaning hissiy va aqliy rivojlanish darajasi haqida gapirish o'rinlidir. Aqliy rivojlanishning kechikishi bilan hissiy rivojlanishning kechikishi mumkin, keyin uch yoshli bola faqat ibtidoiy his-tuyg'ularni - zavq va norozilikni boshdan kechiradi va ularni taxminan ifodalaydi. Nozik emotsionallik, nozik aql bilan ajralmas tarzda rivojlanadi. Bolaning hissiyligini tarbiyalashning hal qiluvchi sharti onaning rang-barang va boy hissiyotidir. Ular chaqaloqqa sevgi haqida qancha gapirishmasin, agar u onasi bilan o'zaro sevgida buni boshdan kechirmagan bo'lsa, u unga noma'lum bo'lib qoladi. Unga qanchalik mehr, qayg'u, xayrixohlik va hamdardlik haqida gapirmasin, agar bu onaga xos bo'lmasa, bolaning ham qalbi tosh bo'ladi.

Ona nima bergan bo'lsa, bola o'ziga tegishlidir. Bolada aql rivojlanadi, lekin agar ona hissiyot bermagan bo'lsa, unda bolaning ongi sovuq, bir tomonlama, bundan tashqari, nuqsonli. Emotsionallikni tarbiyalashning ikkinchi jihati, bundan ham muhimi, hissiyotlarni ifodalash madaniyatidir. Yaxshi tarbiyalangan bola salbiy his-tuyg'ularni ifoda etishda o'zini tutadi. U ularni bostirmaydi, lekin u ham isterik emas. Norozi bo'lsa, u g'azablanadi, lekin g'azablanmaydi. Uning g'azabi uning ko'zlarida, u hatto yuraklarga tegishi, yig'lashi va qanchalik xafa bo'lganligini aytishi mumkin, ammo bu tajovuz emas va motor bo'roni emas. Bunday bola quvonchni tabassum bilan, hayajonli nutq bilan, onasini quchoqlab, o'pish orqali ifodalaydi. Agar u norozi bo'lsa, u qovog'ini chimiradi, notiqlik bilan sukut saqlaydi va yurakni

yirtib qichqirmaydi va hayajon bilan imo-ishora qilmaydi. Bu o'rgatiladi va talab qilinadi. Keyin aqlli, madaniyatli farzandimiz bor. Va, albatta, u aqlli. Uch yoshda chaqaloq allaqachon fikrlaydigan odam, lekin uni fikrlash qobiliyatiga yetkazish kerak. Ta'lim uchun hayotning uchinchi yilini sog'inib, ular juda ko'p narsani o'tkazib yuborishdi. Uch yil oldin potentsialli bola tug'ildi. Endi ular ko'p jihatdan amalga oshdi. O'sha to'qqiz oylik abadiy ayollar ishi, homiladorlikdan boshlab tug'ilishgacha, barcha sog'lom odamlar uchun mavjud; aqliy, hissiy, axloqiy "ko'tarilish" jasorati, tarbiya - ona va otaning ota-onasining jasorati. Va u faqat chinakam sevadiganlar uchun, faqat alohida shaxslar - Ona va Ota uchun mavjud. Hozirgi davr bolalaridagi eng katta muammo ona bag'ridan mosuvollik va buning natijasida ishonch tuyg'usi yetishmasligining kelib chiqishidir. Biz ona bag'rida, ona suti bilan katta bo'lgan bolalar bilan, onadan uzoqda, ona sutidan mosuvo bo'lgan bolalarning o'rtasida qanday farqlar mavjudligini bilish maqsadida so'rovnoma o'tkazdik. So'rovnoma natijasida shu ma'lum bo'ldiki, onasi bag'ridagi bolalarda ona tanasining tabiiy issiqligi bilan bola tanasining harorati muvozanatda bo'lishi bolaning jismoniy rivojlanishida muhim rol o'ynar ekan, ya'ni ona bag'rida katta bo'lgan bolalar, ona bag'rida katta bo'lmagan bolalarga nisbatan ancha baquvvat, jismoniy faol bo'lishar ekan. Ona bag'rida yotgan bolalar onaning yurak maromidan oladigan ishonch hissi bilan tartibli nafas olar va kisloroddan samaraliroq foydalanar ekan, natijada bunday bolalarning aqliy faoliyatlari ham, boshqa bolalarga qaraganda jadallik bilan rivojlana ekan.

Xulosa qilib aytadigan bulsak, bolada sodir bo'ladigan psixik o'sish bilan bir qatorda tafakkur ham rivojlana boradi. Bolada psixik o'sish va o'zgarish ular hayotida o'z o'rnini va mavqeyiga ega bo'lishi biroz murakkabroq kechadi. Buning sababi bir tomondan bolada hali yetarlicha tajribaning yetishmasligi bo'lsa ikkinchi tomondan kattalarning boladagi ehtiyoj va intilishlar ortida turgan rivojlanish xususiyatlarini to'liq anglab yetmasligi hisoblanadi.

Foydalangan adabiyotlar ro'yxati:

1. Bolalar psixologiyasi va uni o'qitish metodikasi. Nashr. 20.07.2006. -32b
2. www.ziyo.uz kutubxonasi.
3. Sh.M.Mirziyoyevning "2017-2021 - yillarda maktabgacha ta'lim tizimini yanada takomillashtirish chora tadbirlari to'g'risida" gi Qarori.T.2016-yil 29-dekabr.
4. Z. Nishanova, G. Alimova. Bolalar psixologiyasi va uni o'qitish metodikasi. o'quv qo'llanma. -T.: O'zbekiston Yozuvchilar uyushmasi Adabiyot jamg'armasi nashriyoti, 2006. 160 b.
5. Yarashevskiy M.G. Psixologiya v XX stoletii M.1971.
6. Yosh bola demang ularni. Adem Gunesh. Nashr 2021-192b
7. Lyadus V.L.-Metodika prepodavaniya psixologii. Iz.vo. URAO 2000
8. Rivojlanish psixologiyasi Z.T. Nishonova, N.G.Kamilova, D.U.Abdullayeva, M.X. Xolnazarova .Nashr 2018- 242b.

**BOSHLANG'ICH SINIF O'QUVCHILARINING DUNYOQARASHINI SHAKLLANTIRISHDA
ERTAKLARNING O'RNINI****Isroilova Shahnoza****Boshlang'ich ta'lim yo'nalishi 1-bosqich talabasi,
Jumanova Shahnoza Ikromjonovna
Qo'qon universiteti Ta'lim kafedrasida o'qituvchisi**

Annotatsiya: Mazkur maqolada boshlang'ich ta'limda ertaklarni o'rganishning maqsad va vazifalari, ularning tarbiyaviy ahamiyati, boy ma'naviy merosimizni yoshlar ongiga singdirish, ularning dunyoqarashini shakllantirishda ertaklar orqali ta'sir, ertaklarni o'rgatish orqali pedagoglarning oldiga qo'ygan maqsadlari haqida fikr yuritiladi. Ertaklardan samarali foydalanish uchun bir qator tavsiyalar berilgan.

Kalit so'zlar: boshlang'ich ta'lim, ona tili va o'qish savodxonligi, xalq o'gzaki ijodi, ertak, axloqiy sifatlar, ertak matni, og'zaki hikoya, savol-javob, nutq o'stirish.

O'tgan o'quv yilidan boshlab Milliy o'quv dasturiga ko'ra boshlang'ich sinflarda o'qitiladigan "O'qish" va "Ona tili" darslari integratsiyalashtirilib, ta'lim amaliyotiga "Ona tili va o'qish savodxonligi" darslari joriy etildi. 1-2-sinflar uchun shu nomdagi darsliklar chop qilindi. Boshlang'ich sinflardagi ona tili va o'qish savodxonligining asosiy maqsadi bolalarning yosh xususiyatlarini e'tiborga olgan holda ularning og'zaki va yozma nutqi hamda tafakkurini o'stirish, shaxs sifatida shakllantira borish, ularda bilim olishga qiziqishni o'stirish, faollik, mustaqillik, ijodkorlik kabilarni shakllantirish hisoblanadi. Ayniqsa, boshlang'ich ta'limda o'quvchilarning ma'naviy olamini boyitishga muhim vazifa sifatida yondashiladi. Bu borada ertaklarni o'qitishning katta ahamiyati bor desak, yanglishmaymiz. Haqiqatan ham, ertaklar yordamida o'quvchilarning aql-idrokini o'stirish, ma'rifat ziyosidan bahramand qilish, umumbashariy qadriyatlar ruhida tarbiyalash istiqloq talabidir. Buning uchun, avvalo, o'qituvchining o'zi ana shunday buyuk fazilatlariga ega bo'lishi kerak. Bu uning zimmasiga juda katta mas'uliyat yuklaydi.

Bizni hamisha o'ylantirib keladigan yana bir muhim masala — bu yoshlarimizning odob-axloqi, yurish-turishi, bir so'z bilan aytganda, dunyoqarashi bilan bog'liq. Bugun zamon shiddat bilan o'zgaryapti. Bu o'zgarishlarni hammadan ham ko'proq his etadigan kim — yoshlar. Mayli, yoshlar o'z davrining talablari bilan uyg'un bo'lsin. Lekin ayni paytda o'zligini ham unutmasin. Biz kimmiz, qanday ulug' zotlarning avlodimiz, degan da'vat ularning qalbida doimo aks-sado berib, o'zligiga sodiq qolishga undab tursin. Bunga nimaning hisobidan erishamiz? Tarbiya, tarbiya va faqat tarbiya hisobidan"- degan edi yurtboshimiz Shavkat Mirziyoyev.

Oila sharoitida bola qalbida kitobga nisbatan qiziqish va muhabbat tuyg'usini uyg'otish, adabiyotga, ertaklarga qiziqtirishdan boshlanadi. Buning uchun oiladagi kattalar — bobo yoki buvi, ota yoki ona, aka yoki opa muntazam ravishda har kuni kichkintoyga badiiy asarlardan birini (ertak, hikoya, afsona, rivoyat v.b) o'qib yoki hikoya qilib berishi lozim. Badiiy kitobni oila davrasida o'qish ham nihoyatda samarali usullardan biri hisoblanadi. Kitob bilan birgalikda o'tkazilgan damlar xuddi bayramdek hayajonli va quvonchli bo'lishiga erishilsagina bolada kitob o'qishga havas uyg'onadi, kitobga o'rganadi va unga mehr qo'yadi. Hammamiz yoshligimizdan turli-tuman ertaklar tinglab katta bo'lganmiz. Ba'zilarimiz balog'at yoshiga yetganda ham ertak kitoblar o'qish, film-ertaklar, multfilmlar tomosha qilish ishtiyoqini saqlab qolganmiz. Bu — ertaklarning sehrli olami g'oyat maftunkor ekanidan, albatta. Ertaklar dunyodagi boshqa xalqlar og'zaki ijodida keng tarqalganidek, o'zbeklarda ham eng ommaviy janrlardan biri sifatida turli viloyatlardaimizda yashaydigan yurtdoshlarimiz tomonidan sevib aytib kelingan. Yurtimizning turli hududlarida ertak xalq orasida matal, varsaqi, cho'pchak,

o'tirik, tural kabi nomlar bilan ham ataladi. Ertaklar turmushdagi biror qiziq voqeani yoki xayoliy va hayotiy uydirma asosiga qurilgan ibratli g'oya asosida ajoyib-u g'aroyib tarzda, jozibali, ixcham va mukammal holda aks ettirishi bilan kishida zavq uyg'otadi. O'zbek xalq ertaklarini shartli ravishda hayvonlar haqidagi ertaklar, sehrli ertaklar, hayotiy-maishiy ertaklar sifatida farqlash mumkin. "Bo'ri bilan tulki", "Hiylagar bedana", "Chivinboy" kabi ertaklarning bosh qahramonlari hayvonlar, qushlar, hasharotlardir. "Yalmog'iz", "Semur", "Zumrad va Qimmat" ertaklari sirli va sehrli voqealar asosiga qurilgan. "Kenja botir", "Egri va to'g'ri", "Uch og'a-ini botirlar", "Malikai Husnobod", "Ayoq" kabi ertaklarda barkamol shaxslarning ibratli hayoti va sarguzashtlari haqida hikoya qilinadi. Shoir va yozuvchilar ham o'z xalqining eng chiroyli, ta'sirchan ertaklari asosida adabiy ertaklar, dostonlar, qissa va hayoliy hikoyalar yaratadilar. Ertaklar asosida badiiy va multiplikatsion filmlar olinadi, sahna asarlari qo'yiladi.

"Ertaklar — yaxshilikka yetaklar", deydi xalqimiz. Oilada ota-onalar tomonidan farzandlarga hayot haqida bilim berish, o'git va nasihat qilish, nutq o'stirish, mehr-u e'tiborini amalda ifodalash uchun ertaklar aytiladi. Bola ulg'aya borgan sari ertaklarning hajmi kengayib, mazmuni va mundariyasi murakkablashib boradi. Ertaklar ta'sirida farzandlarda hayotga muhabbat, oilaga, ota-onaga mehr, do'stu yorga sadoqat, kelajakka umid, yaxshilik va adolat tantanasiga ishonch hislari kamolga yetadi.

Boshlang'ich sinflarning o'qish darsliklariga, asosan, hikoya, she'r, ertak, masal, maqol, doston, rivoyat va topishmoq kabi janrdagi asarlar kiritilgan. Turli janrdagi badiiy asarlar uslubi jihatidan o'ziga xos xususiyatlarga ega bo'lib, ularning o'quvchilarga ta'siri ham har xil bo'ladi. Tabiiyki, har bir janrga oid asar lingvistik jihatdan ham o'ziga xos xususiyatlarga ega. Xalq og'zaki ijodida ertak janrining bolalar tomonidan yaxshi qabul qilinib, qiziqib o'qilishining sabablaridan biri ertak tilining ta'sirchanligi, o'tkirligi, ma'nodorligi va xalq tiliga yaqinligidir. Ertaklarning ko'pchiligida real hayot tasviri sarguzasht elementlar bilan qo'shib ketadi. Ertakning o'tkir maroqli syujeti, voqea rivojidagi favqulodda ajoyib vaziyat bolalarni maftun qiladi, undagi mard, kuchli, topqir, dovyurak, chaqqon qahramonlar, ertakning g'oyaviy yo'nalishi, unda ezgulik kuchining - yaxshilikning doimo g'alaba qilishi bolalarni o'ziga tortadi. Ertakda qabul qilingan hikoya qilish shakli bir xil so'z va iboralarning qayta-qayta takrorlanib turishi, ohangdorligi, tilining ta'sirchanligi, ifoda vositalarining jonligi, bolalar uchun juda qiziqarlidir. Ertakda qatnashuvchilar ko'pincha rahmdil, saxiy, adolatli hamda ularning aksi bo'lgan yovuz, baxil, ochko'z obrazlarga bo'linadi. Ertakning pedagogik qiymati shundan iboratki, o'quvchilar unda to'g'rilik, halollik g'alaba qilganidan, kambag'al kishilar qiyinchilikdan qutilganidan, ya'ni yaxshilik, ezgulik ro'yobga chiqqanidan va yomonlik, yovuzlik mahkumlikka uchraganidan quvonadilar. Ular hayotda ham doimo shunday bo'lishini istaydilar.

Ertak bolalarda qahramonlarning xatti-harakatini muhokama qilib, baholash ko'nikmasini o'stirishi bilan birga yaxshilikning doimo g'alaba qozonishiga ishonch uyg'otadi. O'quvchilar ertakni tahlil qilish jarayonida «Kishilardagi qanday sifatlar sizga yoqdi? (yoki yoqmadi?) Nima uchun?», nima uchun jazolandi? (yoki rag'batlantirildi?)», «Nima uchun ertakdagi ba'zi qahramonlarga hatto tabiat kuchlari ham yordam beradi? (yoki ba'zilaridan yuz o'giradi?)» kabi savollarga javob topish jarayonida mushohada qiladilar, muhokama qilib, xulosalarga keladilar. Boshlang'ich sinflarda hayvonlar haqidagi ertaklar ko'proq o'qitiladi.

Ertak matni ustida ishlashda tanlab o'qish, savollarga javob berish, o'quvchilarning o'zlari ertak mazmuniga oid savollar tuzib, javob berishlari, reja tuzish, qayta hikoyalash, ijodiy davom ettirish, ertak aytish, qahramonlarni grafik tasvirlash kabi ish turlaridan foydalaniladi. Bunday ertaklarda hayvonlarning odatlari tahlil qilinadi, ammo ularni kishilar xarakteriga taqqoslash tavsiya qilinmaydi.

Maktab tajribasidan ma'lumki, kichik yoshdagi o'quvchilar ertakdagi hayvonlar gapirmasligini, tulki va turna bir-birinikiga mehmonga bormasligini yaxshi biladilar, ammo ertaklar dunyosini hayotiy hikoya kabi qabul qiladilar. Boshlang'ich sinf o'quvchilarining nutqini rivojlantirishda ertaklardan foydalanish o'quvchilarni mehnatsevarlik, vatanparvarlik, qahramonlik va kishilarga nisbatan hurmat-ehtirom ruhida tarbiyalaydi. Muhimi, ertaklarning mazmunan va matn qurilishiga ko'ra oddiydan murakkabga qarab ketma-ket o'rgatilishi ta'lim va tarbiya jarayonining uzviyligini ta'minlashga xizmat qiladi. Boshlang'ich sinflarga o'rgatiladigan folklor asarlarning eng asosiy janri ertak hisoblanadi. Ularda kishilar hayotida uchraydigan oddiy hodisalar va fantastik sarguzashtlar hikoya qilinadi. Ertaklarning ko'pida real hayot tasviri fantastik elementlar bilan qo'shib ketadi. Ertaklarning o'tkir maroqli syujeti, kuchli, topqir, dovyurak, chaqqon qahramonlar, ertakning g'oyaviy yo'nalishi, unda ezgulik kuchining, yaxshilikning doimo g'alaba qilishi bolalarni doimo o'ziga tortadi. Ertakda qabul qilingan hikoya qilish shakli bir xil so'z va iboralarning qayta-qayta takrorlanib turishi, ohangdorligi, tilining ta'sirchanligi, ifodali vositalarning jonliligi bolalar uchun juda qiziqarlidir. Ertakda qatnashuvchilarning rahmdil, saxiy, adolatli hamda ularning aksi bo'lgan yovuz baxil, ochko'z kabi timsollarga bo'linishi o'quvchilarni axloqiy jihatdan tarbiyalashga o'z ta'sirini o'tkazadi. Ertak bolalarda personajlarning xatti - harakatini muhokama qilib, baholash ko'nikmasini o'stiradi. Ertakda xalq o'z hayotini o'zi hikoya qiladi, shuning uchun o'quvchilar ertakni o'qish bilan ma'lum davrdagi xalq hayotini, o'ylari va orzu- istaklarini bilib oladilar. Bir so'z bilan aytganda, ta'lim va tarbiya vazifalarini samarali muvofiqlashtirib amalga oshirib, o'quvchi shaxsini kamol toptirishni ta'minlashda xalq ertaklarining o'rni beqiyosdir. O'quvchi o'zi sevib qolgan ertak ijobiy qahramonlaridan o'rnak olishga, halollikda, to'g'riso'zlikda, mehnatsevarlikda ularga o'xshashga intiladi. Salbiy qahramonlardan esa nafratlanib, ularga o'xshamaslikka harakat qiladi.

Demak, o'quvchilarning ham bilimga qiziqishini oshirishda, ham ularni komil inson qilib tarbiyalashda xalq ertaklaridan foydalanish ijobiy natija beradi. Shu bilan birga ertak o'quvchilar nutqini o'stirishda ham katta ahamiyatga ega. Ertak matni bog'lanishli nutqni o'stirish uchun zarur material beradi, ertaklarning tili g'oyat sodda, aniq, o'ziga xos obrazli ifodalarga boy bo'lib, o'quvchilarning fikrini, nutqini o'stirishda g'oyat muhimdir. Ertak voqealari esa bolalarning tasavvurini o'stiradi, tushunchalarini kengaytiradi hamda ularda ijodiy qiziqish uyg'otadi.

Foydalanilgan adabiyotlar ro'yxati:

1. O'zbekiston Respublikasi Prezidenti Shavkat Mirziyoyevning Oliy Majlisga Murojaatnomasi.- <http://agroxizmat.uz/oz-OZ/president>
2. Boshlang'ich ta'lim konsepsiyasi // Boshlang'ich ta'lim, 1998, 6-son.
3. Umumiy o'rta ta'limning Davlat Ta'lim Standarti va o'quv dasturi (Boshlang'ich ta'lim).- Toshkent, 2017
4. Imomov K., Mirzayev T., Sarimsoqov B., Safarov O. O'zbek xalq og'zaki poetic ijodi.- Toshkent: "O'qituvchi", 1990.
5. Qosimova K., Matchonov S.va b.
5. "O'zbek xalq og'zaki ijodi" Omonulla Madayev. 106-bet
6. Afzalov M. O'zbek xalq ertaklari haqida. T.: «FAN» 1964
7. Khaydarov, S. A. (2021). The role of the use of fine arts in teaching the history of the country. International scientific and practical conference. CUTTING EDGE-SCIENCE. In Conference Proceedings (pp. 41-43)

O'SPIRINLIK DAVRIDA SHAXSLARARO MULOQOT MUAMMOSI

Mamarasulova Go'zaloy G'ayratbek qizi
Qo'qon universiteti Psixologiya yo'nalishi 1-bosqich talabasi

Annotatsiya: Ushbu tezisni yozishimdan maqsad hozirgi davrdagi dolzarb muammo o'spirinlik davridagi bolalarni boshqa shaxslarga bo'lgan muloqoti, bu davrda bo'ladigan akseleratsiya jarayonining ta'siri, o'z davrida bo'lishi kerak bo'lgan muloqotni shakllantirish.

Kalit so'zlar: ilk o'spirinlik davri, shaxslararo muloqot, akseleratsiya, muloqotni shakllantirish, globallashuv davri, dominantlik, demokratik xarakter.

Insonlar orasidagi munosabatlar bo'yicha muammolar psixologik maslaxatlar berish jarayonida ko'p uchraydi. Bunda masalan men bo'lajak psixolog bo'lsam o'z hayotimni ya'ni ukamlarda tasvirlab berishim mumkin. Ular bilan ko'proq yaxshi gaplashishni istasakham ozgina noto'g'ri so'zlashishlari orqali meni yoki onam, yaqin do'stlarini xafa qilib qo'yishi menga ushbu dolzarblikni olib chiqishga majbur qildi. Ya'ni, bunda o'spirin yoshdagi bolalarda muloqotga kirisha olmaslik yokida boshqa bir haqoratli so'zlar bilan so'zlashishlarni muammo qilib olsak bo'ladi. Aytib o'tilgan muammolarning ko'p jihatliligi odamlar o'rtasidagi o'zaro muloqotni murakkabligini ko'rsatadi.

Hozirgi globallashuv davri bu yosh davrga kuchli ta'sir etib qolmasdan, balki uning shaxslararo muloqot shakllariga ham o'z ta'siri o'tkazmay qolmadi. Negaki, hozirgi akseleratsiya jarayonining shiddat bilan o'sishi ularning har tomonlama "hozirjavobligiga" olib keldi. Natijada katta yosh vakillari bilan bir – biriga to'g'ri kelmaydigan munosabat shakllari shakllanib bordi. Bu esa ilk o'spirinlikka xos bo'lgan shaxslararo muloqot shakllarini keltirib chiqardi. O'spirinlarda qadriyatli ma'noli muloqot dominantlik qiladi. Yigit va qizlarning kattalar va ota-onalar bilan muloqoti demokratik xarakter kasb eta boshlaydi. O'spirinning kattalar bilan muloqotining mazmuni hayot mazmunini izlash, o'zini bilish, hayotiy rejalar va ularni amalga oshirish yo'llari, insonlar orasidagi shaxslararo munosabatlar, kasb egalari haqidagi muammolarni qamrab oladi. Kattalar bilan muloqot bir xil davom etmaydi, o'zini qiziqtirgan muammoni hal qilgach, keyingi muammo bo'yicha savollar tug'ilguncha kamroq muloqot qilishi mumkin. Yigit va qizlar o'ziga yaqin kattalar bilan muloqot qilishga kasb tanlash muammolariga duch kelganlarida hayotiy tajribalarini o'rganish uchun ehtiyoj sezadilar. Bir-birini tushunish, bir-birini qo'llab-quvvatlashga asoslangan hamkorlik sharoitida muloqot samarali kechadi. O'spirin uchun kattalar bilan ishonchli muloqotning mazmuni shundan iboratki, uning muammolarini tushunish, hamdardlik bildirish va uni hal qilish uchun yordamlashishdan iboratdir.

«Kim bilan do'stlashishni xohlarding, o'zingdan kattalar bilanmi, tengdoshlaring bilanmi, yoki o'zingdan kichiklar bilanmi?» degan savolga ilk o'spirinlarning ko'pchiligi (75—85%) tengdoshlarini tanlashgan, kattalarni (11—20%), hamda kichiklarni juda kam (1—4%) tanlashgan. Qizlar ham ko'pincha tengdoshlarini tanlashgan, lekin ko'pincha kattalarni ham tanlashgan (39-50%), o'zlaridan kichiklarni hech tanlashmagan (I.S.Kon va V.A.Losenkov tadqiqotlari natijalari).

Xulosa qilib aytganda, o'spirinlik davri ya'ni 8-10-sinflar, ya'ni, bu yoshdagi bolalarning muloqot psixologiyasi murakkabligini hisobga olib ular bilan yaxshi muomilada bo'lish hamda do'stlarini to'g'ri tanlashda ko'maklashishimiz kerak.

Foydalanilgan adabiyotlar ro'yxati:

1. file:///C:/Users/User.AD.192/Downloads/ilk-o-spirinlik-davrda-shaxslararo-munosabatlar-shakllanishining-psixologik-asoslari.pdf
2. Rivojlanish psixologiyasi. Pedagogik psixologiya [Matn] : darslik / Z.T. Nishanova va boshq. — Toshkent: « O 'zbekiston faylasuflari milliy jamiyati» nashriyoti, 2018. 406-bet

**VOYAGA YETMAGAN O'SMIRLAR XULQ-ATVORINI SHAKLLANTIRISHGA QARATILGAN
FAOLIYATNING PSIXOLOGIK MOHIYAT ZIDDIYATLARI**

Abdullayeva Masumaxon
Qo'qon Universiteti talabasi,
Hamidullayev Faxriddin
Qo'qon Universiteti o'qituvchisi

Annotatsiya: Ushbu maqolada voyaga yetmagan o'smirlar xulq-atvorini shakllantirishga qaratilgan faoliyatning psixologik mohiyat ziddiyatlari Mustaqillikning ilk yillaridan davlatimiz rahbariyati o'smir yoshlarning har tomonlama yetuk, sog'lom va kamol toptirishga e'tiborini qaratdi.

Kalit so'zlar; psixolog, o'zgarish, voyaga yetmagan, odob-axloq, urf-odatlarimiz, milliy an'analarimiz, qadryatlarimiz

Shu o'rinda xuquq-targ'ibot organlari o'smir yoshlar o'rtasida jinoyatchilikka qarshi kurashish emas, balki jinoyatchilikning oldini olish, profilaktik chora-tadbirlar ko'rishga e'tibor qaratdilar. Bunday dolzarb muammoni hal qilishda respublikamiz psixologlari ham bir qator amaliy ishlarni amalga oshirib kelmoqdalar. Biz ham o'z tadqiqotimizda voyaga yetmagan o'smirlarning xulq-atvorini shakllantirishning psixologik jihatlarini o'rganishni maqsad qilib qo'ygan ekanmiz, bunda biz o'smirlar tarbiyasidagi salbiy og'ishga olib keluvchi omillar va ushbu omillarga nisbatan ularning ijobiy hamda salbiy javoblarini o'rganamiz. Chunki inson umri o'rganilgan sari, undagi ko'pgina yangidan-yangi ma'lumotlar aniqlanaveradi. Shu sabab o'smirlardagi o'zgaruvchanlik xususiyati psixologlar oldidagi asosiy muammolardan biri bo'lib kelmoqda. Mustaqillikning ilk kunlaridanoq davlatimiz rahbarining tashabbusi va bevosita rahnamoligida voyaga yetmaganlar va yoshlar tarbiyasi, ularning ma'naviyatini yuksaltirish borasidagi islohotlarni tizimli, bosqichma-bosqich amalga oshirish strategiyasi belgilab olindi.

Mazkur islohotlarning asosiy maqsadi voyaga yetmaganlar va yoshlarni kamol toptirish, iqtidorini to'la-to'kis ro'yobga chiqarish uchun ijtimoiy, iqtisodiy, xuquqiy, tashkiliy jihatdan shart-sharoit yaratish hamda ularni kafolatlashdan iborat. Bugungi kunda mamlakatimizda 18 yoshgacha bo'lgan yoshlar aholining taxminan 40 foizini tashkil etadi. Shuni alohida ta'kidlash joizki, bu yoshda insonning ongi, axloqi, ma'naviy qiyofasi shakllanadi. Shu bois mamlakatimizda bunday yoshlarga e'tibor kuchaytirilgan.

Voyaga yetmagan o'smirlar xulq-atvorini shakllantirishning psixologik jihatlarini o'rganish borasida respublikamiz psixologlari tomonidan ham bir qator ilmiy tadqiqot ishlari amalga oshirilgan. Jumladan, M.Davletshin, E.G'oziev, M.Vohidov, V.Karimova, N.Safоеv, F.Haydarov, Sh.Do'stmuhamedova, L.Nazirova, N.Komilova kabi olimlar tomonidan o'smir psixologiyasi, voyaga yetmaganlar psixologiyasi, o'smirlar xulq-atvorining o'ziga xosligi, o'smirlardagi og'ishishlar, tarbiyasi og'ir o'smirlar, voyaga yetmaganlar jinoyatchiligi, o'smirlar xulq-atvorini o'zgarishiga ta'sir etuvchi omillar kabi masalalar o'rganilgan.

O'smirlik davrini inqirozli davrga aylantirib qo'yadigan sabablar juda ko'p (bolalarning jinsiy etilishi, ularda kattalik hissiningpaydo bo'lishi va rivojlanishi, mustaqillikka bo'lgan ehtiyojning kuchayishi va h.k.). bunday sabablarning tahliliga bag'ishlab qator maqolalar, risolalar yozish mumkin. Biroq farzandining itilini topa olmayotgan, u bilan psixologik aloqa o'rnatishga qiyalayotgan har birorta-onani farzandidagi o'zgarishlarning sabablaridan ko'ra shunday vaziyatlarda qanday yo'l tutishi kerakligi, nima qilish mumkinligi ko'proq qiziqtiradi. Shu tufayli ushbu bo'limda asosiy urg'u o'smir yoshdagi bolalar va ota-onalar o'rtasidagi psixologik aloqani, muloqotni yaxshilash uchun nimalarqilish maqsadga muvofiqligiga qaratildi.

Ushbu bandeda farzand tarbiyasida qo'l keladigan tayyor i'retseptlar yo'q, unda barcha vaziyatlarga birdek mos keluvchi tavsiyalar ham uchramaydi. Ota-onalarga farzandi bilan qanday muloqot qilishni o'rgatish niyati ham ko'zlanmaydi. Zero, har bir oilada bu borada o'ziga xos tajriba, an'ana va qoidalar borligi hech kimda shubha uyg'otmaydi. Demak, bundan ko'zlangan bosh maqsad –mutaxassislarining amaliy tavsiyalarini (ko'rsatmalarini emas, aynan tavsiyalarini) o'quvchiga yetkazish, uni jonli mushohada va mulohazaga undashdir. Avvalo, shunga e'tibor qaratish kerakki, o'smirlik yoshida ota-onaning bola ko'z o'ngidagi mavqei bir muncha pasayadi. Maktabgacha yoshdavrda, kichik maktab yoshida ota-onasini eng kuchli, aqlli va chiroyli, deb hisoblaydigan bolalar o'smirlik yoshiga yetib, aslida ularning ota-onalarida ham talay kamchiliklar borligini payqay boshlashadi. Umuman, bu davrda tengdoshlar mavqei oshib, kattalarga nisbatan tanqidchan munosabat kuchayadi. Mamlakatimizda voyaga yetmagan yoshlar muammosiga u yoki bu darajada aloqador bo'lmagan birorta tashkilot yoki shaxsning o'zi yo'q. Biroq bu tashkilotlar va shaxslarning voyaga yetmaganlarni barkamol avlod etib tarbiyalashda o'z o'rni, ahamiyati, o'ziga xos ta'siri bor. Aytaylik, birorta bekorchi, huquqbuzar yoki diniy aqidaparast o'z manfaatlari yo'lida voyaga yetmagan yoshlar xizmatidan, foydalansa, hatto jinoyatga undasa, bu ham ularga ta'sirning bir, ko'rinishi, afsuski, salbiy namoyon bo'lishidir?! Bizning fikrimizcha, voyaga yetmaganlar qarovsizligi va huquqbuzarliklarining oldini olishning eng samarali yo'li mahalla, oila va maktabning mustaqkam hamkorligini ta'minlashdan iboratdir.

Xulosa o'rnida shuni aytish mumkinki voyaga yetmaganlar o'rtasida nizolarni hal yetishni hamda jinoyatchilikni sodir etmaslikni ularga o'rgatish kerak. Voyaga yetmaganlar o'rtasida nizoli vaziyatlar har doim paydo bo'ladi, faqat uni ijobiy hal etilgan yondashishni bilishimiz kerak. Chunki ular o'smir yoshidagi o'quvchilar bo'lib, o'tish davrini og'ir damlarini boshdan o'tkazayotgan davrdir. Milliy an'analarimizga, maqollarga asosan: Kattani hurmat qil, kichikni izzat, Odobli bola elga manzur, Ustoz otangdek ulug', Har qilsang hurmat ko'rasan, Oltin olma duo ol, duo oltin emasmi kabi ibratli so'zlarga suyangan holda nizolarni hal etishni, ba'zan yon berishni o'rganishni farzand go'dakligidan oila dargohida o'rgatish lozim. Qush uyasida ko'rganini qiladi deganlaridek ibratli oilaning farzandlari ham ibratli bo'lishi kerak. Odob-axloq masalalari, shuningdek, urf-odatlarimiz, milliy an'analarimiz, qadryatlarimiz, buyuk ajdodlarimizning pand-nasihatlarini, noyob asarlariga amal qilsak, voyaga yetmaganlar o'rtasida salbiy xulq-atvor ko'rinishlari kuzatilmaydi.

Foydalanilgan adabiyotlar ro'yxati:

1. O'zbekiston Respublikasining I Ta'lim to'g'risida||gi qonuni (1997 yil 29 avgustda qabul qilingan). Barkamol avlod –O'zbekiston taraqqiyotining poydevori. –Toshkent: O'zbekiston. 1997.
2. Olimov L.Ya, Avezov O.R., Baratov Sh. R. Psixologiya nazariyasi va tarixi (o'quv qo'llanma) <https://library.sammi.uz/Library/> 1 (1), Ўзбекистон.
3. Olimov L.Ya, Baratov Sh. R. АВЕЗОВ О.Р. Psixologiya nazariyasi va tarixi. Darslik. "O'zbekiston faylasuflari milliy jamiyati" nashriyoti. Toshkent. 2019. -B. 494.
4. Olimov L.Ya. Shaxs psixologiyasi. "Durdona" nashriyoti. Buxoro. 2019. -B. 280.

O'SMIRLARDA AGRESSIV XULQ-ATVOR SHAKLLANISHIGA TA'SIR ETUVCHI OMILLAR

Mirzayeva Sarvinoz Hasan qizi
TerDPI Pedagogika va psixologiya yo'nalishi talabasi

Annotatsiya: O'smirlik davri oziga xos murakkab davr bo'lib, aksar bu yosh vakillarida agressiv xulq-atvor kuzatilishi tabiiy holatga aylangan. Maqola agressiya kishilar o'rtasidagi kelishmovchilik oqibatida kelib chiqadigan har qanday xulq-atvor modellaridan biri bo'lib, shaxslararo munosabatda yaqqol namoyon bo'ladi. Agressiyaning maqsadi xususan jabrlanuvchiga azob yetkazish hamda agressiyani boshqa maqsadlarga erishish vositasi sifatida qo'llash hisoblanadi. Maqolada o'smirlik davrida agressiv xulq ko'rinishlarining tasnifi, korreksion imkoniyatlari yoritilgan.

Kalit so'zlar: Tajovuskor, Inqiroz, Agressiya, stress, Agressiv xulq, Instinkt.

Agressiya atamasi lotin tilidan olingan bo'lib, «aggređi» –«tajovuz qilmoq» ma'nosini anglatadi. Psixologiyada «agressiya» atamasiga nisbatan turli yondashuvlar mavjud bo'lib, X.Delgado, A.A.Bass, L.M.Semenyuk, G.Parens, A.Bandura, R.Uolters, Yu.Mojginskiylar tomonidan agressiya salbiy baholanadi. Shu bilan bir qatorda agressiyaga nisbatan ijobiy yondashuvlar ham mavjuddir. Jumladan, L.Bender agressiyani insonning o'z-o'zini namoyon qilishga intilishidir, deb ta'kidlaydi.

Keyingi paytlarda yoshlar o'rtasida tajovuzkorlik, agressiv xulq uchrab turibdi. Sababi yoshlarimiz telefon, ijtimoiy tarmoqlar orqali turli mentalitetimizga, milliy qadriyatlarimizga xos bo'lmagan videoroliklar, materiallar, voqea hodisalarga guvoh bo'lmoqdalar. Kattalar ularning xatti-harakatlarini nazorat qila olmayaptilar. O'smirlik davri olimlar tomonidan eng qiyin davr, inqiroz davri, o'tish davri deb e'tirof etiladi. Haqiqatdan bu davrga kiradigan bolalarga tarbiya-ta'lim berish ham qiyin bo'lib qoladi. Ular qaysar, o'zini boshqalar tan olishlarini xoxlaydigan, romantik bo'lib qoladilar. Shuning uchun o'smirlarni vaqtincha qo'llab-quvvatlash juda muhimdir, ammo vaqt o'tishi bilan uning fikrlari bilan yolg'iz qolishiga imkon berilishi kerak.

Agressiv xulq - shaxsning ma'naviy buzuvchilikka asoslangan, boshqarishning ichki dunyosiga ochiqdan-ochiq salbiy ta'sir o'tkazib, tajovuz qilib, uni izdan chiqarishga qaratilgan g'ayriinsoniy xususiyat. Agressiv xulqning shakllanishi, kuchayishi va namoyon bo'lishi ko'pincha ijtimoiy muhit bilan bog'liq holda yuz beradi. Shaxsning o'ziga qaratilgan tajovuzkorlik "autoagressiya" (bunday holat shaxsdagi patologik o'zgarishlarning ko'rsatkichi bo'lib xizmat qiladi) deb ataladi. O'z joniga qasd qilish, o'ziga tan jarohati yetkazish autoagressiyaning ko'rinishlaridir. Jaholatga botgan, johillik va zo'ravonlikni maqsadga erishishning asosiy va ustuvor vositasi deb biladigan shaxslarda Agressiv xulq kuchli bo'ladi.

O'smirlarda agressiv xulq-atvorning kelib chiqishi juda dolzarb masala hisoblanadi. Inson agressiyasi ko'rinishlarining turli-tuman va tubsizligidan kelib chiqib, mazkur xulq-atvorni o'rganishda D.Bass tomonidan taklif etilgan konseptual ramkalar bilan chegaralanish juda foydali ekanligi bilan ayon bo'ldi. Uning fikricha, agressiv harakatlarni uchta shkalaga asoslangan holda tasvirlash mumkin. jismoniy, verbal, aktiv-passiv va to'g'ri-egri o'smirlarda agressiyaning kelib chiqishi, oilalarda o'z otasi yoki onasining mehr-oqibatidan bebahra o'sayotgan va adolatsizlikka uchrash natijasida turli xil jinoyatlarga qo'l urish kabi illatlarning namoyon bo'lishi. Ba'zi oilalarda esa ota-ona va farzand o'rtasidagi o'zaro munosabatlarning ijobiy psixologik iqlimda emasligi achinarli holdir. Aksariyat ota-onalar o'z farzandlarini tarbiyaga chaqirishda g'amxorlik, k, sabr-toqat, mehr kabi hislatlar bilan yondashish o'rniga, kuch bilan, ayniqsa jismoniy jazo usuli bilan tasir o'tkazadilar. O'z navbatida bu kabi xatti-harakatlar o'smirlarda agressiv xulq-atvorning shakllanishiga zamin bo'ladi. Agressiyaning odatiy namoyishlari quyidagilar hisoblanadi. nizo chiqarish, bosim o'tkazish, majburlash,

tilining yomonligi, negativ baholash, hamla qilish yoki jismoniy kuchni qo'llash bo'lsa, yashirin shakllari aloqadan qochish, kimgadir zarar yetkazish maqsadiga befarqlik, o'ziga ziyon yetkazish va o'z joniga qasd qilish kabilarda namoyon bo'ladi. Agressiya boshqa tirik jonzotga u buni istamagan vaziyatda haqorat yoki ziyon yetkazishni maqsad qilib qo'ygan fe'l-atvorning har qanday shakli degan ta'rif qabul qilingan. U agressiyaga emotsiya, motiv yoki ko'rsatma sifatida emas, balki fe'l-atvor modeli sifatida qarashni taqozo etadi. Bu muhim fikr ko'plab chalkashliklarni tug'diradi. «Agressiya» atamasi kop hollarda g'azab kabi salbiy his-tuyg'ular, haqorat qilish va ziyon yetkazish kabi motivlar, hatto irqiy va etnik xurufot bilan assotsiatsiyalanadi. Agressiv xulqning shakllanishi, kuchayishi va namoyon xulqning shakllanishi, kuchayishi va namoyon bo'lishi ko'pincha ijtimoiy muhit bilan bog'liq holda yuz beradi. Shaxsning o'ziga qaratilgan tajavuzkorlik, «autoagressiya» (bunday holat shaxsdagipatalogik o'zgarishlarning ko'rsatgichi bo'lib xizmat qiladi) deb ataladi. O'z joniga qasd qilish, o'ziga tan jarohati yetkazish autoagressiyaning ko'rinishidir. G'arbdagi ayrim mafkuraviy mazrkazlar jahondagi yosh rivojlanish yo'liga kirgan mamlakatlarga information usullarda tazyiq o'tkazish orqali o'zining agressiv xulqini namoyon etmoqda.

Motivlashtirish nuqtai nazaridan, L.Bender agressiyani ixtiyoriy va instrumental turlarga ajratadi.

Ixtiyoriy agressiya-insonning boshqa bir kishiga anglangan tarzda zarar yetkazishi hisoblanadi.

Instrumental agressiyada-inson o'z oldiga boshqaga zarar yetkazishni maqsad qilib qo'ymaydi. Bu agressiya yuzaga kelgan vaziyatni hal etishda boshqa usulni qo'llashga imkon bo'lmagan holda yuzaga keladi.

R.Beron va D.Richardsonlar agressiyani qurbonga nisbatan maqsadli ravishda zarar yetkazishdir, deya ta'riflaganlar.

Reaktiv agressiya-o'z hayoti,erkinligi, g'ururi, o'zining yoki boshqaning moddiy boyligini himoya qilish maqsadida amalga oshiriladi. Ehtiyojlar, istaklar frustrasiyasi namoyon bo'ladi: rashk va xudbinlik; qasos; Ishonchning yo'qolishi (hayotga, sevgiga, yaqin insonlariga).

Kompensatoragressiya-zo'ravonlik, destruktivlik hayotda o'zi uchun muhim bo'lgan dolzarb ehtiyojlar qondirilmasligi holatlarini kompensatsiya qilish:

Sadizm (boshqani o'z hukmi, irodasiga bo'ysundirish); nekrofiliya; surunkali zerikish va depressiya.

Verbalagressiya-salbiy hislarni baqirish, janjalqilish, so'kish, haqoratlash, tahdid va boshqa usullar orqali bildirish. Arzimagan qo'zg'ovchi ta'sirga ham qo'pollik, terslik, emotsional qo'zg'alish bilan javob berish.

Agressiyaning asosiy sabablari:- alkogol ichimliklarni suiiste'mol qilish, shuningdek, asab tizimini buzadigan dorilar, bu kichik holatlarga tajovuzkor noto'g'ri javob reaksiyasini rivojlanishiga olib keladi;- shaxsiy muammolar, hal etilmagan shaxsiy hayot (hayot sherigining yo'qligi, yolg'izlik hissi, sababchi intim muammolar, keyinchalik tajovuzkor holatga aylanib, har bir muammo haqida gap ketganda paydo bo'ladi);- bolalikda olingan ruhiy zo'riqish (ota-onalar o'rtasidagi munosabatlarning yomonligi tufayli bolalikda olingan nevrozlar).

A.Bandura va R.Uolter o'smirlar va ularning oilaviy sharoitlari o'rtasidagi ijtimoiylashish aloqasini o'rganib chiqib, bola xulq-atvorini belgilab beruvchi uchta asosiy xususiyatni ajratganlar:

- qaramlik (jinsiy-shaxsiyat) munosabatlarini o'rnatishga uning tayyorgarligi;
- vijdonining rivojlanish darajasi;
- agressiyaga nisbatan motivatsiyaning kuchi.

Mualliflar fikricha, oila samarali ijtimoiylashishi uchun minimal sharoitlarni yaratishi zarur. Birinchi asosiy shart bog'liqlik motivatsiyasini qo'llab quvvatlash, bu orqali bola

qiziqish, e'tibor va atrof-dagilarni ma'qullash xohlashini o'rganadi. Ikkinchi zarur shart - bu ketma-ket talablar va ta'qiqlar shaklida "ijtimoyilashishning bosimi" (bu vaziyatning sharti, ota-onalarning o'zi ijtimoiy me'yorlarni ajratadilar). Aksincha, xulq-atvorning yomon shakllari oilada ota-ona muhabbatiga ehtiyojning frustratsiyasi, doimiy jazolashni qo'llash (yaxshi xulq-atvorni rag'batlantirish usullari ustidan uning ustivorligi) natijasida o'rnatiladi, ota-onalar tomonidan qo'yilgan talablarning mos emasligi, ota-ona tomonidan agressiyani ko'rsatish.

Psixologiya agressiyaning rivojlanishiga ta'sir qiluvchi quyidagi omillarni aniqlaydi: *Instinkt*. Agressiya odamning qiyin ekologik sharoitlarda omon qolish qobiliyatiga ta'sir qiladi, bu o'z hududi uchun kurashish, oziq-ovqat resurslari uchun kurashish, naslni himoya qilish va genofondni ko'paytirishga yordam beradi. Agressiya energiyasi inson tanasida ishlab chiqariladi, asta-sekin yig'ilib, oxir-oqibat chiqib ketadi. Har bir insonning xatti-harakatlarida adovat borligi uchun ma'lum bir chiziq bor. Agressivlik, shuningdek, ota-bobolarimiz bo'lgan ovchilardan meros qilib olinadigan belgi bo'lishi mumkin. Tabiiyki, bunday tabiat vayronagarchilik, zo'ravonlik va urushlarni rag'batlantirishi mumkin. Bunday holda, biz tajovuzning muqarrar rivojlanishi va uni boshqarish bilan bog'liq qiyinchiliklar haqida gapiramiz. *Kattalar misolining ta'siri*. Bola ulg'ayganida va uning oldida otasi yoki onasining o'rnini ko'rganda, u kiyinishda, suhbatni o'tkazish usulida ularga taqlid qila boshlaydi. Agressiv xatti-harakatlarga taqlid qilish ham sodir bo'ladi. Agar bola muntazam ravishda ota-onasining janjal qilayotganini, bir-biriga baqirayotganini ko'rsa, u bunday xatti-harakatlar normal deb hisoblaydi. *Ota-onalar uchun noto'g'ri model*. Kattalar o'z chaqalog'idan juda talabchan bo'lishganda, ular uni ayblashadi yoki to'g'ridan-to'g'ri bola boshqa bolalarga nisbatan tajovuzkor bo'lganligini, qanday qilib o'zgartirishni, jazolashni bilishini aytadilar. *O'zini bajara olmaslik tufayli paydo bo'lgan natija*. Biror kishi istalgan narsaga erishish yo'lida biron bir to'siqqa duch kelsa, u o'zboshimchalik bilan atrof-muhitga va o'ziga yo'naltirilishi mumkin bo'lgan tajovuzni keltirib chiqaradi. Va bunday xatti-harakatlar kamdan-kam hollarda yuz bersa yaxshi bo'ladi.

Oiladagi vaziyat. Masalan, otasiz yoki onasiz voyaga etgan bolalar boshqa odamlarga nisbatan tajovuzkor munosabatda bo'lishlari mumkin. Yana bir variant - bu katta oilalar, bu erda aka-uka va opa-singillar o'rtasida ziddiyat yuzaga keladi. Shuningdek, ota-onalar bolalarini qonunbuzarliklar uchun jazolash usullari katta ahamiyatga ega.

Agressiv xulq-atvorli o'smirlar bilan olib boriladigan psixokorreksion ishlar.

a. O'ziga ijobiy baho berishga o'tishtirish, xavfsizlikni tekshirishb. o'zining va o'zgalarning emotsiya va tuyg'ularini anglashga o'rgatish, diskruktiv emotsiyalarni nazorat qilishni yaxshilash; d. o'ziga va atrof-dagilarga ziyon yetmaydigan gazabni tuzatish usullarga o'rgatish, muammoli vaziyatda bola xulq-atvorida konstruktiv reaksiyalarga o'rgatish va disstruktiv vositalarni bartaraf etish; e. ota-onalar pedagoglar bilan konsultatsiyalar (bolalardagi agressiyani bo'rttiruvchi jixozni belgilashga) o'rnatish.

Xulosa. Shunday qilib, agressiv xulq-atvor bola va o'smir yoshi uchun odatiy hodisa bo'lib qolgan. Bundan tashqari, agressiv xulq-atvor shaxsning ijtimoyilashish jarayonida bir qator asosiy funksiyalarni bajaradi. Me'yorga muvofiq, u qo'rquvdan qutqaradi, o'z qiziqishlarini himoya qilishga ko'maklashadi, tashqi xavfdan himoya qiladi, adaptatsiyaga ko'maklashadi. Bu borada agressiyanig ikkita turi haqida fikr yuritish mumkin: yaxshi sifatlil adaptiv va destruktiv - dezadaptiv. Umuman olganda, bola va o'smir shaxsining rivojlanishi uchun agressiv namoyishlarning o'zi unchalik xavfli emas, balki ularning natijalari va atrof-dagilarning noto'g'ri reaksiyasi xavflidir. Agar zo'ravonlik - e'tibor, hukmronlik, tan olish, pul, boshqa huquqlarni bersa, bolalarda va o'smirlarda kuch ustivorligiga asoslangan xulq-atvor shakllanishi mumkin, bu esa katta insonlarning ham ijtimoiy faoliyat asosini tashkil etishi mumkin (masalan, kriminal guruhlarda). Atrof-dagilarning agressiyani kuch bilan bosishga intilishi kutilgan natijaga emas, balki qarama-qarshi natijaga olib kelishi mumkin.

Foydalanilgan adabiyotlar ro'yxati:

1. I.M.Xakimova. Deviant xulq-atvor psixologiyasi. (o'quv qo'llanma)T. O'zbekiston respublikasi IIV Akademiyasi.2013. -143 b
2. Xulqi og'ishgan bolalar psixologiyasi. Ma'ruzalar matni.Jizzax PI. 2013.-141 b
3. Ataeva N. va boshqalar. Umumiy Pedagogika. Darslik//-T.: Fan va texnologiya nashriyoti, 2013 y.
4. Bolalarga o'smirlarga maslahat berishda yosh psixologik yondashuv/Ed. G.V.Burmenskoy E. I.Zaxarova O.A.Karabova va boshqalar., ,Akademiya, 2012.-112s
5. Ismoilovna, A. Z. (2022). Prerequisites for identifying gifted children and shaping their abilities. ACADEMICIA: An International Multidisciplinary Research Journal, 12(6), 308-311.
6. Karakulovich, J. A., & Ismoilovna, A. Z. (2021). PSYCHOLOGICAL STUDY OF EMOTIONS AND EMOTIONS IN WORLD PSYCHOLOGY. Galaxy International Interdisciplinary Research Journal, 9(10), 419-421.
7. Абдуллаева,З.И.(2021).ИЗУЧЕНИЕКОММУНИКАТИВНО-ОРГАНИЗАЦИОННЫХ ОСОБЕННОСТЕЙ ОДАРЕННЫХ ДЕТЕЙ. Вестник науки и образования, (8-2 (111)), 90-94.
8. G'oziev E.G'. Psixologiya. -T., O'zMU «Universitet», 2013
9. Bolalarga o'smirlarga maslahat berishda yosh psixologik yondashuv/Ed. G. V. Burmenskoy E. I. Zaxarova O. A Karabonova va boshqalar-M. , , Akademiya, , 2012. -112s.
10. Dolgova V. I. O'smirlarning shaxslararo munosabatlarini psixologik-pedagogik tuzatish;ilmiy va uslubiy tavsiyalar-Chelyabinsk;ATOCSO, 2010-112S
11. Enikeev M. I Umumiy va ijtimoy psixologiya/M. I. Enikov -M; nashriyot uyi gr. NORMAINFRA-M2010. -378s
12. Koklyuxin V. V. Deviant xulq-atvor. Modellarni qidirish. Haqiqiy muammolar antisosial xatti-harakatlarga qarshi kurash. INFRA-M2012. -250s
13. Lichko A. E. O'smirlardagi psixopatiya va xarakter urg'ulari. /A. E. Lichko -M;000 Aprel PRESS ZAO nashriyoti EKSMO-Press 2009. -416b
14. Zaxarov. L. I. Bolalar va o'smirlarda nevroz psixoterapiyasi/ Sant Peterburg;Pyotr 2012. -239p
15. Zmanovskaya E. V. Deviontologiya deviant xulq-atvor psixologiyasi Akademiya 2004. . -288b
16. Ota -onalar G. Farzandlarimizning tajovuzkorligi/G. Parens 2012 -344b

MOBBING VA UNING RUHIY PSIXOLOGIK TA'SIRI

Buoisha Mo'ydinova

Qo'qon universiteti

Amaliy psixologiya yo'nalishi 2-kurs talabasi,

Hamidullayev Faxriddin

Qo'qon Universiteti Ta'lim kafedrası o'qituvchisi

Annotatsiya: Mobbing ingliz tilidan olingan bo'lib, umuman olganda "nafrat" yoki "nafrat" degan ma'noni anglatadi. Mobbing odamlarning mehnati, maktabi, oilasi, ijtimoiy hayotining ko'p jabhalariga, jumladan, o'z-o'zini hurmat qilishning pastligi, atrofdagilar bilan faol munosabatda bo'la olmaslik, ayrim hollarda esa o'zinikiga salbiy psixologik ta'sir ko'rsatadi. shuningdek, o'z joniga qasd qilish kabi fojiali oqibatlarga olib keladi.

Kalit so'zlar: Mobbing, stress, natija, maktab, ish joyi, ta'qib, psixologik, zo'ravonlik, ta'sir.

Mobbing deganda ma'lum bir vaqt oralig'ida, ma'lum bir shaxsga qaratilgan og'zaki ta'qib, tajovuzkor so'zlar, kinoya, tuxmat yoki kamsituvchi, diskvalifikatsiya qiluvchi yoki qo'rqituvchi muomaladan iborat bo'lib, uzoq vaqt davomida muntazam va takrorlanib turadigan holatlar tushuniladi. Mobbing hozirgi paytda mehnatga layoqatli insonlarni faoliyat samaradorligi, farovonligi va psixologik sog'lig'iga ta'sir ko'rsatadigan muammo. Uning turli holatlari har qanday insonlarga, hatto kichik va o'rta kompaniyalar ishchi xodimlariga, maktab yoki boshqa muassasa o'quvchilariga oila va ijtimoiy hayotga ham ta'sir qilishi mumkin. Aslida, ba'zi mamlakatlarda, masalan, Ispaniyada ish joyidagi bezorilik holatlari uchun ma'lum jazo shakllari qo'llanadi.

Adolatsiz munosabatga uchraganlar, haqoratlanganlar 76% hollarda og'ir stressni boshidan kechirishadi. Ushbu ma'lumotlar G'arbiy Evropada olib borilgan tadqiqotlarning natijasida olingan bo'lib, Qolgan Yevroosiyo mamlakatlarida, jumladan Rossiya va MDH mamlakatlarida, bunday tadqiqotlar hali o'tkazilmagan, ammo sotsiologlar va psixologlarning fikriga ko'ra, aholining ko'pchiligi mobbingdan aziyat chekadi. BMT tadqiqotining natijalariga ko'ra, yoshlarning uchdan ikki qismi maktabda ta'qibga uchraydi. Har uchta bolaning bittasi o'zi ham ta'qibda bir necha bor ishtirok etgan bo'ladi. Har qanday zo'ravonlik va ta'qib qurbonning ruhiyatiga zarar yetkazadi. Aniqlanishicha, ta'qibga uchragan bolalarning ruhiy sog'ligida bir qancha muammolar kelib chiqishi mumkin, ular yolg'izlanib, vahima hissi yanada ortadi, tushkunlik va ojizlik shakllanadi, afsuski ba'zilar o'z joniga qasd qiladi, eng achinarlisi shundaki, o'z joniga qasd qiluvchilar qariyb 10% ni tashkil etadi (psixiatrlarning o'z joniga qasd qilishga moyilligi bo'lgan bemorlardagi kuzatishlariga ko'ra). Lekin zo'ravonlar ham xavf ostida ekan: ular yoshiga mos bo'lmagan holda alkogol va narkotikaga muhtalo ekan, shuningdek tushkunlik va suitsid vasvasasiga tushishga ham moyil bo'ladi.

Mobbing inglizcha "mob" so'zidan kelib chiqqan bo'lib, to'da degan ma'noni anglatadi. Shuningdek mobbing so'zi zo'ravonlik, tahqirlash, bezorilik, kamsitish kabi holatlarni ifoda etishda qo'llaniladi. "Mobbing" atamasi birinchi marta 1958 yilda avstriyalik olim Konrad Lorenz tomonidan zaif hayvonlarning kuchli raqiblarini qo'rqitish va ularga qarshi kurashish uchun qabul qilingan xatti-harakatlarini aniqlash uchun ishlatilgan. Shvetsiyalik shifokor Pol Xayneman "mobbing" atamasini bolalar orasida kuzatgan zo'ravonlikning bir qator holatlarini tasvirlash uchun ishlatgan. 1980-yillarda shved psixologi Xaynts Leymann Shvetsiyadagi korxonada va tashkilotlardagi mehnat jamoalarida tez-tez kuzatadigan muammoli, zo'ravonliklarni qandaydir tarzda nomlash kerakligini tushunadi va buning uchun "mobbing" atamasini qo'llaydi. Leymann mobbingni "bir yoki bir necha shaxslar tomonidan, asosan, bir shaxsga nisbatan muntazam ravishda yo'naltirilgan, odamni nochor va himoyasiz holga

keltiradigan hamda ko'rib chiqilayotgan shaxsni o'zi bo'lgan davlatga bo'ysundiruvchi dushmanona va axloqiy bo'lmagan muloqot" deb ta'riflaydi.

Ish joyidagi mobbing shaxsni ijtimoiy izolyatsiya qilish, uning shaxsiy hayotini buzish, og'zaki zo'ravonlik va tahdidlarga duchor bo'lishni o'z ichiga oladi. Ushbu faoliyat ish joyi rahbariyati, yuqori lavozimli rahbarlar, bir xil yoki bo'ysunuvchi lavozimdagi hamkasblardan kelib chiqishi mumkin. Insonlarda shu kabi holatlar kelib chiqishi uchun haftada bir marta, 6 oy davomida ta'qibga duchor bo'lish zarurligini Leymann ta'kidlab o'tadi. Angliyalik zo'ravonlikka qarshi tadqiqotchilar Adams va Fieldning fikrlariga ko'ra mobbing odatda ishlab chiqarish yoki ish usullari yomon tashkil etilgan, qobiliyatsiz yoki beparvo boshqaruvga ega bo'lgan ish muhitida uchraydi va mobbing qurbonlari odatda "aql, malaka, ijodkorlik, halollik, muvaffaqiyat va fidoyilikni namoyish etgan istisno shaxslar"dir. Konrad Lorenz o'zining "Agressiya haqida" (1966) nomli kitobida birinchi bo'lib qushlar va hayvonlar o'rtasidagi mobbingni tasvirlab bergan va buni Darvinizmning hayot uchun kurashishdagi instinktlar bilan bog'lagan, uning fikriga ko'ra, ko'pchilik odamlar xuddi shunday tug'ma instinktga bo'ysunadi, lekin ularni nazorat qila oladi. 1970-yillarda shved shifokori Peter-Paul Heinemann Lorenzning kontseptualizatsiyasini bolalarning alohida bir bolaga qarshi jamoaviy tajovuziga nisbatan qo'llagan. Heinemannning ishidan so'ng, Elliot mobbingni maktabdagi guruh zo'ravonligi ko'rinishidagi keng tarqalgan hodisa sifatida belgilaydi. Bu kimnidir mish-mish, g'iybat, obro'sizlantirish, ajratib qo'yish, qo'rqitish va eng avvalo, o'zini aybdordek ko'rsatish (jabrlanuvchini ayblash)dan foydalangan holda tahqirlashdir.

Kennet Vestyusning akademiyadagi mobbingni o'rganishi shuni ko'rsatdiki, zaiflik chet ellik yoki boshqa jinsda bo'lish kabi shaxsiy farqlar, kam yoki haddan ortiq ko'p e'tiborda bo'lgan sohalarda ishlash, moliyaviy bosim yoki tajovuzkor ustunlikka ega bo'lish, boshqalarga hasad, bid'at nazari bilan qarash sababli yuzaga kelishi mumkin ekan. Tadqiqotlar shuni ko'rsatadiki, mobbingga duchor bo'lgan jabrlanuvchilarning salomatligi salbiy ta'sir ko'rsatadi. Jabrlanganlar tashvish, depressiya, uyqu muammolari, asabiylashish va organizmdagi kasalliklardan aziyat chekayotganini aytishadi. Mobbing travmadan keyingi stress buzilishiga (TSSB) olib kelishi mumkinligi ta'kidlangan, chunki mobbingga duchor bo'lgan odamlarda nerv qo'zg'alishining kuchayishi alomatlari namoyon bo'ladi. Yevropa Ittifoqida mobbing darajasi 15% ni tashkil qiladi, Amerika Qo'shma Shtatlarida tibbiyot xodimlarining 38% psixologik mobbingga duchor bo'lgan. Meta-tahlilda ish joyidagi mobbingning chastotasi 15% ni tashkil etgani aniqlangan. Ish joyidagi mobbing bo'yicha olib borilgan tadqiqotlarning aksariyati anketa tadqiqotlaridir. Hamshiralalar, akademiklar o'rtasida olib borilgan tadqiqotlar shuni ko'rsatadiki, mobbing darajasi 9% dan 90% gacha. Shaxsning iqtisodiy, ijtimoiy va shaxsiy hayotiga ta'sir qiladigan doimiy mobbing shaklida boshdan kechiradigan psixologik bosim travmatik reaksiyalarga olib keladi.

1996 yilda Leyman tomonidan tavsiflangan beshta mobbing faoliyati mezon sifatida qabul qilingan.

Jabrlanuvchining o'zini-o'zi tasdiqlashi va muloqotiga ta'siri (so'zni o'chirish, so'kish, asossiz va mutanosib bo'lmagan doimiy tanqid va boshqalar);

Jabrlanganlarning ijtimoiy aloqalarni saqlab qolish imkoniyatlariga ta'siri (odamlar jabrlanganlar bilan gaplashishdan bosh tortishlari, go'yo ular yo'qdek harakat qilishlari);

Jabrlanganlarning shaxsiy obro'sini saqlab qolish imkoniyatlariga ta'siri (jabrlanganlar haqida g'iybat qilish, tuhmat qilish, masxara qilish, ularni intizomiy jarayonlar bilan tahdid qilish);

Jabrlanganlarning hayot sifati va kasbiy holatiga ta'siri (jabrlanganlarning ish faoliyatini kam baholash va ko'tarish, ularning javobgarligini ogohlantirishsiz kamaytirish, vazifalarni doimiy ravishda o'zgartirish, ularga ma'nosiz ish topshiriqlarini berish);

Jabrlanuvchilarning jismoniy sog'lig'iga ta'siri (jabrlanganlarning ta'lim faoliyati va ruxsatnomalarini rad etish, vazifalarni ortiqcha yuklash, jismoniy mashaqqatli vazifalarni belgilash, jismoniy zo'rovonlik va zarar etkazish tahdidi).

Mobbing va shunga oid bo'lgan hodisalar har bir davrda o'ziga xos ko'rinishda bo'lgan. Buning isboti sifatida o'sha davrga oid badiiy adabiyotlarda ham ko'rish mumkin. Ya'ni ayni davr va zamon ijtimoiy holati, atrof muhitdagi bo'layotgan jarayonlardan kelib chiqib yozilgan asarlardagi ma'lum hodisa va holatlarda mobbing, psixik yoki jismoniy tajovuz, shuningdek turli ko'rinishdagi mobbingni insonning hayot faoliyatiga ta'siri bayon etilgan.

Xulosa: Mobbing ko'p muammoli mavzu bo'lib, uni psixologik, iqtisodiy, ijtimoiy va huquqiy fanlar nuqtai nazaridan baholash va shunga mos ravishda hal qilish kerak. Noqulay mehnat sharoitlarining oldini olish kerak. Ruhiiy salomatligi bilan bog'liq muammolar bo'lgan jabrlanuvchilar qo'llab-quvvatlovchi qo'llanmalar bilan ta'minlanishi, o'ziga ishonchini tiklash va yuridik yordam olish bo'yicha bilimlarga ega bo'lishda yordam berish kerak. Aksariyat mobbing qurbonlarining psixikasi jiddiy lat yeydi va ular o'zini hayotda hech qachon to'liq o'nglab ololmaydi.

Mobbingni to'liq yo'q qilish imkonsiz, bu jamiyatda doimo u yoki bu shaklda davom etaveradigan hodisa. Ammo uning ta'sirini kamaytirish, yoxud oldini olish mumkin. Mobbing ta'sirini kamaytirish va unga ma'lum bir darajada qarshi kurashish uchun ijobiy psixologiyani o'rganish zarur, aytib o'tish kerakki ijobiy psixologiya insondagi patologiya va muammolarni emas, ko'proq insonlarning nekinligi va bardoshlilikini qanday saqlab qolishini o'rganadigan fandır.

Har qanday insonni yoshlikdan uch narsa shakllantiradi: genotipi, atrof-muhit va insonning hodisaga ichki munosabati. Mana shu ichki yondashuv hayotda eng muhim va hal etuvchidir. Agar insonda o'zining ichki munosabati shakllanmagan bo'lsa, uning bulling qurboni yoki agressorga aylanib ketishi yengil kechadi.

Meditatsiya (yoki namoz), sport, yaxshi uyqu, yaqinlar bilan ko'proq muloqot insonning mobbingga bardoshlilikini oshiradi. Inson o'z qadr-qimmatini atrofdagi insonlarning o'lchami, qarashi bilan emas, o'zining ichki dunyosining o'lchami bilan o'lchasi lozim.

Maqsadlarni to'g'ri qo'yish va ularga erishish yo'llarini o'rganish va qo'llay bilishi kerak. Foydali va doimiy ravishda qaytariladigan odatlar ham inson farovonligi uchun muhim ahamiyat kasb etadi.

Foydalanilgan adabiyotlar ro'yxati:

1. <https://pkvolt.ru/uz/potolok/prichiny-mobbinga-i-protivostoyanie-emu-travlya-na-rabote-mobbing.html>
2. <https://uz.warbletoncouncil.org/mobbing-acoso-psicologico-trabajo-7544>
3. <https://www.ncbi.nlm.nih.gov/pmc/articles/PMC6427074/>
4. <https://avitsenna.uz/bulling-va-undan-himoyalanih-borasida-psixologning-maslahatlari/>
5. <https://la2max.ru/uz/moda/mobbing-kak-borotsya-s-travlei-na-rabote-v-shkole-kollektive.html>

BOSHLANG'ICH SINFLARDA SIFAT SO'Z TURKUMINI O'QITISHDA YANGI INNOVATSION METODLARDAN FOYDALANISH

**Ibroximova Orastaxon
Qo'qon universiteti**

Boshlang'ich ta'lim yo'nalishi 2-bosqich talabasi

Annotatsiya. Ushbu maqolada boshlang'ich sinflarda sifat so'z turkumini o'qitishda yangi innovatsion metodlar asosida o'qitilishi haqidagi fikr bayon qilingan. Boshlang'ich sinflarda ushbu ko'rinishdagi metodlar bilan ishlash, dars jarayonini olib borish yaxshi samara beradi. O'quvchilarga dars faoliyatini qiziqarli va tushunarli bo'lishini ta'minlash ona tili mashg'ulotlarining muhim vazifalaridan biri ekan, ushbu yangi innovatsion metodlardan foydalanish asosiy vazifalardan biri hisoblanadi.

Kalit so'zlar: metod, o'yin, zig-zag, moychechak, davra suhbat, fikrlash, faollik, kuzatish.

Hozirgi kunda yosh avlod tarbiyasiga, berilayotgan ta'lim sifatiga katta e'tibor berilmoqda. Kelajak avlodni jismonan baquvvat, sog'lom, ruhan tetik va ma'naviy jihatdan barkamol etib tarbiyalash pedagoglar oldiga muhim vazifalarni qo'yimoqda. Shu bilan bir qatorda o'qituvchining faoliyati va bilim saviyasiga ham alohida e'tibor berilmoqda. Bugungi kundagi zamonaviy sharoitda davlat innovatsion imkoniyatlarini shakllantirishda asosiy vazifa o'qituvchilar zimmasiga yuklatilmoqda. Boshlang'ich sinflarda sifat so'z turkumini o'rganish tizimi o'quv materialini leksik va grammatik tomondan izchillik bilan boyitib, murakkablashtirib borishni ko'zda tutadi. Ma'lumki, boshlang'ich ta'lim-inson hayotida egallaydigan bilimlar olamining poydevori sifatida qaraladi. Kelajakda o'rganiladigan fanlarga, umuman bolaning o'qish faoliyatiga qiziqishi aynan uning ilk o'qituvchisiga va bu davrda egallagan savodxonligiga bog'liqdir. Ilgari boshlang'ich sinflarda o'quvchi asosan o'qish, yozish, fan doirasidagi dastlabki bilimlarni o'zlashirishi kerak deb qaralgan bo'lsa, bugungi kunda o'quvchini fikrlashga, faollikka, o'z ustida ko'proq ishlab mustaqillikni rivojlantirishga va bilimlarni mantiqiy jihatdan mukammal egallashga undovchi ta'lim jarayonining muhim bosqichi sifatida yondashilmoqda.

1995-yildan boshlab pedagogika institutlari qoshida boshlang'ich ta'lim o'qituvchilari tayyorlaydigan fakultetlar ochila boshlandi.

K.D. Ushinskiy boshlang'ich maktab o'quv predmetlari tizimida ona tiliga katta ahamiyat berib, uni markaziy va yetakchi predmet hisoblagan.

O'quvchilar savod o'rgatish davridan boshlab, to 4-sinfga qadar belgi bildiruvchi so'zlarning-sifatning leksik va grammatik ma'nolarini boshlang'ich sinf ona tili dasturi hajmida o'rganadilar. O'quvchilarning fikr doirasi, ongi, dunyoqarashlarini o'stirish, ularni erkin tinglovchidan erkin ishtirokchiga aylantirish eng muhim masalalardan biridir. O'quvchilar savod o'rgatish davrida belgi bildirgan so'zlarning ma'nolarini o'qituvchining "Bu qanday hajmdagi olma?", "Mazasi qanday olma?", "Qanday rangdagi olma?" kabi savollari asosida kuzatish va fikrlash orqali amaliy olib boradilar.

Metod so'zi yunoncha tadqiqot, maqsadga erishish yo'li deganidir. Metod-eng umumiy ma'noda-maqsadga erishish usuli, ma'lum tarzda tartibga solingan faoliyat.

Insoniyatning dunyoni o'rganishida dastlab qo'llanilgan metodlar og'zaki (verbal) metodlar bo'lib, u metodlar tizimida yetakchi o'rin egallaydi.

Sifat turkumini, umuman, so'z turkumlarini o'rganish jarayonida asosiy maqsad o'quvchi lug'at zahirasini boyitish va so'zdan nutq jarayonida amaliy foydalana bilish ko'nikmasini hosil qilish bo'lmog'i kerak. Boshlang'ich sinflarda sifat tushunchasini shakllantirish uchun uning ma'nolarini aniqlash talab etiladi. O'qituvchi atrofimizni o'rab olgan predmetlarning o'z

belgilari borligini,ular bir-biridan shu belgilar bilan farqlanishini yana bir-ikki misol bilan tushuntiradi.

Ona tili va o'qish darslarida o'quvchilar nutqi yangi-yangi sifatlar bilan boyitiladi,ularga oldindan ma'lum bo'lgan sifatning ma'nosiga aniqlik kiritiladi.Sifatlar bolalar nutqini va tasavvurini boyitishga xizmat qiladi.Sifatlar narsa va hodisalarni aniq tasvirlash,ifodalash imkonini beradi.Bu imkoniyatdan foydalanib, ijodiy matn tuzishga o'rgatish o'quvchilarning fikrini aniqlashtiradi,nutqning ta'sirchanligini oshiradi.

Boshlang'ich sinflarda o'zbek tilini o'qitishda og'zaki bayon qilish,ko'rgazmalilik,ta'limiy o'yinlar va noan'anaviy ta'lim metodlari keng qo'llaniladi.

Suhbat metodi og'zaki bayon qilish metodi bo'lib,o'quvchilarda faollikni yuzaga keltiradi,o'qituvchi tomonidan berilgan savolga javob topish jarayonida o'quvchi fikr yuritadi,o'z fikrini bildirib,uni dalillashga harakat qiladi.Bu o'quvchida mustaqil fikrlash ko'nikmasini rivojlantiradi.

Ko'rsatmalilik metodi turli ko'rgazmali vositalar yordamida amalga oshiriladi. Yangi so'zlarni ongli va puxta o'zlashtirish ko'rgazmalilikni taqozo etadi.Bunda turli buyumlar, jadvallar,rasmlar va boshqa tasviriy vositalardan,diafilm,kinofilm va telelavhalardan,multimedia vositalaridan foydalaniladi.

Ta'limiy didaktik o'yinlardan ko'proq amaliy mashg'ulotlarda foydalaniladi.O'yin, ayniqsa,boshlang'ich sinf o'quvchilari faoliyatida muhim o'rinni egallaydi.O'yin o'quvchilarning ijodiy tafakkurini o'stirishda asosiy vosita hisoblanadi.Ta'limiy o'yinlar bilimlarni o'zlashtirish jarayonini osonlashtirishga,o'quvchilarni darsga to'liq jalb etishga yordam beradi.

Shundan kelib chiqib,ona tili darslarida o'quvchilarning o'zbekcha nutqiy ko'nikmalarini rivojlantirish uchun quyi ta'lim bosqichlarida crosswordlar, rebuslar, topishmoqlar,tez aytishlardan ko'proq foydalanish maqsadga muvofiq .

Sifat so'z turkumini o'qitishda "Zig-zag" metodi-ushbu metodda o'quvchilar belgi bildirgan so'zlarning nutqimizdagi ahamiyatini anglashlari uchun sifat ko'p uchraydigan matn tanlanib zig-zag usulida o'qitiladi. Keyin esa sifatlar tushirilib qoldiriladi,so'ngra sifatlari bilan o'qib beriladi va mazmuni taqqoslab ko'rsatiladi. Predmetni aniq tasvirlash uchun uning belgisini bildiradigan so'zlardan foydalanilgani tushuntiriladi. Har bir o'qituvchining vazifasi o'quvchilar yo'l qo'ygan xatolarni aniqlashi va ularning qilgan xatolarini kuzatib,to'g'rilab borishdan iboratdir.

O'quvchilar sifatning leksik ma'nosi haqidagi tushunchalarini chuqurlashtirish va predmetni har tomonlama ta'mirlash malakasini o'stirish uchun:

1.Berilgan predmetning rangi,mazasi,shakli,xususiyatini ifodalaydigan sifatlar tanlash va yozish:Qanday shaftoli? Shirin,suvli,tuksiz shaftoli.Qanday bino? Baland, g'ishtli,chiroyli bino.

2.Berilgan belgilariga qarab qaysi hayvon ekanini aniqlash: tikonli, kichkina, foydali...(tipratikon); ehtiyotkor,ayyor,yovvoyi...(tulki).

3.Predmetning belgisiga qarab topishmoqlarning javobini aytish kabi mashqlardan foydalanish mumkin.

Sifatni o'rganish jarayonida so'z yasashga oid mashqlarni muntazam o'tkazib borish o'quvchilarda u yoki bu so'z turkumini yasash uchun so'z yasovchi qo'shimchalardan ongli ravishda foydalanish malakasini shakllantiradi.

O'quvchilarga sifat so'z turkumining asliy va nisbiy sifatga ajratish jarayonida moychechak o'yin-metodidan foydalanish ham samara beradi.Moychechak gulining markaz qismiga asliy sifat va yaproqlariga asliy sifat va nisbiy sifatga oid so'zlarni yozish va o'quvchilardan so'zlarni to'g'ri shaklda ajratib,moychechak gulini yashash talab qilinadi. Bunda o'quvchilarning sifat so'z turkumini qay darajada o'zlashtirib olganliklarini bilib olishimiz mumkin.

O'quvchilarni o'z fikrini aniq va ta'sirchan ifodalashga o'rgatishda belgi bildirgan so'zlar-sifatlarini o'rgatishda "Davra suhbat" metodi alohida o'rin tutadi.

Xulosa qilib shuni aytishimiz mumkinki, zamonaviy texnologiyalar rivojlanayotgan bir paytda boshlang'ich ta'lim o'qituvchisi texnika va texnologiyani chuqur bilishi, tahlil qila olishi va yangilik yarata olish darajasida bilimli va mahoratli bo'lishi juda muhim hisoblanadi. Buning uchun darsni tashkil etish jarayonida barcha o'quvchilarga tushunarli, oson va qiziqarli bo'lgan usullarni tanlashi va qo'llay olishi, ko'rgazmali qurollardan foydalana olishi lozim. O'qituvchi izlanuvchan va talabchan, kreativ yondashadigan qobiliyatga ega bo'lishi kerak. O'qituvchi kreativlik asosida darsni mazmunli tashkil qila olsa, o'quvchida fanga bo'lgan qiziqishi, intilishi oshib boraveradi.

Foydalanilgan adabiyotlar ro'yxati:

1. Shabatova Rabig'a Janasbay qizi. Boshlang'ich sinflarda ona tili darslarida so'z turkumlarini o'rgatishda axborot-kommunikatsiya texnologiyalaridan foydalanishning samaradorligi. Journal of Advanced Research and Stability .www.sciencebox.uz/
2. M.Hamrayev. Ona tili o'qitish metodikasi. Toshkent-2015. 12-bet
3. B.X.Xodjaye . Umumiy pedagogika nazariyasi va amaliyoti. "Sano-standart" nashriyoti Toshkent-2017 92-bet.
4. D.Tojiboyeva. Maxsus fanlarni o'qitish metodikasi. Toshkent "Iqtisod-moliya" 2018. 99-bet.
5. Kuralova M.A. Boshlang'ich sinflarda "sifat" so'z Kuralova M.A. Boshlang'ich sinflarda "sifat" so'z turkumi ustida ishlashning mazmuni.
6. Hozirgi ta'lim jarayonida interfaol metodlardan foydalanish. azkurs.org.
7. Narimanova Mahliyo, Akramova Zuhra. Boshlang'ich sinflarda sifat so'z turkumini o'qitishda interfaol metodlardan foydalanish.

**O'ZBEKISTON RESPUBLIKASI TA'LIM MUASSALARI BOSHQARUVIDAGI XOTIN -
QIZLARNING LIDERLIK KO'NIKMALARINI SHAKLLANTIRISH**

**Qo'qon universiteti magistranti
Mamadaliyeva Mavzunaxon Raximjon qizi**

Annotatsiya: Ushbu maqolada bugungi kunda xotin-qizlarni huquq va manfaatlarini ta'minlash, iqtisodiy, ijtimoiy va siyosiy faolligini oshirishga va o'z potentsialarini namoyon qilishga qaratilgan qaror va farmonlar o'z natijalarini berayotganini ko'rishimiz mumkin. Qadimda ayollar jamiyatning ijtimoiy, siyosiy hayotida, shuningdek, ilm-fan va madaniyat sohalarida o'z imkoniyatlarini namoyon qilishlari mushkul edi.

Kalit so'zlar: boshlang'ich ta'lim tizimi, Finladiya ta'lim tizimi, ijtimoiy, siyosiy hayotida,

Bugungi kunda xotin-qizlarni huquq va manfaatlarini ta'minlash, iqtisodiy, ijtimoiy va siyosiy faolligini oshirishga va o'z potentsialarini namoyon qilishga qaratilgan qaror va farmonlar o'z natijalarini berayotganini ko'rishimiz mumkin. Qadimda ayollar jamiyatning ijtimoiy, siyosiy hayotida, shuningdek, ilm-fan va madaniyat sohalarida o'z imkoniyatlarini namoyon qilishlari mushkul edi. Ammo bu qiyinchiliklarga qaramasdan ilmi, kuchi va jasoratlari tufayli istedodlarini namoyon qilganlari ham bo'lgan. O'zining jasorati, matonati, harbiy-siyosiy faoliyati bilan mashhur bo'lgan ayollardan biri To'maris edi. To'maris — Turon xalqlarining axamoniylar bosqiniga qarshi kurashiga rahbarlik qilgan jasur sarkarda ayol, massagetlar qabilasining malikasi. Dastlabki Kir II ga qarshi jangda To'marisning o'g'li Spargalis (Siparangiz) boshchiligidagi massagetlar g'olib chiqqan. Biroq keyingi jangda forslar hiyla yo'li bilan Spargalis va ayrim massagetlarni asir olishganda, or-nomusga chiday olmagan Spargalis o'zini o'ldirgan. To'maris o'g'lining halokati eshitib, o'z xalqining manfaatini o'ylab, Kir II dan massagetlar yurtidan chiqib ketishini so'raydi. Biroq forslar shohi rad javobini bergach, ikki o'rtada ayovsiz jang bo'lgan. Jang uzoq vaqt davom etib, nihoyat, massagetlar g'alaba qozondilar. Kir II ning jasadi topilgach, malika To'marisning buyrug'i bilan uning kesilgan boshi inson qoni bilan to'ldirilgan idishga solinadi. To'marisning jasorati va harbiy-siyosiy faoliyati to'g'risida xalq dostonlari, jangnoma va rivoyatlar yaratildi.

Yozuvchi Mirkarim Osim «To'maris» qissasini, Ibrohim Yusupov «To'maris» dostonini, kompozitor Ulug'bek Musaev shu nomli baletni yaratishgan. To'maris xotirasini abadiylashtirish maqsadida har yili O'zbekistonda ayollar o'rtasida «To'maris o'yinlari» festivali o'tkaziladi. O'z ijodida Navoiy, Bedil kabi buyuk shoirlar an'alarini davom ettirib, insonga muhabbat, uning ma'naviy go'zalligini ochib bergan shoira Nodiraning asl ismi Mohlaroyim bo'lib, u 1792-yilda o'zbeklarning min urug'idan bo'lgan Andijon hukmdori oilasida tug'ilgan. Yoshligida u tarix va adabiyot bo'yicha mukammal ta'lim oldi. Qo'qon xonligi hukmdori Umarxonning rafiqasi bo'lgan shoira umrining ko'p qismini Qo'qonda o'tkazgan. Zamondoshlarining tarixiy-adabiy asarlarida shoiraning san'at homiysi sifatida ijtimoiy-madaniy hayotda faol ishtirok etgani haqida ma'lumotlar berishgan. Nodira olimlar va shoirlarni o'z himoyasiga olgan bo'lib, madrasa, savdo maydonchalari va boshqa jamoat binolari qurish bilan shug'ullangan. U adabiyotni jamiyatning ma'naviy hayotidagi o'rnini yuksak baholagan. Shoira o'z ijodida dunyoviylik bilan bir qatorda tasavvufning naqshbandiya yo'nalishiga asoslangan bir butunlik orqali insonning jamiyat va tabiatga munosabatini ham, ilohiy muhabbat yo'lidagi ruhiy dunyosini ham juda go'zal va jonli misralarda ifodalab beradi. Nodira g'azallariga juda ko'p shoirlar naziralar yozganlar, muxammas bog'laganlar. O'zbek adabiyotida va sahnada uning badiiy obrazi yaratildi. HRazzoqovning «Nodira», Turob To'laning «Nodirabegim» musiqali dramalari sahnalashtirildi. Komil Yormatov va M. Melkumovlarning stsenariysi asosida «Nodirabegim» filmi yaratildi. Ko'pgina asarlari o'zbek maqomi va xalq kuylariga solingan. O'zbekistonning shahar va qishloqlarida ko'plab ko'chalar,

kinoteatr, maktab va kutubxonalar Nodira nomi bilan yuritiladi. O'zbekiston mustaqillik erishgandan so'ng, ayollar uchun yanada yaxshi sharoitlar yaratildi. Shunday ayollardan biri, Djiyanbayeva Raxbarxon. Djiyanbayeva Raxbarxon Xaydarovna O'zbekistondagi birinchi kimyogar, professor ayol. Bo'lajak professor o'z faoliyatini kimyo fakultetida laborant sifatida boshlagan. 1957-yilda u aspiranturaga o'qishga kirdi. 1961-yilda nomzodlik dissertatsiyasini himoya qildi. Universitetda dars berishni boshladim. 1966-yilda esa Rahbarxon Haydarovna doktorlik dissertatsiyasini himoya qildi. U 36 yoshda edi.

Tadqiqotining o'ziga xosligi va yangiligi Markaziy Osiyo va Qozog'iston o'simliklaridan ajratib olingan tabiiy birikmalar va ularning hosilalaridan reaktiv sifatida foydalanishda bo'ldi. O'ttizdan ortiq fan nomzodlarini chiqargan. Bugungi kunda uning kafedrasini bitiruvchilari deyarli barcha viloyat pedagogika institutlarida mehnat qilmoqda. Zamonamizning yana bir qahramon ayollaridan biri, O'zbekistonning birinchi xonimi Ziroatxon Hoshimova. U Farg'ona viloyatining Qo'qon shahrida tug'ilgan. Ziroatxon Toshkent Irrigatsiya va Qishloq Xo'jaligini Mexanizatsiyalash Muhandislari Institutida tahsil olgan. Hozirgi kunda esa, "Zamin" xalqaro jamoat fondining vasiylik kengashi raisi sifatida o'z faoliyatini olib boradi. Fondning maqsadi – mamlakatning barqaror rivojlanishi va aholi turmush darajasini oshirishga hissa qo'shish. "Zamin" fondining faoliyati uzoq muddatli, strategik ahamiyatga ega va barqaror loyihalardan iborat 4 yo'nalishga asoslangan: atrof-muhitni muhofaza qilish yo'lida hamkorlik; havo ifloslanishini monitoring qilish, tuproq unumdorligini tiklash va ichimlik suvi bilan ta'minlash bo'yicha loyihalarni qo'llab-quvvatlash; ijtimoiy rivojlanishga innovatsion ishlanmalarni tatbiq qilish va ijtimoiy sohadagi loyihalarni moliyalashtirish; eshitish qobiliyati zaif bolalarning yashash sharoiti va ta'lim sharoitlarini yaxshilash. Yuqorida sanab o'tgan ayollarimiz o'zlari yashagan davrda, xalqning ma'naviy jihatan yuksalishiga, ilm-fanning rivojlanishiga ulkan hissa qo'shishganlar. Shubhasiz, bu muvaffaqiyatlar zamirida sifatli ta'lim yotadi. Ta'lim sohasi haqida so'z yuritarkan ekanmiz, mazkur sohada olib borilayotgan islohotlar o'zining ijobiy natijalarini bermoqda. Hozirgi kunga kelib, ayollar barcha sohalarda ilg'orlar. Xususan, statistik ma'lumotlarga ko'ra, ilm-fan, ta'lim-tarbiya, madaniyat va san'at sohasida ayollarning ulushi 72 foizni tashkil qiladi. Ammo bu muvaffaqiyatlar bilan bir qatorda, ta'lim tizimida, ayniqsa boshlang'ich ta'lim tizimida o'z yechimini kutayotgan quyidagi muamolar mavjud:

- umumta'lim muassasalari rahbarlarini tanlash va joy-joyiga qo'yish masalalarini hal etish, idoraviy mansub tashkilotlarning mulkidan samarali foydalanishda xalq ta'limi boshqaruvi organlari rolining yetarli darajada emasligi;

- umumta'lim muassasalari rahbarlari zimmasiga ularga xos bo'lmagan vazifalar yuklanish, muassasa direktori va uning o'rinbosarlari o'rtasida vakolatlarning aniq taqsimlanmaganligi, ular faoliyati samaradorligini baholashning aniq mezonlari va parametrlari mavjud emasligi;

- umumiy o'rta ta'limning dolzarb masalalari va ularning natijalarini amaliyotga tatbiq etish bo'yicha chuqur ilmiy tadqiqotlarning mavjud emasligi, o'quv-tarbiya jarayonini uslubiy ta'minlash masalalarida xalq ta'limi bo'limlari va umumta'lim muassasalari o'rtasida o'zaro hamkorlik darajasining pastligi;

- rahbarlar, o'qituvchilar va umumta'lim muassasalari boshqa xodimlarining kasbiy faoliyatiga asossiz ravishda aralashuvdan himoya qilish mexanizmlarining samarasizligi, nazorat qiluvchi va boshqa davlat organlari tomonidan maktablarni tekshirish haddan ziyod ko'payib ketganligi;

- ta'lim sifatini ta'minlash, o'qituvchilarning bilim darajasini va pedagogik mahoratini oshirish masalalarida umumta'lim muassasalari faoliyatidagi ochiqlik va shaffoflik darajasining yetarli darajada emasligi, o'quv-tarbiya jarayoni ustidan samarali jamoatchilik nazoratining mavjud emasligi;

– xalq ta'limi tizimi muassasalarini moliyalashtirish va moddiy-texnik ta'minlash mexanizmining mukammal emasligi, ularning faoliyatiga zamonaviy me'moriy yechimlar, innovatsion ishlanmalarni va axborot-kommunikatsiya texnologiyalarini joriy etish darajasining pastligi.

– ta'lim tizimida gender tenglikni ta'minlash. Mavjud kamchiliklarni bartaraf etish, tadqiqotchilardan ilmiy-tadqiqot ishlarni olib borish, mahalliy va chet eldagi ilg'or tajribani o'rganish, tahlil qilish va amaliyotga tadbiiq qilishni talab etadi. Chet el tajribasi haqida gap yuritar ekamiz, Finlandiya ta'lim tizimi ayniqsa boshlang'ich ta'lim tizimi, tajribasi haqida alohida toxtalib o'tish lozim. Bu haqida, Prezidentimiz 2022-yilning 8-oktabrida, Sirdaryo viloyatiga tashrifi davomida jurnalistlar bilan muloqot qilganda alohida to'xtalib, quydagilarni ta'kidlab o'tganlar: «Darsliklar masalasida ham ancha muammo borligi uning ichiga kirgach bilindi. Ularning saviyasi haqida katta muhokamalar bo'ldi. Finlandiya standarti bilan 1-4 sinflar uchun darsliklar qiladigan bo'ldik. Finlandiya xalq ta'limi Yevropa miqyosida, umuman, dunyoda raqobatbardosh hisoblanadi». Dunyoning yetakchi davlatlarida boshlang'ich ta'limga juda katta e'tibor beriladi. Zero, har bir buyuk davlatning taraqqiyotini kelajak yosh avlod belgilaydi. Boshlang'ich ta'lim muammolariga bag'ishlangan ilmiy adabiyotlarni va internet manbalarini tahlil qilish shuni ko'rsatadiki, bugungi kunda Finlandiya davlatining mazkur sohada erishgan yutuqlari g'oyatda maqtovga sazovor. Uning tajribasidan ko'pchilik chet el davatlari, jumladan, AQSH, Fransiya, Germaniya, Shvedsiya va boshqa mamlakatlar ta'lim tizimini isloh qilishda samarali foydalanib kelmoqdalar. Finlandiyada ta'lim- hamma uchun teng imkoniyatlarni ta'minlash deganidir. Tenglik tushunchasi juda qadrlanib, barcha o'quvchilar bilim va qobiliyatlaridan qat'iy nazar, bir xil sinflarda o'qishdi. Ta'lim olish imkoniyatlarini teng ravishda taqdim etish bilan birga, professional o'qituvchilar dars berishadi. Finlandiya ta'lim fakultetlarining ustunvor vazifasi "o'zini o'zi boshqaruvchi o'qituvchilar"ni tayyorlashdan iborat. Ta'lim fakultetiga talabalarining bilimiga qarab tanlanmaydi. Bizning ta'lim tizimizdan farqli o'laroq, bir necha bosqichli tanlovdan so'ng, kelishuvchanlik, bolalarni tushuna olish, mexnatkakshlik, intiluvchanlik kabi hislatlarga ega nomzodlar tanlanib olinadi. Shuningdek, o'quv dasturlari mavjud bo'lmagani uchun, o'qituvchilar o'zlariga ma'qul bo'lgan o'quv dasturini tanlash imkoniyatiga ega.

Har yil o'qituvchi lavozimida ishlash uchun istak bildirgan 8500 nozomzoddan atigi 800 nafari tanlab olinadi. O'qituvchilarning yuqori darajadagi bilimlari bolalar rivojlanishining barcha bosqichlarini kuzatib borish va yuzaga kelishi mumkun bo'lgan muamollarning moslashuvchan yechimlarini yaratish uchun eng muhim vosita vazifasini bajaradi. O'qituvchilarga qo'yiladigan bu kabi qat'iy talablar o'zining samarali natijasini beradi. Jumladan, Nufuzli Iqtisodiy hamkorlik va taraqqiyot tashkiloti tomonidan har 3 yilda bir marta o'tkaziladigan xalqaro tadqiqotlarga ko'ra, Finlandiyalik maktab o'quvchilari tabiiy fanlar bo'yicha - dunyoda ikkinchi, matematika bo'yicha esa beshinchi o'rinni egallagan. Shunisi ajablanarliki, dunyo miqyosida yuqori ko'rsatkichlarni qayd etishlariga qaramay, finlyandiyalik maktab o'quvchilari darslarga u qadar ko'p vaqt ajratishmaydi. Finlandiyada boshlang'ich sinf o'quvchilarga uyga vazifa ham berilmaydi, chunki o'qish joyi maktab deb hisoblanadi. Imtihonlar esa faqat yuqori sinflarda mavjud. Boshlang'ich sinfda o'quvchilar baholanmaydi. Shuningdek, o'qituvchilar har bir o'quvchining o'zlashtirishiga qarab o'quv dastur va drasliklarni o'zgartirishlari ham mumkun. O'quvchilarning har biriga individual e'tibor qaratilishi natijasida, darsga qiziqish va yaxshi o'zlashtirishga erishiladi. Maktab o'quvchilari uchun darslik, yozuv daftarlari, o'quv qurollari har yili bepul taqdim etiladi. Asosiy ta'limni fin o'quvchilar 9 yil davomida olishadi va ularning 60 foizi oliy ta'limni davom etiradi. O'zbekiston bilan taqoslaydigan bo'lsak, hozirgi kunda maktab bitiruvchilarining 27 foizigina oliy ta'limni davom ettirmoqda.

Yuqoridagi tahlildan ko'rinib turibdiki, Finlandiya boshlang'ich ta'lim tizimi bolalarni erkin fikrlash, stress holatlarini yuzaga keltiruvchi omillarni bartaraf etish, o'quvchilarga individual yondashish, ma'suliyatlik hissini singdirib borish, bolalar uchun fiziologik va psixologik jihatdan qulay bo'lgan sharoitlarni yaratish, o'qituvchilarning yuqori darajadagi kasbiy layoqatini ta'minlashga qaratilgan. Shubhasiz, bular ta'lim samaradorligini oshirishga ijobiy ta'sir ko'rsatadi va o'quvchilarni o'qishga bo'lgan intilishlarini doimo rag'batlanadi. Bunday ta'lim tizimi jamiyatning ijtimoiy hayotida ham o'z aksini topadi. Finlandiya misolida buni quyidagilarda ko'rishimiz mukun. Mamlakatning statistikasiga ko'ra sog'liqni saqlash va farovonlik sohasida ayollar ulushi 85 foiz, ta'lim sohasida 69 foiz, mehmonxona sektori va umumiy ovqatlanish 67% foiz, davlat boshqaruv parlamentida 47 foiz, tadbirkorlikda 33 foizi, qurilish sohasida esa 10 foizni tashkil qiladi. Bu ko'rsatkichlar mazkur ta'lim tizimining yuqori samaradorligini ko'rsatadi. Chunki, boshlang'ich sinflarda puxta olingan ta'lim o'rta va yuqori sinflarda hamda keyinchalik oliy ta'limi muassasalarida olinadigan bilimlar uchun mustahkam poydevor vazifasini o'taydi. Yuqorida bayon qilingan muloxazalardan kelib chiqqan holda, uzluksiz ta'lim tizimining asosiy bo'g'imi bo'lgan boshlang'ich ta'lim tizimini sifatini va samaradorligini oshirish uchun quyidagilarni tavsiya etamiz :

– Ta'lim jarayonidagi talab va tartibni erkinlashtirish hamda o'quv yuklamalarini o'zlashtirish darajasidan kelib chiqqan holda individuallashtirish orqali yengilliklar yaratib o'quvchilarni maktabga kelishga va ta'lim olishga bo'lgan intilishlarini oshirish

– O'qituvchi lavozimiga tayinlanadigan nomzodlarning yuqori darajadagi kasbiy kompetentsiyaga ega bo'lishi muntazam ravishda o'z ustida ishlashi va malakasini oshirib borishi

– Ta'lim jarayonida o'quvchilarning jismoniy rivojlanishini ta'minlashga qaratilgan qulay sharoitlarni va psixologik muhitni yaratish.

Xulosa qilib shuni aytish kerakki, kelajagimiz bo'lgan yosh avlodni har tomonlama barkamol bo'lib yetishishida ta'lim muhim o'rin egallaydi bunda ayniqsa, boshlang'ich ta'lim tizimi nihoyatda katta ahamiyatga ega. Chunki uzluksiz ta'lim tizimini keyingi bosqichlarining natijadorligi va samaradorligi boshlang'ich ta'lim jarayonida olingan bilim va shakllangan ko'nikmalarga bog'liq bo'ladi shu sababli boshlang'ich ta'lim tizimi sohasida ilmiy tadqiqot ishlarini olib borish, innovatsion g'oyalarni va ilg'or chet el tajribasini tadbiiq etish orqali jiddiy yondashgan holda isloh qilish talab etiladi. Shubhasiz bu sayi harakatlar kelajakda o'z natijasini beradi va jamiyatimiz taraqqiyotida muhim ahamiyat kasb etadi

Foydalanilgan adabiyotlar ro'yxati:

1. Boqijon To'xliyev, Bahodir Karimov, Komila Usmonova- "11-sinf Adabiyot darsligi", «O'zbekiston milliy ensiklopediyasi» nashriyoti, Toshkent, 2018

2. Grigoriy Petrov- "Oq nilufarlar yurtida", "Faktor press", 2021

3. Turaev Shukhratjon. The role of independent education in teaching physics. Society and innovations Special Issue -12(2021). 115-121.

4. Siddik Kakhkharovich Kakhkharov, Shukhratjon Farmonovich Turaev, (2021). Pedagogical and Psychological Aspekts Of Independent Education. The American Journal of Social Science and Education Innovations,

5. Rahmatov H.H., Ochilova L.T. Mustaqil ta'lim: topshiriq va tavsiyalar (Boshlang'ich ta'lim, sporttarbiyaviy ish yo'nalishi talabalariga o'qitiladigan "matematika" fani bo'yicha

LUTFIY IJODIDA HUSNI TA'LIL**Narzullayeva Muxayyo Iftixor qizi
Mustaqil izlanuvchi**

Annotatsiya: Husni ta'lilga ta'rif, baytlar ostidagi ma'no, badiiy talqin va timsollar, hayotiy holatlar hamda tabiiy hodisalarga asoslangan husni ta'lil, shubhali chiroyli sabab

Kalit so'zlar: Shibhi husni ta'lil, g'ayritabiiy izohlash, go'zal namunalar, husni ta'lil mohiyati, tashxisga asoslangan husni ta'lil

"Husni ta'lil" arabcha "chiroyli dalillash" ma'nosini bildiradi. Adabiy asarlarda tasvirlanayotgan biror hodisaga shoirona biron sabab ko'rsatish san'ati shu nom bilan ataladi. Agar gumon ma'nosida qo'llanilsa, u holda bu xil sabablar "shibhi husni ta'lil", ya'ni "shubhali chiroyli sabab" deb ataladi. Lutfiy ijodidagi

Takror qilur vasfi qading sarv, oning uchun

Ko'p tebranur andoqqi kishilar sabaq ichra

ushbu bayt husni ta'lil namunalaridagi fikrlar qat'iyligi, tabiiy hodisalarning g'ayritabiiy izohi ayni haqiqatdek ta'kidlangani ko'rinib turadi. She'riyatimizdagi husni ta'lil namunalari xilma-xil hayotiy holatlar, tabiiy hodisalarga asoslanadi. Shoirlar ko'pincha samoviy mavjudotlar holati va harakatini g'ayritabiiy izohlash yo'li bilan husni ta'lil san'atiga xos lavhalar chizadilar. Misol uchun, quyosh harakatini shu xil tasvirlash vositasida ko'plab chiroyli baytlar yaratilgan.

Quyosh oydek yuzungning hijlatidin

Qochib to'rtinchi ko'k uzra chiqibtur.

Lutfiy qalamiga mansub bo'lgan

Oy yuzungning hijlatidan gul qizordi, holiyo,

Xanda birla o'tkarur, chun infioli bordirur

baytida gulning qizarib ochilishi hijolatdan yuzi qizorgan va o'zining noqulay ahvolini yashirish uchun zo'rma-zo'raki tabassum qilayotgan odamga qiyoslanib kishini lol qoldiruvchi tasvir chizilgan. Shoirning:

Hayratda qolib pista og'iz ochtiyu qoldi,

Majlisda chu og'zing soridin kechti hikoyat.

Qomatingning qullug'inda yosh edi, ulg'aydi sarv,

Boshi titrar, emdi hijlattin ani ozod qil.

La'lining shirinligin bir kun bitar erdi qalam,

Boshi zonu ostida qoldi chibinlar ilkidin

kabi baytlarida ham pista, sarv, qalam holatlari husni ta'lil uchun asos bo'lgan. Ba'zan husni ta'lil san'ati she'riyatimizdagi an'anaga aylagan badiiy talqinlar, timsollarga asoslanadi. Kitobxon ana shu xil talqin va timsollardan xabardor bo'lganidagina, husni ta'lil mohiyatini anglab yetadi. Chunonchi, Lutfiy g'azalidagi

Og'zing o'lturdi tabassum birla bizni, tonmag'il,

Gar kishi o'lturmasa, ul ne uchun pinhon erur

baytidagi husni ta'lilga diqqat qilaylik: shoir mahbubaga murojaat qilar ekan, "Sening og'zing tabassum qilib bizni o'ldirdi, bundan tonmagin, agar odam o'ldirmasa, nega u yashirib yuribdi?" degan fikrni bayon qiladi. She'riyatimizdagi an'anaviy ifodaga aylangan talqin "ma'shuqa og'zi kichikligidan ko'zga ko'rinmaydi",- degan fikrni nazarda tutgandagina husni ta'lil mazmunini tushunib yetish mumkin. Aks holda, "nega og'iz ko'rinmas ekan, u mahbuba yuzida aniq ko'rinib turadiku",- deb qarajak, husni ta'lil o'z qimmatini yo'qotadi, kitobxon esa uni ilg'ay olmaydi. Lutfiyning:

Zanburi asal og'zi to'la shaxd ekanindin,

Erningni ko'rub, bemaza deb bol to'kubdur

baytidagi husni ta'lil esa tashxisga asoslangan. Zero, shoir: " Asalarining og'zi to'la asal edi, sening labing shirinligini ko'rgach, og'zidagi asalni bemaza deb to'kib tashladi",- tarzida tasvirlar ekan, asalariga odamlar xususiyatini ko'chiradi.

Oyu kun yulduz kibi yerga o'zin solmoq tilar,

Chiqsa xirgahtin biror ul mohi tobonim mening

baytida: "mening oy yuzli go'zalim chodiridan chiqib qolsa, oy bilan kun yulduz kabi yerga tushishga intiladi";-degan mazmun ifodalangan. Ushbu o'rinda shoir yulduzning uchib yer tomon yo'nalishi hodisasiga asoslangan. Husni ta'lil ana shu hodisaga g'ayritabiiy talqin berishdan iboratdir. Go'yoki yulduz ma'shuqani ko'rish uchun osmondan yer tomon uchar emish. Oyu quyosh ham unga ergashib mahbubani tomosho qilish uchun yerga intilarmish. Ko'ramizki, hayotiy hodisa aniq keltirilganligi sababli husni ta'lil kitobxon ongiga, qalbiga yetib borib uning ko'z oldida yulduz uchishi lavhasini jonlantiradi, uni zavqlantiradi, shoir ko'zlagan g'oya ham uning dilidan joy oladi.

Foydalanilgan adabiyotlar ro'yxati:

1. <https://saviya.uz>
2. <https://forum.ziyouz.com>
3. <https://m.facebook.com>

**ZAMONAVIY TALABLARGA JAVOB BERADIGAN TA'LIM MUASSSASI
XODIMLARINING RIVOJLANTIRISH ASOSLARI****Normurodova Saodat Nozimjon qizi
Qo'qon universiteti magistranti**

Anotatsiya: Maqolada Talim muasssasi rivojlantirish asoslarini tahliliy tafakkuri rivojlangan, ijodkor, raqobatbardosh zamonaviy kadrlarni yetishtirishda to'g'ri yo'lga qo'yilgan mustaqil ta'limning muhim ahamiyati to'g'risida so'z boradi. Yangi innovatsion texnologiyalar orqali tashkil qilingan mustaqil ta'lim keyinchalik barcha soha vakillari butun faoliyati davomida majbur bo'ladigan, "sohaga oid yangi bilimlarni o'zlashtirib borish" masalasida ham muhim poydevor bo'la oladi.

Kalit so'zlar: yetuk mutaxassis, innovatsion texnologiyalar, Talabani mustaqil izlanishi, ta'lim sifati, yetuk mutaxassis, masofaviy ta'lim.

Muttasil o'zgarishda, rivojlanishda bo'lgan dunyoda hal qilinishi kerak bo'lgan har bir masala o'zining yangicha yechimlari bilan murakkab va diqqatga sazovor sanaladi. Endilikda, oliy ta'lim tizimi ham o'z oldiga faqat mutaxassisligi bo'yicha chuqur ilmga ega bo'lgan kadrlarni yetishtirib berish vazifasinigina qo'yolmas ekan, jamiyat har tomonlama rivojlanib yuksak maqsadlarga erishish uchun zamonaviy kadrlardan talab qilinadigan qo'shimcha xususiyatlar mavjud. Bugungi kunda "yetuk kadr" hatto "yetuk mutaxassis" tushunchalari ham o'z mohiyatini biroz o'zgartiradi, yangilaydi. Bu xususiyatlarning eng asosiylari esa zamonaviy mutaxassislar qabul qilingan axborotlarni o'zining rivojlangan tahliliy tafakkuri orqali mustaqil tahlil qilish, saralash va saralangan axborotlarni ilm-fan rivoji, yurt ravnaqi, xalq farovonligi uchun ishlata bilishidir. Bu maqsadga erishishning to'g'ridan-to'g'ri va asosiy yo'llaridan biri esa ta'lim tizimidagi, ayniqsa, oliy ta'lim tizimidagi har bir bo'g'inning mustaqil ta'limning ahamiyatini chuqur his qilishi va mustaqil ta'limni to'g'ri tashkil qilinishi uchun yuqori ma'suliyat bilan yondashishidir. Deyarli har bir sohada ko'plab o'quv va ilmiy adabiyotlar o'zbek yoki boshqa tillarda anchagina bo'lishi bilan birgalikda har bir sohada ma'lumotlar yanada ko'payib borayotgan hamda har bir talabada internet tizimidan foydalanish imkoni bo'lgan bir davrda mustaqil ta'lim butun boshli ta'lim jarayoning eng muhim qismiga aylanishi kerak. O'z-o'zidan, o'qituvchilarning ham eng asosiy vazifasi mustaqil ta'limni to'g'ri tashkillashtirish, boshqarish va nazorat qilish bo'lishi kerak. Xo'sh, mustaqil ta'lim nima va u qanday tashkillashtirilishi kerak? Mustaqil ta'lim – muayyan fandan o'quv dasturida belgilangan hamda talaba tomonidan o'zlashtirilishi lozim bo'lgan bilim va talabada shakllanishi kerak bo'lgan ko'nikma va malakaga qaratilgan ta'lim shakllaridan biri bo'lib, o'qituvchi maslahati va tavsiyalari asosida auditoriyadan tashqarida bajariladi. Talabalar mustaqil ta'limidan asosiy maqsad quyidagilardan iborat: talaba

- yangi bilimlarni mustaqil tarzda puxta o'zlashtirish ko'nikmasiga ega bo'lishi;
- kerakli ma'lumotlarni izlab topish, o'rganishning qulay usullari va vositalarini aniqlay olish ko'nikmasiga ega bo'lishi;
- axborot manbalari va manzillaridan samarali foydalanish;
- o'quv va ilmiy adabiyotlar, me'yoriy hujjatlar bilan ishlash;
- elektron o'quv adabiyotlar va ma'lumotlar banki bilan ishlash;
- internet tarmog'idan samarali foydalanish;
- ma'lumotlar bazasini tahlil etish; ○ berilgan topshiriqlarning ratsional yechimini belgilash;
- topshiriqlarni bajarishda tizimli va ijodiy yondashish;
- o'quv va ilmiy adabiyotlaridan mustaqil holda ilmiy axborotlarni o'qib bilish;

o amaliy mashg'ulotlarda mustaqil bajarish uchun berilgan amaliy topshiriq (mustaqil ish)larni bajarish va mustaqil ishlarni mas'ul o'qituvchi va guruh talabalari o'rtasida himoya qila bilish kerak va h.k. Mustaqil ta'limni tashkil etish tartibi va bu jarayonda ilmiy rahbarning asosiy vazifalari: - mustaqil ta'limning mavzularini beriladi; - ishni topshirish muddati (vaqt oralig'i) va topshirish shakllari haqida ma'lumot beriladi; - mavzular bo'yicha egallanishi kerak bo'lgan bilim, ko'nikma va malakalar tavsiyalar shaklida beriladi; - mavzuga oid adabiyotlar tavsiya qilinadi; - zarurat tug'ilganda mavzuning rejasini tuzishda talabaga yordam beriladi; - mustaqil ish va rejalarining bajarilishi yuzasidan doimiy nazoratlar o'tkazib turiladi va tavsiyalar berib boriladi; - belgilangan muddatda berilgan topshiriqlar ko'riladi; - amaliy xarakterdagi topshiriqlarning yechimi ko'rsatiladi va o'xshash misollar yordamida tekshiriladi; - topshiriq bajarilish, talaba tomonidan mavzuni o'zlashtirish darajasiga aniqlik kiritish kerak bo'lganda nazorat (test, savol-javob va h.k.) o'tkaziladi; Mustaqil ishni bajarishda talabaning vazifalari:

- ishning mavzusini kafedraning talabalaridan kelib chiqqan holda tanlash;
- ilmiy rahbar bilan birgalikda tuzilgan reja asosida berilgan topshiriqlarni o'z vaqtida bajarish;

- o'rnatilgan tartib bo'yicha mustaqil ish va hisobotni belgilangan muddatda kafedraga taqdim etish. Talaba mustaqil ishidan qo'yilgan maqsadga erishganlik, mavzuni o'zlashtirganlik darajasiga aniqlik kiritish maqsadida yakunlovchi nazorat kafedrada ishlab chiqilgan jadval asosida professor-o'qituvchilar tomonidan amalga oshiriladi. Talabalar mustaqil ishlarini nazorat qilish turlari va ularni baholash mezonlari o'quv yili boshlanishida ishlab chiqiladi va fakultet ilmiy kengashida tasdiqlanadi. Yaqin-yaqingacha oliy ta'limda, asosan, "axborot ma'ruza" ko'rinishidagi darslar bilan kerakli natijaga erishishga urinib kelingan. "Eng yaxshi, sara va fan yuzasidan eng yangi axborotlar malakali mutaxassislar tomonidan o'rganiladi va talabalarga yetkaziladi". Bir qarashda bu o'qitish usuli samarali ko'rinadi va o'qituvchining yuksak mahorati va fidoiyligi hisobiga bir muncha natijalar ham berib kelgan.

Bu o'qitish usulining ayrim qulayliklari tufayli esa deyarli butun boshli ta'lim jarayoni "axborot ma'ruza"ga aylanib ketgan. Hatto, amaliy mashg'ulotlarda ham o'qituvchining tinmay gapirishi, doskada yozishi va talabalarga konspekt qildirishi odatiy holga aylangan. Endigina talaba bo'lgan o'quvchi talaba bo'lganlikdan va qaynoq rejalaridan motivatsiya olib qisqa muddat bu "qulay" o'qitish usulida yaxshi o'zlashtirish mumkin. Ammo faqat yodlash, nimanidir to'g'riligini eshitish va eslab qolish kerakligi zerikarli jarayonga aylanib boraveradi va talaba fanni o'zlashtirish ishtiyoqiga salbiy ta'sir ko'rsatadi. Qolaversa, maqolamiz boshlanishida so'z yuritilgan, bitiruvchi talaba ega bo'lishi lozim bo'lgan rivojlangan tahliliy tafakkur, axborotlarni qayta ishlash ko'nikmasi va bir umrlik kasbiy faoliyatida muntazam duch keladigan bilim va ko'nikmasini mustaqil oshirib, mustahkamlab borish zarurati esa deyarli yechimsiz qolib ketadi. Bular ko'pgina rivojlangan davlatlar ta'lim tizimi uchun allaqachon anglanilgan va hisobga olingan bo'lib, ularda butun boshli ta'limning 60-70% dan kam bo'lmagan qismi, birgina mustaqil ta'lim uchun ajratilgan soatlar ekanligi ham ko'p narsani anglatadi. Faqat ko'proq soat ajratish orqali natijaga erishib bo'lmavligini anglagan holda aytish mumkinki, bizda esa bu ko'rsatkich 40%. Aniqroq qilib aytganda, kunduzgi bakalavriat yo'nalishi talabalarining haftalik umumiy yuklamasi hajmi 54 soat va uning 22 soati mustaqil ta'lim uchun ajratilgan. Biror sohaga har qanday yuqori samarali bo'lgan yangicha ishlash tizimi kirib kelar ekan bu jarayon to'g'ri tashkillashtirilmasa, bu tizimni sohaga tadbiiq qilish uchun zaruriy sharoitlar yaratilmasa, soha mas'ullari o'z vazifalarini bajarmasa yoki bajarolmasa soha rivojida hech qachon va hech qanday yuqoriga siljish bo'lmaydi. Oliy ta'limda ham asosiy e'tiborni mustaqil ta'limga qaratar ekanmiz, bu jarayonning boshlanishida bir qancha muammolarga duch kelishimiz mumkin. Masalan,

aksariyat talabalarda mustaqil o'qib o'zlashtirish ko'nikmasi yaxshi shakllanmaganligi, fanlardan o'zbek tilida sifatli o'quv qo'llanmalarining yetarli emasligi, talabalar sifatli internet bilan to'liq ta'minlamaganligi, qolaversa, o'qituvchilar mustaqil ta'limni tashkillashtirishda zamonaviy, eng yangi innovatsion texnologiyalardan foydalanishi kerak bo'lgan bir paytda, bu jarayonda talabalarga to'g'ri yo'llanma berishga, ular o'rganib kelgan yangi bilimlarni ular bilan tahlil qilish va ularga o'zining nuqtayi nazarini yetkazishga tajriba va bilimi yetmasligi mumkin va h.k. Biroq ta'lim jarayonida mustaqil ta'limni sifatli tashkilashtirish asosiy o'ringa ko'tarilgach bu va boshqa muammolar yanada aniqlashib barchasini talaba, o'qituvchilar va soha mas'ullari tomonidan bartaraf qilish imkoni yuqori bo'lib boraveradi va oxirgi yillarda qisman bartaraf qilib borilmoqda. Shunday bo'lsada, bu sohada qilinishi kerak bo'lgan ishlar hali juda ko'p.

Talabalarda mustaqil ta'lim va auditoriyadagi ta'lim soatlari nisbatini kurslar kesimida qayta ko'rib chiqish kerak. Birinchi kurs talabalariga ko'proq ma'ruza darslari o'tilgan holda mustaqil ta'limga tayyorlab borish kerak. Yuqori kurs talabalarini adabiyotlar bilan mustaqil ishlash, qanday tartibda bilimlar ketma-ketligini o'zlashtirish kerakligini yaxshiroq bilishadi va ularda mustaqil ta'lim soatlarini ko'paytirish maqsadga muvofiq deb o'ylaymiz. Bu yo'lda ta'lim tizimi rivojlangan mamlakatlar tajribalarini chuqurroq o'rganish, tahlil qilish va amaliyotda qo'llash ham samarali usullardan biri hisoblanadi. Aynan shu maqsadlarda O'zbekiston Respublikasi Prezidentining "Oliy ta'lim tizimini yanada rivojlantirish chora-tadbirlari to'g'risida" 20.04.2017-yildagi PQ-2909-son qarori imzolandi. Oliy ta'lim tizimini kelgusida yanada takomillashtirish va kompleks rivojlantirish bo'yicha eng muhim vazifalar etib esa birinchi navbatda quyidagilar belgilandi: -har bir oliy ta'lim muassasasi jahonning yetakchi ilmiy-ta'lim muassasalari bilan yaqin hamkorlik aloqalari o'rnatish, o'quv jarayoniga xalqaro ta'lim standartlariga asoslangan ilg'or pedagogik texnologiyalar, o'quv dasturlari va o'quv-uslubiy materiallarini keng joriy qilish, o'quv-pedagogik faoliyatga, master-klasslar o'tkazishga, malaka oshirish kurslariga xorijiy hamkor ta'lim muassasalaridan yuqori malakali o'qituvchilar va olimlarni faol jalb qilish, ularning bazasida tizimli asosda respublikamiz oliy ta'lim muassasalari magistrant, yosh o'qituvchi va ilmiy xodimlarning stajirovka o'tashlarini, professoro'qituvchilarni qayta tayyorlash va malakasini oshirishni tashkil qilish.

Xulosa qilib aytganda, zamon talablariga javob beradigan kadrlarni tayyorlashni reja qilgan ekanmiz, oliy ta'limda mustaqil ta'limni tashkillashtirishda ma'suliyat bilan yondashgan holda, bu jarayonda innovatsion texnologiyalardan foydalanmoq darkor. Mustaqil ta'lim, mustaqil o'qish, ayniqsa, aniq va tabiiy fanlarda o'zining samarasini yanada yaqqolroq ko'rsatadi. Chunki matematika, fizika va shunga o'xshash fanlardagi juda ko'p masalalar bizdan alohida ijodkorlikni, alohida yondashuvni talab qiladi. Bu sohalarda ko'p bilganlardan ko'ra yaxshi fikrlaganlar muvaffaqiyat qozonadi. Biz oliy ta'limda mustaqil ta'limga asosiy e'tiborni qaratgan holda ma'ruza va amaliy mashg'ulot darslarini kerak bo'lsa, biroz qisqartirishga erishar ekanmiz, o'qituvchilarni ham o'z ustida ishlashi, sohaga doir sifatli o'quv va ilmiy adabiyotlar yaratishga ham ko'proq imkon beramiz. Bu esa ma'ruza va amaliy mashg'ulot darslari sifatiga ham shubhasiz ijobiy ta'sir qiladi. Natijada, oliy ta'limdan yuksak ilm, keng tahliliy tafakkur va zamonaviy dunyoqarashga ega bo'lgan kadrlar yetishib chiqib Vatanimiz ravnaqiga munosib hissa qo'shadi deb umid qilamiz.

Foydalanilgan adabiyotlar ro'yxati:

1. O'zbekiston Respublikasi Prezidentining 2017-yil 20-apreldagi "Oliy ta'lim tizimini yanada rivojlantirish chora-tadbirlari to'g'risida" PQ-2909-son qarori.
2. Turaev Shukhratjon. The role of independent education in teaching physics. Society and innovations Special Issue -12(2021). 115-121.

3. Siddik Kakhkharovich Kakhkharov, Shukhratjon Farmonovich Turaev, (2021). Pedagogical and Psychological Aspekts Of Independent Education. The American Journal of Social Science and Education Innovations,
4. Rahmatov H.H., Ochilova L.T. Mustaqil ta'lim: topshiriq va tavsiyalar (Boshlang'ich ta'lim, sporttarbiyaviy ish yo'nalishi talabalariga o'qitiladigan "matematika" fani bo'yicha

**RIVOJLANAYOTGAN VA RIVOJLANGAN MAMLAKATLARDA BOSHLANG'ICH
TA'LIM SIFATI**

**Odilova Maxliyoxon Doniyorjon qizi
Qo'qon Universiteti
Boshlang'ich ta'lim yo'nalishi 1-kurs talabasi**

Annotatsiya: Bu maqola, rivojlanayotgan va rivojlangan mamlakatlarda boshlang'ich ta'lim sifati mavzusiga bag'ishlangan. Ushbu mavzuda, boshlang'ich ta'limning yuqori sifatini oshirish uchun qilinishgan harakatlar va ulardagi muvaffaqiyatlar o'rnatiladi. Maqolada ta'lim jarayonining qanday siyosatlar bilan boshlanishi kerakligi haqida ham gaplashiladi. Shuningdek, bu maqola boshlang'ich ta'lim sifati haqida nazariy tushunchalarni to'g'ridan-to'g'ri amalda qo'llashga ajratilgan tavsiyalarni ham o'rgatadi.

Kalit so'zlar: Ta'lim, rivojlanish, bola, maktab, boshlang'ich sinf, daromad, oliy ta'lim.

Kirish. Ushbu maqola rivojlanayotgan mamlakatlarda boshlang'ich ta'lim natijalarini belgilovchi omillarga oid adabiyotlarni ko'rib chiqishdir. Bugungi dunyoda bolalarni maktabga olib borishning o'zi yetarli emas; rivojlanish uchun zarur bo'lgan asosiy bilim va ko'nikmalarga ega bo'lishlarini ta'minlashi kerak. Ushbu sharh asosiy natijalarni belgilovchi omillar - to'ldirish, hisoblash va savodxonlik bo'yicha so'nggi tadqiqotlarni o'rganadi. Ko'rinishidan oddiy savol - "Ta'lim natijalarini nima belgilaydi?" - yillar davomida munozarali tadqiqotlar hajmini yaratdi va oxiri hali ko'rinmaydi. Ta'lim siyosatchilari va ma'murlari yo'l-yo'riq uchun ushbu adabiyotni ko'rib chiqdilar va ularga rahbarlik qilish uchun bir nechta aniq natijalarga erishdilar. Oxir oqibat, ta'lim - bu murakkab korxonalar va qaror qabul qiluvchilar hali ham o'zlarining tajribalari va amaliy mulohazalariga qaytishlari kerak. Ammo natijalar va ularning determinantlarini o'rganish har bir o'qituvchi va siyosatchining o'z tajribasi kontekstida ko'rib chiqilsa, ularga mavjud alternativalar orasidan yaxshiroq tanlovni tanlashga yordam beradi.

Garchi ushbu sharh rivojlanayotgan mamlakatlar bilan bog'liq bo'lsa-da, u ba'zan rivojlangan mamlakatlardagi tadqiqotlarga tayanadi, chunki kam rivojlangan mamlakatlarda qo'llaniladigan tadqiqot usullarining ko'pchiligi dastlab rivojlangan mamlakatlarda kashshof bo'lgan va keyin tegishli o'zgartirishlar bilan yangi sharoitlarda qo'llanilgan. Shuningdek, ushbu sharh boshlang'ich ta'lim natijalariga qaratilganligi sababli, boshlang'ich sinf o'qituvchilarini tayyorlash bilan bog'liq bo'lganlar bundan mustasno, oliy ta'lim bo'yicha tadqiqotlar bundan mustasno. O'rta ta'lim bo'yicha ba'zi tadqiqotlar kiritilgan, chunki ko'plab tadqiqotlar o'zlarining tadqiqot dizaynlari va natijalarining bir qismi sifatida boshlang'ich va o'rta darajalarni o'z ichiga oladi. Biroq, o'rta ta'lim o'ziga xos xususiyatlarga ega, bunda o'qituvchilar o'z fanlari bo'yicha chuqurroq tayyorlanishi kerak va o'qituvchilar kognitiv rivojlanishning yuqori bosqichida.

Asosiy qism. Ta'lim natijalarini o'rganish ko'pincha taklif omillari nuqtai nazaridan tuziladi, ammo ta'lim natijalarini aniqlashda talab omillari ham muhimdir. Bu yerda maktabda qatnashish hissa sifatida qaraladi va boshlang'ich maktabni boshlang'ich bilim va ko'nikmalarga ega bo'lish bilan yakunlash maqsadga muvofiq natija sifatida qabul qilinadi. Bularning ikkalasi ham uy xo'jaliklari darajasida va kengroq ijtimoiy muhitda turli talab omillariga bog'liq. Ushbu kontseptual asos ko'proq fanlararo ijtimoiy fan ham ekanligi e'tirof etiladi. Jumladan, ta'lim psixologiyasi va ta'lim sotsiologiyasining tushunchalari va modellari, ta'lim natijalarini belgilovchi omillarni iqtisodning yaqinda paydo bo'lgan manfaatlaridan oldin o'rgangan holda muhim rol o'ynaydi. Ta'lim natijalarini aniqlashda talab va taklif omillarini o'rganish siyosatni ishlab chiqish va baholash uchun to'liqroq asos yaratadi.

Maktab sifati va ta'lim natijalari ko'pgina tovarlar va xizmatlar kabi ta'limning talab va taklifida ham rol o'ynashi mumkin. Agar kambag'al qishloq uy xo'jaliklaridagi ota-onalar o'z farzandlarining maktab ta'limi sifatini yomon deb bilsalar (masalan, bino xavfli yoki o'qituvchilar kelmasa), ular o'z farzandlarini yuborishni istamasligi mumkin. Bundan tashqari, agar ular Afrikadagi ba'zi tadqiqotlarda ko'rsatilgandek, o'qishga kelgan bolalar o'qimaydigan bolalarni boshqa o'rganmasliklarini aniqlasalar, oilalar nafaqalar xarajatlarni oqlamaydi deb qaror qilishlari mumkin. Shunday qilib, oilalar maktablarga kirish imkoniyatiga ega bo'lishi mumkin (o'rtacha masofa va narxda), lekin o'z farzandlarini muntazam ravishda ro'yxatdan o'tkazmaslik yoki yubormaslikni tanlashadi. Talab omillari ko'pincha to'g'ridan-to'g'ri xarajatlar (to'lovlar, jihozlar va kiyim-kechak) va bilvosita (yo'qotish) bo'yicha maktab xarajatlari bilan solishtirganda sotiladigan bilim va ko'nikmalar (savodxonlik va hisob-kitoblar) nuqtai nazaridan oilalarning maktabga qaytish haqidagi fikrlarini o'z ichiga oladi. uy mehnati). Qulay xarajatlarda, hatto kambag'al va qishloq uy xo'jaliklari tomonidan ham ta'limga bo'lgan talabni oshiradi.

Xulosa. Xulosa qilib aytadigan bo'lsam, ko'plab tadqiqotchilar rivojlanayotgan mamlakatlardan olingan xulosalarga ko'ra, kambag'al mamlakatlar sharoitida maktablar muhimroqdir. Buning ortidagi sabablarning katta qismi daromadni pasaytirish tamoyilida ko'rinadi - kambag'al mamlakatlar sharoitida ko'proq ta'lim resurslari bilan ta'minlash maktab resurslari nisbatan yuqori darajada bo'lgan boy mamlakatlarga qaraganda ko'proq ta'sir qiladi. Ikkinchi muhim holat shundaki, kambag'al mamlakatlarda boshlang'ich ta'lim natijalari boy mamlakatlarnikidan ancha past. Xalqaro va mintaqaviy ta'limni baholashning o'sib borayotgan dalillari asosida boy va kambag'al mamlakatlarda savodxonlik va hisoblashning asosiy kognitiv qobiliyatlari haqida ko'proq ma'lumotlar mavjud. Bu choralar bo'yicha boy va kambag'al mamlakatlar o'rtasidagi tafovut katta va inson kapitalining bu eng asosiy shaklini qashshoq mamlakatlar ichida taqsimlash ham adolatsizroq ko'rinadi.

Talim tizmiga e'tibor qaratish YuNESKO va boshqa tashkilotlar tomonidan qo'llab-quvvatlanadigan EFA tashabbuslari doirasida amalga oshirilayotgani kabi, mamlakatlar tajriba va innovatsiyalarni amalga oshirishda mahalliy tadqiqot salohiyatini oshirishlari kerak.

Foydalanilgan adabiyotlar ro'yxati:

1. Fuller, Bruce, and Prema Clark. 1994. "Raising School Effects While Ignoring Culture? Local Conditions and the Influence of Classroom Tools and Pedagogy." *Review of Education Research* 64(1):119-57
2. Glewwe, Paul. 2002. "Schools and Skills in Developing Countries: Education Policies and Socioeconomic Outcomes." *Journal of Economic Literature* 40:436-482.
3. M YARASHOV. 2022. "Boshlang'ich ta'limda xalqaro baholash tizmi". ЦЕНТР НАУЧНЫХ ПУБЛИКАЦИЙ (buxdu. uz) 17 (17)

**BOSHLANG'ICH SINIF O'QUVCHILARIDA INGLIZ TILINI O'RGATISH
TEXNALOGIYALARI**

Odilova Maxliyoxon Doniyorjon qizi
Qo'qon Universiteti
Boshlang'ich ta'lim yo'nalishi 1-kurs talabasi

Annotatsiya: Ushbu maqolada o'quvchilarga ta'lim va o'quvchining ichki aqliy dunyosi bilan shug'ullanish orqali o'qitishni samarali tashkil etishga yordam beradi. Ushbu maqolada yosh o'quvchilarga ingliz tilini o'rgatish maqsadi, O'zbekiston ta'lim tizimini rivojlantirish masalalari muhokama qilindi. Ushbu maqola, shuningdek, maktab tizimining eng dastlabki bosqichlarida yosh bolalarning chet tilini o'zlashtirishi va o'rganishi bilan bog'liq.

Kalit so'zlar: chet tili; til o'rgatish; erta chet tilini o'rganish, yosh o'quvchilar.

Kirish: Ingliz tili bugungi kunda yuqori darajada ta'lim va o'quv muassasalari uchun ko'p vaqtda zarur bo'lgan tilar orasida turadi. Bu tilni o'rganishni boshlash uchun, ingliz tilining o'rnini mavzusida ko'plab ilmiy maqolalar mavjuddir. Ingliz tilini o'rganish paytida, o'quvchi avvalo hamma qoidalarni yodda tutishga harakat qiladi. Odatda, grammatika qoidalari, so'zlashma va gapiruvchi xususiyatlari va ingliz tili muammolarini hal qilish uchun kerakli bo'lishi mumkin. Birinchi bosqichda, o'quvchilar ingliz tilni mukammal tarzda o'rgangan holda rol o'ynaydigan grammatika qoidalari bilan tanishishi kerak. Bu shuni anglatadiki, ularning eng asosiy vazifasi gapiruvchini to'g'ri tushuntirishdir. Keyingi bosqichlar esa, so'zlashma va gaplardagi xatolar bilan bog'liqdir. Ingliz tilida voqealar mehmon do'xtoriga o'xshaydi. Shu sababli, gapiruvchi va tinglovchi orasidagi voqealarni mukammal tarzda tushunish juda muhimdir. Ingliz tilini o'rganadiganlar uchun birinchi navbatda eng katta muammo shundaki, ularning odamlar bilan suhbatlashgan holda topshiriqlar bajarib ko'proq amaliy mashg'ulotlarga ishonch hosil qilishi kerak. Bu mahalliy tillarning mushtarak xususiyati hisoblanadi. Asosiy maqsad ingliz tilini yaxshi ko'rinishda o'rgangan holda uni amaliy hayotga tatbiq etmoqdadir.

Asosiy qism: Ma'lumki, mamlakatimizda maktab ta'lim oldiga qo'yilgan vazifalarni bajarishga qaratilgan. Bu, ayniqsa, o'quvchilarga ijtimoiy voqelikni chuqurroq anglashga, o'z kasbiy ko'chishi uchun keyingi ta'limni to'g'ri tanlashga, insoniy qadriyatlarga mustahkam bog'liqlikni anglab etishga, chuqurroq va muhimroq bilim va o'z-o'zini bilishga yordam beradi. tanqidiy va ijodiy ruh, hayot, ilm-fan, san'at va xalqaro sivilizatsiyaga ega bo'lish, tarixiy voqealarni, san'at va fan tarixini o'rganish va chuqurroq bilish bilan o'z nuqtai nazarini rivojlantirish, ularning ongli va til madaniyatini boyitish hamda estetik jihatdan rivojlantirish. mezon, ularning kinetik qobiliyatlari va moyilliklarini muayyan harakatlar orqali yaxshiroq tushunish va ularning hayot sifatini yaxshilaydigan sport odatlariga ega bo'lish.

Mustaqil O'zbekistonimiz bugun har bir sohani rivojlantirishga e'tibor qaratmoqda. O'zbekiston Respublikasi Prezidenti Shavkat Mirziyoyev Miromonovich ta'kidlaganidek: "Yangi texnologiyalarni o'zlashtirayotgan davrda biz yoshlarning kitob mutolaasiga, kitob bilan do'st bo'lishiga, aholining kitobxonlik darajasini oshirishga e'tibor qaratishimiz kerak. Milliy adabiyotimizni, jahon adabiyotini ijtimoiy tarmoqlarda o'rnatish va targ'ib qilish zarur" [1]. Bu nutq murojaat bo'ldi. Qo'shimchasiga shuni ta'kidlash kerakki, o'zbek adabiyotini dunyoga tarannum etish biz uchun dolzarb masala.

O'qitish jarayoni - bu o'rganishni osonlashtirish, bunda biz chet tilini muvaffaqiyatli "o'rgatishimiz" mumkin, agar boshqa narsalar qatorida, chet tilini o'rganish yoki o'rgatish haqida biror narsa bilsak, o'qituvchi chet elni o'rganish va o'qitish tamoyillarini tushunish uchun izlanishni quyidagi savollardan boshlaydi:

1. O'rganish va o'qitishni kim amalga oshiradi?,

2. Muloqot nima?
3. Til nima?
4. O'rganish qanday sodir bo'ladi?,
5. Til o'rganishda inson qanday muvaffaqiyatga erishishi mumkin?,
6. Vanihoyat, barcha savollarning eng qamrab oluvchisi:
7. Nega o'quvchilar chet tilini o'zlashtirishga harakat qilmoqdalar?

Biroq, chet tilini muvaffaqiyatli o'rganish uchun dalillarni topish oson, bu ushbu holatlar va ko'pchilik til dasturlari muvaffaqiyatsizligi o'rtasidagi tafovutga olib keladi, bu esa chet tilini o'zlashtirish bo'yicha tadqiqotlarni hissiy jihatdan tushunishga yordam beradi. Grammatikani tarjima qilish usuli yoki metodi kabi eski usul va yondashuvlar rad etiladi va hatto masxara qilinadi, chunki boshlang'ich maktablarda chet tili o'quvchilarining yuqori qobiliyatsizligi muammosining yagona va to'liq yechimi sifatida yangi usul va yondashuvlar ixtiro qilinadi va ilgari suriladi. Ingliz tili o'rganuvchisi sifatida shuni aytishim mumkinki, texnologiyadan foydalanish boshlang'ich maktablarda ingliz tilini o'qitishning samarali usuli bo'ladi. Masalan, biz darslarimiz davomida o'quvchilarimiz uchun muhim va foydali haqiqiy materiallarga ega internet resurslaridan foydalanishimiz mumkin.

Dasturiy ta'minot o'quvchilar bilan kitoblar va audiolar qila olmaydigan tarzda o'zaro ta'sir qilishi mumkin:

- Ba'zi dasturiy ta'minot o'quvchini yozib oladi, talaffuzni tahlil qiladi.
- Dasturiy ta'minot ma'lum bir o'quvchi qiyin bo'lgan sohalarda tushunchalar o'zlashtirilgunga qadar qo'shimcha mashqlarni taqdim etishi mumkin.
- Dasturiy ta'minot maqsadli tilda so'zlarni talaffuz qilishi va og'zaki tushuntirishlar o'rniga rasmlardan foydalanish orqali ularning ma'nosini ko'rsatishi mumkin.

Bunday dasturiy ta'minotdagi yagona til maqsadli tildir. O'quvchining ona tilidan qat'i nazar, tushunarli.

Xulosa: Bir necha hafta ichida men ingliz tilidan dars beradigan o'qituvchilar va ushbu maktab o'quvchilari yaxshi muloqot qilish qobiliyatiga ega ekanligini payqadim. Hatto o'quvchilar ham ingliz tilida o'zlarini yaxshi ifoda eta olishdi. Keyinchalik men ularning muloqot qobiliyatlariga amin bo'ldim va (ingliz tili) o'qituvchilari Maktabda yaxshi muloqot qilish qobiliyatiga ega deb o'yladim. O'qituvchilar boshlang'ich maktabda bo'lsa ham, o'z o'quvchilarida mukammal muloqot qobiliyatlariga ega bo'lishlari kutiladi. Shuni aytib o'tishim mumkinki, nafaqat nutqni yaxshilash, balki barcha til ko'nikmalari uchun biz hatto boshlang'ich maktablarda ham darslarimizda texnologiyadan foydalanishimiz mumkin. Texnologiyadan foydalanish o'quvchilar uchun qiziqarli va qiziqarli bo'ladi. Ingliz tili o'qituvchilari sifatida biz doimo til o'rganuvchilarimizni rag'batlantirishning yangi va qiziqarli usullarini izlaymiz. Asosiy ta'lim kerak. Alifboni o'rgatish va so'zlarni shakllantirish muhim va zarurdir.

Foydalanilgan adabiyotlar ro'yxati:

1. JOCooper va D.Edge ota-ona. Strategiyalar va ta'lim usullari. Kolumbus, Ogayo: Charlz E. Merrill, 1981 yil.
2. J. Xarmer. Ingliz tilini qanday o'rgatish. Addison Uesli Longman, 1998 yil.
3. Richards, Jak C. Teodor S. Rodjers. Til o'rgatishda yondashuv va uslublar . Kembrij, 2001 yil.
4. O'zbekiston Respublikasi Prezidenti Sh.M.Mirziyoyevning Murojaatnomasi . 2017 yil 13 sentyabr.

MTT, TARBIYACHI OTA-ONA BILAN HAMKORLIKDAGI ISHINING MAZMUNI VA USULLARI

**To'xtasinova Odinaxon Roziqovna
Qo'qon davlat pedagogika instituti
magistratura bo'limi ta'lim va tarbiya nazariyasi
va metodikasi (maktabgacha ta'lim) 2-bosqich magistrati**

Annotatsiya: Maktabgacha ta'lim yosh avlodning porloq kelajagi sari birinchi pog'onasi bo'lishi mumkin Maktabgacha ta'lim tashkiloti bolaning o'sishi va rivojlanishida asosiy rol o'ynaydi. Maqolada maktabgacha tarbiya yoshidagi bolalarga ta'lim-tarbiya berishda tarbiyachilarining oila bilan hamkorlik mazmuni va usullari o'z aksini topgan. MTTning ota-onalar bilan hamkorlikdagi ishlarining keng tarqalgan shakllari keltirib o'tilgan.

Kalit so'zlar: Maktabgacha ta'lim tashkiloti, tarbiyachi, oila, uzluksiz ta'lim, hamkorlik shakllari.

Tarbiyada eng muhim vosita bu mehr vosita shirinsozlik bilan tarbiyalashdir. Bu ikki vosita bir bo'lib bolani shakllantiradi. Shu jumlada, ta'limni ham g'azab va jazolash bilan amalga oshirilmagan ma'qul. Zero zo'rlab berilgan ta'lim bola xotirasida tezda o'chib ketadi. Oqibatda uning shu sohaga nisbatan qiziqishi so'nadi. Bundan ko'rinadiki, ta'limning avvali ham yaxshi tarbiyadan boshlanadi. Ma'lumki, insonni voyaga yetishida uchta omil: nasl, oila, muhit muhim o'rin tutadi.

Bu omillarni bir-biridan ajratib bo'lmaydi. Barkamol shaxsni tarbiyalashda ana shu uch omil o'rtasidagi hamkorlikni mustahkamlashga e'tibor qaratilishi lozim. Bu masalada uzluksiz ta'limning bosh bo'g'ini hisoblangan maktabgacha ta'lim tashkilotlarining o'z o'rnini mavjud.

Maktabgacha ta'lim tashkilotlarida muvaffaqiyatli faoliyat olib borishda mahoratli pedagog bolalar va ularning xatti-harakati yuzasidan oilalar bilan samimiy aloqada bo'lishi nihoyatda muhim. Maktabgacha ta'lim tashkiloti va oila bir-biri bilan mustahkam bog'liq hamda ular o'rtasida aloqa qanchalik yaxshi yo'lga qo'yilsa, bola shuncha ko'p yordam oladi hamda uning dastlabki ta'lim tajribasi muvaffaqiyatli bo'lishi ehtimoli ortadi. Mahoratli pedagog tomonidan MTT hayotiga erkaklarni ham jalb qilish, har bir bola ularning ham ardog'ida bo'lishini ta'minlash uchun butun kuch-g'ayratni ishga solish lozim.

Ba'zan kun tartibi yoki birinchi uchrashuv onalar bilan bo'lgani sabab erkaklar buishdan chetda qolib ketadilar. Otalarning maktabgacha ta'lim tashkilotidagi pedagogik jarayonlarga qay tarzda ishtirok etishlarini aniqlashtirish, ya'ni ular balkim, ustachilik qilishni, ovqat tayyorlashni biladilar yoki san'atdan mashg'ulot o'tkazish uchun xonani jihozlashga yordam berishlari mumkin.

Bundan tashqari maktabgacha ta'lim tashkilotida psixologik xizmat ham tashkil etilgan bo'lib, psixologik xizmat maktabgacha ta'lim tizimining muhim tarkibiy qismi hisoblanadi. Psixologik xizmat mutaxassislari barcha muammolarni hal qilishda har qaysi shaxs (pedagog, bola, ota-ona) manfaati va uning har tomonlama garmonik rivojlanishidan kelib chiqqan holda yondoshadi. MTT xodimlarini ota-onalar va oila bilan hamkorlikdagi ishlarining eng keng tarqalgan shakllaridan bir qanchasini keltiramiz:

1. Ota-onalar bilan yakkama-yakka ishlash. Ilg'or pedagogik tajribalarning ko'rsatishicha, ishning bu turi katta ahamiyatga ega. Bunda tarbiyachi oila va bolaning shaxsiy xususiyatlarini o'rganib ularni o'zining tarbiyaviy ishida hisobga oladi. MTTlar tajribasida ota-onalar bilan yakkama-yakka olib boriladigan ishlarning turli xil shakllari aniqlangan; oilaga

tarbiyachining borishi, ota-onalar uchun suhbat o'tkazish, ularga maslahatlar berish, ota-onalarning MTT hayoti bilan tanishishlari.

2. Ota-onalar bilan jamoa tarzida tashkil qilinadigan ishlar. Bular ota-onalarning guruhiy va umumiy majlisi, ota-onalar maktabi, anjumanlar, shanbaliklar, savol-javob kechalari.

3. Ko'rsatmali ishlar. Ishning bu turi ko'rgazmali, bolalarning ishlarini namoyish qilish, ochiq eshiklar kuni, pedagogik axborot stendlari, ota-onalar uchun kutubxona oilaviy tarbiyaning barcha masalari bo'yicha materiallar solingan papka Ota-onaga pedagogik ta'lim berish va boshqalarni ko'rsatish mumkin.

Maktabgacha ta'lim tashkiloti tarbiyachilarining oila bilan olib boradigan ishi mazmuniga quyidagilar kiradi:

➤ ota-onalarga o'z farzandlarining tarbiyasi uchun davlat va jamiyat oldida javobgar ekanliklarini tushuntirib borish;

➤ ota-onalarni bola tarbiyasi uchun zarur bo'lgan bilim, malakalardan xabardor qilish (bolalarning yosh, anatomik -fiziologik va ruhiy xususiyatlari, ularni oilada tarbiyalashning mazmuni, metodi, shart-sharoitlari bilan tanishtirish);

➤ bola tarbiyasida oila bilan hamjihatlik, bolani to'g'ri tarbiyalashni nazorat qilib borish, oila tarbiyasining eng yaxshi namunalarini o'rganish va ommalashtirish.

Shu tariqa maktabgacha ta'lim muassasalari xodimlari va ota-onalar hamkorlikda uzluksiz ta'limning bosh bug'ini hisoblangan maktabgacha ta'lim tizimining vazifalarini amalga oshiradi.

Ota-onalar burchagi va ko'rgazma tashkil etish bu hamkorlikni yanada mustahkamlashgayordam beradi.

Ota-onalar burchagi ularni tarbiyaga oid yangiliklar va pedagogik masalalar bilan tanishtirish maqsadida tashkil etiladi. Ularga kitoblar, jurnallar, rasmlar, bolalarning ishlari, bolalar ovqatining xillari, bolaning uyidagi kun tartibi, ota-onalar uchun eslatmalar, e'lonlar joylashtiriladi. Burchak vaqt-vaqti bilan tarbiya vazifasiga qarab o'zgartirib turiladi. Pedagogik bilimlarni targ'ib qilish tashkil etiladigan ko'rgazmalar ko'pincha ota-onalar konferensiyalari, majlislari, konsultatsiyalar oldidan tashkil etiladi. Unda xalq ta'limi to'g'risida qonun va qarorlar, maktabgacha ta'lim muassasalari tarmoqlari va undagi tarbiyalanuvchilar sonining ortib borishiniko'rsatuvchi diagrammalar, bolalar bilan olib boriladigan ta'lim-tarbiya jarayonlari, bolalar hayotini aks ettiruvchi fotosuratlar, kitob va o'yinchoqlar, bolalarning ishlari o'rin oladi. Ota-onalar burchagi oila bilan olib boriladigan ishning ko'rgazmali usuli, uning did bilan bezatilishiga alohida e'tibor berilishi kerak. Bundan tashqari, ota-onalarga tarbiya to'g'risidagi filmlar namoyish etiladi, bular ko'pincha ota-onalarni qiziqtiradigan bahslar boshlanishiga sababchi boladi. Ota-onalar uchun ochiq kunlar tashkil etilishi ham maktabgacha ta'lim tashkilotlari ishida muhim o'rin egallaydi. Bunday kunlarda ota-onalarga bolalarning mashg'ulotlari, mehnat, o'yin faoliyatlari, sayrlar va bolalarning jamoada o'zlarini qanday tutishlari va shunga o'xshashlar ko'satiladi.

Foydalanilgan adabiyotlar ro'yxati:

1. Maktabgacha ta'lim pedagogikasi" S. Sodiqova T: 2010 45-60 bet
2. Maktabgacha pedagogika Toshkent 2019 F. Qodirova 112-116 bet
3. O'zbekiston Respublikasi "Maktabgacha ta'lim va tarbiya to'g'risida qonun" T.: 2019. 18-22 bet
4. O'zbekiston Respublikasi "Maktabgacha ta'lim va tarbiyaning davlat standarti" T.: 2020 8-12 bet

**MAKTABGACHA TA'LIM TASHKILOTIDA ALOHIDA EHTIYOJGA EGA BO'LGAN
BOLALARNI TARBIYALASHDA HAMKORLIK MASALALARI**

Omonova Maktuba
Maktabgacha ta'lim pedagogikasi va
psixologiyasi yo'nalishi talabasi,
Abdiyeva Fazilat Fayzulla qizi
Nizomiy nomidagi TDPU Maktabgacha ta'lim pedagogikasi va
psixologiyasi kafedra o'qituvchisi

Annatotsiya: Inklyuziv ta'lim - umumta'lim jarayonini rivojlantiradi va barcha bolalarga mos bo'lgan ta'limni joriy qiladi. Imkoniyati cheklangan bolalar ta'lim olishiga oid qo'shimcha moslamalarni tashkil qilib bolalarni ta'lim olishiga qulay sharoit yaratadi. Inklyuziv ta'lim xar xil ehtiyojli bolalarning ta'lim olishiga qaratilgan metodologiyani rivojlantirishga xarakat qiladi. Inklyuziv ta'lim turli ehtiyojlarni qondirishga qaratilgan ixcham turdagi dars berishga yondashadigan ta'limni ishlab chiqishni amalga oshiradi. Agarda inklyuziv ta'limni tadbiq etishda dars berish, o'qitish bir muncha samarali va unumli bo'lsa unda nafaqat imkoniyati cheklangan bolalar balki barcha bolalar yutadi. Inklyuziv ta'lim maktablari bolalarning bilim olish uchun shaxsiy huquqlarini himoyalaydi

Kalit so'zlar: inklyuziv, avlod, jamiyat, atrof-muhit, fan va texnologiya, ta'lim, shaxs, shaxs, bola

Mamlakatimizda bugungi kunda jismoniy yoki aqliy rivojlanishida nuqsoni bo'lgan bolalar uchun mo'ljallangan 86 ta ixtisoslashtirilgan davlat ta'lim muassasasida 21 ming 363 bola ta'lim-tarbiya olmoqda. 13 ming 868 o'quvchiga esa uyda yakka tartibda ta'lim beriladi.

Maktabgacha ta'lim tashkilotida 5-6 yoshdagi bolalar ta'lim-tarbiyasiga qo'yiladigan Davlat talablarida belgilangan ko'rsatkichlarga erishish 5-6 yoshdagi bolalarni maktabga to'la-to'kis tayyorlashga, maktabda beriladigan ta'limni mukammal o'zlashtirishga, mustaqil O'zbekistonning ravnaqi uchun xizmat qiladigan barkamol inson bo'lib yetishishlariga zamin hozirlaydi.

Maktabgacha ta'limning maqsad va vazifalariga tayangan holda «Bolalarni maktab ta'limiga tayyorlash metodikasi» fanining maqsadi talabalarni maktabgacha yoshdagi bolalarni maktabga tayyorlashning metod va usullari bilan tanishtirishdan iborat.

«Bolalarni maktab ta'limiga tayyorlash metodikasi» fani quyidagi vazifalarni o'z ichiga oladi:

- talabalar maktabgacha ta'limning maqsad va vazifalarini yaxshi bilishlari;
- bolalarning maktab ta'limiga umumiy va maxsus tayyorgarligi tushunchalarini bilishlari;
- bolalarni maktab ta'limiga tayyorlashni aniqlash yo'llari va metod, usullari to'g'risida bilimga ega bo'lishlari lozim.

Bugungi kun talablari asosida inklyuziv ta'limni joriy etishning huquqiy asoslarini yaratish maqsadida yangi tahrirdagi O'zbekiston Respublikasining "Ta'lim to'g'risida"gi qonuni loyihasiga inklyuziv ta'lim tushunchasi kiritildi. Bu borada Prezidentimizning 2018 yil 5-sentyabrda qabul qilingan "Xalq ta'limi tizimiga boshqaruvning yangi tamoyillarini joriy etish chora-tadbirlari to'g'risida"gi qarori tizim rivojida muhim ahamiyat kasb etadi. Ushbu hujjat asosida Xalq ta'limi vazirligi tomonidan rivojlanishida turli nuqsoni bo'lgan hamda davolanishga va sog'lomlashtirishga muhtoj bolalarning ijtimoiy kafolatlarini ta'minlovchi chora-tadbirlar samaradorligini yanada oshirish, ularning ta'lim-tarbiya olishiga xizmat qiladigan moslashuv muhitini yaratish bo'yicha alohida vazifalar belgilandi. Mazkur

belgilangan vazifalar ijrosi doirasida amalga oshirilayotgan ishlar xususida O'za muxbiriga Xalq ta'limi vazirligi Bolalarni ijtimoiy himoyalash va qo'llab-quvvatlash boshqarmasi boshlig'i o'rinbosari Suxrob Xoliqov quyidagilarni so'zlab berdi.

"Inklyuziv ta'lim bo'yicha Yevropa Ittifoqi bilan hamkorlikda 2014-2016 yillarda amalga oshirilgan loyiha doirasida Respublikaning 5 ta hududida tajriba-sinov maydonchalari tashkil etildi. 153 nafar tibbiy-psixologik-pedagogik komissiya va 1350 nafar pedagog xodim inklyuziv ta'lim xizmatlariga o'qitildi. Ta'lim tizimiga inklyuziv amaliyotni tatbiq etish bo'yicha pedagog xodimlarni qayta tayyorlash va malakasini oshirish institutlarining o'quv rejalariga 3 ta o'qitish moduli kiritildi. 2000 dan ortiq imkoniyati cheklangan bolalar va ularning ota-onalariga inklyuziv ta'lim xizmatlari tashkil etildi.

Rivojlanishida turli nuqsonlari bo'lgan hamda davolanish va sog'lomlashtirishga muhtoj bo'lgan bolalarning ijtimoiy kafolatlarini ta'minlovchi sa'y-harakatlar, korreksion va reabilitatsion ishlar natijasida oxirgi besh yilda 500 nafarga yaqin mana shunday o'quvchilarning umumiy o'rta ta'lim maktablariga qaytishi ta'minlandi. Hozirda 5900 dan ortiq umumiy o'rta ta'lim maktablarida inklyuziv ta'lim bilan 64 ming 700 nafarga yaqin o'quvchilar qamrab olingan".

O'zbekistonda inklyuziv ta'limni takomillashtirish, alohida ta'lim ehtiyojlari bo'lgan bolalarga ta'lim-tarbiya berish tizimini shakllantirish hamda ularga ko'rsatiladigan ta'lim xizmatlari sifatini yaxshilashga qaratilgan O'zbekiston Respublikasi Prezidentining 2020 yil 13 oktyabrda "Alohida ta'lim ehtiyojlari bo'lgan bolalarga ta'lim-tarbiya berish tizimini yanada takomillashtirish chora-tadbirlari to'g'risida"gi qarori qabul qilindi. Mazkur qaror bilan 2020-2025 yillarda xalq ta'limi tizimida inklyuziv ta'limni rivojlantirish konsepsiyasi qabul qilindi.

Konsepsiyani amalga oshirish bo'yicha 2020-2021 yillarga mo'ljallangan "Yo'l xaritasi" tasdiqlandi. E'tiborli jihati shundaki, 2023-2025 yillarda inklyuziv ta'lim tizimi 51 foiz umumta'lim maktablarida joriy qilinishi belgilangan. Ushbu ta'lim shakliga 40 foiz imkoniyati cheklangan bolalar jalb qilinadi.

Integratsiyaning ikki turini ajratib ko'rsatish kerak: ta'lim va ijtimoiy. Ta'lim integratsiyasi - bu inklyuziya, ya'ni "inklyuziv ta'lim" bo'lib, nogiron bolani bitta maktabga kiritishni ta'minlaydi. Ta'lim muhiti normal rivojlanayotgan tengdoshlari bilan. Ijtimoiy integratsiya bolaning jamiyatga qo'shilishi, ya'ni uning ijtimoiylashuvini o'z ichiga oladi. Ijtimoiy integratsiya rivojlanishda nuqsoni bo'lgan barcha bolalarga istisnosiz, buzilishning tabiati va tuzilishidan qat'i nazar, maxsus ta'lim ehtiyojlari, yoshi, shuningdek, ular o'qiyotgan muassasa turi. Birinchi marta integratsiyalashgan o'qitishning nazariy asoslari taniqli rus olimi L.S. Vygotskiy. Uning ta'kidlashicha, maktab-internatda o'qiyotgan bola normal rivojlanayotgan tengdoshlaridan, oiladan va umuman jamiyatdan ajralib turadi. L.S. Vygotskiyning ta'kidlashicha, maxsus maktabning devorlarini "buzish", maxsus bolaning madaniy va tarixiy rivojlanishini ta'minlash va uning jamiyatga "o'sishi" uchun sharoit yaratish kerak. Har bir mamlakat maxsus inklyuziv ta'limni amalga oshirish uchun amal qiladigan o'z siyosatiga ega bo'lishi kerak. Bu siyosat milliy ta'lim tizimining asosiy xususiyatlarini va eng muhim bo'lgan milliy maqsadlarni o'zida aks ettirish zarur.

Foydalanilgan adabiyotlar ro'yxati:

1. Maktabgacha ta'lim tizimi boshqaruvini tubdan takomillashtirish chora-tadbirlari to'g'risida. O'zbekiston Respublikasi Prezidentining PF-5198-son farmoni. 2017 yil 30 sentyabr

2. O'zbekiston Respublikasi "Ta'lim to'g'risida"gi Qonuni 23 sentyabr 2020 g. № ZRU-637 // Xalq so'zi. - 2020.

3.«Maktabgacha ta'lim va tarbiya to'g'risida»: O'zbekiston Respublikasi Qonuni. 16 dekabr 2019 g. № ZRU-595.

4.International Standard Classification of Education (ISCED 2011) // General Conference 36th session. – Paris, 2011. – 89 p.

5.Enternet ma'lumotlari

**XIX ASRNING IKKINCHI YARMIDA TURKISTONDA TA'LIM JARAYONNI YUZAGA KELISHI
VA DARSLIKLAR**

Qurbonaliyeva Gulshanoy Xaydarali qizi
Qo'qon Universiteti Ta'lim fakulteti Maktabgacha
ta'lim yo'nalishi 1-bosqich talabasi,
VaziraAbdullayeva
Qo'qon nuniversiteti Ta'lim kafedrası o'qituvchisi

Annotatsiya: Ushbu maqolada yurtimizda ta'lim jarayonini yuzaga kelishi hamda ta'lim jarayonidagi usullar va darsliklar yuzasidan so'z yuritiladi.

Kalitso'zlar: ta'lim jarayoni, ta'lim usullari, jadidchilik, usuli,jadid,yangi usul,o'qitish, darslik

Ko'p asrlik tariximizda XIX asr ikkinchi yarmidagi ijtimoiy-siyosiy hayotning ta'lim jarayoniga alohida ta'siri mavjudligini ko'ramiz. Ma'lumki, bu davrda O'rta Osiyodagi ijtimoiy-siyosiy holat qoniqarli tusda emas edi. Bu jarayon albatta xalqning bilim olish va jahon sivilizatsiyasiga yuz tutishiga o'zining salby ta'sirini ko'rsatib ulgurgan edi.

O'rta Osiyoda XIX asrning ikkinchi yarmi va XX asr boshlariga kelib xalqning or-nomusi, aql-idroki, zakovat va matonatini ko'rsatib, xalqni bilim olishga undovchi ziyoli, vatanparvar shaxslar yuzaga kela boshladi. Bunday shaxslar jadid atamasi ostida maydonga keldilar.

Jadidlar harakat sifatida shakllanib bordi va ular xalqni bilimli bo'lishlari yo'lida bir qator amaliy ishlarni amalga oshirdilar. Jadidchilik harakatining tamal toshi jadid maktablaridir. Bu harakatning asl maqsadi millatning o'zligini tanitish, ijtimoiy-siyosiy tuzimni tubdan isloh qilish. Bu maqsadga erishish uchun yangi avlodni o'qitish masalalariga alohida e'tibor berish kerakligini ular tushunib yetgan edilar.

XVI asrdan boshlab Turkistonda gi vaziyat jahon taraqqiyotida butunla uzulib qolgan, buning ustiga mustamlaka tuzumi tufayli parokanda ahvolga tushgan, mahalliy maktablar va ta'lim-tarbiya tizimi bilan bu buyuk vazifani bajarish mumkin emas edi. Shuning uchun mahalliy maktablarni tubdan isloh qilish, zamon talablariga javob bera oladigan maktablar, oily o'quv yurtlari tashkil qilish jadid namoyandalarining birlamchi va asosiy vazifasiga aylandi. Ular "usuli jadid" maktablarini vujudga kelishi bilan an'anaviy o'qitish usullarini tubdan isloh qilish, o'qitishning yangi usullarini ishlab chiqish va shu usullar zaminida darsliklar, o'quv qo'llanmalarni yaratsih jadid pedagogikasining dolzarb masalasiga aylandi. Jadid pedagoglarining o'qitish metodlari sohasidagi faoliyatlari asosan, ularning darslik va o'quv qo'llanmalarida o'zifodasini topgan. O'qitishda ko'rgazmalilik, ifodali o'qish, uning turlari, ularda texnik vositalardan foydalanish, og'zaki va yozma nutq o'stirish usullari kabi ona tili va adabiyot o'qitishning muhim masalalari ishlab chiqildi.

Bu borada Munavvarqori Abdurashidxonov, Abdulla Avloniy, Saidrasul Saidaziziy, Mahmudxo'ja Behbudiy, Abdurauf Fitrat, Hamza Hakimzoda kabi pedagoglar maktablar uchun o'quv qo'llanma va darsliklar yaratdilar.

Turkistonda yangi usuldagi maktablarni ochilishida Munavvarqori Abdurashidxonovning o'rni juda katta bo'lgan. U 1901 yilda Toshkentning Shayxovand Tahur, keyinchalik boshqa dahalarda ham birinchi yangicha maktablarni ochishga erishdi. Bu maktablar "usuli jadid" maktablari deb yuritila boshladi.

Munavvarqori Abdurashidxonov bunday maktablarga kundalik o'quv-tarbiyaviy ishlari uchun dastur va o'quv darsliklar yaratishishlariga bel bog'ladi. Munavvarqori Abdurshidxonov 1907 yilda yangi usuldagimaktablar uchun "Adibi avval" darsligini yaratadi. Mazkur darslik o'zbek tili va yozuvini deyarli ilk bor alifbolaridan bo'lib, bu darslik

maktabning boshlang'ich sinflariga tavsiya qilingan. Bu darslik Saidrasul Saidazizning "Ustodi avval" darsligi bilan bir xil vaqtda darslik sifatida chop etildi.

Munavvarqori Abdurshidxonovga o'lkada yangi usuldagi maktablarning tobora ko'payib borishi unga qanot yozishiga yanada kuch beradi. Munavvarqori Abdurshidxonov 1907 yilning oxirida ikkichi darsligi "Adibus-soniy" darsligini nashr qilishga erishadi.

Ta'lim jarayonidagi bu kabi o'zgarishlar xalqni be'tibor qoldirmadi. 1910-1911 yillarda yangi usuldagi maktablarni ochilishiga bir qator faollar o'z hissalarini qo'shdi. A'zamxon, Muslimxon (Munavvarorining akalari), Xasan qori Xoniy, Eshonxo'ja Xoniy, Nizomiddin Xesainov, Rustambek Yusufbekov, Sa'dulla qori Abdullayev va boshqa ko'pgina toshkentlik, qo'qonlik, namanganlik, farg'onalik domlalar A.Ibodov, A.Shukurov kabilarning asarlaridan foydalanila boshlandi. Ko'pgina maktablarda Munavvarqori Abdurshidxonovning 1-4 sinflar uchun tuzgan dasturi joriy qilingan edi. Dastlabki usuli jadid maktablarining 1-sinfida "Adibus-soniy", "Havoyiji diniy" hisob (yuzdan yuqori son va amalla to'grisida), 3-sinfda so'fi olloyorning kitoblari, o'qish va yozish darslari, Qur'on kitobi, "Havoyiji diniya(II qism)", "Tarizi anbiyo", Shapochnikov va Volsov qalamiga mansub "Arifmetika", "Nazihati atfol", "Tajbid", 4-sinfda "Qur'on", "Dahr-un -najat"(Munavvarqori Abdurshidxonov), R/Faxriddinovning "Nasihati", "Hisob masalasi", arab tili, "Dur-ul-shifoya", Abdushukurovning "For tili" kitoblari o'qitilgan. Maktabda ta'lim jarayonini isloh qilish maqsadida Munavvarqori Abdurshidxonov o'quv tizimini chuqur o'rgana boshladi. U darsliklar yaratish bilan kifoyalanib qolmadi. 1912 yilga kelib, o'quvchilarga xusnixat, jug'rofiya, islom tarixi, turk qavmlari tarizi fanlarini oshkoro o'qita boshladi, maktab ostonasiga qorovul qo'yib, ijtimoiy sohalardan saboq bera boshladi. U mahalliy o'qituvchilar orasida birinchi bo'lib, "Namuna" maktabini tashkil qiladi hamda rus tilini o'qitish masalasini hukumat oldiga ko'ndalang qo'yadi.

Maktablar ta'lim jarayoni tashkil qilishda Abdulla Avloniyning ham samarali faoliyatini ham ko'rishimiz mumkin. Jadidchilik harakatining rahbarlaridan biri bo'lgan Abdulla Avloniy ham 1904 yilda Toshkentning Mirobod mahallasida yangi yo'nalishdagi jadid maktabini ochdi, o'zi unga mudirlik va o'qituvchilik qiladi.

1909 yilda kambag'al, yetim-yesirlarga ko'mak beruvchi "Jamiyati xayriya" deb nomlangan uyushma tashkil etdi. Uning "Birinchi muallim" (1909), "Ikkinchi muallim" (1912) nomli darsliklar hamda "Turkiy Guliston yohud axloq" (1913) nomli qo'llanmasi o'z davrida yoshlarni yangicha yo'nalishda o'qitishda va an'anaviy milliy ruh asosida tarbiyalashda katta ahamiyatga ega bo'ldi. U yaratgan besh to'plamdan iborat "Adabiyot yohud milliy she'rlar" (1909-1916) maktablarda qo'llanma vazifasini o'tadi. Abdulla Avloniyning "Turkiy Guliston yohud axloq" nomli 1913 yilda yozilgan asari XX asr boshlaridagi o'zbek pedagogikasi tarixida o'ziga xos o'ringa ega. Asarning tub mohiyati yoshlarni ma'rifatga chorlash, sharqona ko'p asrlik milliy an'alarimiz ruhidagi tarbiya ishining yo'l-yo'riqlarini tashkil etish, ayni vaqtda, ta'lim-tarbiya sohasida yangi asrning ilg'or talablarini qo'yish, axloq muammolarining shaxs komoloti va jamiyat ravnaqidagi o'rnini yoritishni tashkil etiladi. Abdulla Avloniy "Turkiy Guliston yohud axloq" asarida yaxshi xulq va yomon xulq, ruh, fikr, axloq, uy va maktab tarbiyalari haqida mulohaza yuritarkan ekan, ularning har biridagi o'ziga xos tomonlarini ochib berishga harakat qiladi. Asrdagi barcha naql-hikoyatlar g'oyasidagi kelib chiqadigan badiiy mantiq shuki, insonni barkamol etish va millatni ravnaq toptirishning asosiy yo'li har bir shaxsning yuksak axloqli va ma'naviy go'zal, ilimli va ma'rifatli bo'lishiga erishishdan hamda butun kuch-quvvat, aql-zakovat, barchasini vatan ravnaqi va xalq saodatiga yo'naltirishdan iboratdir.

Abdulla Avloniy "Turkiy Guliston yohud axloq" asari haqida "Men bu asar nochizonimni birinchi maktablarimizda yuqori sinflarida ta'lim bermak va barobar ulug' adabiyot muhoblari, axloq havaskorlarining anzori oliylariga taqdim qildim" deya izoh qoldiradi. Mazkur asar darslik sifatida o'qitila boshlangan. Darslikni boshlanishida Abdulla Avloniy

tomonidan xalqni ilmli, ma'rifatli qilish borasidan qayg'urib yozgan she'r bilan boshlanganini ko'ramiz. Bu she'riy parcha Abdulla Avloniyning butun hayotini, faoliyatini aks ettirgan deyish mumkin.

Har kun o'luram shong'acha men g'amga giriftor,
Har shab yonaram otasha parvona kabi zor,
Yech kimsa emas bu meni ahvolma voqif,
Men xastayamu millatim o'lmisham nega bemor.

Darhaqiqat, jadid pedagogikasini kuzatar ekanmiz, bevosita yoshlar tarbiyasini hayot va mamot masalasi darajasida qaralishi hozirgi ijtimoiy - siyosiy hayotimizdagi ajib bir o'xshahslik va yaqinlikni his etish mumkin.

Ma'lumki, jamiyatda ta'lim jarayoniga berilayotgan e'tibor har bir davlatning rivojlanish pog'onasini ko'rsatib beruvchi omil sanaladi.

Bu borada O'zbekiston Respublikasi Prezidenti Shavkat Miromonovich Mirziyoyev tomonidan 2022-yil 28-yanvardagi "2022-2026-yillarga mo'ljallangan Yangi O'zbekistonning taraqqiyot strategiyasi to'g'risida"gi PF-60-sonli Farmoni ijrosi asosida ta'lim jarayonini sifatini yangi bosqichga olib chiqish va interfaol ta'lim texnologiyalarini kiritishga lohida e'tibor qaratilmoqda. Ayniqsa, maktabgacha ta'lim tashkilotlarida O'zbekiston Respublikasi maktabgacha ta'lim tashkilotlari uchun "Ilk qadam" Davlat o'quv dasturini amliyotda qo'llash o'ta muhimligi va maktabgacha ta'lim tashkilotlari pedagog-xodimlarining professional tayyorgarligi va mahoratini oshirib borishning takomillashtirilgan tizimi asosida izchil ishlar amalga oshirilmogda.

Yuqoridagi qarorlar va dasturlarni amaliyotida maktabgacha yoshdagi bolalarni ta'lim olishida, ularning dunyoqarashini rivojlanishiga duyoni tanib borishdagi maktabgacha ta'lim tashkilotlari hamda umumta'lim maktablarining ahamiyati g'oyatda muhim ekanligini alohida e'tirof etish o'ta muhimdir.

Foydalanilgan adabiyotlar ro'yxati:

- 1.B.Qosimov,O'son millat. Sharq,1993 yil
- 2.B.Qosimov,Milliy Uyg'onish.T.Ma'naviyat, 2002 yil
- 3.U.Dolimov,Tyrkistonda jadid maktablari,T,Universitet,2006 yil
- 4.S.Karimov.Munavvarqori Abdurashidxonov, T.Ma'naviyat, 2003 yil
- 5.A.Avliniy.Turkiy Guliston yoxud axloq, Toshkent. 1917 yil

IMKONIYATI CHEKLANGAN BOLALARNI INKLYUZIV TA'LIMGA JALB ETISH

Matmusaeva Nigora Usmonalievna
Qo'qon Universiteti Maxsus sirtqi talabasi,
Raximova Xurshidaxon Sadikovna
Qo'qon Universiteti Ta'lim kafedrası dotsenti

Annotatsiya: Ushbu maqolada imkoniyati cheklangan bolalarni inklyuziv ta'limga jalb etish yo'llari. Inklyuziv ta'limning mazmun, mohiyati hamda integratsiyalashgan ta'limga imkoniyati cheklangan bolalarni yo'naltirish bo'yicha ma'lumotlar keltirilgan.

Kalit so'zlar: integratsiya, yashash huquqi, korreksion sharoit, imkoniyati cheklangan, nuqson, kompleks, pedagogik-psixologik, inklyuziv ta'lim

Jahon sog'liqni saqlash tashkiloti ma'lumotlariga ko'ra, sayyoramiz aholisining 15 foizi (bir milliarddan ortiqroq inson) nogironlikning u yoki bu turidan aziyat chekadi. 60 yoshdan oshganlarning 46 foizini nogironligi bo'lgan shaxslar tashkil qiladi. Yer yuzidagi nogironligi bor insonlarning 10 foizi esa bolalardir. Ularning hayot tarzini yaxshilashga dunyo miqyosida e'tibor qaratish maqsadida BMT tomonidan 1983-1992 yillar Xalqaro nogironlar o'n yilligi deb belgilangan edi. Mazkur o'n yillik yakunida (1992 yilning 14 oktyabr kuni) BMT Bosh Assambleyasining 37-yalpi majlisida qabul qilingan rezolyusiyaga muvofiq, 3 dekabr Xalqaro nogironlar kuni deb e'lon qilingan. Mazkur xalqaro hujjatga muvofiq, BMTga a'zo barcha mamlakatlarga, shuningdek, tegishli tashkilotlarga nogironligi bo'lgan shaxslarning to'laqonli hayot kechirishi, ta'lim olishi, salomatligini tiklashi va mehnat qilishi uchun muntazam tarzda zarur shart-sharoitlar yaratib berish, mazkur kunning keng miqyosda nishonlash tavsiya etilgan. Imkoniyati cheklangan bolalarni inklyuziv ta'limga jalb etish esa hozirgi kunda davlat siyosati darasiga ko'tarilmoqda.

O'zbekiston Respublikasi Prezidentining 2020 yil 13 oktyabrdagi PQ-4860-son "Alohida ta'lim ehtiyojlari bo'lgan bolalarga ta'lim-tarbiya berish tizimini yanada takomillashtirish chora-tadbirlari to'g'risida"gi Qarorida "Imkoniyati cheklangan bolalarga ta'lim va tarbiya berishning muqobil shakllarini yaratish, mazkur toifa bolalarni har tomonlama kompleks rivojlantirishning innovatsion va axborot-kommunikasion texnologiyalarini amaliyotga joriy etish" ustuvor vazifalar sifatida belgilandi. Natijada, mamlakatimizda sog'lom bolalar kabi kar va zaif eshituvchi bolalarni har tomonlama sifatli ta'lim bilan ta'minlash, mexanizmlarini yanada takomillashtirish uchun keng imkoniyatlar yaratildi.

Inklyuziv ta'lim bu barcha o'quvchilar, shu jumladan imkoniyati cheklanganlar ham o'z tumanlaridagi umumta'lim maktablarida oddiy sinflarda, yoshlariga muvofiq bilim olish uchun kerak bo'lgan yordamni olganlari va maktab hayotidagi barcha jabhalarda ishtirok etishlari hamda o'zhissalarini qo'shishlarini anglatadi. Inklyuziv ta'lim barcha o'quvchilarga – ta'limda asosiy ehtiyojga muhtoj bo'lgan va bo'lmaganlarga ham ijobiy tarzda tarbiyaviy va ijtimoiy ta'sir qiladi[1].

Barcha imkoniyati cheklangan bolalarni hayotni yaxshi boshlashi va inklyuziv ta'lim muhitida qo'llab-quvvatlanib va yordam olib hayot kechirishi.

Inklyuziv ta'limni amaliyotga joriy qilishda va maqsad-vazifalari, ta'limni tashkil etish usullarini ommaga tushuntirishda hali qator muammolar, tusiqlar ham mavjud.

Inklyuziv ta'lim umumta'lim jarayonini rivojlantiradi va barcha bolalarga mos bo'lgan ta'limni joriy qiladi. Imkoniyati cheklangan bolalar ta'lim olishiga oid qo'shimcha moslamalarni tashkil qilib bolalarni ta'lim olishiga qulay sharoit yaratadi.

Inklyuziv ta'lim xarxil ehtiyojli bolalarning ta'lim olishiga qaratilgan metodologiyani rivojlantirishga xarakat qiladi. Inklyuziv ta'lim turli ehtiyojlarni qondirishga qaratilgan ixcham turdagi dars berishga yondashadigan ta'limni ishlab chiqishni amalga oshiradi. Agarda

inklyuziv ta'limni tadbiiq etishda dars berish, o'qitish bir muncha samarali va unumli bo'lsa unda nafaqat imkoniyati cheklangan bolalar balki barcha bolalar yutadi. Inklyuziv ta'lim maktablari bolalarning bilim olish uchun shaxsiy huquqlarini himoyalaydi (vaxolangki ular uqitilmasaham). Bunday yondashuv diskriminatsiyani bartaraf etadi, kamaytiradi chunki bolalar bir-birlari bilan muloqot qilish jarayonida uzlarining o'qitilish jarayonida turli extiyojlarga ega individum ekanliklarini anglyadilar[2].

Inklyuziv ta'lim tizimida quyidagi maqsad va vazifalarning hal etilishi talab etiladi:

- ta'lim muassasasida imkoniyati cheklangan bolalar va usmirlarning ta'lim olishlari uchun zaruriy psixologik - pedagogik, korreksion sharoitlarni yaratish, ularning imkoniyatiga yunaltirilgan umumta'lim dasturlari va korreksion ishlarni amalga oshirish orqali ruxiy rivojlanishi, ijtimoiy moslashtirishni amalga oshirish;
- o'quvchilarning ta'limdagi tenglik xuquqini kafolatlash;
- jamiyatning va oilaning faol ishtirokida nogiron va sog'lom bolalarning extiyojlarini qondirish, ijtimoiy xayotga erta moslashtirish;
- imkoniyati cheklangan bolalar va usmirlarni oilalardan ajramagan xolda yashash xuquqini ruyobga chiqarish;
- jamiyatda imkoniyatti cheklangan bolalar va usmirlarga nisbatan dustona va mexr-muxabbatli munosabatni shakllantirishdir.

O'zbekistonning integratsiyalashgan (inklyuziv) ta'lim sohasidagi siyosati yosh fuqarolarning ta'lim olishlari uchun optimal sharoitlar yaratilishiga qaratiladi va quyidagi maqsadlar bajarilishiga yo'naltiriladi:

- bolaning o'ziga xos ta'limga ehtiyojlarini mumkin qadar erta (hayotining dastlabki oylaridan) aniqlash;
- o'ziga xos ta'lim ehtiyojlari mavjud bolalarning barchasini ta'limga jalb etish;
- imkoniyatlari cheklangan bolalarni sog'lom tengdoshlari qatoriga integratsiyalash uchun sharoitlar yaratish;
- imkoniyatlari cheklangan shaxslarning o'ziga xos ta'lim ehtiyojlarini qondirish uchun zarur shart-sharoitlar yaratish;
- inklyuziv ta'lim muhitida ishlayotgan pedagoglarga malakali uslubiy yordam ko'rsatish va rag'batlantirish;
- uyg'un rivojlangan avlodni tarbiyalashga qaratilgan davlat siyosatini ta'lim vositalari yordamida qo'llab-quvvatlash;

Mazkur maqsadlarga erishish, quyidagi vazifalar majmuasining amalga oshirilishini taqozo etadi:

- imkoniyatlari cheklangan bolalarning ehtiyojlaridan kelib chiqib, maxsus integratsiyalashgan (inklyuziv) ta'lim mazmunini ilmiy-uslubiy jihatdan ishlab chiqish;
- maxsus integratsiyalashgan (inklyuziv) ta'limni uning barcha pog'onalarida tashkil etish, boshqarish va muvofiqlashtirish prinsiplari va mexanizmlarini ishlab chiqish;
- maxsus integratsiyalashgan (inklyuziv) ta'limning huquqiy asoslarini takomillashtirish, uning me'yoriy huquqiy jihatdan ta'minotini ta'lim siyosatining maqsad va vazifalariga moslashtirish;
- bolalarning ehtiyojlaridan kelib chiqqan holda sifatli ta'lim olishda teng imkoniyatlarga ega bo'lishning davlat tomonidan kafolatining amalga oshirilishini ta'minlaydigan tashkiliy-boshqaruv mexanizmlarini yaratish;
- maxsus integratsiyalashgan (inklyuziv) ta'lim muassasalari uchun pedagogik kadrlarni tayyorlash, malakasini oshirish ishlarini takomillashtirish;
- maxsus integratsiyalashgan (inklyuziv) ta'lim muammolarini ilmiy-nazariy va ilmiy-uslubiy nuqtai nazardan ishlab chiqilishini ta'minlaydigan ilmiy-pedagogik kadrlarning kasbiy tayyorgarligi va malakasini oshirish;

- O'zbekistonning bu faoliyatga davlat, jamoatchilik tashkilotlari, ota-onalarni keng jalb qilishga qaratilgan ta'lim siyosatini ishlab chiqish va amalga oshirishning davlat-jamoatchilik mexanizmlarini rivojlantirish;

- mintaqalarning imkoniyatlaridan kelib chiqib, integratsiyalashgan (inklyuziv) ta'lim holati va rivojlanish tendensiyalarini monitoring qilish tizimini yaratish;

- integratsiyalashgan (inklyuziv) ta'lim sohasida o'qituvchilar, o'quvchilar, ota-onalar, jamoa tashkilotlari xodimlari uchun o'quv metodik majmualar va ommabop adabiyotlarni yaratish;

Imkoniyatlari cheklangan bolalarning, hoh u maxsus maktab, maktabgacha muassasalar bo'lsin, hoh umumta'lim muassasalari qoshidagi sinf yoki guruhlar bo'lsin, hoh uyda ta'lim olish bo'lsin – o'qitishning barcha shakllari-ta'lim sohasiga jalb qilinishi ma'lum jihatdan integratsiya jarayoni hisoblanadi, chunki o'qish davrida va undan keyin ham bu bolalar boshqa bolalar, shu jumladan umumta'lim muassasalarda ta'lim olayotgan bolalar bilan o'zaro muloqotda bo'ladilar, ularning ijtimoiy moslashuvi va jamiyatga uyg'unlashuvi ta'minlanadi. Biroq, ta'lim olish uchun mos shart-sharoitlarni tanlash har bir bolaning va ota-onasining huquqi hisoblanadi. Psixologik-tibbiy-pedagogik komissiya mutaxassislari zimmasiga bolaning ruhiy-jismoniy holatini o'rganish va tashxis qilish vazifasi yuklangan bo'lib, bolani har tomonlama tekshirish natijasida bolalarni o'qitish va ularga mos keladigan ta'lim sharoitini aniqlashga doir tavsiyalar beriladi. Shunday qilib, o'ziga xos ehtiyojlari bo'lgan bolaning umumta'lim sohasiga samarali jalb qilinishi uchun quyidagilar zarur:

- bolaning rivojlanishida ijobiy natijalarga erishishga imkon beradigan korreksion tadbirlarni erta yoshdan boshlash

- umumiy ta'limga jalb qilingan har bir bola uchun tibbiy-psixologik-pedagogik kuzatuvni, ya'ni mutaxassislarning doimiy yordamini tashkil etish;

- ruhiy-jismoniy rivojlanishi va ta'lim ehtiyojlaridan kelib chiqib, imkoniyatlari cheklangan har bir bolaning sog'lom bolalar bilan birgalikda tarbiya va ta'lim olishining zarur shakllarini tanlashni ta'minlash[1];

Xulosa o'rnida shuni ta'kidlash joizki, bolaning ta'lim tizimiga jalb qilinishining biror ko'rinishi u uchun oddiy va foydali bo'lishi darkor, ayni paytda bu inklyuziv ta'lim maromida rivojlanayotgan tengdoshlarining sifatli ta'lim olishiga halaqit bermasligi lozim.

Foydalanilgan adabiyotlar ro'yxati:

1. R. Sh. Shomaxmudova. "Maxsus va inklyuziv ta'lim" uslubiy qo'llanma. Toshkent-2011 yil.

2. L.R.Muminova. Inklyuziv ta'lim. Toshkent- 2014 yil.

3. «Inklyuziv ta'lim» muvaqqat Nizomi. 2005 yil.

4. "Дакарскийе рамки действий"- ЮНЕСКО-2000 йил. Францияда chop etilgan. Кислицина И.К. «Инклюзивное образование-образование для всех»(основные понятия и краткий обзор международного опыта) создано при поддержке Европейского Союза. Ташкент, 2004

**MAKTABGACHA YOSHDAGI BOLALAR LUG'ATINI BOYITISH, ULARDA TO'G'RI TALAFFUZ
VA BOG'LANISHLI NUTQNI TAKOMILLASHTIRISH METODLARI**

**Rayimova Moxichexra Lutfullo qizi,
Qo'qon universiteti Maktabgacha ta'lim yo'nalishi
MS 1-21-guruh talabasi**

Annotatsiya: Ushbu maqolada maktabgacha yoshdagi bolalarning lug'atlarini metodlari haqida boyitish haqida muhokama qilingan. Ayniqsa, bolalarda nutqini o'stirish, ularda to'g'ri talaffuz va bog'lanishli nutqni takomillashtirish metodlaridaga alohida e'tibor berilib, yoritilib berilgan.

Kalit so'zlar: tevarak-atrof, lug'at, jonli tabiat hodisalari, lug'at ishlarining mohiyati, bolalar lug'atini boyitish, bolalar lug'atini folklor elementlari, ona qizim.

Tevarak-atrof bilan tanishtirishning ahamiyati, bolalar tomonidan lug'atni o'zlashtirish xususiyatlari. Tevarak-atrof bilan tanishtirish va lug'at ustida ishlash maktabgacha ta'lim muassasasi tarbiyachilarining oldiga qo'yilgan eng muhim vazifalardan biridir. Maktabgacha tarbiya yoshi bolalarning voqelikni faol idrok qiladigan va tevarak-atrofdagi hayotga kirishib ketadigan bir davrdirki, bu davrda ularning so'z boyligi juda tez o'sib boradi. Tarbiyachi bolalarni tevarak-atrof bilan (narsalar, jonli tabiat hodisalari, ijtimoiy hayot hodisalari) tanishtirar, ularning bilish faoliyatini yo'lga qo'yar va boshqarar ekan, har bir bolaga uning to'plagan tajribasini tartibga solishda yordamlashadi, unga yangi bilimlar beradi, unda qiziquvchanlik va kuzatuvchanlik qobilyatlarini tarbiyalaydi, o'zini qurshab turgan olamni bilishga bo'lgan qiziqishini o'stiradi. Bola nutqining taraqqiyoti uning atrofidagi odamlar nutqiga, tevarak-atrofdagi narsa-buyumlarni, ijtimoiy hayot hodisalarini kuzatishiga bog'liq bo'ladi. Yuqoridagi fikrlardan bizga ma'lumki (ilk yoshdagi bolalar nutqining rivojlanish xususiyatlari mavzusida bayon etilgan fikrlar), yangi tug'ilgan chaqaloqlar yig'lash orqali tashqi va ichki muhitdan keladigan signallarga (ochlik, tashnalik, sovuq, biror joyning og'risi yoki issiqlash va hokazolarga) javob beradi. Bola 2-3 oylik bo'lganda katta kishilarning gaplariga, tevarak-atrofdagi g'ala-g'ovurlarga diqqat bilan quloq soladi, rangli narsalarga qaraydi va ularga nisbatan tovush chiqara boshlaydi.

Maktabgacha ta'lim muassasasidagi lug'at ishlarining mohiyati – bu til leksikasi sohasida bolalarning ularga tanish yoki notanish bo'lgan, ammo ular uchun qiyin hisoblangan so'zlarning o'zlashtirishlariga, nutq madaniyatini oshirishga qaratilgan ta'lim-tarbiya ishlarini bir tizimga keltirishdan iboratdir. Bolalarni ular o'z amaliyotida qiyinchilik bilan o'zlashtiradigan, to'satdan yoki umuman tanimaydigan, buzilgan shaklda talaffuz qiladigan so'zlar bilan qurollantirish ancha pedagogik sa'y-harakatlarni talab qiladi. Psixologiya, lingvistik, fiziologiyaga oid ma'lumotlar turli yosh bosqichlaridagi bolalar uchun ana shunday so'zlar doirasini aniqlashga yordam beradi. Bolalar lug'atini boyitish bir vaqtning o'zida ularni atrofdagi borliq olam bilan tanishtirish bilan birgalikda olib boriladi. Tarbiyachi bolaga bir so'zni ma'lum qilish va uning ma'nosini ochib berish bilan bir vaqtda uni nomi aytilayotgan narsa yoki hodisaga nisbatan to'g'ri munosabatda bo'lishni o'rgatadi.

Lug'at ishlarini o'tkazishda tarbiyachi bolaning umumiy nutq madaniyatiga ta'sir qiladi, unga umumiy ravishda qabul qilingan adabiy so'zlar va ifodalarni ma'lum qiladi, ularni to'g'ri tovush va grammatik shaklda ifoda qiladi, bunda u bolalarda uchraydigan sheva leksikasini bartaraf qiladi (ta'qiqalaydi), ularni adabiy me'yorlar bilan almashtiradi.

Bolalar lug'atini folklor elementlari (qo'zim, toychog'im, ona qizim) bilan ham boyitish darkor, chunki ma'lum xollarda (qayta hikoya qilish mashg'ulotlari, ertak to'qish, sahnalashtirish, o'yinlar va boshq.) ular bolalar nutqiga kiritish uchun ataylab taklif qilinadi.

Foydalanilgan adabiyotlar ro'yxati:

1. Goziyev, E. (2010). *Umumiy psixologiya*. Yangi asr avlodi.
2. Davletshin, M. (2002). *Umumiy psixologiya*. TDPU
3. Z. Nishanova, G. Alimova (2006). *Bolalar psixologiyasi va uni o'qitish metodikasi*.
4. Jennifer Paris, Antoinette Ricardo, & Dawn Rymond (2019). *Child growth and development*
5. S.h. Jalilova, S.M. Aripova (2013). *Maktab yoshdagi bolalar psixologiyasi*

GO'DAKLIK DAVRINING O'ZIGA XOS PSIXOLOGIK XUSUSIYATLARI

Rayimova Moxichexra Lutfullo qizi
Qo'qon universiteti Maktabgacha ta'lim yo'nalishi
MS 1-21-guruh talabasi

Annotatsiya: Ushbu maqolada maktabgacha yoshdagi bolalarning psixologik xususiyatlari muhokama qilingan. Ayniqsa go'daklik davrida bolalarda paydo bo'ladigan oliy psixik funksiyalarning paydo bo'lish xususiyatlari keng yoritilgan.

Kalit so'zlar: go'daklik, ilk bolalik, maktabgacha yosh davri, tafakkur, xissiyot, idrok, iroda, intellekt.

Ilk bolalik va maktabgacha yoshdagi bolalarning psixologik xususiyatlarini ilmiy, nazariy jihatlarini o'rganish oliy pedagogic ta'limda muhim amaliy ahamiyat kasb etadi. Shu nuqtai nazardan ta'kidlash lozimki, jamiyat - bu insonlar, shu jumladan bolalar muammosi majmuidir. Demokratik jamiyatning rivojlanishi va ma'naviy salohiyati ko'p jixatdan ana shu bolalarga beriladigan psixologik, tarbiyaviy ta'lim mazmuniga bog'liq. Har bir bola jamiyatda yashar ekan, u unda o'ziga xos o'rin va mustaqil mavqe egallashga intiladi, shuning uchun u o'ziga xos intilish, layoqat va faollik, intellektual mehnat namunalari namoyish etadi. Bolalar o'rtasidaga o'zaro munosabatlarni hamda har bir shaxsning jamiyatdaga o'rni va uning turlicha ijtimoiy munosabatlari tabiatini o'rganuvchi qator pedagogik fanlar mavjud bo'lib, ularning orasida psixologiya alohida o'rin egallaydi.

Psixologiya fanida yosh davrlarini tabaqalash bo'yicha turlicha usullar mavjuddir. Bu inson shaxsini tadqiq qilishga turli nuqtai-nazardan yondashuvi va mazkur muammoning mohiyatini turlicha yoritadi.

Shveysariyalik psixolog J. Piajening aql-idrok nazariyasi, aql-idrok funksiyalari hamda uning davrlari haqidagi ta'limotni o'z ichiga oladi. Aql-idrokning asosiy vazifalari, moslashish va ko'nikishdan iborat bo'lib, bu uning doimiy vazifalar turkumini tashkil etadi. Muallif, bola aql-idrokini quyidagi psixik rivojlanish davrlariga tasniflaydi:

1. sensomotor intellekti-tug'ilgandan 2 yoshgacha;
2. operasiyagacha tafakkur-davri - 2 yoshdan 7 yoshgacha; 3. aniq operasiyalar davri-7,8 yoshdan 11, 12 yoshgacha;
4. rasmiy operasiyalar davri.

Fransuz psixologi A. Vallon esa yosh davrlarini quyidagi bosqichlarga ajratadi:

- 1) homilaning ona qornidagi davri;
- 2) impulsiv harakat davri - tug'ilgandan 6 oylikkacha;
- 3) his-tuyg'u davri (emosional) - b oylikdan 1 yoshgacha;
- 4) sensomogor (idrok bilan harakatning uyg'unlashuvi) davri 1 yoshdan 3 yoshgacha;
- 5) personologizm (shaxsga aylanish) davri - 3 yoshdan - 5 yoshgacha; 19
- 6) farqlash davri - 6 yoshdan - 11 yoshgacha;
- 7) jinsiy yetilish va o'spirinlik davri - 12 yoshdan -18 yoshgacha.

L.S. Vigotskiy psixologlarning yosh davrlarini tabaqalash nazariyalarini tanqidiy tahlil qilib, muayyan rivojlanishni vujudga keltiruvchi ruhiy yangilanishlarga tayanib, yosh davrlarini quyidagi bosqichlarga ajratadi;

1. Chaqaloqlik davri inqirozm.
2. Go'daklik davri - 2 oylikdan 1 yoshgacha, bir yoshdagi inqiroz.
3. Ilx bolalik davri - 1 yoshdan 3 yoshgacha - 3 yoshdagi inqiroz.
4. Maktabgacha davr - 3 yoshdan 7 yoshgacha - 7 yoshdagi inqiroz.
5. Maktab yoshi davri - 8 yoshdan 12 yoshgacha - 13 yoshdagi inqiroz.

6. Puberdat (jinsiy yetilish) davri - 14 yoshdan 18 yoshgacha, yoshdagi inqiroz.

L.S.Vigotskiy o'zining yosh davrlarini tabaqalash nazariyasini ilmiy asoslab, ta'riflab bera olgan. Olim eng muhim psixik yangilanishlar haqida ilmiy va amaliy ahamiyatga molik mulohazalar bildirgan. Biroq, bu mulohazalarda ancha munozarali, bahodi o'rinlar ham mavjud. Umuman L.S. Vigotskiyning yosh davrlarini tabaqalash nazariyasi ilmiy tarixiy ahamiyatiga ega, uning rivojlanishni amalga oshiruvchi inqirozlar to'g'risidagi mulohazali va olga surgan g'oyalari hozirgi kunning talablariga mosdir.

Go'daklik davri bolaning tug'ilganidan bir yoshlarigacha bo'lgan davrni o'z ichiga olib, bu davrda bola tashqi muhitga moslashishi uchun ma'lum darajada yetilgan nerv tizimi bilan tug'iladi. Go'daklik davri inson hayotidagi organik ehtiyojlarni

(kislородga, ovqatga, issiq yoki sovuqqa) qondirishga nisbatan yo'naltirilgan xatti harakatlarning tug'ma, instinktiv shakllari sof holda kuzatiladigan yagona davr hisoblanadi. Insonga xos bo'lgan xatti-harakatlar, yangi tajribalarni egallash uchun beqiyos imkoniyatlarning borligi go'daklik yoshidagi bolalarning asosiy xususiyatlaridir. Agar organik ehtiyojlar yetarli darajada qondirib borilsa, ular o'zlarining asosiy bo'lish ahamiyatini yo'qotadi: to'g'ri Tashqil etilgan kun tartibi, rejim va tarbiya natajasida bola psixik rivojlanishi uchun asos bo'ladigan taassurotlarga, harakatta, muloqotga nisbatan yangi turdagi ehtiyojlar turkumi yuzaga

keladi. Bola tug'ilishning birinchi haftasidanoq uning ko'rish va eshitish sezgilari jadal suratda rivojlanadi. Bola harakatlanayotgan narsani kuzata boshlaydi. U turli ovozlarga, jumladan, kattalarning tovushlariga e'tibor bera boshlaydi, Yangi tug'ilgan chaqaloqning miya og'irligi kattalar miyasining j qismiga to'g'ri keladi, nerv hujayralarning soni esa xuddi kattalarniki kabi bo'lib, lekin ular yetarli darajada rivojlanmagan bo'ladi.

Ilk go'daklik davri - bu bolaning himoyasiz, kam harakat, harakat holatidan juda jadal ravishda rivojlanadigan, quvnoq bolaga aylanish davridir. U qisqa vaqt ichida kattalar bilan munosabat o'rnatadi, predmetlarni ushlab va ulardan foydalanishga o'rganadi. U atrof olamdagi narsalarni kuzatadi, predmetlarni qo'li bilan ushlab, o'larni qandayligini bilishga intiladi, tovushlarga e'tibor beradi va predmetlar yordamida shu tovushlarni o'zi yaratishga harakat qiladi. U o'z onasi va boshqa yaqinlari bilan emosional munosabatga qirishadi. Go'dak yoshidagi bola ham jismonan, ham psixik, ham ijtimoiy jihatdan juda tez rivojlanadi. Juda qisqa vaqt ichida atrofidagi hodisalarga juda kam reaksiyasi bo'lgan boladan, faol, tez ilgaydigan, harakatchan yordamga chaqira oladigan, kattalarning yaqin kelishidan quvonadigan bolaga aylanadi.

Foydalanilgan adabiyotlar ro'yxati:

- 1.Goziyev, E. (2010). *Umumiy psixologiya*. Yangi asr avlodi.
- 2.Davletshin, M. (2002). *Umumiy psixologiya*. TDPU
- 3.Z. Nishanova, G. Alimova (2006). *Bolalar psixologiyasi va uni o'qitish metodikasi*.
- 4.Jennifer Paris, Antoinette Ricardo, & Dawn Rymond (2019). *Child growth and development*
- 5.S.h. Jalilova, S.M. Aripova (2013). *Maktab yoshdagi bolalar psixologiyasi*

KATTA VA TAYYORLOV YOSHDAGI BOLALARNING BILISH JARAYONLARINI RIVOJLANTIRISH

**Sharapova Soxiba
TDPI o'qituvchi**

Annotatsiya: Ushbu maqolada maktabgacha yoshdagi bolalarning bilish qobiliyatlarining yoshga oid rivojlanish xususiyatlari, bolalarda idrok rivojlanishida muhim yutuqlarga ega bo'lishi, hamda bolalarning bilish qobiliyatlarini rivojlantirishda turli o'yin usullaridan foydalanish masalalari ochib berilgan.

Kalit so'zlar: Maktabgacha yosh, bilish jarayonlari, qobiliyat, o'yin, psixik rivojlanish, xulq-atvor, aqliy taraqqiyot, faoliyatlar, maktabgacha ta'lim.

Maktabgacha ta'lim uzluksiz ta'lim tizimining boshlang'ich bo'g'ini sifatida oldiga g'oyat dolzarb vazifalar belgilandi. Xususan bolalarni maktab ta'limiga tayyorlash darajasini tubdan yaxshilash, ta'lim-tarbiya jarayoniga zamonaviy ta'lim dasturlarini tatbiq etish, malakali pedagog kadrlar bilan ta'minlash, bolalarni har tomonlama intellektual, axloqiy, estetik va jismoniy rivojlantirish uchun shart-sharoitlar yaratish, moddiy-texnika bazasini mustahkamlash, maktabgacha ta'lim muassasalari tarmog'ini kengaytirish masalalari shular jumlasidandir.

Jamiyatning hozirgi taraqqiyoti inson faoliyatining ma'naviy va moddiy sohalarida katta o'zgarishlar qilishni taqozo etmoqda. Bu shaxs omili, uning ijtimoiy-siyosiy faoliyati rolining ahamiyati ortib borayotganligi bilan belgilanadi. Zero, shaxs intellektual qobiliyatini rivojlantirmay, uni ma'naviy-axloqiy tarbiyalamay, shuningdek, imkoniyatlarining yangi qirralarini to'la ro'yobga chiqarmay turib ijtimoiy taraqqiyotga erishib bo'lmaydi. Jamiyat tomonidan shaxs imkoniyatlarini ro'yobga chiqarish uchun zarur shart-sharoit yaratilar ekan, o'z navbatida shaxs qobiliyati, imkoniyatlari ana shu jamiyatning ham ijtimoiy, ham iqtisodiy, ham madaniy jihatdan rivojlanishiga o'z hissasini qo'shadi. Ayni vaqtda shaxs qobiliyati, imkoniyatlarini rivojlantirish va uni yagona ijtimoiy maqsadga yo'naltirish o'ziga xos dolzarblik kasb etmoqda.

6-yoshli bola shaxsi shakllanishining dastlabki bosqichi. Dastlab bola butunlay kattalarga bog'liq bo'ladi. Tengdoshlar bilan o'zaro munosabatlar ko'p jihatdan kattalarning bola bilan o'zaro munosabati xususiyatiga bog'liq. Kattalarga ergashib bolalar o'zini ismi bilan atay boshlaydilar. Ikkinchi yil oxiriga kelib o'zini ismi bilan chaqirish «men» kishilik olmoshi bilan almashinadi. «Men» tizimi – erta bolalikda paydo bo'luvchi markaziy hodisadir. Bola o'zini kattalardan ajratishni o'rganadi, o'ziga nisbatan mustaqil «men» sifatida munosabatda bo'la boshlaydi, ya'ni unda o'zini anglashning boshlang'ich shakli paydo bo'ladi.

Rivojlanishdagi muvaffaqiyatlar bola xulq-atvorini o'ziga xos tarzda o'zgartiradi. Kattalar avvalgidek etakchi o'rin tutsada, bola o'z amaliy hayotining tor muhiti va u qadar katta bo'lmagan imkoniyatlari doirasida kattalar yordamisiz harakat qilishga intiladi. Yangi tendensiyalar bola faolligini («men o'zim») kuchaytiradi va kattalar bilan yangi munosabatlarning paydo bo'lishiga olib keladi. Maktabgacha yoshda sensor idrok, ayniqsa, ko'rish va eshitish orqali qabul qilish sezilarli rivojlanadi. Bola ongli ravishda rasm chizadi va musiqiy faoliyatda ishtirok eta boshlaydi. U unga qanday sur'at yoki musiqa yoqishini, qaysilari yoqmasligini aytishi mumkin. Biroq u hali musiqani to'liq va differensiyalangan holda qabul qilmaydi.

Maktabgacha yoshdagi bola rivojlanishida bu yoshning asosiy faoliyat turi bo'lib hisoblangan o'yin juda muhim ahamiyatga ega. O'yin o'zining barcha tur va ko'rinishlarida (syujetli, rolli, qoidali, nutqiy, badiiy, musiqiy va boshqalar) bolaning jismoniy, eshitish, aqliy, estetik rivojlanishiga faol yordam beradi. Maktabgacha yoshdagi bolaning rivojlanishi

ijtimoiy vaziyati xususiyatlari unga xos bo'lgan faoliyat turlari, ayniqsa, syujetli-rolli o'yinlarda aks etadi. Zarur bilim va qobiliyatlarsiz kattalar dunyosiga yaqinlashishga urinish bolani uning uchun imkoni bo'lgan o'yin shakliga olib keladi. Bola rivojlanishi uchun maktabgacha muassasalar tizimi, ayniqsa, bog'cha yaxshi sharoit yaratadi. Amaliyot shuni ko'rsatadiki, psixik rivojlanish va maktabda o'qishga tayyorgarlik darajasi bolalar bog'chasida tarbiyalangan bolalarda bog'chaga bormaydigan bolalarga nisbatan yuqori.

O'quv faoliyatining mazmunini ilmiy tushunchalar, fan qonuniyatlari va ularga tayangan amaliy masalalarni hal etish uslubi tashkil etadi. Shunday qilib o'qish – bu bilim, malaka va ko'nikmalarga ega bo'lishga yo'naltirilgan jarayon.

O'quv faoliyati aniq bir tuzilishga ega. Uning tarkibiy qismlari quyidagilar: 1) o'qish vaziyati (yoki vazifalari), 2) o'qish harakati, 3) nazorat, 4) baho.

Katta maktabgacha yosh davomida bolalarning o'qishga munosabatida muayyan dinamika kuzatiladi. Dastlab ular o'qishga umumiy holda ijtimoiy faoliyat sifatida intilishadi. Keyin esa ularni o'quv ishining alohida usullari jalb etadi. Nihoyat, bola o'quv faoliyatining ichki mazmuniga qiziqib, o'quv-nazariy vazifalarni aniq-amaliy vazifalarga mustaqil o'zgartiradi. Uning shakllanish qonuniyatlarini tadqiq etish zamonaviy bolalar va pedagogika psixologiyasi vazifalaridan biridir.

Olti yoshli bola asosan tashqi tomondan yorqin va emotsional jihatdan ta'sirli voqea, tasvir, hikoyalarni eslab qoladi. Lekin maktab hayoti shundayki, boshidanoq bolalardan materialni ixtiyoriy eslab qolish talab etiladi. O'quvchilar kun tartibi, axloq qoidalari, uy vazifalarini maxsus eslab qolishlari, keyin esa ularga rioya etishlari lozim. O'quv materialini eslab qolish alohida bilimni talab etadi. Usiz o'quv xotirasi zaif va tartibsizligicha qolaveradi. Bola maxsus aniqlash, guruhlash va taqqoslashni talab etuvchi narsani bevosita eslab qolishga harakat qilayotganida bu «yomon xotira» pand beradi. O'quv materiali bilan ishlash usullarining shakllanishi «yaxshi xotira»ni yanada samaraliroq tarbiyalash yo'li sifatida namoyon bo'ladi. Bu jarayonda nutq ustida ishlash kabi xotiraning ixtiyoriy va ixtiyorsiz turlaridan oqilona foydalanish lozim. Tasavvur qobiliyatining rivojlanishi ikki bosqichda kechadi. Dastlab yaratiluvchi obrazlar real ob'ektga yaqin tavsiflanadi (detallarga boy bo'lmagan holda). 6-yoshli bola oxiri, keyin esa 7-yoshda ikkinchi bosqich boshlanadi. Avvalo, alomatlar va tarkibiy qismlar miqdori sezi-larli tarzda oshadi.

Yaratuvchi (reproduktiv) tasavvur 6- yoshlilarda barcha faoliyatlarida rivojlanadi. Tayyorlov guruh bolalarining biror predmetning kelib chiqishi va qurilishi shart-sharoitini ko'rsatishga harakat qilishi - ularda ijodiy (produktiv) tasavvur rivojlanishida muhim psixologik asosdir. 6 yoshdagi bolalarning o'z xatti-xarakterlarini ma'lum vazifalarni ado etishga buysundira olishlari, tobora kuchayib borayotgan qiziqish va erishgan aqliy taraqqiyot darajalari ularni ma'lum ta'limiy dastur asosida tarbiyalash imkonini beradi. Maktabgacha ta'limda to'g'ri yo'lga qo'yilgan tarbiyaviy ishlar bolalarda mehnat faoliyatining dastlabki belgilari xamda bilimga qiziqishni tarkib toptiradi.

Maktabgacha ta'lim xayotining ko'p qirrali va sermazmunligi 6 yoshli bolalar bilish faoliyatlarining kengayishiga hamda chuqurlashishiga yordam beradi. Bu esa asosiy bilish jarayonlari bo'lgan idrok, tasavvur, xotira va tafakkur kabi jarayonlarning xarakterini o'zgartirib yuboradi. Maktabgacha ta'limgacha tarbiya yoshidagi bolalarda bu jarayonlar ularning o'yin yoki biron amaliy faoliyatlari bilan birga namoyon bo'ladi. Masalan, kichik yoshdagi bolalar biron narsa bilan mashg'ul bo'lib turganlarida uni idrok qiladilar, ilgari ham shu narsa bilan mashg'ul bo'lganlarini eslaydilar va uni analiz va sintez qilib ko'radilar.

6 yoshdagi bolalarda esa bu asosiy bilish jarayonlari bir-biridan differensiallashgan (ajratilgan) bo'ladi. Maktabgacha yoshdagi bola biron o'yin faoliyati yoki biron narsa bilan mashg'ul bo'lishi jarayonidagina emas, balki bunday amaliy faoliyatdan tashqari ham biron narsa yoki xodisani idrok qilishi, tasavvur etishi, esida olib qolishi, esiga tushinishi hamda

oddiy tarzda tafakkur qilishi mumkin. Shuning uchun bolaning maktabgacha yoshdagi davrida ana shu asosiy psixik jarayonlari va xususan tafakkur hamda nutq jarayonlari jadal rivojlanadi. Bolalar kattalar bilan bo'lgan munosabatlarida narsa va xodisalar haqida elementar tushunchalar tizimini egallab olib, tafakkur qilishga o'rgana boshlaydilar.

Xulosa qilib aytganda, O'yin va maktabgacha ta'limdagi didaktik mashg'ulotlar jarayonida bolalarning aql idroki, xotira va tafakkuri o'sadi. Bular o'z navbatida, bolaning maktabda o'qiy olishi uchun psixologik zamin tayyorlaydi. Bunday zaminni tayyorlash va mustahkamlashda, albatta oilada hamda bolalar maktabgacha ta'lim muassasasida olib borilgan ta'lim tarbiya ishlari hal qiluvchi ahamiyatga egadir.

Foydalanilgan adabiyotlar ro'yxati:

1. Arsenyeva M.S. "Maktabgacha yoshdagi bolalar uchun bolalar eksperimentining ahamiyati". Maktabgacha ta'lim. - 2012 yil - No 4.
2. Vaxrusheva L.N. "5-7 yoshli bolalarda bilish qiziqishlarni o'rgatish". M.: TC Sphere, 2012 yil.
3. Nemov R.S. "3 jildda psixologiya". - M.: Vlados, 1995 yil. - 3-jild, 148-bet.
4. Poddyakov N.N. "Maktabgacha yoshdagi bolalarning aqliy rivojlanishining xususiyatlari" - M., 1996 y
5. Poddyakov N.N. Sensatsiya: yangi etakchi faoliyatning ochilishi / N.N.
6. Malikaxon Qodirova, ЧЕЛОВЕК И СТРЕСС , Журнал Педагогике и психологии в современном образовании: No 1 (2020): Journal of Pedagogy and psychology in modern education

**TA'LIM JARAYONIDA ISH STRESSI BILAN BOG'LIQ MUAMMOLARGA PSIXOLOGIK
YECHIM**

**Qo'qon universiteti Ta'lim fakulteti
Ta'lim kafedrası Amaliy psixologiya
2-kurs talabalari Muxtorov Alijon,
Ashuraliyev Rahmonjon,
Toshpo'latov Asrorjon,
Sanobarxon Asilova
Qo'qon universiteti Ta'lim fakulteti
Ta'lim kafedrası o'qituvchisi**

Annotatsiya: Stress ta'lim sohasida ishlashning eng muhim xavflaridan biridir. Ushbu maqolada ta'lim sohasida stressni keltirib chiqaradigan xavf omillari, ularni baholash va stressni manbada kamaytirish yoki bartaraf etish choralari muhokama qilinadi. U tizimli xavflarni baholash bo'yicha qo'llanmani taqdim etadi va shaxslar va ta'lim muassasalari foyda ko'rishi mumkin bo'lgan tadbirlarni taklif qiladi.

Kalit so'zlar: tahdid, zo'ravonlik, psixologik xavfsizlik, sog'ligni ta'minlash Evropa ijtimoiy hamkorliklari.

Stress odatda odamlarga qo'yiladigan talablar va ularning resurslari yoki bu talablarni engish qobiliyati o'rtasidagi nomutanosiblik sifatida aniqlanadi. Bu kasallik emas, lekin unga uzoq vaqt ta'sir qilish psixologik va jismoniy sog'liqning yomonlashishiga olib kelishi mumkin. Ish bilan bog'liq stress shaxsiy zaiflik emas, balki tashkiliy muammoning alomatidir. 2010 yilda 34 mamlakatda 44 000 ishchi bilan o'tkazilgan Yevropa so'rovi shuni ko'rsatdiki, ta'lim sektori ruhiy zo'riqishlarga olib kelishi mumkin bo'lgan his-tuyg'ularini yashirish yoki bostirish (30%) bo'yicha hisobot berish bo'yicha Sog'liqni saqlash sektoridan keyin eng ko'p zarar ko'rgan tarmoqlardan biri. Erkaklar (21%) ayollarga (16%) nisbatan salbiy ijtimoiy xulq-atvoriga duchor bo'lganliklari haqida ko'proq xabar berishgan. Evropadagi 500 ta maktabda o'tkazilgan so'rov shuni ko'rsatdiki, o'qituvchilardagi stress omillari birinchi navbatda ish yuki va rolning haddan tashqari yuklanishi hisoblanadi, ammo ish shaxsiy hayotga zid bo'lsa, o'qituvchilarning farovonligiga salbiy ta'sir ko'rsatishi mumkin. Katta hajmdagi sinflarga ega bo'lgan maktab o'qituvchilari miqdoriy talablar, ish va maxfiylik ziddiyatlari, shovqin, ovoz zo'riqishi va dam olish uchun kamroq imkoniyatlar haqida xabar berishga moyildirlar.

Stress ko'p qirrali muammo bo'lib, ish ichidagi va tashqaridagi omillar ta'sir qiladi. Biroq, dalillar shuni ko'rsatadiki, yomon boshqariladigan ish tashkiloti va noqulay ish muhiti stressni boshdan kechirayotgan shaxslar bilan bog'liq. Shuning uchun sog'liqning yomonlashishiga olib kelishi mumkin bo'lgan ishning barcha jihatlarini, shu jumladan ish jihozlarini va jismoniy va ijtimoiy muhitni baholash kerak. Ta'limda ish bilan bog'liq stress ko'pincha zo'ravonlik, zo'ravonlik (mobbing), ta'qib qilish va talabalarning qabul qilinishi mumkin bo'lmagan xatti-harakatlari bilan bog'liq.

Ish joyidagi zo'ravonlik - bu shaxs haqoratlangan, tahdid qilingan yoki tajovuz qilingan har qanday hodisa bo'lib, u ish joyidagi shaxsga nisbatan haqorat, tahdid va jismoniy yoki ruhiy tajovuzni o'z ichiga oladi. Ta'lim xodimlari, agar ularning ishlari bevosita o'quvchilar va/yoki ularning vasiylari bilan bog'liq bo'lsa, zo'ravonlik xavfi yuqori; kech yoki yolg'iz ishlash; saytdan tashqarida yoki uyga tashrif buyurish; alohida ehtiyojli bolalar bilan ishlash

Ta'qib qilish - bu sog'liq va xavfsizlikka xavf tug'diradigan xodimga yoki xodimlar guruhiga qaratilgan takroriy, asossiz xatti-harakatlar deb ta'riflanadi. Asossiz xatti-harakatlar qurbon qilish, kamsitish, tahqirlash yoki tahdid qilish niyatini anglatadi. Qurbonlik qilish

vositasi sifatida nafaqat shaxslar yoki guruhning xatti-harakatlari yoki harakatlari, balki mehnat tizimi ham ishlatilishi mumkin.

Qonuniy jihatdan, barcha ish beruvchilar 89/391/EEC Konstruktiv Direktivada va boshqa me'yoriy me'yoriy me'yorlarda ta'kidlanganidek, o'z ishining barcha jabhalarida ishchilarning xavfsizligi va sog'lig'ini ta'minlash uchun umumiy majburiyatga ega.

2004 yilda Evropa ijtimoiy hamkorlari ish bilan bog'liq stress bo'yicha ramka shartnomasini imzoladilar va 2007 yilda ish beruvchilar, ishchilar va ularning vakillarining xabardorligi va tushunishini oshirish maqsadida ishdagi ta'qib va zo'ravonlik bo'yicha yana bir shartnoma imzolandi. bu psixososyal muammolar, ish joyidagi ta'qib va zo'ravonlik bilan shug'ullanish uchun.

Ta'limdagi psixososyal xavflarni baholash va boshqarish. Ish beruvchilar qonunga muvofiq xavflarni samarali baholashni amalga oshirishlari shart, maktablar va boshqa ta'lim muassasalarida xavflarni baholashda mavjud bo'lgan turli xil psixo-ijtimoiy xavflarni hisobga olish kerak; xususan, ish bilan bog'liq stress, ta'qib va zo'ravonlik. Muayyan maktab oldida turgan muammolarga qarab, ish bilan bog'liq stress, zo'ravonlik va o'quvchilarning qabul qilinishi mumkin bo'lmagan xatti-harakatlari uchun turli xil, ammo qo'shimcha yondashuvlarga ehtiyoj paydo bo'lishi mumkin.

Ish bilan bog'liq stressni, asosan, xavf-xatarni baholash orqali tegishli choralar ko'rish orqali oldini olish mumkin, ya'ni ishning shikastlanish yoki zarar etkazishi mumkin bo'lgan jihatlarni tizimli tekshirish; xavflarni bartaraf etish mumkinmi yoki yo'qmi, agar bo'lmasa, xavflarni nazorat qilish uchun qanday profilaktika yoki himoya choralarni ko'rish kerakligi. Xatarlarni baholash mavjud xavflarni aniqlashni va keyin mavjud ehtiyot choralarni hisobga olgan holda xavf darajasini baholashni o'z ichiga oladi. Tegishli xavfni baholash natijalari aniq xodimlarning sog'lig'ini himoya qilish uchun tegishli harakatlarga olib kelishi kerak.

Psixososyal xavfni baholashda e'tiborga olish kerak bo'lgan asosiy elementlar mavjud. Ishchilarning ishtiroki juda muhim: ta'lim tizimidagi har bir kishi, shu jumladan o'qituvchilar, o'quvchilar, ota-onalar, ma'murlar, xavfsizlik va sog'liqni saqlash sohasidagi mutaxassislar ish bilan bog'liq stressni bartaraf etishda rol o'ynashi kerak va ular xavfni baholash jarayonida ishtirok etishlari kerak. Stress - bu shaxsning o'z vaziyatiga sub'ektiv bahosi bo'lganligi sababli va bu bir kishidan boshqasiga o'zgarib turadi, shuning uchun faqat vaziyatdan kelib chiqqan holda stress miqdorini aniqlash mumkin emas, shuning uchun xodimlar bilan maslahatlashish kerak. Bundan tashqari, xodimlar o'zlarining ishlari bilan ko'proq tanish bo'lganlar va unga har qanday o'zgarishlarni amalga oshirishda ishtirok etadigan va shuning uchun muayyan stress muammolarini hal qilish uchun eng mos keladigan choralarni taklif qilishlari mumkin. Maktab yoki o'quv muassasasi rahbariyati o'z muassasasida stress bilan kurashishni qo'llab-quvvatlashi kerak, bu esa xodimlarni kech bo'lgunga qadar stress bilan bog'liq har qanday muammolar haqida xabar berishga undashlari kerak. Ular xavfni baholash va stressni kamaytirish uchun mos echimlarni amalga oshirish uchun etarli resurslarni taqdim etishlari kerak. Xatarlarni baholash besh bosqichdan iborat bo'lgan bosqichma-bosqich yondashuvda amalga oshirilishi mumkin:

1-qadam: Xavflarni va xavf ostida bo'lganlarni aniqlang. Birinchi qadam, ish qanday amalga oshirilayotganini va, masalan, o'quvchilar yoki talabalarining xodimlarga nisbatan zo'ravonligi qanday zarar keltirishi mumkinligini tushunishdir. Ta'lim sohasi alohida masalalarga ega, chunki uning vazifasi bolalar va yoshlarning faoliyatini o'z ichiga oladi. Kim va qanday zarar ko'rish mumkinligini, qaysi ishchi guruhlari ko'proq xavf ostida ekanligini aniqlashda ishdan bo'shatish, yuqori kadrlar almashinuvi, tajovuzkor muloqot, baxtsiz hodisalar, psixo-ijtimoiy muammolar (masalan, tashvish, depressiya, charchash) haqida mavjud ma'lumotlardan foydalanish foydali bo'lishi mumkin. sog'liq muammolari va ishchilarning shikoyatlari va boshqalar. Bir qator psixo-ijtimoiy xavflar yoki omillarstressga

olib kelishi ma'lum. Muammo qayerda ekanligini ko'rsatish uchun quyidagi nazorat ro'yxatidan foydalanish mumkin. Ish muhiti har xil, shuning uchun bu nazorat ro'yxati ushbu sektordagi barcha ta'lim muassasalari va kasblarga taalluqli bo'lmasligi mumkin. Agar muammo ushbu ro'yxatda belgilansa, ish bilan bog'liq omillarning asosiy sababini aniqlash va harakat rejasini tanlash uchun uni ishchilar bilan qo'shimcha tekshirish muhimdir.

Jadval 1.
Ta'lim sohasida ish bilan bog'liq stressni tekshirish ro'yxati
Zo'ravonlik va ta'qib kabi nomaqbul xatti-harakatlarga toqat qilmaydigan qo'llab-quvvatlovchi iqlim yoki atmosfera bormi?
O'quvchilar/talabalar va ota-onalar bilan qo'llab-quvvatlovchi munosabatlar mavjudmi?
Stress, zo'ravonlik va ta'qiblar "salomatlik va xavfsizlik" muammosi sifatida qaraladimi?
O'quvchilar/talabalar, hamkasblar yoki ishlamaydigan shaxslar tomonidan zo'ravonlik va ta'qiblar xavfni baholashda qamrab olinganmi?
Ichkarida yoki tashqarida kasbiy tibbiy yordam olish imkoniyati mavjudmi?
Stress, zo'ravonlik va ta'qibning oldini olish bo'yicha treninglar barcha xodimlarga, shu jumladan menejerlar, o'qituvchilar va boshqa xodimlarga o'tkaziladimi?
Ishchilar xavflarni baholash va boshqarish jarayonida ishtirok etadilarmi?
Ota-onalar/oilalar xavfni kamaytirish jarayonida ishtirok etadimi; masalan, talabalar uchun xulq-atvor standartlarini belgilashda?
O'quvchilarga/talabalarga boshqalarga hurmat va hurmat o'rgatilganmi va ijobiy xulq-atvor mustahkamlanganmi?
Ish jihozlari va o'quv jismoniy muhitini saqlab turish va nazorat qilish; masalan, konditsioner, yorug'lik yoki dam olish xonalari?
Haddan tashqari talablar, ish yuki va ortiqcha ish vaqtiga tez-tez bo'lgan ehtiyojlar nazorat qilinadimi; masalan, ishchilar ko'pincha kech yoki dam olish kunlari ishlaydimi?
Barcha ishchilar belgilangan joylarda muntazam tanaffus qilishlari mumkinmi?
Ishchilar o'z ishlarini o'zgartira oladimi?
Ishchilar uchun o'z ishlarida raqobatdosh rollarni boshqarish uchun biron bir manba yoki protseduralar mavjudmi?
Ish bilan bog'liq stress bo'yicha siyosat bormi?
Ijobiy ish muhitini qo'llab-quvvatlash va mustahkamlash siyosati bormi?

Yuqori xavf ostida bo'lishi mumkin bo'lgan ishchilar guruhlariga alohida e'tibor berilishi kerak, masalan, nogironlar, mehnat muhojirlari, yosh va keksa ishchilar. Masalan, yosh xodimlar kamroq tajribaga ega bo'lishi mumkin, bu esa ish bilan bog'liq stressga hissa qo'shishi mumkin. Nogironlar ish bilan bog'liq stressga olib keladigan ta'qiblarga duchor bo'lishi mumkin. Homilador xodimlar ham maxsus baholashni talab qiladi.

Xatarlarni baholash ta'lim muassasalarining barcha ishchilarini, shu jumladan o'qituvchilarni, ma'muriy xodimlarni, muassasa boshqaruv xodimlarini va texnik xizmat ko'rsatish xodimlarini, ular uzoq muddatli yoki qisqa muddatli shartnomalar bo'yicha ishlayotganligidan qat'i nazar, qamrab olishi kerak. Shuningdek, u bevosita yoki bilvosita xavf ostida bo'lgan o'quvchilar va maktabga tashrif buyuruvchilarni o'z ichiga olishi mumkin. Saytda boshqa tashkilotda ishlaydigan shaxslar bo'lsa, ikkala ish beruvchi ham hamkorlik qilishlari va ishchilarning xavfsizligi va sog'lig'ini himoya qilishlari shart.

Ishchilarning jinsi, yoshi yoki nogironligi bo'yicha farqlarni hisobga olish kerak, chunki bu guruhlar uchun turli xil profilaktika choralari talab qilinishi mumkin. Ish, uning tashkil

etilishi va ishlatiladigan asbob-uskunalar ishchiga moslashtirilishi kerak, aksincha emas. Bu tamoyil Yevropa Ittifoqi qonunchiligida mustahkamlangan.

O'quv muassasasida to'plangan mavjud ma'lumotlar, masalan, kasallik yo'qligi, xodimlarning fikri so'rovlari, xodimlar almashinuvi, kasbiy salomatlik bo'yicha tavsiyalar va ishga qaytish ma'lumotlari "qaynoq nuqtalar" yoki muammoli joylarni va eng xavfli hududlarni aniqlashga yordam beradi.

2-qadam: Xatarlarni baholash va ustuvorlik qilish. Ushbu qadam kimga zarar etkazishi mumkinligini aniqlashdir. Mavjud ma'lumotlar xavflarni baholash va choralar ko'rish uchun etarli deb hisoblanmasa, qo'shimcha ma'lumotlarni to'plash kerak bo'lishi mumkin. Buni haqiqiy so'rovnomalar (ayniqsa, agar xavflar ko'p sonli xodimlarga, masalan, universitetning barcha professor-o'qituvchilariga tegishli bo'lsa) yoki suhbatlar (kichik maktab o'qituvchilari) orqali amalga oshirilishi mumkin. Xavflardan kelib chiqadigan xavflarni baholashda quyidagi savollarni e'tiborga olish kerak:

➤ Xavfning zarar etkazish ehtimoli qanchalik katta (masalan, yuqori ish yukini bildirgan o'qituvchilar soni, keyingi kechikishlarga olib keladigan mos jihozlarning etishmasligi va boshqalar).

➤ Bu zarar qanchalik jiddiy bo'lishi mumkin (masalan, yuqori ish yuki va kasallik yo'qligi yoki sog'liqdan shikoyatlar o'rtasida bog'liqlik bormi).

➤ Ishchilar qanchalik tez-tez (va qancha) xavfga duchor bo'lishadi.

➤ Xavflarni muhimlik tartibida sanab bering.

➤ Harakat rejasini tuzish uchun ro'yxatdan foydalaning.

Xavfning zarar yoki shikastlanishga olib kelishi ehtimoli va bu jarohat qanchalik og'irligini baholashda quyidagi savollarni e'tiborga olish kerak: xavfni to'liq bartaraf etish mumkinmi?; Xavfni nazorat qilish mumkinmi?; Barchani himoya qilish uchun himoya choralari ko'rish mumkinmi?; Hodisa sodir bo'lgan taqdirda, masalan, xodimlarga hujum qilishda qanday favqulodda tartib-qoidalar kerak? Muammolarni xavf omillari bo'yicha tasniflash kerak: ish, hamkasblar, tashqi (masalan, oila), maktab / o'quvchilar / talabalar, tashkilot, jamoa va jamiyat. Ba'zi xavf omillari ko'proq umumiy jamiyat va ijtimoiy muammolar bilan bog'liq bo'lishi mumkin.

3-qadam: Profilaktik chora-tadbirlar to'g'risida qaror qabul qiling. Xatarlarni baholashni tugatgandan so'ng, ustuvorlik tartibida profilaktika choralari ko'rish kerak. Profilaktik choralar har doim birinchi navbatda tashkilotga qaratilgan bo'lishi kerak, keyin esa ikkinchi bosqichda individual choralar ko'riladi. Baxtsiz hodisa, sog'liqning yomonlashishi yoki favqulodda vaziyatlarda (masalan, xodimlarning hujumiga uchraganida) zararni minimallashtirish choralari ko'rish kerak. Aralashuvlar ishchi kuchi bilan to'g'ridan-to'g'ri yoki ishchilar xavfsizligi bo'yicha vakillar orqali kelishilishi kerak. Aniqlangan xavf-xatarlarga qarab, qanday choralar ko'rishni hal qilish uchun o'qituvchilar namunasi bilan bir nechta fokus-guruhlarni o'tkazish yoki ular bilan uchrashuvlarda xavfni baholash natijalarini muhokama qilish foydali bo'lishi mumkin. Stressni samarali boshqarish uchun keng ko'lamli mumkin bo'lgan tadbirlar 3-bo'limda keltirilgan.

4-qadam: harakat qiling. Samarali amalga oshirish quyidagilarni ko'rsatuvchi rejani ishlab chiqishni o'z ichiga oladi: I) kim nima qiladi; II) topshiriq qachon bajarilishi kerak; va III) chora-tadbirlarni amalga oshirish uchun ajratilgan mablag'lar. Xatarlarni baholashdan kelib chiqadigan ma'lumotlar xodimlar bilan bo'lishishi kerak. Xulosalarning e'lon qilinishi xavfni baholash faoliyati bilan shug'ullanadigan yoki xavfga duchor bo'lgan har bir kishi aniqlangan muammolarni hal qilish bo'yicha ko'rilgan harakatlar to'g'risida xabardor bo'lishini ta'minlaydi.

5-qadam: Kuzatish va ko'rib chiqish. Kelishilgan yechimlar diqqat bilan amalga oshirilishi, kuzatilishi va baholanishi kerak. Qaysi ish yaxshiroq ekanligini aniqlash uchun

qilingan har qanday harakatni baholash va barcha nazorat choralarining samaradorligini baholash ish bilan bog'liq stress bilan kurashishda ayniqsa muhimdir, chunki u ko'p sababli va vaziyat tezda o'zgarishi mumkin. Muhim o'zgarishlar ro'y berganda, hal qilinishi kerak bo'lgan yangi xavflar yo'qligiga ishonch hosil qilish va kerak bo'lganda xavfni qayta baholash kerak. Stressning samarali va barqaror oldini olish uchun o'quv muassasalari baholash va monitoringni doimiy takomillashtirish mashqlari sifatida ko'rib chiqishlari kerak.

Quyidagi savollar ishdagi stressni kengroq kuzatish uchun foydali bo'lishi mumkin.

- Xatarlarni baholash va profilaktika choralari muntazam ravishda ko'rib chiqiladimi?
- Rahbariyat ish joyidagi salomatlik va xavfsizlik ko'rsatkichlarini (shu jumladan ish bilan bog'liq stress va boshqa psixo-ijtimoiy muammolar uchun) nazorat qiladimi?
- Ish bilan bog'liq stressning tashkiliy ko'rsatkichlari, masalan, kasallik yo'qligi, intervyu ma'lumotlari yoki ishlash natijalari monitoringi mavjudmi?
- Ish va hayot muvozanatini yaxshilash bo'yicha chora-tadbirlar ko'rilmoqda; masalan, bolalar bog'chalari?
- Aloqa va hisobot tizimlari mavjudmi?
- Ish joyida yoki ish tashkilotida katta o'zgarishlar amalga oshirilishidan oldin ishchilar bilan maslahatlashuv o'tkaziladimi?

Baholashni hujjatlashtiring. Psixoiijtimoiy xavflar uchun xavfni baholash boshqa xavflarni baholash kabi hujjatlashtirilishi kerak. Bunday yozuv quyidagi maqsadlarda qo'llanilishi kerak: ma'lumotlarni manfaatdor shaxslarga (xodimlar, xavfsizlik vakillari, maktab rahbariyati va boshqalar) etkazish; zarur chora-tadbirlar kiritilganligini baholash; nazorat organlariga dalillar taqdim etish; va sharoit o'zgargan taqdirda chora-tadbirlarni qayta ko'rib chiqish.

Ta'limda ish bilan bog'liq stressni bartaraf etishga qaratilgan tadbirlar. Ish bilan bog'liq stress ko'plab sababchi omillar va ta'sirlarga ega bo'lishi mumkinligi sababli, oldini olishga kompleks yondashuv direktorlar, o'qituvchilar, boshqa ishchilar, o'quvchilar, ota-onalar guruhlar va jamoat tashkilotlari o'rtasidagi yaqin hamkorlikka asoslangan eng samarali usul hisoblanadi. Stressning oldini olishning kaliti ta'lim muassasalarini tashkil etish va boshqarishga bog'liq va quyidagi paragraflarda keltirilgan harakatlarni o'z ichiga oladi.

Siyosat va qo'llab-quvvatlashni o'rnatish uchun harakatlar.

- Ish bilan bog'liq stress bo'yicha yozma siyosatni ishlab chiqish va amalga oshirish. Bu amaldagi salomatlik va farovonlik siyosatining bir qismi bo'lishi mumkin, ammo unda stress haqida eslatib o'tilganligiga ishonch hosil qiling.
- Ijobiy ish muhitini qo'llab-quvvatlash va mustahkamlash uchun qo'shimcha siyosatlarni ishlab chiqish (moslashuvchan vaqt va boshqalar).
- Xulq-atvorni yaxshilash uchun o'quvchilar va ota-onalar bilan harakatlarni ishlab chiqish; masalan, muntazam tanaffuslar va mukofot dasturlarini o'rnatish.
- Ish bilan bog'liq stress va uning ta'sirini yillik baholashni amalga oshiring.
- Stress xavfini boshqarish dasturlari taraqqiyotini kuzatib boring va baholang.
- Tashkiliy ta'limning uzoq muddatli jarayoniga, shuningdek, qisqa muddatli imtiyozlarga (tez g'alabalar) e'tibor qarating, shuning uchun o'quv muassasasi nafaqat jismoniy mashqlar shakllarini to'ldirish bilan cheklanib qolmasdan, stressni kamaytirishga jiddiy harakat qilmoqda.
- Har qanday o'zgartirish dasturlarini kuzatish va baholash uchun faktlar va raqamlardan foydalaning.
- Zo'ravonlik va ta'qiblar bo'yicha tekshiruvlar o'tkazing.
- Bolalarni parvarish qilish muassasalarini va ishni taqsimlash kabi moslashuvchan ish usullarini taqdim eting.
- Rasmiy va norasmiy aloqa va hisobot liniyalarini baholang.

- Katta o'zgarishlarni amalga oshirishdan oldin ochiq maslahat tizimini yarating.
 - Stress bilan bog'liq tabularni kamaytirish uchun stressni boshqarishni oddiy boshqaruv amaliyotining bir qismiga aylantiring.
 - Stressning ta'lim sifati va ishchilar salomatligiga ta'siri haqida xabardorlikni oshirish uchun mahalliy hamjamiyat va ommaviy axborot vositalari bilan ishlash;
 - Ijobiy, qo'llab-quvvatlovchi xulq-atvorni rag'batlantirish.
- Ishni tashkil etish va ish yukini yaxshilash bo'yicha harakatlar.**
- Ogohlikni oshiring va barcha xodimlarni ish bilan bog'liq stressning sabablari va echimlari bo'yicha o'rgating.
 - Ish bilan bog'liq stressni engish uchun o'quv muassasasining barcha darajalarida majburiyat oling.
 - Ish yukini, talablarni va qo'shimcha ish vaqtini tez-tez ko'rib chiqing.
 - Xodimlarning ish tartibini ko'rib chiqing.
 - Ishchilarga o'z usullari, naqshlari va ish sur'atlarini tanlashga imkon bering va maqsadlarga e'tibor qarating.
 - Doimiy ravishda ko'rib chiqishni va kerak bo'lganda ish yuklarini qayta taqsimlashni va belgilangan muddatlarni qayta rejalashtirishni ta'minlash.
 - Xodimlarga bir nechta rollar berilganda (masalan, sinf o'qituvchisi, mavzu koordinatori va talaba o'qituvchisi) ortiqcha yuk bo'lmasligiga ishonch hosil qilish uchun xodimlarni boshqarish jarayonlarini ko'rib chiqing.
- Ish muhitini yaxshilash bo'yicha harakatlar.**
- Barcha xodimlar va ayniqsa yangi xodimlar uchun murabbiylik yoki murabbiylik sxemasini yarating.
 - Ogohlantirish dasturini ishlab chiqish; masalan, "xodimlarning farovonligi" kunlarini o'tkazish yoki axborot byulletenlari va plakatlarini ishlab chiqarish.
 - Barcha xodimlar uchun stressni boshqarish bo'yicha treninglar o'tkazing (onlayn amalga oshirilishi mumkin).
 - Boshlang'ich va o'rta maktablarda umumiy o'qitish bo'yicha ishlaydigan barcha o'qituvchilarga va universitet professor-o'qituvchilariga xavfsiz va sog'lom mehnat va ta'lim muhitini yaratish uchun xavflarni tarbiyalash va OSHni boshqarish bo'yicha treninglar o'tkazing.
 - Psixoiqtimoiy masalalarni biladigan salomatlik va xavfsizlik vakilini/koordinatorni tayinlang yoki stressni boshqarish bo'yicha faoliyatni qo'llab-quvvatlash uchun boshqaruv guruhini tuzing.
 - Yaxshi xulq-atvor standartlarini mustahkamlang.
 - Birgalikda muammolarni hal qilish va muloqotni rag'batlantirish.
 - Fikr-mulohaza uchun imkoniyatlar yaratish; masalan, maqtash va konstruktiv, ishlash bilan bog'liq fikr-mulohazalarni taqdim eting.
 - Boshqaruv yordamini ko'rsatish, xabardorlikni oshirish va ilg'or amaliyotni targ'ib qilish orqali tashkilot miqyosidagi majburiyatlarni shakllantirish.
 - Ichki yoki tashqi maslahat xizmatlari kabi kasbiy sog'liqni saqlash yordamiga kirishni ta'minlang.
 - O'qituvchilar uchun xulq-atvorni boshqarish va qiyin xulq-atvorni engish uchun o'qitish ko'nikmalarini o'z ichiga olgan treninglar o'tkazing.
 - Ijobiy munosabatni mukofotlang va ijobiy o'rnak ko'rsatishni targ'ib qiling (ham ishchilar, ham o'quvchilar/talabalar uchun).
 - Ota-onalar qo'mitalarini tuzing va ularni har qanday o'zgarishlarni boshqarish jarayonlariga jalb qiling.

- Xodimlarni xavflarni baholash jarayoniga jalb qiling, masalan, xavfni aniqlash va ularni hal qilish bo'yicha takliflar.
- Ishchilarni o'zgarishlarni boshqarish jarayonlariga jalb qilish.
- Ota-onalar va oilalar bilan aloqa va aloqani rag'batlantirish.
- Ish muhiti va jihozlarning sifatini tekshiring va saqlang.

Institutsional o'zgarishlarni kiritishda stressni minimallashtirish uchun harakatlar.

- Xavf tahlilini o'tkazing.
- Profilaktik tadbirlarni to'liq rejalashtirish.
- Ishga yo'naltirilgan va ishchiga yo'naltirilgan chora-tadbirlarni birlashtiring.
- Kontekstga xos yechimlarni taqdim eting.
- Tegishli tashqi ekspertizadan foydalaning.
- Samarali ijtimoiy muloqot, sheriklik va ishchilarni jalb qilish.
- Barqaror profilaktika choralarini ko'ring va yuqori boshqaruv yordamiga murojaat qiling.

Xulosa. Ish bilan bog'liq stress uchun xavf omillarini boshqara olmaslik o'quvchilar va talabalarga ko'rsatiladigan xizmat sifati, shuningdek, ishchilarning sog'lig'i uchun muhim oqibatlariga olib kelishi mumkin. Menejmentning etakchiligi, yaxshi ishni tashkil etish, hurmat va qadr-qimmatni uyg'otadigan ijobiy ish muhiti va ishchilar va rahbarlar hamkasblar o'rtasidagi aniq muloqot ish bilan bog'liq stress xavfini kamaytirish uchun zarurdir.

Foydalanilgan adabiyotlar ro'yxati:

1. Nishanova, Z. Taskarayevna. "Psixologik maslahat"
2. X.Ibragimov "Pedagogik psixologiya"
3. Z. Ibodullayev "Tibbiyot psixologiya"
4. Z. Nishanova "Psixodiagnostika va eksperimental psixologiya"
5. Axrorjon, Yuldashev, Muxtorov Alijon, and Aliyeva Iqlima. "Faol texnologiyalarni o'smirlar psixologiyasiga ta'siri." Ta'lim fidoyilari 13.6 (2022): 263-266.
6. Alijon M. et al. Ta'lim metodlari va vositalari //Ta'lim fidoyilari. – 2022. – T. 13. – №. 6. – C. 267-270.
7. Alijon M. et al. Ta'lim metodlari va vositalari //Ta'lim fidoyilari. – 2022. – T. 13. – Alijon M., Iqlimaxon A., Muslimaxon I. Glaballashuv jarayonlari va uning zamonaviy sharoitlarida tarbiyaga ta'siri //Ta'lim fidoyilari. – 2022. – T. 13. – №. 6. – C. 271-273. №. 6. – C. 267-270.
8. Axrorjon Y. et al. Internet texnologiyalari innovatsiyalar. Sun'iy intellektni rivojlantirish //Ta'lim fidoyilari. – 2022. – T. 7. – №. 8.

**BOSHLANG'ICH SINIF O'QUVCHILARINI MAKTABGA MOSLASHUVIDA PSIXOLOGIK
YORDAM**

**Qo'qon universiteti Ta'lim fakulteti Ta'lim kafedrası
Amaliy psixologiya yo'nalishi 2-kurs talabasi**

**Muxtorov Alijon,
Aliyeva Iqlimaxon,
Sanobarxon Asilova**

**Qo'qon universiteti Ta'lim fakulteti
Ta'lim kafedrası o'qituvchisi**

Annotatsiya: Boshlang'ich sinf o'quvchisi uchun maktab sayohati qoyilmaqom va hayratlanarli bo'lishi mumkin va bu ular uchun yangi tajriba bo'lishi mumkin. Ota-onalar, va tarbiyachilar moslashib ketishini iloji boricha silliq qilishga intilishlari kerak. Psixologik yordam, ayniqsa, yangi muhit, o'qituvchilar va tengdoshlar bilan ishlashda foydali bo'lishi mumkin. Qo'llab-quvvatlash tashvishlarni kamaytirishga, akademik ko'rsatkichlarni yaxshilashga va ijtimoiy ko'nikmalarni rivojlantirishga yordam beradi. Ushbu maqola boshlang'ich o'quvchilarga maktabga moslashishda psixologik yordam ko'rsatish usullarini o'rganishga qaratilgan.

Kalit so'zlar: depressiya, stress, guruh terapiyasi, faol tinglash, individuallik.

Boshlang'ich maktabga moslashish o'quvchilar uchun qiyin vaqt bo'lishi mumkin va psixologik yordam ularga o'zgarishlarni yengishga yordam beradi. Psixologik yordam akademik muvaffaqiyat va ruhiy salomatlikni yaxshilash bilan bog'liq. Tadqiqotlar shuni ko'rsatdiki, ruhiy salomatlik bilan og'riq bolalar ma'lumotni o'rganish va saqlash qiyin (Vahedi va boshq., 2019). Depressiya, tashvish yoki stressni boshdan kechirayotgan bolalar ham huquqbuzarlik xatti-harakatlarini rivojlanish xavfi ostida bo'lishi mumkin. Shuning uchun psixologik yordam bolalarni xavfsiz va qo'llab-quvvatlovchi muhitda o'rganishi va o'sishini ta'minlashda juda muhimdir.

O'zbekiston Respublikasi Vazirlar Mahkamasining Qarori Vazirlar mahkamasining "Bolalarni boshlang'ich ta'limga majburiy bir yillik tayyorlash tizimini yanada rivojlantirish chora-tadbirlari to'g'risida" 2020-yil 9-martdagi 132-son qaroriha o'zgartirishlar va qo'shimcha kiritish to'g'risida

Respublikaning chekka hududlaridagi bolalarni maktabgacha ta'lim bilan qamrab olishni jadallashtirish, sog'lom, faol, barkamol, ijtimoiy moslashtirilgan bolalarni tarbiyalash, kelgusida muvaffaqiyatli o'quv faoliyati uchun shart-sharoitlarni shakllantirish va ularni boshlang'ich ta'limga sifatli tayyorlash rejaları berib o'tildi.[lex.uz]

Boshlang'ich sinf o'quvchilariga psixologik yordam ko'rsatish

Boshlang'ich maktab o'quvchilari bilan muomala qilishda psixologik yordam zarur, tarbiyachilar va o'qituvchilar bolalar uchun xavfsiz va qo'llab-quvvatlovchi muhitni yaratishi kerak. Va albatta quyidagi usullardan foydalanish mumkin:

1. Faol Tinglash. Faol tinglash ota-onalar, va o'qituvchilarga o'quvchilarning hissiy va psixologik muammolarini tushunishga yordam beradigan muhim mahoratdir. Faol tinglash ko'z bilan aloqa qilishni, diqqatni jalb qilishni va bolaning so'zlari haqida mulohaza yuritishni o'z ichiga oladi. O'qituvchi yoki tarbiyachi diqqatli va sezgir bo'lib, o'quvchiga o'z qiyinchiliklarini etkazish uchun xavfsiz joy yaratishi mumkin.

2. Rag'batlantirish va ijobiy mustahkamlash. Rag'batlantirish va ijobiy mustahkamlash boshlang'ich o'quvchilarning ishonchini mustahkamlashda uzoq yo'lga bosib o'tadi. O'qituvchilar, tarbiyachilar va ota-onalar bolalar akademik yoki ijtimoiy jihatdan yaxshi ishlashganda ijobiy fikrlarni taklif qilishlari kerak. Ushbu yondashuv o'quvchilarga ijobiy

imidjni rivojlantirishga yordam beradi va o'z navbatida maktab muhitida o'zlarini qulay his qilishadi.

3. Ijtimoiy qo'llab-quvvatlash. Ijtimoiy qo'llab-quvvatlash boshlang'ich sinf o'quvchilari uchun maktabga moslashishda juda muhimdir. Ota-onalar, tarbiyachilar va maktab xodimlari o'yin vaqti, sport va guruh faoliyati kabi ijtimoiy tadbirlarni rag'batlantirishlari kerak. Ushbu tadbirlar bolalarga do'stlik o'rnatishga, ijtimoiy ko'nikmalarni rivojlantirishga va o'zlariga bo'lgan ishonchni oshirishga yordam beradi.

4. Maslahat Xizmatlari. Maslahat xizmatlari hissiy yoki psixologik qiyinchiliklarni boshdan kechirayotgan bolalar uchun ajoyib imkoniyat bo'lishi mumkin. Maslahat xizmatlari bolalar qo'rquv, umidsizlik va tashvishlarini ifoda etishlari mumkin bo'lgan maxfiy va qo'llab-quvvatlovchi muhitni taklif etadi. Maslahatchilar bolalarga yengish strategiyasini ishlab chiqishda yordam berishlari va ularga his-tuyg'ularini boshqarish vositalarini taqdim etishlari mumkin.

5. Guruh Terapiyasi. Guruh terapiyasi boshlang'ich sinf o'quvchilariga psixologik yordam ko'rsatishning yana bir samarali usuli hisoblanadi. Guruh terapiyasi mashg'ulotlari tashvish, bezorilik yoki stress kabi muayyan mavzularga qaratilishi mumkin. Bolalar o'z tajribalari bilan o'rtoqlashishlari va bir-birlaridan o'rganishlari mumkin. Bundan tashqari, ushbu mashg'ulotlar bolalarga ijtimoiy ko'nikmalarni rivojlantirishga va yangi do'stlik o'rnatishga yordam beradi.

Boshlang'ich maktab o'quvchilarini maktabga moslashtirish-bu o'qituvchilar, ota-onalar va psixologlarning alohida e'tibor va g'amxo'rlikini talab qiladigan jarayon. Ushbu davr bola hayotidagi muhim bosqichdir, chunki ularning aksariyati birinchi marta kundalik mashg'ulotlar, yangi xulq-atvor qoidalari va yangi odamlar bilan muloqot qilish zarurati bilan duch kelmoqdalar.

Boshlang'ich maktab o'quvchilarining maktabga moslashishini psixologik qo'llab-quvvatlash bolaga moslashish jarayonida yuzaga keladigan hissiy va psixologik qiyinchiliklarni engishga yordam beradigan bir qator tadbirlarni o'z ichiga oladi. Mana bu tadbirlarning ba'zilari:

Psixolog bilan individual suhbatlar.

O'quv yilining boshida psixolog har bir boshlang'ich maktab o'quvchisi bilan individual suhbatlar o'tkazishi mumkin. Ushbu suhbatlar davomida psixolog bola qanday his-tuyg'ularni boshdan kechirayotganini, yangi vaziyatga qanday munosabatda bo'lishini va qanday qiyinchiliklarga duch kelishini aniqlay oladi. Bunday suhbatlar natijasida psixolog bolaga kerakli maslahatlarni berishi va unga yangi maktabga moslashishiga yordam berishi mumkin.

Ijtimoiy ko'nikmalarni rivojlantirish bo'yicha guruh darslari

Boshlang'ich maktab o'quvchilari uchun sotsializatsiya va boshqa odamlar bilan muloqot qilish qobiliyati juda muhimdir. Bolaga ushbu ko'nikmalarni rivojlantirishga yordam berish uchun psixolog bolalar muloqot qilishni, bir-birlarini tinglashni va nizolarni hal qilishni o'rganadigan guruh mashg'ulotlarini o'tkazishi mumkin.

O'yin terapiyasi.

O'yin terapiyasi-bu ijobiy psixologik ta'sirga erishish uchun o'yinlardan foydalanishga asoslangan psixoterapiya usuli. Bu usul bolalar uchun juda samarali bo'lishi mumkin, chunki o'yinlar ularga dam olishga, ijodkorlikni namoyon etishga va his-tuyg'ularini yaxshiroq tushunishga yordam beradi.

Ota-onalar uchun psixologik treninglar.

Ota-onalar, shuningdek, boshlang'ich maktab o'quvchilarini maktabga moslashtirishda juda muhim rol o'ynaydi. Ularga o'z rolini tushunishga va farzandlarining ehtiyojlarini yaxshiroq tushunishga yordam berish uchun psixolog ota-onalar uchun psixologik treninglar o'tkazishi mumkin.

Qo'llab-quvvatlash va monitoring tizimi.

Yosh o'quvchilarga moslashish jarayonida yordam beradigan qo'llab-quvvatlash va monitoring tizimini yaratish muhimdir. Ushbu tizim turli xil vositalar va usullarni o'z ichiga olishi mumkin, masalan, hissiy barqarorlik testlari va o'qituvchilar va psixologlarning fikr-mulohazalari.

Umuman olganda, boshlang'ich maktab o'quvchilarining maktabga moslashishini psixologik qo'llab-quvvatlash

Psixologik yordamning asosiy vazifasi bolaga yangi muhit va yangi talablar bilan bog'liq stressni engishga yordam berishdir. Psixolog bolaga tashvishlarni engishga, o'quv jarayoniga qiziqishga, o'qish uchun motivatsiyani rivojlantirishga yordam berishi kerak.

Psixologik qo'llab-quvvatlash individual va guruh mashg'ulotlari doirasida amalga oshirilishi mumkin. Shaxsiy mashg'ulotlar paytida psixolog bola bilan muloqot qiladi, uning muammolarini aniqlaydi va echimlarni topishga yordam beradi. Guruh mashg'ulotlari ijtimoiy ko'nikmalarni rivojlantirish va bolalar jamoasini mustahkamlashga qaratilgan.

Psixologik yordamning muhim vazifalaridan biri bu ota-onalar bilan ishlashdir. Psixolog ota-onalarga bolani maktabga tayyorlashda yordam berishi, o'quv jarayonini tashkil etish bo'yicha tavsiyalar va moslashish davrida bola bilan o'zini tutish bo'yicha maslahatlar berishi kerak.

Bolani maktabga psixologik qo'llab-quvvatlashning bir qismi sifatida psixolog bolaga tashvishlarni engishga va yangi muhitga moslashishga yordam beradigan turli xil usul va usullardan foydalanishi mumkin. Masalan, ijtimoiy ko'nikmalarni va o'z-o'zini hurmat qilishni rivojlantirishga yordam beradigan o'quv o'yinlarini o'tkazish mumkin.

Boshlang'ich maktabga moslashish qiyin jarayon bo'lishi mumkin va o'quvchilarga yangi muhitga moslashishda psixologik yordam zarur. Ota-onalar, tarbiyachilar va o'qituvchilar bolalar uchun xavfsiz va qulay muhitni ta'minlash uchun birgalikda ishlashlari kerak. Faol tinglash, ijobiy mustahkamlash, ijtimoiy qo'llab-quvvatlash, maslahat xizmatlari va guruh terapiyasi psixologik yordam ko'rsatishning samarali usullaridir. Hissiy va psixologik yordam ko'rsatish orqali bolalar xavfsiz, qo'llab-quvvatlovchi muhitda o'sishi va rivojlanishi hamda akademik va shaxsiy hayotlarida muvaffaqiyat qozonishi mumkin.

Foydalanilgan adabiytlar ro'yxati:

1. D.Tashpulatova "Boshlang'ich a'limda klister yondashuv asosida o'quv fanlarini integratsion o'qitish mexanizmlarini takomillashtirish"

2. R.A.mavlonova, N.h.Rahmonqulova "Boshlang'ich ta'limning integratsiyalashgan pedagogikasi"

3. O'rinova, "Boshlang'ich ta'lim samaradorligini oshirishda ilg'or texnologiyalardan foydalanish"

4. R.Mavlonova "Boshlang'ich ta'limda pedagogika, innovatsiya, integratsiya"

5. Axrorjon Y. et al. Faol texnologiyalarni o'smirlar psixologiyasiga ta'siri //Ta'lim fidoyilari. – 2022. – T. 13. – №. 6. – C. 263-266.

6. Faxriddin H., Alijon M. XALQ TA'LIMI TIZIMIDA O 'QUVCHILARNI KASB-HUNARGA YO 'NALTIRISH ISHLARI: MUAMMO VA ULARNING YEChIMLARI //Central Asian Research Journal for Interdisciplinary Studies (CARJIS). – 2022. – №. Special Issue 2. – C. 54-57.

7. Alijon M. et al. Ta'lim metodlari va vositalari //Ta'lim fidoyilari. – 2022. – T. 13. – №. 6. – C. 267-270.

8. Alijon M., Iqlimaxon A., Muslimaxon I. Glaballashuv jarayonlari va uning zamonaviy sharoitlarida tarbiyaga ta'siri //Ta'lim fidoyilari. – 2022. – T. 13. – №. 6. – C. 271-273.

9. Jasurbek, M., & Alijon, M. (2022). Jamiyatni rivojlantirish uchun empirik tadqiqot va uning metodlari. Ta'lim fidoyilari, 13(6), 257-262

10. <https://cyberleninka.ru/article/n/faol-texnologiyalarni-o-smirlar-psoxologiyasiga-ta-siri>
11. <https://cyberleninka.ru/article/n/xalq-ta-limi-tizimida-o-quvchilarni-kasb-hunarga-yo-naltirish-ishlari-muammo-va-ularning-yechimlari>
12. <https://cyberleninka.ru/article/n/ta-lim-metodlari-va-vositalari>
13. <https://cyberleninka.ru/article/n/glaballashuv-jarayonlari-va-uning-zamonaviy-sharoitlarida-tarbiyaga-ta-siri>

**BOSHLANG'ICH SINFLARDA TASVIRIY SAN'ATNI O'QITISHDA PEDAGOGIK
MAHORATNING O'RNINI**

Shokirova Dilfuza Munavvarjon qizi
Qo'qon Universiteti Boshlang'ich ta'lim
yo'nalishi 2- kurs talabasi
Sadriddinova Zulfiya Mirzaliyevna
Qo'qon universiteti o'qituvchisi

Annotatsiya: Ushbu maqolada tasviriy san'at haqida tushuncha beriladi. Boshlang'ich sinflarda qo'llanishi mumkin bo'lgan metodlar haqida va pedagogik mahorat haqida, batafsil so'z olib boriladi.

Kalit so'zlar: tasviriy san'at, pedagogik mahorat, kapalak test, siklografiya, okulografiya, multimedia, konsepsiya.

Ma'lumki, bugun O'zbekiston o'zining xalq ta'limi sohasida qabul qilgan "Ta'lim to'g'risida"gi Qonuni, "Kadrlar tayyorlash milliy dasturi" va "O'zbekiston Respublikasida umumiy o'rta ta'limni tashkil etish to'g'risida"gi kabi me'yoriy hujjatlari asosida ta'limning yangi tizimini bosqichma-bosqich amalga oshirib kelmoqda. Bu sohadagi tadbirlar mamlakat xalq ta'limi faoliyatiga yangi pedagogik texnologiyani joriy etishni taqozo etayotir. Shularga ko'ra, maktab o'quv fanlari va ulami o'qitish metodikasi va didaktikasi bilan shug'ullanayotgan pedagog-olimlar tomonidan ham har bir o'quv fanining dastur, darslik, o'quv-metodik qo'llanmalari qayta ko'rib chiqilmoqda.

O'zbekiston Respublikasi Oliy ta'lim tizimini 2030-yilgacha rivojlantirish konsepsiyasi (keyingi o'rinlarda — Konsepsiya) oliy ta'lim tizimini ijtimoiy soha va iqtisodiyot tarmoqlari ehtiyojlaridan kelib chiqqan holda, fan, ta'lim va ishlab chiqarishning mustahkam integratsiyasini ta'minlash asosida ta'lim sifatini yaxshilash, raqobatbardosh kadrlar tayyorlash, ilmiy va innovatsion faoliyatni samarali tashkil etish, xalqaro hamkorlikni rivojlantirish maqsadida, shuningdek O'zbekiston Respublikasi Prezidentining 2019-yil 11-iyuldagi PQ-4391-son "Oliy va o'rta maxsus ta'lim tizimiga boshqaruvning yangi tamoyillarini joriy etish chora-tadbirlari to'g'risida"gi qarori ijrosi yuzasidan ishlab chiqilgan. Zamon rivojlangan sari, sifatli ta'limga bo'lgan talab ham oshib boradi. Bu esa, o'z o'rnida pedagogik mahorati yuqori darajadagi, o'qituvchilarga bo'lgan talabni ham oshirib boradi.

Shunga ko'ra, har bir o'quv predmeti bo'yicha dastur, darslik, o'quv-metodik qo'llanmalarni yaratish bilan birga, ularni o'qitish texnologiyasi, didaktikasi va metodikasi ishlab chiqiladi.

Insoniyat ma'naviy madaniyatining tarkibiy qismi san'atdir. U musiqa, teatr, kino, badiiy adabiyot, xoreografiya, tasviriy va amaliy bezak san'ati kabi boshqa turlarini o'z ichiga oladi. San'atning har bir turi o'z oldiga qo'yilgan vazifalarni aks ettirishda har xil vositalardan foydalanadi, masalan, adabiyot - so'zdan, musiqa - tovushlardan, tasviriy san'at - rang va chiziqlardan va hokazo. Shu bilan birga, habir san'at turi o'z ichida yana xillarga va janrlarga bo'linadi. San'atni tushunish, uning kishilar hayotidagi rolini aniqlash masalasi butun madaniyat tarixi davomida keskin bahs, tortishuvlarga sabab bo'lib kelgan. San'atning eng qadimiy va keng tarqalgan turlaridan biri - tasviriy san'atdir. Odatda real borliqni badiiy obrazlarda, mavjud predmetlarni tabiiy shaklini o'ziga o'xshatib umumshtirib ifodalaydi hamda predmetlarning hajmi, o'zaro fazoviy joylashuvini va hokazolarda aks ettiradi.

Boshlang'ich sinf o'quvchilarini tasviriy faoliyatga o'rgatishda, oliy darajadagi, malakali, tajribali, iste'dodli, ijodkor tasviriy san'at o'qituvchisi bo'lgan va zamonaviy ta'lim-tarbiya berish talablariga javob bera oladigan tasviriy san'at kabineti tashkil etilgan maktab bo'lishi ahamiyatga molik.

Pedagogik mahorat o'qituvchilar va tarbiyachilarga pedagogik ijodkorlik, pedagogik texnika, ta'lim - tarbiya jarayonida o'qituvchi va o'quvchilarning o'zaro hamkorligi, muloqot olib borish taktikasi, nutq madaniyati, tafakkuri, tarbiyachining ma'naviy - ma'rifiy va tarbiyaviy ishlarini tashkil etish va amalga oshirish, bu jarayonda xulq-atvomi va hissiyotni jilovlay olish xususiyatlarini o'rgatadi va o'z kasbini rivojlantirib boruvchi pedagogik faoliyatlar tizimi to'g'risida ma'lumotlar beradi. Pedagogik mahorat o'qituvchilarning pedagogik faoliyati zahirida takomillashib boradi.

Boshlang'ich sinflarda tasviriy san'atni o'qitishda, tasviriy san'at o'qituvchisidan yuksak pedagogik mahorat talab qilinadi. Tasviriy san'at o'qituvchisining pedagogik faoliyatida o'quvchilarning ishlarida kuzatilayotgan xatolarni tahlil qilib borish va ularga mos metodik yo'nalish va yordam berib borish tasviriy san'at ta'limining barcha sohalarini (faoliyat turlari) bo'yicha ta'lim sifati va samaradorligini oshirishning muhim omilidir. Shuningdek, kamchiliklarning faoliyat turlari, janrlar bo'yicha klassifikatsiyalab borish mavjud kamchiliklarni batratarf etishga yo'naltirilgan metodikani to'g'ri tanlash imkonini beradi.

Ta'lim tizimiga kiritilayotgan har qanday innovatsiya axborot va metodik ta'minotning mavjudligini ko'zda tutadi. Shu sababli, tasviriy san'at o'quv jarayoniga innovatsiya kiritishda ilg'or pedagogik tajribalarni o'rganish, tahlil qilish va umumlashtirish hamda amaliyotga tatbiq etish, zamonaviy pedagogik va axborot kommunikatsiya texnologiyalari imkoniyatlaridan foydalanish orqali o'quv jarayonlari mazmuni va metodlarini takomillashtirish muhim yo'nalishlardan sanaladi.

Boshlang'ich sinflarda tasviriy san'atni o'qitishda yangi, zamonaviy metodlardan foydalanish maqsadga muvofiqdir. Masalan: siklografiya- harakat kinematikasini qayd qilish, okulografiya- ko'z harakatlarini qayd qilish, multiplikatsiyalash- grafik tasvirlarni bajarish ketma-ketligini qayd qilish kabilar kiradi. Albatta, tasviriy san'at darslari yanada sifatli va samarali bo'lishida multimedia texnologiyalarining ham o'rni katta.

Multimedia vositalari (multimedia - ko'pvositalilik) - bu insonga o'zi uchun tabiiy muxit: tovush, video, grafika, matnlar, animatsiya va boshqalardan foydalanib, kompyuter bilan muloqatda bo'lishga imkon beruvchi texnik va dasturiy vositalar majmuidir. Multimedia - gurkirab rivojlanayotgan zamonaviy axborotlar texnologiyasidir.

Tasviriy san'atni o'qitishda, o'quvchilar bilan tegishli joylarga sayohat qilish va video va rasmlarni tomosha qilishda bolalar ushbu vizual tushunchalarni saqlab qolishlari va ularni yaratish va tasavvur qilish uchun birlashtira oladilar. Ushbu o'quv jarayonida 9/10lar o'zlarining qiyinchiliklari orqali o'rganishlari va yangi imkoniyatlarni boshqalar bilan baham ko'rishlari mumkin. Ular o'z bilimlarini o'zlaridan atrofdagi dunyoga kengaytirishga qodir ekanlar, ular o'rganishdan hayajonlanadilar va ularning vizual tasvirlari kengayadi va murakkablashadi. Bu jarayonda ular uzoq muddatli xotiralarga ega bo'ladilar. Va bu xotiradan tasviriy faoliyatda keng foydalanadilar.

O'qituvchilik kasbi o'z mohiyatiga ko'ra o'ta individualdir. Har bir o'qituvchining muhim hayotiy o'rni, uning o'z ishining ustasi bo'lishidir.

O'qituvchi mahorati uning faoliyatida ko'rinadi. O'qituvchi avvalo pedagogik jarayonning qonuniyatlari va mexanizmlarini yaxshi egallagan bo'lishi lozim. Shu ma'noda pedagogning umumlashgan malakalari va uning pedagogik texnikasi katta ahamiyatga molik bo'ladi.

Boshlang'ich sinflarda tasviriy san'atni o'qitishda qo'llanilsa, o'zining go'zal samarasini, beradigan matolardan biri bu: **Kapalak test.**

Bolaga 5 juft reproduksiya taklif etiladi, ulardan biri "formalistik", ikkinchisi - realistik hayotga o'xshash rasm yoki kundalik fotografiya:

I. Altman "Kungaboqarlar" (1915) - 1a. Moviy fonda pushti papatyalar bilan tabriknoma.

A. Gorkiy "Sharshara" (1943) - 2a. Bog' va olma aravasini tortayotgan odam surati.

Rassomning o't va poyalarning fotosurati daraxtlar shkalasigacha bo'lgan. Shartli "bolalar" nomi "Yosunlar" - Za. "Kuz" fotosurati.

B00. Tomplin "2-raqam" (1953) - 4a. A. Rylov "O'rmon yo'llarida traktor". Shartli nomi "Qishki gilam" (1934).

G. Yaker "Forked" (1983) -5a. V. Surikov "Qishda Zubovskiy bulvari". Bolaning ismi "Kapalak".

Tomonidan rang sxemasi juftlikdagi tasvirlar o'xshash bo'lib, bolaning bir yoki boshqa rangga bo'lgan xushyoqishi eksperimentatorga xalaqit bermaydi. Asl nusxalarning qiyosiy badiiy fazilatlarini asosiy mos yozuvlar nuqtasi bo'lib xizmat qilmaydi, chunki a) bolalar uchun aniq bo'lgan tasvirlardagi farq - mavhumlik yoki ob'ektivlik, noaniqlik yoki ravshanlik, estetik tasvir yoki axborot funkcionalligi qiziqish uyg'otadi; b) reproduksiyalarning sifati ko'paytirilayotgan rasmlarning to'liq badiiy fazilatlarini haqida gapirishga imkon bermaydi. Shunga qaramay, juftlikda rasmiy model sifatida tan olingan ustalarning namunalari (A. Gorkiy, N. Altman va boshqalar) ishlatilgan. Shunday qilib, rasmiy namunalar, go'yo ularning estetik fazilatlarini tasdiqlovchi sertifikatga ega. Har bir juft tasvirda biri ikkinchisidan o'zining g'ayrioddiy uslubi, fotografsizligi bilan ajralib turadi, ikkinchisi esa, aksincha, fotografiyaga yaqinlashadi. Bolalar tomonidan ushbu printsip bo'yicha juftlikdagi tasvirlarni ajratish, qoida tariqasida, darhol ushlanadi.

Ko'rsatmalar: qaysi rasm (juftlikning) sizga ko'proq yoqqanini ko'rsating. Barcha tasvirlar - barcha test topshiriqlarida - bolaga anonim tarzda taqdim etiladi, muallif va rasmning nomi chaqirilmaydi.

Siz har qanday tartibda juftlarni taqdim etishingiz va rasmlarni bir juftlik ichida almashtirishingiz mumkin, lekin o'zingizni bir juftlik bilan cheklash tavsiya etilmaydi, tanlov butunlay tasodifiy bo'lishi mumkin.

Ushbu test topshirig'ining bajarilishini baholash to'g'ridan-to'g'ri rag'batlantiruvchi materialning o'ziga va tanlovning o'ziga xoslik darajasiga - ko'pchilik bolalar tomonidan ifodalangan odatiy munosabatga bog'liq. (Tasviriy san'at darsida o'quvchilarning badiiy ijodiy faoliyatini tashkil etishning metod va usullari. Tasviriy san'atni o'qitish metodikasi va texnikasi

Xulosa qilib aytadigan bo'lsak, boshlang'ich sinf o'quvchilariga tasviriy san'atni o'qitishda, metodlarning o'rni juda ham muhim. Lekin metodlarni dars mavzusiga mos ravishda qo'llash va merosning samarasi o'qituvchiga bog'liq.

Foydalanilgan adabiyotlar ro'yxati:

1. S.F. Adirasulov tasviriy san'at o'qitish metodikasi 9-bet.
2. A. Xoliqov pedagogik mahorat 12- bet
3. Tasviriy san'at darslarida faoliyat turlari aloqadorligi asosida ta'lim sifati va samaradorligini oshirishning metodik asoslari. Xudoyberdiyev Pardaboy, JDPI Tasviriy san'at va muxandislik grafikasi kafedrasini mudiri
4. Авторы: Хонбобоев Хакимжон Октамович, Полатов Фозилжон Усибхонович, Икромов Мухаммад-Анасхон Хакимжонович. Tasviriy san'atni o'qitishda interfaol metodlardan foydalanish
5. Pedagogik mahorat va unga erishish yo'llari
6. Material muallifi: T.G. Rusakova, Pedagogika fanlari doktori, XEV OGPU kafedrasini professori
7. B.N. Oripov tasviriy san'atni o'qitishning zamonaviy pedagogik texnologiyasi, didaktikasi va metodikasi. 3-bet

XALQ O'YINLARI ORQALI TARBİYALANUVCHILARDA JISMONIY BARKAMOLLIKNI TARBİYALASH

Ozodaxon Shokirova Abduxalimovna
Ta'lim kafedrası Maktabgacha ta'lim yo'nalishi 3-bosqich talabasi
Muhammadjonov Muslimbek Muhsinjon o'g'li
Qo'qon Universiteti Ta'lim fakulteti o'qituvchisi

Annotatsiya: Maqolada maktabgacha yoshdagi tarbiyalanuvchilarning jismoniy tarbiyasi haqida ma'lumot berilgan. Ushbu maqola, avvalo, milliy mentalitetimizni va milliy urf-odatlarimizni o'zida jamlaydigan o'zbek xalq o'yinlari, ularning jamiyatimizda va yosh avlodni tarbiyalashda tutgan ahamiyati haqida so'z yuritadi. Hozirgi zamon pedagogika fanining asosiy vazifalaridan biri xalq xazinalarini insonparvar pedagogik tarbiya tizimida qo'llash va ulardan mohirona foydalanish, bu bebaho, xalqchil, ma'naviy boyliklarni tarbiyachilarning har kungi ta'lim-tarbiyaviy ishlariga aylantirishdan iborat.

Kalit so'zlar: jismoniy tarbiya, maktabgacha ta'lim tashkiloti, harakat faoliyati, tarbiyachi, bola, sog'lomlashtirish.

Prezidentimiz Sh. Mirziyoyev yosh avlod tarbiyasiga katta ahamiyat berib, shunday degan edi: "Yosh avlodni tarbiyalash biz uchun eng asosiy vazifadir". Shundan kelib chiqib, hozirgi vaqtda O'zbekiston pedagogik jamiyati tarbiyaning odatiy bo'lgan shakllari va usullarini izlab topish, o'sib borayotgan avlodda mustahkam umuminsoniy ishonch va qarashlarini shakllantirish; shaxsda milliy madaniyat va milliy qadriyatlarni hurmat qilish, avaylab-asrash tuyg'ularini o'stirishga diqqatini qaratmog'imiz lozim. O'zbek xalqining ming yillar davomida yaratgan, avlodlardan-avlodga o'tib kelayotgan ijod boyliklarini to'plash, o'rganish, bu boy xazinalar asosida yosh avlodni ma'naviy boy, axloqiy pok, jismoniy barkamol qilib tarbiyalash bugungi kunning dolzarb masalalaridan biridir. O'zbek xalq harakatli o'yinlari o'tmishda ajdodlarimizning kundalik turmush-tarzi nimadan iborat ekanligini o'z ichiga olibgina qolmay, maktabgacha ta'lim-tarbiyada zamonaviy jismoniy tarbiya madaniyatini shakllantirishda ulkan ahamiyatga egadir.

P.F. Lesgaft bunday deb yozgan edi: "O'yinlarda muntazam mashg'ulotlar chog'ida o'zlashtirib olingan barcha harakatlar qo'llanadi. Shuning uchun bu yerdagi bajariladigan xatti-harakatlarning barchasi shug'ullanuvchilarning kuchi va mahoratiga to'la muvofiq kelishi hamda iloji boricha ko'proq darajada aniqlik va chaqqonlik bilan o'tkazilishi lozim". Maktabgacha yoshdagi tarbiyalanuvchilar qadriyatlarga muhabbat uyg'otish, xalq an'analarini avaylab-asrashga o'rgatish ko'p jihatdan o'zbek xalq milliy o'yinlaridan unumli foydalanib bilishga bog'liq. Chunki milliy o'yinlar orqali bola bir tomondan jismoniy bilimlarni egallasa, ikkinchi tomondan, jismoniy madaniyatga qiziqtirish muhim ahamiyat kasb etadi. Maktabgacha yoshdagi tarbiyalanuvchilarning jismoniy tayyorgarlik va jismoniy rivojlanish masalalari ko'pgina olimlar tomonidan o'rganilgan. Olimlarning tadqiqotlarida tarbiyalanuvchilarning jismoniy rivojlanishi va jismoniy tayyorgarligi, harakat faolligi sustligi aniqlangan. Har bir yosh guruhiga jismoniy va ruhiy rivojlanishining muayyan darajasi mos keladi. Kichik maktab yoshida o'qish bolaning butun hayot tarzini o'zgartiradi va unga yangi talablar qo'yadi. Chunki bog'cha yoshida tarbiyalanuvchilarda, asosan nutqining rivojlanishiga, axloq me'yorlarining shakllanishiga asosiy e'tibor beriladi. Ularni tarbiyalashda maxsus tashkil etiladigan o'yin faoliyati katta o'rin tutadi. Bolaning rivojlanishi uchun didaktik ta'lim beruvchi va jamoa bo'lib birgalikda harakat qilishga o'rgatuvchi o'yinlardan foydalaniladi. Kichik maktab yoshida organizmning umumiy yetilishi fonida tarbiyalanuvchilarning harakat sohasi jadal rivojlanadi. Bu davr sport bilan, jismoniy madaniyat bilan faol shug'ullanish uchun juda qulaydir. Manashu jihatdan bolaning aynan shu

xususiyatlarni rivojlantiruvchi milliy xalq o'yinlaridan foydalanish tarbiyada ko'zlangan maqsadga yetish imkonini tezlashtiradi. Bunday o'yinlarda kichkintoylar mo'ljal olishni, izchil harakat qilishni va muayyan vaqt davomida ish bajarishni o'rganadilar. Harakat faoliyati tarzidagi harakatli o'yinlarning muayyan o'ziga xos xususiyati ham mavjuddir: u boladan signallarga tez reaksiya berishni ham, o'yin vaziyatini kutilmaganda o'zgartirib turishni ham taqazo etadi. O'yin chog'ida vujudga keladigan har turli vaziyatlar bolaning harakatlari karakteri va yo'nalishida zarur o'zgartirishlar qilishni, uning muskul kuchlarini muayyan tomonga qarab lozim darajada o'zgartirish zaruratini vujudga keltiradi. Bunday faol ravishda amalga oshiriladigan harakatli faoliyat tarbiyalanuvchilarning nerv sistemasini pishitadi, ulardagi qo'zg'alish va tormozlanish jarayonlarini takomillashtirib muvozanatga keltirib boradi, shuningdek ularda kuzatuvchanlik, topqirlik, o'zgarib turgan atrofdagi shart-sharoitlarda mo'ljal ola bilish, og'ir vaziyatdan chiqib ketish yo'lini qidirib topish, tez bir qatorga kelish va uni ijro etish, bunda jasurlik, chaqqonlik, tashabbus ko'rsatish, maqsadga erishish yo'lida harakat qilishning zarur usulini mustaqil ravishda tanlay bilish singari fazilatlarini tarbiyalashga yordam beradi. Xalq o'yinlarining donoligi shundaki, ularda hozirgi davrda yosh avlod jismoniy tarbiyasida dolzarb va samarali bo'lgan vositalar, usullar, shakl va uslublar saqlanib qolgan. Ushbu ishning dolzarbligi shundaki, so'nggi yillarda ilgari umume'tirof etilgan ko'plab madaniy an'analar yo'qoldi, insonga butun umri davomida hamroh bo'lgan ko'plab marosimlar va urf-odatlar o'tib ketdi. Bugungi kunga qadar ko'plab xalq o'yinlari unutilgan, ularning qoidalari yo'qolgan. Shu bois ham xalq o'yinlarini o'ynash juda ham muhim masaladir.

Xulosa qilib aytish mumkinki, milliy xalq o'yinlaridan foydalanishda, ularni qo'llashda shuni hisobga olish kerakki, bu yoshdagi tarbiyalanuvchilar aniqlikni talab etadigan mayda harakatlarga qaraganda keng, kuchli harakatlarga ancha moyil bo'ladilar. Buni tarbiyalanuvchilar yosh davrlarini ishlab chiqqan buyuk pedagog YA.N.Komenskiy ham o'z vaqtida ta'kidlagan edi. Umuman bu yoshda tarbiyalanuvchilar juda ham harakatchanligi bilan ajralib turadi. Harakatchanlik esa maxsus, oqilona tashkil etilishni, harakatga soluvchi yurish-turish shakllarining to'g'riligini talab etadi. Milliy o'zbek o'yinlarini yoshlar, ayniqsa, maktab, maktabgacha yoshdagi tarbiyalanuvchilari sevib, maroq bilan o'ynamoqdalar. Bunday o'yinlar jismoniy tarbiya darslarida yoki maktabgacha ta'lim tashkilotlaridagina emas, balki hovlilar va bog', parklarda dam olish soatlarida o'ynalsa juda yaxshi bo'lardi. Maktabgacha ta'lim tashkilotlarida ham mashg'ulotlarni milliy o'yinlarga bog'lab tashkillansa, nur ustiga a'lo nur bo'lar edi. Shuning uchun xalq milliy harakatli o'yinlariga e'tiborni kuchaytirish zaruriyati yanada yaqqol ko'rinmoqda. Qadriyatlariga e'tibor qaratish Sharq xalqlari madaniyatining juda ko'p unsurlarini saqlab qolishga va ulardan amaliy faoliyatda foydalanishga imkoniyat yaratiladi. Qadimgi mahalliy xalqlarimiz uchun an'anaviy milliy o'yinlar va milliy bellashuvlar qachonlardir ular hayotining ajralmas bir qismi bo'lgan, ular xalq marosimlarida, rasm-rusumlarda va urf-odatlarda mustaqil bir soha sifatida faoliyat ko'rsatib kelgan, mutahkam o'rin olgan. Yosh avlodning jismoniy jihatdan to'kis, sog'lom, mehnatga va Vatanni himoya qiluvchi tarzida o'sishidan xalq ham, jamiyat ham manfaatdor. Buning uchun maktabgacha yoshdagi tarbiyalanuvchilar jismoniy madaniyat bilan chuqur shug'ullanishlari, turli milliy o'yinlardan foydalanish mahoratini egallashlari kerak bo'ladi. Bu esa yosh avlod tarbiyasini yanada kuchaytirish, ularni o'z xalqi, mustaqil davlati va jamiyati oldidagi burchini his etish ruhida tarbiyalashdek g'oyat muhim vazifalar bilan bog'liqdir.

Yuqoridagi xulosalardan kelib chiqqan holda quydagi takliflarni berishimiz mumkin.

1. Mashg'ulotlar davomida xalq milliy o'yinlarini mujassam ettiruvchi faoliyat ishlanmalar ishlab chiqish lozim. Bunda eng xavfsiz o'yinlarni tanlash va yosh guruhiga moslash asosiy vazifa hisoblanadi.

2. Maktabgacha ta'lim muassasalarida sport musoboqalarini tashkillash va bu o'yinlarda bolalarning faolligini ta'minlash kerak.

3. Dam olish daqiqalarida milliy musiqa sadolari ostida (Andijon polkasi) xalq o'yinlarining ma'lum qismini qamrab oluvchi mashqlar qilish kerak deb o'ylayman.

4. Zamonaviy multimediya vositalaridan foydalanish bugungi kunning asosiy talabi ekan, milliy o'yinlarimiz aks etgan multfilm, qo'shiqlar namoyish etish maqsadga muvofiqdir.

5. Xalq o'yinlarida qo'llanuvchi anjomlarni (masalan, tarbiyachi boshchiligida uloq o'yini uchun mato qiyqimlaridan qo'zichoq yasash) qo'lda yasash va ular bilan ushbu o'yinni o'ynash bolalarda xalq o'yinlariga bo'lgan qiziqishni oshiradi.

Yuqoridagi fikrlarni jamlab, shuni aytishimiz mumkinki, xalq o'yinlari milliyligimizni sofligicha saqlashi bilan bir qatorda kelajagimiz poydevori bo'lmish bolajonlarimizni ham jismonan, ham ruhan chiniqishida ahamiyati katta.

Fodalanilgan adabiyotlar ro'yxati:

1. O'zbekiston Respublikasining Konstitutsiyasi. T.: O'zbekiston, 1992.
2. Mirziyoyev Sh.M. "Tanqidiy tahlil, qat'iy tartib-intizom va shaxsiy javobgarlik- har bir rahbar faoliyatining kundalik qoidasi bo'lishi kerak". T.: O'zbekiston 2017.
3. Mirziyoyev Sh.M "Harakatlar strategiyasi 2017-2021 y" T.: Ma'naviyat, 2017
4. Mirziyoyev Sh.M "Buyuk kelajagimizni mard va oliyjanob xalqimiz bilan birga quramiz. T.: O'zbekiston, 2017
5. O'zbekiston Respublikasining "Ta'lim to'g'risida"gi Qonun. Barkamol avlod – O'zbekiston taraqqiyotining poydevor. T.: Sharq, 1997
6. "Ilk qadam" maktabgacha ta'lim muassasining davlat o'quv dasturi. T.: 2018
7. Qodirova F.R, Qodirova R.M. Maktabgacha ta'lim konsepsiyasi. T, Fan va texnologiya 2011
8. O'zbekiston Respublikasi davlat maktabgacha ta'lim tashkiloti to'g'risidagi Nizom. T: 2017
9. Hasanboyeva O. Tadjiyeva M, Toshpulatova Sh va boshq. Maktabgacha ta'lim pedagogikasi. T.: Ilm-ziyo, 2012
10. Qodirova.F, Toshpulatova Sh, A'zamova M. Maktabgacha pedagogika. O'quv qo'llanma T.: Ma'naviyat, 2013
11. Qodirova F. R. Tashpulatova Sh.K. Tarbiyalanuvchilar bog'chasida metodik ishlar. Darslik T.: Voris, 2012
12. Qayumova N. Maktabgacha pedagogika. T.2013
13. Qodirova. F.R, Toshpo'latova Sh. Q, Kayumova N.M, A'zamova M.N Maktabgacha pedagogika. Darslik "Adabiyot uchqunlari" nashriyoti 2018
14. Qodirova. F.R, Toshpo'latova Sh. Q, Kayumova N.M, A'zamova M.N Maktabgacha pedagogika. Darslik "Tafakkur" nashriyoti 2019

MAKTABGACHA YOSHDAGI BOLALARNI MAKTAB TA'LIMIGA TAYYORLASH JARAYONIDA TAYANCH KOMPETENSIYALARNI SHAKLLANTIRISHNING DOLZARBLIGI

S.X. Xolto'rayeva
Nizomiy nomidagi TDPU maktabgacha ta'lim
metodikasi kafedrası o'qituvchisi

Annotatsiya: Bugungi kunda maktabgacha ta'lim tashkilotlarida bolalarni maktabga har tomonlama sifatli tayyorlash va uyg'un rivojlantirishni asosiy maqsad qilib olingan. Maktabgacha ta'limning sifat samaradorligini oshirishda bolani erta yoshdanoq maktabga tayyorlashda tayanch kompetensiyalarni integratsion shakllantirish, pedagogik, psixologik jarayonlarga zamonaviy yondashishni nazarda tutadi.

Kalit so'zlar: Bola, maktabgacha ta'lim, kompetensiya, ijtimoiy-hissiy, kommunikativ, shaxsiy, bilish, rivojlantirish, qiymat natija, samaradorlik.

Bugungi kunda xorijiy tajribalar maktabgacha yoshdagi bolalarning shaxs sifatida shakllanishida hayotiy yo'nalishlarini tanlash uchun shart-sharoitlarni ta'minlash zarurligini ko'rsatmoqda. Rivojlangan davlatlarda ta'limga e'tibor va unga sarmoya kiritish davlatni mustahkamlashning eng muhim omili ekanligi o'z isbotini topdi. Maktabgacha yosh davri o'ziga xos ijtimoiy madaniy hodidsa ekanligi, uning bola hayotidagi ta'siri butun umri davomida mustahkam zamin yaratishini tushunish dolzarb muammo sifatida qaralmoqda.

Jahonda ta'lim sohasidagi innovatsion rivojlanish tendensiyalariga mos ravishda maktabgacha ta'lim tizimini kompetensiyaviy talablar asosida takomillashtirishga alohida e'tibor qaratilmoqda. Jumladan, dunyo miqyosida bolalarni psixofiziologik, intellektual, ijodiy va shaxsiy salohiyatini oshirishga yo'naltirilgan kreativ texnologiyalarni rivojlantirish, maktabgacha ta'lim tashkilotlarida shaxsga yo'naltirilgan innovatsion ta'lim muhitini tashkil qilish hamda strategik boshqaruv tamoyillari asosida maktabgacha ta'limning sifat mexanizmlarini takomillashtirish masalalariga qaratilgan ilmiy-amaliy tadqiqotlar olib borilmoqda.

Mazkur tadqiqotlarda maktabgacha ta'limni boshqarishning axborot metodik

tizimini takomillashtirish, sifatli ta'lim xizmatlarini diversifikatsiyalash, ta'lim-tarbiya jarayoniga axborot kommunikatsiya texnologiyalari, interaktiv va muammoli-vaziyatli o'qitish usullarini joriy etish, maktabgacha ta'lim tizimi pedagoglarining kasbiy innovatsion kompetentligini rivojlantirish va baholashning samarali shakl va metodlarini amaliyotga joriy etish masalalariga alohida e'tibor qaratilmoqda.

Hozirgi kunda mamlakatimizda Maktabgacha ta'lim sohasiga alohida e'tibor qaratilib, bu borada keng ko'lamlı ishlar amalga oshirib borilmoqda. 2016-2020 yillar mobaynida sohada jadal sur'atlar bilan o'sish, hamda ulkan o'zgarishlar yuz berdi. 2019-yilning 8-mayida davlatimiz rahbarining "O'zbekiston Respublikasi maktabgacha ta'lim tizimini 2030-yilgacha rivojlantirish konsepsiyasini tasdiqlash to'grisida"gi PQ-4312-sonli qarori tasdiqlandi va bu qarorlarning tub zamirida maktabgacha yoshdagi bolalarni har tomonlama uyg'un rivojlantirish, maktab ta'limiga sifatli tayyorlash ko'zda tutilgan.

Maktabgacha yoshdagi bolalarning tayanch kompetensiyalarni shakllantirish kelajakda ularni maktab ta'limida qiynalmay o'qishlarishlari uchun zamin yaratadi. Bolaning asosiy kompetensiyalari kommunikativ, ijtimoiy kompetensiya, bilish, shaxsiy kompetensiyalar bo'lib hisoblanadi.

Kommunikativ kompetensiya – atrofdagi odamlar bilan o'zaro munosabatlarning konstruktiv usullari va vositalariga ega bo'lishni taqozo qiladi; muloqot qilish va yuzaga kelgan o'yin, bilish, maishiy va ijodiy vazifalarni muvaffaqiyatli hal qilish qobiliyati. Bu kompetensiyaga nutqni rivojlanish ham kiradi.

Ijtimoiy kompetensiya – bu bolaning belgilangan tartib va odob-ahloq qoidalariga rioya qilgan holda tengdoshlari va kattalar bilan birgalikda ishlash qobiliyati. Bolalar boshqalarni hurmat qilishni va ularning aytganlarini hisobga olishni o'rganadilar.

Shaxsiy kompetensiya ("Men" konsepsiyasini yaratish). Shaxsiy kompetensiyani rivojlantirish orqali bola maktabgacha yoshda shakllanadigan va butun hayoti davomida takomillashib boradigan bir qator xususiyatlarni namoyish etadi. Bu kompetensiya bolaning o'z-o'ziga g'amxo'rlik qilish uchun mas'uliyatni o'z zimmasiga olish qobiliyatini hamda kundalik hayotini boshqarish va barqaror sog'lom turmush tarzini amalga qo'llash mahoratini o'z ichiga oladi.

Bilish kompetensiyasi bilim olish, o'qish va o'rganish, mustaqil ravishda izlanish, tahlil qilish va atrof olamni tushunish uchun kerakli ma'lumotlarni tanlash qobiliyatini o'z ichiga oladi. Shunday ekan bolalarni maktab ta'limiga tayyorlash jarayonida tayanch kompetensiyalarini integratsion tarzda shakllantirish muhim ahamiyat kasb etadi.

Ko'pgina psixologik va pedagogik adabiyotlarda "maktabga tayyorlik" tushunchasi insonning shaxs sifatida rivojlanishining o'ziga xos xususiyati bo'lib, u boladagi psixologik, psixologik aqliy xususiyatlarning ko'lami bilan ifodalanadi, ularsiz maktabda o'quv faoliyatini muvaffaqiyatli o'zlashtirish mumkin emas

V.V. Davidovning ta'kidlashicha, "maktabga tayyorlik – bu katta maktabgacha yoshdagi bolaning morfofiziologik va psixologik xususiyatlari to'plami bo'lib, uni tizimli tashkil etish maktabga muvaffaqiyatli o'tishni ta'minlaydi "

Maktabgacha ta'limda kompetensiyaviy yondshuvning asosiy maqsadi va vazifalari quyidagilar natijasida belgilanadi:

1) qiymat - kompetensiyani egallash va namoyon qilish maktabgacha ta'lim mazmunini o'zlashtirish jarayonida sodir bo'ladi;

2) maqsad - kompetensiya intellektni rivojlantirish va ko'nikmalarni (bilim, ko'nikma, ko'nikma, tajriba, munosabatlar) birlashtirganda, ta'limni ijtimoiylashtirish va individuallashtirishni amalga oshirish.;

3) natija - kompetensiya harakat va faoliyat sohasidagi bir-biriga yaqin bo'lgan bir qator ko'nikmalarni (kommunikativ, axborot, til, ijtimoiy, shaxsiy va boshqalarni) o'z ichiga oladi.

Maktabgacha yoshdagi bolalarning shaxsiyatini rivojlantirish maktabgacha yoshdagi bolaning butun hayoti va uning keyingi ta'limi uchun muhim asos sifatida qaraladi. Maktabga tayyorlash jarayonida tarbiyalanuvchilarning kommunikativ, ijtimoiy-madaniy, bilish, shaxsiy kompetensiyasini shakllantirish juda muhim, bu bolaning jamiyatda yashash uchun zarur bo'lgan dastlabki kompetensiyalar hisoblanib, kelgusida bolalarni maktab ta'limi jarayoniga muammolarsiz o'tishini kafolatlaydi.

Foydalanilgan adabiyotlar ro'yxati:

1. "O'zbekiston Respublikasi maktabgacha ta'lim tizimini 2030-yilgacha rivojlantirish konsepsiyasini tasdiqlash to'grisida"gi PQ-4312-sonli qarori (Qonun hujjatlari ma'lumotlari milliy bazasi, 10.05.2019-y., 07/19/4312/3106-son; 09.10.2020-y., 07/20/4857/1357-son; Qonunchilik ma'lumotlari milliy bazasi, 30.11.2021-y., 06/21/26/1111-son)

2. "Ilk qadam" davlat o'quv dasturi /takomillashtirilgan ikkinchi nashr/ Toshkent-2022-yil

3. "Bolangiz maktabga tayyormi?" O'z. Res. Xalq ta'limi vazirligi Respublika ta'lim markazi, Ma'rifat-Madadkor nashriyoti.

4. КОМПЕТЕНТНОСТНАЯ МОДЕЛЬ ДОШКОЛЬНОГО БРАЗОВАНИЯ КОЛЛЕКТИВНАЯ МОНОГРАФИЯ- Ставрополь, 2018

O'ZBEKISTONDA INKLYUZIV TA'LIMNING RIVOJLANISHI VA ISTIQBOLLARI

Yo'ldasheva Marg'iyona Asrorxon qizi
Qo'qon universiteti Boshlang'ich talim yo'nalishi
1-kurs talabasi,
Teshaboeva Feruza Raximovna
Qo'qon universiteti Ta'lim kafedrası dosenti

Annotatsiya: maqolada inklyuziv talimning O'zbekistondagi rivojlanishi, inklyuziv ta'limning O'zbekistondagi huquqiy – me'yoriy asoslari, ushbu sohada maktab va maktabgacha ta'lim muassasalarida olib borilayotgan islohotlar va inklyuziv ta'limning O'zbekistonda inklyuziv ta'limning rivojlanishi va istiqbollari xususida so'z yuritiladi.

Kalit so'zlar: Inklyuziv ta'lim, nogiron bolalar, sog'lom bolalar, teng huquqlik, imkoniyat, cheklanganlik, mutaxassis, o'qituvchi, qonun, rivojlantirish.

Inklyuziv ta'lim — davlat siyosati bo'lib, nogiron va sog'lom bolalar o'rtasidagi to'siqlarni bartaraf etish, maxsus ta'limga muhtoj bolalar o'smirlar rivojlanishda uchraydigan nuqsonlar yoki iqtisodiy qiyinchiliklardan qat'iy nazar ijtimoiy hayotga moslashtirishga yo'naltirilgan umumta'lim jarayoniga qo'shishni ifodalovchi ta'lim tizimidir. "Inklyuziv ta'lim" atamasi fransuzcha „inclusif“ so'zidan kelib chiqqan bo'lib, „o'z ichiga oladi“ deb tarjima qilinadi va maxsus ehtiyojlari bo'lgan va shartli ravishda sog'lom, ya'ni sog'ligi cheklanmagan odamlarning birgalikdagi ta'limini anglatadi. Inklyuziv ta'limning mazmun mohiyati to'g'risidagi bilim va ma'lumotlar hali jamiyatda yetarli emas.

Inklyuziv ta'lim alohida yordamga muhtoj bolalarni normal rivojlanishdagi bolalar bilan teng huquqlilik asosida ta'lim tarbiya olishlarini ta'minlaydi. Shuning uchun ham ahamiyatlidir. Inklyuziv ta'lim olish jarayoni bir-biriga o'xshamaydigan, intellektual, jismoniy va aqliy xususiyatlarga ega bo'lgan odamlar maxsus bilimga muhtoj bo'lmagan tengdoshlari bilan birgalikda zarur bilim va ko'nikmalarni oladigan tarzda tashkil etiladi. Inklyuziv ta'lim alohida ehtiyojli bolalar bilan sog'lom bolalar uchun teng ta'lim olish imkoniyatini yaratadi. UNICEF inklyuziv ta'limni O'zbekiston ta'lim tizimiga kiritish masalalari bilan shug'ullanadi. Inklyuziv ta'lim vazifasi bolalarning qobiliyatlari va holatidan qat'iy nazar, ularning barchasiga sifatli ta'lim taqdim etish. Shu bilan birga, inklyuzivlik tamoyili imkoniyatlari cheklangan bolalar ijobiy ruhiy va ijtimoiy rivojlanishga ega bo'lishlari uchun oilada yashashlari va o'z tengdoshlari bilan birga oddiy maktabda bilim olishlari lozimligini nazarda tutadi. Inklyuziv ta'lim tizimi nogironlar aravachasidagi bola yaqin atrofda joylashgan maktabda ta'lim olishi, o'zlashtirishda qiynalayotgan bo'lsa, o'qish va yozishga o'rganish uchun maxsus yordam olishi darslarga qatnamay qo'ygan bolaga esa maktabga qaytish uchun tegishli yordam ko'rsatilishini kafolatlaydi.

Respublikamizda 2020 yil sentyabr oyida yangi tahrirdagi „Ta'lim to'g'risida“ gi qonun tomonidan tasdiqlandi. Tasdiqdan oldin esa, O'zbekiston Respublikasi nogironlar assotsiatsiyasi mutaxassislar bilan birga qonun loyihasining inklyuziv ta'lim tamoyillariga muvofiqligi bo'yicha tahlili o'tkazdi. Qonunning 20- moddasida Jismoniy, aqliy, sensor va ruhiy nuqsonlari bo'lgan bolalar uchun ta'lim tashkilotlarida inklyuziv ta'limni tashkil etiladi. Ushbu qonunda belgilangan vazifalarni to'laqonli bajarish maqsadida 2020 yil 13 oktyabrda O'zbekiston Respublikasi Prezidentining «Alohida ta'lim ehtiyojlari bo'lgan bolalarga ta'lim-tarbiya berish tizimini yanada takomillashtirish chora-tadbirlari to'g'risida»gi PQ-4860-son qarori, hamda Vazirlar Mahkamasining 2021yil 12 oktyabrda «Alohida ta'lim ehtiyojlari bo'lgan bolalarga ta'lim berishga oid normativ-huquqiy hujjatlarni tasdiqlash to'g'risida»gi 638-son qarorlari ishlab chiqildi.

O'zbekiston Respublikasi Prezidentining «Alohida ta'lim ehtiyojlari bo'lgan bolalarga ta'lim-tarbiya berish tizimini yanada takomillashtirish chora-tadbirlari to'g'risida»gi PQ-4860-son qarori bilan tasdiqlangan "2020–2025 yillarda xalq ta'limi tizimida inklyuziv ta'limni rivojlantirish konsepsiyasi"da alohida ta'lim ehtiyojlari bo'lgan bolalarga ko'rsatiladigan ta'lim xizmatlari sifatini yaxshilash bo'yicha quyidagi vazifalar belgilandi:

- alohida ta'lim ehtiyojlari bo'lgan bolalar ta'lim oladigan ta'lim muassasalari binolariga qo'yiladigan talablarni ishlab chiqish va tasdiqlash;

- alohida ta'lim ehtiyojlari bo'lgan bolalar o'qitiladigan ta'lim muassasalarini zarur adabiyotlar, metodik qo'llanmalar, turli kasblarga o'qitish uchun uskuna va jihozlar bilan ta'minlashga qaratilgan chora-tadbirlarni amalga oshirish;

- alohida ta'lim ehtiyojlari bo'lgan bolalarni o'qitish uchun inklyuziv ta'lim tizimini tashkil etish, umumta'lim muassasalarini maxsus moslamalar shuningdek tegishli kadrlar bilan ta'minlash alohida ta'lim ehtiyojlari bo'lgan bolalarning moslashishi va integratsiyasi uchun maktab-internatlarni bosqichma-bosqich maxsus jihozlar bilan ta'minlash va boshqalar.

SHuni ham alohida ta'kidlash joizki, ushbu qaror bilan "Umumiy o'rta ta'lim tashkilotlarida alohida ta'lim ehtiyojlari bo'lgan bolalarga inklyuziv ta'limni tashkil etish tartibi to'g'risida"gi nizom tasdiqlandi. Unda quyidagilar belgilandi:

- inklyuziv ta'limning maqsadi va vazifalari alohida ta'lim ehtiyojlari bo'lgan bolalar uchun maktablarda inklyuziv ta'lim va boshlang'ich tayanch korreksion sinflar faoliyatini yo'lga qo'yish;

- o'quv-tarbiya jarayonini tashkil etish tartibi o'quvchilarni inklyuziv ta'lim sinflariga va boshlang'ich tayanch korreksion sinflarga qabul qilish tartibi inklyuziv ta'lim sinflari va boshlang'ich tayanch korreksion sinflarda ta'lim sifatini nazorat qilish va boshqarish chora-tadbirlari. Shuningdek ushbu qaror bilan quyidagi me'yoriy hujjatlar tasdiqlandi:

- Jismoniy, aqliy, sensor yoki ruhiy nuqsonlari bo'lgan bolalar uchun davlat ixtisoslashtirilgan ta'lim muassasalari to'g'risidagi nizom;

- Sanatoriy turidagi ixtisoslashtirilgan davlat ta'lim muassasalari to'g'risidagi nizom;

- Jismoniy, aqliy, sensor yoki ruhiy nuqsonlari bo'lgan, shuningdek, uzoq vaqt davolanishga muhtoj bo'lgan bolalarga uyda yakka tartibda ta'lim berish tartibi to'g'risidagi nizom.

Ushbu qonunosti xujjatlarida imkoniyati cheklangan bolalarning ta'limi, rehabilitatsiyasi, ijtimoiy munosabatlarda erkin, qulay va xavfsiz harakatlanishini ta'minlashga qaratilgan huquqiy me'yorlar belgilab qo'yildi. Bundan tashqari qaror bilan alohida ta'lim ehtiyojlari bo'lgan bolalar uchun ixtisoslashtirilgan ta'lim muassasalarida kasbga o'qitish kurslarini tashkil etish chora-tadbirlari belgilandi.

Nogironlarni umumta'lim tizimida o'qitish masalalariga e'tibor berish Respublikamizda 1996 yilda O'zbekiston Respublikasi Xalq Ta'limi Vazirligi, Respublika ta'lim markazi va YuNESKO tashkiloti bilan hamkorlikda respublika seminari o'tkazilishi bilan islohotlar amalga oshirila boshladi. Shu davrdan boshlab olimlar, maxsus ta'lim tizimidagi rahbar xodimlari, pedagoglar, umumta'lim muassasalarining rahbarlari va nodavlat jamoa tashkilotlarining nogironlar ta'limi ehtiyojini qondirishga qaratilgan munosabatlari o'zgarib boshladi.

Mamlakatimizda imkoniyati cheklangan bolalarni o'qitish, tarbiyalash, kasb-xunarga yo'naltirish, jamiyatga uyg'unlashtirish masalalari davlat siyosatining dolzarb yo'nalishlaridan hisoblanadi. Chunki O'zbekistonda taraqqiyotning besh tamoyilidan birinchi kuchli ijtimoiy siyosat maqsadli yo'lga qo'yilganligi bois, aholining ko'makka muhtoj qatlamlarini har tomonlama qo'llab-quvvatlash huquqiy jihatdan kafolatlangan.

Jahon ta'limi amaliyotida ham ta'lim oluvchilar ehtiyojlariga moslashuvchan o'quv muhitini yaratish, variativ o'quv dasturlaridan foydalanishga bo'lgan ehtiyoj kun sayin ortmoqda. Birlashgan Millatlar Tashkilotining ta'lim sohasidagi siyosati yo'nalishlaridan biri bolalarning alohida ta'lim ehtiyojlari xilma-xilligini hisobga olgan holda ta'lim berishni nazarda tutadigan inklyuziv ta'lim g'oyalarini ishtirokchi davlatlar tomonidan keng amalga oshirilishini ta'minlash hisoblanadi. YUNESKONing ijtimoiy fanlar sohasidagi dasturlari inson huquqlari va erkinliklarini ta'minlashga qaratilgan bilimlar, standartlar hamda intellektual hamkorlikni rivojlantirishga yo'naltirilmoqda. Inson huquqlari umumjahon deklaratsiyasi qoidalarini amalga oshirishda gender tenglik, ta'lim olish huquqi kafolatlarini kuchaytirish mexanizmlarini amaliyotga joriy etish muhim ahamiyat kasb etmoqda. Dunyoda kadrlar tayyorlash tizimining asosiy va hal qiluvchi bosqichi sifatida boshlang'ich ta'limni innovatsion texnologiyalar asosida tashkil etish, ta'lim jarayonining tashkiliy, metodik komponentlarini, didaktik tizimini takomillashtirish bo'yicha qator ilmiy izlanishlar olib borilmoqda. Shu jihatdan o'qituvchilarni ta'limda alohida ehtiyojlari bor bolalar bilan ishlashga kasbiy tayyorlashning nazariy-pedagogik jihatlarini aniqlashtirish orqali inklyuziv ta'lim samaradorligini oshirish muhim ahamiyat kasb etadi. Boshlang'ich ta'limda sog'lom tengqurlari bilan birgalikda imkoniyati cheklangan bolalarning ta'lim olish ehtiyojini jahon standartlari asosida ta'minlashda tashkilotlararo maqsadli va amaliy natijalarga yo'nalgan hamkorlik hamda integrativ chora-tadbirlar taqozo etiladi. Ta'lim klasteri sharoitida barcha bolaga birdek sifatli ta'limni tashkil etishda o'qituvchining roli va mavqei, ota-onalar va keng jamoatchilikning pedagogik savodxonligini oshirish taqozo etiladi.

Mamlakatimizda ham inklyuziv ta'lim oluvchilarning ijtimoiy ehtiyojlari va shaxsiy manfaatlaridan kelib chiqqan holda, fan, ta'lim va ishlab chiqarishning mustahkam integratsiyasini ta'minlash asosida tashkil etishning huquqiy me'yorlari ishlab chiqilganligi biz kabi bo'lajak boshlang'ich ta'lim mutahassislarini ham juda quvontirdi, albatta.

Foydalanilgan adabiyotlar ro'yxati:

1. O'zbekiston Respublikasining "Ta'lim to'g'risida"gi Qonuni. 2020 yil 23-sentyabr.O'RQ-637-son
2. O'zbekiston Respublikasining Prezidentining 2020 yil 13 oktyabrdagi "Alohida ta'lim ehtiyojlari bo'lgan bolalarga ta'lim-tarbiya berish tizimini yanada takomillashtirish chora-tadbirlari to'g'risida"gi PQ-4860-son Qarori.
3. O'zbekiston Respublikasining Vazirlar Mahkamasining 2021yil 12 oktyabrda «Alohida ta'lim ehtiyojlari bo'lgan bolalarga ta'lim berishga oid normativ-huquqiy hujjatlarni tasdiqlash to'g'risida»gi 638-son qarori.
4. F.U.Qodirova, D.A.Pulatova " Inklyuziv ta'lim" Qo'qon-2023
5. X. N. Muzaffarova, D. Tangirova „Inklyuziv ta'lim“. library.samdukf.uz. Qaraldi: 10-noyabr 2022-yil.

MAKTABGA TAYYORLASHNING ILMIY PEDAGOGIK ASOSLARI

Madaminova Shohsanam Odiljon qizi
Maktabgacha ta'lim yo'nalishi 3-kurs talabasi,
Parpiyev Odil Olimovich
Ta'lim kafedrası katta o'qituvchisi

Annotatsiya: Muallif maqolada MTTlardagi maktabga tayyorlov guruhlarining 3 bosqichdagi rivojlanish darajasini: jismoniy rivojlanish, ma'naviy rivojlanish hamda bolalarda nutq rivojlanishini ilmiy va pedagogik jihatdan sohadagi yetuk olimlar, ilmiy tadqiqotchi va amaliyotchilarning olib borgan izlanishlarini o'rgangan holda asoslab bergan. Maqolada maktabga tayyorlov guruhlaridagi mavjud muammolarni ham sanab o'tgan va ularga yechim sifatida soha olimlarining ilmiy izlanishlaridan iqtiboslar keltirish orqali yechim topa olgan.

Kalit so'zlar: MTT, tayyorlov guruh, tarbiyachi, tarbiyachi-pedagog, "Ilk qadam", davlat dasturi, hissiy rivojlanish, nutqni rivojlantirish, ma'naviy rivojlanish, jismoniy rivojlanish, variativ dastur.

O'zbekiston Respublikasi Prezidenti Shavkat Mirziyoyev ta'kidlaganidek: "Farzandlarimizning qobiliyatini ro'yobga chiqarishga bolalikdan e'tibor berib, ularning kamoloti uchun barcha imkoniyatlarimizni safarbar etsak, yurtimizdan yana ko'plab Beruniylar, Ibn Sinolar, Ulug'beklar yetishib chiqadi. Men bunga ishonaman". Bolaga yoshligidan yaxshi ta'lim-tarbiya berilsa, shubhasiz, uning kelajagi uchun puxta poydevor bo'ladi. Maktabgacha yoshdagi bolalarda bilimga, o'qishga intilish moyilliklarini shakllantirib, ularni muntazam ravishda ta'lim jarayoniga tayyorlash, bolalarning tafakkurini rivojlantirish, fikrlarini mustaqil va erkin ifodalay olishlari uchun shart-sharoitlar yaratish bugungi kunning asosiy vazifalaridandir.

Jamiyatimizda amalga oshirilayotgan islohotlarning asosiy maqsadi siyosiy va iqtisodiy sohalar bilan bir qatorda ta'lim tizimini o'zgartirish, uni bugungi kun talablari asosida tashkil qilish maqsadida bir qator mazmunli ishlar izchil amalga oshirib kelinmoqda. Ta'lim sohasida keng joriy qilingan "Ta'lim to'g'risida"gi Qonunning 8-moddasida: "Maktabgacha ta'lim yosh avlodni tarbiyalashga, ularni intellektual, ma'naviy-axloqiy, yetik, estetik va jismoniy jihatdan rivojlantirishga, shuningdek, bolalarni umumiy o'rta ta'limga tayyorlashga qaratilgan ta'lim turidir" - deyilgan.

O'zbekiston Respublikasi Prezidenti Sh.M.Mirziyoyevning "Maktabgacha ta'lim tizimini 2030-yilgacha rivojlantirish konsepsiyasi to'g'risida"gi PQ-4312-sonli qarorida ham maktabgacha ta'lim muassasasida 6-7 yoshli bolalarni maktabga tayyorgarlik monitoringini joriy etish va tarbiya jarayonining samaradorligini oshirish zarurligi ko'zda tutilgan.

Bolalarni maktab ta'limiga tayyorlash, u yerda beriladigan ta'lim-tarbiyani to'liq o'zlashtira olishlariga erishish MTT tarbiyachilari asosiy faoliyatlarining bir qismidir.

Maktab ta'limiga tayyorgarlik - bu maktabgacha ta'lim muassasasi va oilada bolalarga berilgan ta'lim-tarbiyaning muhim natijasidir. U maktab bolaga qo'yadigan talablar majmui orqali aniqlanadi. Bu talablarning o'ziga xos tomoni o'quvchining yangi sotsial-psixologik o'rni, u bajarishi lozim bo'lgan yangi vazifa va burchlarni o'zida mujassam qiladi. Yetakchi mutaxassislarining fikriga ko'ra, "maktabga tayyorgarlik" tushunchasi bolani maktabga tayyorlashning quyidagi yo'nalishlarini o'z ichiga oladi:

- jismoniy;
- shaxsiy (ruhiy);
- aqliy;
- maxsus tayyorgarlik.

Maktabgacha yoshdagi bolalarda bilim olish ehtiyojini, o'qishga intilish moyilliklarini shakllantirib, ularni muntazam ravishda ta'lim jarayoniga tayyorlash, bolalarning tafakkurini rivojlantirish, o'zining fikrini mustaqil va erkin ifodalash malakalarini shakllantirish, bolalarning jismoniy va ruhiy sog'lig'ini ta'minlash ularni maktab ta'limiga tayyorlashning vazifalaridir.

Maktabgacha ta'lim yoshidagi bolalar, asosan, maktab ta'limiga maktabgacha ta'lim tashkilotlarida va oilada tayyorlanadi. Maktabgacha ta'lim tashkilotlarida bolalarni rivojlantirish va maktab ta'limiga tayyorlash 3 bosqichda amalga oshiriladi.

1. Bolalarning nutqini rivojlantirish.
2. Jismonan rivojlantirish.
3. Ma'nan rivojlantirish.

Maktabgacha yoshdagi bolalar ta'lim-tarbiyasiga qo'yiladigan davlat talablari sog'lom va yetuk, maktabga, o'qishga tayyorlangan tarzda shakllantirib borishdan iboratdir.

Maktabgacha yoshdagi bolalarni har tomonlama tarbiyalash muammosi tarixiy xarakter kasb etib, bu borada Abu Nasr Forobiy, Abu Ali ibn Sino, A.Navoiy kabi sharq mutafakkirlari tomonidan yaratilgan ta'lim-tarbiyaga oid ilmiy adabiyotlar muhim ahamiyatga ega.

Yosh avlodga har tomonlama ta'lim-tarbiya berish maqsadida B.Adizov, P.Jo'rayev, O.Jamoldinova, M.Inomova, O.Musurmonova, M.Quronov, Z.Ismoilova, U.Mahkamovlar tomonidan ijtimoiy-pedagogik, antropologik va akmeologik masalalar ilmiy darajada o'rganib chiqilgan.

Psixolog olimlardan M.Davletshen, B.Karimova, Z.Nishonova, N.Safayev, E.G'oziyevlar tomonidan muammoning psixologik jihatlarini o'rganilgan.

Maktabgacha ta'lim tashkilotlarida 6-7 yoshli bolalar uchun mo'ljallangan majburiy boshlang'ich bir yillik tayyorlash guruhlarida bola portfoliosini yaratish orqali bolani maktab ta'limiga tayyorlash va o'sib kelayotgan yosh avlod bilimli va yetuk malakaga egaligini ta'minlaydi. Respublikamizda bu vazifalarni hal qilish borasida bir qator ilmiy-tadqiqot, o'quv-pedagogik, uslubiy va dasturiy ishlar amalga oshirilgan.

Respublikada maktabgacha ta'lim tizimi bo'yicha qabul qilingan "Ilk qadam" tayanch dasturi bolalarni maktab ta'limiga tayyorlashdek zarur ishni ta'minlaydi. Ya'ni, bu o'rinda maktabgacha ta'lim muassasasi va maktab ishidagi izchillik katta ahamiyat kasb etadi. Bu izchillik ta'lim tizimining barcha bo'g'inlari orqali ta'minlanib, izchillikni amalga oshirishning mavjud imkoniyatlari, ta'lim tizimi va uning tarkibiy va g'oyaviy tuzilishi prinsiplari asosida amalga oshiriladi.

O'zbekiston Respublikasida bolalarni samarali maktab ta'limiga tayyorlash haqidagi qator qaror va farmoishlar ijro etilmoqda. P.Yusupova, R.M.Qodirova, D.Abdurahimova, X.B.Tulenova, D.R.Boboyeva, V.I.Loginova, P.R.Samorukova, M.A.Solihova, K.S.Shodiyeva, Sh.A.Sodiqovalar tomonidan maktabgacha ta'lim tashkilotlari faoliyatini yanada takomillashtirish va maktabgacha yoshdagi bolalarni maktab ta'limiga tayyorlash muammolari o'rganilgan.

Bolalarni maktabga tayyorlash, birinchidan, bolalar bog'chasida tarbiyaviy ishni maktabgacha ta'lim yoshidagi bolalarni umumiy, har tomonlama rivojlantirishning yuqori darajasini ta'minlaydigan, ikkinchidan, bolalarni maktabning boshlang'ich sinflarida o'zlashtirishlari lozim bo'lgan o'quv fanlarini egallashga maxsus tayyorlashni ta'minlaydigan qilib tashkil etilishini nazarda tutadi. Shunga ko'ra zamonaviy psixologik-pedagogik adabiyotda (A.V.Zaparojets, A.A.Venger, G.M.Lyamina, G.G.Petrogenko, J.V.Taruntayeva va boshqalar) tayyorgarlik tushunchasi bola shaxsini rivojlantirish sifatida aniqlanadi va ikkita o'zaro bog'langan jihatlarida: "Maktabga o'qishga umumiy psixologik tayyorgarlik" va "Maxsus tayyorgarlik" tarzida ko'rib chiqiladi.

Marsimkevich "Bolalarni maktab o'qishi uchun tayyorlash" mavzusidagi savodxonlikka tayyorlash bo'yicha uslubiy qo'llanmasida 1-6 yillik savodxonlik shaklini taqdim etgan. Qo'llanmada bolalarning ajoyib shakldagi harflar va tovushlar, ularning xususiyatlari, o'xshashliklari va farqlari bilan tanishish imkoniyatiga ega bo'lishlari va materiallarni bolalar bog'chalari guruhlari, maktabgacha tarbiyachilar bilan ishlashda maktabga tayyorgarlik ko'rish paytida foydalanilishi mumkinligi to'g'risida fikrlar keltirilgan.

Maktabga psixologik tayyorgarlik muammosi yangi emas va bu ilmiy adabiyotlarda o'z aksini topgan. Zamonaviy hayotning tarbiya va ta'limni tashkil etishning o'ta yuqori talablari bizni o'qitish uslublarini hayot talablariga moslashtirishga qaratilgan yangi, yanada samarali psixologik va pedagogik yondashuvlarni izlashga majbur qiladi. Shu ma'noda maktabgacha yoshdagi bolalarning maktabda o'qishga tayyorligi muammosi alohida ahamiyatga ega. Uzoq vaqt davomida bolaning o'qishga tayyorligi mezonlari uning aqliy rivojlanish darajasi ekanligiga ishonishgan. L.S. Vigotskiy birinchilardan bo'lib maktabga o'qishga tayyorgarlik g'oyalarning miqdoriy zahirasida emas, balki bilim jarayonlarining rivojlanish darajasida bo'ladi degan fikrni shakllantirdi.

O'qish qobiliyatini shakllantiradigan fazilatlar majmuasi sifatida maktabga o'qishga tayyorlik konsepsiyasini A.V.Zaporojets, A.N. Leontev, V.S. Muxina, A.A. Lyublinskayalar ishlab chiqqan.

Maktabgacha ta'lim pedagogikasida bolalarning hissiy idroki va sezgilarini rivojlantirishga nisbatan turlicha yondashuvlar mavjud. Bunday yondashuv F.Frebel, M.Montessori, O.Dekroli, Ye.I.Tixeyeva va boshqalar tomonidan ishlab chiqilgan. O'zbek pedagoglaridan M.Rasulova, A.Oxunova, L.Nazirovalar mazkur muammolar bilan shug'ullanganlar.

O'zbekiston Respublikasi Vazirlar Mahkamasining 2018-yil 8-dekabrda "Boshlang'ich ta'limga bolalarni majburiy bir yillik tayyorlashga bosqichma-bosqich o'tish bo'yicha chora-tadbirlar haqida"gi 999-sonli qarori imzolandi va unga ko'ra maktabgacha ta'lim tashkilotlarida va o'rta maktablarda ta'lim xizmatlarini kengaytirish maqsadida mulkchilik shaklidan qat'i nazar, raqobatbardoshlikni oshirish, 6 yoshdan 7 yoshgacha bo'lgan bolalar uchun majburiy bir yillik bepul o'qishga o'tish, aholida ushbu maqsadlarni ommalashtirish uchun ta'lim tashkilotlari faoliyatini tartibga soluvchi hujjatlarda ta'lim tashkilotlarining bir qator ta'lim xizmatlarini tanlash bo'yicha huquqlari belgilab berildi.

Quyidagi qaror va farmoyishlarda ham 6-7 yoshli bolalarni boshlang'ich ta'limga bir yillik majburiy bepul tayyorlash haqida bir qator samarali ishlar olib borilishi haqida fikrlar bildirilgan. "Bolalarni boshlang'ich ta'limga bir yillik majburiy bepul tayyorlash uchun pilot guruhlarni tashkil etish to'g'risidagi nizom" (2018-yil); Maktabgacha ta'lim tashkilotlari uchun "Ilk qadam" davlat o'quv dasturi (2021-yil).

Ilmiy izlanishlar shuni ko'rsatadiki, 6-7 yoshli bola organizmning tayanch-harakat va yurak-qon-tomir tizimlarining intensiv rivojlanishi hamda takomillashishi, mayda mushaklarning rivojlanishi, markaziy asab tizimidagi ayrim bo'linmalarining rivojlanishi va differensirovkalanishi ro'y beradi. Bolaning vazni oyiga taxminan 200 gr atrofida, bo'yi o'sishi esa 0,5 sm ga ortib boradi, tana proporsiyalari o'zgarib boshlaydi. 7 yoshli bolalarning bo'yi o'rtacha 113-122 smga, o'rtacha vazni esa 21-25 kgga teng bo'ladi. Miya sohalari deyarli katta yoshli kishilarnikidek shakllangan. Harakat sohalari yaxshi rivojlanadi. Ushbu yoshda bolada bir qator psixologik o'zgarishlar ro'y beradi. Bu yosh bosqichining o'ziga xos tomoni bilishga doir va fikriy psixik jarayonlarning faol rivojlanishi hisoblanadi. Bola kuzatishga qarab izlash kabi ixtiyoriy harakatlarni bajaradi. Mana shu yoshda sensor etalonlar – shakl, rang, o'lcham to'la o'zlashtiriladi. Maydon-makonni anglashning rivojlanishi davom etadi. Bola pastga, tepaga, boshqa tomonga kabi tushunchalar bilan amallarni bajara boshlaydi. Shuningdek, endilikda o'ng va chap tomonni tasavvur qilish aniq shakllangan bo'lishi kuzatiladi. Biroq bu

yoshdagi bolalarda bir vaqtning o'zida turli xildagi belgilarning hisobga olinishi lozim bo'ladigan paytlarda xatolikka yo'l qo'yishlari mumkin.

Diqqat. Maktabgacha yosh oxiriga kelib ixtiyoriy diqqat rivojlana boshlaydi. Bola diqqatini ongli ravishda ma'lum bir predmetlarga va ob'ektlarga yo'naltirib va jamlab tura oladi. Diqqatning barqarorligi ortishi – 20-25 daqiqa, diqqat hajmi 7-8 ta predmetni qamrab oladi. Bola ikkiyoqlama tasvirlarni ko'ra olishi mumkin.

Xotira. Maktabgacha yosh oxiriga kelib bolada psixik faollikning ixtiyoriy shakllari paydo bo'ladi. U endilikda predmetlarni qarab chiqa oladi, maqsadga qaratilgan kuzatishni amalga oshira olishi mumkin, ixtiyoriy diqqat paydo bo'ladi va buning natijasida ixtiyoriy xotira elementlari yuzaga kela boshlaydi.

Fikrlash. Ilgarigidek, yetakchi bo'lib ko'rgazmali-qiyofaviy fikrlash hisoblanadi, lekin maktabgacha yosh oxiriga kelib so'zli-mantiqiy fikrlash shakllana boshlaydi. U so'zlarni ishlata bilish, fikr-mulohazalar mantig'ini tushuna olish mahoratining rivojlanishini ko'zda tutadi. Bu yerda albatta katta yoshlilarning yordami zarur bo'lib hisoblanadi.

Tasavvur. Avvalo, bola ongida yaratuvchilik tasavvurlari bo'ladi, ya'ni, biron-bir ertaknamo qiyofalarni tasavvur qilishga imkon beradigan tarzda bo'ladi, keyinchalik esa butunlay yangi qiyofalarni yaratishga qodir bo'lgan ijodiy tasavvurga aylanadi.

Nutq. Bolaning so'z boyligi ortadi, kerakli sinonimlar, antonimlar va sifatlardan foydalana boshlaydilar. Agarda bola bilan birga ko'p o'qilsa va muloqot qilinsa, unda bu yoshga kelib ham monologik nutq (tushuntirishli va talqin qiluvchi, bayoniy nutq) hamda muloqotda ishtirok eta olish mahorati yaxshi darajada shakllangan bo'ladi. Yozma nutq shakllana boshlaydi. So'z boyligi taxminan 3000 ta so'zgacha boyib boradi.

Shaxs rivojlanishi. Butun maktabgacha yosh davomidagi faoliyatning yetakchi turi bo'lib hisoblangan o'yin mana shuning natijasida endi bolaning ehtiyojlarini to'la qondira olmay qoladi. Bolada endilikda o'z bolalarcha hayoti doirasidan tashqariga chiqishga intilish, ijtimoiy-ahamiyatli faoliyatda o'z o'rnini egallash istagi yuzaga keladi.

O'z "Men"ini anglash. Maktabgacha yoshdagi bolaning ongidagi asosiy o'zgarish bo'lib "harakatlar ichki rejasi"ning paydo bo'lishi hisoblanib, u bolaga nafaqat ko'rgazmali tarzda, balki ongli ravishda ham turli xildagi tasavvurlarni hosil qilishga yordam beradi. 6-7 yoshli bolaning psixik va shaxsiy sohalarida rivojlanishining eng muhim yangi hosilasi sifatida motivlarning bo'ysundirilishi hisoblanadi. "Men qilishim kerak", "Men qila olaman" motivlarining anglanishi "Men xohlayman" motivi ustidan ustunlik qila boshlaydi.

6-7 yoshli bolaning muloqoti. Bu yoshdagi muloqot vaziyatli-shaxsiy, ya'ni, berilgan konkret vaqtdagi vaziyatni emas, balki "nima bo'ldi" yoki "nima bo'ladi" tarzidagi vaziyatni aks ettiruvchi sifatida bo'ladi. Muloqotning asosiy mazmuni kishilar dunyosi, xulq-ator qoidalari, tabiiy hodisalardan iborat bo'ladi. Kattalar dunyo tabiatini ochuvchi ijtimoiy me'yorlar, ijtimoiy kontaktlar va odamlar orasidagi qoidalarning tashuvchisi bo'lib sanaladi. Muloqot jarayonidagi yetakchi ehtiyoj – o'zaro tushunish, his-tuyg'ularni his qilish ehtiyojidir. Bola kattalar bilan o'zining ham ijobiy, ham salbiy yorqin kechinmalari bilan o'rtoqlashadi.

6-7 yoshli bola, avvalo, maktab ta'limiga jismoniy jihatdan sog'lom va tayyor bo'lishi lozim. 6-7 yoshli bolalar asab tizimiga alohida e'tibor berish va umurtqa pog'onasining to'g'ri shakllanishi nihoyatda muhim. Bolada o'z "Men"ini anglash bilan bog'liq bo'lgan hayotiy muhim masalalarni hal qilish uchun zarur bo'ladigan faoliyat usullarini tizimlashtirib borish orqali maktabda muvaffaqiyatli ta'lim olishni ko'zda tutadi. Boshlang'ich asosiy kompetensiyalar faoliyat va xulq-atvor sub'ekti sifatida bolaning yaxlit rivojlanishini talab qiladi. Bolalarni maktabga tayyorlash guruhlarida bolalarning barcha faoliyati, mashg'ulotlarni ham o'z ichiga olgan holda o'yinli tarzda o'tkazilishi maqsadga muvofiq.

6-7 yoshli bolaning maktabga tayyorgarligi ko'p jihatdan psixologik rivojlanish darajalari bilan belgilanadi.

Ko'plab bolalar 6 yoki 7 yoshga kirganda og'zaki so'zlardagi alohida fonemalarni aniqlay olishadi. Ushbu so'nggi qobiliyat o'qishni o'rganish bilan birga paydo bo'lganga o'xshaydi. Tadqiqotchilar Entoni va Frensislar xatlarni tanib olish va fonologik xabardorlikni bolalarning erta o'qish qobiliyatining muhim omillaridan biri sifatida doimiy ravishda aniqladilar. Bolalar ushbu muhim ko'nikmalarni nutqdagi so'zlarni aniqlash bo'yicha takroriy tajribalardan so'ng egallaydilar.

Bolalar oilada tarbiyalanadi va unda yuz beradigan voqealar ularga juda katta ta'sir ko'rsatadi. Maktabgacha ta'lim tashkiloti tarbiyachilari maktabgacha yoshdagi bolaning ilk tabiiyachisi sifatida bola shakillanishida va rivojlanishida mas'uliyat bilan yondashmoqlari lozim. 6-7 yoshli bolani maktabga sifatli tayyorlash hamkorlik asosida shakllangan munosabatlarga tayanadi.

Mutaxassislar tomonidan hozirda 6-7 yoshli maktabgacha yoshdagi bolalarni boshlang'ich ta'limga majburiy bir yillik bepul tayyorlash bo'yicha guruh pedagoglarining lavozim yo'riqnomasi ishlab chiqilgan. Unga ko'ra, boshlang'ich ta'limni majburiy bir yillik tayyorlash uchun guruhdagi pedagog lavozimiga asosiy xodimlar orasidan maktabgacha ta'lim tashkiloti rahbarining buyrug'i bilan tayinlanadi.

Guruh pedagogi quyidagilarni bilishi zarur: O'zbekiston Respublikasining "Ta'lim to'g'risida"gi Qonuni, "Bola huquqlari to'g'risidagi xalqaro konvensiya" va sohaga oid normativ hujjatlarni bilishi lozim. 6-7 yoshli bolalarni boshlang'ich ta'limga majburiy bir yillik tayyorlash bo'yicha guruh tarbiyachisi guruhda o'z tajribalaridan kelib chiqqan holda pedagogik faoliyat bilan shug'ullanish huquqiga ega. Tarbiyachi tegishli ixtisoslashtirilgan ma'lumotga, kasbiy tayyorgarlikka va yuqori axloqiy fazilatlariga ega bo'lgan shaxslar bo'lishi lozim.

Bolalar nutqini rivojlantirishda lug'at ustida ishlash yaxshi samara beradi, ya'ni bola nutqidagi passiv so'zni faollashtirish eng sinalgan usullardandir. Bu haqda TDPU professori F. Qodirova shunday deydi: "Olti- yetti yoshda bolaning faol lug'ati 3,5 mingacha oshadi. Bola yetti yoshida ona tilidagi barcha tovushlarni to'g'ri talaffuz eta boshlaydi, yetarli so'z boyligiga ega bo'ladi. Mazkur ishlar ma'lum izchillikda olib borilsa, bolalar yangi bilim va tasavvurlarga ega bo'lib, hodisalar, buyumlarning nomlarini, sifat va xususiyatlarini aniqlashga o'rganib boradilar. Jumladan, buyumlarning nimadan yasalganini bildiruvchi so'zlar - temir, yog'och, loy, plastmassa, gazlama kabilarni o'zlashtirib boradilar. So'ng biz ularni o'zga tilga o'rgatib, so'z boyligini oshirib boramiz".

Maktabgacha ta'lim tashkilotlarining eng asosiy vazifalaridan biri bu "maktabgacha ta'lim tashkilotlari tarbiyalanuvchilarida ona tilida nutq o'stirish ishlarini yo'lga qo'yish"dir.

L.R. Mirjalolova shunday deydi: "Bola hayotining yettinchi yilida "undagi harakatlar ko'lami kengayadi va aniqlashadi, uning jismida harakatlarning o'zaro moslashuvi boshlanadi. 6-7 yoshli bolalar o'zini idora qilish va o'z harakatlarini nazorat qilish imkoniyatiga ega bo'la boshlaydi. Bu yoshdagi o'g'il bolalarda mustaqil faoliyat ko'rsatish, tashabbuskorlik rivojlanadi hamda kattalar fikrini tinglash ishtiyoqi shakllanadi".

Demak, bolalarni maktabga tayyorlashda soha olimlari, tadqiqotchi-pedagoglarning ilmiy tadqiqot ishlari tarbiyachilarga yaqindan yordam beradi.

Foydalanilgan adabiyotlar ro'yxati:

1.Shavkat Mirziyoyev: "Boy va farovon yashamoqchi bo'lsak, haqiqiy bozor iqtisodiyotiga o'tishimiz shart. Yagona yo'limiz shu" (xabar.uz). (Shavkat Mirziyoyevning O'zbekiston Respublikasi Konstitutsiyasi qabul qilinganining 26 yilligiga bag'ishlangan tantanali marosimdagi ma'ruzasi).

2.O'zbekiston Respublikasining "Ta'lim to'g'risida"gi Qonuni, "Xalq so'zi" gazetasi, 2020., 24 sentabr, 202 (7704)-son.

3.O'zbekiston Respublikasi Prezidenti Sh.M.Mirziyoevning "Maktabgacha ta'lim tizimini 2030-yilgacha rivojlantirish konsepsiyasi to'g'risi"da gi PQ-4312-sonli qarori (Qonun hujjatlari ma'lumotlari milliy bazasi, 01.10.2018-y.

4.Asqarova D.Q. Bolalarni maktab ta'limiga tayyorlash metodikasi. O'quv qo'llanma. "Navro'z" nashriyoti, T.: 2020. 338 b.

5.O'zbekiston Respublikasi Vazirlar Mahkamasining 2018 yil 8-dekabrdagi "Boshlang'ich ta'limga bolalarni majburiy bir yillik tayyorlashga bosqichma-bosqich o'tish bo'yicha chora-tadbirlar haqida"gi 999-sonli qarori.

6."Ilm yo'li" variativ dasturi. Toshkent, 2019-yi 20-sentabr.

7."Bolalarni maktabga tayyorlashning pedagogik-psixologik, tashkiliy-metodik jihatlari". Respublika ilmiy-amaliy konferensiyasi materiallari. Toshkent, 2015.

8.Ona tili fani bo'yicha O'zbekiston Respublikasi uzluksiz ta'lim milliy o'quv dasturlari. Toshkent, 2021.

AUDIOLINGVAL METODNING AFZALLIKLARI

Mannonova Muxarramabonu
Boshlang'ich ta'lim yo'nalishi 4-kurs talabasi,
Odiljon Parpiyev
"Ta'lim" kafedrası katta o'qituvchisi

Annotatsiya: Ushbu maqolada audiolingval metodning paydo bo'lishi, uning ta'lim tizimidagi ya'ni tilni o'rganishdagi ahamiyati, boshlang'ich sinf o'quvchilarining nutqiy savodxonligini rivojlantirishda tinglab tushunishning afzalliklari, Milliy o'quv dasturining mazmunida nutqiy kompetensiyalarni rivojlantirishning ifodalanishi, bir qator olimlarning audiolingval metod haqidagi fikrlari bayon qilingan.

Kalit so'zlar: boshlang'ich ta'lim, audiolingval metod, kompetensiya, tinglab tushunish, nutqiy savodxonlik, og'zaki nutq, audiomatn, darslik, milliy o'quv dasturi.

Kirish. Til o'rganish kishilik jamiyatida bag'oyat muhim sohalaridan hisoblanadi. Muloqot vositasi bo'lmish tilni tabiiy muhitda (oilada, jamoatchilik orasida) yoki uyushgan holda (darsda) amaliy egallash murnkin. Til hodisalariga oid bilimlar esa nazariy jihatdan o'rganiladi.

Ona tili tafakkur shakllanishida alohida xizmat o'taydigan birinchi tildir. Ruhshunoslar e'tirofiga binoan „tafakkur — verbal“, ya'ni fikrlash so'z bilan chambarchas bog'liq, so'z — tushuncha ifodalovchisi.

Til milliy ma'naviyat, ma'rifat va madaniyatning eng xolis va xira tortmas ko'zgidir. "Kishining zebu ziynati, go'zalligi uning tilidadir", deyiladi. Qadim-qadim zamonlardan beri har bir millat, har bir qavm o'z tiliga buyuk hurmat bilan qaraydi. Chunki til millat degan birlikning tamal toshi, u boy berilsa, millat ham boy beriladi.

Shunday ekan, Respublikamizda bolalarga yoshligidanoq ona tilining boy imkoniyatlarini o'rgatish bo'yicha ta'limiy islohotlar o'tkazildi. O'zbekiston Respublikasi Prezidentining: "Maktabda o'qitish metodikasi o'zgarmasa, ta'lim sifati ham, mazmuni ham, muhit ham o'zgarmaydi",—deb ta'kidlaganlarida "Uchinchi Renessans poydevori"ni ta'lim islohotlarida ko'rdi.

2022-2026-yillarga mo'ljallangan Yangi O'zbekistonning Taraqqiyot strategiyasini "Inson qadrini ulug'lash va faol mahalla yili"da amalga oshirishga oid davlat dasturiga muvofiq maktab ta'limiga ilg'or xalqaro tajribalar asosida ishlab chiqilgan "Milliy o'quv dasturi"ni to'laqonli joriy etish hamda mahalliy va xorijiy mualliflar tomonidan yaratilgan zamonaviy darsliklarni amaliyotga kiritish belgilanadi. Jumladan, milliy o'quv dasturi asosida yaratilgan ona tili va o'qish savodxonligi darsliklarining amaliyotga joriy qilinishi quvonarli holdir.

Amaliyotda ona tilini o'qitish bo'yicha nutqiy faoliyatning 4 xil turi: tinglab tushunish, o'qib tushunish, gapirish va yozish kabi nutqiy kompetensiyalarni shakllantirishga alohida e'tibor berib kelinmoqda.

Ona tili fanining umumta'lim maktablarida o'qitishning asosiy maqsadi quyidagicha: "Ona tili" fanini o'qitishning asosiy maqsadi - o'z fikrini og'zaki va yozma tarzda to'g'ri hamda ravon bayon qiladigan, kitobxonlik madaniyati shakllangan, mustaqil va ijodiy fikrlay oladigan, o'zgarlar fikrini anglaydigan, muloqot va nutq madaniyati rivojlangan shaxsni kamol toptirishdan iborat".

Chet tillarini o'qitishning audiolingval usuli Michigan universiteti o'qituvchilari tomonidan Charlz Friz va Robert Lado rahbarligida ishlab chiqilgan. Uning paydo bo'lishi 1940 va 1950-yillardagi Amerikadagi vaziyat bilan bog'liq bo'lib, o'sha paytda mamlakat chet tilida so'zlashadigan odamlarning ko'pligiga muhtoj edi.

Audiolingual metod - chet tilidagi og'zaki nutqni o'rgatish usuli bo'lib, u nutq namunalarini takroriy tinglash va talaffuz qilishga asoslangan. Ushbu usul bilan idrokning eshitish kanaliga tayanish mavjud. Ch.Friz tilni og'zaki muloqot jarayonida qo'llaniladigan belgilar tizimi deb hisoblaydi.

Suhbatdoshlar, insoniy odatga ko'ra, navbati bilan gapirish va bir-birini tinglab tushunishga harakat qilishadi. Hayotiy tajribadan ma'lumki, o'z fikrini og'zaki bayon etish (gapirish) ko'pchilik yoqtiradigan nutq faoliyatining turidir. O'zga shaxsni tinglab tushunish orqali turli axborot olinadi. Nutqiy muloqotda bo'lish odam uchun zaruriy ehtiyoj sanaladi. Tinglash jarayonida so'zlovchining ifoda etmish mulohazalarini qisman yoki to'la-to'kis tushunib yetmaslik hollari bo'lib turadi. Buning asosiy sababi tinglab tushunishni o'rgatishga yetarli e'tibor berilmasligidadir. Nutqni tinglab tushunish deganda, ovozli nutq (gapirish) chog'ida quloq solish, idrok etish va fahmlash anglanadi. Umuman "nutq" deganda gapirish, tinglab tushunish, o'qib tushunish va yozuv tushuniladi.

Ushbu metod o'tgan asrning 60-yillariga kelib, tinglash nutq faoliyatining turi sifatida atroflicha tadqiq etila boshlandi. Ma'lum bo'lishicha, gapirishni o'rganishdan ko'ra tinglab tushunishga erishish qiyinroq kechadi. Ushbu sohaga oid bir-biriga yaqin ikki termini farqlash talab qilinadi: "tinglash" — quloq solish (Oz so'zla — ko'p tingla) va „eshitish“ — eshitish sezgisi (quloq) yordamida tovushni qabul qilish (Qizim, senga aytaman, kelinim, sen eshit). Tinglovchi tushunishga intiladi, eshituvchi tinglaganini tushunmasligi ham mumkin. Eshitish qobiliyatiga molik shaxs muayyan axborotni tushunish maqsadida so'zlovchiga quloq soladi, ya'ni tinglash, aniqrog'i tinglab tushunish sodir bo'ladi. Eshitingmi, deyilganda, tinglab tushunganlikni aniqlamoqchi bo'linadi. Xullas, „tinglab tushunish“ birikmasi o'zgalarda nutqini (jonli tarzda yoki mexanik yozuvdakisini) idrok etish hamda mazmunini fahmlab yetish ma'nosini ifodalaydi. Tinglash va tushunish (fahmlash) vaqt e'tibori bilan bir paytda (psixologiya tilida simultan) sodir bo'ladi, bu ikki nutqiy hodisa faqat ilmiy tahlil uchun ajratiladi, xolos.

Tinglab tushunishning muvaffaqiyatli amalga oshishi uchun quyidagi uch omil nazarda tutiladi: "Tinglovchining o'ziga bog'liqlik (eshitish malakasining rivojlanganligi, xotirasi, diqqati xususiyatlari), tinglash shart-sharoiti (nutq tezligi, til materiali hajmi va shakli hamda so'zlanayotgan nutqning qancha vaqt davom etishi) va, nihoyat, qo'llangan materialning lingvistik jihatlari (tinglovchi til tajribasiga mos kelish-kelmasligi) hisobga olinadi".

Tinglash ko'p qirrali va faol jarayon bo'lib, og'zaki muloqotni passiv idrok etish emas. Rivers va Temperleynlarning fikricha, tinglab tushunish "passiv emas, balki fonologik, semantik va sintaktik imkoniyatlari haqida bilgan narsasi bilan tovushlar oqimidan xabar qurishning faol jarayonidir".

O'.Malley va boshqalar esa tinglab tushunishni "faol jarayon" deb ta'riflagan. Odamlar eshitishning tanlangan jihatlarga e'tibor qaratadilar, parchalardan ma'no tuzadilar va eshitganlarini mavjud bilimlar bilan bog'laydilar. Tinglash bu murakkab va faol jarayon bo'lib, unda tinglovchi tovushlarni farqlashi, so'z boyligi va grammatik tuzilmalarni tushunishi, urg'u va intonatsiyani talqin qilishi, yuqoridagi jarayonlarda to'plangan ma'lumotlarni saqlab qolishi va uni darhol talqin qilishi kerak.

Xulosa qilib aytadigan bo'lsak, tinglab tushunish - bu o'quvchilar bilish va mavjud kontekstual ma'lumotlar yordamida o'z tushunchalarini qurish uchun foydalanadigan ongli va dinamik faoliyatdir. Til pedagogikasida tinglab tushunishning muhim rolini ko'rsatish uchun ko'plab tadqiqotlar olib borildi. Shu munosabat bilan Dunkel shunday dedi: "Tinglab tushunishni o'rganish ikkinchi tilni o'zlashtirish nazariyasini yaratish, o'qitish va tadqiqotlarda e'tibor markaziga aylangan".

Quyi sinflarda o'quvchilarga o'qish, yozish, og'zaki va yozma nutqdan foydalanish kabi ko'nikmalar o'rgatiladi, bu esa aniq nutqiy ko'nikma va malakalarni, ya'ni nutqiy faoliyat

turlarini shakllantirishdan iborat. M.R. Lvov tomonidan taqdim etilgan nutq faoliyatining to'rtta asosiy turi mavjud:

1. Tinglash - tovushli nutqni tinglash va tushunish jarayoni. Bu tur quyidagi omillarga bog'liq: til tizimi bilan tanishish darajasi, mavzuning qiziqishi va ahamiyati, muhitda o'yin mavjudligi, auditorning individual psixologik va shaxsiy imkoniyatlari, aqliy jarayonlarning rivojlanishi (xotira va e'tibor).

2. So'zlash-o'quvchilarning og'zaki nutqda o'z fikrlarini to'g'ri, ravon va mantiqiy ifodalay olishi, shuningdek, suhbatdoshga tushunarli bo'lgan so'z va iboralarni tanlay olish, fikr yuritish uchun ma'lum joylarda to'xtab turish, ular o'z fikrini to'g'ri, to'g'ri va mantiqiy ifoda eta olishi. sizni yaxshi tushundim.

3. O'qish - tezlik, o'qilgan narsalarni to'liq o'zlashtirish.

4. Harf-fikrning grafik koddagi ifodasidir.

Boshlang'ich sinfdan boshlab eshitib tushunish elementini o'quvchilarda mashq qildirib borish muhim ahamiyatga ega. Bu jarayon orqali o'quvchi diqqatni uzoq vaqt ushlash malakasini shakllantiradi. U eshitayotgan matnining muhim ma'lumotlarini navbatma navbat yodida saqlab qoladi. Natijada o'quvchi tushunish jarayonini ongli boshqarishni o'rganadi. Bu juda murakkab jarayon, chunki o'quvchilar diqqati bir xil me'yorda bo'lmaydi. Buning uchun o'qituvchi har bir o'quvchining ma'lumotni qabul qilish darajasini psixologik tomondan o'rgangan bo'lishi kerak. Ma'lumotni esda saqlab qolishi sust o'quvchilar bilan o'qituvchi matnni turli metodlar yordamida mustahkamlab borishi va eshitib tushunishini amalga oshirishi lozim. O'quvchilardagi tinglab tushunish kompetensiyasini shakllantirishda Qo'qon shahridagi 6-, 12, 15-maktablarning 2-sinf o'quvchilari bilan empirik tadqiqot o'tkazdik. Tadqiqotda quyidagi mezonlar asosida ish yuritdim:

- O'quvchilarga audiomatnning necha marta qo'yib berilishi.
- Bolalarning eslab qolish darajasi.
- Savollarga javob bera olish malakasi.
- Nutq ravonligi.
- Fikrlarni bog'lay olish darajasi.

15-maktabning 2-sinfida bolalarning tinglab tushunish qobiliyatlarini audiomatn 1 marta va 2 marta qo'yib berilgandagi natijasini keltirib o'taman. Audiomatn 1 marta qo'yib berilganda sinfdagi 28 nafar o'quvchidan 4 nafari matnni yaxshi eslab qoldi, 7 nafari o'rtacha, 17 nafari esa yaxshi eslab qololmadi, savollarga jabob berish bo'yicha 7 nafari yaxshi, 10 nafari o'rtacha, 11 nafari yaxshi javob bera olmadi. Nutq ravonligi bo'yicha 6 nafar bolaning nutqi ravon, 9 nafari o'rtacha, 13 nafari nutq ravonligi pastroq ekanligi kuzatildi. Fikrlarni bir-biriga bog'lay olish darajasi bo'yicha 6 nafar o'quvchi yaxshi, 11 nafari o'rtacha va 13 nafar bolada pastroq natija kuzatildi.

Audiomatn 2 marta qo'yib berilganda sinfdagi 28 nafar o'quvchidan 12 nafari matnni yaxshi eslab qoldi, 12 nafari o'rtacha, 4 nafari esa yaxshi eslab qololmadi, savollarga jabob berish bo'yicha 14 nafari yaxshi, 10 nafari o'rtacha, 4 nafari yaxshi javob bera olmadi. Nutq ravonligi bo'yicha 11 nafar bolaning nutqi ravon, 12 nafari o'rtacha, 5 nafari nutq ravonligi pastroq ekanligi kuzatildi. Fikrlarni bir-biriga bog'lay olish darajasi bo'yicha 12 nafar o'quvchi yaxshi, 9 nafari o'rtacha va 7 nafar bolada pastroq natija kuzatildi.

Bugungi kunda o'qish savodxonligi tushunchasiga shunchaki ta'limning boshlang'ich davrida o'quvchining harf tanish jarayoni sifatiga qaramaslik kerak. Endilikda o'qish savodxonligi ancha keng qamrovli tushuncha bo'lib, bu insonning barcha ma'lumotlarni aniqlash, tushunish, unga munosabat bildirish va undan foydalanish jarayonidir. "Xalqaro tadqiqotlarda o'quvchilarning o'qish savodxonligini baholash" bo'yicha qo'llanmada o'qish savodxonligiga quyidagicha ta'rif beriladi: "O'qish savodxonligi shaxs o'zining bilim salohiyatini rivojlantirish, jamiyatda o'z o'rnini toppish maqsadiga erishishi matnlarni

tushunish. Ulardan foydalanish, ular ustida mulohaza yuritish hamda ularga munosabat bildirish qobiliyati demakdir.

"Ona tili darslarida eshitib tushunishga alohida etibor qaratish shartmi?" degan fikir ko'plab o'qituvchilarni o'ylantirishi mumkin, chunki inson o'z ona tilida eshitib tushunishga malakasi avtomatik ravishda shakllanadi deb qaraladi. Biroq hammamiz yaxshi bilamizki, bir ma'lumotni hamma bir xil eshitsu-da, har kim har xil tushunadi. Mazkur holatlar eshitish jarayoni passiv -shunchaki signalni qabul qilish emas, balki nutqiy signalni qabul qilib, uni qayta ishlab, ya'ni gapning strukturasi to'g'ri razbor qilish – gap bo'laklarining vazifasini to'g'ri anglash va ular birgalikda bildirayotgan ma'noni tushunish demakdir.

Eshitib tushunish malakasini shakllantirish uchun mazkur jarayonning tafsilotlarini bilish muhimdir. Bu o'rinda bizga psixolingvistik tadqiqotlar yordam beradi. I. Azimovning "O'zbek tilidagi gazeta matnlari mazmuniy persepsiyasining psixolingvistik tadqiqi" nomli monografiyasi matnni eshitib tushunish bo'yicha tajriba bayoni berilgan. Tajribada "O'z MUning O'zbek filologiyasi fakultetining 1-kursida o'qiyotgan 60 ta talaba ishtrok etgan. Ularga matn to'rt marta o'qib eshiritilgan. 60 ta talabadan 4 tasi matnni to'liq tushungan. 26 tasi matnni yaxshi tushungan, biroq ayrim ma'lumotlar tinglovchining e'tiboridan chetda qolgan. 17ta ishtrokchi matnda qo'llangan so'zlarning kontekstual ma'nosini tushungani holda, ayrim gaplarni to'liq tushunmagan. 13 ta ishtrokchi matndagi so'zlarni tushungan, biroq aksariyat gaplarni tushunmagan. Mazkur holat ona tilini o'rganish jarayonida ham eshitib tushunish malakasiga alohida etibor qaratish kerakligini bildiradi. Haqiqatdan ham yuqoridagi olimning fikrlariga qo'shilamiz, chunki biz tadqiq etgan ishda ham audiomatn bir marta qo'yib berilgandagi o'quvchilarning matnni tushunish darajasi quvonarli emas.

Filologiya fanlari bo'yicha falshafa doktori I. Azimova shunday deydi: "Tushunish jarayoni o'rgatilganda shu narsa ma'lum bo'lganki, eshituvchining emotsionalligi va stereotiplari sabab eshituvchi berilgan matnni to'liq eshitmasligi mumkin. Bu ham eshitib tushunishga xalal beradigan holat bo'lgani uchun o'rta maktabdagi mashg'ulotlar alohida e'tibor talab qiladi. Bola tushunishda yo'l qo'ygan xatolari muntazam ravishda ko'rsatilsa va xatoning asosi tushuntirib borilsa, bola tushunish jarayonini ongli ravishda boshqarishga o'rganadi".

Eshitib tushunish malakasini shakllantirish uchun, avvalo, eshitib tushunish jarayoni qanday kechishi xususida ma'lumotga ega bo'lish zarur. Eshitib tushunishni "yuqoridan pastga" va "pastdan yuqoriga" yo'nalishida kechuvchi jarayon sifatida talqin qilish mumkin. "Yuqoridan pastga" yo'nalishida nutqiy signalning katta birliklaridan kichik birliklariga qarab qayta ishlanishi nazarda tutiladi, ya'ni umumiy nutq oqimining ohangi, undan gaplarni ajratish, gaplarni ichidan sintagmalarni, sintagma ichidan so'z birikmalarini, ulardan so'zlarni ajratish kabi masalalar hal qilinadi. "Pastdan yuqoriga" yo'nalishida fonemalardan bo'g'inlarga, bo'g'inlardan so'zlarga, so'zlardan birikmalarga, birikmalardan sintagmalarga, sintagmalardan gaplarga, gapdan yaxlit nutqqa qarab mazmun tushunib boriladi. Mazkur ikki yondashuvning unisi yoki bunisi kechadi, deb qat'iy aytib bo'lmaydi. Nutqni anglash jarayonida zaruratga ko'ra ikkala yondashuv ham qo'llanadi. Inson ongining nutqiy signalini qayta ishlashdagi ushbu ikki yo'nalishi tabiatidan kelib chiqqan holda vazifa va topshiriqlarni belgilash mumkin. Masalan, "Yuqoridan pastga" yo'nalishi uchun eshittirilgan nutq yuzasidan nutqning maqsadi va xarakterini aniqlash, nutq til uslublarining qaysinisiga xosligini belgilash, nutqning umumiy mazmuni haqida xulosa chiqarish kabi topshiriqlar berish mumkin. "Pastdan yuqoriga" yo'nalishi uchun nutqda qo'llangan so'z va so'z birikmalarini qayd etish, qandaydir xarakterli so'zlarni (masalan, raqamlar yoki sifat turkumiga oid so'zlar yoki notanish so'zlar) eslab qolish uchun yozib olish kabi topshiriqlar berilishi mumkin. Mazkur topshiriqlar ikkala yo'nalishda ham diqqatni kerakli ob'ektga qaratish ko'nikmasini shakllantiradi.

D.Nunan ham "pastdan yuqoriga", ham "yuqoridan pastga" yondashuvini baravar qo'llaydigan "diktogloss" texnikasi haqida ma'lumot beradi. Unda o'qituvchi matnni odatiy tezlikda o'qib eshittiradi. O'quvchilardan imkoni boricha so'zlarni qayd etish so'raladi. Keyin o'quvchilar guruh bo'lib, o'zlari qayd etgan so'zlariga tayanib, eshitgan matnni qayta tiklanish so'raladi.

Diktogloss texnikasi quyidagi to'rt bosqichdan tashkil topadi.

1. Tayyorgarlik.
2. Matnni o'qib eshittirish.
3. Matnni tiklash.
4. Tahlil qilish va xatolarni to'g'irlash.

Birinchi bosqichda o'qituvchi o'quvchilarni tayyorlaydi. O'qilishi rejalashtirilayotgan matn mavzusiga aloqador savollar beradi, yoki shunga aloqador rasm ko'rsatadi.

Ikkinchi bosqichda matn ikki marta o'qib eshittiriladi. Birinchisida o'quvchilar matnni shunchaki eshitadilar. Ikkinchisi marta eshinish davomida o'zlari muhim deb bilgan narsalarni qayd etadilar.

Uchunchi bosqichda guruh bilan birgalikda o'z qaydlari asosida matnni qayta tiklaydilar.

To'rtinchi bosqichda o'quvchilar tomonidan tiklangan matnlar original bilan qiyoslanadi.

Eshitib tushunish malakasini shakllantirishda nutqni turli maqsadlarda eshittirish muhimdir. Buning uchun tushunishni aks ettirishi lozim bo'lgan topshiriqlar turli xarakterda bo'lishi kerak. Masalan, ma'lum joy yoki predmetning tavsifini eshitib, uni rasmda ifodalash, ma'lum sayohat tafsilotlarni eshitib, sayohatchilar marshrutini belgilash (ular borgan joylarini tartib bilan yozish), tushurib qoldirilgan so'zlarni yozish, eshitgan nutqi asosida ma'lumotlarni tavsiflash kabi. Shuningdek, eshittiriladigan nutq ham turli xarakterga bo'lishi lozim: monolog, dialog, suhbat, munozara. Mazkur turfa xillik o'quvchiga nutqning turli jihatlariga e'tibor qaratish ko'nikmasini shakllantiradi. Albatta, nutq mavzusi bolaning yoshiga mos ravishda qiziqarli bo'lishi kerak.

Xulosa va takliflar. Xulosa qilib aytadigan bo'lsak, tinglab tushunish - bu o'quvchilar bilish va mavjud kontekstual ma'lumotlar yordamida o'z tushunchalarini qurish uchun foydalanadigan ongli va dinamik faoliyatdir. Bugungi kunda zamon shiddat bilan rivojlanib bormoqda. Shu bilan bir qatorda bizning ta'lim tizimimiz ham to'laqonli zamon talabiga javob berishi lozim. Ushbu tizimdagi kamchiliklarni bartaraf etmas ekanmiz, rivojlanish hech qachon bo'lmaydi. Tadqiqot ishi davomida quyidagi umumiy xulosalarga kelindi:

➤ Boshlang'ich sinf o'qituvchilarida audiolingval metodning afzalliklari haqidagi tushunchani shakllantirish.

➤ Sinf o'quvchilarini Xalqaro baholash talablari asosida o'zlashtirishlarini ta'minlash uchun chora-tadbirlar belgilash va bajarilayotgan ishlar monitoringini yuritish.

➤ Boshlang'ich sinf o'qituvchilari o'rtasida audiolingval metodning afzalliklarini ko'rsatuvchi targ'ibot ishlarini olib b orish.

➤ Har bir boshlang'ich sinf xonalarini zamon talablari asosida jihozlash.

➤ Dars jarayonida ta'limning optimal usullarini tanlash.

➤ Sinf o'quvchilari miqdorini kamaytirish orqali sifat samaradorligiga erishish.

Yakuniy loyiha ishi doirasida quyidagi tavsiyaviy xarakterdagi takliflarni bayon etamiz:

➤ Darsliklarni yanada mukamallashtirish.

➤ Audiolingval metodni amaliyotga yanada kengroq tadbiq etish.

➤ Ota-ona maktab hamkorligini mustahkam yo'lga qo'yish.

➤ Darslarda o'quvchilar bilan ishlash jarayonida tinglab tushunish, o'qib tushunish, audiomatnlarga alohida e'tibor qaratish.

➤ Dars sifatini yanada rivojlantirish.

➤ Dars xonalarining to'liq AKT resurslari bilan jihozlanishiga erishish.

- Darslarda zamonaviy pedagogik texnologiyalar qo'llanishini rivojlantirish.
- Pedagoglarning bilim mahoratini muntazam oshirib boorish.
- Ikki haftada yoki oyda bir marta o'qituvchilar uchun treninglar tashkil etish.

Foydanilgan adabiyotlar ro'yxati:

1. Jalolov J. Chet tili o'qitish metodikasi. Darslik. "O'qituvchi" nashriyoti, 2012-yil, 434 b.
2. Prezident Sh.Mirziyoyevning "O'qituvchi va murabbiylar kuni"ga bag'ishlangan tabrik nutqi. Toshkent, 2020.
3. O'zbekiston Respublikasi Prezidentining Farmoni, 11.05.2022 yildagi PF-134-son
4. Ona tili fani bo'yicha O'zbekiston Respublikasi uzluksiz ta'lim Milliy o'quv dasturlari. Toshkent, 2021., 252 b.
5. Jalolov J. Chet tili o'qitish metodikasi. Darslik. "O'qituvchi" nashriyoti, 2012-yil, 434 b.
6. V. Rivers va M. Temperli. Amaliy qo'llanma. Ingliz tilini o'qitish, Oksford, Nyu-York,, AQSh, 1978 yil.
7. O'Malley, A. U. Chamot va L. Kupper, "Tinglash Ikkinchi tilni o'zlashtirishda tushunish strategiyalari". Amaliy tilshunoslik, jild. 10, 418-437-betlar, 1989 yil.
8. P. Dunkel, "Mahalliy va ikkinchi/xorijiy tilda tinglash guage: tadqiqot va amaliyotning integratsiyasiga yo'naltirilgan". 431-457-betlar, 1991 yil.
9. Ona tili ta'limi mazmunidagi takomillashuv. Ma'rifat. 2022-yil 27-iyul. №29 (9406).
10. D.R. Babayeva. Nutq o'stirish nazariyasi va metodikasi. (Darslik). - T.: «Barkamol fayz media», 2018, - 432 b.
11. Lvov, M. R., Ramzaeva , T. G. Boshlang'ich sinflarda ona tilini o'qitish metodikasi. Pedagogika institutlari talabalari uchun maxsus darslik. "Boshlang'ich ta'lim pedagogikasi va metodikasi". - Nukus: Ta'lim, 2020.
12. Ona tili ta'limi mazmunidagi takomillashuv. Ma'rifat. 2022-yil 27-iyul. №29 (9406).
13. D.R. Babayeva. Nutq o'stirish nazariyasi va metodikasi. (Darslik). - T.: «Barkamol fayz media», 2018, - 432 b.
14. Lvov, M. R., Ramzaeva , T. G. Boshlang'ich sinflarda ona tilini o'qitish metodikasi. Pedagogika institutlari talabalari uchun maxsus darslik. "Boshlang'ich ta'lim pedagogikasi va metodikasi". - Nukus: Ta'lim, 2020.
15. Azimova I.A. O'zbek tilidagi gazeta matnlari mazmuniy pertsepsiyasining psixolingvistik tadqiqi. Monografiy. Toshkent, 2020. B.19-24
16. Nunan. D (1991) Language teaching Methodology. Prentice- Hall. Pp.25-35.

MAKTABGACHA TA'LIM YOSHIDAGI BOLALARNING DUNYOQARASHINI SHAKLLANTIRISH YO'LLARI

Nabiyeva Shohsanam Valijon qizi
Qo'qon universiteti Ta'lim fakulteti maktabgacha ta'lim yo'nalishi
1-bosqich talabasi,
Vazira Abdullayeva
Qo'qon universiteti "Ta'lim kafedrası o'qituvchisi"

Annotatsiya: Ushu maqolada maktabgacha ta'lim yoshidagi bolalarni dunyoqarashini shakllantirish, ularning xususiyatlari va qobiliyatlarini yanada rivojlantirish yuzasidan so'z yuritiladi.

Kalit so'zlar: ta'lim jarayoni, o'qitidh, metodlar, dunyoqarash, ong, tafakkur, qobiliyat.

Yurtimizda ta'lim jarayonini yanada rivojlantirishga alohida e'tibor qaratilmoqda. Bu borada O'zbekiston Respublikasi Prezidenti tomonidan 2023 yilni "Insonga e'tibor va sifatli ta'lim yili" deb nomlanganligida ham ko'rishimiz mumkin.

Shu bilan birga ta'lim jarayonini rivojlantirish va sifatli ta'lim jarayonini tashkil qilish borasida davlat rahbari tomonidan 2022-yil 28-yanvardagi "2022-2026-yillarga mo'ljallangan Yangi O'zbekistonning taraqqiyot strategiyasito'g'risida"gi PF-60-sonli Farmoni ijrosi asosida maktabgacha ta'limda qamrov darajasini oshirish, nodavlat maktabgacha ta'lim tashkilotlarini tashkil etish, maktabgacha ta'lim tizimida ta'lim sifati yangi bosqichga olib chiqish va interfaol ta'lim texnologiyalarini kiritishga alohida e'tibor qaratilmoqda.

Maktabgacha ta'lim yoshidagi bolalarga ta'lim berish jarayonini tashkil qilish borasida O'zbekiston Respublikasi maktabgacha ta'lim tashkilotlari uchun "Ilk qadam" Davlat o'quv dasturini amaliyotda qo'llash joriy qilindi.

O'zbekistonda ijtimoiy-iqtisodiy, ma'naviy-ma'rifiy sohalardagi o'zgarishlar qatorida ta'lim-tarbiya mazmunini yangilash, uni muntazam takomillashtirib borish zaruriyatini vujudga keltiradi. Bunday yangilanish va o'zgarishlar bir qator ta'lim qonunlari hamda ta'lim dasturlari asosida amalga oshirilmoqda.

Darhaqiqat, bugungi kunda maktabgacha ta'lim sohasi har tomonlama rivojlanmoqda va juda katta e'tabor qaratilmoqda. Bolalarni har tomonlama yetuk qilib tarbiyalashda, barkamol avlod qilib yetishtirishda, avvalo, uning sog'ligi, nutqi va boshqa sifatlari, ingliz tili jihatidan savodxonligiga ham e'tibor qaratish lozimligi e'tiborga olinmoqda. Ta'limning yangi mazmuni bolaning har tomonlama kamol topishiga, ularni faollashtirishga qaratilgan ishlarni amalga oshirishda ota-ona va tarbiyachining zimmasiga katta ma'suliyat yuklashi shubhasizdir.

Maktabgacha ta'lim tashkilotlari pedagog-xodimlarining professional tayyorgarligi va mahoratini oshirib borishning takomillashtirilgan tizimi asosida izchil ishlar amalga oshirilmoqda. Ma'lumki, kichik yoshdagi bolalarning dunyoqarashlarini shakllantirishda oila va maktabgacha ta'lim tashkilotlarida berilayotgan ta'limiy-tarbiyaviy jarayonning o'rni juda katta bo'ladi. Bolaning ma'naviy-axloqiy qiyofasi, hayotiy yondashuvlari, uning uchun ustuvor ahamiyatga ega bo'lgan qadriyatlar hamda axloqiy tamoyillar mohiyati u ega bo'lgan dunyoqarash mazmunini ifodalaydi. O'z navbatida dunyoqarashning boyib borishi bolaning shaxsiy sifat va fazilatlarining tobora barqarorlashuvini ta'minlaydi.

O'z mazmunida ezgu g'oyalarni ifoda etgan dunyoqarash shaxs qiyofasida namoyon bo'layotgan ijobiy fazilatlarining boyib borishiga yordam beradi.

Dunyoqarash atamasi kishilarning turmush tarzi, hayoti axloq-odobi, madaniyati yanada o'zida mujassamlashtirgan tasavvurlar, bilimlar yig'indisi hisoblanadi.

Inson qarashlari ong jarayoniga bog'lagan. Dunyoqarashning shakllantirish shaxsning intellektiga, irodasiga, his-tuyg'usiga, uning amaliy faoliyatiga ta'sir ko'rsatish bilan bog'liq.

Yuqoridagi omillar dunyoqarashni shakllantirishning asosiy voasitalari bo'lib, insonning dunyoqarashini shakllanib borishida o'ta muhimdir.

Bolalarning dunyoqarashini shakllantirishda ikkita darajaga e'tibor qaratish kerak. Birinchisi, ularning kundalik hayotda ko'rgan kechirganlari tajribasi hamda faoliyati natijasida to'plagan taavvurlari, qarashlarini tashkil qiladi.

Ikkinchisini, kattalar tomonidan, jumladan ota-onasi yoki bog'chadagi tarbiyachisi tomonidan o'zlashtirgan bilim, g'oyalar yig'indisini tashkil etadi. Mazkur dunyoqarashning shakllantiruvchi bosqichlarning ikkalasi bir-biri bilan uzviy bog'langan bo'lib, bir-birini to'ldiradi. Dunyoqarashni shakllantirish uzoq muddatli, dinamik xususiyatga ega murakkab jarayon sanaladi. Agar uning qarashlari tizimi ong birligiga tayansa, inson dunyo haqida bir butun tasavvur hosil qiladi. Bundan kelib chiqadiki, dunyoqarashni shakllantirish bolaning intellektiga, irodasiga, his-tuyg'usiga, uning amaliy faoliyatiga ta'sir ko'rsatish bilan bog'liq. Dunyoqarashning intellektual tarkibiy qismi borliqni bevosita hissiy aks ettirishdan, abstract tushunchali fikrlashgacha bo'lgan harakatni talab etadi. Bolalarning amaliy faoliyat sohasi yetarlicha keng bo'lishi mumkin.

Bolaalrning yoshlikda dunyoqarashlarini shakllantirish oila davrasida bolalarning dunyoqarashini shakllantirishga asosan ertak, kichik hajmdagi hikoyalar va turli xil o'yinlarining o'rni juda katta bo'ladi.

Bu borada bolalarga metodik yondashuvlar asosiy vazifani bajaradi.

Ta'lim berishda metodlarni qo'llanishi ta'lim oluvchilarning mantiqiy fikrlashini shakllantirish texnologiyasi, o'quvchilarning aqliy qobiliyatini rivojlantirish texnologiyasi asosida amalga oshiriladi. Tegishli texnologiyalar o'quv-tarbiya jarayonining ma'lum tarkibiy qismi, alohida shaxs sifatlarini shakllantirish, o'quv ko'nikma va malakalarini tarkib toptirishga xizmat qiladi.

Ta'lim berishda bir qator tamoyillar: og'zaki, ko'rgazmali, amaliy, kitob bilan ishlash, namoysh qilish (video, tasvir orqali) orqali o'ziga xos vasifalari mavjud.

Shu o'rinda shuni aytish kerakki, ta'lim jarayonida ta'lim tamoyillari o'z ichiga ta'lim metodlarini qamrab oladi.

Og'zaki tamoyillarga hikoya, suhbat, tushuntirish, ma'ruza, munomala metodlarini, ko'rgazmalilik tamoyilda ta'lim berishda ko'rsatib berish orqali, amaliy tamoyillarda mashq, amaliy, laboratoriya(katta sinflarda), didaktik oyinlar, kitob bilan ishlash tamoyillairda o'qish, o'rganish, namoyish qilish tamoyillarida ko'rish, nazorat qilish, tasvirlash metodlarida foydalaniladi.

Bu borada xalq og'zaki ijodi namunalarini va kichik hajmdagi asarlarni hikoya qilish metodi orqali bolalarning his-tuyg'ulariga, tasavvurlariga ta'sir etib, ularning dunyoqarashini shakllantirishga, axloqiy me'yor va qoidalarni tushunishga yordam beradi. Yaxshi bayon tavsifiga ega hikoya axloqiy tushunchalar beribgina qolmay, balki tarbiyalanuvchilarda madaniy xulq-atvor qoidalariga, ularning shakllanayotgan dunyoqarashiga ijobiy munosabatning yuzaga kelishiga xizmat qiladi.

Maktabgacha ta'lim tashkilotlarida tarbiyalanuvchilarni maktabga tayyorlash davrida tajriba o'yinlarini tashkil etish ustida ishlashning eng afzal tomonlarini ta'minlovchi innovatsion texnologiyalardan va didakik o'yinlardan foydalanib bolaning dunyoqarashini shakllantirib borish bolaning aqliy tarbiyasini yanada oshiradi. Bolalar aqliy tarbiyaga ega bo'lishda bilim berib borish, bilish qobiliyatini, tafakkurini shakllantirishga yo'naltirilgan pedagogik faoliyatning ta'siri orqali yuzaga keladi.

Bu borada bolalarning dunyoqarashlarining shakllanishida "Ilk qadam" Davlat dasturining o'rni juda katta.

"Ilk qadam" Davlat o'quv dasturi bolalarning barkamol shaxs sifatida shakllanishiga qaratilgan bo'lib, ta'lim-tarbiya jarayonining maqsadlari, vazifalari, tamoyillari, kutilayotgan

natijalari, mazmuni va tashkil etilishi belgilaydigan tayanch hujjatdir. Mazkur hujjat orqali ta'lim-tarbiya jarayonini tashkil etish tamoyillari maktabgacha ta'lim tashkilotlariga tegishli tamoyillar aks ettirilgan.

Ushbu tamoyillar O'zbekiston respublikasi maktabgacha ta'lim tashkilotlaridan kutilayotgan natijalarni huningdek, maktabgacha ta'lim tashkilotlari pedagoglari tomonidan davlar o'quv dasturini amalga oshirishda ta'minlash kerak bo'lgan rivojlantiruvchi muhitning xususiyatlarini maktabgacha bolalarga ta'lim berish va rivojlantirishdagi yondashuvlarni tavsiflaydi.

Maktabgacha ta'lim yoshidagi bolalarning rivojlanish jarayonida ta'lim-tarbiya jarayonining tamoyillarini o'rni juda kattadir.

Tamoyillarga ko'ra, bolalarni o'ziga xos qadriyat ekanligini tan olish, ularning huquqi, individual va rivojlanish imkoniyatlarini hisobga olib borish, har bir bolaning har tomonlama rivojlanishi va farovonligini ta'minlash, bola sog'lig'ini saqlash, mustahkamlash va xavfsiz muhitni ta'minlash, o'yin orqali ta'lim olish va rivojlantirish, maktabgacha ta'lim tashkilotining oila, mahalla bilan hamkorligini tashkil qilish kabilar yo'lga qo'yilishi tartibga solingan. Maktabgacha ta'lim bolalarning tayanch kompetensiyalarni rivojlantirish uchun asos bo'lib xizmat qiladi. Ta'lim jarayonidan keyingi bosqichlarda, shuningdek butun hayoti davomida rivojlanib borishga ahamiyatli sanladi.

Kompetensiya - bolaning bilim, ko'nikma, malaka va qadriyatlari majmuasi hisoblanadi. Bolalarga ta'lim berishda kompetensiyavi yondashuv bilish bilan bog'liq bo'lgan ehtiyojlari, muammolar va imkoniyatlarga samarali javob berish qobiliyatini shakllantirish, axloqiy me'yorlar va qadriyatlarni rivojlantirish, boshqa insonlar bilan muloqot qilish, shaxsiy ("Men" konsepsiyasi)ni shakllantirishni o'z ichiga oladi.

Bu borada bolalarning rivojlanish sohalari kompetensiyalari bolalarning jismoniy rivojlanish va sog'lom turmush tarzining shakllantirish, ijtimoiy-hissiy rivojlanishi, nutq, muloqot, o'qish va yozish malakalari, bilish jarayonining rivojlanishi, ijobiy rivojlanishiga alohida e'tibor qaratish muhim.

Bolalarning rivojlanish jarayonida ijtimoiy-hissiy rivojlanish kompetensiyalarining ahamiyati alohida o'rin egallaydi.

- bolalar "meni" a boshqa insonlarning hayotiy faoliyat muhitidagi roli to'g'risida tasavvurga ega bo'ladi;
- o'z hissoyatlarini boshqaradi va elani vaziyatga mos ravishda ifodalaydi;
- o'zgalarning hissoyotlarini farqlaydi va ularga mos ravishda javob beradi;
- kattalar va tengdoshlar bilan vaziyatga mos ravishda muloqot qiladi;
- murakkab vaziyatlardan chiqishning amaliy yo'larini topadi.

Shu bilan birga "Nutq, muloqot, o'qish va yozish malakalari" sohasi kompetensiyalari bolaning rivojlanish jarayoniga o'z ta'sirini ko'rsatmay qolmaydi.

Bolalar ta'lim tarbiya jarayoni natijasida quyidagi xususiyatlar shakllanadi:

- ona tili eshitadi va tushunadi;
- ona tilida to'g'ri talaffuz, mosgrammatik shakllar va turli gap ruzilmalaridan foydalanadi;
- chet tilini o'rganishga qiziqish bildiradi;
- badiiy adabiyotga qiziqish bildiradi;
- so'zning lug'aviy manosi, bo'g'inli va fonetiktuzilishi tog'risida tasavvurga ega bo'ladi;
- gapning turli ma'no shakllarini mustaqil ravishda tuzadi va so'zlab bera oladi;
- ona tilida yozishning dastlabki malakalari va vositalaidan foydalanish bilimiga ega bo'ladi.

Kuzatish jarayonida bolalarga yangi so'zlarni o'rgatish davrida lug'atni faollashtirish mashg'ulotlarini tashkil etish ustida ishlash dolzarb metodik manba ekanligini aniqlash,

umumiy holatda gap ustida ishlash dolzarb metodik manba ekanligini aniqlash, umumiy holatda o`rganish, ularning didaktik asosini belgilab dunyoqarashini kengaytirish ham mavzumizning predmeti hisoblanadi. Bolalar dunyoqarashini shakllantirishda muhim o`rin tutadigan lug`atni faollashtirish va tarjima o`yinlarida so`z va gaplarning mohiyatini o`rganish nazariyasini o`rganish, ularni amalda hayotga tadbiiq etish va bolalar dunyoqarashini shakllantirishning innovatsion usullarini ishlab chiqish hozirgi kunning dolzarb masalasidir.

Darhaqiqat, bolaning dunyoqarashini shakllantirishda oila davrasidagi hamda maktabgacha ta'lim tashkilotlaridagi tashkil qilingan ta'lim-tarbiyaning o`rni muhimdir.

Foydalanilgan adabiyotlar ro'yxati:

- 1.B.X. Xodjayev.Umimiy pedagogika nazariyasi va amaliyoti. T. Sano-standart,2017.
- 2.O'zbekiston Respublikasi maktabgacha ta'lim vazirligining "Ilk qadam" Davlat o'quv dasturi, T.2022

ИСПОЛЬЗОВАНИЕ МЕТОДА ВИЗУАЛИЗАЦИИ «ТАЙМЛАЙН» НА УРОКАХ ЛИТЕРАТУРЫ

**Кадырова Александра Мансуровна,
магистр 1 курса «Менеджмент в образовании»
Кокандского университета**

Аннотация: Исследуя потенциал, проблемы и специфику использования таймлайн, как одного из эффективных инструментов визуализации, в статье рассматривается применение данного метода в образовательном процессе. В работе сформулировано определение таймлайна – одного из инструментов инфографики. Методология работы носит комплексный характер – помимо теоретической части, в статье рассмотрена практическая значимость данного метода. Результаты проделанной работы, сформулированные в данной статье, могут быть использованы в преподавательской работе, а также студентами и школьниками.

Ключевые слова: визуализация, диаграмма, обучение, литература, наглядность, таймлайн, хронология.

В настоящее время в Узбекистане придается особое значение проявлению внимания и заботы о молодежи и детях, их физическом и духовном воспитании.

«Развивая детей с раннего возраста, создавая благоприятные условия для их обучения, мы формируем прочный фундамент для полноценной самореализации молодежи в будущем. Ибо инвестиции, направленные на достижение этой благородной цели, обязательно вернутся многократной отдачей». [1]

Ребенок имеет большие потенциальные возможности развития, реализация которых зависит от воспитания и обучения. Необходимость индивидуального подхода в процессе обучения и воспитания обуславливается тем обстоятельством, что по мере усложнения содержания и характера, в частности учебной деятельности, индивидуальные различия детей, особенно в интеллектуальной и мотивационной сферах, проявляются сильнее. [2]

Пути, методы, приемы, формы воздействия на мышление с учетом личностных особенностей многообразны. В связи с этим выбор эффективных методов преподавания и обучения всегда волновал и преподавателей-практиков, и теоретиков-методистов. Долгое время существовало мнение, что ведущая перцептивная модальность (аудиальная, визуальная или кинестетическая) играет определяющую роль при выполнении заданий на аудирование, чтение, письмо и речь, соответственно. Однако, последние исследования в этой области показали, что прямой зависимости между каналом получения информации и успешностью выполнения определенного задания, возможно, нет. Но, наличие некоего перцептивного опосредования может создать благоприятные условия для овладения изучаемого материала. Целью описанного в данной статье метода является использование преимуществ визуального восприятия учащихся при подготовке заданий.

Метод таймлайн переводится как “лента времени”. Лента времени — это графический метод для группировки информации в хронологической последовательности. Первыми примерами таймлайна, выполненного на оси времени, считаются работа английского ученого Дж. Пристац, который в 1765 году опубликовал “График биографии” («A Chart of Biography»). [3]

Таймлайн представляет собой вертикальную или горизонтальную линию, на которой в определенной временной последовательности отмечены разные элементы. В таймлайн также необходимо включать заголовок и подзаголовок с объяснением,

которые будут указывать на тему, с которой будет производиться работа, и необходимы отметки с датами и изображениями, чтобы восприятие информации усиливалось.

В педагогике таймлайн применим, как в школах, так и в высших учебных заведениях как один из эффективных способов фиксирования информации в виде диаграммы. Особую роль таймлайн выполняет для понимания взаимосвязи между событиями и выстраивания параллелей.

Разберем данный метод на исторических сведениях - мыслителях и великих предках, труды которых изучают на уроках литературы.

В данном разделе представлены такие деятели Востока, как Ахмад Ал-Фергани, Фараби, Алишер Навои, Абу Али ибн Сино, Амир Темура, Беруни, Улугбек, Бабур, Раим Фархади и Хамза Хаким-Заде Ниязи, Гафур Гулям.

Каждый из них был рожден в разное время и занимался разными видами деятельности. Для структурирования и наглядности зафиксируем перечисленных деятелей в таймлайн.

Необходимо начертить горизонтальную линию и разделить ее по временным промежуткам. Начнем с IX века, т. к. известные личности, данные в образце, начинают свой жизненный период именно в этот отрезок времени, и продолжится таймлайн до XXI века.

Следующий этап работы с диаграммой - обозначить на линии всех деятелей.

Расположение деятелей в хронологической последовательности помогает систематизировать полученную информацию, с добавлением фотографий, видов деятельности, трудов и достижений расширяет базовые знания и помогает расширить полученную информацию.

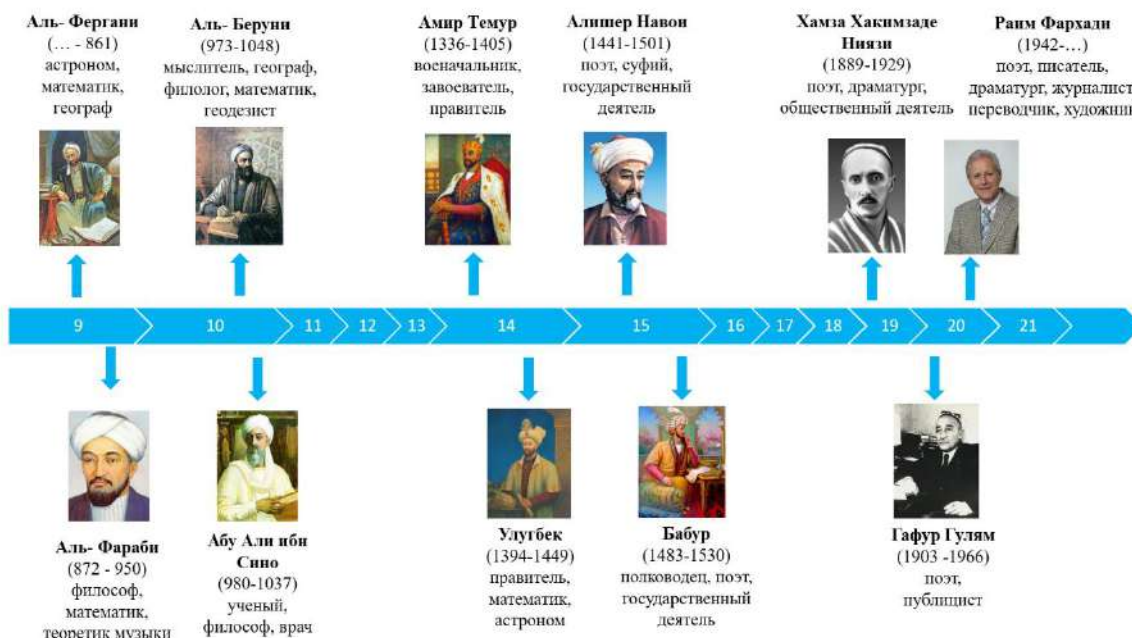

При готовности таймлайн рекомендуется повесить работу на видное место и постепенно добавлять ученых, поэтов, правителей в диаграмму для проведения параллелей и выявления закономерностей.

Таким образом, у учащихся формируется чувство времени, им становится понятно такие термины как «предки», «современники» и "временные рамки", что в свою очередь даёт понимание временных рамок и поможет в дальнейшем описывать концепции в исторических событиях.

Метод визуализации таймлайн дает возможность понять хронологию и периодизацию, способствует развитию навыка работы с информацией, позволяет делать широкие обобщения для лучшего восприятия темы и помогает представить данные наглядно. Метод визуализации таймлайн дает возможность понять хронологию и периодизацию, способствует развитию навыка работы с информацией, позволяет делать широкие обобщения для лучшего восприятия темы и помогает представить данные наглядно.

Визуализация в современном мире с развитием информационных технологий и компьютеризацией становится неотъемлемой частью в восприятии информации. Одной из главных задач является создание научных оснований для эффективного и качественного создания облика информации. Также приоритетной целью визуализации в образовательной деятельности является содействие в понимании и осмыслении информации, минимизирует количество затраченного времени и энергии на изучение нового материала. Визуализация дает возможность представить информацию в удобном для восприятия виде – наглядности. Метод таймлайн, как один из ведущих методов визуализации, раскрывает все вышеперечисленные проблемы, продуктивно помогает реализовать работу с большим количеством информации и структурировать полученные знания в систему.

Список использованной литературы:

1. Мирзиёев Ш. М. Выступление на открытии II Всемирной конференции по воспитанию и образованию детей раннего возраста. (Электронный ресурс) – URL: <https://www.aa.com.tr/ru>
2. Гордеева И.Н. Индивидуализация обучения: опыт, реалии, перспективы // Педагогика. – 2002. – №2. стр 3.
3. Симакова С. И. Инструменты визуализации информации в СМИ: Таймлайн // Вестник Нижегородского университета им. Н.И. Лобачевского, 2017, № 4, с. 210.

NUTQ NUQSONIGA EGA BO'LGAN BOLALARNING OTA-ONALARI BILAN HAMKORLIGINI SHAKLLANTIRISH YO'LLARI

**Po'latxo'jayeva Malika Rustamovna
Toshkent davlat pedagogika universiteti katta o'qituvchisi**

Annotatsiya: Mazkur maqolada nutq nuqsoniga ega bo'lgan bolalarning ota-onalari bilan hamkorligini shakllantirish yo'llari, nutq nuqsoniga ega bo'lgan bolalarning ota-onalari bilan hamkorligini shakllantirish yo'llari, mutaxassislarni oila bilan ishlash tizim mazmuni faoliyati haqida ochib berilgan.

Kalit so'zlar : Korreksion ish, konsultatsiya, reabilitatsiya, adabtatsiya, individual rivojlantiruvchi dastur, psixofizik rivojlantirish, ijtimoiy -hissiy bo'lim, ta'limiy vazifa, tarbiyaviy vazifa.

Har qanday jamiyat taraqqiyotida oilalarning, oilalar mustahkamligining o'rni beqiyosdir. Har bir oilaning sog'lom bo'lishi, ularda ijobiy psixologik iqlimning hukm surishi, mana shu muhitda dunyoga kelib, shaxs sifatida shakllanib, so'ng o'zi yashayotgan davlatning fuqarosi sifatida o'z davlatining iqtisodiyoti, ijtimoiy hayoti taraqqiyotini ta'minlovchi, hal qiluvchi omil bo'lgan inson kamolotida oilaning tutgan o'rni beqiyosdir.

Bolalik inson hayotidagi go'zal va baxtli davrdir, uni turlicha so'zlar bilan ta'riflash mumkin: baxtli, beg'am, beg'ubor va h.k., lekin ba'zi bolalar uchun u og'ir. Avvalo ular aybdor bo'lmagan sabablarga ko'ra jismoniy va aqliy kamchiliklar, nuqsonlar rivojlanmaslik natijasidir. Bu vaziyat ota-onalarning ruhiy holatiga juda kuchli ta'sir qiladi. Ba'zi hollarda oilaviy baxtsizlikka, tushkunlikka tushib qolish holatiga sabab bo'ladi.

Korreksion – tarbiyaviy jarayonga ota – onalarni maksimal darajada jalb etish va ularga professional yordam berish zarurligi kundan – kunga muxim masala bo'lib bormoqda.

Nutq nuqsoniga ega bo'lgan farzandini tarbiyalovchi ota-onalarni korreksion-rivojlantiruvchi ta'limning individual dasturlariga jalb etishning pedagogik va tashkiliy usullarini ishlab chiqish dolzarb muammolardan sanaladi. Ota – onalarni «Biz va bizning farzandimiz» tizimidagi adekvat tarbiyaviy pozitsiyasini shakllantirish maqsadidagi mutaxassis – defektologni oila bilan ishlash jarayonining samarali yo'nalishlarini modellashtirishga xarakter silinmoqda.

Nutqida nuqsoni mavjud bolani oilada tarbiyalash va rivojlantirishda ota-onalar bilan olib boriladigan ishlarning shakli va mazmuni ularni logoped (defektolog) lar bilan hamkorlik darajasi bilan aniqlandi. Ota-onalar bilan ishlashni tashkil etishda quyidagi tamoyillarga tayanamiz:

- Ota-onalarning defektologik yordam olishga tayyorlik darajasini hisobga oluvchi differensiallashgan yordam;
- Ota-onalar tomonidan qayta aloqaning mavjudligi;
- Korreksion o'qishning turli xil davrida olib boriladigan ishning u yoki bu shakli (ko'rinishi)ning ustuvorligi.

Hamkorlikni tashkil etish rejasini amalga oshirishda eng katta qiyinchilik qiziqishi kam bo'lgan ota-onalarda paydo bo'ladi. Bunday oilalar bilan shug'ullanganda eng samarali ish shakli ta'sir etishning individual ko'rinishi bo'lib hisoblanadi, jumladan individual tarzda maslahat (konsultatsiya) berishdir. Individual maslahat berish bir necha bosqichda olib borildi. Har bir bosqichda o'ziga xos va mos masalalar amalga oshirilib, o'ziga xos usullardan foydalanildi.

Birinchi bosqich vazifasi-hamkorlikni rad etgan va unga salbiy qarashda bo'lgan ota-onalar bilan ochiq va ishonchli munosabat o'rnatish. Shu maqsadda individual maslahatning maqbul shakllaridan biri bo'lgan suhbatdan foydalanildi. Suhbat mazmuni shu bosqich

vazifasi asosida olib borildi. Boshlang'ich qisqa suhbatda ota-onalarning pedagogik qobiliyati pastligi va ularni noto'g'ri xatta-harakatlarini tanqid qilishdan voz kechiladi. Birinchi uchrashuvda ota-onalar xatoliklarini sezmaganday bo'lishga va ular ishonchini oqlashga harakat qilinadi.

Ota-onalar bilan olib boriladigan individual ishning ikkinchi bosqichi maslahat-tavsiyanoma ko'rinishida olib boriladi nutq nuqsonini og'irligiga qarab rejalashtiriladi.

Ota- onalar qo'llashda bolani tashxisi, ijtimoiy muhit va korreksion-rivojlantiruvchi ishning usullarini egallagan bo'lishlari kerak. Oilasi a'zolari ham ta'lim va tarbiya ishlaridan chetda turmaydi va bu ishlarga faol qatnashadilar.

Tavsiyalar maxsus ta'limga ehtiyoj sezgan bolalar bilan korreksion-ta'limiy ishlarni oilada olib borish maqsadida ishlab chiqilgan bo'lib, uni rivojlanishda orqada qolgan har qanday yoshdagi (ilk yoshdan maktab yoshtgacha) va har qanday nuqson turiga ega bo'lgan bolalarga nisbatan qo'llash mumkin. Nutq nuqsoniga ega bo'lgan bola rivojining barcha asosiy sohalarini qamrab olishi kerak: nutqiy, kognitiv, ijtimoiy-iqtisodiy, motor va o'z-o'ziga xizmat ko'rsatish, shuningdek davolash va tibbiy reabilitatsiy.

Individual rivojlantiruvchi dastur quyidagi vazifalarni hal etadi:

tashxisiy vazifalar: alohida funksional tizimlarning shakllanib yetilish muddatlari turlicha ekanini hisobga olgan holda bolaning psixofizik holatini muttasil va har tomonlama o'rganib borish;

-tibbiy va ijtimoiy havf-xatarlar omillarining bola rivojlanishiga ta'sirini baholash;

-bolaning individual ta'lim davridagi holatlari istiqbolini avvaldan belgilash;

korreksion-rivojlantiruvchi vazifalar: kamchilikni yengish va o'rnini to'ldirish, bolani ijtimoiy atrof muhitda moslashuviga erishish;

ta'limiy vazifalar: bolalarni ijtimoiy tajribani o'zlashtirish usullariga o'rgatish, ularning bilish faolligini rivojlantirish, har bir yosh davri uchun xos bo'lgan bolalar faoliyatining barcha turlarini shakllantirish;

tarbiyaviy vazifalar: ijtimoiy muhitga moslashtirish, bolaning oilada mustaqilligini oshirish, maktabgacha yoshdagi bolaning faoliyati va ahloqida ma'naviy-ahloqiy mezonlarni tarkib toptirish, shuningdek bolada ijobiy insoniy fazilatlarni tarbiyalash.

-bilish faoliyati bo'limiga tevarak-atrof bilan tanishtirish, matematika hamda o'yin, mehnat, rasm, applikatsiya kabi faoliyat turlari bo'yicha mashg'ulotlar kiradi;

-nutqni rivojlantirish bo'limiga nutq nuqsonini bartaraf etish, rivojlantirish, o'stirish va erkin muloqotga o'rgatish;

- motor rivojlantirish bo'limiga ertalabki gimnastika va jismoniy tarbiya mashg'ulotlari, harakatli o'yinlar kiradi;

- ijtimoiy-hissiy bo'limga bayramlar, musiqa mashg'ulotlari va boshqa tadbirlar kiradi;

- o'z-o'ziga xizmat ko'rsatish bo'limiga ijtimoiy-maishiy xizmatga yo'altirish va mehnat mashg'ulotlari kiradi.

- musiqaviy tarbiya ishlari quyidagi yo'nalishlarda olib boriladi: musiqani tinglash, kuylash, raqsga tushish, musiqa asboblari chalish.

Ota-onalarni farzandlari bilan xamkorligini shakllantirish buyicha individual dastur quyidagi maqsadlarni amalga oshirishni kuzda tutadi. Tarbiyaning faol va ishonchli usulini shakllantirish, psixofizik rivojlanishida nuqsoni bor bolalarni kichik yoshdagi bola bilan predmet-o'yin faoliyatini tashkil etishga ota- onalarni o'rgatish.

Ota - onalar burchagida ular uchun foydali axborot beriladi. Unda tashkiliy tartibdagi ma'lumotlar: guruh tarkibi, pedagoglarning aniq ism - familiyalari, kun tartibi, mashg'ulotlar jadvali bo'lishi maqsadga muvofiq. Bu kabi ma'lumot ota - onalarga bolalarning maktabgacha muassasada bolalarning hayoti haqida aniq ma'lumotga ega bo'lish imkonini beradi.

Ota – onalar bilan ishlarni olib borishda izchillik, tizimlilik, ularning imkoniyatlarini hisobga olish juda muhim. Logoped va ota – onalarning o‘zaro tushunishi, hamkorlikdagi ishtiroki va faolligi rivojlantiruvchi va korreksion ishlarning umumiy natijasini ko‘p jihatdan belgilaydi.

Foydalanilgan adabiyotlar ro‘yxati:

- 1.Мо‘minova L.R., Ауурова М.У. Logopediya. T., 1993 y.
- 2.Филичёва Т.Б., Чиркина Г.В. Коррекционного обучение и воспитание детей 5-летнего возраста с общим недоразвитием речи. – М.: 2011.

**ESHITISHIDA NUQSONI BO'LGAN BOLALARNING BARKAMOLLIGIGA ERISHISHDA
MUASSASA VA OILA HAMKORLIGI**

Maxmudova U.T
Nizomiy nomidagi TDPU
"Maxsus pedagogika va inklyuziv ta'lim" fakulteti
"Surdopedagogika va inklyuziv ta'lim" kafedrası
1-bosqich magistranti

Ta'lim muassasalarida mutaxassis va ota-onalarning hamkorligini yanada yaxshilash masalasini hal qilishni paysalga solib bo'lmaydigan vazifa ekanligini ko'rsatmoqda.

Zaif eshituvchi bolalar eshitish darajasining pasayishi oqibatida nutqni, me'yorda rivojlanayotgan tengdoshlari kabi, to'liq egallay olmasliklari ularning ijtimoiy hayotda munosib tarzda o'z o'rinlarini topishlarida, barkamol inson bo'lib shakllanishlari borasida qator muammolarni yuzaga keltirmoqda. Shu sababli ushbu toifa bolalar nutqini erta korreksiyalash ularni ijtimoiy hayotga erta moslashtirish garovi sanaladi.

Ixtisoslashtirilgan ta'lim muassasalari qoshidagi maktabgacha tarbiya guruhlarida tashkil etiluvchi ta'lim-tarbiya jarayonining tahlili quyidagi xulosalarga kelish imkonini beradi:

- surdopedagog mutaxassislarning yetishmasligi sababli bu muassasalarda turli yondosh soha egalari faoliyat ko'rsatmoqda namoyish qilmoqda;
- aksariyat pedagoglarning sohaviy bilim, malakalari talab darajasida emasligi bois ular tarbiyalanuvchilarning nutqidagi nuqsonlarni bartaraf etish usul va vositalari bilan yetarli darajada tanish emaslar;
- surdopedagog va tarbiyachi faoliyatida uzviy aloqa mavjud emas;
- sohaga oid maxsus metodik adabiyotlar va ovozni kuchaytirib beruvchi asboblari (OKA) juda oz;
- pedagoglar zaif eshituvchi bolalar nutqining rivojlanishida va ular shaxsining shakllanishida oila bilan hamkorlik ishlarini amalga oshirish yo'llarini bilmaydilar;
- aksariyat ota-onalarda farzandlarining so'zlashuv nutqini egallashini istashlari kuzatilsada, mavjud kamchiliklarni bartaraf qilish muassasaning zimmasida deb hisoblaydilar;
- ota-onalar tarbiya jarayonida barcha kuch va vaqtlarini bolaning eshitish qobiliyatini tiklash uchun sarflaganlar;
- ota-onalar bola nutqining rivojlanishi va shaxsining shakllanishida asosiy o'rinni muassasa hamda oila hamkorligi egallashini tushunmaydilar;
- ota-onalar farzandlari bilan ish olib borishlari imkonini beruvchi zaruriy metodik adabiyotlar va nutqni rivojlantiruvchi o'yinlar yetishmasligini qayd etadilar.

Muassasada tashkil etiluvchi korreksion-rivojlantiruvchi ishlarning maqsadi tarbiyalanuvchilarning nutqiy va umumiy rivojlanishini, mazmuni esa jarayonning keng qamrovligini e'tiborga olgan holda belgilab olinishini nazarda tutishi, bu borada samaradorlikka erishish maqsadiga qaratilgan uyidagi yo'nalishlarda ishlarni tashkil etilishi taqozo etiladi: surdopedagog va tarbiyachilarning kasbiy salohiyatlarini oshirishga qaratilgan ish shakllari hamda ota-onalarga farzandlari bilan shug'ullanishlarida tavsiya, yordam, yo'l-yo'riqlar ko'rsatish, maslahatlar berish, seminar-treninglar o'tkazish.

1-yo'nalishdagi ishlarni o'rganish ularning zaif eshituvchi bolalarga pedagogik ta'sir ko'rsatish tadbirlaridan voqif emasliklari, bu ishlarni tashkil etishda o'ta qiyinchiliklarga duch

kelishlari ko'rsatadi. Muassasada pedagoglarning kasbiy salohiyatlarini oshirish maqsadida seminar-treninglar, ochiq mashg'ulotlar, maslahatlar uyushtirib borilishi muhim bo'lib, bunda maxsus ta'lim-tarbiya jarayoniga qo'yiluvchi talablar va ularni amalga oshirish borasidagi ish mazmuni atroflicha muhokama qilinib borilishi lozimdir.

Ixtisoslashtirilgan ta'lim muassasasining pedagogik jamoasi ota-onalar bilan farzandlarining kelajagini yaratishda mas'uliyatini anglashga qaratilgan ish shakllarining maqsadli olib borilishiga alohida e'tibor berib borishi asosiy vazifalardan biridir.

«Ochiq eshiklar kuni», turli bayram tadbirlarining asosiy maqsadini ota-onalarga maxsus ta'lim jarayonida erishilgan yutuqlarni ko'rsatish tashkil etishi lozim. Chunki aynan ana shunday ish shakllari orqali ota-onalarni hamkorlikka jalb qilishda eng qulay bo'lib, farzandlarining uyda bo'lgan vaqtlarida ular ta'lim-tarbiyasiga e'tiborni kuchaytirish lozimligi haqida o'ylab ko'rishlariga undaydi hamda farzandlariga bo'lgan ishonchlarining kuchayishiga turtki berishi, shubhasiz.

Pedagoglar jamoasi tomonidan bu yo'nalishda quyidagi ishlarga ham alohida ahamiyat qaratib berilishi tavsiya etiladi:

- so'rovnomalar, suhbat, maslahatlar uyushtirish;
- ota-onalar kengashi ko'magida ular uchun seminar, treninglar tashkil etish;
- xorij kinoustalari tomonidan nogironlar haqidagi filmlar namoyishini o'tkazib turish;
- ota-onalar uchun uy sharoitida farzandlari bilan olib borishlari mumkin bo'lgan rejali mashg'ulotlar olib borish yuzasidan tavsiyalar taqdim etib borish;
- ko'pincha ota-onalar o'z farzandlarida mavjud muammolarni o'zgaralarga aytishdan tortinishlari holatlari uchrab turishi bois har bir guruhning kiraverishidagi burchagiga anonim muloqot qutisi o'rnatish.

Tadbirlarda pedagogik jamoada faoliyat yuritayotgan ilg'or surdopedagog xodimlarning ish tajribasiga tayanilgani holda, maslahatlarga muassasaning tibbiyot xodimlarini ham jalb qilinishi muhimdir.

Xulosa sifatida ixtisoslashtirilgan ta'lim muassasalarida faoliyat ko'rsatayotgan har bir pedagog xodimlar ishining samaradorligiga asos bo'luvchi quyidagi amaliy tavsiyalarni berishni joiz, deb hisoblaymiz:

1. Maktabgacha yoshdagi eshitishida muammosi bo'lgan bolalar maxsus ta'lim-tarbiyasini amalga oshirish, takomillashtirish muammolarini hal qilishda nutqni reja asosida shakllantirish jarayoni markaziy o'rinni egallashi lozim.

2. Eshitishida muammosi bo'lgan bolalarning nutqiy va ruhiy rivojlanish xususiyatlariga tayangan holda korreksion-rivojlantiruvchi tizimni takomillashtirishda asos bo'luvchi muqobil dastur va texnologiyalar ishlab chiqishni yo'lga qo'yish lozim.

3. Ixtisoslashtirilgan ta'lim muassasalarida faoliyat ko'rsatayotgan pedagoglarning kasbiy malakalarini o'z muddatida muayyan yo'nalish bo'yicha amalga oshirib borilishini yo'lga qo'yish zarur.

4. Ixtisoslashtirilgan ta'lim muassasalaridagi maktabgacha tarbiya guruhlari pedagoglarining ota-onalar bilan hamkorlik ishlarini takomillash-tirishga erishish lozim.

5. Eshitishida muammosi bo'lgan bolalarning ota-onalari uchun farzandlarining ijtimoiy hayotga moslashuvi, sog'lig'i va rivojlanishiga oid mavzulardagi metodik tavsiyalarni ishlab chiqish, ular o'rtasida bolalarning ijtimoiy moslashuvi, nutqiy rivojlanishi haqidagi targ'ibot ishlarini kuchaytirish maqsadga muvofiqdir.

Foydalanilgan adabiyotlar ro'yxati:

1. Боскис Р.М. Глухие и слабослышащие дети. – М.: Владос, 2001 – 316 с.
2. Варенова Т.В. Теория и практика коррекционной педагогики. – Минск: ООО Асар, 2007. – 320с.
3. <http://surdopedagogika.com/>

НЕКОТОРЫЕ АСПЕКТЫ ФОРМИРОВАНИЯ ЗДОРОВОГО ОБРАЗА ЖИЗНИ ДОШКОЛЬНИКОВ

Миркамалов Фуркатжон Рихсиевич
Заместитель декана по работе с молодежью
Филиал МГУ имени М.В. Ломоносова в городе Ташкенте

Аннотация: В данной статье авторами рассматривается актуальность проблемы формирования позитивного отношения к здоровому образу жизни. Раскрыты аспекты укрепления здоровья подрастающего поколения, формирование всесторонне, гармонично развитой личности и позитивного отношения к здоровому образу жизни. Основной акцент в статье делается на опыт Республики Узбекистан в сфере развития здорового образа жизни среди подрастающего поколения. В целях дальнейшего развития данного направления и формирования позитивного отношения к здоровому образу жизни предлагаются пути и меры совершенствования системы поддержания здорового образа жизни среди дошкольников.

Ключевые слова: здоровый образ жизни, здоровье, сфера здравоохранения, охрана здоровья, дошкольные образовательные учреждения.

Основопологающим принципом, изложенным в преамбуле Устава ВОЗ (Всемирной организации здравоохранения), вступившего в силу 7 апреля 1948 г., является утверждение о том, что «Достижения любого государства в области улучшения и охраны здоровья представляют ценность для всех».

Представитель военной медицины, один из основоположников современной валеологии, д.м.н., профессор, член Академии технологических наук России И.И. Брехман, разработавший методологические основы сохранения и укрепления здоровья практически здоровых людей справедливо отмечал, что «Именно здоровье людей должно служить главной «визитной карточкой» социально-экономической зрелости, культуры и преуспевания государства». Следовательно, все вопросы обеспечения, формирования, сохранения и укрепления здоровья должны красной нитью пронизывать каждый из аспектов деятельности государства. Естественно, что это требует серьезнейшей планирующей, координирующей, регламентирующей и других видов работ, причем важно, чтобы сама эта работа строилась с ориентировкой на будущее. [3]

В частности, в Республике Узбекистан осуществляются широкомасштабные реформы, направленные на укрепление здоровья населения, формирование здорового образа жизни подрастающего поколения, совершенствования нормативно-правовой базы, обеспечивающей гарантию прав на квалификационное медицинское обслуживание, известно, что ВОЗ (Всемирной организации здравоохранения), определяет здоровье, как состояние полного физического, душевного и социального благополучия, а не только отсутствие болезней и физических дефектов.

Наиболее употребляемыми в литературе являются такие значения термина «здоровье» как:

1. «Здоровье – это способность или состояние, благодаря которому функции (органа), предназначенные для их выполнения, оказываются безупречными» [6].

2. «Здоровье – норма, болезнь – отклонение от нормы». Если человек занимается физическими упражнениями, правильно питается, совершенствуется духовно, ему не нужны врачи и лекарства. Продукты питания, рационально подобранные, рассматриваются как лекарства. Но есть и нечто третье, промежуточное состояние между здоровьем и болезнью. Так чувствуют себя старики и те, кто только

освобождается от болезни. Это положение о «срединном» состоянии, когда человек еще не болен, но уже и не здоров, врачи признали много позже, убедившись, что именно тогда лечение бывает наиболее эффективным

3. «Здоровье – естественное состояние организма, характеризующееся его уравновешенностью с окружающей средой и отсутствием каких-либо патологических изменений»

4. «Здоровье – это состояние организма человека, когда функции всех органов и систем уравновешены с внешней средой и отсутствуют какие-либо болезненные изменения» [4].

Именно сохранение здоровья, а не лечение болезней, отсутствие каких-либо патологических (болезненных) изменений наряду с взаимодействием организма с окружающей средой являются важнейшими признаком естественного состояния организма человека. Отметим при этом что, Абдуллаходжаева М.С., определяет «болезнь» как нарушение нормальной жизни человека, вследствие повреждения структуры и нарушения функции организма под влиянием внешних и внутренних патогенных факторов. Известно, что каждая болезнь сопровождается стойкими нарушениями гомеостаза, утратой организмом способности приспосабливаться к изменяющимся условиям внешней среды, ослаблению защитных механизмов, что в свою очередь приводит к развитию местных и общих структурных изменений [1].

Каждый из подходов в раскрытии сущности здоровья логичен, имеется работы, в которых авторы акцентируют внимание на дальнейшее совершенствование эмоциональной, психической и физической сфер жизнедеятельности человека и достижения им долголетия, при условии ответственного отношения к собственному здоровью. По мнению профессора Д.Ш. Шариповой и др., «здоровье индивидуума – это динамический процесс приспособления к окружающей среде». Таким образом, по мнению ученых, здоровье индивидуума и его изменения под воздействием внешней среды и физического воспитания, его следует рассматривать как адаптацию организма, его выносливость и реакцию на различные воздействия окружающей среды, условий жизни и т.д.. Так, Жетписбаев Г.А. считает, что каждому из нас присуще желание быть сильным и здоровым, сохранить как можно дольше подвижность, бодрость, энергию и достичь долголетия [5].

«Здоровье – это обычное состояние духа эмоциональной, психической и физической сфер жизнедеятельности человека, которое создает наиболее благоприятные условия для расцвета его личности, его талантов и способностей, для сознания им своей неразрывной связи с окружающим миром, своей ответственности за него».

Наиболее широкое распространение в Республике Узбекистан, Российской Федерации, Республики Беларусь, Республике Казахстан из приведенных терминов получило последнее, потому что оно наиболее полное, на наш взгляд и содержит основные характеристики сущности «здоровья». Подчеркнем, что за рубежом аналогом валеологии (от лат. valeo – быть здоровым) является такое направление как - «health education», а также «health promotion» [2].

Резюмируя вышеизложенное, мы считаем, что с наибольшей полнотой признаки, по которым должно оцениваться здоровье, выявлены в работах: Вайнер Э.Н., Борисова Т.С., Жетписбаева Г.А., Иргашева Ш.Б. Шариповой Д.Ш., также указанные авторы достаточно подробно характеризуют показатели индивидуального здоровья.

Следует подчеркнуть, что в Республике Узбекистан, человек, его жизнь, честь, достоинство, свобода, социально-экономические интересы, политические права другие неотъемлемые права определены на уровне Конституции Республики Узбекистан,

статья 40 Конституции Республики Узбекистан гласит «Каждый имеет право на квалифицированное медицинское обслуживание»

В рамках реализации данной нормы в Республике Узбекистан со стороны компетентных государственных органов был принят целый ряд нормативно-правовых актов, определяющих основные задачи по охране здоровья граждан, в частности, Закон Республики Узбекистан «Об охране здоровья граждан» от 29.08.1996 г. № 265-I., Закон Республики Узбекистан «Об Образовании» от 23. 09.2020 года №ЗРУ-637., Закон Республики Узбекистан «О дошкольном образовании и воспитании» от 16.12.2019 г. № ЗРУ-595 и многие другие.

Важно отметить, что традиционно, начиная с 1997 года Президент Республики Узбекистан объявляет название будущего года и определяет приоритетные направления дальнейшего развития гражданского общества для проведения широких реформ в социальной сфере, принимается Государственная программа, на основе предложений граждан и государственных структур по выработке мер и концентрации финансово-материальных ресурсов. В частности, 1997 год был объявлен Первым президентом Республики Узбекистан Исламом Каримовым «Годом интересов человека», 1998 год — «Годом семьи», 1999 год — «Годом женщин», 2000 год — «Годом здорового поколения», 2001 год — «Годом матери и ребенка», 2002 год — «Год защиты интересов старшего поколения», 2004 год — «Годом доброты и милосердия», 2005 год «Годом здоровья», 2006 год — «Годом благотворительности и медицинских работников», 2007 год — «Годом социальной защиты», 2008 год — «Годом молодежи», 2010 год — «Годом гармонично развитого поколения», 2012 год — «Годом семьи», 2014 год — «Годом здорового ребенка», 2015 год — «Годом внимания и заботы о старшем поколении». 2016 год — «Год здоровой матери и ребенка»

Президентом Республики Узбекистан Шавкатом Мирзиёевым 2017 год был объявлен «Годом диалога с народом и интересов человека», 2019 год — «Годом активных инвестиций и социального развития», 2021 год — «Годом поддержки молодежи и укрепления здоровья населения», 2022 год — «Годом обеспечения интересов человека и укрепления махалли», 2023 год «Годом заботы о человеке и качественного образования». Отрадно подчеркнуть, что в соответствии с Указом Президента Республики Узбекистан №УП-2171 от 6 января 1999 года «О поддержке международного фонда Ибн Сино» и Постановлением Кабинета Министров Республики Узбекистан №36 от 25 января 1999 года был учрежден Фонд «Ибн Сино». Одной из приоритетных задач которого является глубокое изучение и широкая пропаганда богатого наследия, врача, ученого и философа Ибн Сино (Авиценна), внесшего бесценный вклад в мировую медицину, а также с февраля 2015 года активно ведет свою деятельность общественная, негосударственная некоммерческая организация Ассоциация Валеологов Узбекистана, д.м.н., профессор, основатель Медицинской Валеологии в Узбекистане, Иргашев Ш.Б.

Президентом Республики Узбекистан Шавкатом Мирзиёевым 11 марта 2020 года было проведено совещание по вопросам В повестку дня были вынесены самые актуальные вопросы влияния коронавирусной инфекции COVID-19 на экономику и другие сферы, развитие науки о здоровой жизни и поддержке научно-исследовательских институтов, таких как «Центр поддержки здорового образа жизни и повышения физической активности населения», повышения культуры рационального питания, слабой профилактики заболеваний, а также необходимости «Наш народ должен знать о коронавирусе. По всему миру он выявлен более чем в 100 странах. Например, в Европе очень много случаев. Поэтому если мы в два раза не усилим внимание вопросу коронавируса, если не будем бдительными, эта опасность повлияет

и на нашу экономику, и на нашу политику», — отметил Президент Республики Узбекистан Шавкат Мирзиёев

31 октября 2020 года в целях обеспечения формирования у каждого гражданина стойкой иммунной системы против заболеваний путем регулярных занятий физической культурой и массовым спортом и формирования навыков здорового образа жизни, отказа от вредных привычек, соблюдения принципов правильного питания, системной и эффективной организации работ по восстановлению и реабилитации, массовых мероприятий по физической активности, создания соответствующей инфраструктуры и других необходимых условий вступает в силу Указ Президента Республики Узбекистан «О мерах по широкому внедрению здорового образа жизни и дальнейшему развитию массового спорта» № УП-6099 от 30.10.2020 года, в котором отмечается, что возникновение коронавирусной пандемии COVID-19 в мире показало низкий уровень физического здоровья и здорового образа жизни населения Узбекистана, как и в ряде других стран.

В рамках проведения Президентом Республики Узбекистана Шавкатом Мирзиёевым 18 марта 2022 года, открытого диалога с медицинскими работниками были выдвинуты новые инициативы по семи направлениям работы, а именно приближение первичных медицинских услуг населению, развитие скорой медицинской помощи, улучшение условий в медицинских учреждениях, материальное стимулирование работников сферы, обеспечение больниц квалифицированными кадрами, повышение культуры здоровой жизни в обществе, профилактика заболеваний. «Мы готовы направить любые средства и возможности на то, чтобы обеспечить здоровье нашего народа. Лично для меня здоровье нации превыше и ценнее всего...», - сказал Президент Республики Узбекистана Шавкат Мирзиёев.

Мы считаем, что формирование здорового образа жизни граждан, должно начинаться с формирования позитивного отношения к здоровому образу жизни именно в дошкольном возрасте, который является основополагающим периодом физического, психологического и социального становления личности ребенка и данный возраст относится к периоду старшего дошкольного возраста, а именно от пяти до семи лет.

При этом необходимо учитывать, что в формирование здорового образа жизни дошкольников важное место принадлежит:

- Во-первых, научному определению оптимальной учебной нагрузки;
- во-вторых, системной организации оздоровительных мероприятий, при этом следует отметить, что определение здоровье – как одного из неотъемлемых прав человеческой личности, важнейшего компонента человеческого счастья, и условий успешного социального развития получило достаточно широкое распространение;
- в- третьих, соблюдению режима дня приводящего к выработке динамического стереотипа;
- в - четвертых, организация здорового рационального питания;
- в- пятых, создание необходимых условий для физической активности.

Следует подчеркнуть, что охрана здоровья детей в дошкольных образовательных организациях включает в себя не только пропаганду, но и формирование, а также обучение навыкам здорового образа жизни, наряду с этим, оказание первой медицинской помощи, при этом медицинская помощь детям дошкольного возраста оказывается медицинскими работниками дошкольных образовательных организаций или соответствующих учреждений здравоохранения.

В Законе Республики Узбекистан «Об Образовании» №ЗРУ-637 от 23. 09.2020 года, дается определение «Дошкольному образованию и воспитанию – как виду

образования, направленным на обучение и воспитание детей, их интеллектуальному, духовно-нравственному, этическому, эстетическому и физическому развитию, а также на подготовку детей к общему среднему образованию.

Нельзя не согласиться со справедливым утверждением Рустамовой Х.Е., Турсункуловой М.Э, о том, что, формирование позитивного отношения к ЗОЖ (здоровому образу жизни) и подготовки их к дальнейшей здоровой жизни необходимо начинать с младшего возраста. Именно в этом возрасте закладываются основы мировоззрения, отношение к окружающему миру и его ценностям, т.к. ещё недостаточно прочны жизненные установки, а нервная система отличается особой пластичностью. Ведь перед тем как формировать позитивное отношение к здоровому образу жизни детей необходимо учить этому их родителей, т.к. родители являются первыми воспитателями и наставниками для своих детей, совместно учатся познавать мир, дети подражают взрослым, повторяя их привычки, разделяя их настроение, усваивают нормы и правила поведения в обществе. Следовательно, в первую очередь родители должны воспитать у себя правильное отношение к здоровью, как своему, так и здоровью своих детей, воспитать умения, навыки ведения здорового образа жизни, отказаться от вредных привычек, заниматься спортом, уделять большое внимание рациональному питанию и самое главное создать благоприятный семейный микроклимат. Родители должны стремиться сохранить свою семью здоровой, не только в физиологическом плане, но и в психологическом, эмоциональном, нравственном, духовном и т.п.

В заключении, хотелось бы отметить, что неукоснительное исполнение Указов, Постановлений Президента Республики Узбекистан, Олий Мажлиса и Кабинета Министров Республики Узбекистан, приказов компетентных государственных органов в сфере охраны здоровья каждым ответственным исполнителем обеспечит наряду с внедрением совершенно новой системы укрепления здоровья населения и пропаганды здорового образа жизни, с учетом поведенческих факторов эффективность системы охраны общественного здоровья в стране.

Список использованной литературы:

1. Абдуллаходжаева М.С., Основы патологии человека. Учебник для студ. мед. ин-тов. Ч.1.-Т. Изд-во мед. лит. им. Абу Али Ибн Сино, 1997. - 560с.
2. Борисова Т. С. Валеология: учебное пособие – 2-е изд., доп. – Минск : Выш. школа, 2021. – 381 с.
3. Вайнер Э.Н. Валеология: Учебник для вузов. 2001. – М.:Флинта: Наука, 2001. – 416 с.
4. Дорошкевич М.П., Нашкевич М.А., Черник В.Ф. Основы валеологии и школьной гигиены: учеб. пособие/ 3-е издание. – Минск: Выш. Шк., 2007. - 238 с.
5. Жетписбаев Г.А. Валеология: Учебное пособие для студентов юридических и гуманитарных вузов и факультетов. - Алматы: Юридическая литература, 2004. – 121 с.
6. Ибн Сина Абу Али. Канон врачебной науки. Книга 1. – Ташкент: «Фан» Институт востоковедения им. Абу Райхана Беруни, 1981. – 550 с.

IMKONIYATI CHEKLANGAN BOLALARNI INKLYUZIV TA'LIMGA JALB ETISH

Subanova.B.Q.
Nizomiy nomidagi TDPU
"Surdopedagogika va inklyuziv ta'lim"
kafedrası o'qituvchisi

Annotatsiya Maqolada Inklyuziv ta'limga bo'lgan ehtiyoj uning jamiyatga va maxsus ehtiyojli bolalar uchun imkoniyatlar haqida yoritilgan. Jamiyatda Imkoniyati cheklangan bolalarga nisbatan yangilish fikr va munosabatlar bildirilgan. Integratsiyalashgan ta'lim haqida ma'lumot berilgan.

Kalit so'zlar: Inklyuziv, integratsiya, reabilitatsiya, funksional, huquq, uzviylik, fikr, dialektik, uzviylik

Jamiyatda Imkoniyati cheklangan bolalarga nisbatan yangilish fikr va munosabat mavjud. Ular haqida ma'lumotlarning kamligi va ularga yoshligidan maxsus muassasalarda yopiq tarzda ta'lim - tarbiya berilishi bunga sabab bo'lishi mumkin. Bunday munosabatni yo'qotish yoki kamaytirish ancha mushkul ishdur. Lekin tajribadan shu narsa ma'lumki, kattalarga nisbatan bolalar farqli va o'xshashlik jihatlarni tezroq anglar ekanlar. Agarda maxsus ehtiyojli bolalar normal rivojlanishdagi bolalar bilan birgalikda ta'lim - tarbiya olsalar, bu barcha bolalarni Imkoniyati cheklangan bolalarga nisbatan o'zlari singari bola ekanliklarini anglab, kamsitmasliklarini ta'minlagan bo'lar edi.

Jamiyatdagi integratsiya jarayonida insonning integratsiya – alohida elementlarni yig'ib, ularni birlashtirish, yaxlit holga keltirish deb tushunish mumkin. Shuningdek, ko'pchilik olim va metodistlar integratsiya muammosining mazmun-mohiyatini aniqlash bo'yicha fikr berganlar Hozirgi kunda "Integratsiya" tushunchasining aniq ta'rifi metodik adabiyotlarda, bu muammo bo'yicha shug'ullangan olimlar tomonidan bir-biriga yaqin bo'lgan ta'riflarda berilgan. Ta'limni integratsiyalashning asosiy maqsadi boshlang'ich maktabdayoq tabiat va jamiyat haqida yaxshi tasavvur asoslarini qo'yish va ularning rivojlanishi qonunlariga o'z munosabatini shakllantirishdir. Mana shuning uchun kichik maktab o'quvchisi predmet yoki voqea hodisalarni bir necha tomondan ko'rishi muhim: mantiqiy va emotsional tomondan badiiy asarda hamda ilmiy-ommabop maqolada biolog, so'z ustasi, rassom, musiqachi nuqtai nazaridan va boshqalar. Ilmiy dunyoqarashni shakllantirishda yashirin aloqadorlik va bog'lanishlarni aniqlay bilish, fanlararo bog'lanish, ya'ni uzviylikni ta'minlash bugungi kuning eng dolzarb masalalaridan biridir. Chunki fanlararo aloqadorlik ta'minlangan holda, darsni tashkil qila olgan o'qituvchi o'quvchilarda o'zining faniga bo'lgan qiziqishini oshiribgina qolmasdan, mazkur fanni o'zlashtirishga yordam beradi. Fanlararo aloqadorlikni tizimli tarzda amalga oshirish natijasida o'quv-tarbiya jarayonining aloqadorligi sezilarli darajada ortadi. O'quvchilarda dialektik tarzda fikrlash ko'nikmalari shakllandi. Shu bilan bir qatorda, o'quv fanlariga oid bilim va qiziqishlarini rivojlantirishning muhim shartidir. O'quv materialini mavzular bo'yicha tahlil etish yo'li bilan turli o'quv predmetlarini qaysi mavzulari bir-biri bilan aloqadorligi yuzaki ravishda aniqlansa, tarkibiy tahlil etish orqali o'quv materialining tashkil etuvchi tushunchalari, dalillari, qonuniyatlari, hukm, xulosalari, tasavvurlari orasidagi aloqadorlik o'rnatildi. Predmetlararo aloqadorlik prinsipiga amal qilish ta'lim-tarbiya sifatini oshirishning muhim omillaridan biri hisoblanadi. Ma'lumki, bunday aloqadorlik o'rganilayotgan ob'ektni har tomonlama chuqur o'rganishni ta'minlaydi. U pedagogikada uzviylik, predmetlararo aloqadorlik, o'zaro aloqadorlik va integrativ aloqadorlik darajalarida talqin etiladi. Uzviylik – o'zlashtirilgan bilim, ko'nikma va malakalarning asta-sekinlik bilan kengayib, chuqurlashib, mukammaallashib borishini ko'zda tutadi. Predmetlararo aloqadorlik – o'zining mohiyatiga ko'ra keng tushuncha bo'lib,

o'rganilayotgan ob'ektning turli jihatlari va xususiyatlarini har tomonlama ochib berilishini nazarda tutadi. O'zaro aloqadorlik – mohiyatiga ko'ra ikki o'quv predmetlari orasidagi aloqadorlikni, ya'ni birinchi o'quv predmeti bo'yicha o'zlashtirilgan bilim va ish-harakat usullarini ikkinchisida qo'llashni va aksincha qo'llanishini ifodalaydi. Integrativ aloqadorlik – nisbatan yuqori darajali aloqadorlik bo'lib, avval zikr etilganlaridan o'quv dasturiga va maqsadga muvofiq kiritilganligi bilan farq qiladi, albatta, uni ta'minlashni talab etadi. Natijada ob'ekt haqida tizimli mukammal bilim, ish-harakat usullari shakllanishiga imkon yaratadi. Predmetlararo aloqadorlik o'rnatish uchun o'quv materialini mazmuni mantiqan, psixologik, didaktik, metodik va boshqa jihatlaridan tahlil etiladi. Pedagogik amaliyotda o'quv materialini mavzular bo'yicha va tarkibiy tahlil etish usullaridan keng foydalaniladi. O'quv materialini mavzular bo'yicha tahlil etish yo'li bilan turli o'quv predmetlarini qaysi mavzulari bir-biri bilan aloqadorligi yuzaki ravishda aniqlansa, tarkibiy tahlil etish orqali o'quv materialining tashkil etuvchi tushunchalari, dalillari, qonuniyatlari, hukm va xulosalari, tasavvurlari orasidagi aloqadorlik o'rnatiladi. Aniqlangan predmetlararo aloqadorliklar sxematik jadval, verbal shakllarda qayd etiladi. Predmetlararo aloqadorlikning qanday shaklda qayd etilishi undan foydalanuvchining imkoniyatlariga bog'liq.

Imkoniyati cheklangan bola bolani oddiy sharoitga joylashtirish integratsiyaga qarab qo'yilgan birinchi qadamdir. Imkoniyati cheklangan bolalarning umumta'lim muassasalari tarkibiga qamrab olinishi jahon miqyosida "inklyuziv" yoki "integratsion" ta'lim atamallari bilan ataladi. "Integratsiya" atamasini aniqlash maqsadida ushbu tushunchaning ta'rifini bergan G.M.Kajdasparovning "Pedagogicheskiy slovar" lug'atiga murojaat qilamiz. Unda "guruxlar integratsiyasiga", "guruxda shaxslar aro munosabatlarni tartibga solish" sifatida qaraladi shuningdek, jamoada faqatgina insonparvrlilik munosabatlarni va mazkur guruxda ijobiy jamoatchilik fikrini yaratilishi bilan integratsiyani amalga tadbiiq etish mumkin deb ta'kidlanadi. Keyingi yillarda imkoniyati cheklangan bolalarni barcha tengdoshlari katori umumta'lim tizimida ta'lim olishiga jiddiy etibor berilmokda va inklyuziv ta'lim matbuot axborot vositalari orkali ommaga keng targ'ibot kilinmokda. Bu borada ota-onalar xam farzandlarini umumta'lim tizimidagi integratsiyalashgan va inklyuziv gurux va sinflarda ta'lim - tarbiya olishiga uz istaklarini bildirishmokda.

Integratsiyalashgan ta'lim bu, -diqqat markazida bolaning aynan maktabga kelib ketish muammosi turgan, maxsus ehtiyojli bolaning maktabga qatnash jarayonidir.

Integratsiyalashgan ta'limda bolaga muammo sifatida qaraladi. Bu ta'lim tizimining quyidagicha shakllari mavjud:

- A)Jismoniy integratsiya. Integratsiyaning bu shakli Imkoniyati cheklangan bola va Imkoniyati cheklangan bola bulmagan bolalar urtasidagi jismoniy farkni kamaytirishga qaratilgan. Oddiy maktab bilan yonma-yon joyda Imkoniyati cheklangan bola bolalar uchun maxsus bo'lim yoki sinf tashkil qilish mumkin.
- Funktsional integratsiya. Bu shakl Imkoniyati cheklangan bola va Imkoniyati cheklangan bola bo'lmagan bolalar o'rtasidagi funksional muammolarni kamaytirishga qaratilgan.
- Ijtimoiy integratsiya. Integratsiyaning bu shakli ijtimoiy muammolarni kamaytirishga qaratilgan va u Imkoniyati cheklangan bola hamda Imkoniyati cheklangan bola bo'lmagan bolalar o'rtasidagi o'zaro aloqani qo'llab – quvvatlaydi.

Reabilitatsiya (lot. rehabilitatio — tiklash) (tibbiyotda) — organizmning buzilgan funksiyasini va bemorlar hamda Imkoniyati cheklangan bolalarning mehnat qobiliyatini tiklashga qaratilgan tibbiy, pedagogik va ijtimoiy chora-tadbirlar majmui. Og'ir kasalliklar (miokard infarkti, insult, orqa miya shikastlanishlari, umurtqa pog'onasi va bo'g'imlarning shakli o'zgarishi bilan kechadigan kasalliklari); markaziy nerv sistemasining jiddiy

zararlanishlari, ruhiy kasalliklar va boshqalarga uchragan bemorlar reabilitatsiyaga ko'proq muhtoj bo'ladilar.

Фойдаланилган адабиётлар рўйхати

1. Вакорина Людмила Юрьевна Инклюзивное образование в России: механизмы управления и повышения эффективности Диссертация ... кан. пед. наук. — Москва, 2016.
2. Сурдопедагогика под ред. Никитиной М.И. М., Просвещение, 2002
3. Shomaxmudova Sh.R. Inklyuziv ta'limning nazariy va amaliy asoslari Toshkent 2018 y
4. R.Sh.Shomaxmudova. "Maxsus va inklyuziv ta'lim" uslubiy qo'llanma Toshkent 2011y

МАХСУС ТАЪЛИМ ТИЗИМИДА ИНТЕРФАОЛ МЕТОДЛАРДАН ФойДАЛАНИШ**Юсупова.М.С.****Низомий номидаги ТДПУ****Логопедия кафедраси 2-босқич магистранти**

Аннотация: Ушбу мақолада аолҳида ёрдамга мухтож болалар таълим жараёнида интерфаол методлардан фойдаланишнинг самарали йўл ва усуллари ёритилган.

Калит сўзлар: Интефаол, коррекция, таълим, аппарат, индивидуал, нутқ, таълим.

Маълумки, таълим воситалари ҳам ҳар қандай жараённинг сифати ва натижаларга эришиш имкониятини оширишда муҳим омилдир. Восита-маълум ўқитиш усулини муваффақиятли амалга ошириш учун зарур бўлган ёрдамчи ўқув материаллари: асбоб, қурол, аппарат ва бошқа шу кабилардан фойдаланишдир. Хусусан, кар ва заиф эшитувчи болалар мактабларида овоз кучайтирувчи аппаратлар, кўзи ожиз болалар мактабларида брайл ёзуви воситалари, нутқи нуқсонлари устида коррекцион иш олиб боришда логопедик зондлар ва х. воситалар тузатиш ва нуқсонли анализатор ўрнини босиш воситаларидир. Ўқувчига берилиши лозим бўлган илмий билимлар кўлами ўргатиш усуллари ва шаклларнинг ранг-баранг бўлишини тақозо этмоқда.

Махсус таълим тизимида интерфаол методлардан фойдаланишда энг аввало мақсад аниқлаштирилиб, коррекцион-ривожлантирувчи вазифалар аниқ белгиланади. Интерфаол таълимни ташкил этишда махсус таълим ўқитувчисининг зиммасидаги вазифалардан яна бири - бу таълим жараёнини назорат қилиш, таълимнинг методик ва технологик қоидаларга мувофиқлигини таъминлаш, ўқувчиларнинг диққатларини дарсга бевосита жалб қилиш, ўқитувчи ва ўқувчилар, шунингдек, ўқувчилар ўртасидаги ўзаро таъсир мазмуни ва моҳиятини ўрганишдан иборат.

Таълим методларини танлашда қуйидаги умумий шартларга амал қилиш мақсадга мувофиқдир:

1. Уларнинг етакчи ва умумий таълим тамойилларига мувофиқ келишига эришиш.
2. Муайян фан (ўқитилаётган предмет) мазмуни, ўзлаштирилаётган мавзу хусусиятини инобатга олиш.
3. Таълим мақсадига эришиш ва педагогик вазифаларнинг ижобий ечимини таъминлашга хизмат қила олишига ишонч ҳосил қилиш.
4. Ўқувчиларнинг ўқув имкониятлари (ёши, ривожланишидаги муаммонинг даражаси, ўзига хос индивидуал хусусиятлари ва бошқалар)ни эътиборда тутиш.
5. Педагогик жараён давомида турли хил ташқи омилларнинг таъсири ва кутилмаган ҳолатлар, вазиятлардан чиқиб кета олишга тайёр бўлиш.

Педагогик технологиянинг таркибий қисмларини бевосита махсус таълим тизимида татбиқ этганда айнан шу тамойилларнинг ўрни сезилади. Чунки коррекция педагогикасининг ҳимояловчи характердалиги боис, унинг ўзига хос тамойиллари мавжуддир. Демак, энди биз махсус таълим тизимида педагогик технологиянинг мазмунини шархлашдан олдин меъёردа ривожланаётган болалар таълими-педагогика ва унинг махсус коррекцион педагогикадан фарқли ўзига хос хусусиятларини санаб ўтмоғимиз лозим.

Маълумки, таълим олиш- меъёрда (соғлом) ривожланаётган ҳар бир инсон учун табиий ва ижтимоий эҳтиёждир.

Таълим жараёнининг турлари ва мазмуни таълим олувчилар ёши, кўзлаган мақсадлари ва мотивлари билан фарқланади. Бу борада соғлом ва алоҳида ёрдамга мухтож болалар орасидаги таълим олиш фарқларини санаб ва таълим олиш жихатидан анъанавий ва инновацион шаклларда махсус таълимни ташкил этиш ҳамда амалга оширишдаги ўзига хос фарқлар асосида ўқитиш жараёни ташкил этилиши лозим.

Алоҳида ёрдамга мухтож болаларни ўқитишда коррекцион-педагогик жараён интерфаол усуллар асосида фаолликка ундовчи, ҳар бир фикрни қадрловчи, тажрибаларни таҳлил қилиб, керагини қўлловчи сифатида ташкил этилса, болалар ҳар бир янги мавзунини танқидий ўрганиш асосида қабул қилувчи фаол иштирокчи мақеида эга бўлади, яъни “мен ногирон бўлганим учун шунчалик билишим керак” эмас, балки “имкониятларим чекланган бўлсада, шуларни биладан оламан, эплайдан оламан” муносабатидаги фаолият муаллифига айланади. Махсус таълим жараёнида болаларни ўзига хос хусусиятларини инобатга олган ҳолда, интерфаол методлардан фойдаланилади. Мақсад таълим мазмунини кенгайтириш, ўқувчиларни билиш жараёнларини ривожлантириш, нутқини ривожлантириш, фанлардаги ўтилатган мавзуларини тўлиқ ва кенг билимларга эга бўлишдир. Ўқувчиларни мустақил фикирлашга йўналтириш, тафаккурини нутқини ривожлантириш катта аҳамиятга эга.

Махсус таълимни замонавий усуллар ва ёндашувлар-инновациялар асосида ташкил этиш-лойиҳалаштирилганда унинг таркибий тузилмасидан бирортаси эътибордан четда қолса, ёки нотўғри танланган бўлса, тизим ишламайди, бу эса таълим жараёни олдида қўйган мақсадга эриша олмаслик эҳтимолининг юзага келишидан далолат беради.

Фойдаланилган адабиётлар рўйхати:

1. Шматко Н.Д., Пелимская Т.В. Если малиш не слишит.– М.: Просвещение, 2003.
2. Л.Мўминова, Ш.Амирсайдова ва бошқалар Махсус психология -Т.: Файласуфлар .2013.

ONLAYN MAKTAB - DAVR TALABI

**Usmanxodjaeva Gavxar Abduhxamidovna
"Leader school" NTM psixologi**

Annotatsiya: Ushbu maqolada masofaviy ta'limning kelib chiqish tarixidan to hozirgi kungacha rivojlanishi haqida ma'lumot berilgan. Shuningdek zamonaviy ta'limdagi o'quvchi va o'qituvchi o'rtasidagi munosabatlar yoritilgan. Maqolada davlat maktablardagi sinflarda o'quvchilar sonining ko'pligi va shu narsa ta'lim sifatiga ta'sir ko'rsatayotganligi hamda bugungi kunda shu muammolarning yechimi haqida aytib o'tilgan.

Kalit so'zlar: Masofaviy ta'lim, inson kapitali, xususiy investitsiyalar, davlat ta'lim sektori, nodavlat ta'lim sektori, kasbiy mahorat, jismoniy va psixologik tajovuzlar, o'qituvchilar malakasi, avlodlar nazariyasi, onlayn maktab, sinxron va asinxron darslar, Online maktab" platformasi.

Mamlakatning ijtimoiy, iqtisodiy va siyosiy rivojlanishida ta'limning ahamiyati kattadir. Ma'lumki, har qanday davlat dunyodan ajralgan holda, jahon tajribalarini o'rganmasdan, dunyoning yetakchi davlatlarining ilm, fan va texnika sohasida erishgan yutuqlarini qabul qilmasdan rivojlanishi mumkin emas.

Davlatimiz rivoji uchun inson kapitalining muhimligini va zarurligini qonun va qonunosti hujjatlarda ko'rishimiz mumkin.

2023 yilning "Insonga e'tibor va sifatli ta'lim yili" deb nomlanishi va ta'lim-tarbiyani takomillashtirish vazifasi kun tartibiga qo'yilgani bunga yaqqol dalolatdir. Ta'lim sohasiga ta'sir etuvchi muammolardan biri - bu maktablarimizdagi o'quvchi o'rinlarining mavjudligi va har yili 1 millionga yaqin tug'ilayotgan bolalarni o'quv joylari bilan ta'minlashdir.

Prezidentimiz Sh.Mirziyoyev 2023-yilning o'zida 70 ga yaqin yangi maktab qurilishi, 460 ta maktabni kengaytirish, 100 ta maktabni ta'mirlash rejasi haqida o'z chiqishlarida aytib o'tdilar.*

Bundan tashqari, xususiy investitsiyalar hisobiga 5 yil ichida yana 1000 ta yangi maktablar qurilishi ko'zda tutilmoqda. Shuni ta'kidlash lozimki, davlatimiz mamlakatimizdagi tug'ilish darajasini inobatga olgan holda maktablar sonini ko'paytirmoqda, ta'lim olish imkoniyatini barcha bolalarga yaratishga harakat qilyapti. Ammo bunday jadal o'sish va bepoyon mamlakatimiz geografiyasini hisobga olgan holda maktablar soni yetarli bo'ladimi?

Aytaylik, maktab binolari ham tez qurilar, ammo uning tarkibida infratuzilma, jihozlar, pedagogik kadrlar, didaktik materiallar, darsliklar va boshqalar kabi yana ko'plab elementlar mavjud. Yurtimizda millionga yaqin kichkintoy o'sib ulg'aymoqda va ular ta'lim olish huquqiga ega. Yillar davomida ushbu sinflardagi o'quvchilar soni 25 nafar o'quvchi me'yorida bo'lsada, 35-40 nafar o'quvchi bilan to'ldirilib kelingan va ayrim maktablar 2 va 3 smenali tartibda faoliyat ko'rsatib kelyapti.

Davlatimiz uchun bu juda katta muammo va ma'suliyat, albatta. Hozirgi kunda o'quvchilar o'rni bilan ta'minlash muammosi ikki yo'l bilan: davlat ta'lim sektori va nodavlat ta'lim muassasalarini tashkil etish orqali hal etilmoqda.

Hozirda mavjud 10 500 ta davlat maktablarining loyiha quvvati, ya'ni me'yori bo'yicha o'rinlar mavjudligi va o'quvchilarning haqiqiy soni o'rtasidagi farq 1,1 milliondan oshadi. Joylar yetishmovchiligi sababli sinflarning to'ldirilishi 35-40 nafar o'quvchini tashkil etishi ta'lim sifatiga salbiy ta'sir etmoqda.

Milliy ta'limning yana bir muammosi - maktablarda malakali o'qituvchilarning yetishmasligi. Ularning kasbiy darajasi haqida Xalq ta'limi vazirligi va Davlat inspeksiyasining attestatsiya natijalarini vaqti-vaqti bilan e'lon qiladigan ochiq manbalardan bilib olishimiz mumkin. Manbalarga ko'ra, jami o'qituvchilarning atigi 68% o'qituvchilik darajasi qoniqarli

ekanligini ko'rsatdi. 32% o'qituvchilar esa, sertifikatlash jarayonidan yo o'tmagan, yoki qatnashmagan.

Biz qandaydir xalqaro attestatsiya yoki sertifikatlash haqida emas, balki davlat standartlari doirasida o'qituvchilar uchun odatiy tartib haqida gapiryapmiz. Bu raqamlar tashvishga soladi, chunki o'qituvchilarning malakasi va kasbiy mahorati ta'lim sifatini ta'minlashning asosiy sharti ekanligini hamma yaxshi biladi.

Shu o'rinda ta'kidlash joizki, oxirgi vaqtlarda o'qituvchilar va o'quvchilar o'rtasidagi salbiy munosabatlarning shov-shuvli holatlari ko'payib bormoqda. Balki avval ham shunday bo'lgandir, lekin hozir o'zbek xalqining so'nggi 3-4 yil ichida internet malakalariga ega bo'lishi va oshkoralikning rivojlanishi tufayli bu holat yaqqol ko'zga tashlanyapti. Hozirgi kunda ijtimoiy tarmoqlarda ko'plab o'qituvchilar tomonidan o'quvchilarga jismoniy va psixologik tajovuzlar; o'quvchi, o'qituvchi va ko'pincha ota-onalar o'rtasidagi salbiy munosabatlar haqidagi videoroliklarni ko'ryapmiz.

Jamiyatdagi bahs-munozaralar shuni ko'rsatadiki, bular bitta maktabdagi alohida holatlar emas, balki ko'plab maktablarda uchrayotgan xodisalar. Ma'lumki, kimlardir sukutda, o'qituvchini jismoniy jazo o'tkazish huquqiga ega deb hisoblab, oshkora qilmay "Go'shti sizniki, suyagi bizniki", - deb indamay o'tadi, kimdir maktabni almashtiradi va yana kimdir esa, holatni ijtimoiy tarmoqlarda oshkora etadi.

Muammoning yana bir tarafi, yangi avlodning xususiyatlaridir. "Men qila olmayman", "Men xohlamayman", "Menga bu nima uchun kerak?", - degan savollarga zulm va qo'pollik orqali singdirilgan bilim hech qachon o'zlashtirilmaydi va foyda bermaydi. Bundan tashqari, doimiy tanbeh berish o'qishga qiziqishni o'ldiradi va boshqa noxush oqibatlariga olib kelishi mumkin. O'quvchilarni haqorat qiladigan, kamsitadigan, o'quvchilar o'rtasida nosog'lom munosabatlar o'rnatadigan, ulardan foydalanib, nafaqat baholarni, balki bolaning shaxsiyatini kamsitadigan o'qituvchilar doim bo'lgan. Qanchadan qancha insonlar yoshlik chog'ida maktab davrida olgan ruhiy jarohatlarini ulg'ayganida psixolog va kouchlar yordamida hal qilishganini eshitamiz.

Zamon tez o'zgarimoqda, ro'y berayotgan global o'zgarishlar hayotimizga kirib kelayotgan yangi texnologiyalar, tabiiy kataklizmalar, yangi ilmiy izlanishlar natijalari oqibatida yuzaga kelmoqda. Undan tashqari, bolalarning har 5 yilda o'zgarishini ham ko'ryapmiz. Hozirda avlodlar nazariyasiga asoslanib, bolalarning ta'lim tarbiyasiga mutlaqo boshqacha yondoshuv talab etilmoqda. Ammo ta'lim tizimi, uning inertsiyaliligi sababli, juda sekin o'zgarib bormoqda. Xuddi shu o'qituvchilar bundan 20, 30 yil avval o'zlarini yagona ma'lumot manbai va bolalarni o'qitishda asosiy figura deb hisoblagan holda dars berishmoqda. Bunday emasligini hammamiz bilamiz va tushunamiz.

O'qituvchining "bilim beruvchi" maqomidagi vazifasi uzoq vaqt mobaynida asosiy bo'lgan bo'lsada, endi ular murabbiy va kouch funksiyasiga o'tishi kerak. Lekin, tafakkurni o'zgartirish oson emas, u - og'riqli, vaqt talab qiladigan va kuch sarflanadigan jarayon.

O'qituvchi kasbi doimiy ravishda o'sishni, yangi bilimlar asosida kasbiy kompetentsiyalarini takomillashtirishni talab etadi. Shuning uchun biz eski bilimlarni o'rganishga qiziqmaydigan o'quvchilar va zamonaviy voqelikka moslasha olmaydigan o'qituvchilar o'rtasidagi munosabatlarda inqirozni ko'ramiz.

O'quvchilarning muvaffaqiyatiga ta'sir etuvchi omillar ilmiy tadqiqotlar asosida o'rganilganida, eng ta'sirligi, maktab jamoasida o'quvchining kelajakda muvaffaqiyatli inson bo'lishiga ishonchning mavjudligi ekanligi isbotlangan. Demak, o'qituvchi o'z o'quvchilariga munosib ta'lim berish uchun qanchalik qiziquvchan va mas'uliyatli bo'lishi kerakligini tasavvur qilish qiyin emas.

Milliy ta'limdagi muammolarni hal qilish mumkinmi?

Zamonaviy texnologiyalar yuzaga kelishi barcha sohalarda o'zgarishlarga olib keldi.

Masalan, pandemiya davrida aynan kommunikatsiya texnologiyalari yordamida barcha sohalar o'z faoliyatini davom ettirdi. Turli davlatlar ta'lim tizimlari masofaviy ta'limga tayangan holda vaziyatdan katta yo'qotishlarsiz chiqish choralarini ko'ra boshladi. Masalan, Xitoyda qisqa muddat ichida maktab o'quvchilarini bepul o'quv materiallari bilan ta'minlaydigan platforma ishga tushirildi. Frantsiyada "Mening sinfim uyda" platformasi orqali o'quvchilarga masofaviy kurslarda ta'lim olish imkoniyati yaratildi.

Yurtimizda ham pandemiya davrida qisqa muddat ichida o'quvchilar uchun onlayn ta'lim tizimi yo'lga qo'yildi. Xalq ta'limi vazirligi "Onlayn maktab" loyihasini joriy etdi.

E'tiborli jihati - yangi "Ta'lim to'g'risida"gi qonunga masofaviy ta'lim haqida modda kiritildi. Mazkur qonunning 16-moddasiga ko'ra, masofaviy ta'lim o'quv rejalari va dasturlariga muvofiq ta'lim oluvchilar zarur bilim, malaka va ko'nikmalarni axborot-kommunikatsiya texnologiyalaridan hamda internetdan foydalangan holda masofadan turib olish imkoniyatiga ega bo'ldilar. Endilikda, masofaviy ta'limni tashkil etish tartibini O'zbekiston hukumati belgilaydi.

Aslida, masofaviy ta'lim uzoq tarixga ega. U 1728 yilga borib taqaladi, o'shanda Bostonlik o'qituvchi Kaleb Fillips o'z o'quvchilariga qisqa darslarni pochta orqali yuborgan.

1840-yillarning boshida Internet paydo bo'lishidan ancha oldin, britaniyalik pedagog Isaak Pitman an'anaviy pochta va boshqa ijodiy vositalar yordamida sirtqi kurslarda stenografiya darslarini bergan. Va 1930-yillarda 25 dan ortiq davlat kengashlari, 200 ta maktab tizimlari va bir nechta kollej va universitetlar o'zlarining radio-eshittirish dasturlarini taklif qilishni boshlagan.

Masofaviy ta'lim 20-asrning oxirida yanada ilg'or texnologiyalar va aloqa turlari paydo bo'lishi bilan qadri osha boshladi.

Biroq, faqat 2000-yillarning boshlarida Internet paydo bo'lishi bilan masofaviy ta'lim dasturlarining vujudga kelishi va mashhurligi keskin oshdi. Internet va kompyuterlar masofaviy ta'limni tez, arzon va qulay qildi.

Bugungi kunda har bir ta'lim darajasida masofaviy ta'lim dasturlariga ro'yxatdan o'tish odatiy holdir va bular asosiy savodxonlikdan doktorlik dasturlariga qadar barcha ta'lim darajalarida mavjud.

1996 yilda Jons xalqaro universiteti akkreditatsiyadan o'tib, onlayn format dasturini to'liq ishga tushirgan birinchi oliy o'quv yurtiga aylandi.

Keyingi yillarda kollej va universitetlarning aksariyati tezda bu ta'lim turiga moslashishdi.

Dunyoning Garvard va Stenford kabi nufuzli universitetlari endi o'z talabalari uchun to'liq onlayn formatda masofaviy ta'lim dasturlarini taklif qilmoqdalar. Internet orqali onlayn ta'lim olish endi odatiy holdir.

Masofaviy ta'lim mavjudligi va qulayligi tufayli dunyo bo'ylab ko'plab odamlar orasida ta'lim - ta'lim olishning afzal usuliga aylandi.

Ta'lim formati texnologiyadan foydalanish orqali an'anaviydan farq qilsa-da, ta'lim missiyasi va akademik standartlar an'anaviy ta'lim bilan bir xil: sifatli ta'lim berish.

Masofaviy ta'lim juda qulay. Barcha ma'lumotlar va o'quv materiallarni bir joyda to'plash orqali disklar va boshqa axborot tashuvchi vositalardan foydalanishni istisno qilish mumkin. Bunday yondashuv ta'limni osonlashtiradi va ma'lumotlarni yo'qotish ehtimolini kamaytiradi.

Shuningdek, masofaviy kurslar nafaqat shaxsiy kompyuterlar, balki smartfonlar va boshqa qurilmalar orqali ham amalga oshirilishi mumkin. Foydalanishdagi katta imkoniyatlar o'quv jarayonini sezilarli darajada osonlashtiradi.

An'anaviy ta'lim haqida so'z ketganda, uy-joy ijarasi, yo'l harajatlarini hisobga olish kerak. Masofaviy ta'lim bu muammolarni minimal harajatlar bilan hal qiladi. Eng muhimi

shundaki, onlayn ta'lim internetga kirish imkoniga ega bo'lgan har kimga, har qanday joyda va istalgan vaqtda jahon darajasidagi ta'limni taqdim etishiga umid bor.

Shu sababli, masofaviy ta'lim jarayonlarini tashkil etish maqsadida "Lider bolalar maktabi" nodavlat ta'lim muassasasida xorijiy hamkorlar bilan birgalikda "Online maktab" platformasi yaratildi.

Masofaviy ta'lim jarayonida ishtirok etadigan o'quvchilar mazkur platformada yuritiladigan maktabning o'quvchilar kontingentiga olindi.

Ushbu platformada umumta'lim maktablarining 7-sinflari uchun davlat dasturi doirasidagi barcha fanlar bo'yicha onlayn dars materiallari jamlangan.

Platformadagi har bir videodars davomiyligi 9 daqiqagacha davom etadi.

O'quv jarayonlari O'zbekistonda belgilangan o'quv dasturlari, o'quv reja va darsliklar asosida, sinxron (onlayn) va asixron (platformada mustaqil o'rganish) tartibida tashkil etiladi.

Masofadan o'qitish jarayonlarida o'quv dasturlarini ekranda o'rganayotgan o'quvchilarga har 20 daqiqadan so'ng tanaffus beriladi.

Masofaviy ta'limga biriktirilgan pedagoglar o'zlashtirishdan orqada qolayotgan o'quvchilar bilan individual (yakka tartibda) ish olib boradilar.

Mutaxassislarning xulosalariga ko'ra, 2030 yilga kelib O'zbekiston aholisi 41 millionni tashkil etadi. Shunday ekan, masofaviy ta'limni joriy etish va uni rivojlantirish - ko'pgina masalalar va muammolarni hal etadi, degan umiddamiz.*

Foydalanilgan adabiyotlar ro'yxati:

1. Prezident Shavkat Mirziyoyev raisligida 2023 yil 28-yanvar kuni maktab ta'limini rivojlantirish masalalari bo'yicha videoselektor yig'ilishi.
2. Gazeta uz. O'zbekistondagi ilk onlayn maktab o'z faoliyatini boshladi. Maqola. 2022 yil, 24 oktyabr.
3. Andreev A. A. Masofaviy ta'limga kirish: O'quv uslubi, qo'llanma. - M., 1997 yil.
4. Bogdanova A.I., Derenji N.D., Stefanova V.S. XXI asrda axborot va ta'lim. // Ochiq ta'lim. - 2001. - № 1.
5. Glazer G.D. Yangi Rossiya: Umumiy ta'lim va rivojlanayotgan jamiyat // Pedagogika. - 2000. - 6-son.
6. Moiseeva M.V. Koordinator masofaviy ta'lim jarayonida asosiy shaxs sifatida // Ochiq ta'lim. - 2001 yil - 1-son.

**BOSHLANG'ICH SINIF O'QUVCHILARINING O'QISH VA SAVODXONLIK DARAJASINI
OSHIRISHDA XALQARO BAHOLASH DASTURLARINING AHAMIYATI**

Muazzamxon Xodjayeva
Qo'qon universiteti boshlang'ich
ta'lim yo'nalishi 3-bosqich talabasi,
Odiljon Parpiyev
Ta'lim kafedrası katta o'qituvchisi

Annotatsiya: Ushbu maqolada umumiy o'rta ta'lim maktablari boshlang'ich sinf o'quvchilarining o'qish savodxonligini shakllantirish va rivojlantirishda xalqaro tadqiqot materiallaridan foydalanishning afzalliklari, mamlakatimiz ilk marta ishtirok etgan PIRLS xalqaro baholash tadqiqotining ahamiyati, mazkur materiallardan o'qish savodxonligi darslarida foydalanish natijasida erishilgan natijalar tahlili bayon qilinadi. Shuningdek, mazkur tadqiqotni o'tkazishda e'tibor qaratilishi lozim bo'lgan jihatlar tilga olinadi.

Kalit so'zlar: funksional savodli shaxs, o'qish savodxonligi, xalqaro baholash tadqiqotlari, PIRLS xalqaro baholash dasturi, boshlang'ich ta'limda o'qish savodxonligi, matnni o'qish va tushunish.

Bugungi zamonaviy maktabning eng muhim vazifalaridan biri funksional savodli shaxsni shakllantirishdir. "Funksional savodxonlik" tushunchasi o'z ichiga oladigan jihatlarni ko'rib chiqaylik.

Funksional savodxonlik – bu shaxsning tashqi muhit bilan munosabatga kirishish, unga imkon qadar tezroq moslashish qobiliyatidir. Funksional jihatdan barkamol shaxs – bu o'zi mavjud bo'lgan jamiyatning qadriyatlari, qiziqishlari, umidlariga muvofiq erkin harakat qiladigan shaxs. Funksional savodli shaxsning asosiy belgilari: mustaqil, bilimdon va odamlar orasida qanday yashashni biladigan, ma'lum fazilatlariga, asosiy shaxsiy sifatlarga ega bo'lgan odam. Bugungi kunda jamiyat zamonaviy o'qituvchi oldigan aynan shu sifatlarga ega shaxsni tarbiyalash vazifasini qo'yimoqda.

Ta'lim sifatini baholash bo'yicha turli xalqaro va mahalliy tadqiqotlar shuni ko'rsatadiki, aksar hollarda, ta'lim tizimi jadal o'zgarib borayotgan jamiyat talablariga javob berishga ulgurmayapti va o'quvchilarda tanqidiy, ijodiy fikrlash qobiliyati, jamoada ishlash hamda kundalik hayotda va ishlab chiqarishda foydalaniladigan yangidan-yangi texnologiyalarga moslashish kabi zarur ko'nikmalarni shakllantira olmayapti. Bilimlarni baholash usullarini isloh qilish ta'lim sohasidagi har qanday tizimli o'zgarishlarni amalga oshirishda muhim ahamiyatga ega. Chunki bu o'zgarishlar maktab bitiruvchilarini munosib hayot uchun zarur bo'lgan malakalar bilan qurollantira oladi.

O'zbekiston Respublikasi Vazirlar Mahkamasining "Xalq ta'limi tizimida ta'lim sifatini baholash sohasidagi xalqaro tadqiqotlarni tashkil etish chora-tadbirlari to'g'risida" 2018-yil 8-dekabrda 997-sonli qarori [1] bilan ta'lim sifatini baholash bo'yicha xalqaro tadqiqotlarda ishtirok etish vazifalari belgilandi.

O'zbekistonning ta'lim sifatini baholovchi xalqaro miqyosdagi tadqiqotlarda ishtirok etishi ta'lim sifatini baholashning milliy tizimini yaratishda katta ahamiyatga ega. Ushbu tadqiqotlar natijasida olingan ma'lumotlar mamlakatimizda ta'limning sifati va uning jahon ta'lim tizimidagi nisbiy mavqeini baholashga imkon beradi. Baholash tadqiqotida ishtirok etuvchi turli mamlakatlarning o'quv dasturlari, darsliklari va o'quvchilarning o'qishda erishgan natijalariga qo'yiladigan talablariga oid boy tahliliy materiallar mazkur mamlakat mutaxassislariga ta'lim mazmunini isloh qilish va ta'lim standartlarini yaratish borasida asosli qarorlar qabul qilishga yo'l ochadi.

Dunyoning yetakchi mutaxassisleri tomonidan ishlab chiqilgan pedagogik baholash texnologiyalaridan foydalanish O'zbekistonda ta'lim sifatini jahon standartlari darajasida baholashning milliy tizimini yaratish imkonini beradi.

O'zbekiston Respublikasi Prezidentining 29.04.2019dagi PF-5712-son Farmoni bilan tasdiqlangan "O'zbekiston Respublikasi Xalq ta'limi tizimini 2030- yilgacha rivojlantirish konsepsiyasi"ning birinchi bandida [2] PISA xalqaro tadqiqotida O'zbekistonning ishtirokini ta'minlash va 2030-yilga borib kuchli 30 talikka kirishga erishish maqsadli yo'nalish etib belgilangan.

Umumiy ta'lim sifatini xalqaro monitoring qilish tizimida ishtirok etishning dolzarbligi quyidagilar bilan belgilanadi:

- o'tkazilgan tadqiqotlarning yuqori ilmiy va texnik sifati tufayli ta'lim tizimini isloh qilish uchun xalqaro tadqiqotlar natijalaridan foydalanish;
- boshqa mamlakatlar bilan taqqoslash orqali ta'lim sifatini baholash imkoniyati;
- ta'lim sohasidagi milliy tadqiqotlar sifatini takomillashtirish;
- ta'lim sifatini baholash sohasida yangi metodika va texnologiyalarni ishlab chiqish.

O'tkazilgan xalqaro tadqiqotlar natijalariga ko'ra har bir mamlakat quyidagi ma'lumotlarga ega bo'ladi:

- xalqaro miqyosda mamlakatning o'rtacha balli;
- alohida guruhlar (gender farqlar, o'quv fani bo'limlari, o'quv faoliyati turlari va b.) bo'yicha aniqlangan ko'rsatkichlar;
- o'quvchilarning o'qishda erishgan natijalari darajalari;
- mamlakatda ta'limning o'zgarish tendensiyalari.

Ta'lim sifatini baholash bo'yicha asosiy xalqaro tadqiqotlar OECD Xalqaro iqtisodiy hamkorlik va rivojlanish tashkiloti (Organization for Economic Co-operation and Development) va IEA Ta'lim yutuqlarini baholash xalqaro Assotsiatsiyasi (International Association for the Evaluation of Educational Achievements) tomonidan olib boriladi.

Umumiy ta'lim sifati bo'yicha uchta asosiy xalqaro qiyosiy tadqiqot – PISA, TIMSS va PIRLS bir-birini to'ldiradi. Ushbu uchta tadqiqotni bir vaqtning o'zida o'tkazish ta'lim tizimi haqida to'liqroq ma'lumot beradi va uning turli tomonlarini baholaydi. PISA, TIMSS va PIRLS tadqiqotlari natijalarini taqqoslash boshlang'ich, va o'rta umumta'lim maktablarida o'qish, matematika va tabiiy fanlarni o'qitishning o'ziga xos xususiyatlarini ochib beradi va umumiy ta'lim sifatini xalqaro hamjamiyat tomonidan ishlab chiqilgan ta'lim ustuvorliklari nuqtai nazaridan baholaydi. Quyida boshlang'ich sinflarda o'qish savodxonligini baholovchi PIRLS xalqaro dasturini o'qish savodxonligi darslariga tatbiq etish usullarini ko'rib chiqamiz.

PIRLS – matnni o'qish va tushunish sifatini o'rganish (Progress in International Reading Literacy Study) xalqaro loyihasi turli mamlakatlardagi boshlang'ich 4- sinf o'quvchilarining matnni o'qish va tushunish sifatini taqqoslash imkonini beradi. Tadqiqotlar har besh yilda bir marta o'tkaziladi, 2001- yildan boshlab esa IEA shafeligida amalga oshirib kelinmoqda. Xalqaro tadqiqotlarni tashkil etish uchun barcha mas'uliyat Boston Chestnut Hill kollejiga (Massachusetts, AQSH) yuklatilgan. 2021- yilda IEA tomonidan o'tkazilgan tadqiqot PIRLS dasturining beshinchi siklidir. 2001-yildan beri PIRLS har besh yilda to'rtinchi sinf o'quvchilari o'rtasida o'tkaziladi. Innovatsion onlayn o'qish ma'lumotlarini baholash ePIRLS tizimi 2016- yilda joriy etilgan [3].

O'qish savodxonligi akademik muvaffaqiyatning asosidir va PIRLS yangi yoki qayta ko'rib chiqilgan strategiyalarning o'zlashtirishga qay darajada ta'sir qilishini o'rganish uchun qimmatli vositadir. PIRLS baholash dasturi o'qishning asosiy maqsadlari – badiiy o'qishda tajriba orttirish, ma'lumotga ega bo'lish va undan foydalanish hamda internetda ma'lumot qidirishni o'z ichiga olgan keng qamrovli tizimga asoslangan. 2021-yilning 5-14-aprel kunlari mamlakatimizda 4- sinf o'quvchilarining matnni o'qib tushunish darajasini baholash

bo'yicha ilk xalqaro tadqiqot o'tkazildi [4]. Tadqiqotda respublikamizdagi 180 ta maktabda tahsil oluvchi 5948 nafar 4-sinf o'quvchilari hamda ularning ota-onalari, maktab direktorlari va sinf rahbarlari ishtirok etdi. 2023-yil 16-mayda Boston kolleji va IEA qoshidagi TIMSS va PIRLS xalqaro tadqiqot markazi PIRLSning 2021-yilgi xalqaro hisoboti natijalarini ommaga e'lon qiladi. Ushbu so'nggi PIRLS sikli COVID-19 tufayli maktablarning yopilishi va darslarning to'xtatilishi fonida ma'lumotlarni to'plash uchun yagona xalqaro keng ko'lamli tadqiqot bo'ldi.

Mamlakatimizning PIRLS tadqiqotida ishtirok etishidan maqsad quyidagi bir qator savollarga javob olishdir:

- O'zbekistonlik boshlang'ich sinf bitiruvchilari boshqa mamlakatlardagi tengdoshlariga nisbatan qay darajada yaxshi o'qiydilar?

- O'zbekistonlik maktab o'quvchilari o'qish savodxonligining qaysi darajasiga ega?

- To'rtinchi sinf o'quvchilari o'qishni yoqtiradimi?

- O'qish savodxonligini rivojlantirishda oilaning o'rnini qanday?

- Bugungi kunda mamlakatimiz maktablarida savodxonlikka o'rgatish jarayoni qanday tashkil etilgan?

- O'zbekistonda savodxonlikka o'rgatish jarayoni boshqa mamlakatlarga nisbatan o'ziga xos xususiyatlarga ega va agar shunday bo'lsa, bu xususiyatlar nimalarda ko'zga tashlanadi? Boshlang'ich ta'lim o'qituvchilari foydalanadigan o'qitish usullari boshqa mamlakatlardagi o'qituvchilar qo'llaydigan usullardan farq qiladimi?

Tadqiqot doirasida 4- sinfni tamomlayotgan o'quvchilarning o'qish sifati sinovdan o'tkaziladi, chunki mazkur to'rtinchi yil bolalar rivojlanishida muhim bosqich hisoblanadi – bu vaqtga kelib o'quvchilar o'qish savodxonligini shu darajada egallashi kerakki, bu malaka ta'lim olishning keyingi bosqichi uchun asosiy vositaga aylanishi zarur.

PIRLS tadqiqotlari o'quvchilar tomonidan o'quv mashg'ulotlari paytida va maktabdan tashqarida eng ko'p ishlatiladigan o'qishning ikki turini baholaydi:

- adabiy o'qish borasida tajriba orttirish maqsadida o'qish;

- ma'lumotni o'zlashtirish va undan foydalanish uchun o'qish.

Tadqiqotning konseptual qoidalariga muvofiq, badiiy va axborot matnlarini o'qishda o'qish qobiliyatlari to'rt guruhda baholanadi:

- aniq shaklda berilgan ma'lumotlarni topish;

- xulosalarni shakllantirish;

- axborotni sharhlash va umumlashtirish;

- matnning mazmuni, til xususiyatlari va tuzilishini tahlil qilish va baholash.

4-sinf o'qish va savodxonlik darslarida tadqiqot materiallaridan muntazam foydalanish natijasida olingan ma'lumotlar shuni ko'rsatadiki, to'rtinchi sinf o'quvchilarining 38 foizi nafaqat matndan ma'lumotni o'qishni, balki ushbu ma'lumotni jiddiy aqliy qayta ishlashni talab qiladigan o'ta murakkab darajadagi savollarga javob bera oladilar. Ular 800-1000 so'zdan iborat matnlarni bemalol o'qiydilar, mazmunini tushunadilar va sharhlay oladilar.

PIRLS xalqaro baholash mashqlaridan savodxonlik darslarida foydalanish natijalari shuni ko'rsatadiki, boshlang'ich 4- sinf o'quvchilarining matnlarni o'qish, bu matnlardan shaxsiy tajriba va bilimlarini oshirish maqsadida foydalanish borasida tayyorgarligi nisbatan past.

Xalqaro testning individual topshiriqlarini bajarish bosqichi tahlil qilinganda o'quvchilar duch kelgan ba'zi qiyinchiliklar aniqlandi. Xususan, natijalarni tahlil qilish shuni ko'rsatdiki, har qanday ma'lumotni aniqlashtirish kerak bo'lganda matnga murojaat qilish odatining shakllanmaganligi ikkita tipik muammoga olib keladi: birinchidan, o'quvchilar matnda keltirilgan ma'lumotlarni va o'zlarining shaxsiy tajribalari asosida egalik qiladigan ma'lumotlarni (taxminan 37%) yaxshi farqlamaydilar va, ikkinchidan, matndagi ma'lumotlarni taxminan, noaniq o'zlashtirish bilan cheklanadilar (taxminan 26%). Bolalarga

savollarga javob berishda doimiy ravishda matnga murojaat qilish, topshiriqlar qanday shakllantirilganiga e'tibor qaratishni o'rgatish juda muhim, chunki topshiriqlar deyarli har doim "Matnga tayanib...", "Matnga asoslanib...", "Matnda nima deyilgan..." shaklida beriladi.

Agar savol batafsil javobni talab qilsa, o'quvchilar (65% gacha) fikrlarni yozma ravishda ifodalash jarayoni bilan bog'liq qiyinchiliklarga duch kelishadi. O'qilgan matnni yaxshi tushunadigan o'quvchilar, ko'p hollarda, o'z fikrlarini ifoda etishda qiynalغانining guvohi bo'lishimiz mumkin. Ular topshiriqda qo'yilgan savolga javobni shakllantirishda qiyinchiliklarga duch kelishadi, masalan: "Kichkina qiz - ushbu hikoyadagi muhim timsol. Nima sababdan sodir bo'lgan barcha voqealarda uning o'rni juda muhimligini tushuntiring", "Nega fermerning do'sti burgutni uchishga majburlash uchun tog'larga olib chiqdi? Ikkita sababni ayting", "Nima uchun shisha idishga tuproq va qumni navbatma-navbat qatlam shaklida solish muhimligini tushuntiring", "Nima uchun yomg'ir chuvalchangi ustida o'tkazilgan tajribada kartoshka va piyoz bo'laklarini yerning yuqori qatlamiga qo'yish muhimligini tushuntiring".

Aynan qo'yilgan savolga javob berish o'quvchilarda qiyinchilik tug'diradi. "Ushbu uchta tajribadan qaysi biri sizga juda qiziq tuyuldi? Javobingizni tushuntirish uchun matndan foydalaning", "Matnning yog'och bitlarini o'rganishga bag'ishlangan qismidagi rasmga qarang. Ushbu rasm sizga tajriba o'tkazish uchun nima qilish kerakligini tushunishga qanday yordam beradi?"

Bolalar o'zining javobini batafsil yozishga qiynalishining sabablaridan birini shunday izohlash mumkin, ya'ni bolalar javobning aniqligi va javobni imlo qoidalariga muvofiq shakllantirish o'rtasidagi muvozanatni saqlashda qiynaladilar, bunda javoblarni baholashda imlo xatolari hisobga olinmasligini yodda saqlash muhim.

O'quvchilar, shuningdek, "savol ichidagi savollar"ni o'z ichiga olgan ko'p qismli javobni talab qiluvchi topshiriqlarni bajarishda qiyinchilikka duch kelishadi, masalan, "Hikoyaning boshida va oxirida loy bo'lagi turlicha his-tuyg'ularga ega edi. Ularni tasvirlab bering. Uning his-tuyg'ulari nima uchun o'zgarganini tushuntiring", "Anyaning harakatlaridan siz uning fe'l-atvorini bilib oldingiz. Anya xarakteriga xos bo'lgan bitta xususiyatni yozing. Javobingizni asoslash uchun uning qilgan ishidan ikkita misol yozing". Bolalar topshiriqning barcha qismlarini bajarmaydilar, faqat topshiriqda berilgan savollarning bir qismiga javob beradilar.

Yana bir muammo javoblardagi ba'zi rasmiyatchilik bilan bog'liq: ba'zida bolalar savolni shunchaki ko'chirib yozadilar, ba'zida ikkita misol keltirilishi kerak bo'lgan topshiriqlarda ular birinchi misolni ikkinchi qatorga ham ko'chirib yozadilar, bunda ular vaqt yo'qotadilar va, tabiiyki, takrorlangan javob uchun ball olmaydilar.

Natijalarni tahlil qilishda qayd etilgan yana bir muammo o'g'il va qiz bolalar natijalarida farq borligi (qizlarning o'rtacha ballari o'g'il bolalarning o'rtacha ballaridan yuqori) bilan bog'liq. Shu bilan birga, 4-sinf o'quvchilari bilan taqqoslaganda, nisbatan kichik sinflar o'rtasida bu bo'shliq darajasi ortgan. Olingan natijalar o'g'il bolalarning o'qishga bo'lgan qiziqishini rivojlantirish, ularga turli xil o'qish strategiyalarini o'rgatish va hokazolar uchun maxsus harakatlar zarurligini ko'rsatadi.

Natijalarni tahlil qilishda bizni nafaqat o'rtacha ball qiziqitirdi, balki eng zaif va eng kuchli o'quvchilar (yuqorida tavsiflanganlardan) o'qilgan matnni idrok qilishning qaysi darajasiga erishishiga ham e'tibor qaratdik. Eng zaif o'quvchilarning besh foizi (5-protsentil) o'rtacha 355 va undan past ballni (ushbu ko'rsatkich past darajaga to'g'ri keladi), eng kuchli o'quvchilarning besh foizi (95-protsentil) o'rtacha 522 va undan yuqori ballni (yuqori darajaga to'g'ri keladi) ko'rsatdi.

Ta'kidlash joizki, 2016- yildagi yuqori natijalar Shimoliy Irlandiya (673 ball), Angliya (678 ball) va Singapur (687 ball)ning eng yaxshi o'quvchilari tomonidan namoyish etilgan edi.

Bu shuni ko'rsatadiki, boshlang'ich ta'lim o'qituvchilari o'zlarining ilg'or o'quvchilariga o'qish savodxonligi darajasini yanada rivojlantirish uchun nisbatan murakkab topshiriqlar berib borishlari kerak. Bu borada A.Avloniy nomidagi Milliy tadqiqot instituti tomonidan ishlab chiqilgan xalqaro baholash dasturlari (PISA, TIMSS, PIRLS) doirasidagi topshiriqlar bilan ishlash ko'nikmasini shakllantirishga qaratilgan elektron tizim va video mahsulotlarni o'z ichiga olgan "STesting" elektron innovatsion platformasi o'qituvchilar uchun juda katta manba bo'lib xizmat qiladi.

Ta'lim sifatini baholash bo'yicha xalqaro tadqiqotlarni ko'rib chiqib, natijalarni sarhisob qilar ekanmiz, shuni ta'kidlash joizki, dunyo mamlakatlarida maktab o'quvchilarining o'qishda erishadigan natijalariga qo'yiladigan talablar, o'quv dasturlari va darsliklarning boy tahliliy materiallari pedagogik baholash sifatining xalqaro standartlarini ommalashtirishga, monitoring tadqiqotlari madaniyatini shakllantirishga yordam beradi. Yurtimizda ta'lim sifatini baholash markazlari tomonidan olib boriladigan ta'lim sifati bo'yicha ma'lum monitoringlarning aksariyati umumiy konseptual yondashuvlardan va xalqaro tadqiqotlar vositalarining alohida elementlaridan foydalanishi maqsadga muvofiqdir. Zero, ta'lim sifatini baholash bo'yicha xalqaro qiyosiy tadqiqotlarda O'zbekistonning ishtirok etishi mamlakatimizda ta'lim sifatini baholashning milliy tizimini yaratishda katta ahamiyatga ega.

Foydalanilgan adabiyotlar:

1. 997-сон 08.12.2018. Xalq ta'limi tizimida ta'lim sifatini baholash sohasidagi xalqaro tadqiqotlarni tashkil etish chora-tadbirlari to'g'risida (lex.uz)
2. PF-5712-сон 29.04.2019. O'zbekiston Respublikasi Xalq ta'limi tizimini 2030-yilgacha rivojlantirish konsepsiyasini tasdiqlash to'g'risida (lex.uz)
3. PIRLS - Vikipediya (wikipedia.org)
4. <https://pirls2021.org/wp-content/uploads/2022/11/Uzbekistan.pdf>
5. PIRLS TADQIQOTIDA MATNLAR UCHUN BELGILANGAN MEZONLAR VA MATN XARITASI (cyberleninka.ru)
6. ЭФФЕКТИВНАЯ ПОДГОТОВКА УЧАЩИХСЯ НАЧАЛЬНЫХ КЛАССОВ К МЕЖДУНАРОДНОМУ ИССЛЕДОВАНИЮ PIRLS – тема научной статьи по наукам об образовании читайте бесплатно текст научно-исследовательской работы в электронной библиотеке КиберЛенинка (cyberleninka.ru)
7. D.Norboyeva, "4-sinf o'quvchilarining o'qish savodxonligini baholash bo'yicha o'tkaziladigan xalqaro tadqiqotlarga tayyorgarlik ko'rish uchun daftar"
8. Открытая лекция. Ковалева Г.С. "Современные исследования качества образования (международные, национальные, региональные)"

BO'LAJAK BOSHLANG'ICH SINIF O'QITUVCHILARNING MAKTAB DARSLARNI TASHKIL ETISHDA KREATIVLIK QOBILYATINING MOHIYATI

G'ulomjon Yusupovich Eshmirzayev
Jizzax davlat pedagogika universiteti o'qituvchisi

Annotatsiya: Ushbu maqolada kreativlik, o'qituvchining kreativ qobiliyati hamda o'qituvchining kreativ potentsiali haqida tushuncha berilgan.

Kalit so'zlar: kreativlik, maqsadli-motivli mazmunli yondashuv, mazmunli yondashuv,refleksiv baholash.

Hozirgi zamon standartlarini amalga tadbiiq etish o'qituvchidan nafaqat yuqori malakani va doimiy kasbiy rivojlanishni, balki o'z ishiga ijodiy yondashishni talab qiladi. O'qituvchining kreativligi o'z tajribasini qayta ko'rib chiqishi va yaxshilash hammaga ma'lum narsalarni o'zgartira olishi va ijodiy foydalana bilish, sifat jihatdan yangiliklarni yaratish juda katta ahamiyatga ega bo'lib bormoqda.

Kreativlik tushunchasi (lot., ing. "create" – yaratish, "creative" yaratuvchi, ijodkor) ingliz tilidan tarjima qilganda ijod ma'nosini anglatadi. Haqiqattan esa yangi, original (o'ziga xos) yanada sayqallangan moddiy va ma'naviy bog'liqliklarni yaratishdir.

Kreativlikni: ijodga intilish, hayotga ijodiy yondashish, o'ziga doimiy tanqidiy nazar solish va tahlil etish deyish mumkin. Hozirgi zamon psixologiya va pedagogika lug'atlariga asosanib o'qituvchining kreativligi deb uning fikrlaridagi sezgilaridagi, muloqotdagi, alohida faoliyat turidagi, ijodiy yondashish, bilish darajasi deb ta'riflash mumkin.

O'qituvchining kreativligi, bu uning qat'iy, chegaralangan yoki sust chegaralangan sharoitlarda har xil original g'oyalarni izlab toppish laoyiqatidir.

Ilmiy adabiyotlarni tahlil qilish quyidagi o'zaro bir-biriga bog'liq kreativlik tarkibiy komponentlarini ajratish imkoni beradi:

1. Intellektual (aqliy);
2. Ahloqiy (o'z-o'zini boshqarish);
3. Motevatsion (maqsadiy);
4. Emotsional (his hayajonli).

Kreativ layoqat quyudagi o'zaro bir-biriga bog'liq bo'lgan qismlardan iborat bo'ladi:

1. Kreativlik maqsad;
2. Ijodiy intilish;
3. Kreativ (ustanovka) qurish,
4. Kreativ yo'nalish;
5. Kreativ ifodali akt;
6. Kreativ o'z-o'zini boshqarish;
7. Kreativ faollik;
8. Kreativ intilishlar darajasi.

O'qituvchining kreativligi uning ijodiy faoliyatida paydo bo'ladi va rivojlanadi.

K.Rodgers "Ijod-o'z o'zini kuchaytirish demakdir" degan asarida ijodiy shaxs uchun eng asosiy savollardan birini beradi: "Meni meni hayot tarzim qoniqtiradimi yoki to'g'ri talqin etadimi. O'qituvchining ushbu savolga javobi uning kasbiy va ijodiy cho'qqilarga intilishi yuqori ijodoy malakali va o'zini ijodiy tomondan to'la namoish etishga intilishi kreativ shaxs bo'lishi".

Shunday qilib kreativlik o'qituvchining ijodiy faoliyatida ijodiy intilishi, ijodiy qobiliyati, kreativ maqsadi, yo'nalishi va o'zini boshqara olishida ko'rinadi va uni o'zini faolligi, o'zini-o'zi boshqara olishi bilan yetuk rivojlanayotgan, o'sayotgan shaxsga aylanayotganini bildiradi.

Pedagogning kreativlik potentsiali uning umumiy xususiyati sifatida aks etadi. U ijodiy faoliyatning dastlabki sharti va natijasi sanaladi. Mazkur sifat shaxsning o'z-o'zini namoyon qilish layoqatiga egalikni va tayyorlikni ifodalaydi. Qolaversa, kreativ potentsial negizida har bir mutaxassisning shaxsiy qobiliyatlari, tabiiy va ijtimoiy quvvati yaxlit holda namoyon bo'ladi.

Kreativ potentsial bilish jarayoniga yo'naltirilgan ijodkorlik bilan chambarchas bog'liq. Pedagogning kreativ potentsiali an'anaviy tafakkur yuritishdan farqli ravishda quyidagilarda namoyon bo'ladi:

- tafakkurning tezkorligi va egiluvchanligi;
- yangi g'oyalarni yaratish qobiliyati;
- bir qolipda fikrlamaslik;
- o'ziga xoslik;
- tashabbuskorlik;
- noaniqlikka toqat qilish;

Pedagog kreativlik potentsialiga ega bo'lishi uchun kasbiy faoliyatida quyidagilarga e'tiborini qaratishi zarur:

6. kasbiy faoliyatiga ijodiy yondashish;
7. yangi-yangi g'oyalarni yaratishda faollik ko'rsatish;
8. ilg'or pedagogik yutuq va tajribalarni mustaqil o'rganish;
9. hamkasblar bilan pedagogik yutuqlar xususida fikr almashish.

Har bir pedagogning o'zini-o'zi rivojlantirishi va o'zini-o'zi namoyon eta olishi bevosita uning kreativlik qobiliyatiga egaligi bilan bog'liq.

Odatda pedagoglarning kreativlik qobiliyatiga ega bo'lishlari pedagogik muammolarni hal qilishga intilish, ilmiy-tadqiqot ishlari yoki ilmiy loyihalarni amalga oshirish va o'zaro ijodiy hamkorlikka erishishlari orqali ta'minlanadi.

Pedagog o'z-o'zidan ijodkor bo'lib qolmaydi. Uning ijodkorlik qobiliyati ma'lum vaqt ichida izchil o'qib-o'rganish, o'z ustida ishlash orqali shakllantiriladi va u asta-sekin takomillashib, rivojlanib boradi. Har qanday mutaxassisda bo'lgani kabi bo'lajak pedagoglarning kreativlik qobiliyatiga ega bo'lishlari uchun talabalik yillarida poydevor qo'yiladi va kasbiy faoliyatni tashkil etishda izchil rivojlantirib boriladi. Bunda pedagogning o'zini-o'zi ijodiy faoliyatga yo'naltirishi va bu faoliyatni samarali tashkil eta olishi muhim ahamiyatga ega. Pedagog ijodiy faoliyatni tashkil etishda muammoli masalalarni echish, muammoli vaziyatlarni tahlil qilish, shuningdek, pedagogik xarakterdagi ijod mahsulotlarini yaratishga alohida e'tibor qaratishi zarur.

Muammoli masala va vaziyatlarni hal qilar ekan, pedagogning masala echimini topishga ijodiy yondashishi unda hissiy-irodaviy sifatlarning rivojlanishiga yordam beradi. Pedagog o'z oldiga muammoli masalalarni qo'yish orqali mavjud bilimlari va hayotiy tajribalariga zid bo'lgan dalillar bilan to'qnash keladi. Buning natijasida o'z ustida ishlash, mustaqil o'qib o'rganishga nisbatan ehtiyoj sezadi.

O'qituvchilar darslarda bo'lajak pedagoglarning erkin fikr yuritishlarini ta'minlay olishlari kerak. Xuddi shu holatdagina ularning fikrlari kreativlik kasb etadi.

"Kreativlik darslarida bo'lajak pedagoglar birgina "to'g'ri" javobni izlash o'rniga o'zlarini erkin va xotirjam sezishlari va yuzaga kelgan muammolarga turli echimlarni izlab topishlari maqsadga muvofiqdir. Qancha ko'p g'oya va fikrlarni o'rta tashlasalar, shuncha ko'p g'oyalar kreativ bo'ladi (Simonton, 1999). O'quvchilar "Aqliy hujum" metodidan foydalanganlarida noaniqlikka duch kelishlari mumkin. Bo'lajak pedagoglarni to'g'ri yo'lga yo'naltirish va keyinchalik ularni mustaqil "sayohatga" qo'yib yuborish ularda kreativ va hattoki noaniq bo'lsada, turli g'oyalarni o'ylab topishga bo'lgan intilishni kuchaytiradi. Chak Djons aytganiday "Qo'rquv hissining yuzaga kelishi kreativlikka asoslangan har qanday ishda mavjud; havotir kreativlikning xizmatkoridir" (Goleman,

Kaufman, & Ray, 1992). Bo'lajak pedagoglarni yo'naltirish, o'qituvchiga bog'liq bo'lib qolmay, ularda avtomatik ravishda harakat qilish ko'nikmasini shakllantiradi. Yuqori sinf o'quvchilari yoki yuqori kurslarning malakali bo'lajak pedagoglari jarayonni kichik alohida qism va bosqichlarga bo'lib, yosh va tajribasiz bo'lajak pedagoglarni ruhlantirib, bu esa o'z o'rnida kreativlik ko'nikmasining shakllanishiga o'z ta'siri o'tkazadi (Amabile, 1998). O'qituvchilar bo'lajak pedagoglarni manbalar bilan ta'minlash, maslahat berish, yo'l-yo'riq ko'rsatish, ularning progress va muvafaqqiyatini aniqlashda mezonlarni ishlab chiqishda murabbiy sifatida xizmat qiladilar. Shuningdek, yuqori kurs bo'lajak pedagoglari nafaqat ichki kreativlikni shakllantirish, balki kichik guruhlarda ishlash, kreativlik va sharhlar berishga qiziqтира oladilar ham (m: ong sayohati, tasavvur chegarasi, kelajakdagi muammolarni echish, yangilik ochmoq va kashf etmoq)".

Kreativlik potentsialiga ega pedagog o'zida quyidagi malakalarni namoyon eta oladi:

- bajariladigan vazifaning mohiyati va ahamiyatini belgilay bilish;
- masalaning qo'yilishini tahlil qila olish;
- masalani hal qilish rejasini tuzish;
- masalani hal qilishda samarali metodlar (analiz, sintez, induksiya, deduktsiya, taqqoslash va b.)larni qo'llash;
- masalani hal qilish usullarini tanlay olish;
- qabul qilingan qarorning to'g'riligini asoslash va qayta tekshirish;
- masalani hal qilishda kichik tadqiqot (izlanish)ni olib borish;
- masalani hal qilish sharoiti, jarayonning borishi va masala echimi yakunlarini umumlashtirishga oid dalillarni rasmiylashtirish.

Pedagogning kreativ potentsiali quyidagi tarkibiy asoslarni o'z ichiga oladi:

Maqsadli-motivli yondashuv (ijodiy faoliyat qadriyat sanaladi va u pedagogning qiziqishlari, motivlari, faoliyatni tashkil etishga intilishida ko'zga tashlanadi);

Mazmunli yondashuv (o'zida pedagogik, psixologik, maxsus va innovatsion xarakterdagi BKMni aks ettiradi);

Tezkor-faoliyatli yondashuv (o'zida ma'lum fikriy-mantiqiy fikrlashga doir harakatlar, shuningdek, amaliy (maxsus, texnik, texnologik) faoliyat usullarini ifodalaydi);

Refleksiv-baholash (bunda shaxsiy ijodiy faoliyat mohiyatini anglash, o'z-o'zini tahlil qilish va o'z-o'zini baholash ko'zga tashlanadi);

Pedagogning ilmiy-tadqiqot ishlari va ilmiy yoki ijodiy loyihalarni amalga oshirishi unda kreativlik potentsialini yanada rivojlantiradi. Natijada pedagog:

- ijodiy fikrlashga odatlanadi;
- ilmiy-tadqiqot faoliyatini olib borish ko'nikmalarini puxta o'zlashtiradi;
- pedagogika yoki mutaxassislik fani yutuqlari hamda ilg'or tajribalardan foydalanish imkoniyatlarini mustaqil tahlil qiladi;
- pedagogik jamoa tomonidan olib borilayotgan ilmiy tadqiqot va ijodiy loyihalarni bajarishda faol ishtirok etadi.

Xulosa qilib aytganda o'qituvchining ijodkor va kreativ bo'lishi yoki bo'lmasligi emas, balki darslarni ijodkorlik, kreativlik ruhida tashkil etishi, yangi g'oyalarni ta'lim jarayonida sinab ko'rishga intilishi zarur.

Foydalanilgan adabiyotlar ro'yxati:

1. Aripov M., Ahmedov A., Ikromova H va boshq. Axborot texnologiyalari: O'quv qo'll. – T.: 2003
2. G'afforova. Boshlang'ich ta'limda zamonaviy pedagogic texnologiyalar. – T.: 2016
3. Ro'ziyeva D., Usmonboyeva M., Holiqova Z. "Interfaol metodlar: mohiyati va qo'llanilishi" / Metodik qo'llanma –T.: Nizomiy nomli DTPU, 2013.- 115b.

4. Sayidahmedov N. " Pedagogik mahorat va pedagogik texnologiya".- T.: Oliy pedagogika instituti, 2003.
5. Eshmirzaev, G. (2021). Talabalar kompetentligini rivojlantirishda innovatsion texnologiyalardan foydalanish. Jizzax-2021
6. Eshmirzaev, G. (2021). Boshlang'ich sinflarni o'qitishda elektron darsliklarni o'rni. *Innovations in primary education*, 2(Arxiv№ 4)
7. Eshmirzaev, G. (2022). Bo'lajak boshlang'ich sinf o'qituvchilarini tayyorlashda axborot-texnologik kompetentligining o'rni va roli.(NamDU axborotnomasi)

YOSH AVLOD KAMOLOTIDA TEXNOLOGIYA FANI VA UNING KELAJAGI

Pozilov Hamidjon Ikromjon o'g'li
Qo'qon universiteti, Boshlang'ich ta'lim yo'nalishi talabasi,
Komiljonova Guluzra Nizomjon qizi
Qo'qon universiteti o'qituvchisi

Aslida, azaldan ma'lumki, har bir yangilik yoki biror yangi tushuncha kattalar tomonidan kichiklarga o'rgatiladi. Ammo hozirga kelib kompyuter, telefon, avtomatlashgan zamonaviy texnika vositalaridan foydalanishni esa, aksincha, kichiklar kattalarga o'rgatishmoqda. Aynan ular – yosh avlodning yangi asr texnologiyalariga qiziqishi ilm-fanga bo'lgan qiziqishga aylantirilsa, qandayin soz bo'ladi!

XXI asrga kelib texnologiyalar shu qadar rivojlandiki, go'yo kashf qilinmagan yangilik, yaratilmagan ixtiro qolmadi. Ammo texnologiyalarning "nano" ko'rinishlari bu xulosaning xato ekanini isbotladi. Bugun nanotexnologiyalarning o'zida ham ixtirolar qilinayotir. O'zbek yoshlaridan Alisher Tojiev SMS yuborishning yangi usulini o'ylab topgani, Azizbek Mirzaevning kimyo sohasida izlanishlari, Ravshan Nazarovning yangi antivirus tizimini yaratgani bunga misol bo'la oladi.

Ko'pchiligimiz mobil telefon, internetning salbiy tomonlari haqida gapirsakda, uning imkoniyatlarini, samarali foydalanish natijasida erishish mumkin bo'lgan muvaffaqiyatlar darajasini hali hanuz to'g'ri baholay olganimizcha yo'q.

Aksariyatimiz, texnologiya tushunchasiga nisbatan kompyuterlashtirish terminini qo'llaymiz. Zero, texnologiya kundalik hayotimizda foydalaniladigan, deyarli barcha sohalardagi yetakchi vositalar hisoblanadi.

Masalan, energetika, avtomobilsozlik, biotexnologiyalar, oziq-ovqat, kiyim-kechak sanoati, uy-ro'zg'or, konselyariya, qishloq-xo'jalik buyumlarini texnik vositalarsiz tasavvur qilib bo'lmaydi.

Texnologiya ijtimoiy hayotimizda turli xil aloqa shakllariga kirish qulayligini ta'minlasada, ammo undan noto'g'ri foydalanish shaxsiy hayotning buzilishiga olib kelishi mumkin.

Dunyoni o'zgartirishga qaratilgan izlanishlarda texnologiya inson hayotining sifatini yaxshilash vositasi sifatida paydo bo'lib, mavjud muammolarni yanada samarali tarzda hal qiladi.

Kompyuter ixtiro qilinishi, aqlli telefonlarning yaratilishi, Internetning paydo bo'lishi globallashuv jarayonida ko'plab imkoniyatlarni ochdi.

Kundan kunga odamga kundalik vazifalarini bajarishda yordam beradigan qurilmalar, asboblar va dasturlarda paydo bo'ladigan yangi ixtirolar mavjud. Biroq, olimlar va mutaxassislarning ta'kidlashicha, texnologiyaning afzalliklari ham, kamchiliklari ham bor.

Haqiqiy vaqtda dunyodagi turli xil odamlar bilan aloqa qilish qobiliyati texnologiyaning eng muhim afzalliklaridan biridir.

Texnologiyalarni rivojlantirishning yana bir foydasi - bu ma'lumot olish. Internet-qidiruv tizimlari tufayli siz Yerning istalgan joyida yozilgan istalgan asl ma'lumotlarni topishingiz mumkin.

Texnologiya, shubhasiz, insonning ijodkorligi va zukkoligini sinovdan o'tkazdi. Har kuni aholi hayot sifatini yaxshilashga yordam beradigan asbob-uskunalar va qurilmalarning yangi ixtirolari mavjud.

Ushbu ehtiyoj tufayli sog'liqni saqlash, sanoat va savdo kabi fundamental jihatlarni yaxshilaydigan vositalar ixtiro qilindi.

Tibbiyotda kasalliklarni aniqlash va davolashda katta yutuqlarga erishdi. Sun'iy intellekt kasallik tashxisida yordam bermoqda.

So'nggi yillarda o'nlab yillar oldin davolanib bo'lmaydigan bo'lib ko'ringan kasalliklarga qarshi yangi vaksinalar va davolash usullari yaratildi.

Sanoat va tijorat sohasida iqtisodiy ishlab chiqarishni rag'batlantiradigan, xarajatlarni kamaytiradigan va ishbilarmonlik aloqalarini yanada uzaytiradigan texnologik vositalarni optimallashtirish jarayonlarini amalga oshirdi.

Axborotdan keng foydalanish imkoniyatiga ega bo'lish orqali o'rganish va o'qitish modellari o'zgarib, ta'lim olish imkoniyati o'sdi.

O'qituvchilar va tadqiqotchilar yangi qurilmalar tomonidan taqdim etilgan afzalliklarga asoslangan holda yangi pedagogik usullarni ishlab chiqdilar.

Aloqa texnologiyalari sohasida ijtimoiy tarmoqlarning paydo bo'lishi bir necha sabablarga ko'ra juda foydali bo'ldi.

Birinchidan, bu odamlar orasidagi aloqani tezroq va to'g'ridan-to'g'ri yo'lga qo'yadi. Bundan tashqari, bu do'stlar, shuningdek, ishbilarmonlar va mijozlar o'rtasida o'zaro aloqalarni o'rnatish maydoniga aylandi.

Ijtimoiy tarmoqlar foydalanuvchilari tomonidan ixtiyoriy ravishda taqdim etilayotgan ma'lumotlar miqdori mahsulot va xizmat ko'rsatuvchi provayderlar uchun foydalanuvchilarga tobora ko'proq moslashgan tashabbus va takliflarni yaratish uchun juda foydalidir.

Garchi globallashtirish ishlab chiqarishni optimallashtirish kabi katta afzalliklarga ega bo'lsa-da, ifloslanishning ko'payishi va tabiiy resurslardan suiiste'mol qilish jamiyatning bir qismini tashvishga solmoqda.

Katta muammo bu salbiy ta'sirlarni yo'q qilish va Yer uchun xavflarni kamaytirish yo'llarini yaratishdir. Qayta tiklanmaydigan energetikadan qayta tiklanadigan energetikaga o'tish ifloslanishning oldini olishning eng muhim yo'nalishi bo'ladi.

Hozirgi vaqtda sotsiologlar va ijtimoiy psixologlar odamlar yaratadigan kompyuterlar, smartfonlar va planshetlarga bog'liqligi sababli turli madaniyatlarda ba'zi qadriyatlar va xatti-harakatlarning o'zgarishini qoralashmoqda.

Ushbu holat kiber qaramlik, ijtimoiy tarmoqlarga yoki video o'yinlarga qaramlik kabi kasalliklarni keltirib chiqardi. Texnologiyalardan foydalangan holda ko'paygan noqulay jismoniy sharoitlar ham mavjud.

Texnologiya ulkan foyda keltirsa-da, foydalanuvchilar ushbu vositaning chegaralarini aniqlab olishlari kerak.

Ba'zi sohalarda texnologik yutuqlar o'zlarining jarayonlarida samaradorlikni oshirish orqali kompaniya egalari ma'qul kelishi mumkin, ammo shu bilan birga ular ishsizlikning ortishining ham bosh omili sanaladi.

Ushbu masala juda ziddiyatli. Ideal holda, kompaniyada samarali mahsuldorlikni oshirishga imkon beradigan va shu bilan birga uning tarkibidagi inson mehnatini tan oladigan muvozanatni topish mumkin.

Kelgusi yillarda sun'iy intellekt va robotlar millionlab ish joylarini yo'q qiladi va boshqalarni yaratish uchun bir necha yil kerak bo'lishi mumkin.

Vaqtning tejaydigan va juda maqbul natijalarni beradigan juda foydali vositalar mavjud, ammo ba'zi hollarda bu vositalar ijodkorlik va aql-zakovatga bo'lgan ehtiyojni kamaytiradi.

Masalan, kalkulyator juda foydali, ammo u hech qanday vositadan foydalanmasdan bajarilishi mumkin bo'lgan oddiy jarayonlarni bajarishda foydalanilganda, bu "aqliy dangasalik"ni kuchaytiradi, bu esa o'qishni buzilishiga olib keladi.

Insoniyat tarixi oddiy toshlardan tortib eng zamonaviy raqamli mashinalarga qadar texnologiya tarixi bilan chambarchas bog'liqligini tasdiqlash mumkin.

Texnologiya ma'lum bir maqsadga erishish yoki muammoni hal qilish uchun buyurtma qilingan tizim asosida qo'llaniladigan texnikalar va bilimlar to'plami sifatida tavsiflanadi. Bu atama yunon tilidan, xususan tekne (texnika yoki san'at) va lojali (biror narsaga nisbatan mahorat) birlashmasidan kelib chiqqan.

Keyinchalik keng tarqalgan foydalanishda texnologiya so'zi fan va muhandislik bilan bog'liq. Shunday qilib, uning kelib chiqishini belgilaydigan aniq bir sana yo'q. Aytish mumkinki, texnologiya bu insoniyat tarixining boshlanishidan beri mavjud.

Barcha yutuqlar orasida kompyuter yutuqlari ajralib turadi. Garchi yangi asrning yigirma yilligi o'tmagan bo'lsa-da, texnologik taraqqiyot katta tezlikda rivojlanishda davom etmoqda. Hisoblash, raqamlashtirish, robototexnika va boshlang'ich sun'iy intellekt bilan birgalikda barcha sohalarda mavjud.

Avtomatlashtirish va raqamlashtirish juda katta imkoniyatlar yaratadi, shuningdek, ishsizlik kabi bir qator muammolarni ham keltirib chiqaradi.

O'quvchilarga ta'lim-tarbiya berishda ularni to'g'ri kasb tanlashga yo'naltirish juda muhim hisoblanadi. Chunki tanlangan kasb har bir inson kelajagi bilan bog'liq hamda yashash tarziga ham ta'sir qiladi. Inson o'zi tanlagan kasb yoki hunaridan zavq olsa, qilgan ishidan mamnun bo'ladi. O'z kasbining ustasiga aylanadi, el e'tiboriga tushadi, baraka topadi.

Kasb tanlashda maktabning o'rni beqiyos. Ba'zi o'quvchilar fizika, kimyo, biologiya fanlariga, boshqalari adabiyot, tarix yoki huquq faniga qiziqadi. Masalan, biologiya faniga qiziqqanlar kelajakda shifokor-veterinar yoki biolog bo'lishi mumkin. Huquq faniga qiziqadigan o'quvchilar huquqshunos, advokat, prokuror, sudya bo'lishi mumkin. Fizika faniga qiziqadigan o'quvchilar muhandis yoki aloqachi bo'ladi. Matematika faniga qiziqadigan o'quvchilar kelajakda iqtisodchi, bankir, buxgalter bo'lishi, chet tillarga qiziqadigan o'quvchilar tarjimon, elchi, gid bo'lib ishlashi mumkin.

Avvallari mehnat darsiga 2-, 3-darajali fan sifatida qaralardi. Amaliy mashg'ulotlar qog'oz-qalam, o'chirg'ich, tabiiy materiallar asosida o'tilardi. Endilikda bu fan "Texnologiya" deb nomlanib, darslar oliy malakali o'qituvchilar tomonidan o'tiladigan bo'ldi. Bitiruvchi o'quvchilar har yili 3-4 kasb bo'yicha o'qitilib, ishlab chiqarish amaliyotiga kirib kelmoqda.

Yangi "Texnologiya" fani darsliklarida o'g'il bolalar uchun alohida, qizlar uchun alohida qismlar mavjud. O'g'il bolalar uchun mo'ljallangan "Texnologiya va dizayn yo'nalishi" bo'limida hunarmandchilik mahsulotlarini tayyorlash texnologiyasi, ishlab chiqarish va ro'zg'orshunoslik, elektronika asoslari, kasb tanlashga yo'llash hamda ijodiy loyiha tanlash texnologiyasi boblari ajratilgan bo'lsa, qizlarga mo'ljallangan bo'limda ularning o'zlariga mos va zamonaviy yo'nalishlarga oid dars ishlanmalari hamda ma'lumotlar joy olgan.

Axborot oqimi keskin ortgan davrda mustaqil fikrlash ko'nikmalariga ega bo'lgan, har qanday yangilikni o'rganishga erkin kirisha oladigan shaxsni tarbiyalash ta'lim-tarbiya jarayonining asosiy maqsadi hisoblanadi va bu borada ta'limda yangi texnologiyalarning qo'llanishi, interaktiv usullardan keng foydalanish lozim bo'ladi.

Texnologiya fani predmeti boshqa fanlardan umuman farq qiladi. Masalan, fizika yoki matematika fanlari o'n yillar davomida yangi bilimlar bilan boyitilib boriladi. Texnologiya fani bo'yicha esa har yili yangiliklar bor. Ishlab chiqarish sohasiga ko'plab yangi texnologiyalar joriy etiladi. Shuning uchun bu fan o'quvchilarni zamonaviy kasblarga o'qitish bilan uyg'unlashtirilgan holda olib borilishi kerak.

Xalq ta'limi vazirligi tomonidan yaqin kelajakda o'quvchilarni kasbiy ta'limga yo'naltirish maqsadida superustaxonalar, bolalar texnoparklari, "Kvantorium" va boshqa zamonaviy parklar ochish ko'zda tutilmoqda. O'quvchilar kompyuter va vibrostendlar bilan jihozlangan bu maskanlarda kasbiy ko'nikmalarga ega bo'lish bilan birga robo, kosmo, nano, bio, IT yo'nalishlarida ta'lim olish imkoniga ega bo'ladilar.

Ta'limning yosh avlod hayotidagi roli va ahamiyatini hisobga olgan holda, bu vazifani bugungi kunda oliy ma'lumotli, yuksak professional mahoratga ega bo'lgan pedagog kadrlar bajarimoqda. Ta'lim sifatini oshirish, ta'lim standartlari, o'quv dasturlari, darslik va qo'llanmalarni takomillashtirish, ilg'or pedagogik va axborot-kommunikatsiya texnologiyalarini keng joriy etish masalalariga alohida e'tibor qaratilmoqda.

O'quvchilar sanoat dizayni, nanotexnologiya, raqamli modellashtirish va ishlab chiqarish texnologiyalari, robototexnika, elektrotexnika, elektroenergetika, biotexnologiya, oziq-ovqat mahsulotlariga ishlov berish, "aqli uy", "buyumlar interneti" bilan tanishadilar. Bunda darslar nafaqat maktabda, balki kollej va texnikumlar, bolalar texnoparki, yoshlar ijodiy innovatsion markazlarida tashkil etiladi.

Zamonaviy texnologiyalarning afzalligi: axborot va bilimlardan oson foydalanish imkoniyatini beradi; qishloq xo'jaligida hosildorlik va samaradorlikni oshiradi; odamlarning sog'lig'iga hissa qo'shadi; yangi kasblar va ish o'rinlarini yaratadi; transport va aloqa yo'nalishlarini osonlashtiradi; uy va kundalik vazifalarni soddalashtiradi; iqtisodiy samaradorlikni oshiradi; qimmatli vaqtni tejaydi; globallashtirishni kuchaytiradi.

Shu bilan birga, texnologiyadan ortiqcha foydalanish odamlarga va ular yashaydigan atrof-muhitga ham zarar yetkazishi mumkin. Masalan, katta texnika ko'plab chiqindilar va atrof-muhit uchun zararli bo'lgan karbonat angidrid gazini hosil qiladi.

Yana bir misol, odamlar tomonidan ishlab chiqarilgan, ko'p hollarda kundalik hayotni yengillashtiradigan, ammo sog'liq va biologik xilma-xillik uchun zararli bo'lgan plastmassa ishlab chiqarishda uchraydi. Ijtimoiy muhitning texnologiyalashuvi atrof muhitni ifloslantirib, ba'zi hollarda salomatlikka xavf tug'diradi; ijtimoiy izolyatsiyani oshiradi; ishchi kuchiga ehtiyoj pasayib, ishsizlik ko'payishi mumkin; insonlarda harakatsiz turmush tarzi va bo'sh vaqt ko'payadi (bekorchilikda jinoyatchilikka moyillik ortishi mumkin); maxsus joylarni yo'q qilish va kiberjinoyatchilikni targ'ib qilishi mumkin va yana bir qator ommaviy illatlarga sabab bo'lishi mumkin.

Texnologiyalar bizni tobora ko'proq tabiatdan va real hayotdan uzoqlashtirmoqda. Masalan, Internet yoki virtual olam narsalarni idrok etishda va ijtimoiy aloqa usulida sezilarli o'zgarishlarga olib keldi, bu ekran orqali amalga oshiriladi.

Texnikaning asosiy maqsadi – odamni og'ir yoki muntazam ishlarni bajarishdan xalos qilish, hayotini yengillashtirishdan iborat bo'lishi zarur. Aslida, Texnologiya fani ayni shu masalada o'quvchilarga bilim va ko'nikmalar berib boradi.

Shunday ekan, farzandlarimizning ertangi kelajagi uchun kasb mahoratlarini bosqichma-bosqich egallab borishlarida, ertangi taraqqiyotimizga o'zining beqiyos hissasini qo'shishi uchun ushbu fan qimmatli va qadri ustoz, eng yaqin do'st va hamroh bo'la olishiga ishonchimiz komil.

Foydalanilgan adabiyotlar ro'yxati:

1. Texnologiya 1-sinf [Matn]: darslik / D. S. Miraxmedova, Z. S. Shamsiyeva. – Toshkent: Respublika ta'lim markazi, 2021. – 72 b.
2. Texnologiya 2-sinf [Matn]: darslik / X. R. Sanakulov, D. X. Abdiyeva. – Toshkent: Respublika ta'lim markazi, 2021. – 80 b.
3. Texnologiya 3-sinf [Matn]: darslik / X. R. Sanakulov, D. Abdiyeva – Toshkent: Respublika ta'lim markazi, 2022. – 80 b.
4. Texnologiya [Matn]: Umumiy o'rta ta'lim maktablarining 4-sinfi uchun darslik / I.Manopova, D.Sayfurov. – T.:«O'qituvchi» NMIU, 2020. – 112 b.
5. Gonzales, A. (2018) *Texnologiyaning afzalliklari va kamchiliklari*. 2020 yil 29 aprelda fedecamarasradio.com saytidan olindi
6. Mutafakkir. Texnologiya tarixi. Educacion.elpensante.com saytidan olingan
7. <https://uz.warbletoncouncil.org/origen-tecnologia-4449>
8. <http://www.marifat.uz/marifati/ruknlar/umumii-urta-talim/4916.htm>

**SAID AHMADNING "SOBIQ" HIKOYASIDAGI SHUHRATPARASTLIK G' OYASINING
QORALANISHI**

Z. Nazirova
Fergana State University, student,
N. Sobirova
Fergana State University, student,
S. Shermamatova
Fergana State University
Foreign language and literature faculty, teacher

Annotatsiya: Ushbu maqolada o'zbek adabiyotining mashhur yozuvchilaridan biri Said Ahmadning yumorga boy asarlari tahlil qilinadi. Shuningdek, uning jamiyatda yuz berayotgan turli xil illatlarga bo'lgan qarashlari asarlari orqali bayon etiladi. Uning achchiq va kulgili haqiqatlarga boy bo'lgan "Sobiq" hikoyasi atroflicha ko'rib chiqiladi va tahlil qilinadi. Tahlil jarayonida kitobxon uchun kulgili bo'lgan holatlar tushuntiriladi va yozuvchi nega aynan shunday uslubda yozganiga yechim topiladi. Bundan tashqari, asardagi asosiy mavzu faqat kulgi emasligi va asar qahramonining vaziyat qurboni bo'lganligi isbotlanadi. Shu bilan birga, o'sha davrdagi tuzum aynan shu kabi harakatlarni taqazo etganligiga yana bir bor amin bo'lasiz.

Kalit so'zlar: yumor, "yumor otasi", obro'parastlik, shuhratparastlik, dabdababozlik, paxtakor, mexanizator, tuzum, paxta terimi, rais, anjuman, yig'ilish, kulgi mavzusi, manfaat.

O'zbek adabiyotining mashhur yozuvchilaridan biri, betakror qalam sohibi Said Ahmad o'zining bir qancha yumorga boy asarlari bilan nasrda o'z o'rniga ega bo'lgan. Xususan, uning asarlarida jamiyatda yuz berayotgan illatlar kulgi ostiga olib qoralanadi. Misol uchun, u "Sobiq", "Qoplol" va "Kelinlar qo'zg'oloni", "O'rik domla", "Mening do'stim Babbayev", "Muzey", "Bo'ri ovi", "Xandon pista" asarlari orqali qaysidir ma'noda o'z davrining achchiq haqiqatlarini yumor sifatida adabiyotga olib kirgan. Shuning uchun ham bejizga Said Ahmad Husanxo'jayevni "yumor otasi" deb e'tirof etmaymiz.

Said Ahmadning eng mashhur achchiq va alamli kulgidan yiroq hajviy, sof yumoristik hikoyasi "Sobiq" deb nomlanadi. Bu hikoya faqat bir odamning hayotida yuz berayotgan hodisalar haqida hikoya qilinsada, aslida, bu butun bir jamiyatda yuz berayotgan voqealarga ishora qiladi va bu bizning eng og'riqli nuqtalarimizdan biri desam hech adashmagan bo'laman. Bu asarda yozuvchi voqealar rivojini asar qahramoni tilidan hikoya qilarkan, jamiyatimizda ba'zi bir insonlarning dabdababozlik va shuhratparastlikka berilishi oqibatida, kerakli narsalarga vaqt ajrata olishmayotgani yengil kulgiga olinadi. Chunki hikoyani o'qish davomida ko'rishimiz mumkinki, o'zining maqsadlari yo'lida intilayotgan bir mehnatkash kishini qo'llab quvvatlash va uning kuchidan oqilona foydalanish o'rniga, qandaydir keraksiz va juda ko'p vaqt oladigan mashg'ulotlar bilan band bo'lish bu juda kulgili holat, albatta. Bu borada esa, hikoyamiz qahramoni paxta terishda jonbozlik mko'rsatib, dabdababozlikning nishoniga aylandi qoldi. Eng ilg'or paxtakor deb, asosiy ishini yig'ishtirib, turli xil keraksiz majlis va yig'ilishlarga borishga majbur bo'ldi. Qaysidir ma'noda bu paxtakorga juda ko'p paxta terigani uchun o'z o'rnida rag'bat ham kerak, albatta. Lekin bu qahramonimizning vaziyati aqlga sig'maydigan darajada dabdababozliklarga to'lib ketgan. Ya'ni, bu paxtakor butun bir paxta mavsumida bor yo'g'i bir necha kungina paxta terib, mavsumning qolgan qismini turli tuman yig'ilishlarga borib faxriy mexmon sifatida qatnashishi va bu ham yetmagandek uyiga ham qandaydir jurnalistlar va rassomlar kelib uning vaqtini olishini ko'rib beixtiyor kulasiz. Lekin bu mexanizatorning vaziyatidan kelib chiqsak, bu hamdardlik kulgusi bo'lib qoladi. Chunki, qahramonimizning o'zi ham vaziyat qurbonidir. Shunga qaramasdan, bu

bizning sobiq jamiyatimizda oddiy hol hisoblanardi. Negaki, o'sha davrda insonlarning haq-huquqlari ularning qaysidir manfaatlarini evaziga himoya qilinardi. Shuningdek, ortiqcha obro'parastlik va soxta tilyog'lamalik bu o'sha davr insonlariga xos bo'lgan fazilatlarining eng mashhurlaridan biri bo'lgan.

Asarda tilga olinadigan rais obrazi ham aynan bu jamiyatning markazida turadigan obrazlardan biri hisoblanadi. Ya'ni, rais o'zining manfaatlarini va mashhurligini ko'zlagan holda asar qahramoni, mexanizatorga, dakki beradi. Uning ba'zi bir gaplari beixtiyor kitobxonni kuldirmasdan qolmaydi. Raisning quyidagi gaplari bunga yaqqol misol bo'la oladi: "O'zingni tut, katta-kichikning oldida sharmanda qilma. Sen bizning mash'alimizsan. Ha, shundoq, soqolingni kunda olib tur. Dazmol bosilmagan shim kiyma, - deb nasihat qilib turadi". Qaysidir ma'noda rais uni o'ylab, unga jon kuydirib nasihat qilgan bo'lishi mumkin. Lekin, bu gaplarning tag zamirida rais o'zining manfaatlarini ko'zlab shunday gaplarni aytayotganini ko'rishimiz mumkin. Shuningdek, yana bir kulgili holat, rais qahramonimizga dazmollanmagan shim kiyimasligini aytishi g'alati. Negaki, oddiy dalada ishlaydigan paxtakor, mexanizator qanday qilib doim shimini dazmollab yurishi kerak. Bu kimga kerak? Albatta, bu raisga, kolxozga va osha davr jamiyatiga kerak bo'lishi mumkin. Lekin, boshqalardan ko'ra ko'proq paxta terib ilg'or bo'lganligi asar qahramonining aybi emasku, u o'zining sevgan ishidan ko'ra ko'proq bekorchi narsalarga vaqt sarflaydigan darajada. Afsuski, bu jamiyat tuzumi shuni taqazo etadi va yakunda bir oddiy mehnatkash odam o'sha jamiyatning shunday illatlari girdobiga tushib qoladi.

Foydalanilgan adabiyotlar ro'yxati:

1. Normatov, Umarali. O'zME. Birinchi jild. Toshkent, 2000-yil
2. Q. Yo'ldoshev va boshqalar Adabiyot (6-sinf). -T.: "O'qituvchi", 2000.
3. O'zLib kutubxonasi. 2010-2014-yillar
4. Saylanma. [3 j.li], 1982;
5. Tanlangan asarlar [3 j.li], T., 2000.
6. Adabiyot. 6-sinf uchun darslik. / S. Ahmedov, R.Qo'chqorov, Sh.Rizayev. - Toshkent: "Ma'naviyat", 2017

**TA'LIM SIFATI VA SAMARADORLIGINI OSHIRISHDA PEDAGOGIKA VA PSIXOLOGIYANING
O'RNI**

Zuhrobova Samiya Sohibjon qizi
Kimyo xalqaro universiteti boshlang'ich ta'lim
yo'nalishi 3-bosqich talabasi

Annotatsiya: Maqolada, ta'lim sifati va samaradorligini oshirish borasida davlatimiz tomonidan bir qancha olib borilgan islohot va loyihalar, ta'lim sifatini rivojlantirishga ta'sir etuvchi omillar hamda ta'limda pedagogika, psixologiyaning o'rni va ta'limiy psixologiyaning muhim jihatlari yoritib berildi.

Kalit so'zlar: sifatli ta'lim, ta'limdagi islohotlar, ta'lim inspeksiyasi, uzluksiz ta'lim, ta'lim mazmuni, ta'lim muhiti, maktab boshqaruvi va siyosati, ta'lim va psixologiya, tanqidiy va tahliliy fikrlash.

Sifatli ta'limning ma'nosi - pedagogik va rivojlanish nuqtai nazaridan to'g'ri bo'lgan va o'quvchini jamiyatning faol va samarali a'zosi bo'lib tarbiyalashdir. Bugungi kunda mamlakatimizda ta'lim-tarbiya tizimini yanada takomillashtirish va ilm-fan sohasi rivojini jadallashtirishga oid ko'plab chora-tadbirlar loyihasi muhokama qilinib kelmoqda. Jumladan, Samarqand tumani Kengashida mazkur masala yuzasidan tuman hokimining yoshlar siyosati, ijtimoiy rivojlantirish va ma'naviy-ma'rifiy masalalar bo'yicha o'rinbosari Zebuniso Shodiyevaning nutqi bunga misol bo'ladi. Aytish joizki, ta'lim samaradorligini oshirishga qaratilgan o'zgartirish o'qituvchilar o'rtasida sog'lom raqobat muhiti yaratilishi, pedagog xodimlarning sifat tarkibini yaxshilashga xizmat qiladi.

Yangi O'zbekistonning 2022-2026 yillarga mo'ljallangan taraqqiyot strategiyasida to'rtinchi ustuvor yo'nalish ta'lim sohasini rivojlantirishga qaratilgani ham bejiz emas. Davlatimiz rahbari alohida e'tirof etganlaridek, ta'limdagi islohotlarni kechiktirishga haqqimiz yo'q. Haqiqatdan ham maktab ta'limida poydevorni bugundan mustahkam qo'yish talab etiladi.

Davlatimiz rahbari har bir yig'ilishida qayta-qayta ta'kidlaganidek, maktab ta'limi bo'yicha ilg'or davlatlar tajribasini o'rganish, xususan Finlyandiya ta'lim tizimining o'ziga xos xususiyatlari hamda muvaffaqiyatlarini o'rganish, ta'lim sifatini oshirish, maktablarda o'quv yuklamasi va darslar sonini qayta ko'rib chiqish, o'quvchilarni faqatgina yodlashga emas, balki fikrlashga chorlaydigan metodika yaratish bo'yicha aniq vazifalar belgilab bergan edi. Ta'kidlash joizki, Ta'lim inspeksiyasi tomonidan barcha ta'lim vazirliklari bilan hamkorlikda ishlab chiqilgan "Uzluksiz ta'lim" konsepsiyalari loyihasida ko'plab mamlakatlar qatorida Finlyandiya tajribasidan ham foydalanish maqsad qilib olingan.

Finlyandiya ta'lim sohasida yuqori natijalarga erishgan davlatlar sirasiga kiradi. Tadqiqotchilar finlar erishgan muvaffaqiyat omillarini uch guruhga ajratadi: o'qituvchilar salohiyati, ta'lim sohasidagi davlat siyosati va fin madaniyati,- dedi maktabning oliy toifali tarbiya va huquqshunoslik fani o'qituvchisi Mavluda jo'rayevna .- Finlyandiya ta'lim tizimi negizi "Har qanday o'quvchi yuqori natijaga erishishi mumkin, har qanday maktab u qayerda joylashganidan qat'iy nazar sifatli ta'lim berishi kerak" degan tamoyilga asoslanadi. Asosiy e'tibor ta'lim jarayonida iqtidorli o'quvchilarga emas, balki o'zlashtirishda orqada qolayotgan o'quvchilarga qaratiladi. Bizning maktabimizda ham bugungi kunda fin ta'lim tizimidagi metodlarni dars jarayonida keng qo'llash ishlari samarali davom etmoqda.

Ta'lim sifatini rivojlantirish, faqatgina bitta muammo emas balki, u ko'plab omillarni rivojlantirishdagi natijasi sanaladi. Masalan: o'qituvchi va uning metodlari, ta'lim mazmuni, ta'lim muhiti, maktab boshqaruvi va siyosati, ota-onalarning ishtiroki va boshqalar. Ta'lim sifatini oshirish uchun dastavval ta'lim beruvchi bilimli, ilg'or va yaxshi tayorlangan bo'lishi

bilan birga doimiy kasbiy rivojlanish hamda o'sishga harakat qilishi hamda ta'lim beruvchi bu kasbni imkoniyati yoki omadi tufayli emas balki, o'z xohishi va istagi bilan tanlashi kelajakda ushbu kasbning yetuk mutaxassisi bo'lishlik imkonini beradi. Yana bir muhim jihat shundaki, sevimli o'qituvchi bo'lish va ta'imni samarali olib borish ko'p jihatdan o'qitish texnologiyalari, qiziqarli o'yinlar hamda interaktiv metodlarga bog'liq. O'qituvchi ta'lim berish jarayonida ta'lim oluvchilarni hayotiy tajriba va namuna asosida ularni muamoni yechish, tanqidiy va tahliliy fikrlash qobiliyatlarini rivojlantirishga qaratishi ta'lim samaradorligini yanada oshishiga olib boradi.

Ta'lim va psixologiya o'zaro bog'liqdir. Psixologlardan biri shunday deydi:- *"ta'lim psixologiyasini bilmagan holda o'qituvchi qanday dars berishi mumkinligini tushunmayman"*. Chunki ta'lim berayotgan shaxs ta'lim oluvchini psixologik xususiyatlarini va uni xarakteri haqida anglmasa, bilmasa yoki uni his qilmasa ta'lim berish jarayonida o'qituvchi bilan turli nizolar va tushunmovchiliklar keltirib chiqishiga sabab bo'ladi. Psixologiya ta'lim ruhini o'zgartirdi va u sinfda o'rganishga yangi ma'no bag'ishlaydi. Psixologiya ta'limga har bir bola turli xil aqliy qobiliyatga ega va har xil sur'atda o'rganadigan individual farqlar nazariyasini beradi.

Xulosa tarzida, hozirgi zamonda ta'lim psixologiyasi ta'limning asosidir. Psixologiya ta'lim jarayonining barcha sohalarida ta'limga ta'sir qiladi. Ko'p yillar davomida olimlar ta'lim psixologiyasining maqsadlari va bu sohaning o'qitish va o'rganish amaliyoti uchun dolzarbligini ta'kidladilar (Alexander 2004; Berliner, 1993; Brophy 1974; Woolfolk Hoy 2000). O'qituvchi uchun o'z o'quvchilarini aqliy qobiliyatlariga qarab o'qitish juda zarur. Bunda o'qituvchiga pedagogik psixologiya yordam beradi. Bu o'qituvchiga qayerda va qanday qilib o'rgatish imkonini beradi. XXI asr muammolarini hal qilish uchun o'qituvchilar qanday ta'lim berishni va o'quvchilarda muamoni yechish, tanqidiy va tahliliy fikrlash qobiliyatlarini rivojlantirishi, ta'lim sifatini oshiruvchi zarur omillar sirasiga kiradi.

Foydalanilgan adabiyotlar ro'yxati:

1. Maqola "TA'LIM SIFAT SAMARADORLIGINI OSHIRISHDA XALQARO TAJRIBALARDAN FOYDALANISH" Abdiyeva Komila Suvonqulovna. Sirdaryo viloyati Shirin shahar 3-maktab
2. https://www.researchgate.net/publication/333660908_Improving_Quality_and_Efficiency_of_Education
3. <https://adolat.uz/partiya/barcha-maktablar-isloh-qilinadi>
4. <https://zarnews.uz/uz/post/ta-lim-sifati-va-samaradorligini-oshirish-uchun-takliflar-bor>

THE ROLE OF PEDAGOGICS AND PSYCHOLOGY IN IMPROVING THE QUALITY AND EFFICIENCY OF EDUCATION AND THE FORMATION OF HUMAN VALUES AND PERFECT GENERATION

Meiliyeva Zebiniso
the name of Mirzo Ulugbek
National University of Uzbekistan
2nd stage student

Annotation: This article provides information about the role of pedagogy and psychology in improving the quality and effectiveness of education and the formation of a mature generation.

Key words: pedagogical technology, pedagogical approach, educational technology, "Chain game", "Brainstorming", "Thoughts attack", "Networks" method, "Sinquain", "BBB", "Fifth plus", "6x6x6", "Discussion", "Role-playing game", "Working in small groups", "Brainring".

Personality maturity is characterized by having physical, mental, political, legal, moral, ecological and aesthetic aspects. These aspects of maturity occur unevenly, that is, at different rates. For example, the physical maturity of a person is almost the same as it was 50 thousand years ago. However, in the mental maturity of a person, due to the development of thinking, very large positive (forward) shifts have been observed. Pedagogy studies the development of personality together with all its components. If we look at the history of mankind, there has been pedagogical activity in all periods. The birth of a person is not only a natural-biological event consisting of birth, but after birth, rising to the level of development of one's time, acquiring the existing socio-historical experience, determining one's place in society, becoming an active participant in the historical process. In this process, the older generation begins to transfer its experience of life, struggle and work, knowledge and skills to the younger generations.

The process of development, formation and maturation of a newborn child was guided and managed. This was done through a social phenomenon called education. As the society developed, the need to cultivate mature, well-rounded individuals also increased and changed, updated, and served the society. Creation of educational institutions at different stages of society, goals and tasks of education, state education standards, methods of education and education, forms of organization, knowledge of its laws, became an informative science. The main task of education and training is to realize the intellectual and practical potential of young people, to show their creative abilities, to ensure their intellectual development, to choose the profession they want, to master it perfectly, and to work happily in this field. This consists of creating material, spiritual, educational and didactic conditions. Specific tasks of each link, type and stage of education arise from this general task.

Independence made great changes in the field of public education as well as in all fields. Now our national pedagogy is developing rapidly. From time immemorial, our ancestors paid special attention to child education. Al-Bukhari, At-Tirmizi, Beruni, Az-Zamakhshari, Nawai, Babur, Agohi, Abdullah Awlani, great scholars, writers, virtuous scholars, wrote many works on education. They focus on national characteristics in education. Personal maturity is a complex, long-lasting conflicting process characterized by a dialectical transition from quantitative changes to qualitative changes in the physical, mental and spiritual characteristics of a person. Personality development is a general scientific category of the sciences of psychology and pedagogy, while psychology explains the laws of spiritual development of a person, and pedagogy creates a theory of managing the development of a

person with the goal of forming a perfect person and a perfect generation. not studied at the level. It is known from history that Eastern pedagogy once flourished. When the German scientist Herler said, "The East is the author of Europe", he probably meant these periods of development. In our country, the upbringing of a mature generation is of great importance in the establishment of a democratic legal state and civil society. It is important to create a healthy social environment, to fundamentally reform the education system, to restore and honor national and universal human values in the education of young people, who are the foundation of our future. in a word, it is possible to self-realize, to live in a free and free society, to selflessly fight for our independent country to occupy a worthy and prestigious place in the world community. Pedagogy develops based on the development laws of society. Today, this process has reached its peak. In particular, the work being done to establish a legal state shows that the national consciousness is rising day by day. As long as the human consciousness does not progress, no change is felt in the aspects of social life. Already, "Only a truly enlightened person can selflessly realize the human value, the values of the nation, in a word, his identity, live in a free and free society, and take a dignified place in the international community of our independent country." can fight"

In short, today we have a "storehouse" of games, from simple games that develop the child physically to intellectual games that are popular among adults. With the use of all modern teaching technologies in games, the student quickly learns the conditions of the game and accepts the task assigned to him. In the process of fulfilling the rules of the game, the player has the opportunity to freely make his own optimal decisions in solving the problems in the game. In the process of using modern teaching technologies, the personal quality of the students will improve, the student will be able to improve his abilities in the future, be able to use them correctly in his professional activities, and of course create an opportunity to become a perfect person. effectively using the conditions created on the basis of such modern requirements, the organization of lessons on the basis of advanced pedagogical and information communication technologies guarantees the quality of the educational process. Professional skills are formed on the basis of acquired knowledge, activity skills and life experience. In order to have a high spiritual and moral and professional qualification, a person should be able to set a specific goal and constantly search for it, read and learn. Only then will he become a qualified staff, resistant to social competition. Having a sense of self-awareness, being able to fully and effectively use the services in the field of education, and achieving thorough assimilation of scientific and professional knowledge create a foundation for a person to become a mature specialist. The perfection of a person, first of all, depends on him.

References:

1. K. Hoshimov, "History of Pedagogy" Tashkent 2005. 87 Scientific, distance, online conference No. 10 "Pedagogy and psychology in the modern world"
2. J.Kh. Yoldashev [New pedagogic directions, problems, solutions]||. "Public education" magazine, T., No. 4, 1999
3. K. Ismanova. Organization of practical lessons using innovative methods. — Journal of educational problems. Issue 2, 2012.
4. RZ Samadovna, KS Narzullayevna, SG Ergashevna (2020). Technology for the development of logical thinking in students in primary school. Journal of Critical Reviews 7/6. pp. 485-491.
5. T.M. Mukhamadovna, K.M Dzhamshitovna, K.S Narzullayevna (2021). Art as a significant factor of forming world outlook of students. Middle European Scientific Bulletin vol. 11 pp. 426-430.

TA'LIMDAGI KORRUPSIYA

Ilyosjonov Shahboz
Qo'qon universiteti talabasi,
Sanobar Asilova
Qo'qon universiteti "Ta'lim" kafedrası o'qituvchisi

Annotatsiya: Mamlakatimiz ta'lim tizimini tubdan takomillashtirish, uning sifati hamda samaradorligini oshirish, ta'lim muassasalarining moddiy-texnika bazasini mustahkamlash borasida keng ko'lamli ishlar olib borilmoqda. Shu bilan birga, oliy o'quv yurtlariga qabul jarayonlarining shaffoqligini ta'minlash, ta'limdagi korrupsiya va poraxo'rlikning oldini olishga ham astoydil kirishilgan. Poraxo'rlikka qarshi kurash maqsadida olib borilayotgan kompleks chora-tadbirlarga qaramay, "o'qishga kiritib qo'yaman, testni hal qilib beraman", degan va shu orqali mo'may pul ishlab olish ilinjidagi firibgarlar hali-hanuz uchrab turibdi. Afsuski, "Farzandim diplom olsa bo'ldi, u yog'i bir gap bo'lar" qabilida ish tutadigan, farzandining qobiliyati, bilimi va salohiyati yetarlimi yoki yo'q, bunga ikkinchi darajali masala sifatida qaraydigan ota-onalar ham yo'q emas. Ochig'i, ushbu holatlar yillar davomida ta'lim tizimidagi korrupsiyaning eng og'riqli nuqtasi bo'lib keldi.

Kalit sozlar: ta'limdagi korrupsiya, sohadagi islohotlar, korrupsiya sababi va yechimlari.

Sohadagi islohotlar sabab vaziyat tubdan o'zgardi, kimning bilimi, qobiliyati, salohiyati bo'lsa, o'sha odam o'qiydi, degan tamoyilga amal qilina boshlandi. Shu bois endilikda ta'limdagi korrupsiyani tag-tomiri bilan yo'q qilishga astoydil kirishilgan. Bu boradagi dastlabki qadam test imtihonlarini topshirish jarayonini tartibga solish bilan boshlandi.

Prezidentimizning joriy yil 4 iyundagi "2018/2019 o'quv yilida O'zbekiston Respublikasining oliy ta'lim muassasalariga o'qishga qabul qilish to'g'risida"gi qaroriga asosan, mamlakatimiz oliy ta'lim dargohlariga qabul uchun kvotalar soni o'tgan yildagiga qaraganda qariyb 8 yarim mingtaga ko'paydi. Barcha jarayon nafaqat davlat organlari, balki keng jamoatchilik nazorati ostida shaffof tarzda o'tadigan bo'ldi.

Qisqasi, hujjat qabul qilishdan boshlab, test imtihonlarini o'tkazish jarayonigacha abituriyentlar uchun barcha sharoit va imkoniyat yaratilyapti. Asosiysi, haqqoniylik va ochiqlik tamoyiliga amal qilinayotir.

Lekin korrupsiyaga qarshi kurash tobora qat'iy bo'lib borsa-da, ajiriq kabi uning ildizlari hali-hanuz saqlanib qolgan ko'rinadi. Astoydil ta'lim olib, ne-ne orzular bilan o'qishga topshirgan yoshlar manfaatini hatlab o'tib, harom luqma bilan kun kechirishni o'ziga odat qilgan ayrim nopok insonlar hozir ham uchrab turgani jamiyatimizdagi sog'lom muhitga salbiy ta'sir qilmoqda. Ayniqsa, yangi o'quv yili boshlanishi arafasida bu kabi qing'ir amaliyot u yer, bu yerda urchiy boshlashi ham bor gap. Bunday holat nafaqat oliy ta'lim dargohlarida, balki litsey va kollejlarda, hatto umumta'lim maktablarida ham ko'zga tashlanayotgani achinarli hol, albatta.

Bosh prokuratura huzuridagi Iqtisodiy jinoyatlarga qarshi kurashish departamenti tomonidan o'tkazilgan tezkor tadbirda Yunusobod tumani XTBga qarashli 247-umumta'lim maktabi direktori S. Tulametova fuqaro S. Almasovadan farzandini maktabning 1-sinfiga o'qishga qabul qilishi evaziga 500 ming so'm pora olayotgan vaqtida qo'lga olindi.

Yoki Toshkent milliy hunarmandchilik kasb-hunar kolleji direktorining ma'naviy-ma'rifiy ishlar bo'yicha o'rinbosari D. Vahobova o'qishini oilaviy sharoitlar tufayli tamomlay olmagan O'. Koraboyevga mazkur kollejni bitirganlik to'g'risidagi diplomni rasmiylashtirib berish evaziga undan 400 ming so'm olgan vaqtida ashyoviy dalillar bilan ushlendi. Ma'naviy-ma'rifiy ishlar bo'yicha direktor o'rinbosari bo'la turib, yoshlarimizni qing'ir yo'lga boshlagan Vahobovaning qilmishini qanday tushunish mumkin?

Yana bir holatga e'tiboringizni qaratmoqchimiz. Ta'lim dargohlaridagi poraxo'rlik kasalligi aynan yuqoridagi kabi "ta'lim muassasalari xodimlarining" salbiy xatti-harakatlari ta'sirida, hatto hali g'o'r bo'lgan o'quvchilarga ham o'tmoqda. Bu tabiiy hol, albatta. Chunki "Ustozim shu ishni qilgandan keyin, men qilsam nima bo'libdi", degan fikr hali ongi-shuuri to'la shakllanmagan bolaning xayolidan o'tadi-da.

Bir misol, Chilonzor tumani tibbiyot kolleji 1-bosqich talabasi F. Esonov mazkur kollejda o'qituvchi bo'lib ishlovchi tanishi D. Malikov orqali fuqaro D. Malikovani 2-mutaxassislik bo'yicha ushbu kollejga o'qishga kiritib qo'yish evaziga undan 500 AQSH dollarini pora tariqasida olayotgan vaqtda ashyoviy dalillar bilan ushlendi.

Endi oliy ta'lim tizimida "o'qishga kiritib qo'yaman" degan firibgarlar haqidagi aniq ma'lumotlarni keltirib o'tamiz.

Departament xodimlari tomonidan o'tkazilgan tezkor tadbirda fuqaro A. To'laganova va G. Toshpo'latova Toshkent pediatriya tibbiyot instituti rektori yordamchisi lavozimida ishlovchi Umid ismli tanishi orqali mazkur institutga o'qishga kiritib qo'yamiz, deb fuqaro N. Mirzaabdullayevadan 15000 AQSH dollarini "qurtday" sanab olayotgan vaqtda ashyoviy dalillar bilan qo'lga olindi.

Bu kabi yana bir holat poytaxtimizdagi nufuzli oliy ta'lim dargohlaridan biri — Nizomiy nomidagi Toshkent davlat pedagogika universitetida sodir bo'lganligini qanday baholash mumkin?!

Jumladan, ushbu oliy ta'lim muassasasining laboranti Sh. Babayev fuqaro U. Nurullayevni mazkur universitetning Jismoniy tarbiya fakultetiga o'qishga olib kirishni va'da qilib, undan 8 ming AQSH dollarini olgan vaqtda ushlendi. Xuddi shu universitetning yana bir o'qituvchisi, dotsent vazifasini bajaruvchi S. Ahmadaliyev ham fuqaro A. Salimovadan xohlagan fakultetga o'qishga kiritib qo'yishga yordam berishi evaziga 4 ming AQSH dollari so'raydi. Pulning teng yarimini olayotgan vaqtda u ham qo'lga tushdi.

Departament xodimlari tomonidan o'tkazilgan yana bir tadbirda fuqaro F. Xujaqulova K. Kamoliddinovni Toshkent davlat texnika universitetining Iqtisodiyot fakultetiga davlat granti asosida o'qishga olib kirish bilan aldab, undan 8 ming AQSH dollarini olayotgan vaqtda ushlendi.

Xudda shunday holat Chirchiqda ham qayd etildi. Chirchiq davlat pedagogika institutining jismoniy tarbiya o'qituvchisi K. Alikulov fuqaro U. Nurullayevni tanishlari orqali O'zbekiston Milliy universitetiga o'qishga kiritib qo'yish evaziga 8 ming AQSH dollarini olgan vaqtda qo'lga olindi.

E'tibor bersak, yuqoridagi holatlarning 3 tasida universitetdagi poraxo'ru firibgarlar 8 ming AQSH dollarini olayotgan vaqtda qo'lga tushyapti. Xuddi savdo do'konidagi ma'lum bir mahsulotning narxi belgilab qo'yilganidek. Bu oliy dargohlarda ta'limning narxi 8 ming AQSH dollarimi? Yoki u yerdagi ayrim nopok kishilar vijdoni bahosimi bu?!

Qoraqalpog'istonda ham oliy ta'limdagi yana bir firibgar mulozim faoliyatiga chek qo'yildi. Tezkor tadbirda Berdaq nomidagi Qoraqalpoq davlat universiteti O'zbek filologiyasi fakultetining dekani X. Abdullayev fuqaro Nurimbetovani universitetning turkman tili va adabiyoti mutaxassisligi bo'yicha o'tkaziladigan ijodiy imtihonlardan yuqori baho qo'yib, shu orqali o'qishga kiritib qo'yishni va'da qiladi hamda buning evaziga 4500 AQSH dollari so'raydi. Poraning bir qismini, ya'ni 200 AQSH dollarini olayotgan bu mansabdor jinoyat ustida ushlendi.

— Departament organlari tomonidan 2018 yilning birinchi yarmida ta'lim tizimi bilan bog'liq korrupsiya, firibgarlik, mansab vakolatini suiiste'mol qilish kabi holatlar bo'yicha jami 83 ta jinoyat ishi qo'zg'atilgan, — deydi Bosh prokuratura huzuridagi Iqtisodiy jinoyatlarga qarshi kurashish departamentining bo'lim katta inspektori Adham Ismoilov. — Ushbu jinoyatlarning 16 tasi umumta'lim maktablarida, 31 tasi oliy o'quv yurtlarida, 36 tasi o'rta

maxsus, kasb-hunar ta'limi muassasalarida sodir etilgan. Tahlillarga ko'ra, ta'lim tizimidagi korrupsiya holatlari, asosan, o'quv yurtlarida yangi o'quv yili uchun qabullar boshlangan davrga (49 ta holat) to'g'ri keladi. Xususan, joriy yilning yanvar oyida 5 ta, fevral oyida 16 ta, mart oyida 11 ta, aprel oyida 10 ta, may oyida 16 ta va iyun-iyul oylarida esa 25 ta holat fosh etilgan.

Aksariyat hollarda pora berish tashabbusi aynan fuqarolarning o'zidan chiqayotgani, afsuski, achchiq haqiqat. Vaholonki, jamiyatni halol va korrupsiyadan xoli hududga aylantirishga barchamiz birdek mas'ulmiz hamda poraxo'r kimsalarga qarshi kurashishda fuqarolarimizning harakati asosiy kuchga ega bo'lishini anglab yetishimiz shart. Hulosa qilib aytishim mumkinki poraxo'rlik ya'ni korrupsiyani oldini olish juda barchamiz birdek harakat qilmog'imiz lozimdir. Eng birinchi oliy ta'limdan boshlansa maqsadga mofiq bo'lar edi. Sababi shundaki biror o'qishga kiritib quyaman deb ham hozirgi kunda ko'plab korrupsiyon holatlar bo'lmoqda keyin esa turli xil tashkilot va idorlarning holatini yaxshilashga harakat qilinsa maqsadga erishilgan bo'lar edi. Qachonki bunday holatlar bartaraf etilar ekan yurtida norizoliklar ahillik bo'ladi desam adashmagan bo'laman.

Foydalanilgan adabiyotlar ro'yxati:

1. Qurbonov S. KORRUPSIYA TARAQQIYOT KUSHANDASI //Science and innovation. – 2022. – T. 1. – №. B7. – C. 7-10.
2. To'Rayeva O. Ta'limdagi zamonaviy yondashuvlar asosida maktabgacha ta'lim tizimini rivojlantirish //Science and Education. – 2022. – T. 3. – №. 10. – C. 453-459.

INNOVATIVE TECHNOLOGIES ARE THE DRIVING FORCE OF EDUCATIONAL DEVELOPMENT

Mokhinur Khazratullo qizi Sotvoldieva
Andijan State University
1st stage graduate student of
Folklore studies and dialectology

Annotation: Today, helping young people to find a worthy place in society is one of the important and priority tasks facing developing countries today. At the core of them, the field of education occupies the main place. In this research, we will discuss the future of the state directly depends on educated youth and their quality education, the stages of development of education in our country.

Keywords: education, free socialization, innovation, students, scientists and entrepreneurs, geology, mathematics, physics, agriculture, chemical industry, health, education, 3D modeling and other areas.

It is well known that today's young people receive education in several specialties, which is important for them to find a worthy place in society, start their own business, and implement new production ideas. So, today's education of young people, who are the creators of the future, is an important factor that determines our tomorrow. That is why all conditions are being created in Uzbekistan to ensure employment of young people, to get quality education and to fully demonstrate their talents. In addition, their social and legal protection is also a constant focus.

It can be seen that the issue of youth is one of the most priority areas of state policy. Uzbekistan is a country of happy young people, about 64% of the population of our country are young people, that is, people under 30 years of age. Of course, if we bear in mind that this is a huge responsibility for our state, it requires a lot of attention and care. Because now more than half of Uzbekistan's labor resources are young people. It is a clear fact that in the future every third leader will be young people. In this days, the problems of youth education are a global issue for almost all countries. Regarding these topics, the President of the Republic of Uzbekistan Sh.Mirziyoyev said at the 72nd session of the UN General Assembly: "The youth of today's world is the largest generation in the history of mankind in terms of number, because they make up 2 billion people.

It is fair to say that the science of pedagogy is independent in the Republic of Uzbekistan theoretical foundations of the continuous education system, laws and principles, specific directions of education is a science that teaches the stages of historical development. Pedagogy in the Republic of Uzbekistan is recognized as a priority area of IFM. Pedagogy, like other subjects, belongs to everyone serves to achieve social maturity. It is based on the laws of nature and the development of society and it develops as a social science. Therefore, it is a philosophy, such subjects as history, economics, psychology, sociology, ethics and aesthetics inextricably linked with it.

Among the global trends such as the internationalization of education, the international mobility of students, the rapid change of the educational program, the issue of ensuring the quality of education is gaining special importance. Modern socio-economic conditions and the high demands placed on the spiritual, moral, intellectual and professional potential of future specialists put the task of training quality personnel who can meet international requirements before educational institutions. In order to fulfill these tasks, it is necessary to use innovative pedagogical technologies in education. However, modern trends in the educational system,

especially the innovative pedagogical technologies used in the educational system of developed foreign countries, are being relatively slowly assimilated.

In the educational process, teaching using new innovative techniques and technologies, conducting training using laboratory rooms equipped with the latest techniques, providing information about the latest innovations in the specialty, for example, in the field of chemistry, giving examples from the world experience motivates to educate students in the spirit of innovation.

The future and well-being of our planet depends on how our children grow up to be human beings. Therefore, today, the main task of us teachers-coaches is to create the necessary conditions for young people to show their potential, to carry out explanatory work to prevent the spread of the idea of violence - the "virus", to provide social support to the young generation, to protect their rights and interests. We believe that it is necessary to develop multilateral cooperation. That's why young people have always been recognized as an active layer of society. Even during the Eastern Renaissance, the role of youth in the renewal of society was incomparable.

In this regard, this stratum, which is constantly forming, requires constant guidance and support... This means that the state should take measures aimed at creating optimal conditions and opportunities for the free socialization of young people in the interests of the country and effective expression of themselves, as well as supporting young people. The system of activities refers to the state policy regarding youth. Poet O'.Khaydarov said that in an interview with the mass media - "What our future will be like, renewal and changes will depend on the attention we pay to our patriotic youth today.

It is one of our main tasks to educate them to be selfless, patriotic, intellectually and physically perfect. " By the way, this is the truth. Measures to create suitable conditions for young people who do not work or study anywhere, provide them with comprehensive support, guide them to the profession and ensure their employment, and encourage their initiatives have reached a new level in recent years. Tomorrow, a peaceful life will directly depend on the perception, worldview, knowledge and skills of our growing youth. Therefore, our government always considers our desire to learn as a priority. In particular, the Law of the Republic of Uzbekistan "On State Policy Regarding Youth" means that the legal guarantees of the rights and interests of young people are getting stronger in Uzbekistan.

New innovative technologies are being introduced for our education, which serves to further increase the number of talented people among young people. As, in today's world, the number of rapidly developing countries due to the introduction of innovative development models, the export of advanced ideas, "know-how" and "smart" technologies is increasing. We young people know very well that innovation means the future.

We will start building our great future based on innovative ideas. We did not choose to move to the path of innovative development and digital economy for nothing. Because in today's fast-paced world, who wins? The country that relies on new thought, new idea, innovation will win. As an example, I can say that in Uzbekistan, young men and women with their own ideas and projects are supported at the ministerial level, and various competitions are organized for them.

Young people are showing their talent and potential in big technological development marathons like "Start-up", "Techno Ways". He has become a winner of grants and is turning his developments into useful devices. In addition, the "Youth Academy" was established in my country. In a short time, the structure has become a space that unites talented young people with innovative projects and ideas, students, scientists and entrepreneurs under the age of 40, and encourages them in every way. Young inventors work here on one of 4 platforms: "Idea Generators", "Startups", "Business Representatives" and "Future Academics". The Academy

has about 2,000 members. They have been implementing their projects in geology, mathematics, physics, agriculture, chemical industry, health, education, artificial intelligence, robotics and mechatronics, programming, 3D modeling and other areas.

Among the members, there are many active and enterprising teams that contribute to the development of a specific field by implementing their innovative and practical developments. Also, "The development of elements of creativity in young people through our national values and the principles of national tolerance, the long-standing traditions, culture, traditions, national holidays, rich, ancient heritage of our people have their special place and importance.

Based on the formation and strengthening of national pride and national pride in young people, their social it is necessary to pay special attention to increasing their activity. In the current globalization process, we can clearly say that only young people who are disciplined, responsible, patient, faith-believing, tolerant, socially active, enterprising and possessing such noble qualities can be the creators of the future" - These ideas presented on the official page of the university of World Economy and diplomacy in the social network are today's demand. Today, there are many talented people among the youth, who make up 60% of the population of my country. At the heart of their all-round support, the main criterion is the education of independent individuals who can take a worthy place in our country and the world arena with their own ideas.

In conclusion, such young people will not only build a peaceful future of their country, but also contribute to the development of world civilization with their high level of intelligence and their own potential. So, young people who are enjoying the country are the builders of our future.

References:

1. Sh.Mirziyoyev, the president of Uzbekistan. (The problems of youth education, 72nd session of the UN General Assembly)
2. O'.Khaydarov. (2021, 26th july). "Young people are the new builders of UZBEKISTAN".
3. W. E. (n.d.). Young people are the creators of tomorrow. 2020.
4. Karimov I.A. A perfect generation is the foundation of Uzbekistan's development. - Tashkent: Sharq, 1997. - 181 p.
5. <https://www.uwed.uz/uz/news/fulltext/1358>
6. <https://www.standart.uz/news/view?id=3344>
7. <https://lex.uz/>

**MAKTABGACHA TA'LIM TASHKILOTINING OILALAR BILAN HAMKORLIGIDA
PEDAGOGIK PSIXOLOGIK YONDASHUVLAR**

Meliboyeva Iroda Baxtiyorjon qizi
Qo'qon universiteti Ta'lim fakulteti Ta'lim kafedirasi,
Maktabgacha ta'lim yo'nalishi 1-21 guruh talabasi

Annotatsiya: Maktabgacha ta'lim tashkiloti va oilaning o'zaro hamkorligi va undagi faoliyatining ustuvor yo'nalishlarida ota-onalarning ta'lim - tarbiya jarayonidagi ishtirokidagi ozaro yangicha hamkorlik tizimining afzalliklari. Maktabgacha yoshdagi bolaning hayotida kognitiv tadqiqot faoliyatida bir qancha usullar orqali olib borilishi ko'rsatib o'tilgan.

Kalit so'zlar: Maktabgacha ta'lim tashkiloti, oilaning o'zaro hamkorligi, ta'lim - tarbiya jarayoni, kognitiv tadqiqot faoliyati, hamkorlik, yondashuv, buyuk mutafakkirlar, "Ilk qadam" o'quv davlat dasturi, Sharq xalqlari tarbiya nazariyasi, dolzabr masalaligi.

Kirish. Darhaqiqat, shaxs shakllanishida oilaning roli katta hisoblanadi. Aqlan yetuk, axloqan pok, jismonan baquvvat farzandlar namunali oilalarda kamol topadilar. Shuning uchun ham olada sog'lom muhitni vujudga keltirish va uni mustahkamlash umumdavlat ahamiyatga molik masaladir. Shunga ko'ra oila va oilaviy tarbiya masalalari har doim ham dolzarb muammo bo'lib kelgan va shunday bo'lib qoladi.

Bolaga oilada yaxshi tarbiya berish bola hayotining dastlabki davrlaridan boshlab, ota-ona oldida turgan asosiy maqsad va vazifa sanaladi. Shuningdek bolalarni tarbiya ishlari yuzasidan buyuk o'zbek mutafakkiri Abu Ali ibn Sino kabi olimlarimizning hayot namunalari va bizga meros qilib qoldirgan durdona fikrlarini asos qilib olish mumkin.

So'nggi yillarda tobora e'tirof etilayotgan pedagogik-psixologik yondashuv orqali ota-onalarning o'rni beqiyos darajasida bo'lmoqda, maktabgacha ta'lim tashkiloti darajasida ham muhim bo'lib hisoblanmoqda. Shuningdek O'zbekiston respublikasi maktabgacha ta'lim va tarbiya to'g'risidagi qonunning 38-moddasida, Bolaning qonuniy vakillarining huquq va majburiyatlari, Bolaning qonuniy vakillari quyidagi huquqlarga ega:

- ✓ bolaning huquqlari va qonuniy manfaatlarini himoya qilish;
- ✓ o'z bolasi uchun maktabgacha ta'lim shaklini va ta'lim olish tilini tanlash va boshqalar. Maktabgacha ta'lim tashkilotlari ma'muriyatidan maktabgacha ta'lim va tarbiya to'g'risidagi qonunchilikda nazarda tutilgan zarur shart-sharoitlar ta'minlanishini talab qilish ko'rsatilgan

Davlat talablari asosida ishlab chiqilgan "Ilk qadam" davlat dasturida ham psixologik yondashuvning xususiyatlari haqida fikr yuritilgan. Shuningdek, unda tarbiyalanuvchilarning yoshi va individual psixologik xususiyatlarini, ularning ta'lim ehtiyojlari, motivlari va qiziqishlarining o'ziga xos xususiyatlarini hisobga olgan holda dasturni amalga oshirishning o'zgaruvchan shakllari, usullari va vositalarining tavsifini, dasturda ko'zda tutilgan. Bu esa bolaning rivojlanishida ahamiyatli hisoblanadi.

Adabiyotlar taxlili. Amir Temur Ko'ragon ibn Amir Tarag'ay (1336-1406) "*Temur tuzuklari*" asarining ma'naviy-ma'rifiy va pedagogik mazmuni xususida fikr yuritishdan oldin uning ana shu ta'limoti shakllanishining zaminlari, diniy-axloqiy manba va ildizlari haqida aytib o'tishga to'g'ri keladi.

Buyuk mutafakkir Alisher Navoiy (1441-1501) ilm-fan va san'atning turli sohalari: adabiyot, tarix, til bilimlari, musiqa, tasviriy faoliyat, pedagogik va boshqa rivojlantirish bilan birga ta'lim-tarbiyani takomillashtirishga ham katta e'tibor bergandir. U o'zining "*Xamsa*", "*Mahbub ul-qulub*" kabi yirik ta'limiy-axloqiy asarlarida, shuningdek, "Arba'iyin" nomli asari kabi asarlarida komil inson obrazlarini yaratib, ta'lim-axloqiy asarlarida esa komil insonni shakllantirishning mazmuni, yo'llari, usullari ilgari surgandir.

Ma'lumki, Sharq xalqlari tarbiya nazariyasida shaxs xulqini jamoat orasida yosh ulug', mansabdor, ilmi va hurmatli kishilarga oldin o'zini qanday tuta bilishiga qarab baholash alohida o'rin tutadi. Binobarin, jamoat ichida yoshi ulug' kishilar oldida yoshlarning qanday so'zlayotganligi, qanday holda o'tirganligi, o'zini turishi sinchiklab kuzatiladi. Shunga qarab kishi odobli yoki odobsiz, deb aytiladi.

Mavzuning dolzarbligi. Bola tarbiyasi yuzasidan oila, maktab va jamoatchilik hamkorligi hozirgi kunimizning dolzarb masalaligi ham mana shundadir. Shu sababli hozirgi kunda oilaviy tarbiyada sifat va mazmun jihatidan o'zgarishlar qilish uchun yangi samador yo'l ya'ni hamkorlik vujudga kelmoqda.

Maktabgacha ta'lim yoshdagi bolalarga to'xtaladigan bo'lsak, ayniqsa erta bolalik davridagi bolalar uchun ota-onalar bilan hamkorlik alohida ahamiyatga ega. Shu nuqtai nazardan, ota-onalar bilan hamkorlik bolalarning ta'lim olishi uchun muhim hisoblanadi.

Ushbu tadqiqot ota-onalar va maktabgacha ta'lim tashkilotlari o'rtasidagi hamkorlikni va bu hamkorlikning aloqa, maktabgacha ta'lim muhiti, ota-onalarning o'z kasbiy tajribasini bolalarga o'tkazishi va ota-onalarning maktabgacha ta'lim o'quv dasturlari va ulardan foydalanish imkoniyati kabi omillar bilan bog'liqligini ko'rib chiqadi.

Tadqiqot natijasi ota-onalar bilan pedagogik-psixologik yondashuv va tarbiyachilar bilan sifatli yondashuv orqali amalga oshiriladi, bu hamkorlikni yaxshilash uchun muammolar va ehtiyojlarni, shuningdek, ikkala tomonning roli va imkoniyatlarini o'rganadi yanada samarali hamkorlikni tashkil etish uchun xizmat qiladi.

Maktabgacha ta'lim tashkiloti va oilaning o'zaro hamkorligi. Ota-onalar va maktabgacha ta'lim tashkilotlari o'rtasidagi hamkorlikni amalga oshirishga psixologik yondashuv qilishini aniqlash va ta'limga pedagogik yondashuvlarini joriy etish. Bizning fikrimizcha, maktabgacha ta'limdagi turli xil ta'lim yondashuvlari ota-onalar va maktabgacha ta'lim tashkiloti hamda ota-onalar o'rtasidagi hamkorligi ahamiyatli hisoblanadi. Maktabgacha ta'lim tashkilotlari turlicha bo'lgani kabi hamkorlik turlari ham mavjud. Hamkorlik shakllari va turlarini taqdim etamiz, yuqorida aytib o'tilgan pedagogik-psixologik ta'limni nazariy tahlil qilish orqali yondashuvlar va o'tkazilgan ba'zi tadqiqotlar natijalari orqali bolalar faoliyatni o'rganib boramiz.

Maktabgacha ta'lim tashkiloti faoliyatining ustuvor yo'nalishi. Maktabgacha yoshdagi bolalarning ta'lim va tarbiya ishlari loyiha faoliyati yanada muvaffaqiyatli rivojlanish natijalariga olib keladi hamkorlik shakllari. Har bir ota-onalarning ishtiroki ko'zda tutilgan yeg'ilishlar; ota-onalar bilan tarbiyachilar o'z tajribalarini almashishlari, bolalarning fantaziya olami ochishga qaratilgan loyihalar qilish; ta'lim va tarbiya vazifalarini takomillashtirish, kabi loyiha faoliyatlari bolaning shaxsini har tomonlama rivojlantirish va ota-onalarning psixologik va pedagogik malakasini oshirishga katta imkon yaratadi.

Bolalarning maktabgacha tarbiyasida ota-onalarning ishtiroki. Tabiatning buyuk in'omi - irqning davomi, bolaning o'zida mujassamlanishidir. Barcha ota-onalar bolalarini aqlli, yaxshi tarbiyalab, ota-onasining eng yaxshi xususiyatlarini meros qilib olishlarini istaydilar.

Bolalar - bu katta ma'suliyat, ammo bundan ham muhimi, bolani tarbiyalashdir. Ta'lim va tarbiyada nazorat qilish bolani tarbiyalashda yetakchi o'rinlardan birini egallagan shaxslarga ya'ni ota-onalarga yuklangandir. Bolalarning maktabgacha tarbiyasida ota-onalarning ishtiroki quyidagi holatda o'z askini topadi:

Yaxshilik muhiti- Farzandingiz bilan muloyim, tinch va sokin ovoz bilan gaplashishga harakat qiling. Hatto hech narsani tushunmaydigan bola ham kattalarning intonatsiyasiga javob beradi. Bolangizning xatti-harakatlaridan juda asabiy yoki baxtsiz bo'lsangiz ham, ovozni ko'tarishingizga yo'l qo'ymang. Ota-onalar farzandini yoki qizini yoshligidan mehrla

so'zlardan o'rgatishlari kerak. Mehribonlik va mehr-oqibat muhitida o'sgan bola kelajakda mehribon va rahm dil bo'ladi.

Mehnatni o'rganish- Maktabgacha tarbiyachilar o'z faoliyatlari tufayli chumolilarga o'xshaydilar, ular doimo o'zlarining bir nechta turlari bilan band bo'lib, har doim harakatga kirishadilar. Ota-onalar bolasi uchun hamma narsani qilishni xohlashsa, bu uning hayoti uchun ishlashga vaqt topishi haqida gapirish juda yomon. Bunday bola osonlikcha dangasa bo'lishi mumkin va maktabgacha ta'lim yoshida, maktabda va uyda vazifalarni bajarishdan qochishadi. Bolam mustaqillikka intiladi. Unga to'siq qo'yish, kiyim kiyish va narsalarini to'plash imkoniyatini bering. Uning tashabbusini olmang. O'zi uchun mumkin bo'lgan ishni bajarishga ruxsat bering. Ushbu jarayonning muntazam ravishda o'tkazilishi bolaning mehnatga layoqatli o'sishi kafolati hisoblanadi.

Shaxsiy vaqtning qiymati- Maktabgacha tarbiyalash davrida qiz va o'g'il bolaning vaqtni to'g'ri ajratish va qadrlashga o'rgatish, kundalik turmushga qat'iy rioya etishga o'rgatishi kerak. Bu omil bolaga maktabga borganida juda foydali bo'ladi.

Ishonch- Maktabgacha yoshdagi bolani tarbiyalash ota-onaning va bolaning o'zaro ishonchiga asoslangan bo'lishi kerak. Farzandni tarbiyalash zarur, chunki u doimo otasi va onasi bilan o'z qayg'uli va quvonch bilan baham ko'rishga qodir. Maktabgacha yoshdagi bolalarning tarbiyasida ota-onaning o'zni beqiyosdir. Ota-ona o'z bolasiga yaxshi muhitni yaratib berishlari kerak, yangi muhit deganda bolaga nisbatan erkinlik, sokinlik, tinchlik, ijobiy holatlarga boy muhitni yaratib bera olishlari kerak. Shu bilan birga bola tarbiyasida asosiy rol o'ynaydigan kattalar mehnatiga ham o'rgatishlari kerak.

Mtt va oila o'rtasidagi ozaro yangicha hamkorlik tizimining afzalliklari. Hamkorlikning turli shakllari ishtirokchilar hisoblarida nomuvofiq tarzda belgilanadi, chunki hamkorlik bir tomonlama yoki o'zaro ma'lumot almashinishi, birgalikda vaqt o'tkazish va belgilangan maqsad sari umumiy taraqqiyot uchun atama sifatida ishlatiladi. Shuningdek, ilk qadam davlat dasturida ham hamkorlik yuzasidan quyidagi fikr keltirilgan: "turli xildagi faoliyatning o'ziga xos psixologik-pedagogik xususiyatlari, tarbiyalanuvchilarning oilalari bilan o'zaro hamkorlik turlari ifodalanishi mumkin" deb ta'kidlab o'tilgan. Bu esa bolaning ta'limni o'zlashtirishi hamdan tarbiyachining ota-onalar birlan hamkorligini ifodalashning turli shakllaridan foydalanish mumkin ekanligi hosoblanadi.

Hamkorlik shakllari asosan kundalik aloqalardir. Ota-onalar o'rtasida olib boriladigan dialoglar kiyim xonasi va shaxsiy rivojlanish dialoglari va tarbiyachilar bilan tashkillangan suhbatlar kiradi.

Hamkorlikdagi imkoniyatlar. Ikkala tomonning hamkorlik qilish istagi va ma'lum darajadagi ijtimoiy kompetentsiyaga ishoniladi va hamkorlikni osonlashtirish. O'zaro hurmat va ishonch, ochiqlik kabi ta'kidlanadi. Bundan tashqari, maktabgacha ta'lim tashkilotlari tarbiyachilarining ta'kidlashicha, maktabgacha ta'lim tashkilotiga shubha bilan qaramaydigan ota-onalar bilan hamkorlikni soddalashtiradi, chunki bu maktabgacha ta'lim tashkilotlari tarbiyachilarining asosiy tushunchalarini almashish imkoniyatiga ega bo'lishiga yordam beradi.

Munozara. Ushbu tadqiqot ishtirokchilari tomonidan taqdim etilgan hamkorlikning turli shakllari mavjud ota-onalar va xodimlarga turli xil ta'sirlari. Turli xil boy assortimentni ta'minlaydigan maktabgacha ta'lim tashkilotlari hamkorlik shakllari, shuningdek, ota-onalarning eng katta ishtirokiga egadir. Ular yangi ota-onalar qo'shilgan hamkorlik madaniyatini o'rnatdilar. Madaniy xilma-xilligi bilan ajralib turadigan maktabgacha ta'lim tashkilotlari, birinchi navbatda, hamkorlikning yangi shakllarini yaratishga harakat qiladilar.

Maktabgacha yoshdagi bolaning hayotida kognitiv tadqiqot faoliyati. Maktabgacha yoshdagi bolalar tug'ma tadqiqotchilar deb hisoblanadi. Bu ularning qiziqishi, doimiy tajribaga intilishi, muammoli vaziyatga mustaqil ravishda yechim topish istagi bilan

tasdiqlanadi. Tarbiyachining vazifasi bu faoliyatni to'xtatish emas, balki, aksincha, faol yordam berishdir. Kognitiv tadqiqot faoliyati, biz bolaning bevosita narsalarning tuzilishini, atrofdagi dunyo hodisalari o'rtasidagi aloqalarni, ularni tartibga solish va tizimlashtirishni tushunishga qaratilgan faoliyatini nazarda tutamiz. Bu faoliyat erta bolalikdan boshlanadi, dastlab narsalar bilan oddiy, go'yo maqsadsiz eksperimentni ifodalaydi, bunda idrok shakllana boshlaydi, predmetlarni rangi, shakli, maqsadi bo'yicha eng oddiy turkumlash vujudga keladi, hissiy me'yorlar, oddiy instrumental harakatlar o'zlashtiriladi.

Umumiy xulosa. Ushbu tadqiqotning xulosasi shundaki, maktabgacha ta'lim tashkilotlari tarbiyachilarini oilalar bilan hamkorlik usullari, shakllari, maqsadlari yuzasidan bilimlar bilan ta'minlash muhimdir. Hamkorlikning xilma-xil va boy shakllari mavjud, chunki hamkorlikning turli shakllari har xil narsalarni o'ziga jalb qiladi. Keng assortiment bilan barcha ota-onalarga murojaat qilish imkoniyati vujudga keladi. Bunda muhim rolni ota-onalarning qiziqishlari, bo'lsa hamkorlikning bir necha shakllarini rivojlantirish maktabgacha tarbiya bilan shug'ullanish va ularga ta'sir qilish imkoniyatini berish. Pedagogik-psixologik hamkorlikda ota-ona yordami muhim va ota-onalarga qarash va tushunishni berish muhimdir va ularning farzandlari bir qismi bo'lgan maktabgacha ta'lim tashkilotiga ta'sir qilish va uni saqlab qolish asosiy o'rini egallaydi. Natija, umid qilamanki, davom etadigan kundalik ishda poydevor bo'lib ishlaydi hamkorlik to'g'risida, chunki bu fikrlar mintaqadagi davomli muhokamalar uchun boshlang'ich nuqta bo'lishi mumkin.

Hamkorlik madaniyatini oshirish, bolalar o'zlarini qulay his qilishlari va o'quv jarayoniga jalb qilishlari uchun ota-onalarning hamkorligi va kasbiy hissasining muhimligini oilalar va MTT lar ham bir dek tushunishlari zarur.

Foydalanilgan adabiyotlar ro'yxati:

1. Maktabgacha ta'lim tashkilotlari uchun "Ilk qadam" davlat o'quv dastur 5-bet
2. Djurayev R.X, Inoyatova M.E. Iste'dodli farzand tarbiyasi. Otaonalar kitobi. Toshkent, 2013.
3. "Ilk qadam" davlat o'quv dasturi bo'yicha uslubiy qo'llanmani qarang//Oila va mahalliy hamjamiyat bilan hamkorlik//Birinchi nashr//Toshkent //2020
4. R.Shomaxmudova//Umumiy pedagogika//Toshkent-2017//387-bet//
5. F.Qodirova//Maktabgacha ta'lim//Tafakkar nashr//Toshkent-2019//
6. Bhering, E. 2002. Teachers'and parents'perceptions of parent involvement in Brazilian early years and primary education. International Journal of Early Years Education 10, no. 3: 227-41.
7. <https://uz.inditics.com//bolalarning-maktabgacha-tarbiyasida-ota-onalarning-ishtiroki//>
8. <https://minikar.ru/uz/deti/poznavatelno-issledovatel'skaya-deyatelnost-doshkolnika>



IV SHO'BA

FILOLOGIYA FANLARINI O'QITISH ORQALI TA'LIM SIFATINI OSHIRISHDA INNOVATSION YONDASHUVLAR



ONA TILI VA O'QISH SAVODXONLIGI DARSLARIDA TARIXIY HIKOYALARNI O'RGANISH

Amikulova Zebuniso Mustafakulovna
filologiya fanlari bo'yicha PhD
Termiz davlat universiteti

Annotasiya: Ushbu maqolada o'qish darslarida tarixiy mavzudagi asarlarni o'rganish metodikasi o'rganib chiqilgan, va bunda dars jarayonida foydalanilgan innovatsion texnologiyalar haqida ma'lumotlar berilgan.

Kalit so'zlar: o'qish darslari, tarixiy asarlar, hikoya, afsona, Jaloliddin Manguberdi, innovatsion texnologiyalar.

Har qaysi xalqning ona tili va adabiyoti uning milliy ruhi va o'zligining, madaniy-ma'rifiy olami, milliy g'oyasining asosi hisoblanadi. Ma'rifatparvar bobomiz Abdulla Avloniyning "Har bir millatning borlig'ini ko'rsatadurgan oyinai hayoti til va adabiyotidir. Milliy tilni yo'qotmak – millatning ruhini yo'qatmakdur" degan hikmatli so'zlari ham bu fikrni yaqqol tasdiqlaydi. Muhtaram birinchi prezidentimiz alohida ta'kidlaganlaridek: «Barchamizga ayon bo'lishi kerakki, qayerdagi beparvolik va loqaydlik hukm sursa, eng dolzarb masalalar o'zboshimchalikka tashlab qo'yilsa, o'sha yerda ma'naviyat eng ojiz va zaif nuqtaga aylanadi. Va aksincha, qayerda hushyorlik va jonkuyarlik, yuksak aql-idrok va tafakkur hukmron bo'lsa, o'sha yerda ma'naviyat qudratli kuchga aylanadi»

Shu o'rinda muhtaram Prezidentimiz Sh.M. Mirziyoyevning quyidagi fikrlari beixtiyor yo'dga tushadi. "Biz ta'lim-tarbiya sohasida olib borayotgan ishlarimizni yanada kuchaytirmog'imiz va bunda bir qator cora- tadbirlarni rejalashtirmog'imiz darkor."

O'zbek tili va adabiyotining har tomonlama taraqqiy topishi va adabiy til sifatida maydonga chiqishida qadimiy turkiy til hissa qo'shganini alohida ta'kidlash tabiiydir. Shu borada Mahmud Qoshg'ariy, Yusuf Xos Hojib, Ahmad Yugnakiy, Atoiy, Sakkokiy, Lutfiy kabi ilmu fan va adabiyot namoyandalarining xizmati va qoldirgan merosi muhim o'rin egallaganini qayd etish joiz.

Go'zal yurtimiz bugungi yorug'kunlarga erishishi xalqimizning tinch va osoyishta yashashlari uchun ko'plab ajdodlarimiz dushmanlarga qarshi mardonavor kurashganlar, qahramonliklar ko'rsatganlar: To'maris, Shiroq, Jaloliddin Manguberdi, Amir Temur, Alisher Navoiy kabi ajdodlarimizning ko'rsatgan jasoratlari shular jumlasidandir. Ular o'z qahramonliklari bilan xalqimiz qalbida bir umrga o'chmas iz qoldirganlar. Shunday ulug'ajdodlarimizning avlodi ekanlimizni kelgusi avlod ongiga singdirish, shunday ulug'ajdodlarga munosib avlod bo'lishni, shuningdek, ulug'ajdodlarimizning ko'rsatgan qahromonliklari, bizga qoldirgan ma'naviy boyliklari va ularning mardligi, jasurligi, xalqparvarligi va shu kabi insoniy fazilatlaridan yosh avlod qalbida cheksiz faxr-iftixor tuyg'ularni uyg'otish maqsadida yurtimizda har bir vatanparvar ajdodlarimizga ko'rsatilayotgan hurmat, ehtirom ulug'ajdodlarimizning qilgan mehnatlarini zoye ketmasligiga va ularning nomini abadiylashtirishga xizmat qilmoqda. Jumladan, ulug'ajdodlarimiz hayotidan hikoya qiluvchi filmlar yaratilmoqda, ular ko'rsatgan jasoratlarni madh etuvchi kuy va qo'shiqlar yangramoqda, ular nomini abadiylashtirish maqsadida ko'cha va xiyabonlarga ularning nomi berilmoqda va yuksak unvon va ko'krak nishonlarga ham xalqparvar ajdodlarimiz nomi berilmoqda.

O'sib kelayotgan yosh avlodni ajdodlarga hurmat ehtirom ruhida tarbiyalab voyaga yetkazish maqsadida boshlang'ich sinf darsliklarida ulug'ajdodlarimiz hayoti, ko'rsatgan jasoratlari va qahramonliklarini madh etuvchi hikoyalar talaygina. Jumladan, boshlang'ich 3-sinf o'qish darsligida ulug'bobokolonimiz Jaloliddin Munguberdi hayoti haqidagi hikoya o'z

o'rniga ega. Ushbu hikoya buyuk yozuvchi Mirkarim Osim tomonidan yozilgan bo'lib, unda buyuk ajdodimiz va Chingizxon o'rtasidagi murosasiz janglardan qisqacha hiyoya qiladi. Hikoya davomida bu murosasiz janglarda goh shahzoda Jaloliddinning qo'li baland kelsa, goh Chingizxon g'alaba qozonadi. Hikoyada yozuvchi Jaloliddin Manguberdi timsolida har bir o'zbek yigitining vatanparvarligini, xalqparvarligini, jasurligini, or-nomuslini gavdalantirgan va hatto hikoya so'ngida Chingizxon ham dushmani hisoblangan Jaloliddin jasurligiga qoyil qoladi va lashkarlarga undan o'rnak olishlari kerakligini aytadi, bu hikoyani o'qigan har bir o'quvchi qalbida ajdodlarga bo'lgan iftixor tuyg'ulari jo'sh uradi, ruhida ularga bo'lgan hurmat-ehtiroim kuchayadi.

Mana shunday o'z jasorati bilan hatto dushmani ham lol qoldira olgan ajdodlar haqidagi hikoyalar o'quvchilarning ham ma'naviy ham madaniyatiga, dunyoqarashiga o'z ijobiy ta'sirini ko'rsatadi. Albatta, bunda Mirkarim Osim kabi buyuk yozuvchiralimizning xizmatlari beqiyosdir.

Mavzu: "Jaloliddin Manguberdi" hikoya (Mirkarim Osim)

Darsning maqsadi:

Ta'limiy: hikoya mazmuni bilan tanishtirish, matn ustida ishlash ko'nikmalarini o'stirish.

TK 2: o'quvchilarni har bir darsda darslik bilan ishlash, hikoyani o'rganishdan maqsad nima ekanligini tushuntirish.

FT 1: O'quvchilar nutqini hikoyani o'qish va gapirib berish orqali o'stirish.

Tarbiyaviy: O'quvchilarni ona vatanni sevishtirishga, asrashga o'rgatish va insonparvarlik ruhida tarbiyalash.

Rivojlantiruvchi:

TK 2: O'quvchilarni ijodiy fikrlash qobiliyatlarini lug'at ustida ishlash ongli va ifodali o'qish ko'nikmalarini rivojlantirish.

Dars turi: Yangi tushincha va bilimlarni shakllantiruvchi.

Dars metodlari; Suhbat, savol-javob.

Darsning jihozi: mavzuga oid rasmlar, tarqatma materiallar, mutimedia ilovalari.

Darsning borishi:

I. Tashkiliy qism:

Salomlashish

Davomatni aniqlash

O'quvchilarni darsga hozirlash

II. Uy vazifasini so'rash va o'tilgan mavzuni mustahkamlash

"Toshkent" matni, matn mazmunini "Davom ettir" usulida qayta hikoya qildiriladi. Matn asosida "tarmoqlash" usuli bilan shaharga ta'rif beriladi.

Matn yuzasidan tezkor savol-javob o'tkaziladi.

- "Toshkent" so'zi qanday paydo bo'lgan?
- Shaharda qanday darvozalar qurilgan?
- Toshkent shahri ko'proq qaysi shaharlar bilan savdo qilgan?

III. Yangi mavzuni tushuntirish.

Bugun biz sizlar bilan Mirkarim Osimning "J Manguberdi" hikoyasi bilan tanishamiz (Muallif haqida o'qituvchi tomonidan qisqacha ma'lumot beriladi).

Hikoya matni o'qituvchi tomonidan ifodali o'qib beriladi. Matn mazmuni tushuntirilib beriladi. Matn asosida savol-javob o'tkaziladi.

- Hikoya kim haqida ekan?
- Chingizxon qanday xiyla ishlatdi?
- Jaloliddin nima qildi?
- Chingizxon nima uchun Jaloliddin quvmoqchi bo'lgan askarlarni to'xtatdi?
- Hikoyadagi qaysi voqea sizni hayojonlantiradi?

- Jaloliddin qochdi va qanday halok bo'ldi?

O'qituvchi javoblarni to'ldiradi va tarbiyaviy xulosani chiqariladi. Hikoyadagi notanish so'zlar yuzasidan lug'at ishi o'tkaziladi.

Lug'at ishi: Jayhun - Amudaryoning qadimgi nomi

Nizo – kelishmovchilik, kichik janjal

Sohil – qirg'oq

J.Manguberdi haqida video lavha namoyish qilinadi.

Dam olish daqiqasi o'tkaziladi.

IV. Yangi mavzuni mustahkamlash

Darslik bilan ishlash: hikoya o'quvchilarga navbatma-navbat o'qitiladi, "rezyume" metodidan foydalanib o'quvchilarga hikoya qahramonlariga tavsif berish topshirig'i beriladi:

Jaloliddin:

mard, jasur

vatanparvar

sadoqatli

g'ururli

Chingizxon:

yovuz

boylikka o'ch

xiylakor

nomard

O'qituvchi "domino" metodidan foydalanib o'quvchilarga hikoya ichidan bitta so'zni aytadi, o'quvchilar shu so'zning oxirgi tovushi bilan boshlanuvchi so'zni aynan shu matn ichidan topib aytish kerak bo'ladi.

V. Darsga yakun yasash va o'quvchilarni baholash.

O'quvchilarga yangi mavzu yuzasidan olgan bilim, ko'nikma va malakalarini mustahkamlash maqsadida quyidagi savollar bilan murojat etiladi.

-darsda mavzu yuzasidan nimalarni bilib oldingiz?

- hikoya sizga yoqdimi?

- hikoyani o'qib qanday xulosa chiqarddingiz?

O'quvchilarning javoblari to'ldiriladi, umumlashtiriladigan dars yakunlanadi.

Dars davomida faol qatnashgan guruh ballari e'lon qilinib rag'batlantiriladi.

O'quvchilarning guruhlardagi faolliklari tahlil qilinib baholanadi.

VI. Uyga vazifa berish.

Hikoyani o'qib o'rganish, mazmunini qayta hikoyalash uchun tayyorlanish uyga vazifa qilib beriladi.

Albatta tarixiy mavzudagi asarlarni o'rganish birinchidan bola ongida tarix bilan kelajakni bog'lash imkonini beradi. Shuningdek, bola qalbida bizgacha yashab o'tgan buyuk ajdodlarimizning ko'rsatgan jasoratlari haqida iliq taassurotlar paydo bo'ladi.

Foydalanilgan adabiyotlar ro'yhati:

1. Mirziyoyev.Sh.M.Buyuk kelajagimizni mard va oliyjanob xalqimiz bilan quramiz.- T.:O'zbekiston, 2017-yil.

2. Каримов И. Юксак маънавият – енгилмас куч. –Т.: «Маънавият», 2008. 116-бет.

3. Qosimova K.Ona tili o'qitish metodikasi. T.: "Noshir", 2009.

4. Aldjanova I.R. Bo'lajak o'qituvchilarni tayyorlashda pedagogik innovatsiyalardan foydalanish. – T.: "Fan va texnologiyalar" nashriyoti, 2011.

THE IMPACT OF LANGUAGE IN SOCIETY AND FUTURE

Nazarova Dilnoza
2nd stage student of Uzbekistan
State World Languages University,
Abdusamadov Zafar
Dean of the 3rd Faculty of English
Language of Uz DJTU, f.f.f.d., PhD.

Abstract: This article discusses the effects of language on human culture, society, and the future. We know that language is an integral part of the human way of life, so it does not remain unaffected by other important concepts in society. In this article, I want to talk about the relationship and behaviour of language in this regard.

Key words: language, culture, history, impact, development of language, science.

Introduction. Individuals talk generally 7,000 dialects around the world. In spite of the fact that there's a parcel in common among dialects, each one is interesting, both in its structure and within the way it reflects the culture of the individuals who talk it. Jurafsky said it's critical to ponder dialects other than our possess and how they create over time since it can offer assistance researchers get it what lies at the establishment of humans' one of a kind way of communicating with one another.

Main part. A collection of people are referred to as a society when they are held together by a series of interactions, whether they are social or personal, formal or informal, and whether they are public or private. Social and linguistic interpretation within groups can occur in a variety of contexts, from conversation to speech or from promotional materials to literary works. Although the numerous brain centers that govern the various organs are connected to the language faculty, all of these centers only have partial influence over language since the synthesis only occurs at the social level of communication, language acquisition, and real language usage. Thus, biological functioning enables language as a social function. It is ingrained in society and is developed, conserved, and changed through social interactions. It is a crucial component of collaborative portrayals. The same is true of society; social communication, which is the cornerstone of social organization, shapes how its members behave on a daily basis. Therefore, language is a social phenomenon that serves as society's essential tool and a constant force in the world. Even though it is a phenomena that gave rise to civilization, communication may occasionally become a point of contention. Language and society are so closely related that it is even hard to imagine one without the other. Humans have language, but animals simply have the voice. According to some thinkers, this allows us to discriminate between the right and the unjust. Understanding concepts like language and culture.

It is quite difficult to separate the effects that culture and language have on one another. A culture gives birth to language. The language evolves as a means of communicating culture. It affects how words are employed to promote the culture, which has an impact on the language that is utilized within the limits of the society. Members of a certain culture interact with one another and forge relationships with one another through language. Others use language to recognize certain cultures, whether they are social cultures based on ideologies or regional cultures based on geography. The culture creates its own language, complete with subtleties and variations in voice intonation and group body language. Culture and language depend on one another. Language is the means through which cultural events and experiences are expressed. The words that emerged from the cultural experience are meaningless to outsiders, yet they resound in an oral tradition akin to storytelling for insiders. This illustration highlights the

importance of knowing a culture as well as its language. Understanding what is being said will be made easier if you master a foreign language, but if you skip learning about the culture, you risk missing the finer points. For instance, if you don't understand the cultural significance and history of a term or word, you risk misusing it and offending the people you're trying to impress. The goal of communication accommodations is to improve communication, not simply to fit in but also when there are cultural hurdles. To better fit into a culture, this might be as easy as cutting out terms or phrases from one's vocabulary. Everyone is said to feel more at ease and comfortable with each other when they communicate in this way. The bigger group of persons interacting often determines the sort of communication used. To avoid sticking out and lessen the embarrassment they feel from not being a part of the culture, an outsider could imitate the use of ya'll in a conversation among Southerners.

How language can influence culture? It is as it were by understanding how dialect can influence culture that you simply can learn perfect way" the most perfect way to utilize dialect when communicating with a diverse culture. The impact of dialect is interwoven with its culture and gives a sense of soundness and coherence among a gather of individuals. Language can serve as a interpreter of universes, advertising the opportunity to put through on a level unheard of within the past. In a society frequently tormented by narrow mindedness for errors, presently is the perfect time for youthful grown-ups to utilize dialect within the title of great.

Conclusion. In short, language has a role in every aspect and layer of our life. It unwittingly affects society, culture, and the future. The future of linguistics and related sciences cannot be imagined without the discovery of new languages and language research.

References:

1. <https://www.tutorialspoint.com>
2. <https://www.translateday.com>
3. M.R. Kadirov – "Importance of language" 2017. [23-46]

O'QUVCHILARNING YOZUV KOMPETENSIYALARINI SKAFOLDING METODI ASOSIDA RIVOJLANTIRISH MODELII.

**Kenjayev Azizbek Rustamjon o'g'li
Namangan Davlat universiteti tayanch doktoranti**

Annotasiya: Ushbu maqolada umumta'lim maktabi yuqori sinf o'quvchilarining ingliz tili darslarida yozuv kompetensiyasini scaffolding modeli asosida o'rgatishning nazariy-metodik jihatlarini haqida fikr yuritilgan.

Kalit so'zlar: yuqori sinf, yozuv kompetensiyasi, scaffolding modeli.

Dastur materialni tanlash yondashuv va qoidalari Ko'ptilli va ko'pmadaniyatli sharoitda hamma ta'lim sharoitlari uchun yakka darslik ishlab chiqishning imkoniyati yo'q. Shu sababli o'qituvchi odatda ingliz tilidan asosiy darslikka murojaat etadi va uning uchun ta'lim xususiyatidan kelib chiqib qo'shimcha material tanlaydi. Ta'lim sifati va samaradorligini oshirish maqsadida dastur materialini tanlash va uni savodli metodik tayyorlashga maxsus yondashuv zarur bo'ladi. Bugunga kelib empirik, lingvistik, va pragmatik yondashuvlar nisbatan kengroq ommalashgan (Minyar-Beloruhev R.K. 1990.). Empirik yondashuvda leksik birliklar, grammatik konstruksiyalar va matnlar darslik muallifi, metodist yoki o'qituvchining ingliz tilini bilish darajasi va uni o'qitishdagi shaxsiy tajribasiga asoslanadi. Bunday yondashuvda odatda matnlar tanlanadi va uning o'rganilishini ta'minlash uchun yangi leksik birliklar va grammatik konstruksiyalar ajratiladi. Leksik birlik va grammatik konstruksiyalarni matn asosida tanlashning ham ijobiy ham salbiy tomonlari mavjud. Ijobiy tomoni shundaki, matn dastur mavzusidan kelib chiqib tanlanadi va o'quvchilarning dasturga kiritilgan mavzu doirasidagi bilim, malaka va ko'nikmalarini rivojlantirishga xizmat qiladi. Boshqa tomondan, matnlarda uchraydigan tasodifiy leksik birliklar va grammatik konstruksiyalar ta'lim jarayonini intensivlashtirish (jadallashtirish)ga xalal beradi. Matnlarda jonli muloqot emas balki adabiy til me'yorlarining aks etishi o'quvchilarning kommunikativ kompetensiyalarini rivojlantirishga to'sqinlik qiladi. Empirik yondashuvning asosiy kamchiligi tanlovning intuitiv amalga oshirilishida, ya'ni muallif tanlash prinsiplari va mezonlari haqida tasavvurga ega bo'lmaydi. Darslik uchun dastur mazmunidan kelib chiqadigan matnning tanlashga empirik yondashilganida o'quvchi katta qiyinchilikka duch keladi. Buning sababi shundaki ingliz tili o'qitishdagi darslik muallifining tajribasi va o'qituvchi tajribasi odatda mos tushmaydi. Mazkur yondashuvda matn o'qitish mazmuniga kiritiladi. Lekin nutq mavzulari deganda, ularning mazmuni, ya'ni mavzudan kelib chiqadigan axborotni hisobga olish zarur. Mavzu axborotni taxminan chamalaydi, lekin o'z ichiga olmaydi, u axborot uchun umumiy ko'rsatkich bo'ladi. Mavzu yuzasidan og'zaki va yozma matnlar hosil qilinadi. Matnda axborot beriladi yoki olinadi. Demak, axborot matn mazmunidir, matn esa mavzuning namoyon etilishidir. Lingvistik yondashuv empirik yondashuvdan farq qilib tanlash tamoyillari va tanlashning turli-tuman mezonlari mavjud bo'lgan til materialining lingvistik xarakteriga asoslanadi. Masalan, aktiv lug'atni tanlashda so'zlarning birikishi, so'z yasash imkoniyati, ko'p ma'nolilik me'zonlari asos bo'ladi. Potensial lug'atni tanlashda o'zak leksik birlikning so'z yasash qiymati e'tiborga olinadi. Dastur materialini tanlashga lingvistik yondashuvda tilning barcha aspektlariga taalluqli xarakterli xususiyatlarni hisobga olish va semantik, grammatik hamda stilistik mezonlar bilan ishlash talab etiladi. Pragmatik yondashuv kommunikativ metod ingliz tili o'qitishning eng ilg'or metodi sifatida e'tirof etilishi natijasida rivojlantirildi. Bunda til materialini tanlashda til elementining lingvistik xususiyatiga emas balki ingliz tilida muloqot qilinishiga ustivor ahamiyat qaratiladi. Pragmatik yondashuvda til materiali ingliz tilida kommunikatsiyani ta'minlaydigan va kommunikativ kompetensiyani shakllantirilishiga har tomonlama xizmat qiladigan leksik

birliklar va grammatik hodisalardan iborat bo'lishi targ'ib etiladi. Dastur materialni saralashda kommunikativ materialni tanlashning turli me'yorlarini taqdim etuvchi kommunikatsiyaning xos xususiyatlarini va muloqot jarayonining sotsiologik hamda psixologik qonuniyatlarini hisobga olish talab etadi. Ingliz tili ta'limidan ko'zlangan amaliy maqsad o'quvchining nafaqat kommunikativ kompetensiyasini, balki ijtimoiy-madaniy yoki madaniyatlararo kompetensiyasini rivojlantirishdan iboratdir. Shu sababdan ham dastur materialni saralashda lingvomamlakatshunoslik, mamlakatshunoslik, ijtimoiy-madaniy va madaniyatlararo yondashuvlarga murojaat etilishi maqsadga muvofiqdir. Ushbu yondashuvlar o'quvchilarda ingliz tili muloqot vaziyatlarida yo'nalishini to'g'ri tanlash ko'nikmalarini shakllantirishga, tili o'rganilayotgan mamlakatning madaniy-tarixiy xususiyatlarini bilish va tushuna olishga yo'naltirilgan. Ta'lim jarayonida o'quvchilarga turli xalqlarning ananalari tanishtiriladi, ularga tili o'rganilayotgan mamlakatdagi axloq-odob qoidalari, marosimlari va bayramlarini anglash o'rgatiladi. O'qituvchi ushbu yondashuvlardan foydalanib ayni yoshdagi ingliz tili sohiblarining kundalik turmushda sodir bo'ladigan voqealar va hodisalarni aks ettiruvchi leksika, matnlar, foto va videomateriallarni tanlaydi. O'z navbatida lingvomamlakatshunoslik, mamlakatshunoslik, ijtimoiymadaniy va madaniyatlararo yondashuvlar umumiy yo'nalishga ega bo'lib, ingliz tili o'rganish jarayonida tili o'rganilayotgan mamlakat madaniyati haqidagi tasavvurni shakllantirishga xizmat qiladi. Lekin ularning farqli jihatlari ham mavjud. Lingvomamlakatshunoslik yondashuvi madaniy yo'naltirilganlik bilan bir qatorda lingvistik tabiatga ham ega bo'lib, til orqali ta'sir o'tkazadi. Mamlakatshunoslik yondashuvi madaniy yo'naltirilganlikning yorqin ifodasi bo'lib tili o'rganilayotgan mamlakat haqidagi madaniy-tarixiy, ya'ni an'analari, urf-odatlarini, bayramlari, fe'l-atvor va axloq-odob me'yorlari, geografik joylashuvi, tarixi, iqtisodi, ta'limi, siyosiy qurilishi kabi ma'lumotlarni taqdim etadi. Til materialini tanlashga bunday yondashuvlarni har qanday ta'lim sharoiti va bosqichlari uchun qo'llash mumkin. Sotsiologik yondashuv metodikada til materialini (mazmuni)ning madaniy xos xususiyatlarini ona tili va ingliz tilida qiyoslash uchun tanlashga yo'naltiriladi. Ushbu yondashuvdan foydalanib o'zbek va ingliz tillaridagi so'zlarning talaffuzi va ma'nolarini taqqoslash mumkin. Ushbu yondashuvning ahamiyati shundaki, taqqoslash jarayonida o'quvchi ona til sistemasini teranroq anglaydi va o'z vatani madaniy merosini o'zlashtira boshlaydi. Umumta'lim maktablarida ikkinchi (rus) tilni ham o'rganilishini inobatga oladigan bo'lsak, til materialini tanlashning madaniyatlararo yondashuviga murojaat etish yanada muhim ahamiyat kasb etadi. Sababi kichik maktab yoshidagi o'quvchilar ikki yoki undan ortiq tillarni va madaniyatlarni, ularning xos xususiyatlarini, aloqasini va o'zaro ta'sirini qiyoslash imkoniyatiga ega bo'lishadi. Masalan, rus tilidagi ko'plab so'zlarning talaffuz va ma'no jihatdan inglizcha so'zlarga o'xshash ekanligi yoki aksincha bo'lishi. Ingliz tili materialini tanlashning lingvomamlakatshunoslik, mamlakatshunoslik, ijtimoiy-madaniy va madaniyatlararo yondashuvlari umumiy, ya'ni madaniyat yo'nalishida bo'lsa ham, til materiallarni ingliz tili o'qitish maqsadlarida saralashning xos xususiyatlari va jihatlari ega. Ingliz tili ta'lim maqsadi emas balki o'quvchini shaxs sifatida rivojlantirish vositasi ekanligini inobatga oladigan bo'lsak, til materialini saralashda o'quvchilarning imkoniyatlari va ingliz tilini o'rganishga layoqatlilik darajalarini hisobga oladigan tizimli yondashuviga murojaat etish zarur bo'ladi. Ushbu yondashuv a) bugungi davr bolalarining axborotni qay tarzda qabul qilishlari va o'zlashtirish olishlari; b) o'quvchining ma'lum vaqt oralig'ida, masalan 45 daqiqa mobaynida qancha so'z va iboralarni o'rgana olishi mumkinligi; d) matreilni o'zlashtirish tezligi va samaradorligi nimaga bog'liqligi; e) ingliz tili ta'limining qanday sharoitda o'quvchi shaxsining rivojlanishi to'g'risidagi muammolarni hal qilishga yo'naltiradi. Tizimli yondashuv ma'lum yoshdagi o'quvchilar rivojlanishining psixologik jihatlari hisobga olinishini taqozo etadi. O'quvchining ona tili tajribasidan foydalanib predmetlar va hodisalar o'rtasidagi assotsiativ

bog'lanishni qo'zg'atish mumkin va buning asosida kategoriyalar, ya'ni ona til va ingliz tili haqidagi tizimli bilimlarni bog'lash shakllantiriladi. Til materialining bilishni rivojlantirishdagi axamiyati o'quvchini bilishga shaxsiy qiziqishi ortganida ma'lum bo'ladi. Masalan, Yuqori sinflarda "Geografiya darsi" yoki "Shimoliy qutib" kabi mavzularga oid til materiali ustida ish olib borilmaydi. Sababi, o'quvchilar uchun bunday mavzular shaxsiy ahamiyat kasb etmaydi va bunday mavzular ularning til tajribalari doirasiga kirmaydi. Kichik maktab yoshidagi o'quvchi ingliz tilini o'zining shaxsiy amaliy tajribalari asosida ongli-amaliy usulda o'rganishi oqibatida yod olingan so'zlar, gaplar yoki qisqa nutq ma'lum vaqt o'tishi bilan xotiradan ko'tariladi. Natijada esa ta'lim sifati pasayib ketaveradi. Tizimli yondashuv ma'lum yoshdagi shaxs tafakkurining rivojlanishi va uning faoliyat turlariga xos xususiyatlarining inobatga olinishini taqozo etadi va bu o'quvchining qiziqishini va bilish faolligini sezilarli darajada oshiradi. Metodik savodli tanlangan dastur materiali uni o'zlashtirish samaradorligini 50%ga ta'minlaydi. Masalan, fonetik mashq uchun leksik birliklarni tanlashda akustik (ohangdorlik bo'yicha) yoki semantik jihatiga e'tibor qaratib, so'zlarni ma'lum oilaga umumlashtirish (sabzovotlar, kiyim-kechaklar, transport) tadbiri qo'llanilishi lozim. Maktabgacha ta'lim muassasasi tarbiyalanuvchilari uchun asosan akustik mezonga amal qilinsa, Yuqori sinf o'quvchilari semantik alomatlarni e'tiborga olib tanlangan so'zlarni yaxshi o'zlashtirishadi. Semantik mezon asosida tanlangan so'zlar umumiy belgiga ega bo'lib yagona "oilani" tashkil qilishadi va shu sababli ular o'quvchilar tomonidan oson va mustahkam o'zlashtiriladi. Dastur materialini tarkiban shakllantirishda yuqorida bayon etilgan barcha yondashuvlardan foydalanish talab etiladi, lekin o'z navbatida qator qoidalarga amal etilishi lozim: 1. Til materialini tanlashda so'z va ifodalarning akustik, semantik, grafik, va albatta, ingliz tili grammatikasining xususiyatlarini hisobga olib lingvistik yondashuvga asoslanish lozim. Til materialini savodli tanlanishi o'quvchilarda dastlab lisoniy, keyinchalik yuqori sinflarda lingvistik kompetensiyani shakllantiradi. 2. Kommunikativ-nutqiy material pragmatik yondashuv asosida saralanishi va kommunikativ (pragmatik) kompetensiyani shakllantirish imkonini beruvchi leksik birliklar va matnlar tanlanishi lozim. Bunda yozma va og'zaki shaklda muloqot qilish, jonli muloqot va adabiy til normalarini egallanishi uchun mo'ljallangan matnlarning uslubiy xususiyatlarini hisobga olish zarur. 3. Lingvomamlakatshunoslik va mamlakatshunoslikka oid til materialini tanlashda lingvomamlakatshunoslik, mamlakatshunoslik, ijtimoiy-madaniy, va madaniyatlararo yondashuvlarga asoslanib tili o'rganilayotgan mamlakatning tarixiy-madaniy urf-odatlarini, ananalarini, bayramlarini aks ettiruvchi o'quvchilarning Lingvomamlakatshunoslik, mamlakatshunoslik, ijtimoiy-madaniy, va madaniyatlararo til materialining metodik asoslanganligi o'quvchilarning sotsiolingvistik va madaniyatlararo kompetensiyasini rivojlantirishga xizmat qiladi. 4. Sotsiolingvistik materialni tanlashda o'quvchilarning psixolingvistik xususiyatlari, rivojlanish qonunlari, ehtiyojlari, imkoniyatlari va qiziqishlarini inobatga olib yo'naltiriladigan tizimli yondashuvini qo'llash lozim. Ma'lum yoshdagi o'quvchilarning qiziqish doiralariga taalluqli so'zlar, matnlar, voqealar va vaziyatlarni aks ettiruvchi til materiali o'quvchilar uchun alohida ahamiyat kasb etadi va ularning chin ma'nodagi qiziqishlari yanada ortirib jonli muloqot qilishga ichki turtkisini oshiradi. Natijada til materialini o'quvchilarning bilish faolligini oshirish manbayiga aylanadi. Dastur materialini tanlash yondashuvlarini bilish o'qituvchiga asosiy darslikda to'liq aks etmagan materialni savodli tanlashga yordam beradi. Masalan, bugungi kundagi aksariyat darsliklar xorij tajribasidan kelib chiqib yaratilmoqda va o'quvchilarning kommunikativ kompetensiyasini rivojlantirish maqsadiga xizmat qiluvchi situativ nutq mashqlarga ustivor ahamiyat qaratilmoqda. Natijada o'quvchilarning leksika va grammatikaga oid ko'nikma va malakalarini rivojlantiruvchi til mashqlarga e'tiborni susaytirilganligini kuzatish mumkin. Bunday darsliklar nutqiy (pragmatik) kompetensiyani rivojlantirishga mo'ljallangan bo'lib

o'quvchilarning til kompetensiyalarni rivojlantiruvchi zaruriy miqdordagi materialga ega emas. Shunday darsliklar ham bo'ladiki, o'quvchilarning til kompetensiyalarini rivojlantirishga mo'ljallangan materialga ustivor ahamiyat qaratilib, nutqiy va pragmatik kompetensiyani rivojlantirish uchun zarur bo'ladigan muloqot vaziyatlari va mavzulariga oid material taqdim etilmaydi.

Foydalanilgan adabiyotlar ro'yhati:

1. Гальскова Н.Д., Никитенко
2. З.Н. Теория и практика обучения иностранным языкам. Начальная школа: Методическое пособие. – М.: Айрисс-пресс, 2004. – 240 с.
3. Гальскова Н.Д., Гез Н.И. Теория обучения иностранным языкам. – М.: Академия, 2007. – 336 с.
4. З. Родина Н.М., Протасова Е.Ю. Методика обучения дошкольников иностранному языку: Учеб. пособия. – М.: Владос, 2010. – 210 с.

ОЛИЙ ЎҚУВ ЮРТЛАРИ ТАЛАБАЛАРИНИНГ ИНГЛИЗ ТИЛИДАГИ ОЎЗАКИ НУТҚ КЎНИКМАЛАРИНИ РИВОЖЛАНТИРИШНИНГ ҚОНУНИЙ ҲУҚУҚИЙ АСОСЛАРИ

**Отаханова Дилноза Мухаммаджоновна
Наманган давлат университети тадқиқотчиси**

Олий таълим муассасаларининг Нофилологик йўналиш талабаларига инглиз тилини ўқитишда оғзаки нутқ кўникмаларини ривожлантириш масаласида мавжуд ўқув методик база ва уларда ушбу йўналишда қуйилган талаб ва таклифларни ўрганиш муҳим аҳамият касб этади. Биламизки, мамлакатимизда сўнгги йилларда амалга оширилаётган ислохотлар таълим соҳасини ҳам четлаб ўтмади. Айниқса ёш авлодга хорижий тилларни ўқитиш тизимини тубдан такомиллаштириш бўйича 2012 йил 10 декабрдаги 1875-сонли Президент қарори бу йўналишда дастур амал бўлиб хизмат қилмоқда. Мазкур қарорда бугунги замон талабаларига ҳамоҳанг равишда тил ўргатувчиларнинг чет тилларида айнан эркин мулоқот қилиш малакасини ривожлантиришга алоҳида аҳамият қаратиб ўтилган.

Ушбу қарорда айтиб ўтилган вазифаларнинг босқичма-босқич таъминланишини белгилаб бериш мақсадида фан бўйича ДТС, фан дастурлари ва ш у асосида ўқув дастурларини қайта кўриб чиқиш зарурати юзага келди. 2017 йил 6 апрелда тасдиқланган компетенциявий тамойилларга асосланган янги Давлат таълим стандартларида хорижий тиллар билан бир қаторда бошқа барча фанлар бўйича белгиланган таълим мазмуни асосида ўқувчиларда таянч ва фанга оид компетенцияларни шакллантириш кўзда тутилади. Бунда таълимнинг умумий ўрта-таълим мактаб босқичидан тортиб. Коллеж ва академик литцей ва олий таълим босқичларида ҳам ўқув материаллари узвийлигини ва узлуксизлигини таъминлаш асосий вазифалардан бири этиб белгиланган.

Шунингдек ушбу мурожаатда айнан «рақамли Бошланғични ривожлантириш ва бу соҳада жаҳон стандартларига тўлиқ жавоб берадиган ҳар тамонлама етук кадрларни тайёрлаш»га урғу бериб ўтилган. 2018 йил 14 июнь санаси билан тасдиқланган, ЎзДЖТУ томонидан ишлаб чиқилган хорижий тил фан дастурида олий таълим В2 даража битирувчиларининг нутқий компетенция бўйича тайёргарлигига тинглаб тушуниш, гапириш, ўқиш ва ёзиш кўникма ва малакалари дарсларда интеграциялашган равишда олиб борилиши, мавзунинг моҳияти ва мутахассислик хусусиятларидан келиб чиққан ҳолда, дарсда у ёки бу кўникма ва малака дарсларда асосий деб олинishi белгиланган. Мазкур такомиллаштирилган Д.Т.Сда хорижий тил бўйича умумтаълим мактабларининг 9-синф битирувчилари А2, ўрта махсус таълимни битирувчилар (айни вақтда 10-11-юқори синф битирувчилари ҳам) В1 даража талаблари белгиланиши қайд этилган. ДТСда Олий таълим йўналиши талабаларининг инглиз тилидаги оғзаки нутқ кўникмаларини эгаллаш даражаси халқаро CEFR меъзонлари бўйича қуйидаги параметрларга мувофиқ келиши, ва ушбу тайёргарлик даражасида бўлиши назарда тутилади:

1.1.1. Оғзаки Нутқ фаолияти кўникмаларининг эгаллаш параметрлари

B1	Ишда, мактабда, ҳордиқда ва ҳоказоларда юзага келадиган турли мавзуларда адабий тилда берилган аниқ хабарларнинг асосий ғояларини тушуна олади. Тили ўрганилаётган мамлакат ҳудудида бўлиш эҳтимоли туғилганда юзага келиши мумкин бўлган кундалик вазиятларда суҳбат қура олади. Муайян мавзуларда мулоқотга кириша олади. Ўз таассуротлари, интилишларини баён эта олади; турли воқеа-ҳодисалар ҳақида ўз фикрларини асослаб бера олади. Келажак режалари ҳақида мулоқот қила олади.
B2	Мавҳум ва ўзига хос мавзулар бўйича мураккаб хабарларнинг умумий мазмунини, шу жумладан юқори ихтисослаштирилган оғзаки нутқни тушуна олади. Чет тилида спонтан ва ортиқча паузаларсиз гапира олади, Тили ўрганилаётган мамлакат сўзлашувчилари билан қийинчиликларсиз мулоқот қура олади. Турли ижтимоий мавзуларда аниқ, батафсил нутқ сўзлай олади ва қўйилган асосий муаммо бўйича ўз фикрларини, мавжуд далилларни асослай олади. Воқеа-ҳодисаларнинг афзалликлари ва камчиликларини баён эта олади.

Ушбу қоидаларга асосланган ҳолда биз, Бошланғич таълим йўналиши талабаларининг касбий вазифаларини (ўқувчилар билан мулоқот қилиш, ўзаро ҳамкасблар билан тажриба алмашилиш, ўз соҳаси доирасида тақдимотлар (презентация) қилиш, жаҳон янгиликлари билан танишиш каби) назарда тутган ҳолда оғзаки нутқ кўникмаларини тинглаб тушуниш ва гапириш билан ўзаро уйғунлик ва узвийликда ривожлантирилиши лозим деб топдик.

Қолаверса замонавий таълимнинг долзарб масалаларидан бири бу олий таълим талабаларининг мутахассислик йўналишидан қатъий назар келажакда ўз соҳасининг етакчиси бўлишида бир ёки бир неча чет тилларида эркин мулоқот қила оладиган кадрлар тайёрлаб беришини тақозо этади. Хусусан ушбу фан дастурининг IV бўлимида талабаларнинг B2 (ДТС) ва ундан юқори даражаларни эгаллашлари ва ушбу даражага эришиш уларда илмий ва соҳавий фаолиятда юзага келадиган тил билан боғлиқ вазифаларда эркин мулоқотга киришишларини ва вазиятни самарали ҳал қилишларини таъминлаши кўрсатиб ўтилган.

Шунингдек, ДТСда B2 даража битирувчилари тайёргарлиги даражасига қўйиладиган талабларда тинглаб тушуниш бўйича талаба радио ва телерепортаж, янгиликлар, интервьюлар, хужжатли филм ва хоказоларни тинглаш (кўриш, томоша қилиш) орқали ўрганилаётган тил эгасининг тасмага ёзилган овозини (филм, хужжат, нутқ ва хоказо), шунингдек маъруза, тақдимот ва мунозараларни тинглаб тушуна олиши ва гапириш нутқида уларда бевосита ўзи ҳам қатнашган ҳолда мулоқот қилиши лозимлиги акс этган. Бироқ, таққикот иши мавзусини шакллантириш, мавжуд муаммо ва масалаларни ўрганиш мақсадида, Наманган давлат университети, Фарғона давлат университети, Қўқон давлат педогогика университетларида Бошланғич таълим йўналиши бўйича тайёрланган ишчи дастур ва режалар, фойдаланилаётган дарслик, ўқув қўлланма ва бошқа қўшимча адабиётларни таҳлил қилиш асносида мазкур кўрсатмалар назарда тутилмаётганлиги, ёки танлаб олинган аудиовизуал воситаларда касбга йўналтирилганлик, аутентиклик хусусиятларига эътибор

қаратилмаётганлигига гувоҳ бўлдик. Бир пайтнинг ўзида мазкур йўналишда миллий минталитетимиз, ўзига хос давлат ва жамиятимиздаги хусусиятларда келиб чиққан ҳолда яратилган ўқув адабиётларининг етишмаслигини ҳам таъкидлаб ўтишимиз лозим.

Нутқий компетенциянинг тинглаб тушуниш бўлимида (B2 даражаси учун таълим мазмуни қисмида) ривожлантириладиган кўникмалар сирасида-умумий мазмунни тушуниш, тафсилотларни тушуниш ва айрим маълумотларни олиш учун тинглаш ва тушуниш кўникмалари кўрсатиб ўтилган. (124-сон 08.05.2013). Бироқ ушбу талаблар ҳам хорижий тил дарс жараёнида тизимлашган ва узвий узлуксиз ҳолда ўқув режалари ва дастурларида ўз аксини топмаган.

Кейинги қисмда «гапириш» бўлими «монолог» ва «диалог» ички қисмларига ажратилган ҳолда талабалар эгаллаши лозим бўлган кўникма ва малакалар келтириб ўтилади. Хусусан диалогик қисмда муҳокама, музокара (дебат)ларда қатнашиш, монологик нутқда эса маъруза қилиш, унда ўз фикрларини асослаш, мавзу бўйича тақдимот ўтказиш ва

мақолани умумлаштириш ва хулоса қилиш кўникма ва малакаларига эга бўлиши лозимлиги умумий кўрсатиб ўтилган. Лекин, мазкур йўналишлар бўйича талабаларга касбий соҳасидан келиб чиққан ҳолда тавсиялар-кўрсатмалар бериш, ҳамда уларни ушбу мураккаб босқичларга амалий тайёрлаб бориш бўйича ишчи дастурлари ва табиийки ўқув адабиётларида етарлича манбаа топилмади. Интернет ресурсларидаги мавжуд база эса ўқитувчи ва турли таълим йўналишларида тахсил олувчи талабаларнинг эҳтиёж ва талабларига тўлиқ жавоб бера олмайди (бунда талабаларнинг билим даражаси бир хил эмаслигини ҳам назарда тутиш лозим).

Маълумки ўқув дастурларида чет тили фани икки босқичга бўлинган ҳолда ўқитиш белгилаб берилган. Бу умумий босқич (узлуксиз таълим тизимининг аввалги босқичларида талабалар хорижий тилда эгаллаган малака ва кўникмаларни коррекция қилиш ва тенглаштириш) ҳамда касбга йўналтирилган босқич (нутқ турлари бўйича касбий соҳада чет тилини амалий эгаллаш, талабаларни ижодий шахс сифатида ривожлантириш соҳа бўйича адабиётларни таржима қилиш малака ва кўникмаларини ривожлантириш) дан иборат. Бироқ бугунги кунда олий таълим бакалавр босқичини оптималлаштириш, мутахассисликка 1-курсдан бошлаб йўналтириш жаҳоннинг ривожланган мамлакатлари тажрибасидан келиб чиққан ҳолда муҳим вазифага айланиб бормоқда.

Фойдаланилган адабиётлар рўйхати:

1. Ўзбекистон Республикасининг «Таълим тўғрисида»ги Қонуни // Баркамол авлод- Ўзбекистон тараққиётининг пойдевори.-Т.: Шарқ, 1997.-Б. 20-29.
2. Ўзбекистон Республикаси Биринчи Президентининг 2012-йил 10-декабрдаги «Чет тилларни ўрганиш тизимини янада такомиллаштириш чоратадбирлари тўғрисида» 1875-сон Президент Қарори
3. Ўзбекистон Республикаси Президентининг 2017 йил 7 февралдаги ПФ-4947-сон «Ўзбекистон Республикасини янада
4. Ривожлантириш бўйича Ҳаракатлар стратегияси тўғрисида»ги Фармони Ўзбекистон Республикаси қонун ҳужжатлари тўплами.-2017 й. 6-сон, 70-модда.-20-сон, 354-модда.
5. Ўзбекистон Республикаси узлуксиз мажбурий таълим тизимининг Давлат

таълим стандартлари.-Т., 2017.

6. Ўзбекистон Республикаси Президентининг 2017 йил 20 апрелдаги «Олий таълим тизимини янада ривожлантириш чора-тадбирлари тўғрисида»ги Қарори / ЎЗР ҚХТ, 2017.-18-сон, 313-модда; 19-сон, 335-модда; 24-сон, 490-модда.

7. Ўзбекистон Республикаси Президентининг 2018 йил 5 июндаги «Олий таълим муассасаларида таълим сифатини ошириш ва уларнинг мамлакатда амалга оширилаётган кенг қамровли ислохатларда фаол иштирокини таъминлаш бўйича қўшимча чора-тадбирлар тўғрисида»ги ПҚ-3775-сонли Қарор (Қонун ҳужжатлари маълумотлари миллий базаси, 06.06.2018 й., 07/18/3775/1313-сон)

8. Олий таълимнинг давлат таълим стандартларини тасдиқлаш тўғрисида/Ўзбекистон Республикаси Вазирлар Маҳкамасининг Қарори/ЎЗРҚХТ, 2001.-15-16-сон, 104-модда; 2013.-28-сон, 363-модда, 52-сон, 691-модда; 2015.-2-сон, 21-модда.

**ANALYSIS OF THE CONCEPT OF BEAUTY IN PHRASEOLOGISMS IN UZBEK AND
ENGLISH LANGUAGES**

Rahimova Gulzoda Murotjon qizi
Fergana State University II year student,
Hoshimova Nargis Abdullayevna
Professor of Fergana State University
Doctor of Philosophy in Philology (PhD).

Annotation: In this article, taking into account the communicative and methodological status of phraseological units, under the influence of the original units, their use in abnormal conditions for the translation language, the formation of combinations that are not allowed by the majority of the culture of the translation language, and sometimes We will consider the use of the concept of beauty in English and Uzbek, taking into account the fact that it can cause completely different interpretations of meaning and function.

Key words: Phraseologism, phraseological unit, frame, script, gestalt, linguistic culture, concept.

Introduction. "Phraseologism," writes A. E. Mamatov, "is a phraseological unit that is structurally equivalent to a phrase or a sentence, has a generalized meaning, and whose lexical elements have a partial or complete figurative meaning. It is a lexical-semantic unit" (4) and I. V. Arnold considers phraseologisms as: "General signs, their stability, the integrity of their meaning, and the separate formalization of the component composition" (1). Consequently, the phraseological wealth of the English language consists of religious, historical, and legendary units.

As a result of the analysis of phraseological units used in English phraseological dictionaries and fiction literature, it was observed that there are a large number of phraseological units that evaluate the aesthetic appearance of a person. It turned out that the phraseological material in the English language is more aimed at expressing beautiful appearance than at expressing ugliness. The expression of the beautiful appearance of a person is embodied in the following more than 50 expressions: sweets to the sweet; out of this world; graceful as a swan; prince charming; as pretty as a picture; may queen; the fair sex; soft as down; as handsome as a paint; as shining as star; a dolly bird; ; a slick chick; fair as lily; a feast to the eye; a glamor girl; as sweet as honey; as handsome as a young Greek god; as pure as lily; a fair treat, catch somebody's eye, give somebody the eye, make eyes at, eye candy, eye catcher, eye fed, honey eyed, out of sight, slightly, lady-killer, to live in style, heart stopping, Barbie doll, dollybird, the beautiful, cover girl, cheese cake, jollie lady, bombshell, ducky, sylphlike, cookie, dishy.

Phrasal verbs: pin up, add on, doll up, dress up, beat down. (3) From these phraseological expressions it can be known that a person first of all perceives the appearance of another person through the sense of sight. So, the first aesthetic assessment of beauty and ugliness is given by sight and judgments about liking and disliking are made. Phraseological expressions about seeing through the sense of sight and being fascinated by beauty are especially common in English language culture. These include: eye-appeal; feast one's eyes on; have one's eyes glued on; not to take one's eyes from; easy on the eyes; easy to look at; collect eyes.

In English, eye appeal; in Uzbek, to dazzle; in English to have one's eyes glued on, in Uzbek it means not being able to take one's eyes off. The word "eye" in the phrase "for smb's fair eyes" means beauty, formed on the basis of metonymy. It is used in the sense of someone's beautiful eyes, more precisely, someone's beauty. This expression itself shows how

high the value of beauty is for a person, that emotional admiration is superior to intellectual admiration. Clear evidence of the expression of the concept of "beauty" through the concepts of youth and health is noteworthy. The images of youth and the passionate battle of life appear in English phraseological expressions as the main sign of "beauty", that is, as long as you are young, you are healthy, and beauty is your companion: as handsome as young Greek god; as fresh as daisy; like a fly in amber; lose one's roses; off color; without color. The beauty of the young Greek god is determined by the breath of youth; It is a simple fact that qualities such as being well-preserved like a fly in amber and the fact that time has not passed its judgment even when a person is old, remain visible to a person.

The English nation, like all other nations, delights in the beauties of nature, and seems to see its signs in man. Zoomorphism appear in the form of metaphors and similes. (2) Zoomorphism means the figurative use of animal images in order to form a figurative description of a person or object. Admiration of these images, as a result of comparison, is expressed in language: a dolly bird, fair as lily; May Queen; graceful as a swan; as shining as star; mild as a dove. So, such images as a swan, a daisy, a lily, a butterfly, a dove, a rose, a beautiful bird, May of spring, and a star are values in the national cultural field of beauty in English language culture. In English phraseological units, the sense of beauty through the sense of taste was also seen in the following expressions: sweets to the sweets; be too sweet for words. To be too sweet for words means "so beautiful that even words cannot describe it". It seems that when language is unable to describe, other pleasant sensations and feelings, that is, sweetness and beauty, are compared. Also as handsome as young Greek god; like an angel; comparison to divine images in phrases like out of this world; Prince charming; comparing the belle of the ball with characters in fairy tales; as pretty as picture; We witnessed the expression of the concept of "beauty" in the English language culture by comparing it to works of art in the phrase "as handsome as paint". Cognitive stereotypes, models (frame, script, script, gestalt) are related to the cultural environment in which a person was brought up, because cognitive units are formed based on the perception of reality existing in the culture. (8)

Another peculiarity of the English language culture is that blue eyes, golden color and silver hair are signs of beauty in human appearance. We see that people with these characteristics are pleasant and beloved by the English in the following phraseological expressions: the blue-eyed boy; the golden (white) headed boy; the fair-haired; white-haired boy. Without taking into account the communicative and methodological status of phraseological units, using them under the influence of the original units in abnormal conditions for the language of translation, the formation of combinations that are not allowed by the majority of the culture of the language of translation, and sometimes the meaning and can cause a completely different interpretation of the task (9).

Linguistically analyzing the phrase blue eyed boy, as a result of the phenomenon of metonymy, this phrase is used in the meaning of love, that is: the blue-eyed boy is beautiful and he creates a frame worthy of love. Although there are positive stereotypes about blue eyes in the English national-cultural society. The phrase blue eyed rich has a negative connotation meaning cheap.

Literature analysis and methodology: Phraseological units in Uzbek linguistics were specially studied in the works of scientists such as Sh.Rakhmatullayev, M.I.Umarkhodjayev, A.M.Bushuy, A.E.Mamatov, B.Yuldoshev (10).

Research of linguocognitive and national-cultural aspects of phraseologisms was carried out by N.Z.Nasrullayeva, A.A.Nosirov, D.K.Bakhranova, L.E.Kholmuradova, Z.Q.Teshaboyeva. (2) In works dedicated to the research of phraseological units from the national-cultural point of view, issues such as the concept of the phraseological concept, the analysis of the national

mental fields of language speakers of a certain culture, and the study of the mental essence of phraseology in one or another language have been studied.

Discussion and results: The British can distinguish between different types of white-blond hair as an aesthetic value: fiery blonde hair; silver (platinum) blonde hair; dyed blonde hair. In the process of thinking they create cultural scripts, and those cognitive units are not left out of the process of linguistic events, a bushfire blonde; a platinum blonde; A peroxide blonde (1) takes place and name from the language.

The conclusion is that in English phraseological expressions there are the following images related to the concept of "beauty": youth, health, natural beauties, divine, imaginative fairy-tale images. Admiring beauty through sight widely used in English phraseological expressions through the image of "eye". When assessing the aesthetic appearance of a person, the British prefer light, bright colors.

In the Uzbek language, visual perception has a special place in Uzbek language, as animate or inanimate beings are given an aesthetic assessment through the eyes. Beauty is first perceived through the eyes, and then passes to the analysis of thought. But the beauty of the seen object activates all the senses of the subject. Our opinion is proved in the following Uzbek expressions: to appear like fire to the eyes; to dazzle; to stand out; to be close to the eye (1). Qizing kundan kun ko'zga yaqin bo'layotir kelinjon, ehtiyot bo'l (Oydin). The meaning of the word "near" in this phrase is not denotative, but it expresses the meaning of attraction. Why does it say "Be careful" in the above sentence? Is it a sin to be close to the eyes? The philosophical answer to these questions is reflected in the language, that is, to take away consciousness; beat from the heart; to turn one's head; to bewitch; to capture; In expressions such as "to be a disaster" (6), we can understand the upheaval caused by beauty, which leads to chaos. That is, so that the beauty of this visible object does not lead to the frame of chaos that will hit the hearts of some subjects, the script in the mind of the old woman chose the phrase "Be careful, daughter-in-law" (Ehtiyot bo'l, kelinjon) in the brain. Take away the consciousness explained above; beat from the heart; to turn one's head; three concepts of pleasure, love, and beauty complement each other in his expressions.

So, the concepts form language units in an inseparable way. If you pay attention, in the Uzbek linguistic culture, human beauty is expressed more in the language compared to the beauty of nature. Beauty in harmony with nature excites human senses, and in this way, expressions describing a woman arise: to open like a flower; glittering like a peacock; to open like a bud; the star is hot; the moon is like the moon; Expressions like "day" and "day" are proof of our opinion. For example: The garden will be filled with girls wearing fine satin, girbishin and shining like peacocks. (Oybek); It was the time when he was growing up and blooming like a flower (P. Tursun)

Reference:

1. Арнольд И. В. Стилистика современного английского языка. – М.:1973. – С.160
2. Вахронова Д.К. Антропоzoomorfizmlarning semantik va lingvokulturologik xususiyatlari (o'zbek va ispan tillari misolida): avtoref. falsafa fan. dokt. diss. (PhD). –T., 2017. – B.16
3. Кунин А.В. Англо-русский фразеологический словарь. –М.: Русский язык,1984.
9. 4.Маматов А.Е. Hozirgi zamon o'zbek adabiy tilida leksik va frazeologik norma muammolari. –Toshkent: 1991. – B.210
10. Roget's Thesaurus of English Words and Phrases. – Glasgow:1982. – P.506.
5. Raxmatullayev Sh. O'zbek tilining izohli frazeologik lug'ati. I tom.–Toshkent: O'qituvchi, 1978. – 405 b

6. Raxmatullayev Sh. O'zbek tilining izohli frazeologik lug'ati. – II tom. – Toshkent: O'qituvchi, 1978. – 405 b
7. Safarov Sh. Kognitiv tilshunoslik. – Jizzax: Sangzor, 2013. – B.72.
11. Teshaboyeva Z.Q. "Boburnoma"ning inglizcha tarjimalaridagi frazeologik birliklar va ularning milliy-madaniy xususiyatlari: avtoref. falsafa. fan. dokt. diss. (PhD). – T., 2017. – B.20.
12. Умаржоджаев М.И.. Основы фразеологии / Андиж. гос. пед. ин-т языков. – Ташкент: Фан, 1983.; Mamatov A.E. O'zbek tili frazeologizmlarining shakllanish masalalari: avtoref. diss... dokt. filol. nauk.–T., 1999.; Айназаров Г.Б. Симметричные двухкомпонентные фразеологизмы в каракалпакском языке.–Нукус: 2000.; Бушуй М.А. Лексикографическое описание фразеологии. – Самарканд: 1982.

CONTENTS AND MEANINGS OF "UTOPIA" WRITTEN BY THOMAS MORE

Mamaziyayeva Odina
Student of Fergana State University,
Usmanova Sevara Sultanovna PhD in philology
Fergana State University

Annotation: A "Utopia" by Thomas Mora, a summary of which is in this article, became the nominative for the entire genre of the English writer and lawyer. The book was first published in 1516. Its full name is "The Golden Book", which is very funny, about the best device of the state and the best device of the new "Utopia" Thomas More was born in London in 1478 in a wealthy civil family, raised in the house of a prominent political figure of the time. Morning was first engaged in the study of Greek philosophy and literature for two years at the University of Oxford, he entered the circle of the Oxford Asicalist, he, and then firmly Father - a famous royal judge, seven years of legal studies in special schools of English legists there was. Thomas Mora's Utopia is distinguished from other works by its many and essence The work is very interesting and clearly written. This work is considered a long-awaited work for that time, that is, a work of striving for equality and the future

Key words: engaged, troops, surrounded by, enrichment, as reliable, mandatory, arbitrariness, inconsistencies, compulsory, enrichment, distinguished.

The book itself is called "Utopia", but the full name of the writer of the author is "The Golden Book", also funny, about the best device of the state and the best device of the new Utopia. " The book is written in the form of a Conversation with the sea, his friends, descendants and a tourist. It begins with an address from Maka to Peter Egysedia. All the methods of the book, all the main ideas of one way, belong to two topics: the modern society of European society and criticized the ideal description of the ideal state on the island of Utopia. These topics should be separated in principle and content in 2 books. In the first direction, the author's main idea is that modern European states are a means of enrichment for officials and the rich. In the second part of the book there is a direct representation of Utopia, or laws and laws. The story in the book takes place in front of Thomas More. He was elected ambassador and met there, where Peter Egysedia. He introduces a friend to an experienced Navigator, who wrote about some laws and orders that can be used in European countries. Since he travels a lot, he believes that he can help improve countries, forcing them to be as close to the ideal as possible. In the first book it is stated that every country has an unlimited amount of gold reserves necessary for a strong army and troops. Aggressor wars are only necessary to give combat experience. Rafailik behaves like a true philosopher, insisting that he always wants to speak only the truth, so he prefers to refrain from public affairs. At the same time, the Navigator gives him pleasure about the state, whose customs, traditions and laws have come to him for the most part. The second book It begins with a description of the fantastic island. It is called utopia with a founder - a branch. There are 54 cities on this island. The same institutions, morals and laws everywhere. This is a mandatory rule. The central town is the city of Amaurot. All land on the island of Arol is divided among the regions. Urban and rural residents change places every two years. In the village, there are always families who have not yet worked on the land. A huge and deep moat surrounds Amurat, and the city itself is surrounded by towers and brackets. It is characterized by beauty and purity. The first European Utopians of the XVI - XVII centuries had a strong influence on the mind and imagination. But they were not the least. For example, "The State" takes part in the dialogue of tyrants and oligarchy, the death penalty and the arbitrariness of power mandatory But humanity is antident. Complete equality cannot be like this, people are not

equal by nature. The state should create the most intelligent - philosophers - and create laws. Mor opens up a picture of labor society, in which we can easily see many simplicities and inconsistencies. When reading "Utopia", a perfect society is complete perfection and all the hardships of life can be allowed forever. The ideal of "Utopia" impresses the thinking of the Middle Ages and creates the origin of historical visions in human society. The author of "Utopia" historically tried to overcome the opposition between the city and the countryside. T. Mora saw agriculture working in the conditions of the 16th century England. And then agricultural machinery was a heavy burden for those who overcame all their lives. In an ideal agricultural society, it converts agriculture into a compulsory part of all citizens to facilitate the work of agriculture. Thomas Mora revealed the flaws and vices in society through his "utopia" work. The heads of the state put the black people, that is, the lower class, in a very sad situation. Thomas Mora has shown such situations in society very clearly and fluently

References:

1. Bonsh P.K., Prozorova N.S. "Thomas More", 1983
2. Volodin A.I. 1976 "Utopia and History".
3. Kareva V.V. "Thomas Mora", 1996 Fate of Utopia.
4. T. "Utopia" - M., 1978.
5. Sokolov V.V. "European philosophy 15-17VV. "-M., 1984.
6. Philosophical encyclopedic dictionary, - 1983.
7. M. TOG. ECON. Acad. 1993 History of Political and Legal Exercises. The Middle Ages and the Renaissance - M. Fan 1986
8. History of the world in 10 volumes, T.4. M.: In economic literature, 1958.

CHET TILLARINI O'RGANISHNING SAMARALI USULLARI

**Hasanova Mohinur Qo'qon universiteti
Xorijiy til va adabiyoti yo'nalishi talabisi,
Mamaziyayev Olloberdi
Qo'qon universiteti dotsenti, f.f.n.**

Annotatsiya. Hozirgi kunda chet tillarini o'rganish juda dolzarb masala bo'lib kelmoqda. Dunyo davlatlari asta-sekinlik bilan ingliz tilini o'rganishga e'tibor qaratmoqda. Ushbu maqolada chet tili, xususan, ingliz tili va boshqa tillarni tez va oson o'rganishning bir necha samarali usullari haqida fikr yuritiladi.

Kalit so'zlar: chet tili, o'rganish usullari, takrorlash, til muhiti, lug'atlar, grammatik qoidalar, og'zaki nutq, TOEFL, IELTS, CEFR sertifikati, Duolingo ilovasi, AccellaStudy, Busuu ilovasi, Memrise.

Til o'rganish kishidan uzoq sabr-matonat talab qiladigan mashaqqatli jarayondir. Bugungi kunda mamlakatimizda chet tillari, xususan, ingliz tili o'rganishga bo'lgan e'tibor kuchaymoqda. Darhaqiqat, O'zbekiston Respublikasi Vazirlar Mahkamasining 2021-yil 19-maydagi "Xorijiy tillarni o'rganishni ommalashtirishni samarali tashkil etish chora-tadbirlari to'g'risida"gi 312-sonli qaroriga asosan boshlang'ich sinflardan oq ingliz tilini o'rganish joriy etildi. [1;45] Zamon talabi o'laroq, ko'pchilik yoshlar o'z diqqat-e'tiborlarini tilni tez va oson o'rganishga qaratmoqdalar. Ko'plab yangi til o'rganuvchilar chet tilini qanday tartibda o'rganish va qanday uslublarini qo'llash samarali bo'lishi haqida bilishmaydi. Chet tilini qisqa muddatda ravon o'rganish uchun quyidagi usullarni qo'llash foydadan xoli bo'lmaydi deb ta'kidlanadi:

1.O'ziga ishonchni oshirish.

Chet tilini o'rganishni maqsad qildingizmi, aslo qo'rqmang. O'z imkoniyatlaringizga ishoning. Uzundan-uzoq grammatik qoidalar-u, lug'atlar yodlashdan qo'rqmang. Siz buni uddalaysiz.

2.Aniq bir maqsad sari harakatlanish.

Agar tilni nima maqsadda o'rganayotganingizni aniqlab olsangiz, uni o'zlashtirish osonroq bo'ladi ya'ni kimdir yaxshi o'qib universitetga kirmoqchi, kimdir esa TOEFL, IELTS yoki CEFR sertifikatlarini olmoqchi, yana kimdir chet tilini o'rganib, o'z kariyerasini rivojlantirmoqchidir. Albatta o'z oldingizga maqsad qo'ying va uni ortidan boring.

3.Lug'atlar va grammatik qoidalar yod olish.

Hech bir tilni lug'at yodlamasdan o'rganib bo'lmaganidek, grammatik qoidalarsiz ham mukammal darajaga yetib bo'lmaydi. Balki bular zerikarli tuyular ammo siz ularni turli xil o'yinlar yoki yoqimli mashg'ulotlar bilan bog'lab o'rgansangiz bundan rohatlanishingiz tabiiydir.

4.Turli til o'rgatuvchi dastur va saytlardan foydalanish.

Hozirda ijtimoiy tarmoqlarda turli xildagi til o'rgatuvchi sayt, dasturlar mavjud. Misol tariqasida, "Hello Talk", "Duolingo" yoki "15 tilda o'qitish" ilovalarini aytishimiz mumkin. Ulardan oqilona foydalanilsa albatta o'z samarasini ko'rsatadi.

5.Takrorlash.

Abu Rayhon Beruniy " Bilim qaytarish va takrorlash mevasidir" deb ta'kidlagan. Zero, o'qib, yod olgan narsalarimizni takrorlamas ekanmiz, ular uzoq muddat xotiramizda saqlanib qolmaydi. Yangi so'zlarni audio ko'rinishida, uyali aloqa vositalari hamda zamonaviy gajetlar yordamida mutazam tinglash orqali lug'at boyligini oshirib borishga samarali tarzda erishishimiz mumkin.

6.Til o'rganishni hobbiryga aylantirib olish.

Til o'rganish kishilik jamiyatidagi bag'oyat muhim sohalardan hisoblanadi. Muloqot vositasi tilni tabiiy muhitda (oilada, jamoatchilik orasida) yoki uyushgan holda (darsda) amaliy egallash mumkin. Til hodisalariga oid bilimlar esa nazariy jihatdan o'rganiladi. Xalqaro munosabatlar avj olgan zamonamizda tillarni bilish, ayniqsa, ko'p tillilik (poliglossiya) ulkan ahamiyat kasb etmoqda. [3;18] Agar siz til o'rganishni o'z sevgan mashg'ulotingizga aylantirsangiz, uni o'zlashtirish yanada oson va maroqli bo'ladi. Shunday ekan o'z shug'ullanayotgan ishingizdan zavqlaning. Hech qachon tushkunlikka tushmang.

Bundan tashqari, bepul ilovalar orqali xam turli chet tillarini o'rganish mumkin. Ushbu bepul ilovalar yordamida til o'rganishning qulayligi shundaki, ular har doim siz bilandir. Uchrashuvdan besh daqiqa oldin bo'ladimi yoki taksi kutib turgan paytingizdami, ularni ochib nimadir o'rgansangiz bo'ladi.

Quyida ilovalardan foydalanib ko'plab, jumladan, ingliz, ispan, fransuz, italyan, nemis, irland, golland, rus, xitoy tillarni o'rganishingiz mumkin:

Duolingo ilovasi - bu ilova orqali til o'rganishni boshlash jarayoni muvaffaqiyatli tarzda amalga oshirilishi mumkin. Shunchaki ilovani ochib, o'rganmoqchi bo'lgan tilingizni tanlaysiz va dars boshlanadi. Akkaunt ochib o'tirishingiz shart emas, lekin akkaunt yaratsangiz, o'rganish jarayonini saqlash va kuzatib borishingiz mumkin bo'ladi. O'rganish mumkin bo'lgan tillar: ispan, fransuz, nemis, xitoy, ingliz, yapon koreys, italyan, portugal, golland, irland, shved, turk, norveg, ukrain, rus, polyak, hind, vietnam, venger, grek, indonez, chex. Duolingodan onlayn yoki Android, iOS va Windows uchun ilovalar orqali foydalanish mumkin.



Duolingo: Learn Languages Free

Top Developer

Duolingo Education Education

★★★★★ 2,593,132

Everyone

This app is compatible with your device.

Add to Wishlist

Install

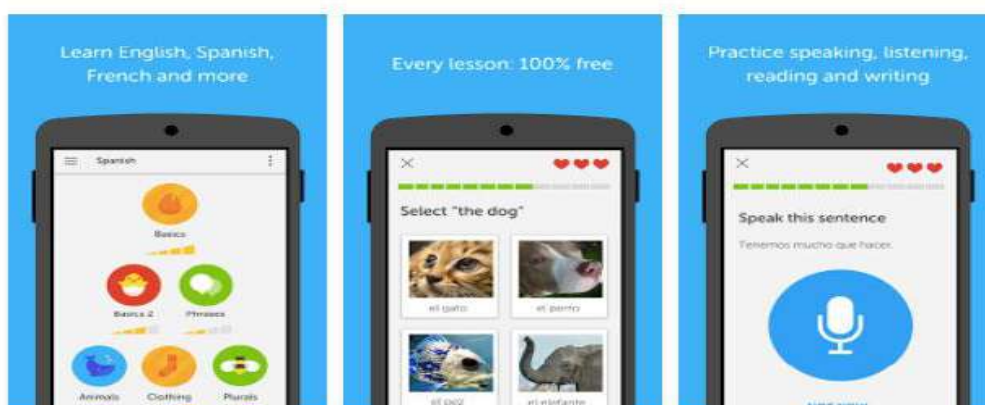

Memrise - til o'rgatuvchi yana bir bepul ilova. Bu ilova orqali til o'rganish Duolingo ilovasiga qaraganda biroz murakkabdir. Ammo ilovadan foydalanish osonligi, oflayn kurslar bilan ta'minlashi sababli foydalanuvchiga ko'plab tillarni o'rgata oladi. Darslarni dastlabki yoki to'g'ridan-to'g'ri yuqori bosqich bilan boshlash mumkin. Memrise'ning o'ziga xos tomoni foydalanuvchiga yangi so'z va iboralarni o'rgatish usulidadir. Dasturda, shuningdek, tarjimalar orqali o'qitish usuli ham mavjud. O'rganish mumkin bo'lgan tillar: ingliz, fransuz, ispan, golland, portugal, norveg, yapon, koreys, island, arab, turk, nemis, shved, polyak,

italyan, xitoy, rus, mo'g'ul. Memrise'dan Android, iOS uchun ilovalaridan, shuningdek, veb-brauzer orqali onlayn foydalanishingiz mumkin.

Busuu - ilovasidan foydalanish oson hamda ilova turli xil darajadagi til o'rganuvchilar uchun juda qulaydir. Foydalanuvchi shunchaki ro'yxatdan o'tib, o'rganmoqchi bo'lgan tili va darajasini tanlaydi. Ilova foydalanuvchiga gaplar ichidagi so'z va so'z birikmalarini o'rgatadi, so'ngra bosqichma-bosqich test ko'rinishida imtihondan o'tkazadi. O'rganish mumkin bo'lgan tillar: nemis, ispan, portugal, fransuz, ingliz, italyan, rus, polyak, turk, yapon, xitoy. Busuu bilan Android, iOS yoki internet vositasida tilni o'rganish mumkin.

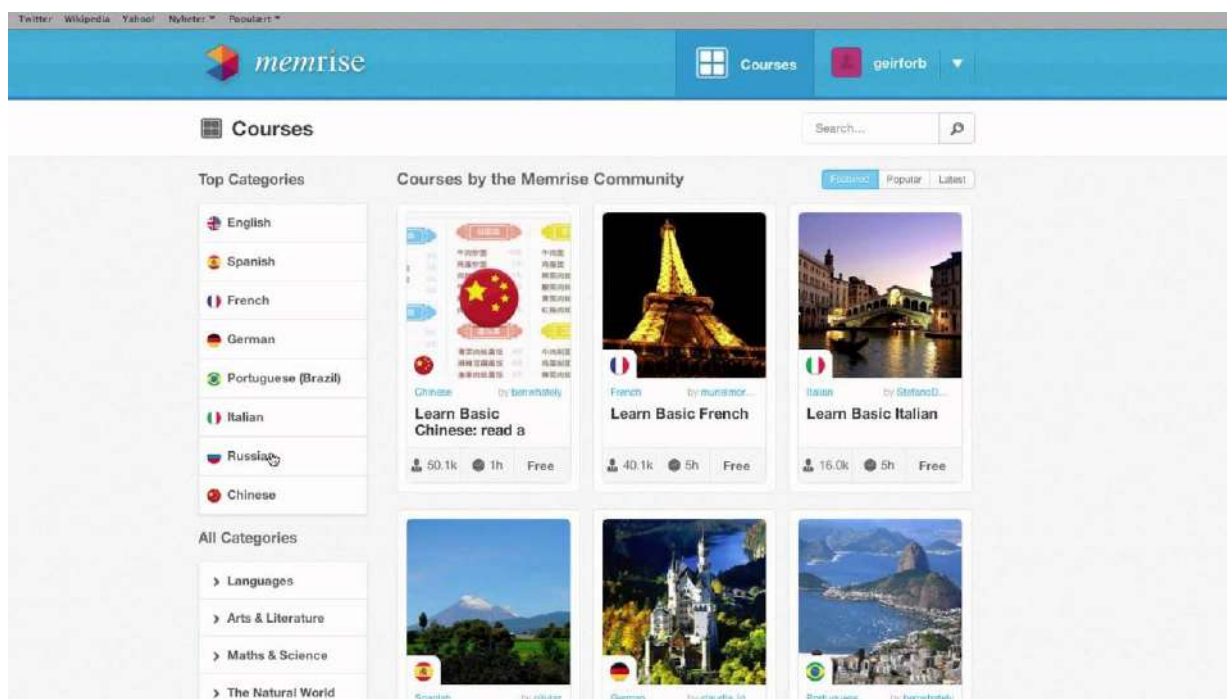

Ko'pgina tillarni o'rgatuvchi ilovalar foydalanuvchiga mashqlar bajarish orqali tilni o'rgatadi, Google Tarjimon esa yozish va kiritilgan matni aynan o'sha tilda ravon va to'g'ri o'qilishiga yordam beradi Audio tugma bosish orqali speaker matni 2 xil formatda (tez, sekin) o'qishni boshlaydi. Google Tarjimonda, shuningdek, so'z va jummalarni terib kiritish, qo'lda

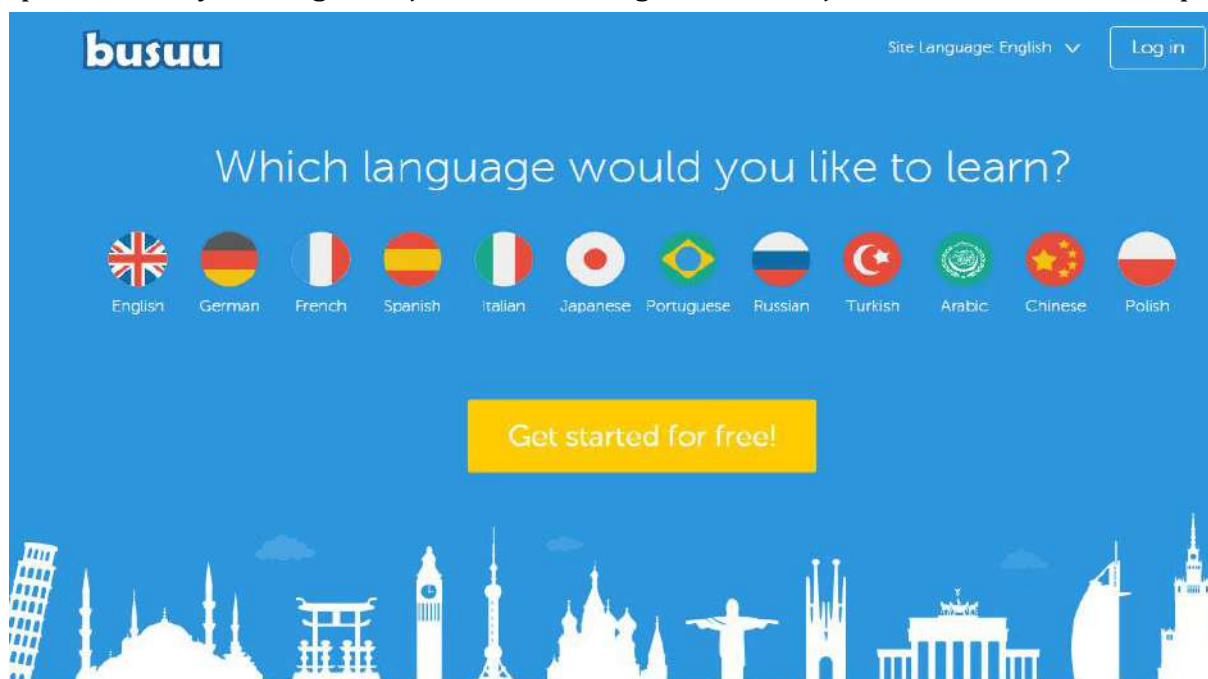

yoziqsh va gapirish orqali tarjima qilish mumkin. Ilovadan internetga ulanmagan holda ham foydalanish mumkin (faqat til paketini oldindan yuklab olishni unutmang). Bundan tashqari, Google Tarjimonda har qanday matnni kamera orqali rasmga olib tarjima qilish mumkin (bunda dastur faqat bir necha tillardan tarjima qila oladi). Google Tarjimon juda ko'plab tillarda ishlay oladi, shu jumladan o'zbek tilida ham. Ilovadan Android va iOS tizimlari orqali foydalanish mumkin.

Google Переводчик

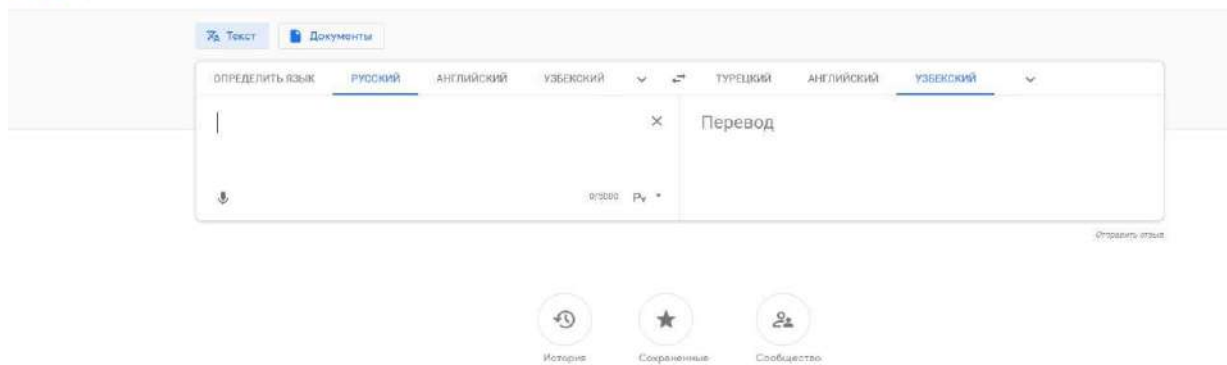

Rosetta Stone tillarni o'rganish uchun professional darajadagi servis. Ilova, asosan, sayohat davomida ko'p qo'llaniladigan so'z va iboralarni o'rgatadi. Shuningdek, restoran, mehmonxonalar va sayohat bilan bog'liq asosiy so'z va birikmalardan iborat so'zlashgich bor va bu sayohatga chiqqanlar uchun juda foydali. Agar foydalanuvchi xohlasa, rang, valyuta va xaridga oid lug'atlarni sotib olishi mumkin. O'rganish mumkin bo'lgan tillar: ispan, ingliz, fransuz, yapon, italyan, nemis, xitoy, portugal, rus, arab, koreys, golland, yunon, hind, irland, fors, polyak.

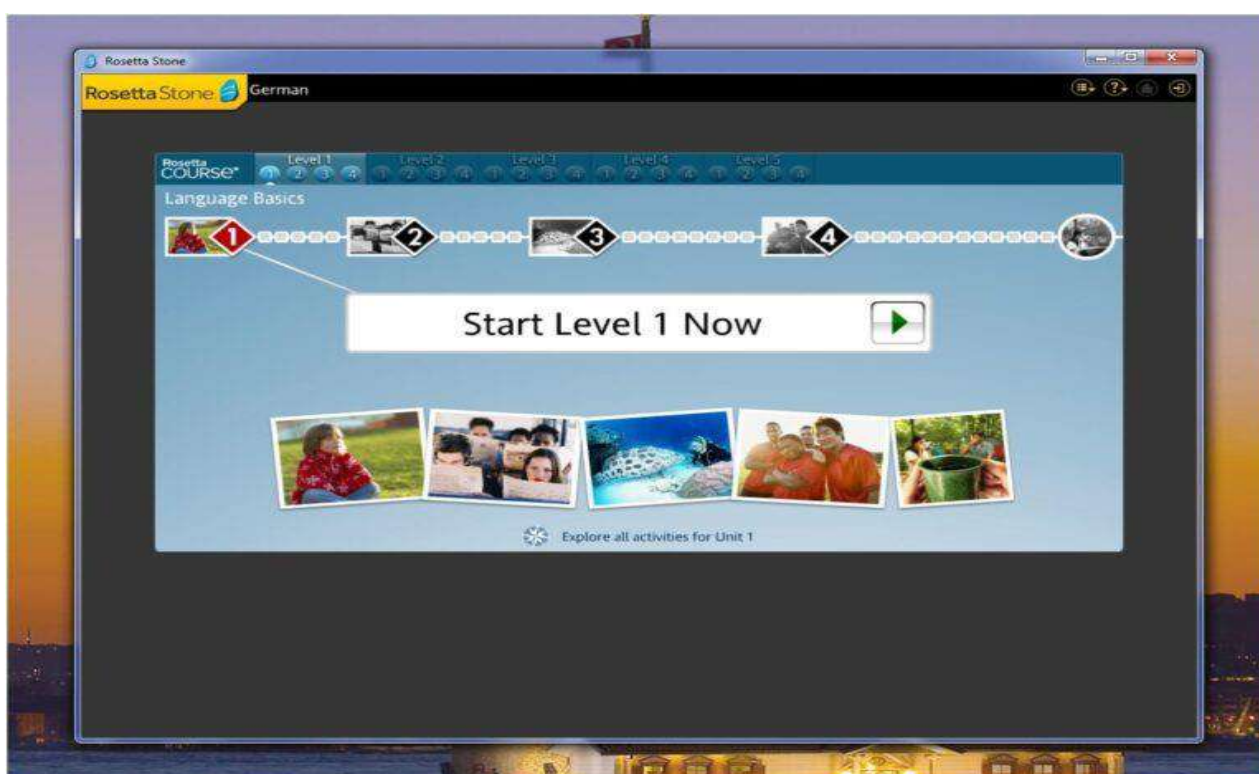

Xulosa o'rnida shuni ta'kidlab o'tish joizki, rivojlanayotgan mamlakatimizga biroz bo'lsada o'z hissamizni qo'shish, yoshlarga yaratib berilayotgan imkoniyatlardan oqilona foydalanish maqsadida chet tilini o'rgansak, biz ham kelajagi porloq yoshlarga aylanish uchun o'z imkoniyatlarmizni kengaytirgan bo'lamiz. Chet til o'rganish ko'p qirrali ta'limot bo'lib, bu jarayonda inson murakkab psixologik o'zgarishlarni boshdan kechiradi. Jumladan ona tili bilan chet tilini taqqoslash jarayoni yuzaga keladi. Bu jarayonda o'rgatishning turli metod va texnologiyalaridan foydalaniladi. Zamonaviy pedagogik texnologiyalar yordamida chet til bilan ona tilini taqqoslab o'rgatish samarali natijadir. Chet tilini o'rganishda oldingizga aniq maqsad qo'yish, yangi so'zlarni davomiy takrorlab borish, fursat bo'lganda uyalmasdan muloqot qilish, chet tilini o'rganish jarayonini hayotingizga moslashtirib borish va nihoyat, texnologiyadan samarali foydalanishni talab etadi.

Foydalanilgan adabiyotlar ro'yhati:

1. O'zbekiston Respublikasi Vazirlar Mahkamasining qarori.
2. O'. Hoshimov, I.Yoqubov. Ingliz tili o'qitish metodikasi. – Toshkent – 2003.
3. J. Jalolov. Chet tilini o'qitish metodikasi. 2012.
4. chet+tilini+o%27rganishni+samarali+usullari&rlz=1C1IXYC_ruUZ979UZ980&o

**O'ZBEK TILI FANINI O'QITISHDA INNOVATSION VA PEDAGOGIK
TEXNOLOGIYALARDAN FOYDALANISHNING AHAMIYATI**

**Utanova Vaziraxon Maxmudjon qizi
Andijon davlat pedagogika instituti
O'zbek tili va adabiyoti yo'nalishi
2-bosqich talabasi**

Annotatsiya: Ushbu maqolada hozirgi kunda filologiya yoki boshqa fanlarni o'qitishda qo'llaniladigan zamonaviy, innovatsion, interfaol metodlar hamda ta'lim sifatini oshirishga qaratilgan turli xil pedagogik texnologiyalar haqida aytib o'tilgan.

Kalit so'zlar: interfaol, pedagogik, innovatsion, FSMU, texnologiya, metod, individual, fikrlash, mustahkamlovchi, mantiqiy.

Innovatsiya (inglizcha innovation) - yangilik kiritish, yangilikdir. A.I. Prigojin innovatsiya deganda muayyan ijtimoiy birlikka - tashkilot, aholi, jamiyat, guruhga yangi, nisbatan turg'un unsurlarni kiritib boruvchi maqsadga muvofiq o'zgarishlarni tushunadi. Bu innovator faoliyatidir.

Innovatsion texnologiyalar pedagogik jarayon hamda o'qituvchi va talaba faoliyatiga yangilik, o'zgarishlar kiritish bo'lib, uni amalga oshirishda asosan interfaol metodlardan to'liq foydalaniladi. [1]

Interfaol metodlar- bu jamoa bo'lib fikrlash deb yuritiladi, ya'ni pedagogik ta'sir etish usullari bo'lib ta'lim mazmunining tarkibiy qismi hisoblanadi. Bu metodlarning o'ziga xosligi shundaki, ular faqat pedagog talabalarning birgalikda faoliyat ko'rsatishi orqali amalga oshiriladi.

Bunday pedagogik hamkorlik jarayoni o'ziga xos xususiyatlarga ega bo'lib, ularga quyidagilar kiradi:

- Talabaning dars davomida befarqi bo'lmasligiga, mustaqil fikrlash, ijod etish va izlanishga majbur etish;
- Talabalarni o'quv jarayonida bilimga bo'lgan qiziqishlarini doimiy ravishda bo'lishini ta'minlash;
- Talaba talabaning bilimga bo'lgan qiziqishini mustaqil ravishda har bir masalaga ijodiy yondashgan holda kuchaytirishi;
- Pedagog va talabaning hamisha hamkorlikdagi faoliyatini tashkil etilishi.[2]

Tadqiqotchilar (A.L. Prigojin, B.V. Sazonov, V.S. Tolstoy, A.G.Kruglikov, A.S.Axiezer, N.P.Stepanov va boshqalar) innovatsion jarayonlar tarkibiy qismlarini o'rganishning ikki yondashuvini ajratadilar: yangilikning individual mikrosathi va alohida-alohida kiritilgan yangiliklarni o'zaro ta'siri mikrosathi. [3]

Birinchi yondashuvda hayotga joriy etilgan qandaydir yangi g'oya yoritiladi. Ikkinchi yondashuvda alohida-alohida kiritilgan yangilarning o'zaro ta'siri, ularning birligi, raqobati va oqibat natijada birining o'rnini ikkinchisi egallashidir. Olimlar innovatsion jarayon mikrotuzilmasini tahlil qilishda hayotning davriyligi konsepsiyasini farqlaydilar. Bu konsepsiya yangilik kiritishga nisbatan o'lchanadigan jarayon ekanligidan kelib chiqadi.

Hozirgi kunda ta'lim tizimida qo'llanilayotgan innovatsion texnologiya va metodlar o'quvchilarning yuksak bilim cho'qqilarini egallab, ularni fikrlashga, o'z shaxsiy va mustaqil qarashlarga ega bo'lishida katta ahamiyat kasb etmoqda. Har bir o'qituvchi dars o'tishdan oldin darsda qo'llaydigan innovatsion pedagogik texnologiyalarning har bir elementigacha puxta o'rganishi va tadqiq qilishi lozim. [4]

Hozirgi kunda asosiy pedagogik texnologiyalar imperik, kognitiv, evristik, kreativ, inversion, adattiv, inkulyuziv va boshqa texnologiyalardir. Dars jarayonida bu texnologiyalarni tanlay bilish - bu o'qituvchining mahoratiga bog'liq

FSMU texnologiyasi munozarali masalalarni hal etishda, bahs-munozaralar o'tkazishda yoki o'quv-seminari yakunida (o'quvchilarning o'quv-seminari haqidagi fikrlarini bilish maqsadida) yoki o'quv rejasi asosida biron bo'lim o'rganib bo'lingach qo'llanishi mumkin, chunki bu texnologiya o'quvchilarning o'z fikrini himoya qilishga, mustaqil va erkin fikrlash, o'z fikrini boshqalarga asosli ravishda ifoda etishga, ochiq holda bahslashishga, shu bilan bir qatorda o'quvchilarning o'quv jarayonida egallagan bilimlarini tahlil etishga, qay darajada egallaganliklarini baholashga hamda o'quvchilarni bahslashish madaniyatiga o'rgatadi. [5]

Ushbu texnologiya o'quvchilarga tarqatilgan oddiy qog'ozga o'z fikrlarini aniq va qisqa holda ifoda etib, tasdiqlovchi dalillar yoki inkor etuvchi fikrlarni bayon etishga yordam beradi.

O'tkazish texnologiyasi. Ushbu texnologiya bir necha bosqichda o'tkaziladi:

1-bosqichda:

-o'qituvchi o'quvchilar bilan birga bahs mavzusini yoki muhokama etilishi kerak bo'lgan muammoni yoki o'rganilgan bo'limni belgilab oladi;

-o'qituvchi darsda avval har bir o'quvchi yakka tartibda ishlashi, keyin esa kichik guruhlarda ish olib borilishi, va nihoyat, dars oxirida jamoa bo'lib ishlanishi haqida o'quvchilarga ma'lumot beradi;

-dars davomida har bir o'quvchi o'z fikrini erkin holda to'liq bayon etishi mumkinligi eslatib o'tiladi.

2-bosqichda:

-har bir o'quvchiga FSMU texnologiyasining 4 bosqichi yozilgan qog'ozlar tarqatiladi:

F (fikringizni bayon eting);

S (fikringiz bayoniga sabab ko'rsating);

M (ko'rsatgan sababingizni isbotlab misol (dalil) keltiring);

U (fikringizni umumlashtiring).

-Har bir o'quvchi yakka tartibda tarqatilgan qog'ozdagi FSMU ning 4 bosqichini o'z fikrlarini yozma bayon etgan holda to'ldiradi.

3-bosqichda:

-har bir o'quvchi o'z qog'ozlarini to'ldirib bo'lgach, o'qituvchi ularni kichik guruhlariga bo'linishlarini iltimos qiladi yoki o'zi turli guruhlariga bo'lish usullaridan foydalangan holda o'quvchilarni kichik guruhlariga bo'lib yuboradi;

-o'qituvchi har bir guruhga FSMU texnologiyasining 4 bosqichi yozilgan kata formatdagi qog'ozlarni tarqatadi;

-o'qituvchi kichik guruhlariga har birlari yozgan qog'ozlardagi fikr va dalillarni katta formatda umumlashtirgan holda 4 bosqich bo'yicha yozilishini taklif etadi.

4-bosqichda:

-kichik guruhlarda avval har bir o'quvchi o'zi yozgan har bir bosqichdagi fikrlari bilan guruh a'zolarini tanishtirib o'tadi. Guruh a'zolarining barcha fikrlari o'rganilgach, kichik guruh a'zolari ularni umumlashtirishga kirishadi;

-guruh a'zolari FSMU ning 4 bosqichini har biri bo'yicha umumlashtirib uni himoya qilishga tayyorgarlik ko'radilar;

-fikrlarni umumlashtirish vaqtida har bir o'quvchi o'z fikrlarini himoya etishi, isbotlashi mumkin.

5-bosqichda:

-kichik guruhlar umumlashtirilgan fikrlarni himoya qiladilar: guruh vakili har bir bosqichni alohida o'qiydi (iloji boricha izoh bermagan holda). Ba'zi bo'limlarni isbotlashi, ya'ni guruhning aynan nima uchun shu fikrga kelganini aytib o'tishi mumkin.

6-bosqichda:

-o'qituvchi darsga yakun yasaydi, bildirilgan fikrlarga o'z munosabatini bildiradi;

-quyidagi savollar bilan o'quvchilarga murojaat qiladi:

a) Ushbu dars yordamida nimalarni bilib oldingiz va nimalarni o'rgandingiz?

b) Ushbu dars qanday samara berdi?

c) Ushbu mavzu o'quvchilarda qanday xislatlarni tarbiyalaydi, nimalarni shakllantiradi, ularning qanday fazilatlarini rivojlantiradi?

IZOH: Yuqorida keltirilgan savollar o'qituvchi tomonidan har bir darsning mazmuni, maqsadidan kelib chiqqan holda o'quvchilarga berilishi mumkin.

Masalan:

Mavzu: Kesim gapning mazmuniy markazi.

F (fikringizni bayon eting);

Gapning mazmuniy markazini tashkil etib, boshqa bo'laklarni o'z atrofiga birlashtiruvchi, tasdiq-inkor, shaxs-son, zamon va mayl ma'nolarini ifodalovchi bosh bo'lak kesim deb ataladi.

S (Fikringiz bayoniga biron sabab ko'rsating): Kesim gapning mazmuniy markazini tashkil etganligi uchun boshqa bo'laklar qatnashmasdan ham kesim orqali gap hosil qilish mumkin.

M (Ko'rsatilgan sababni tushuntiruvchi (isbotlovchi) misol keltiring): Kelayapti. Boramiz.

U (Fikringizni umumlashtiring): Yuqorida keltirilgan so'z bir gapni hosil qilmoqda. Agar gapda kesim qatnashmasa, gapning mazmuni bo'lmaydi. Kelayapti, boramiz degan so'zlar gapning mazmuniy markazi bo'lmokda. Kelayapti gapi hozirgi zamoni ifodalayapti. Boramiz gapi kelasi zamonda ifodalangan. Xulosa o'rnida shuni ta'kidlash mumkinki, o'qitish jarayonida o'quvchilarga shaxs sifatida qaralishi, turli pedagogik texnologiyalar hamda zamonaviy metodlarning qo'llanilishi ularni mustaqil, erkin fikrlashga, izlanishga, har bir masalaga ijodiy yondashishga yo'naltiradi, eng asosiysi, ularning o'qishga, fanga bo'lgan qiziqishlarini kuchaytiradi.

Bunday natijaga erishish amaliyotda o'quv jarayonida innovatsion va axborot texnologiyalarini qo'llashni taqozo etadi. Ular juda xilma-xildir. Hozirgi zamonaviy metodlar yoki o'qitishning samarasini oshirishga yordam beruvchi texnologik darslar o'quvchilarda mantiqiy, aqliy, ijobiy, tanqidiy, mustaqil fikrlashni shakllantirishga, ijobiy fazilatlarini tarbiyalashga va ularning qobiliyatlarini rivojlantirishga yordam beradi.

Foydalanilgan adabiyotlar ro'yhati:

1. Shayxislamov N. (2021). ONA TILI VA ADABIYOT DARSLARIDA O'QUVCHILAR NUTQINI O'STIRISH MASALALARI. The 21st Century Skills for Professional Activity,(6) 160-162.

2. Qosimova K., Matchonov S. "Ona tili o'qitish metodikasi".

3. Mahmudov N. O'qituvchi nutqi madaniyati. – Toshkent-2009.

4. Yo'ldoshev J. Ilg'or pedagogic texnologiya. – Toshkent, Fan-2004.

5. Hamidov A. Yangi pedagogic texnologiyalar. – Toshkent-2004.

THE USE OF MODERN TECHNOLOGIES IN TEACHING FOREIGN LANGUAGE SPEAKING IN HIGH SCHOOL

Nazarov Bekhzod Bakhtiyarovich
A teacher World Languages Department Kokand University
World languages department

Annotation: The purpose of the article is to illustrate the importance of technologies and technological tools which can be used for teaching and learning a foreign language at high school. Moreover, the article shows some benefits of utilizing technologies and innovative ways during the lesson to teach pupils for integrated skills: reading, writing and grammar.

Key words: technology, innovative teaching, capability of students, learning methods, creativity, productivity.

Introduction. Teaching is not an easy matter, especially teaching a foreign language requires much attempt from both teacher and learner. In order to make interesting and effective the teaching process, various types of modern technologies as well as innovative ways can be used during the lesson. Since many years the innovative technologies have been used to teach children or students for foreign language. It is no exaggeration to say that teaching foreign languages in schools is a somewhat complicated process. If the impression of a foreign language is firmly instilled in the minds of children, they can easily understand this language. Also, since the 21st century is the age of rapid development of technologies, it would be appropriate if every lesson process was conducted with technological tools and innovative ideas. In addition, effective use of technological tools is necessary, because these technological tools should serve to make human life easier, more meaningful and useful.

Materials and methods. Technology can provide virtual attendance, live chat, as well as face to face communication with teachers and students in real time in the process of lessons. It can be also accessed that the previously recorded lessons, as well as a wealth of other materials necessary for studying. Pupils who could not come to the class on time or did not come at all for various reasons can study the lesson by watching the video or participate in the lesson online. It gives students and teachers a number of opportunities. In addition to these, technological tools, online classes, even during the pandemic, all mankind used them not only for classes, but also in the whole way of life: shopping, communication, work and even having fun. Actually, Distance education has been used for decades, but it has gained importance with the rapid advancement of the means of communication. At present, children are able to attend class in real time from another end of the planet, and even actively participate. Technology when it is used in education, gives a chance for virtual attendance, live chat, as well as communicating face to face with their teachers and students. As mentioned above, one can also access the previously recorded lessons, as well as a wealth of other materials necessary for studying.

This learning method is used at many all around the world at secondary and high schools, sometimes as an additional method of teaching and sometimes on its own, as full-time online learning.

Furthermore, technology is aimed to get and to make the achievements in various fields and improve the capability of students to make well-versed decisions in the future. In the past, most specialists in technology have reported a shortage in computer access in several schools (Heitink et al., 2016). Application of new inventions such as computers in schools mostly involves essential functions such as the use of projectors when teaching, sharing maps, and notes (Huizenga et al., 2017). Students in most education places utilize laptops or computers for word processing and taking notes. Therefore, since there is no adequate use of technology,

there is a need to research its application in high school for years. Goldin and Katz who can be considered as the best scientists and methodologies (in 2018) researched on three factors that increase students' motivation in the technologically enhanced setting. Including some factors that communication, learning, and empowering as students appreciated how they interact with others in real time by using technologies, for example: computers of overhead projector. Connecting with others is made possible by the internet enabling real-time speaking. Teaching speaking in a foreign language is easier in the lesson, since learners can communicate with native speakers of the language which is being taught and this gives them motivation and good practice. The students were empowered in a technology surrounding, as they were secluded from trainers or their teachers and were less scared of relating to others. They believed that technologies, especially computer enables them to have control over their learning by promoting independence (Goldin & Katz, 2018).

Introduction of modern technology in education system, especially high schools has also had a significant impact on teaching by a generalization of teachers' schedules (Ibieta et al., 2017). For example, lesson preparation has been supported by emerging inventions, especially computers. Teachers can create and make plans interactive and creative lessons as well as they assign using different technologies. Moreover, instructors can use technology for assessing learners in various forms although technology can enhance the tests through the provision of designs that can be flexible. Learners' skills and competencies can be established, and teachers can use real-time feedback.

Research and discussion. Based on many lessons and research, we can say that technological tools can attract the attention of young students in any lesson, especially in high schools. Therefore, we can say without hesitation that using technological tools to develop grammar, listening comprehension, reading and speaking skills in foreign languages can be an interesting and attractive process. Because these technological tools not only attract the child's attention, but also make the learning process much easier. With the help of these innovative and technological tools, improving students' speaking skills becomes much more effective. Also, in order to develop the speech process, students can practice independently or with the help of their teachers. In this, a student will have the opportunity to self-criticize or check by recording his voice. In addition, various programs and/or platforms allow language learners to connect with native speakers and further develop their skills or exchange experiences with other speakers and learners. Here are some benefits of the usage of technologies and innovative methodologies are mentioned: Engagement – when students utilize technology in the studying process, they may be more engaged. When there is a 1:1 initiative (one device for every student) in the schools, students benefit because technology can be more smoothly integrated into the curriculum. Most teachers use interactive, productive software and programs as learning technologies so that students can understand and respond to questions and lectures digitally.

Collaboration - technology makes it easier collaborate and save their work. Traditionally, when students are collaborated, they may create posters or notes of their work together. On the other hand, technology permits the learners to create digital collections of research and ideas. The learners can act together like drawing and writing in the same program, researching or creating documents and projects that are fully collaborative.

Inclusion - technology allows the pupils or students to be included in the classroom in ways they have never been before. A lot of students who get special knowledge can benefit from technology that helps them write, spell, read and do mathematical computation. Word processors are able illustrate spelling mistakes to the learner or pupils. Some adaptive teachers and readers point the text or read aloud it to students so they can research and use websites like their peers using technology. As technology becomes more prevalent in schools,

students who receive special education and use a laptop for help will not stand out or seem out of place. [6.1]

Differentiation – technological devices like, overhead projector, laptop, websites, and many other devices give students access to a variety of programs and information sources at the simple click of a button. Educators find leveled readers or let their learners to choose research topics that fit their interests much more easily than by going to the library because there are only the exact amount of books and limited information as well. Next, teachers can sign in programs to help students remediate or expand their knowledge and information on the topic so that students can process or investigate topics further.

Productivity – using technological appliances and all technologies for learning and teaching allow students to get what they need when they need it. They can keep up their calendars online, and teachers can push due date reminders in a learning management system. Technology allows students instant access to all the materials they need, saving time, space and mental effort. Creativity - the content available online is without endings. Pupils who are interested in learning about arts, music, and videos - and virtually anything else - can find plenty of resources. Technology can improve the students' creativity rather than inhibit it if students are given choice about what they create.

Automation – it can be assumed as a great support and benefit of educational technology for teachers. One can upload lessons into learning management system students to access on their own time. Also, giving assessments online makes grading easy and parents are able to massaging automatically when students receive a failing grade or when they have good grades.

Future Focus – it is unclear that what types of jobs will be around when many of students are adults joining the workforce, but it clear that technology is not going anywhere. Language learners need strong technology skills in order to be successful in whatever job or career they may go into after school. So, the process of learning and usage of new technologies can make a difference in a student's future.

Conclusion. In conclusion, learning methods are constantly improving, relying more and more on modern technology. This advances communication, facilitates the acquiring of information and makes it easier to explain the subject matter. These are only some of the ways technology is used in education today.

Technology plays a main role in our lives in most environments, and of course, the classroom is no exception. Pupils from kindergarten through high school have grown up in a world surrounded by technology. They are not aware of what it is like to experience life without cell phones, computers, televisions and other common tech devices. Despite this familiarity with technology, educational environments may be slow to integrate technological tools as well as technologies into the classroom. Still, we can see that many schools use analog tools, such as books, notebooks, whiteboards and posters in instructional design. Perhaps it is reason of funding, as a result of lack of money they cannot purchase the technological tools or they cannot use websites to improve their skills. To overcome the financial problems, perhaps the government should be more careful to support with all necessary equipments.

Reference:

1. The Impact Technology Has Had on High School Education over the Years Egemen, anəmolu1,* 1 Faculty of Education, Cukurova University, Adana, Turkey. <http://wje.sciencedupress.com/> World Journal of Education Vol. 8, No. 6; 2018.
2. Rajapova, M., & Sheraliyeva, N. (2022). Teaching english through fairytales. Scientific Research Results in Pandemic Conditions (COVID19), 1(06), 186–189. Retrieved from <https://inlibrary.uz/index.php/scientificresearch-covid-19/article/view/8640>

3. Blanchard, M. R., LePrevost, C. E., Tolin, A. D., & Gutierrez, K. S. (2016). Investigating technology-enhanced teacher professional development in rural, high-poverty middle schools. *Educational Researcher*, 45(3), 207-220. <https://doi.org/10.3102/0013189X16644602>
4. Mamajonov, Alijon. "ALLEGORIYA HAQIDA UMUMIY TUSHUNCHALAR. ALLEGORIK VOSITALAR DUNYO TILSHUNOSLARI TALQINIDA." *YANGI O'ZBEKISTONDA MILLIY TARAQQIYOT VA INNOVASIYALAR* (2022): 124-126.
5. Malika, Rajapova. "EFFECTIVE WAYS OF COMMUNICATIVE LANGUAGE TEACHING ISSN: 2249-7137 Vol. 11." (2021).
6. <https://www.gcu.edu/blog/teaching-school-administration/8-benefits-ofhttps://www.gcu.edu/blog/teaching-school-administration/8-benefits-of-classroom-technologyclassroom-technology>

IMPOSSIBLE TO GET IELTS 5 OR ABOVE IN 3 MONTHS, BUT...**Madumarov M.M****A teacher World Languages Department at Kokand University**

Abstract: The thesis shows the impact of innovative technologies and easy methods of language learning as well as information about the role of innovative technologies in language learning.

Key words: visual, interactive method, method of conscious comparison, linguistic knowledge, auditory sense-analyzer, recorder, visual ability.

Today, life cannot be imagined without foreign languages. As the process of globalization accelerates, learning a foreign language is becoming the need of the hour. Today, to become a good specialist in any field, knowing English has become a simple requirement. When learning a foreign language, the question I asked myself was: "How can I learn a foreign language quickly? How can I speak a foreign language easily?" "What is the secret of learning a language quickly and being able to speak it quickly? Why is it that most of the students who study a foreign language for four years without looking up, when they cannot say three or four words in the language without making a mistake, have nothing to do with the language "Students studying in non-specialist fields are mastering the language wonderfully, spending 3-4 hours a week studying the language?" After many years of research, I realized that the problem lies in the approach to language learning. I'm learning a sixth language today because I've caught a lot of mistakes and I find it easier than ever. I understand better every day that learning a foreign language is not as difficult as we think. For this, it is important to choose the latest way of learning a foreign language. The Soviet methodology, which is used in most of our educational institutions, is quite outdated, and language learning today depends on the language learner rather than the teacher.

Strong passion. The most important thing for learning a language is motivation (enthusiasm), as it is in every area of life. Always ask yourself why I should learn this language and remember your purpose for learning the language whenever you are struggling or in doubt. The most important thing is to understand that everything is simple and not so difficult that you can learn a language, that you have no less place than others in learning a language. You can start learning a language after you have gained confidence in yourself.

Time management. Nowadays, many language courses organize a lesson for two hours one or two days a week, and a language learner who is busy with everyday life cannot spare time for the language on other days and usually forgets the topics of the previous lesson until the next lesson and learning this language slows down the process. Therefore, when learning a foreign language of your choice, you should learn it every day, and the process of learning the language will be much faster as a result of daily repetition. Therefore, if you want to learn a language well, make a daily commitment to yourself; "I spend half an hour or an hour studying English every day, in any situation!". Only then will your chances of remembering the language increase dramatically.

Type of skills. Linguists have divided the study of language into four major areas:

- Reading is the ability to understand a text read in a foreign language
- Listening is understanding the text heard in a foreign language
- Writing - the ability to write in a foreign language
- Speaking - the ability to express your thoughts in a foreign language. In order to achieve these four things, it is important to master the three most important things: grammar, vocabulary and pronunciation. So, without mastering these three things, learning a foreign language becomes much more difficult.

Which tools are convenient? Now, let's analyze the ways to learn quickly based on these three aspects:

1. Grammar. Usually, many students who are learning a foreign language get nervous when talking about grammar. Like it or not, the most difficult part of learning a language is grammar. That's why learning grammar is so important. Fear not, this too can be learned very easily. In our grammar lesson, thousands of rules that are not used even by the nations that speak that language are studied and memorized. The biggest problem in our education system is in these memorizations. Forget all about memorizing rules and learn only what you need in grammar; A rule that is memorized but not used when speaking the language is like buying a car, but parking it in the garage and walking a long distance to work. For example, I remember memorizing more than 80 incorrect verbs during English classes. However, only 30 of them are used. For example, the verb "sweep". I don't remember ever using this incorrect verb when speaking or writing in English. In learning any language, you should follow the simplest way. Also pay attention to: What is a simple sentence in English or French? Subject+predicate+object. So, learning the grammar used in these three parts of the sentence is enough to learn the language. The goal of learning any language is to be able to speak it. Therefore, study only the grammar topics that are necessary for everyday speaking. When studying grammar, after choosing the most important topics for the language, divide them into weeks. Spend a week on each topic and study one topic in depth during the week. As a result, in three months you will have a sufficient grammatical basis to be able to speak a foreign language, and as you can see, it is not as complicated as you think.

2. Learning vocabulary. Here again, forcing yourself to memorize words for years is wrong choice. During my school years, I made it my task to memorize 10 words every day. The problem was that I could not use these words when speaking a foreign language, many of them were not used at all in everyday life and were quickly forgotten. Then I realized that this method is very wrong in gaining vocabulary in the language. Over time, I realized from experience that the easiest way to memorize words is to read more in the foreign language being studied. If you are learning English, read texts in your field of interest or books and magazines on the Internet rather than reading boring, irrelevant texts. Do not stop at the words that everyone does not understand, but when you come across unfamiliar words that you need to understand the meaning of the sentence, find the translation in the dictionary or services like Google Translate and put it back in the notebook. If possible, try to read 3-4 pages of a text in the foreign language you are learning every day, and each time you find the translation of an unfamiliar word, write it down. Never try to memorize what you write, I usually don't even read back what I write. Our ability to remember is formed in such a way that if we see a word and just translate it, we will not remember it, but if we write it down somewhere, the brain emphasizes the importance of this thing and the word starts to stick in our memory. . As a result, a word that occurs 5-6 times in different texts will be memorized in an unforgettable way, and at the same time, we will learn in which context the word is used in which meaning. Another benefit of reading a text in a foreign language every day is that we will strengthen our grammar base by seeing the grammar topics we have learned used in the text. The second successful method of memorizing vocabulary was explained by Tim Ferriss, a famous American scientist and the author of the book "The Four-Hour Work Week". According to Perato's theory, we spend only 20 percent of our time on the things we need in our lives, but 80 percent of the results we achieve are given by this 20 percent of effort. Tim Ferriss can speak seven foreign languages fluently. He explains the secret of language learning as follows: "3 months are enough to understand 90% of a foreign language you want, but it takes 3 years to understand 95%." Therefore, learning the language perfectly requires a lot of hard work. So, according to Perato's theory, first of all, it is necessary to thank the 20% that

gives 80% of the results. I will explain it now in simple language. When learning vocabulary, you should learn only the most frequently used words in the language. According to statistics, the 200 most used words in English account for half of all English correspondence. That is why when memorizing a dictionary, it is enough to memorize the most used words in the language. Then, it is enough to learn by adding words in the field you need. Here you can download a list of the most frequently used words in the foreign language you are learning. So, it is enough to determine the priority to learn the vocabulary and learn exactly what you need. Even then, try to write five sentences with each of the words from the list without memorizing the word in the vernacular. Every time you make a sentence with them, the words will technically start to be memorized and your vocabulary will grow. So, when speaking a foreign language, only about 1,000 frequently used words are used in 90 percent of cases, and the rest is enough for everyone to learn according to their field. For example, if a medical worker learns these 1000 words and about 1000 words related to the medical field, he can communicate freely in English in his field without any difficulties.

Pronunciation. Every language has its own pronunciation. According to linguists, there are more than 150 sounds in total, and each language uses an average of 30 sounds. As a result, there is a huge difference in the pronunciation of the languages. For example, French nasal sounds are completely absent in our language. Unlike Uzbek and French, there is no "o" sound in Russian. Usually, after learning to read a language, the easiest way to improve your pronunciation is to listen to the foreign language as much as possible. It is necessary to watch movies, listen to songs and various radio texts in this language. If you search in the Yandex system, you will find hundreds, if not thousands, of audio courses in English alone. Listening to them on your player or phone will make your understanding of the language easier and your pronunciation will continue to improve. When listening to a song in a foreign language, it can be used for another purpose. Find the lyrics of your favorite song in a foreign language and translate it into your language using a dictionary. As a result, you will not only fully understand the meaning of the song, but at the same time you will enrich your vocabulary, these words will be imprinted in your memory with your favorite song for a lifetime. Apart from these three things, one of the most important things in learning a language is immersion in the language environment. If you try to use as much foreign language material as possible, your language level will gradually improve. For example, from the programs of your simple phone to the operating system of your computer, put everything in a foreign language.

References:

1. Bekmuratova U. B. Abstract on "Using innovative technologies in teaching English". Tashkent - 2012 Otaboeva, M. R. The use of modern innovative technologies in foreign language teaching and its effectiveness / M. R.
2. Otaboeva. — Text: neposredstvennyy, elektronnyy // Molodoy uchenyy. — 2017. — No. 4.2 (138.2). — S. 36–37. — URL: <https://moluch.ru/archive/138/39058/> (data processing: 04/27/2020)
3. N. Q. Khatamova, M. N. Mirzayeva. "INTERACTIVE METHODS USED IN ENGLISH LANGUAGE LESSONS" (methodical guide), Navoi, 2006, 40 pages.
4. M. Kholdorova, N. Fayziyeva, F. Rikhsittilayeva. "USE OF HELPING TOOLS IN TEACHING A FOREIGN LANGUAGE". Tashkent: TDPU named after Nizomi, 2005
5. O'Hashimov, I. Yakubov. "ENGLISH TEACHING METHODOLOGY" (study guide) Tashkent: "Sharq" publishing house, 2003

ИСПОЛЬЗОВАНИЕ СОВРЕМЕННЫХ ТЕХНОЛОГИЙ ПРИ ОБУЧЕНИИ ИНОЯЗЫЧНОМУ ГОВОРЕНИЮ В СТАРШЕЙ ШКОЛЕ

Назаров Бехзод Бахтиярович
преподаватель кафедры мировых языков
Кокандского университета, Кафедра мировых языков

Аннотация: Эта статья о различных методах обучения иностранным языкам с помощью современных технологий иноязычному говорению в старшей школе. За последние 20 лет стали неизбежными связи между нациями, государствами, организациями и странами, которые создают огромную потребность в знании другого языка или большем многоязычии. Людям необходимо использовать международные языки в таких областях, как торговля, туризм, международные отношения между правительствами, технологии, наука и средства массовой информации. Здесь мы показываем, как использовать методы обучения в старшей школе. Учителя всех стран стараются использовать разные методы в обучении родному им языку.

Ключевые слова: метод, иностранный язык, навык, многоязычие, обучение, уровень, принципы, приемы, стили обучения, технологии обучения, наука и СМИ, технологии, наука.

Люди должны выучить второй язык из-за глобализации. За последние 20 лет стали неизбежными связи между нациями, государствами, организациями и странами, которые создают огромную потребность в знании другого языка или большем многоязычии. Людям необходимо использовать международные языки в таких областях, как торговля, туризм, международные отношения между правительствами, технологии, наука и средства массовой информации [1.1].

Языковое обучение может проходить как общеобразовательный предмет или в специализированной школе. Существует множество методов обучения языкам. Некоторые остались в относительной неизвестности, а другие широко используются; у третьих мало последователей, но они предлагают полезную информацию [1.2].

Метод обучения включает в себя принципы и методы, используемые для обучения. Обычно используемые методы обучения могут включать участие в классе, демонстрацию, чтение или их комбинацию. Выбор подходящего метода обучения во многом зависит от информации или навыков, которым обучают, а также от способностей и энтузиазма учащихся. Чтобы преподавание было эффективным, учитель должен применять хороший метод. У учителя есть много возможностей при выборе стиля преподавания. Учитель может составлять собственные планы уроков, заимствовать планы у других учителей, искать планы уроков в Интернете или в книгах. При принятии решения о том, какой метод обучения использовать, учитель должен учитывать базовые знания учащихся, окружающую среду и цели обучения [2.1].

Учителя знают, что ученики учатся по-разному, но почти все дети хорошо реагируют на похвалу. Студенты по-разному воспринимают информацию и демонстрируют свои знания. Учителя часто используют методы, учитывающие несколько стилей обучения, чтобы помочь учащимся запомнить информацию и улучшить понимание. Разнообразные стратегии и методы используются для обеспечения того, чтобы все учащиеся имели равные возможности для обучения.

Эффективность метода обучения варьируется от человека к человеку, а также от деятельности к деятельности. Преподавание, заставляя учащихся делать, читать, слушать, имеет своей целью передачу информации, но в каждом случае информация передается совершенно по-разному. У каждого есть свои преимущества. По моему

собственному мнению, обучение, позволяя ученикам делать, — это метод, который работает лучше всего для меня. Обучение и принуждение учащихся к действию работает, потому что оно дает учащемуся непосредственный опыт. Другие методы более пассивны; вы либо слушаете разговор, либо пытаетесь обратить внимание на слова на странице. Однако обучение, заставляя студентов делать, означает фактическое участие в деятельности. Вы можете себе представить обучение игре на музыкальном инструменте по книге? Как говорится, практика делает совершенным [3.1].

Напротив, чтение затрудняет визуализацию обучения. Мало того, обучение чтению часто требовало дополнительных исследований, таких как поиск незнакомых слов. Кроме того, возможно, вы плохо читаете или преподаете на втором языке. Если это так, вам может быть трудно сконцентрироваться или вы будете разочарованы медленным темпом. Так что, хотя для многих чтение — это весело и полезно, для других это может быть не лучшим способом [3.2].

Обучение на слух может быть приятным. Оживленные дебаты интересны, а об интересных вещах обычно легче узнать.

Кроме того, в отличие от чтения, вы можете задавать вопросы, чтобы проверить, понимают ли учащиеся то, что вы имеете в виду. Однако, как и в случае с чтением, слишком легко стать пассивным слушателем и ничему по-настоящему не научиться. Если ученикам становится скучно, они могут даже заснуть во время прослушивания. Когда учащиеся активно участвуют в чем-то, они с большей вероятностью сохранят бдительность.

Еще один способ, с помощью которого учитель может руководить уроком, состоит в том, чтобы учащиеся работали в группах. Сотрудничество позволяет учащимся разговаривать друг с другом и выслушивать все точки зрения в ходе обсуждения. Это помогает учащимся мыслить менее личным образом. Когда этот план урока выполняется, учитель может попытаться оценить урок, глядя на способность учащихся работать в команде, лидерские качества или способности к презентации. Это один из прямых методов обучения. Другой вид групповой работы. обсуждение. После некоторой подготовки и с четко определенными ролями, а также интересными темами обсуждения вполне могут занимать большую часть урока, при этом учитель дает краткую обратную связь в конце или даже на следующем уроке. Обсуждения могут проходить по-разному. форм, например, обсуждение аквариума [4.1].

Сотрудничество прекрасно тем, что позволяет активно участвовать в процессе обучения. Эти студенты, которые лучше всего учатся таким образом, будучи в состоянии относиться к уроку в том смысле, что они каким-то образом физически принимают в нем участие. Групповые проекты и обсуждения — отличный способ приветствовать этот тип обучения [5.1].

Обучение через обучение (нем. LDL) — широко распространенный в немецком языке метод, разработанный Жаном-Полем Мартеном. Учащиеся берут на себя роль учителя и обучают свои пары.

Этот метод очень эффективен при правильном выполнении. Если учащиеся проводят разделы класса в группе или индивидуально, это отличный способ заставить учащихся действительно изучить тему и понять ее, чтобы передать ее своим парам. Привлекая их к участию в учебном процессе, они также укрепляют уверенность в себе, самоэффективность и укрепляют разговорные и коммуникативные навыки учащихся. Студенты не только изучают заданную тему, но и получают опыт, который может оказаться очень ценным в жизни [5.2].

План урока может быть выполнен несколькими способами: задавать вопросы, объяснять, моделировать, сотрудничать и демонстрировать.

Объясняя, эта форма похожа на чтение лекций. Лекция — это обучение путем публичного выступления на конкретную тему, которое обычно читается в классе. Это также может быть связано с моделированием. Моделирование используется как наглядное пособие в обучении. Студенты могут визуализировать объект или проблему, а затем использовать рассуждения и гипотезы, чтобы определить ответ [6.1].

Демонстрации проводятся, чтобы дать возможность изучить новые исследовательские и визуальные задачи обучения с другой точки зрения. Учитель может использовать эксперименты, чтобы продемонстрировать идеи на уроке естествознания. Демонстрация может быть использована в обстоятельствах окончательного доказывания факта, например, путем рассуждения или демонстрации доказательств. Использование повествования и примеров уже давно стало стандартной практикой в сфере текстового объяснения. Но в то время, как более повествовательный стиль подачи информации явно является предпочтительной практикой в письменной форме, судя по его многочисленности, эта практика иногда становится одним из наиболее игнорируемых аспектов лекции. Лекции, особенно в коллегияльной среде, часто становятся средой, более ориентированной на факторное представление, чем на повествовательное или когнитивное обучение. Использование старых примеров и рассказывание историй, вероятно, способствует лучшему пониманию, но также и большей индивидуальной способности относиться к представленной информации [7.1].

Кроме того, рассказывание историй в представлении информации может также усиливать сохранение памяти, поскольку оно обеспечивает связь между факторным представлением и примерами из реального мира, личным опытом, таким образом, представляя вещи в более ясной перспективе и обеспечивая усиление нейронной репрезентации в мозгу. Яркие визуальные эффекты позволяют учащимся представить в перспективе используемые числа или статистику. Если учащийся может не только слышать, но и видеть то, чему его учат, то, скорее всего, он поверит и полностью поймет то, чему его учат. Это позволяет учащемуся по-другому относиться к материалу.

Переключение кода, то есть смена языка в какой-то момент предложения или высказывания, является широко используемой коммуникационной стратегией среди изучающих язык. В то время как традиционные методы формального обучения часто препятствуют переключению кода, учащиеся, особенно те, кто находится в ситуации языкового погружения, часто используют его. Если рассматривать как стратегию обучения, при которой учащийся максимально использует целевой язык, но возвращается к своему родному языку для любого элемента высказывания, который он не может воспроизвести на целевом языке. Кроме того, у него есть преимущества, заключающиеся в том, что он способствует развитию беглости речи и мотивации, а также чувству выполненного долга, позволяя учащемуся обсуждать интересующие его темы в начале процесса обучения - до того, как необходимый словарный запас будет запомнен. Он особенно эффективен для учащихся, чей родной язык английский, из-за высокой вероятности того, что собеседник поймет простое английское слово или короткую фразу [8.1].

Говоря о языковых навыках, можно выделить четыре основных: аудирование, говорение, чтение и письмо. Однако совсем недавно были выявлены другие, более социально ориентированные навыки, такие как подведение итогов, описание, повествование и т. д. Кроме того, более общие навыки обучения, такие как навыки

обучения и изучение того, как человек учится, применялись на уроках иностранных языков.

Говорение — это навык, который часто недооценивается в традиционном классе. Это может быть связано с тем, что это считается менее академическим навыком, чем письмо, является преходящим и импровизированным (его труднее оценить и научить посредством ролевой имитации).

Работа в парах и группах дает возможность большему количеству учащихся принимать более активное участие. Тем не менее, важно следить за парами и группами, чтобы убедиться, что все участвуют как можно равноправнее. Такие занятия также предоставляют возможности для взаимного обучения, когда более слабые учащиеся могут заручиться поддержкой более сильных одноклассников.

Использованная литература:

1. Ходжамкулов У., Махмудов К., Шофкоров А. (2020). Проблема духовнопатриотического воспитания подрастающего поколения в научнополитическом и литературном наследии мыслителей Средней Азии. *Международный журнал психосоциальной реабилитации*, 24(05), 6694-6701.
2. Мухамедов Г., Ходжамкулов У., Шофкоров А. и Махмудов К. (2020). Кластер педагогического образования: содержание и форма. *ISJ Theoretical & Applied Science*, 1(81), 250-257.
3. Махмудов К. (2020). Пути формирования межкультурной коммуникации в обучении иностранному языку. *Наука и образование*, 1(4), 84-89.
4. Махмудов К. (2020). Актуальные проблемы преподавания английского языка и новые подходы к их решению в общеобразовательной школе. *Современные тенденции в языкознании: проблемы и решения*, 271-273.
5. Махмудов К. (2020). Интеграция родного языка при обучении иностранному языку: проблемы и решения. *Литература и история*, (1), 89-91.
6. Шайхисламов, Н. (2020). Значение и значение современных лингвистических течений в узбекском языкознании. *Международный журнал прогрессивных наук и технологий*, 16-18.
7. Шайхисламов, Н. (2020). Семантические и лингвокультурологические особенности английских и узбекских пословиц с концептом дружбы. *Студенческий вестник*, 28(126), 29-30.
8. Шайксисламов, Н. (2020). Лингвокультурология как фактор формирования культуры речи, 402-403.
9. Rajarova, Malika, and Nodirakhon Sheraliyeva. "Teaching english through fairytales." *Scientific research results in pandemic conditions (COVID-19)* 1.06 (2020): 186-189.

**INGLIZ VA O'ZBEK TILIDAGI QARINDOSHLIK HAQIDAGI MAQOLLARNING QIYOSIY
TAHLILI**

Qayumova Sayyora Topvoldi qizi
Farg'ona davlat universiteti
Lingvistika (ingliz tili) mutaxassiligi magistranti,
Gafurova Nozima Ikromovna
Farg'ona davlat universiteti
Ingliz tili o'qitish metodikasi kafedrası katta o'qituvchisi

Annotatsiya: ushbu maqola yaxshilik va yaxshi hulq haqidagi ba'zi ingliz va o'zbek maqollarining semantik va lingvomadaniy xususiyatlarini tahlil qilishga bag'ishlangan. Ayrim maqollarning boshqa tildagi ekvivalentlari tarjimaning bir qancha muhim innovatsion usullarini aniqlash va ingliz va o'zbek tillaridagi o'ziga xosliklarini qarama-qarshi qo'yish maqsadida ularni boshqa tilda izohlash uchun berilgan. Ushbu ishning natijalari va misollari qarindoshlik va mehr-muhabbat haqidagi ingliz va o'zbek maqollarining ma'nolaridagi ba'zi farqlarni ajratish va ularning lingvomadaniy xususiyatlarini o'rganishga yordam beradi.

Kalit so'zlar: maqol, lingvokulturologiya, madaniyat, pragmatika, sinonimiya, antonimiya, ekvivalent, kontekst.

Ushbu qismda ingliz va o'zbek maqollarida eng ko'p uchrovchi yaxshilik va yomonlik, do'stlik va qavm qarindoshlik mavzusiga oid ayrim maqollarning ingliz va o'zbekcha variantlarini tahlil qilgan holda, maqollarning har ikkala tilda uchrovchi o'xshash va farqli jihatlarini ko'rib chiqamiz. Kundalik hayotimizda uchrovchi turli xil narsalarni hamisha ikki xil, ya'ni bir-biriga qarama- qarshi jihatlarini orqali bilamiz. Bular ichida eng ko'p uchrovchi hodisalardan yaxshilik va yomonlik xislatlaridir. Yoki tilimizda bularni ijobiy bo'yoqdor so'zlar va salbiy bo'yoqdor so'zlarga ajratamiz. Yaxshilik va yomonlik leksemalarining maqollarda keng ko'lamda uchrashi tabiiy holdir. Chunki maqollar xalqning hayotiy haqiqatga nisbatan qarashlarini va munosabatlarini ko'rsatuvchi hodisadir. Shu o'rinda ingliz va o'zbek maqollarida uchrovchi yaxshilik va yomonlik mavzusidagi maqollar xalqning ushbu tushunchalarga bo'lgan munosabatlarini yaqqol ifoda etadi. Keltirilgan fikrlarimizni isbotlash maqsadida quyida bir qator yaxshilik va yomonlik mavzusidagi ayrim o'zbek va ingliz maqollarining semantik tahlillarini keltirib o'tamiz.

Inglizcha: **A bad excuse is better than none**

O'zbekcha: **Yaxshi gap bilan ilon inidan chiqar,
Yomon gap bilan musulmon dinidan.**

Inglizcha: **A bad beginning makes a bad ending**

O'zbekcha: **Yomonchilik bo'lganda, qor ustiga muz yog'ar.**

Inglizcha: **A good beginning makes a good ending.**

O'zbekcha: **Yaxshi yil — bahoridan,**

Yomon kun — saharidan ma'lum

Ushbu maqollar eng ommabop maqollar sirasiga kiradi. Biror ishning natijasi qanday bo'lishi, uning qanday boshlanishiga bog'liq ekanligi maqollarda ham o'z aksini topa olgan. Odatda boshlagan ishimizning yakuni uni qanday ruhiyatda boshlashimizga va yon-atrofimizdagilarni bunga bo'lgan munosabatiga bog'liq bo'ladi. Shuning uchun ham ishni yaxshi boshlasak yaxshi, aksincha yomon boshlasak yomon yakun topishi maqollarda ifodalangan. Bu kabi maqollar har ikki xalqda ham batafsil aks etgan. Maqollardan yana shuni ko'rish mumkinki, inglizlar ham o'zbeklar ham yaxshi bilan yomonni qarama- qarshi qo'yish orqali ichki ma'noni ifodalashga harakat qilgan. Bunga qo'shimcha qilib quyidagi maqolni ham keltirib o'tsak bo'ladi.

Inglizcha: **In every beginning think of the end.**

O'zbekcha: **Yaxshi yerga yotsang,**

Yaxshi tush ko'rasan.

Yomon yerga yotsang,

Yomon tush ko'rasan.

Demak, har bir boshlamoqchi bo'lgan ishimizning yakuni uni qanday boshlashimizga bog'liq ekanligi yuqorida keltirib o'tgan maqollarimizda ifodalangan. Ushbu maqollarning tahlilidan kelib chiqib, har ikki tildagi variant bir

xil ma'no- mazmun anglatayotganini ko'rishimiz mumkin.

O'zbek va ingliz tillaridagi maqollarda o'zining g'oyat mazmunga boy ekanligi bilan ajralib turuvchi maqollardan yana biri **"Every cloud has a silver lining"** va maqolning o'zbekcha varianti qilib: **"Har yaxshida bir "ammo" bor,**

Har yomonda — bir "lekin" olingan.

Inglizcha keltirilgan "Every cloud has a silver lining" aslida o'zbek tiliga - "Har bir bulutning kumush hoshiyasi bor"- deb tarjima qilinadi. Keltirilgan tarjima orqali biror ibratli fikrni darxol anglab olish biroz qiyin. Inglizchadan o'zbekchaga qilingan tarjimada maqol oddiy bir gapdek bo'lib qolgan. Agar berilgan tarjimani mazmunan tahlil qiladigan bo'lsak, bulutning kumush hoshiyaga ega ekanligi aslida yomg'irning yog'ishi bilan baholanadi. Bir qarashda maqolda ishlatilgan so'zlar "cloud"- "bulut" yoki "silver"- "kumush" hech qanday salbiy ma'noga ega emas.

Biroq maqolning umumiy mazmunidan kelib chiqadigan bo'lsak, havoning bulutli bo'lishi salbiy holatni ifodalasa, bulut bo'lib yer-u zaminga yomg'ir yog'ishi va bu orqali xalqqa risq-nasiba kelishi ijobiy hodisa sifatida baholanadi. Ko'chma ma'noda ifodalangan bulutning kumush hoshiyasi- yomg'ir yo'gib, elga rizq ulashishi, tabiatni musaffo qilishi va ba'zan insonlar qalbidagi g'uborni yuvishi bilan baholangan.

Endi maqolning o'zbekcha muqobil varianti bilan tanishib chiqsak. O'zbekcha varianti qilib "Har yaxshida bir "ammo" bor, Har yomonda — bir "lekin" keltirilgan. Maqolning ma'nosi shuni anglatadiki, inson hech qachon butunlay yomon yoki butunlay yaxshi bo'lolmaydi. Har bir yomon deb qaralgan shaxs yoki narsa-buyumning ham o'ziga yarasha yaxshi tomonlari va har bir yaxshining o'ziga xos yomon jihatlari bo'lishi mumkin. Shu bugungi kungacha o'zbek xalq maqollari orasida xalq tomonidan faol tarzda ishlatilib kelinayotgan ushbu maqol o'zbeklar uchun aynan yuqorida keltirgan vaziyatimizda ishlatiladi. O'zbek xalqi qadim-qadimdan shu narsaga alohida e'tibor beradiki, biror shaxs yoki narsani mutlaqo qoralab bo'lmaydi va shu o'rinda mutlaqo yaxshi deb bo'lmaydi.

Maqolning umumiy mazmuni shundan iboratki, har narsada faqat yaxshilikka erishish. Yomonni yomon deb umuman qatordan chiqarib tashlamaslik, yoki yaxshini juda yaxshi deb kibrga berib yubormaslik. Inson kibrga berilganda, o'zi bilmagan holda yomon bo'lib qolishi mumkindir.

Demak, keltirib o'tgan maqolimizning har ikkala tildagi variantini bir xil ma'no-mohiyatga ega deb hisoblasak bo'ladi. Umuman, ishlatilish o'rniga ko'ra semantik jihatdan deyarli bir xil ma'noga ega.

Foydalanilgan adabiyotlar ro'yxati:

1. Abdullaeva N.E., SEMANTIC AND LINGUOCULTURAL FEATURES OF ENGLISH AND UZBEK PROVERBS WITH CONCEPT OF FRIENDSHIP. January 2017.

2. Teliya V.N. Phraseology in the context of culture. Languages of Russian culture. Moscow, 1999. P. 17-20.

3. Honeck, R. A proverb in mind: the cognitive science of proverbial wit and wisdom. - USA.: Lawrence Erlbaum, 1997.

4. Karamatova K.M., Karamatov H.S. Proverbs–Maqollar– Пословицы. – T.: Mehnat, – 2000
5. Madayev O., Sobitova T. Xalq og'zaki poetik ijodi. – T.: Sharq, 2010

O'ZBEK TILINING BOSHQA TILLARDAN AJRALIB TUIRADIGAN XUSUSIYATLARI

G'aybullayeva Gulhayo G'olib qizi
O'zbekistan davlat jahon tillari universiteti
Sharq tillari filologiyasi va tillarni o'qitish
xitoy tili 2- bosqich talabasi

Annotatsiya: Mazkur maqolada tilning asosiy xususiyatlari haqida ma'lumotlar keltirilgan bo'lib, qolaversa o'zbek tilining tarixi va taraqqiyot bosqichlari xususida ham so'z yuritilgan. Bolaning qaysi tilda so'zlay boshlashi uni o'rab turgan til muhitiga bogliq. Misol uchun, amerikan bolasi go'daklikdan xitoyliklar orasida tarbiyalansa, u faqat xitoycha so'zlab, o'z ona tilini bilmasligi mumkin

Kalit so'zlar: jamiyat, ijtimoiy hodisa, nutq, davlat tili, umummillat, lotin yozuvi, "So'z latofati", globallashuv.

O'zbek tili xususida fikr yuritishdan avval keling, dastlab til haqida biroz fikr yuritsak. Tilning asosiy va muhim xususiyati shundan iboratki, til kishilik jamiyati tomonidan yaratilgan bo'lib, eng muhim aloqa vositasi sifatida xizmat qiladigan ijtimoiy hodisadir. Tilning ijtimoiy tabiati uning ayrim shaxsda emas, balki jamiyatda mavjudligini taqozo etadi. Til jamiyat tomonidan yaratilgan bo'lib, uning taqdiri ham jamiyat taqdiri bilan chambarchas bog'liqdir. Insonning butun hayoti til bilan bog'liq bo'lib, til yordamida kishilar obyektiv borliqni o'rganadilar, o'zaro fikr almashadilar, jamoa bo'lib birlashadilar va mehnat qiladilar. Til ijtimoiy hodisa sifatida tabiiy hodisalardan ajralib turadi. Masalan, kishilarning tabiiy - biologik va fiziologik xususiyatlari (ovqat yeyishi, nafas olishi, rivojlanishi va hokazo) tabiat qonunlariga muvofiq, jamiyatga bogliq bo'lmagan holda rivojlanib boradi. Ammo tilda so'zlashish na fikrlash uchun kishilik jamiyati (sotsial muhit) bo'lishi shart. Chunki til kishilarning bir-biri bilan aloqa qilish va fikr almashish ehtiyojlari natijasida paydo bo'lgan.

Til nasldan naslga, avloddan avlodga o'tadigan irsiy hodisa emas, aksincha, til jamiyat taraqqiyotining mahsulidir. Bolaning qaysi tilda so'zlay boshlashi uni o'rab turgan til muhitiga bogliq. Misol uchun, amerikan bolasi go'daklikdan xitoyliklar orasida tarbiyalansa, u faqat xitoycha so'zlab, o'z ona tilini bilmasligi mumkin. Ammo bolaning biologik belgilari (yuz tuzilishini, sochining rangi va hokazolar) o'zgarmagan holda shakllanib boradi. Boshqa bir misol: 1920 yilda Hindistonda ovchilar bir uyada ikki bo'ri bolasi va ikki qizchaga duch kelganlar. Ular (ayniqsa ularning kattasi-Kamola) o'zlarini bo'ri sifatida tutganlar. Kamola bo'rilar bilan 15 yil birga hayot kechirgan. Lekin u gapirishni butunlay bilmagan. Uni "odamlashtirish" juda sekinlik bilan amalga oshgan. Faqat o'rgatishning uchinchi yilida ikki oyoqda turishni (shunda ham orqasidan ushlab turilsa) o'rgangan. Yetti yildan keyingina ikki oyoqda yura boshlagan. Lekin, baribir, yugurish zaruriyati tug'ilsa, emaklab chopgan. Nutqqa o'rgatish yana ham qiyin bo'lgan. To'rt yil davomida faqat olti so'zni bilib olgan. Yetti yil davomida Kamolaning lug'atidagi so'zlar ellikka ham bormagan. 16 yoshida bu qiz o'zini 4 yoshli qiz holida tutgan. Bu misol ham tilning jamiyat bilan bog'liqligini, uni jamiyatdan ajratish mumkin emasligini, tilning ijtimoiy hodisa ekanligini ko'rsatib turibdi.

Qolaversa, Mahmud Qoshg'ariyning "Devoni lug'otit turk" asarida turkiy xalqlar haqida shunday deyiladi: "Ularning o'qlaridan saqlanmoq uchun ularning xatti-harakatlarini mahkam tutmoq har bir aqlli kishiga loyiq va munosibdir. Bularga yaqin bo'lish uchun eng asosiy yo'l ularning tilida so'zlashishdir, chunki ular bu tilda so'zlashuvchilarga yaxshi quloq soladilar, o'zlarini yaqin tutadilar, ularga zarar bermaydilar. Hatto ular o'z panohida turgan boshqalarning gunohini ham kechib yuboradilar". Demak, qadimdan ota-bobolarimiz o'z tillarini o'ta yuksak qadrlagan, hattoki bu tilda so'zlasha oladiganlarning gunohidan ham kechib yuborgan ekan. Ona tili ular uchun muqaddas hisoblanib, hech qanday boylik yoki manfaat undan ustun bo'lolmagan.

Qolaversa, Qadimgi turkiy tilning manbalaridan Kul tiginga bag'ishlangan yodgorlikning qiyosiy nashri va til xususiyatlariga bag'ishlangan asar ham aynan O'zbekistonda yaratilganligi so'zimizning yaqqol isbotidir.

Bugungi globallashuv jarayonida, turli tillar qorishib ketayotgan bir vaziyatda Koshg'ariyning yuqoridagi fikrlari barchamizni ogohlikka chaqiradi. Ajdodlarimizdan meros bo'lgan bu qadriyatni boy berib qo'ymaslik uchun barcha imkoniyatdan samarali foydalanishga undaydi.

Shunday ekan, til jamiyatda qanday muhim ijtimoiy hodisa bo'lsa o'zbek tili va uning taraqqiyoti ham ham shunday dolzarb ahamiyatga ega. Negaki, o'zbek tili turkiy tillar oilasiga mansub bo'lib, hozirgi kunda ushbu til Yer yuzi aholisining qariyb 50 million aholisi uchun asosiy muloqot vositasidir. Shunday ekan, tilimizning mavqeyiga qaratiladigan e'tibor ertangi avlodning kelajagi haqida qayg'urishimizning muhim asosi hisoblanadi. Shu nuqtayi nazardan, mamlakatimizda o'zbek tilining davlat tili sifatidagi mavqeyi va nufuzini oshirish, jamiyatning barcha sohalari faol qo'llanilishiga erishish, yosh avlodni ona tilimizga hurmat va sadoqat ruhida tarbiyalash borasida keng ko'lamli islohotlar amalga oshirilmoqda.

Mustaqillik davri tarixiga nazar soladigan bo'lsak, tilga e'tibor, uning mavqeyini qonuniy jihatdan mustahkamlab qo'yish mustaqillikka erishishning dastlabki qadamlaridir desak adashmagan bo'lamiz. Davlat tilini izchil joriy etish jarayonini takomillashtirish va lotin yozuviga asoslangan o'zbek alifbosiga mukammal o'tishini ta'minlash maqsadida O'zbekiston Respublikasining 1989-yil 21-oktabrda "O'zbekiston Respublikasining davlat tili haqida"gi Qonun qabul qilindi va O'zbekiston Respublikasining davlat tili o'zbek tili deb e'lon qilindi. Qonun bilan O'zbek tilining O'zbekiston Respublikasi hududida davlat tili sifatida amal qilishining huquqiy asoslari ushbu Qonun va boshqa qonunlar bilan belgilab beriladi. Aynan ana shu tarixiy hujjatga binoan o'zbek tili mustahkam huquqiy asos va yuksak maqomga ega bo'ldi. Binobarin, 1953-yilda YUNESKO tashkiloti ekspertlari "davlat tili" va "rasmiy til" tushunchalarini farqlashni taklif etgan. Unga ko'ra Davlat tili - siyosiy, ijtimoiy va madaniy sohalarda ma'lum bir davlatda integratsiya (birlashtiruvchi) vazifasini amalga oshiradigan, shuningdek ushbu davlatning ramzi sanaladigan tildir. Rasmiy til – davlat boshqaruvi, qonunchilik, sud jarayoni tilidir. 1993-yil 2-sentabrda esa O'zbekiston Respublikasi Oliy Kengashi tomonidan "Lotin yozuviga asoslangan o'zbek alifbosini joriy etish to'g'risida"gi Qonun qabul qilindi. Bugungi kunda bu ishlarning tadrijiy davomi sifatida lotin yozuviga asoslangan o'zbek alifbosini joriy etishni yanada takomillashtirish bo'yicha amaldagi qonun hamda hukumat qarorlari yanada mustahkamlanmoqda.

Davlatimiz rahbari o'zbek tiliga davlat tili maqomi berilgan kunga bag'ishlangan tantanali marosimda "Dunyo hamjamiyatidan munosib o'rin egallashni maqsad qilib qo'ygan har qaysi davlat, avvalo, o'z xalqining milliy tili va madaniyatini asrab-avaylashga, rivojlantirishga intiladi", deya ta'kidlagan edi.

Prezidentimizning 2019-yil 21-oktabrdagi "O'zbek tilining davlat tili sifatidagi nufuzi va mavqeyini tubdan oshirish chora-tadbirlari to'g'risida"gi farmoniga binoan ona tilimizning istiqboldagi taraqqiyotiga oid ko'plab masalalar o'z yechimini topmoqda. Shu ezgu g'oyaga muvofiq amalga oshirilayotgan keng ko'lamli islohotlar jarayonida davlat tilining hayotimizdagi o'rni va nufuzi tobora oshib borayotganiga barchamiz guvoh bo'lib turibmiz.

Shu o'rinda O'zbekiston Qahramoni, xalq shoiri Erkin Vohidovning "So'z latofati" asarida keltirilgan quyidagi jummalarni keltirib o'tsam. "Ona tili umummillat mulkidir, demak, til oldidagi mas'uliyat ham umummilliy. Men o'zbekman, degan har bir inson o'zbek tili uchun qayg'urmog'i kerak. Unutilgan so'zlarni tiklash, borini boyitib borish, xorijiy atamalarga munosib istilohlar topish yolg'iz tilshunoslarning emas, millatning ishidir". Bu kabi fikrlar bejiz aytilmagan albatta. Xulosa o'rnida aytish lozimki, har qanday til ravnaqi, taraqqiyoti bu millat, jamiyatga bog'liqdir.

Zero, til har bir millatning eng qadrlil boyligi, uning ma'naviy qiyofasi, madaniyati, ichki dunyosini aks ettiruvchi muhim vositadir.

Foydalanilgan adabiyotlar ro'yxati:

1. O'zbek tili tarixi: filologiya fakultetlari talabalari uchun darslik/ N. Rahmonov, Q. Sodiqov; O'zbekiston Respublikasi Oliy va o'rta maxsus ta'lim vazirligi. — T.: O'zbekiston faylasuflari milliy jamiyati nashriyoti, 2009. - 224 b.
2. Q. Sodiqov. Ko'k turk bitig'lari: matn va uning tarixiy talqini. — Toshkent, 2004; Q. Sodiqov. Turkiy yozma yodgorliklar tili: adabiy tilning shakllanishi va tiklanishi, Toshkent, 2006.
3. Mahjmid Koshg'ariy. Devonu lug'atit-turk. 1jild, Toshkent, O'zbekiston Fanlar Akademiyasi nashriyoti, 1960.

**YANGI O'ZBEKISTON TARAQQIYOTIDA CHET TILLARINI O'RGANISHGA
QARATILGAN CHORA TADBIRLARNING AHAMIYATI**

Karimova E'zoza Nuriddin qizi
O'zbekiston davlat san'at va madaniyat instituti
Madaniyat va san'at muassasalarini tashkil etish va
boshqarish yo'nalishi 2-bosqich talabasi,
Xolmo'minov Mo'minmirzo Zokir o'g'li
O'zbekiston davlat san'at va madaniyat instituti
Madaniyat va san'at muassasalarini tashkil etish va
boshqarish kafedrası o'qituvchisi

Annotatsiya: Maqolada Yangi O'zbekiston taraqqiyotida chet tillarini o'qitishga qaratilgan chora-tadbirlar yangicha islohotlar, erishilgan yutuqlar, ta'limga olib kirilishi kerak bo'lgan yangi texnologiyalar, zamonaviy o'qitish metodlari va ulardan ta'lim jarayonida foydalanish xususida so'z yuritilgan.

Kalit so'zlar: xorijiy tillar, ta'lim texnologiyalari, axborot-kommunikatsion texnologiyalar, tinglash, tushunish, samaradorlik, ekonomiya, ergonomika, motivatsiya, shaxs tarbiyasi.

Butun jahonda xalqaro munosabatlar va ilm-fan taraqqiyoti tobora gurkirab rivojlanayotgan bir davrda axborot almashinishning asosiy vositasi sifatida rol o'ynaydigan tilning o'rnini beqiyos ahamiyat kasb etmoqda. Til o'rgatish va o'rganishning dolzarbligi oshib borgan sari mamlakatimizda ham qator islohotlar amalga oshirilayotganligini ko'rib, guvoh bo'lmoqdamiz. Jumaladan, bu ishlarning birinchisini O'zbekiston Respublikasi birinchi Prezidentining "Chet tillarini o'rganish tizimini yanada takomillashtirish chora-tadbirlari to'g'risida"gi 2012-yil 13-dekabrda PQ-1875-sonli qarori [1] qabul qilinganidan boshlasak adashmagan bo'lamiz. Shundan so'ng respublikaning barcha hududida chet tillarni, asosan, ingliz tilini o'rganish umumta'lim maktablarining birinchi sinflaridan o'yin tarzidagi darslar va og'zaki nutq darslari shaklida, ikkinchi sinfdan boshlab esa, alifbo, o'qish va grammatikani o'zlashtirishdan bosqichma-bosqich boshlandi. Undan tashqari Oliy ta'lim muassasalarida ayrim maxsus fanlarni, xususan, texnik va xalqaro mutaxassisliklar bo'yicha o'qitish chet tillarda olib boriladigan bo'ldi.

Hozirgi kunda Yangi O'zbekiston taraqqiyotida chet tillarni o'qitishga, o'rganishga bo'lgan e'tibor yanada kuchayib bormoqda. Yaqin besh yil mobaynida esa yurtimizda chet tillarni o'qitishda yangicha bosqich, yangicha davr boshlanganligini ko'rib guvoh bo'lmoqdaman. Chet tili darslarining o'qitilishi jarayonida ilg'or pedagogik texnologiyalarni, interfaol, innovatsion usullardan, kommunikativ-axborot vositalaridan foydalanish talab qilinmoqda.

Respublikamizda chet tilining o'qitilishi, chet tili o'qituvchilarining bilim va ko'nikmalarini baholashning umumevropa ramkalari tavsiyanomalari (CEFR) ga mos ravishda yangi usul va talablari ishlab chiqildi. Unga ko'ra umumta'lim maktablari va kasb-hunar kollejlari o'quvchilari uchun darsliklar yaratildi. Ushbu talablarga mos ravishda o'quv xonalari stendlar va yangi axborot kommunikativ texnikalar bilan jihozlandi.

Chet tili o'rganishga bo'lgan talab ham kundan kunga oshib bormoqda. Xorijiy tillarni o'rgatishni ta'lim siyosatining ustuvor yo'nalishi sifatida rivojlantirish, ushbu yo'nalishda ta'lim sifatini tubdan oshirish, sohaga malakali pedagoglarni jalb etish hamda aholining xorijiy tillarni o'rganishga bo'lgan qiziqishini oshirish maqsadida O'zbekiston Respublikasi Prezidentining "O'zbekiston Respublikasida xorijiy tillarni o'rganishni ommalashtirish faoliyatini sifat jihatidan yangi bosqichga olib chiqish chora-tadbirlari to'g'risida" 2021-yil 19-

maydagi PQ-5117-sonli qarori [2: www.norma.uz] qabul qilindi. Unga ko'ra, Vazirlar Mahkamasi huzurida Xorijiy tillarni o'rganishni ommalashtirish agentligi hamda Agentlikning Qoraqalpog'iston Respublikasi, viloyatlar va Toshkent shahridagi hududiy vakillari lavozimlari tashkil etilishi belgilab qo'yildi.

Xorijiy tillarni o'rganishni ommalashtirish agentligining asosiy vazifalari etib quyidagilar belgilandi:

aholi orasida xorijiy tillarni o'rganishni ommalashtirish va ularni mukammal o'zlashtirish uchun zarur sharoitlar yaratish, xorijiy tillarni o'qitishning xalqaro tan olingan dastur va darsliklari ta'limning barcha bosqichlarida joriy etilishini muvofiqlashtirish hamda o'qituvchilarda zamonaviy o'qitish ko'nikmalarini rivojlantirish;

hududlar, tarmoqlar va ta'lim muassasalarining xorijiy tillarni o'zlashtirgan mutaxassislariga ehtiyojlarini tahlil qilish natijalari asosida talab yuqori bo'lgan xorijiy tillarni o'qitishni tashkillashtirish;

xorijiy tillarni o'qitish sohasida "bog'cha-maktab-oliy ta'lim tashkiloti-korxonalar" tamoyilidagi uzluksiz ta'lim zanjirini joriy etish maqsadida aholining barcha qatlamlariga mos bo'lgan tilni o'rganish bo'yicha uslubiyot va tavsiyalarni ishlab chiqishni muvofiqlashtirish;

xorijiy tillarni puxta o'zlashtirish, tilning asosiy ko'nikmalarini shakllantirish uchun videorolik, o'yin, ko'ngilochar ko'rsatuv, filmlar va boshqa o'rgatuvchi kontent yaratilishini tashkil etish;

davlat tilidan xorijiy tillarga va xorijiy tillardan davlat tiliga professional tarjima qilish uslubiyotlarini yaratish hamda ushbu yo'nalishda mutaxassislarning malakasini oshirishda ko'maklashish;

hududlar, tarmoqlar, davlat organlari va ta'lim tashkilotlari kesimida xorijiy tillarni bilish reytingini yuritish, xorijiy tillarni o'rganishni yanada ommalashtirish bo'yicha takliflar ishlab chiqish.

Xorijiy tillarni o'qitish bo'yicha qator muammolarga yechim bo'la oladigan islohotlar dasturi ishlab chiqilayotganligi barchani quvontirmoqda. Tashkil etilgan Xorijiy tillarni o'rganishni ommalashtirish agentligi tomonidan hozirgi kunda quyidagilar amalga oshirilganligini ko'rishimiz mumkin. Buyuk Britaniyaning "MM Publications" nashriyot-matbaa ijodiy uyi tomonidan maktabgacha ta'lim muassasalarini o'quv-uslubiy bazasini takomillashtirish maqsadida "Ilk qadam" davlat ta'lim dasturi asosida ishlab chiqqan 20,000 nusxadagi ingliz tili darsliklari beg'araz yordam sifatida maktabgacha talim vazirligiga taqdim etildi. Maktabgacha talim muassasalarida chet tillarini o'qitish tizimini takomillashtirish borasida chora tadbirlar rejasi ishlab chiqildi. Maktabgacha talim muassasalari uchun "Ilk qadam" o'quv dasturini takomillashtirish bo'yicha takliflar kiritdi. O'zbekiston Respublikasi Innovatsion rivojlanish vazirligi huzuridagi Ilmiy-texnik axborot markazi bilan hamkorlikda davlat xizmatchilari tomonidan xorijiy tillarni o'zlashtirish darajasini oshirish hamda davlat organlarini yuqori malakali va raqobatbardosh kadrlar bilan to'ldirish maqsadida "English for science" dasturi doirasida chet tillarini o'qitish va samaradorlikni oshirish borasida hamkorlikda istiqbolli rejalar tuzdi. Undan tashqari yana hamkorlikda "English for science" dasturi doirasida O'zbekistondagi olimlar va yosh tadqiqotchilarni akademik ingliz tiliga o'rgatish bo'yicha 10 oy davomida 1000 taga yaqin mahalliy olimlar ishtirokida ingliz tilini targ'ib qilish g'oyalari amalga oshirildi. Hozirgi kunda ham amalga oshirilmoqda.

Bugun natijadorlik hammamiz uchun bosh talab, asosiy mezonga aylanmoqda. Bu borada yaqin kelgusi yillar alohida mas'uliyat va sinov davri bo'ladi. Endi kechagi yutuq va marralar bizni sira qoniqtirmaydi. [3: 32] Davr va zamon o'zgargani sayin bu soha ham yanada izlanishni, yangilanishni talab qiladi. Yaqinda ya'ni 2022-yil 19-yanvar kuni O'zbekiston Respublikasi Vazirlar Mahkamasining "Xorijiy tillarni o'rganishni takomillashtirish bo'yicha qo'shimcha chora-tadbirlar to'g'risida"gi 34-sonli qarori qabul

qilindi. Bu ham mamlakatimizda xorijiy tillarni o'rgatishni ommalashtirish, yangi bosqichga olib chiqish va sohani rivojlantirish uchun tizimli ishlarni tashkil etishda muhim ahamiyat kasb etadi. Xalqaro munosabatlar avj olgan zamonamizda tillarni bilish, ayniqsa ko'p tillilik ulkan ahamiyat kasb etadi. Mamlakatimizda tahsil oladigan o'quvchi va talabalar odatda uch tilni o'rganadilar.

Ushbu tillar maxsus nomlar bilan yuritiladi. Bular quyidagilar: ona tili, ikkinchi til, va chet til. Ona tili tafakkur shakllanishida alohida xizmat o'taydigan birinchi til hisoblanadi. Ikkinchi til haqida so'z yuritilganda, unga boshqa millat vakillaridan iborat qardoshlar, qo'shnilar tili sifatida qaraladi. Respublikamizda G'arbiy Yevropa (ingliz, ispan, nemis, faransuz) tillari va Sharq (arab, turk, fors, xitoy, hind) tillari o'qitilib kelinmoqda. Bu tillar ta'lim muassalarining o'quv rejalaridan o'rin olgan. Uchala tilni o'qitish jarayoni turlicha kechadi. Ona tili va ikkinchi til tabiiy vaziyatda, chet til esa sun'iy muhitda o'rganiladi. Chet tildagi muloqot, asosan, darsda muallim rahbarligida kechadi. Uchala til orasida chet tilni o'rganish va o'rgatish muayyan jihatlari bilan keskin farq qiladi. Bu esa, o'z navbatida, tegishli chet til o'qitish texnologiyasini qo'llashni taqozo etadi.

Chet tillarini o'qitishning eng samarali usullari sifatida ta'lim jarayoniga dunyo standartlariga mos ravishda ta'lim texnologiyalarini olib kirish tez va sifatli bilim berishda kalit vazifasini o'taydi. Ta'lim texnologiyalari, bu ta'lim jarayonida zamonaviy axborot texnologiyalaridan unumli foydalanishdir. [4:36-37] Ta'lim jarayoniga zamonaviy innovatsion texnologiyalarini olib kirish orqali ta'lim sifati va samaradorligini oshirishni nazarda tutadi. Xususan, chet tilini o'rganishda bunday axborot-kommunikatsion texnologiyalardan foydalanishning bir qancha afzalliklari mavjuddir. Til o'rganish va o'qitishda zamonaviy texnologiyaning roli beqiyosdir. Til o'rganish jarayonini asosiy 4 bo'limga (o'qish, yozish, tinglab tushunish va gapirish) bo'linganini hisobga olsak, innovatsion texnologiyalardan foydalanish chet tili o'rganishning har bir bo'limda qo'l keladi. Masalan, tinglab tushunish uchun, albatta smarfon, kompyuter, player, quloqchinlar-u CD disklar kerak va ularsiz bu jarayonni amalga oshirish mushkul. Internet tarmoqlarisiz hayotimizni tassavvur qilish mushkul bir davrda yashar ekanmiz, chet tilida yozish, o'qish va gapirish malakalarini oshirishimiz uchun kutubxonaga borish, manba izlash, lug'at kitoblarini titish shart emas va bu masala aynan internet tarmoqlari orqali smartfonimiz yordamida ham amalga oshirishimiz mumkin. Shuningdek, darslarda ingliz tilida internet yordamida bir qator didaktik muammolarni hal qilish mumkin. Global tarmoq materiallaridan foydalanib o'qish ko'nikma va malakalarini shakllantirish; maktab o'quvchilarining yozish qobiliyatini oshirish; o'quvchilarning so'z boyligini to'ldirish, talabalarning ingliz tilini o'rganish motivatsiyasini shakllantirish. Bundan tashqari, bu ish maktab o'quvchilarining ufqini kengaytirish, ingliz tilida so'zlashadigan mamlakatlarda tengdoshlari bilan ishbilarmonlik munosabatlari va aloqalarini o'rnatish va qo'llab-quvvatlash uchun internet-texnologiyalar imkoniyatlarini o'rganishga ehtiyoj bor. [5:algoritm-centr.ru] Talabalar internetda o'tkaziladigan testlar, viktorinalar, tanlovlar, olimpiadalarda ishtirok etishlari, boshqa mamlakatlardagi tengdoshlari bilan yozishmalar, suhbatlar, videokonferensiyalar va h.k.larda qatnashishlari mumkin.

Chet tili ta'limi jarayonida axborot texnologiyalaridan foydalanish quyidagilarni o'z ichiga oladi:

- a) o'quv dasturlarini joriy etish;
- b) ma'lumotlar bazalari, elektron darsliklar, lug'atlar va boshqa ma'lumotnomalardan foydalanish;
- c) internet resurslardan foydalanish;
- d) ta'lim muassasasining Internet foydalanuvchilari bilan ishlash;
- e) shaxsiy o'quv loyihalaringizni yaratish [6:2]

Eng muhimi ta'lim texnologiyalarining xususiyatlarida quyidagilar hisobga olinadi:

a) samaradorlik (har bir talaba tomonidan belgilangan ta'lim maqsadiga erishishning yuqori darajasi va bunda til o'qitishdan ko'zlangan maqsad amalga oshishi nazarda tutiladi);

b) ekonomiya (vaqt birligi uchun materialni o'zlashtirish uchun sarflangan eng kam kuch bilan katta miqdordagi material o'zlashtiriladi, ekonomiyaning samaradorlikka ham yetarlicha tasirini ko'ramiz, bunda har tomonlama – ham moddiy, ham vaqt nuqtai nazaridan tejamkorlikka erishiladi);

c) ergonomika (yunoncha: — ish, mehnat va — qonun, insonni ishga, ishni insonga moslashtirish omillaridan iborat. Birinchisida samaradorlikni ta'minlash, ikkinchisida insonga qulaylik yaratish ko'zda tutiladi) mashg'ulot hamkorlik muhitida, ijobiy hissiy mikroiklimda, ortiqcha yuk va ortiqcha ish bo'lmaganda o'tadi;

d) yuqori motivatsiya mavzuni o'rganishda, bu darslarga qiziqishni oshirishga yordam beradi va talabaning shaxsiy zahira imkoniyatlarini ochib berishga xizmat qiladi, shuning uchun ham zamonaviy ta'lim dargohlarida mashhur shaxslar bilan motivatsion suhbatlar uyushtirilib borilmoqda, ilm olish uchun mashhur shaxslarning emas, motivatsiyaning ahamiyatini kattaligini e'tiborga olib, oddiy kundalik darslarda ham o'qituvchi tomonidan motivatsion chekinishlar uyushtirilib turilishi katta samara beradi.

Chet til o'rganish ko'p qirrali ta'limot bo'lib, bu jarayonda inson murakkab psixologik o'zgarishlarni boshdan kechiradi. Jumladan ona tili bilan chet tilini taqqoslash jarayoni yuzaga keladi. Bu jarayonda o'rgatishning turli metod va texnologiyalaridan foydalaniladi. Zamonaviy pedagogik texnologiyalar yordamida chet til bilan ona tilini taqqoslab o'rgatish samarali natija beradi. Bugungi avlodning kelajak avlod oldidagi burchi, vazifasi ham o'tmishi ajdodlardan ortiq bo'lsa ortiqki, kam emas [7:295].

2022-yil 1-martdan boshlab chet tilini bilish yuzasidan bir qancha yangiliklar bo'ldi. Xususan, O'zbekiston Respublikasi Vazirlar Mahkamasining "Chet tilini bilish darajasini aniqlash bo'yicha davlat xizmatlari ko'rsatishning ma'muriy reglamentini tasdiqlash to'g'risida" 2022-yil 16-fevraldagi 73-sonli qarori qabul qilindi. Unga ko'ra 2022-yil 1-martdan boshlab chet tilini bilish darajasini aniqlash, malaka sertifikatini yoki ma'lumotnoma olish uchun test sinovida qatnashish bo'yicha murojaatlarni qabul qilish O'zbekiston Respublikasi Yagona interaktiv davlat xizmatlari portali orqali elektron tarzda amalga oshirila boshlandi. Undan tashqari chet tilini bilish darajasini aniqlash, malaka sertifikatini yoki ma'lumotnoma olish uchun test sinovida qatnashish bo'yicha murojaat qilganda talabgordan 3,5 x 4,5 sm o'lchamli fotosuratni hamda davlat xizmatini ko'rsatganlik uchun to'lov amalga oshirilganligini tasdiqlovchi hujjat nusxasini talab qilish bekor qilindi. Shu bilan birgalikda imtihon o'tkaziladigan kunlar oldindan Vazirlar Mahkamasi huzuridagi Davlat test markazining rasmiy veb-saytida e'lon qilinadi va talabgorga imtihon kunini mustaqil tanlash huquqi berildi, test sinovlari natijalarini e'lon qilish muddati uch haftadan bir haftagacha qisqartirildi, malaka sertifikatini yoki ma'lumotnoma QR-kod qo'ygan holda Yagona interaktiv davlat xizmatlari portali orqali test sinovi natijalari e'lon qilingan kundan boshlab bir ish kuni mobaynida talabgorga yuboriladigan bo'ldi.

Barcha zamonaviy texnologiyalar mazmunan ham ruhan, ham ma'nan yetuk shaxsni shakllantirishga qaratilishi lozimligini hisobga oladigan bo'lsak, o'qitish jarayonida shaxs tarbiyasi bilan alohida shug'ullanish, til o'rganish asnosida o'z dunyoqarashini boyitish, erkin va mustaqil fikrlash, dunyoda bo'layotgan barcha voqea hodisalarni tahlil qilish va o'z munosabatini bildira olish kabi ko'nikmalarni singdirishni unutmazlik kerak. Xulosa sifatida shuni aytish mumkinki, yoshlarga chet tillarini mukammal darajada o'qitish bugungi Yangi O'zbekistonning dolzarb vazifalardan biridir. Shuning uchun yangi islohotlar barchaning zimmasiga yangidan-yangi mas'uliyat yuklaydi. Har bir vazifada juda katta ezgulik va ulug' maqsadlar mujassam [8:18].

Foydalanilgan adabiyotlar:

1. O'zbekiston Respublikasi qonunchiligi Axborot-qidiruv tizimi. www.lex.uz
2. Axborot - huquqiy portal. www.norma.uz
3. Mirziyoyev Sh. Yangi O'zbekiston strategiyasi. – Toshkent: O'zbekiston, 2021. – B 464
4. Otaboyeva M.R. Chet tilini o'qitishda zamonaviy innovatsion texnologiyalaridan foydalanish va uning samaradorligi . — Текст : непосредственный // Молодой ученый. — 2017. — № 4.2 (138.2). — B 36-37
5. Ingliz tilini o'qitishning innovatsion texnologiyalari. Ingliz tilini o'qitishda innovatsion texnologiyalar.19.11.2020. <https://algoritm-centr.ru/uz/>
6. Pugina Inesa Anatolyevna. Chet tili o'qitishning zamonaviy texnologiyalari. Tula - 2014. <http://www.allbest.ru/>. 27.09.2020
7. Yo'ldoshev I. Himmatning qiymati. Fan ziyosi. – Toshkent: 2021. – B. 322
8. Haydarov A. Madaniyat – milliy yuksalish poydevori. – Toshkent: Oltin meros press. 2021. – B. 478

**INNOVATIVE APPROACHES IN TEACHING PHILOLOGICAL SUBJECTS. PROBLEMS
AND SOLUTIONS**

Khakimova Dilshoda Oybek qizi
Faculty of English philology
Uzbekistan State World Languages University

Annotation: The article sheds light on different worldwide innovative approaches offered by international linguistics and philologists. During the article, some recommendations for applying latest teaching methods to teaching atmosphere and discursive opinions of experts on approaches to philological subjects are included.

Key words: critical look, research, text, arguments, paradigm, visual aids, environment, communicative, science, teaching, innovation.

Nowadays teaching of philological subjects requires an innovative approach and technological innovations based on the characteristics of modern education, the current high demand and the learning potential of students. A critical look at the surrounding events, their analysis, and the creation of a professional and cultural environment in the relevant situation motivates the philologist to constantly research. The use of interactive methods, approaches, and technologies in education, including collaborative activities of students and teachers, has a special impact on the educational process. In this process, it is important to search, systematize and apply the necessary information. Formation of language, communicative and cultural competences are the most important aspects of modern philological education. The main issue in philological education is a lack of communication. If we imagine the global world as a text, then philology is the main tool for reading this text [1]. Today, philology is the methodological basis of humanitarian and universal sciences, and is becoming one of the practical services involving modern society. The professional possibilities of philology are endless. Because it permeates all possibilities of life activity. A word and a text are required everywhere, because philology is, first of all, the interpretation of texts. Possessing the skills of linguistic analysis of texts, the ability to illuminate the development of culture and civilization through texts, allows philologists to objectively assess their content and the perspective held by generations of philologists.

The sciences of the philological field are necessary not only for the professional education of philologists, but also for any kind of leaders, diplomats, lawyers, journalists, psychologists, etc. So, philological sciences play an important role in forming skills, creating yourself, interpreting someone else's text, effective participation in interpersonal, community and intercultural communication, being able to defend one's position, creating appropriate arguments. It is known that any philological problem is solved by the interaction of a number of scientific fields: philosophy, linguistics, textual studies, psycholinguistics, cultural studies, etc. For many years, the science of philology was considered a monological field of activity, but today it is becoming more and more popular. A Humanities Innovation Center was established at Durham University in Great Britain. This means that the field of philology is being looked at on a global scale, and its essence is being studied and researched with new aspects for today's time. The goals of the center are to change the paradigm of modern philology, which is designed to show its power, to focus on human abilities and it [2].

Today, philological sciences involve introducing innovations into the educational process, based on the specific features of modern teaching, the potential opportunities of education and students are very high. Basically, after 2000, convenient programs for teaching foreign languages began to be created. These works started mainly in American countries. In fact, innovative education is the matching of theory and practice in education. When can the

teaching method be innovative? When the method is successful. Innovation includes four main terms: 1- Change 2- Development 3- Novelty 4- Improvement [3].

Traditional teaching methods depended on systematic behavior analysis of students' pragmatic language learning needs. It is noted that most teaching is conducted in a complex style that focuses on the teacher as the center of the classroom [4]. Suggestopedia is another traditional method developed by Georgiy Lozanov in 1978. The method based on more memorization while advancing in the course, where the authority of the teacher was still high. The need to use alternative methods in language teaching was one of the main factors of the transition from traditional approaches to innovative approaches. However, as we mentioned above, it is impossible to ignore traditional tactics and pretend to create something from scratch. New models need to be adapted and integrated. When talking about inductive and productive practices, it is argued that inductive methods increase the consolidation of subject matter and help in performance evaluation. The Silent Way method was developed by K. Gattenau. He tried to focus more on students and this was one of the bold steps towards innovation. He came to the conclusion that the students should talk more and the teacher should talk less. Computer-assisted language learning did not start out as innovative as many people think. Developed in the 1960s, computer-based language teaching software focused on the grammatical and lexical aspects of language teaching. However, since that time, the improvement of this technique and the development of the use of artificial intelligence began, which paved the way for making learning more interactive. Task-based methods were also one of the transition methods that began to bring innovative ideas to teaching methodology. The communicative part of this approach is closer to the communicative approach than the traditional one, and will talk about it in detail.

One of the main approaches that adapted innovative tactics and techniques was the Communicative Approach to Language Teaching (CLT). CLT suggested that we use language to express meaning,". This means that interaction and communication are the main functions of language. Grammar and structure are of course important and learning a language is impossible without a basic knowledge of them. But the functional and communicative meaning is also very important. The above-mentioned aspects should complement each other to achieve the learning objective. The main goal of teaching a foreign language using innovative methods is the formation of communicative competence. It is noted that the use of new technologies allows for seamless and rapid facilitation of training programs that are highly dependent on communication and simulation [4].

- Use of visual aids during the lesson (video, photos, PowerPoint).
- teach students to take notes during the lesson.
- Using smartphones or computers during lectures or during class.
- giving students the opportunity to solve problems during practical training.
- Using simulation and drilling.
- development of cooperative teaching methods.

Some researchers provide examples of activities from a different perspective, suggesting that the more teachers receive training, the better they are able to analyze classroom practice. It helps teachers who are trying to create a more communicative classroom environment. For

teachers who have adapted the traditional approach and are tied to more controlled and form-oriented activities, teachers on the opposite side set the parameters for innovation and extension. In this way, they can grow, but must maintain a sense of security and value in what they did before. Innovation can also be achieved by making educational opportunities available to all [5]. This is done by increasing interaction and reducing the cognitive mismatch between what is intended and what is understood. Integrating language skills is also one of the key improvements in teaching strategies. As we have seen before, traditional approaches try to maintain the teacher's prestige at a high level, while the innovative approach ensures students' independence, increases cultural awareness and social relevance. The ability of teachers to teach in a communicative and innovative way can also be difficult due to lack of experience in this field. Most of the teachers do not have enough skills to communicate fluently with the students. In many cases, teachers cannot use the new innovative methods in the right way. It was noted that sometimes traditional education plays a certain role in this regard. One of the main difficulties is the traditional orientation of the main exams for admission and finding a job.

Whether we are going to use the traditional or innovative methods we have to make sure that teaching goals should be established according to the needs, lacks, and necessities of the targeted student population and educational environment to strengthen motivations and ensure interactive participation in the learning process.

All in all, today's world and science requires every teacher to be innovative, sociable and down-to-earth. The quickest way to gain the knowledge of applying various approaches into teaching is that a teacher must be a friend of a student and should pretend as a learner.

Reference:

1. Шелдон Поллак. Филология будущего. Судьба мягкой науки в жестком мире. Новое литературное обозрение, 2011.
2. Epstein Mikhail. The Transformative Humanities: A Manifesto. New York - London: Bloomsbury Academic, 2012. 318 p.
3. De Lano, L., Riley, L., & Crookes, G. The meaning of innovation for ESL teachers, 1994.
4. Nurutdinova, A. R., Perchatkina, V. G., Zinatullina, L. M., Zubkova, G. I., & Galeeva, F. T. Innovative teaching practice: Traditional and alternative methods (Challenges and implications), 2016.
5. Dostert, L. E., Eddy, F. D., Lehmann, W. P., & Marckwardt, A. H. Tradition and Innovation in Language Teaching, 1960.

THE EFFECT OF USING EDUCATIONAL GAMES ON THE STUDENTS' ACHIEVEMENT IN ENGLISH LANGUAGE FOR THE PRIMARY LEVEL CHILDREN

**Xoliqova Dildora,
Ingliz tili va adabiyoti fakulteti, FDU
Umaraliyeva Munajatxon,
Amaliy ingliz tili kafedrası, FDU**

Annotation: This piece of writing examines the significance of incorporating educational games in foreign language teaching and the advantages of implementing gamification methods in the classroom. Additionally, it proposes some game options that can be utilized for instructional purposes

Key words: techniques, young learners, foreign language, educational games, mixed classes

Introduction. Learning a language is difficult, especially for children. To make it easier, teachers use various techniques in the classroom, such as educational games. These games are essential in teaching foreign languages to young learners.

Utilizing games in the classroom helps to decrease the affective filter. That is to say, with the help of educational games some problems such as inhibitions, doubts, low self-esteem and lack of motivation can be mitigated. Learners can acquire the language the best when they feel friendly atmosphere, not only have fun but also focus on the lesson at the same time as they feel less stress. They feel themselves motivated and feel confidence towards their English knowledge. As Wright said: "by capturing learners' interest, games also lessen some of the hard work involved in learning a language".

Another positive factor in language learning is risk taking which is the main part of a lot of games. When risk-taking of games happens in a safe environment with other students and under the control of the teacher, it leads to language development. Games create opportunity for interaction among students which is considered necessary in learning process. Students take understandable input for language development, while they interact with other students. However, in mixed classes it also may help to push their level if advanced ones are grouped with those who has lower levels. Through games, teaching may occur unconsciously without learners even realizing it.

Learning may occur in authentic way, if games give situations in which students should prepare dialogues. Authentic contexts which every participant should share their opinions and understand others, as well as giving facts can be achieved by using games. However, integrating games into learning process is not easy process. "Foreign language teachers believe that there is a larger potential for pupils to learn more from games in their subject compared to other subjects" according to the latest study. It is true that everybody loves playing games no matter their age. Game is a huge part of child's life and his or her development as well. In a game all participants are forced to communicate with other members. The need for communication motivates students not be afraid of using their language skills and practice fluency. Education nowadays has changed a lot from the periods which learners were passive participants in the classroom, but nowadays they are active with the help of games.

Games as a key to interact students. There are number of reasons that games should be used in the language. Firstly, games can activate those who are not active because of lack of interest by providing fun for them. It is crucial to keep students engaged in order for teachers to effectively educate them, as they must actively participate in their own learning for it to be successful. It is crucial to keep students engaged in order for teachers to effectively educate

them, as they must actively participate in their own learning for it to be successful. Secondly, games have multiple benefits in language learning. They create a fun and engaging environment that allows participants to learn without feeling bored or stressed. Moreover, games help build relationships between participants and promote equality. They can also provide diversity in seating arrangements, which helps to keep the classroom environment exciting. Thirdly, games are useful for practicing language skills in real-life situations that students may encounter while traveling. By using games, the teacher can give students more responsibility and increase their confidence level. Fourth, in order to effective learning, students must experience emotions while being exposed to the language. These emotions can include variety of emotions such as happiness, excitement, amusement, and suspense which will create a positive learning environment and have a beneficial impact on language acquisition.

Conclusion. All in all, we can say that educational games are essential in teaching foreign languages to young learners. They create a fun and engaging environment that helps to decrease inhibitions, build relationships, promote equality, and increase language acquisition. Games also provide an authentic context for language development and help students practice language skills in real-life situations.

References:

1. Ampaipan , R. (1999). 100 language games. Bangkok: Thaiwa Hanapanitch Press.
2. Ashraf, H., Motlagh, F. G., & Salami, M. (2014)
3. Egenfeldt-Nielsen. Lulu. com, 2011. 726, 2011. Overview of research on the educational use of video games.
4. Hadfield, J. (1999). Beginners' communication games. London: Longman.
5. Howard-Jones, P. , & Jay, T. (2016). Reward, learning and games. *Current Opinion in Behavioral Sciences*, 10, 65-72. <https://doi.org/10.1016/j.cobeha.2016.04.015>
6. Liu, T. Y., & Chu, Y. L. (2010). Using Ubiquitous Games in an English Listening and Speaking Course Impact on Learning Outcomes and Motivation.
7. Perveen, A., Asif, M., & Mehmood (2016). Effectiveness of Language Games in Second Language Vocabulary Acquisition. *Virtual University, Lahore, Pakistan*. 28 (1), 633-637,2016 ISSN 1013-5316
8. Robertson, J. (2012). Making games in the classroom: Benefits and gender concerns. *Computers and Education*, 59, 385-398.[doi:10.1016/j.compedu.2011.12.020](https://doi.org/10.1016/j.compedu.2011.12.020).
9. Wright, A. , *Games for Language Learning* , Third Edition, Cambridge University Press. 978-0-521-61822-9

THE ROLE OF PEDAGOGICAL TECHNOLOGIES IN ENGLISH LESSONS

Toshaliyeva Xursanoy
student of English language and literature faculty,
Igamberdieva Shahnoza
teacher of English language and literature faculty
Fergana State University

Annotation: This article emphasizes the importance of foreign languages in the Republic of Uzbekistan and the need to study them, highlights innovative technologies. Pedagogical technology is a set of methods, techniques, directions and principles that increase the effectiveness of the lesson and the activities of students in the classroom.

Keywords: Foreign language, game, innovative technology, technological tools, methods, techniques, education, experience, a comprehensive system

Reforms in the field of education will also increase the effectiveness of lessons in the field of education and ensure the exchange of experience between advanced teachers. Increases students' interest in science. This article is intended for teachers of English in secondary schools, and I have effectively used various interactive methods on this subject, including pedagogical technologies. These methods, in turn, make the learning process interesting and understandable, allowing students to quickly master the topic. I recommend you to use it as an effective tool, as it gives good results in students' knowledge when I use it in my work. As part of the implementation of the Law of the Republic of Uzbekistan "On Education" and the National Training Program, a comprehensive system of teaching foreign languages has been created in our country, that is, a harmoniously developed, educated, modern-minded young generation, a system aimed at the formation and further integration of a republic integrated into the world community. It is known that the traditional method of teaching is widespread in our country. However, when implementing educational reforms, we can see that a number of advanced pedagogical practices are not popular, since traditional education is not able to solve important educational problems. So, you can't do it the old-fashioned way. Therefore, I think we need to solve this issue on the basis of a new pedagogical technology. We, teachers, have a great responsibility to take our work seriously. So, what is the new pedagogical technology and how can it be achieved? The new Pedagogical technology (NPT) is something abstract, impossible to understand, and not something that can be done intelligently. This is a complex and lengthy process. This process is the pinnacle of mastery that every teacher can achieve as a result of extremely hard work, such as the gradual acquisition of pedagogical skills by the teacher and his advancement to a higher pedagogical level. Oral speech occupies a worthy place in the modern requirements for teaching a foreign language in high school. The teacher's attention is focused primarily on increasing the variety of these exercises, making them exciting, ensuring that the lesson is exciting and appropriate, as well as involving a large number of students in it. Games, contests, group work and all kinds of crosswords play an important role in the lesson and help the student master the topic. Lessons are creativity, but creativity is creativity not only for the teacher, but also, first of all, for the student. Refusal to actively participate in the lesson will lead to its failure. No matter how much the teacher organizes a lesson based on fun, games, no matter how hard he works, if the student is not active in the lesson, the teacher will lead the lesson alone. The ability of each student to be creative in the classroom, to encourage him to be active in the lesson, to participate in the lesson, to show interest in the lesson and always openly express his ideas - determines the pedagogical skills of the teacher. You just need to be more picky about the help you give to other people. The success and quality of the lesson depends on the

involvement of students in a particular topic, preparing them for a new topic and attracting their attention. Therefore, it is important to prepare students for a new topic. By radically improving the system of teaching foreign languages to the younger generation, training specialists who are fluent in these languages, by introducing advanced teaching methods using modern pedagogical and information and communication technologies, as well as on this basis. Conditions and opportunities are being created for them to reach the level of world civilization and have wide access to world information resources, develop international cooperation and dialogue. There are many opinions about pedagogical technologies, including various approaches of our scientists to this theory. Pedagogical technology is a project of the student's personality formation process that can guarantee pedagogical success, regardless of the teacher's skill. (V.P. Bospalko). Pedagogical technology is a joint pedagogical model that takes into account all the details of the design, formation, organization, and conduct of the educational process to ensure an unconditionally favorable environment for the student and teacher. (V.M. Monaksov). In addition, many of our scientists have expressed their valuable views on pedagogical technologies. At this stage, the question naturally arises about how pedagogical technologies affect student engagement. Pedagogical technologies affect the consciousness of each child in different ways. At the same time, if the technology is used incorrectly, the child may not understand anything or not understand the topic enough. This can cause the student to get bored in class. It takes great skill and hard work on the part of the teacher to correctly and effectively use advanced pedagogical technologies throughout the lesson, so that the student can fully master the topic and not get bored in the lesson. In teaching foreign languages, modern information and pedagogical technologies provide opportunities for creative activity, as well as increase the effectiveness of independent learning. The organization of such lessons requires an active approach to classes on the part of both sides (teacher and student). This, in turn, requires great diligence, ingenuity, knowledge and skills from the teacher. In short, regardless of the form, method and means of organizing lessons, the use of developed pedagogical technologies in the educational process not only expands pedagogical experience, but also requires a systematic, technological, individual, research and creative approach to covering the topic. Only then will the lessons conducted by our foreign language teachers meet modern requirements, and only then will they achieve their goals. In conclusion, I would like to clarify that technology and pedagogical technologies are closely interrelated and interdependent. Thus, the use of a variety of innovative methods of teaching foreign languages has a number of advantages that help teach students to actively acquire new knowledge, develop their creative and organizational abilities, and also provide a powerful incentive to learn the language. Innovative technologies allow you to perfectly combine theory with practice, form knowledge on the subject, professional skills and abilities. From all of the above, it should be concluded that today it is important for a teacher to constantly improve his knowledge in the field of foreign language teaching methods, introduce the latest educational concepts into his pedagogical practice and keep up with the times.

References:

1. Bekmuratova U.B. Essay on "The use of innovative technologies in teaching English". Tashkent - 2012
2. Otaboeva, M. R. The use of modern innovative technologies in foreign language teaching and its effectiveness - 2017. - № 4.2 (138.2).
3. M. Kholdorova, N. Fayziyeva, F. Rixsittilyeva. "USE OF ASSISTANCE IN FOREIGN LANGUAGE TEACHING". Tashkent: Tashkent State Pedagogical University named after Nizami, 2005
4. O. Hoshimov, I. Yakubov. "METHODOLOGY OF TEACHING ENGLISH" (textbook) Tashkent: Sharq Publishing House, 2003

**ИНГЛИЗ ВА ЎЗБЕК СИЁСИЙ МЕДИАСИ НУТҚИДА ЭФЕМИЗМНИНГ ТЕМАТИК
ТАСНИФИ**

Кабилова Сайёра Абдукаримовна
Самарқанд давлат чет тиллари институти
1-босқич докторанти

Аннотация: Газета матнларини ишлаб чиқариш самарадорлиги демократлаштириш, оммавий тадбирлар, низоларни ҳал қилиш, конституциявий макон, ҳуқуқни муҳофаза қилиш ва пенсия қоидалари жараёнларида автоматик жонли тил бирликларидан фойдаланишни белгилайди. Шунга қарамай, бу ҳолат эндесентрик қаторларнинг кенг семантик атамалари ва гипернимларидан фойдаланиш имкониятини истисно этмайди.

Калит сўзлар: таксономияси, эвфемизм, график, фонетик, морфологик, лексик-семантик, медиа тили.

Пролингвистик бирликлар - олмош сўзлар, олмош вазифасида қўлланиладиган барча эвфемизм тадқиқотчилари истисносиз эвфемизм вазифасини бажара оладиган сўзлар синфи ҳисобланади (Крисин 1996; Москвин 1999; Сеничкина 2006; Кацев 1988 ва бошқалар.). Е.И.Шейгал талаффузни "умумлаштиришнинг экстремал ҳолати" деб атайди [Шейгал 2000]. Газета ва жамоатчилик билан алоқалар нутқида, эвфемизмлар амал қилиши мумкин, турли функционал семантик тоифадаги олмошлар кўпроқ денотатив ва ноаниқ бўлиб, шахсий олмошлар камроқ қўлланилади. Айниқса, юқори сифатли нашрлар эвфемизм вазифасида олмошлардан фойдаланишнинг чекланган, паст частотали хусусиятига ишора қилади.

Ўрта частотали эвфемизм - олмош сўзини чекловчи вазифаси сифатида қабул қилинади. Прономинал кўрсатиш режимидаги барча лисоний бирлик реалликлари семантик ноаниқлик бирлигига бўйсунди [Апресян 1995; Арутюнова 1988; Падучева 1985 ва бошқалар]. Уларнинг тавсифловчи элементлари минимал даражада сақланади. Сифат каби эҳтимоллик ҳолатининг оғзаки белгиси *Nic et punc* билан тўлдирилади: "Ҳалиги, анави, шу, нима эди, мен нима десам экан" ноаниқликнинг кенг майдони сифатида. Кўрсатишнинг морфологик хусусияти туфайли олмошлар бошқа лингвистик бирликларга қараганда эвфемик функционал ўчиришга камроқ таъсир қилади. Олмошларнинг денотатив (referent) муносабати доимо тегишли референтнинг ўзига хос номланишидан сўнг, анафора функциясида асосий фойдаланишни аниқлаш контекстга боғлиқ, масалан.

Европа Иттифоқи ШХТни президентлар клуби деб атайди, лекин бу ундай эмас — Имоналиев. [<https://oz.sputniknews-uz.com/20190611>]

Олмошларнинг анафорик вазифаларда эвфемик тарзда ишлатилиши мумкин эмас. Газета ва жамоатчилик билан алоқалар нутқида *this, that* кўрсатиш олмоши эвфемизм ёки гипернимлар мақсадида кенг сўзи билан биргаликда ишлатилади.

In the Dust of This Planet [<https://www.johnhuntpublishing.com/>]

In every presidential election since 1980, a gender gap has been apparent, with a greater proportion of women than men preferring the Democrat in each case. [<https://cawp.rutgers.edu/>].

Бундай эвфемистик ибораларни қўллаш кўлами қайсидир маънода жинсий алоқа, гендер муносабатлари, аёллар ёки эркаклар саломатлиги муаммолари учун жинсий тарбиянинг тиббий томони билан боғлиқ мавзуларга мурожаат қилганда оммавий нашрларни ўз ичига олади. Олмошлардан фойдаланиш машхур нашрлар матнларида интим муносабатларни белгилашда эвфемизмларнинг вазифасига ҳам хосдир. Ўзининг

асл ва билвосита шаклларида қўлланган олмошда "жинсий алоқа" маъносининг эвфемистик маъноси пайдо бўлган дейиш мумкин.

Асексуал ҳолатга эга бўлган эркакларда ЕД учун юқори хавф омиллари шикастланади. Ушбу асексуал мақомнинг аксарияти тўлиқ ЕЙга боғлиқ бўлиши мумкин, гарчи бу вақтинчалик сексуалликнинг сабаблари жинсий муносабатлар ва қизиқишлар, жинсий шериклар ва мастурбация билан шуғулланган бўлса-да.[<https://www.yourbrainonporn.com/uz/>]

Бу олмош мутлақо автоном ноанафорик қўлланишда ҳам маънони жуда шаффоф ифодалайди. Масалан, бу ҳақда телекўрсатув сарлавҳасидаги "бу ҳақида" белгиси. Бу тезис қўйидаги мисол билан исботланган:

Аёлларни бичиш ҳирсни жиловлайдими? [<https://www.bbc.com/uzbek/lotin-37120476>].

Бу мавзу унчалик табу эмас (жинсий алоқа каби оммавий нутқ) Бу ҳолда, сарлавҳага қўйилган эвфемизм кейинги ривожланишни кутаётган ўқувчи эътиборини жалб қилиши мумкин. Е.Р.Сеничкина гендер муносабатларини, исмлар соҳасидаги эвфемизмларни номлаб чиққан.

Биографик эвфемизм ва табулар нейтрал белгиланиши адабий тил доирасига кирмайдиган тақиқланган тушунчаларнинг билвосита номлари бўлиб хизмат қилади...

Сиёсий соҳада эвфемистик алмаштиришлар тажовузкор душманликни белгилаш учун ҳам қўлланилади. Бундай эвфемизмлар инглиз тилида air support (bombing); non-operative personnel/casualty (victim); friendly fire (killing people on your own side); Department of Defense (Department of War); conflict/accident(war).

Commandos in Britain's elite **Special Air Service (SAS)** corps killed at least 54 Afghans in suspicious circumstances but the military chain of command concealed concerns, a **BBC** investigation said Tuesday. (Британиянинг махсус ҳаво хизмати (САС) элита корпусидаги қўмондонлар шубҳали шароитда камида 54 афғонни ўлдирди, ammo ҳарбий қўмондонлик занжири хавотирларни яширди, дея хабар беради сешанба куни ББС тергови.) [[Jul 12, 2022, 02:59 PM ISThttps://economictimes.indiatimes.com/news/](https://economictimes.indiatimes.com/news/)].

The move by investigators on Thursday comes despite the fact that the Ministry of Defence (MoD) had argued the BBC had engaged in "irresponsible, incorrect" journalism by being prepared to broadcast the allegations in the first place. (Терговчиларнинг пайшанба кунги ҳаракати Мудофаа вазирлиги (Мод) ББС биринчи навбатда айбловларни эфирга узатишга тайёрланиб, "масъулиятсиз, нотўғри" журналистика билан шуғулланганини даъво қилганига қарамай амалга оширилди.

Ўзбек тилида ҳарбий ўрнатиш, ҳарбий ҳаракат ва ҳарбий сўзлар мос равишда объект, кескинлик, мудофаа эвфемизмлари билан алмаштирилади.

"Махсус операция" бошланганидан бери Россия қуролли кучлари Украинадаги 2900 дан ортиқ ҳарбий инфратузилма объектларини йўқ қилган. Бу ҳақда Россия Мудофаа вазирлиги расмий вакили генерал-майор Игорь Конашенков маълум қилди.

Фойдаланилган адабиётлар рўйҳати:

1. Арутюнова Н.Д. Метафоро-лингвистический энциклопедический словарь. - М.: Советская энциклопедия, 1990. С. 296.

2. Сеничкина Е.П. Эвфемизмы русского языка: Спецкурс. - М.: Высшая школа, 2006. - 151 с.

3. KSAbdukarimovnahttps://scholar.google.ru/citations?view_op=view_citation&hl=ru&user=fUnU7AgAAAAJ&citation_for_view=fUnU7AgAAAAJ:IjCSPb-OGGe4C

4. KSAbdukarimovnahttps://scholar.google.ru/citations?view_op=view_citation&hl=ru&user=fUnU7AgAAAAJ&citation_for_view=fUnU7AgAAAAJ:UeHWp8X0CEIC

LINGVOKULTUROLOGIYA TIL VA MADANIYAT FANI SIFATIDA RIVOJLANISHI VA UNING TAHLILLARI

Normurodov Bahrom Hayrullayevich
Termiz davlat universiteti
3-kurs talabasi

Annotatsiya: Ushbu maqolada tilshunoslikning asosiy yo'nalishi hisoblangan lingvokulturologiya haqida mulohazalar yuritilgan. Lingvokulturologiyaning til va madaniyat fani sifatida rivojlanishi sohasi haqida tahlillar berilgan. U tilshunoslikning mustaqil yo'nalishi sifatida tan olindi. Lingvokulturologiya – tilshunoslik va madaniyatshunoslikning o'zaro bog'liqliklaridan paydo bo'lgan fan bo'lib, u xalq madaniyatining paydo bo'lishini tilda ifodalanishi va mujassamlanishini tadqiq etadi.

Kalit so'zlar: lingvokulturologiya, lingvomadaniyat, tilshunoslik, madaniyatlararo muloqot, nutq, lingvokulturologik tahlil, madaniyat, moddiy va ma'naviy madaniyat.

O'tgan XX asrning 90 – yillarida tilshunoslik bilan ma'daniyatshunoslik orasida yangi fan sohasi, lingvokulturologiya lingvomadaniyatshunoslik paydo bo'ldi. U tilshunoslikning mustaqil yo'nalishi sifatida tan olindi. Lingvokulturologiya – tilshunoslik va madaniyatshunoslikning o'zaro bog'liqliklaridan paydo bo'lgan fan bo'lib, u xalq madaniyatining paydo bo'lishini tilda ifodalanishi va mujassamlanishini tadqiq etadi. Bu ikki yo'nalishni, ya'ni tilshunoslik va madaniyatshunoslik o'zaro bog'lanishi oddiy bog'lanish emas, balki bu yangi ilmiy asoslangan yo'nalishning vujudga kelishidir. Shuning uchun bu hodisa tilshunoslik va madaniyatshunoslikning vaqtincha bog'lanishi bo'lmasdan, u fanning sistemalashgan tarmog'i bo'lib o'zining mustaqil maqsad, vazifa, metod va tadqiqot obyektiga ega bo'lgan fandır.¹ Lingvokulturologiyaning shakllanishi haqida deyarli barcha tadqiqotchilar ushbu nazariyaning ildizi V. Fon Gumboldtga borib taqalishini ta'kidlaydilar. Lingvokulturologiya sohasida jiddiy tadqiqotlar yaratgan V.A. Maslova ushbu sohaning rivojini 3 bosqichga ajratadi:1) fan shakllanishiga turtki bo'lgan dastlabki tadqiqotlarning yaratilishi (V. Fon Gumboldt, E.Benvnist, L.Vaysgerber, A.A. Potebnya, E.Sepir) kabi tilshunoslarning ishlari);2) lingvokulturologiyaning alohida soha sifatida ajratilishi;3) lingvokulturologiyaning rivojlanish bosqichi;

XXI asr boshiga kelib lingvokulturologiya dunyo tilshunosligidagi yetakchi yo'nalishlardan biriga aylanib ulgurdi. Lingvokulturologiya tilni madaniy fenomeni sifatida o'rganuvchi fan bo'lib, o'zaro aloqadorlikda bo'lgan til va madaniyat uning predmetini tashkil etadi. Jumladan, V.N. Teliya bu haqida shunday yozadi: "Lingvokulturologiya inson omiliga, aniqrog'i insondagi madaniy omilni tadqiq etuvchi fandır. Bu esa shuni bildiradiki, lingvokulturologiya markazi madaniyat fenomeni bo'lgan inson to'g'risidagi antropologik paradigмага xos bo'lgan yutuqlar majmuasidir".

V.V.Vorobyev "lingvokulturologiya – sintezlovchi toifadagi kompleks ilm sohasi bo'lib, u madaniyat va til o'rtasidagi o'zaro aloqalar va ta'sirlashuvlarni o'rganadi.

Bu jarayonni yagona lisoniy va nolisoniy (madaniy) mazmunga ega birliklarning yaxlit tarkibi sifatida mazkur jarayonni zamonaviy nufuzli madaniy ustuvorliklarga (umuminsoniy me'yorlar va qadryatlar) qaratilgan tizimli metodlar yordamida aks ettiradi", - deb ko'rsatadi. Ushbu tushunchalarning o'zaro farqli jihatlarini professor O'. Yusupov quydagicha izohlaydi. "Lingvokulturema - o'z semantikasida (ma'nosida) madaniyatning biror bo'lagini aks ettiruvchi til yoki nutq birligi.Lingvokulturemalarga madaniyatning biror bo'lagini aks ettiruvchi so'zlar, frazeologik birliklar, so'z birikmalari, gaplar, paremiyalar, murakkab sintaktik butunliklar, matnlar va hokazolar kiradi. Lingvokulturema mazmun va ifoda planiga ega, ifoda plani yuqorida ko'rsatilgan birliklar, mazmun planini esa o'sha birliklarning

semantikasi tashkil qiladi. Demak, lingvokulturema kontseptdan o'zining mazmun va ifoda planiga ega bo'lishi bilan farq qiladi, lingvokulturologiya uchun xalq madaniyatini lisoniy ko'rinishda namoyon etish asosiy vazifa hisoblanadi. Uningcha, "lingvokulturema" tushunchasi qiyosiy tilshunoslik uchun foydali, "zero til – madaniy fakt, biz meros qilib oladigan madaniyatning tarkibiy qismi va ayni paytda qurol hamdir. Xalq madaniyati til orqali verballashadi, aynan til madaniyatining tayanch, asosiy tushunchalarini harakatga keltiradi va ularni belgilar ko'rinishida, ya'ni so'zlar vositasida ifoda etadi".

Agar madaniyatshunoslik insonning tabiat, jamiyat, san'at, tarix va boshqa ijtimoiy va madaniy borliq sohalarida o'z-o'zini anglash xususiyatini o'rgansa, tilshunoslik tilda dunyo lisoniy manzarasining mental modellari sifatida aks etuvchi dunyoqarashni o'rganadi. Lingvokulturologiyaning asosiy tadqiqot predmeti esa doimiy o'zaro ta'sirlashish holatida bo'lgan ham til, ham madaniyat hisoblanadi. "Madaniyat" lotincha "Colere" so'zidan olingan bo'lib, "ishlov berish, tarbiyalash, rivojlanish, hurmat qilish, ibodat" ma'nolarini anglatadi. XVIII asrdan boshlab "madaniyat" atamasi inson faoliyatining mahsuli bo'lgan barcha narsalarga nisbatan qo'llanila boshlagan. Bu ma'nolarning barchasi "madaniyat" so'zining qo'llanilishida saqlanib qolgan, ammo aslida bu so'z "insonning tabiatiga maqsadli ta'siri, tabiatning inson manfaatlari uchun o'zgartirilishi, ya'ni yerga ishlov berilishi" (qishloq xo'jalik madaniyati) degan ma'noni anglatgan.

Keyinchalik "madaniyat" atamasi bilimdon, marifatli, yuksak tarbiyali insonlarni tariflashda ham ishlatila boshlagan. Hozirga kelib "madaniyat" atamasining fan va amaliyotning turli sohalarida 500 dan ortiq variantda ishlatilishi ma'lum⁴ Mualliflarning madaniyatga bergan ta'riflari umumlashtirilsa, madaniyatga butun tarixiy taraqqiyot jarayonida insoniyat tomonidan yaratilgan va yaratilayotgan barcha moddiy va ma'naviy boyliklar yig'indisi" deb ta'rif berish mumkin. Shunga asosan madaniyatning ikki turi farqlanadi: 1) moddiy madaniyat; 2) ma'naviy madaniyat; Moddiy madaniyat inson faoliyati tufayli yaratilgan "ikkinchi tabiat", ya'ni ishlab chiqarilish vositalari, mehnat qurollari, mehnat ko'nikmalari, shuningdek, ishlab chiqarish jarayonida yaratilgan hayot uchun xizmat qiladigan barcha boyliklarni anglatadi. Ma'naviy madaniyatning qamrovi behad keng bo'lib, u ijtimoiy ongning barcha shakllari, ya'ni falsafiy, ilmiy, huquqiy, axloqiy, estetik, diniy qarashlar, maorif, ta'lim-tarbiya, maktab, o'rta va oliy ta'lim, fan, madaniyat muassasalari, ommaviy axborot vositalari, san'at, xalq ma'naviy ijodiyotning barcha turlarini qamrab oladi.

Moddiy va ma'naviy madaniyat bir biri bilan uzviy bog'liq bo'lib, biri ikkinchisini to'ldiradi. Masalan, moddiy boylikning biror turini inson aql-zakovatisiz, tafakkurisiz, aqliy mehnatisiz yaratib va takomillashtirib bo'lmaydi. Demak, moddiy madaniyatni barpo etish zamirida ma'naviy madaniyat ham yotadi. Har qanday moddiy va ma'naviy madaniyat durdonalari inson aqliy va jismoniy mehnati sintezi asosida yuzaga keladi. Ma'naviy ma'daniyat voqealikka badiiy aks ettirish va o'zlashtirish vositasidir.

Moddiy madaniyat dunyo va insonlarning moddiy hayot sharoitlari bilan, ma'naviy madaniyat esa urf-odat, rasm-rusm, an'ana, marosim va milliy qadriyatlar bilan chambarchas bog'liqdir. Madaniyat qanchalik chuqur va tafsilotlari bilan o'rganilsa, uning inson fikrlashi bilan bog'liq ekanligi yakdil seziladi. Shunday ekan, inson ko'z o'ngida aks etgan voqeahodisalarni madaniyati orqali ongiga singdirishga hamisha intiladi. Ma'lumki, insonlar ma'lum bir ijtimoiy-iqtisodiy tuzumda yashaydilar, u yoki bu milliy tilda so'zlashadilar va ular muayyan milliy ma'naviyat va madaniyatga ega.

Milliy ma'naviyat, uni ro'yobga chiqishida muhim o'rin tutadigan til madaniyati va nutq ma'naviyatining o'ziga xos xususiyatlari insonlarning lisoniy kognitiv faoliyatida o'z aksini topadi. Masalan, stol ustidagi biror narsani yerga tushib ketishidagi emotsional holatni ingliz ayoli "Oops", nemis ayoli "Mein Got!", rus ayoli "Боже мой!", o'zbek ayoli esa "Voy, o'lay" tarzlarida ifodalaydi. Turli millatlarga mansub bo'lgan ayollar til madaniyati va nutq

ma'naviyatini qiyosiy tahlil qilish imkonini beruvchi ushbu misoldan ko'rinib turganidek, to'saddan sodir bo'lgan his –hayajonni ifodalashda hech qanday lug'aviy ma'noga ega bo'lmagan "Oops!" undov so'zidan, nemis va rus ayollari o'z ajdodlarining til madaniyati va nutq ma'naviyatiga amal qilgan holda Allohni rozi qiladigan "Mein Got", "Боже мой" so'zlaridan foydalanadilar. O'zbek ayoli esa bunday holda salbiy ma'noga ega bo'lgan "Voy, o'lay!" so'zlarini ishlatadi. Barcha tillarda bo'lgani kabi o'zbek va ingliz tillarida ham millat madaniyati til birikmalari va frazeologizmlarida o'z aksini topadi.

Misol sifatida ushbu tillarda ishlatiladigan murojaat so'zlarni keltirish mumkin. Inglizlar suhbatida sir, mister, gentleman, lady, miss, misses kabi so'zlar yoki kishining yoshidan qat'i nazar uning ismi bilan chaqirilishi mumkin bo'lsa, o'zbek tili nutqida ko'proq kishi ismidan keyin aka, opa, amaki, xola, kelinoyi, bobo kabi so'zlar ishlatilib, notanish kishilar bilan suhbatda esa ushbu keltirilgan so'zlardan tashqari uka, singil, o'g'lim, qizim, opoqi kabi so'zlar qo'llaniladi. Ma'lumki, madaniyat tildagi frazeologizmlarda so'zlardagidan ko'ra yaqqolroq namoyon bo'ladi. Misol sifatida, ingliz va o'zbek tillaridagi hudud va kishi nomlari ishtirok etgan frazeologik birliklarni keltirish mumkin.

Masalan, ingliz tilida foydasiz ishga nisbatan Carry coals to Newcastle (Nyukasl – Angliya ko'mir sanoati markazi), ayyorlikni ifodalashda Cokel Yorkshire over (Yorkshir aholisi ayyorligi bilan Angliyada mashhur) frazeologik birliklari hudud nomi bilan bog'liq bo'lsa, juda ilgari paytda bo'lgan voqeaga nisbatan ishlatiladigan When queen Anne was alive, ilojsiz tanlovga nisbatan Hobson's choise kabi iboralar kishi nomlari bilan bog'liq bo'lib ingliz madaniyatini o'zida aks ettiradi. O'zbek tilidagi frazeologizmlarda ham shu kabi holat kuzatiladi. Misol tariqasida Bog'dodda hammayoq tinch, so'rab-so'rab Makkani topsa bo'ladi, Xo'ja ko'rsincha, Alixo'jaXo'jaali, Alpomishdek yigit, Barchinoydek go'zal kabi frazeologik birliklar o'zida o'zbek madaniyatini aks ettirishini ko'rsatish mumkin. Demak, har bir millat o'z tili va madaniyatiga ega bo'lib, madaniyat tilda turli til birliklari (leksemalar, frazeologik birliklar)da o'z aksini topishi til va madaniyatning bir-biri bilan chambarchas bog'liq ekanligini tasdiqlaydi.⁶ O'zbek va ingliz tillaridagi frazeologik birliklarda obrazlilik xususiyatlarini lingvokulturologik jihatdan tahlil qilishda millatning o'ziga xos bo'lgan bir nechta xislatlarni kuzatdik. Quyida biz bu ikki tildagi frazeologik birliklarda obrazlilik xususiyatlarini o'rganib, tahlil qilishga harakat qilamiz. Tahlil materiali sifatida o'zbek va ingliz tillaridagi maqollar, matallar va albatta frazeologizmlardan foydalandik. All are not saint that go to the church (Cherkovga borganlarning hammasi ham avliyo bo'lavermaydi) Eshak Makkaga borgan bilan hoji bo'lmas. Ingliz tilidagi maqolni tahlil qiladigan bo'lsak, bu yerda ingliz xalqining e'tiqodi obrazi yaqqol namoyon bo'lmoqda. Chunki inglizlarning aksariyat qismi xristian diniga e'tiqod qilishadi, shuning uchun ularni cherkovga borishadi deb aytilmoqda. Maqolda ingliz xalqiga xos bo'lgan o'zining diniga bo'lgan e'tiqod nazarda tutilyapti, bunga maqoldagi "saint" (avliyo, "church" (cherkov) obrazlari misol bo'la oladi. Shu kabi oyga munosabat - o'zbek xalqiga ham mansub ekanligini alohida ta'kidlash lozim. Chunki o'zbeklarda oy quyoshdan nur olib, yog'du soluvchi samoviy jismgina emas ("oyni etak bilan yopib bo'lmaydi" - maqol), balki "go'zal, chiroyli yuz" (oy yuzini qora chimmat zulmidan qutiltir'gil. "juda go'zal, juda ham chiroyli") ("Oy desa oyga, kun desa kunga o'xshaydi"), safarga ketayotgan kimsaga yaxshilik tilash ("Oy borib omon qayt") ma'nolarida ishlatiladi. Lingvokulturologik yondashuvdagi tadqiqotlar o'zbek tilshunosligida oxirgi o'n yilliklarda paydo bo'la boshladi. Professor N. Mahmudovning "Tilning mukammal tadqiqi va yo'llarini izlab..." nomli malomasida lingvokulturologiya, umuman, antropotsentrik paradigmaning mohiyati va bu boradagi muammolar chuqur va asosli yoritib beriladi. Ushbu maqolani o'zbek tilshunosligida lingvokulturologiya haqida jiddiy mulohazalar bayon qilingan birinchi asar sifatida baholash mumkin. Maqolada lingvokulturologik nazariyaning shakllanishi uchun

hizmat qilgan omillar, undagi asosiy tushunchalar, ularning talqinidagi har xilliklar haqida juda asosli mulohazalar aytilgan.

Turli xalqlar madaniyatida mavjud yuqorida keltirilgan o'ziga xosliklarning tilda aks ettirilishini o'rganish lingvokulturologiyaning asosiy vazifalaridan biridir. Lingvokulturologiya tilshunoslikning yosh, yangi sohasi bo'lsa-da, biroq unda frazeologik, konseptologik, leksikografik va lingvodidaktik yo'nalishlar shakllanib ulgurgan. Mazkur fanning asosiy vazifasi – til bilan madaniyatning bog'liq tomonini, ya'ni madaniyatga oid tushunchalarning tilda va uning turli vositalarida ifodalanish usullarini o'rganish, til va xalq mentaliteti o'rtasidagi o'zaro aloqalarni tavsiflashdan iborat. O'zbekistondagi bir qator olimlar, xususan, A.Abduazizov, D.Ashurova, Sh.Safarov, O'.Yusupov, A.Mamatov va boshqa tadqiqotchilar lingvokulturologiya sohasiga salmoqli hissa qo'shib kelmoqdalar. Lingvokulturologiya – madaniyat va tilning qo'llanish jarayoni maqomidagi o'zaro ta'sirlashuvlarni o'rganuvchi fandır. Lingvokulturologik tadqiqotlar sotsiolingvistika, etnolingvistika, psixolingvistika, lingvomamlakatshunoslik, madaniyatshunoslik va boshqa shunga yaqin sohalararo miqyosda olib boriladi.Xulosa qilib aytganda, XIX asrda V.Gumboldtning til va tafakkur munosabatlarini o'rganishda millat madaniyatiga asosiy e'tibor berilishi lozimligi haqidagi mulohazalari XX asrning 90-yillarida qator tilshunoslar tomonidan yangi fan lingvokulturologiyaning yuzaga kelishiga sabab bo'lib, ushbu fan hozirgi zamon tilshunosligida o'ta tez sur'atlarda rivojlanib, umumiy tilshunoslikdan alohida o'rin egalladi.

Foydalanilgan adabiyotlar ro'yhati:

1. Nursulton Shayxislamov, "Lingvokulturologiyaning fan sifatida shakllanishi va rivojlanish bosqichlari", ACADEMIC RESEARCH IN EDUCATIONAL SCIENCES VOLUME 2 | ISSUE 1 | 2021
2. Teliya V.N. Russkaya frazeologiya: semanticheskiy, pragmaticheskiy i lingvokulturologicheskiy aspekti. - M.: Shkola "Yaziki russkoy kulturi", 1196- S.222.
3. Vorobyev V.V. Lingvokulturologiya. Teoriya i metodi. –M., 1997.
4. Maslova V.A. Lingvokulturologiya: Ucheb. Posobie. – M.: Academia, 2001-208s.
2. Shayxislamov, N. (2020). Nutqning paralingvistik va ekstralingvistik vositalari. Ўзбекистонда илмий-амалий тадқиқотлар, 36-37.
3. Shofqorov, A. M., Shayxislamov, N. Z. O. G. L., & Alimova, E. B. (2020). O'zbek va ingliz tilidagi maqollarda "do'stlik" konsepti ifodalanishi. Science and Education, 1(Special Issue 3).
4. Mahmudov N. – Tilning mukammal tadqiqi yo'llarini izlab...// O'zbek tili va adabiyoti.- Toshkent, 2012.-№5.-B. 3-16.
5. <http://samxorfil.uz/maqola/lingvokulturologiya-tilning--madaniy-fenomenisifatida>

DEVELOPMENT OF READING SKILL IN B1 LEVEL STUDENTS

Xasanova Yoqutxon Iqboljon qizi
Qo'qon universiteti talabasi,
Vohidova Tamanno Saidjonovna
Jahon tillari kafedrasini ingliz tili o'qituvchisi

Annitation: At present, a new education system is being established in Uzbekistan. There is a change in the educational paradigm, a new content of education is being introduced. The task of improving, developing and optimizing the methods of teaching foreign languages has always been and remains one of the urgent problems of education in Uzbekistan. The development of reading skills in B1 level students attracts close attention of researchers and educators-practitioners. Learning a foreign language has become a requirement of the time. One of the main goals of teaching English at the level of primary general education is the formation of the ability to communicate in a foreign language, taking into account the speech capabilities and needs of younger students. Reading is one of the main types of speech activity. It can be both a goal and a means of learning. Thanks to reading, a person joins the cultural and scientific achievements of mankind, gets acquainted with the art and life of other peoples. The process of reading has a huge impact on the formation of personality. While reading, students' active and passive vocabulary is enriched.

Keywords: B1 level students, reading skills, development, vocabulary, teaching English, tasks, newspaper articles, materials from the Internet, experiment.

Introduction. The problem of the formation of reading skills has always been given great attention. The teacher is tasked with teaching students to read texts, understand and comprehend their content.

In real life, reading acts as a separate, independent type of communicative activity, the purpose of which is to satisfy the need for information contained in the text. Reading in this role is widely used for educational, aesthetic purposes.

Based on the research of Rogova G.V. and Vereshchagina I.N., in reading, as in any activity, they distinguish a meaningful plan (what the text is about) and a procedural plan (how to read and voice the text). In terms of content, the result of the activity of reading will be the understanding of what has been read; in the procedural - the process of reading itself, that is, the correlation of graphemes with morphemes, the formation of holistic methods of recognizing graphic signs, the formation of internal speech hearing, which finds expression in reading aloud and silently, slow and fast, with full understanding or with general coverage.

According to these authors, in terms of the form of reading, reading has two forms: it is carried out silently (internal reading) and aloud (external reading). Reading to oneself is the main form of reading, the purpose of which is to extract information, it is "monologue", performed alone with oneself; reading aloud is a secondary form, it is "dialogical", its meaning is mainly in conveying information to another person. Reading aloud is very useful in the early stages of developing reading skills in a foreign language in order to learn the correct pronunciation. Reading aloud performs an important educational function: it is a means of learning to read to oneself. In addition to the formation of reading skills, various reading technologies, compensatory skills, and independent work skills are already beginning to form at the initial stage. All language and speech skills are improved simultaneously.

The authors of the textbook "Methodology for the development of reading skills among students of level B1", in the structure of reading, as well as in activity, distinguish motive, purpose, condition and result. The motive of reading is communication and communication with the help of the printed word; the goal is to obtain information on the issue that interests

the reader. The conditions for reading activity are considered to be the mastery of the graphic system of the language and the methods of extracting information. The result of the activity is the understanding or extraction of information from the read text with varying degrees of accuracy and depth.

The authors of this source also note that reading is associated with other types of speech activity: speaking, writing and listening. Reading and writing use the same graphic language system. Reading and listening are based on perceptual and mental activity associated with perception, analysis and synthesis; probabilistic forecasting is of great importance, which can be both at the verbal and at the semantic level. It is necessary to take into account when teaching foreign languages and develop all types of speech activity in interconnection. And this applies to the early stage of learning.

Rogova G.V. notes that in the process of teaching a foreign language to B1 level students, reading is the goal and the means. As an independent type of speech activity, reading appears only when students read in order to obtain the necessary information from the text. At the same time, it must be remembered that, depending on the situation, the accuracy and completeness of extracting information can be different.

Based on this, B1 level students should master reading as a source of information and use reading for better assimilation of language and speech material.

A huge amount of information contained in texts intended for reading encourages the development of a flexible approach to reading, that is, the development of the ability to extract information with varying degrees of depth and completeness, depending on the communicative task. At one time, the English scientist Michael West wrote about this: "... while reading an article in the Lancet, I skimmed through the first paragraph, which spoke of previous work that was not related to the issue of interest to me, read the following part briefly in order to have an idea of the purpose, the nature of the present experiment, and read the description of the experiment; studied the results and conclusions".

Thus, as in other aspects, there are different types of reading in reading, which are aimed at achieving different goals. According to the target setting, three types of reading are distinguished: introductory, studying, viewing, or as it is also called search reading.

The purpose of introductory reading at an early stage is to understand the main content of texts that are not linguistically difficult, have a logic of presentation and a clear structure, corresponding to the age and interests of students, while guessing the meaning of unfamiliar words based on visual clarity, linguistic guess and reacting to the content as verbally and non-verbally.

The goal of learning reading is a complete and accurate understanding and comprehension of all information in small texts built on language material familiar to students.

Viewing / search reading is aimed at quickly finding the necessary information in the text, reading it aloud, underlining, writing out.

In the English-language methodology, to determine these types of reading, the following terms are used that contribute to the solution of speech problems when using written texts:

- Skimming – determination of the main theme/idea of the text;
- Scanning – search for specific information in the text;
- Reading for detail - a detailed understanding of the text not only at the level of content, but also the meaning.

It turns out that in foreign and domestic methods there are no serious disagreements about what types of reading you need to master when learning a foreign language. The differences are terminological. Despite the closeness of the positions of methodologists of different schools, a significant diversity can be observed in practice.

As mentioned above, there are many different approaches to teaching reading in a foreign language. Many methodologists are of the opinion that learning to read should begin with the study of newspaper articles. But it should be noted that in English articles in newspapers and magazines are on different topics and therefore it will be very difficult for a B1 level student to understand the meaning of what they read. Consider the opinions and approaches to teaching reading by a domestic specialist in the field of foreign language education Passov E.I. and foreign methodologist Opal Dunn.

As a result of studying the works of Passov E.I. and Opal Dunn identified the following approaches in teaching reading at the present stage of development of the methodology of teaching foreign languages to B1 level students who accompany the reading process, they distinguish:

- analytical reading;
- synthetic reading;
- reading aloud;
- Reading to yourself.

Pedagogical classification, based on the organizational side of the educational process, divides reading into:

- cool reading;
- home reading;
- individual reading;
- group reading;
- choral reading.

According to the methodological classification, which focuses on the target setting and the conditions that determine the educational and speech activity, reading can be educational and communicative. In turn, educational reading is divided into intensive and extensive.

Intensive reading involves the ability to fully and accurately understand the text, overcoming difficulties in extracting the necessary information through analytical actions and using dictionaries. With intensive reading, special attention is paid not only to the content and meaning of the text, but also to its linguistic form. For intensive reading, short texts and text exercises are used to test understanding of the text read.

Extensive reading involves working with large volumes of text, while the content of the text is the focus of attention. A very important role in this type of reading is played by a guess that allows you to overcome certain kinds of difficulties.

One of the main goals of developing reading skills in B1 students is to develop communicative or mature reading skills. Communicative reading assumes that the reader knows the purpose of the activity ahead of him. Its main characteristics are the automation of reading technique, a high level of development of receptive lexical and grammatical skills, as well as the reader's focus on the content of the text, flexibility in using and combining techniques that correspond to a specific reading task.

The transition from educational reading to communicative reading has a phased nature and is impossible without the development of intensive and extensive reading skills.

The type of work on the development of reading skills that we consider in this article is, in essence, intensive reading, but it also performs the function of a preparatory stage and a transition to extensive reading of authentic texts, which implies an increase in the level of language proficiency according to the system adopted by the Council of Europe.

The modern education system pays great attention to the assimilation of English as the main language of science. In the current realities, "students often have to deal with popular science, journalistic and literary texts in a foreign language", which have no translation analogues due to their novelty. The styles of writing scientific texts in Uzbek and English are

significantly different, "including the choice of vocabulary and the nature of the examples given".

In this regard, it is necessary to identify the main factors that cause the greatest difficulties for B1 level students in the transition from reading adapted texts to reading in the original. First of all, this is the presence of complex grammatical constructions, as well as a large volume and variety of vocabulary. In addition, when it comes to a work of art, the author's style can cause difficulties; a scientific or popular science text is difficult due to the need to assimilate a significant amount of information.

In our opinion, students can be helped to overcome these difficulties if the goal is not to read the text itself, but to complete a specific task for it. An example of such a task could be the preparation of questions on the content. The task of the teacher is to divide the text into semantic parts and determine the number of questions that should be composed for each of them. In this case, students begin to focus on the search for such facts, which will subsequently be used to complete the task, i.e. formulate questions. At the same time, they probably pay more attention to the vocabulary directly related to the selected facts, instead of dwelling on every unfamiliar word and thereby increasing the reading time and the complexity of information perception.

If the teacher sees a need for this, students can make the questions test, offering them options for answers. As they select answers, they will again focus on factual information that should be remembered. In any case, the task of the teacher is to explain to the students what kind of questions should be. The division of the text into parts is also important, as this allows students of the B1 level to cope with a large amount of text and at the same time perform their work in a systematic, phased manner.

From the point of view of the teacher, one of the advantages of using this technique is that, by analyzing the questions compiled by students at level B1, he assesses the degree of their understanding of what they have read. This is especially important insofar as reading large texts is usually performed by students on their own, as an extracurricular activity. The teacher does not have the opportunity to control the activities of B1 students in the same way as he does in the classroom, especially to check the quality of the assimilation of information by each student.

Another advantage is that the prepared questions can be used for further work. For example, when answering questions in pairs (groups), students can repeat the material they have learned. The questions can also be used as an outline for a retelling or discussion. The first type of activity contributes to the assimilation of new lexical units, the second - to the development of oral speech skills.

The active involvement of students in the preparation of educational materials also helps to increase their motivation to complete the task and responsibility for mastering the information contained in the proposed text. We also note that this situation is problematic and, along with other problematic situations used in foreign language classes, contributes to the development of the personality and thinking of students. The undoubted advantage of this technique is also the fact that B1 level students perform a significant part of the work independently in extracurricular time, which allows the lesson to pay more attention to the development of productive skills.

Thus, the proposed methodology includes: the selection of authentic texts by the teacher, dividing them into parts, determining the number and type of questions for each part, and then students compiling questions as they read the texts. Using this technique, students with B1 language proficiency can start reading foreign literature in the original, and students of higher levels can improve reading efficiency. Effective reading, in turn, is a necessary condition for the development of foreign language competence of students and becomes the

key to successful research activities and a necessary condition for self-development and self-improvement.

As a result of the study, it was revealed that in some students the perception is not sufficiently differentiated, because of which children often confuse letters that are similar in spelling. It follows from this that at the beginning of learning English, students did not develop reading skills in their native language. In the process of teaching English, students may experience a number of difficulties with the assimilation of graphic signs that differ from their native language. Therefore, the development and implementation of creative exercises for the formation of reading skills in B1 level students is relevant today, since there are not enough exercises to develop reading skills and not all tasks meet the needs and new requirements for education.

The use of creative exercises keeps children active and develops their creative abilities. And also, it contributes to the development of students' thinking on sensory-visual impressions, to associate words denoting objects they know with the names of these objects in English.

The theoretical and methodological basis. the psychological basis for mastering a foreign language among students B1 (Vygotsky L.S., Klyueva N.V., Matyukhina M.V., Shapovalenko I.V., Elkonin D.B.), methodological foundations and pedagogical technologies for teaching foreign languages to students of level B1 (Azarova S.I., Bogoyavlenskaya D.B., Biboletova M.Z., Vereshchagina I.N., Derevyanko N.N., Gez N.I., Lyakhovitsky M.V., Mirolyubov A. A., Leites N. S., Maslyko E. A., Nosonovich E. V., Oshchepkova T. V., Peregudova E. Sh., Ponomareva N., Prolygina M. M., Rabinovich F. M., Rogova G.V., Sakhorova T.E., Solovova E.N., Starkova D.A., Tsvetkova L.S., Shatilov S.F., Catherine Wallace, Christine Nuttall, Jean Greenwood, Opal Dunn, Sandie Janes Mourau, Sarah Phillips, etc.), materials containing texts and reading exercises (Biboletova M.Z., Verbovskaya M.E., Klementieva T.B., Bill Gillham, C.M. Moore, Jane Revel, John Prater, Keith Gaines and others) and 2 websites.

Research methods. analysis of scientific and methodological literature, theoretical analysis of psychological and pedagogical literature, experiment, observation, conversation, analysis and data processing.

Results and Discussion. Today, there are many different sources for searching and selecting textual material for the development of reading skills in B1 level students, English teachers can get any kind of information on the Internet. The problem is that it is more difficult to find the most appropriate teaching materials that will meet the learning requirements. In the course of the study, various linguistic and methodological literature was studied by the authors: Solovova E.N., Bill Gillham, Catherine Wallece, Cristine Nuttall, Sarah Phillips, based on the analysis of which, it is possible to identify the following criteria for selecting text material for younger students:

1. The text must contain the cognitive value and scientific content of the text;
2. The text must contain lexical and grammatical material previously learned orally;
3. The text should be graphically, correctly designed, illustrated if possible, or have connected supports in the form of a picture that contributes to a better understanding of what is being read.

These criteria must be met by the teacher when selecting additional reading material for B1 students. It must also be remembered that in addition to the selection of texts, the method of working with them is of great importance.

Let's take a look at the various stages of working with texts. Rogova G.V. believes that already at the initial stage, on texts that allow this, students of level B1 should be taught to work with text. Of course, at the initial stage, these skills will only be laid, but you should not refuse such work with those texts where possible. At the initial stage, the task of the teacher is

to form reading skills and consolidate them so that in further training they are automated and move into the subconscious area.

It is also obvious that the mastery of reading skills will be carried out when working with pre-text, text and post-text tasks.

According to the foreign methodologist Jean Greenwood, the development of reading skills in B1 level students requires a pre-text stage. It encourages interest in reading. Also, this stage allows you to determine the speech task and reduce the level of language and speech difficulties.

– At this stage, you can use the exercises recommended by Jane Revel, corresponding to the level of knowledge of the language:

– Determine the subject of the text, keywords and expressions by the title.

– Based on the illustrations in the text and on the cover, formulate assumptions about the subject of the text.

– Draw students' attention to new vocabulary, using a puzzle, puzzles and, based on a linguistic guess, determine the subject of the text.

– Offer to answer questions to determine the subject of the text.

– Try to answer the questions before reading the text (agree / disagree).

– Look for similarities and differences in the pictures.

– Match pictures and words.

Reading is not a passive form of speech activity. When we read, we are looking for meaning using the complex system of associations that native speakers already have at their disposal. B1 students should be involved in activities that give them the opportunity to respond emotionally, thoughtfully, actively. Therefore, the goals of the text stage are to continue the formation of the relevant skills and abilities, as well as to control the degree of formation of various speech skills and language skills. In his work, Maslyko E.A. for this stage offers the following exercises:

– Select the main idea of the text.

– Fill in the table with information from the text.

– Select proof, description in the text.

– Fix bugs.

– Arrange the pictures or phrases in the correct order.

– Answer questions.

– Ask your questions.

– Choose an appropriate heading.

– Guess the meaning of words from the context, give the most accurate translation.

– Complete the sentence or phrase.

– Find differences or similarities.

– Fill in the gaps with missing information.

– Sign the picture with a phrase from the text.

– Match the information from the text with the picture.

– Make notes.

– Express agreement or disagreement.

– Translate.

– Follow the instructions.

In the post-text stage, the goal is to use the text as a support for the development of skills in oral and written speech, to test reading comprehension.

Oshchepkova T.V. considers the following exercises for this stage of working with text:

– Compare events, phrases.

– Guess the hero according to the description, hints.

- Create a picture poster.
- Role play, communicative games.
- Act out the dialogue.
- Project, oral presentation.
- Depict what is read in motion.
- Come up with a new name.
- Pick up proverbs.
- Write your own story.
- Make a plan.
- Refute or agree with the statements.
- Briefly state the content of the text, describe the characters.
- Find similarities or differences.
- Fill in the table.
- Mini-study.

At the disposal of the teacher a large number of exercises at each stage of working with the text. The level of students, their ability and the enthusiasm of the teacher in creating exercises will lead to success.

The process of teaching reading to B1 level students requires a lot of time and effort from students and teachers. In order for reading to successfully fulfill the role of an effective means of teaching, it must become an enjoyable activity for the student, turned into pleasure.

When developing creative exercises for the formation of reading skills of students of level B1 of English language education, a number of conditions should be observed that affect the success of learning to read in English.

Creative exercises can be developed for better assimilation of the grammatical image of educational lexical units, making sentences.

The B1 level students were offered authentic texts on various topics, corresponding to the discipline's calendar plan. Each text is followed by a series of exercises that contribute to the formation and improvement of reading skills. It is assumed that students perform this type of work outside the classroom, that is, remotely, using an Internet connection.

The first Text 1 for practicing the skills of studying reading was the problematic and political article "U.S. Extends Sanctions on Russia to 2017", published in The Moscow Times. This article is polemical in nature and is relevant at the present time. After independent study of the material, students perform tasks following the text. In Task 1, students are asked to write a short summary of the article in 4-5 sentences. Task 2 is as follows: "Find information in the text that is important for understanding the content". Task 3 - "Indicate in the text the sentences that can be omitted without prejudice to the meaning of the text." Students perform tasks using the comments function, that is, the user leaves a comment that contains the worked-out material - answers. Since our educational blog is a closed blog, only the blog administrator, namely the teacher, can view comments on publications, which eliminates the possibility of cheating.

The second Text 2 serves as an elaboration of search reading. For this purpose, the informative and descriptive article "The Outrageous Fortune of Benedict Cumberbatch", presented in the newspaper "The Guardian", was chosen. Benedict Cumberbatch is one of the most popular and sought-after actors of our time, so it is expected that an article dedicated to his work will be of interest to a large circle of students. To improve the skills of search reading, students were offered the following tasks: Task 1 - In what parts of the text is the topic disclosed most successfully? Task 2 - List the awards received by B. Cumberbatch., Task 3 - Find in the text the following phrases.

The third Text 3 is presented as an excerpt from Kate Fox's "Watching the English", first published in the UK in 2017. The book reveals the concept of national stereotypes, which is extremely important for students of B1 level who study foreign languages. The vocabulary presented in the book is ideal for students with an intermediate level of English proficiency. The following tasks were chosen for the formation of familiarization reading skills. Task 1: Break the text into parts and title each part. Task 2: Write out from the text the words that can be used as reference when discussing the content of the text. Task 3: Formulate your impressions about the content of the text. Task 4: Compose 3 questions of different types to the text.

Several essays on the topic of education "Education Essay" (Text 4), published on the portal www.indiacelebrating.com, were selected for teaching viewing reading. These essays raise the issue of the importance of modern education and offer good food for thought. Level B1 students are asked to complete two assignments using the comment function. Task 1 - Review the texts. Determine if they cover the following questions. Task 2 - Using the example of one essay, highlight the parts of the text that reveal the content of the idea expressed in the title.

Each correctly performed exercise is evaluated by a certain number of points, based on a 100-point rating system. The teacher indicates the number of points that he can provide for the assessment of students according to the calendar plan of the discipline.

It is worth noting that a teacher working in the distance education system should be a specialized professional with certain skills and abilities. He must be aware of the latest news, changes and developments in the discipline taught. One of the important components of the learning process, which includes the use of information technology, is the sufficient competence of the teacher in using a computer. In addition, such qualities as dynamism, energy, the desire for self-development and continuous professional development, and innovation will be indispensable.

Experimental training took place in full-time and distance forms while teaching students the language of the specialty at the intermediate level, and independent individual work of students was organized remotely on the basis of the developed blog and carried out in the form of independent individual work of B1 level students without the help of a teacher and independent individual work of students with the help of a teacher in the format virtual consultations.

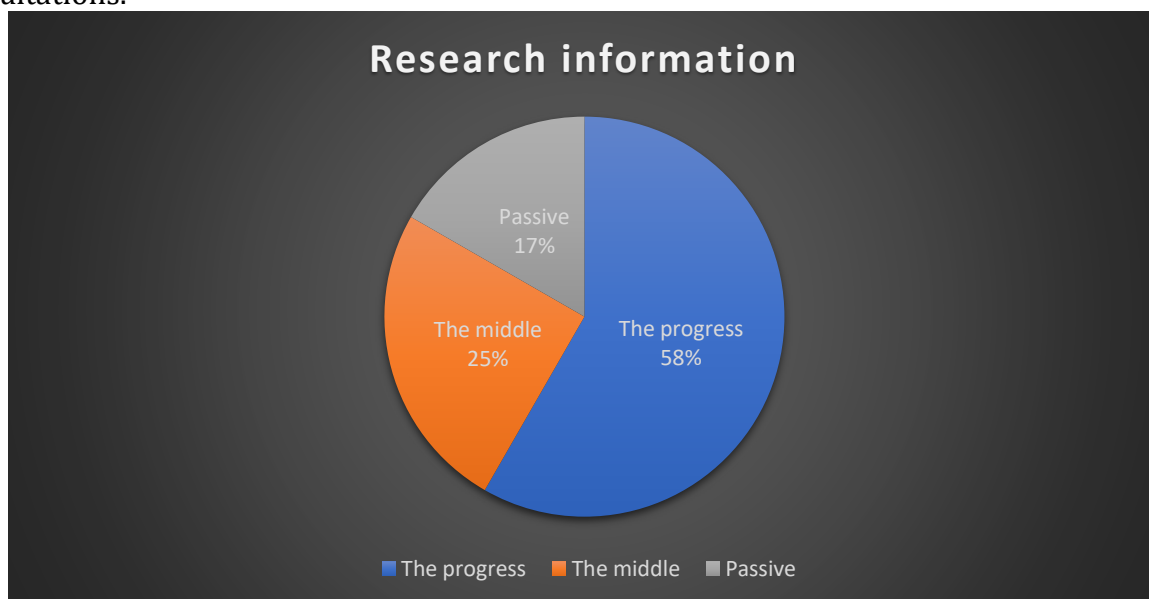

Fig. 1. The results of the survey that were conducted between 12 students.

Description of survey results: Upon completion of the experiment, students were offered a questionnaire to fill out, in which 12 first-year students of the direction "foreign philology" of Kokand University participated. The survey included the following types of questions: did the reading skills improve when working with the blog, did the vocabulary increase while working with the blog, were all the instructions for working with the blog clear, and others. According to the results of the survey, it was revealed:

- that 7 out of 12 students have progress, improved reading skills when working with texts, increased vocabulary;
- that 3 students out of 12 have only increased their vocabulary;
- that 2 out of 12 students have no change (See fig. 1).

Thus, students showed interest in this type of activity, were extremely motivated and observed positive dynamics in the development of reading skills.

In the course of training, students of level B1 showed significant progress in mastering terminological vocabulary, developing language and communicative competencies. Based on the observations made, it was noted that experimental training was successful: in accordance with our forecasts, the vast majority of students showed an increased interest in new forms of work, showed a willingness to prove themselves in active, conscious, independent activity. This allows us to talk about the effectiveness of the model of the educational blog developed in this study, which can be considered as an additional educational element in the educational process. Thus, we have considered a blog resource that has a rich methodological potential and can be fully adapted for teaching English at a university, both in person and remotely for B1 level students.

At the second stage of the research work, 2 groups were formed: **control and experimental groups**. The groups were selected according to the same indicators of the level of knowledge of the English language. In the control and experimental groups there were an equal number of students - 12 people.

To determine the level of formation of reading skills, an introductory measurement was carried out. The students of both groups were asked to perform the same tasks: to read a certain number of texts that had been studied orally before, to determine the topic and keywords.

In the course of the study, a problem was identified - insufficient formation of reading skills in both groups.

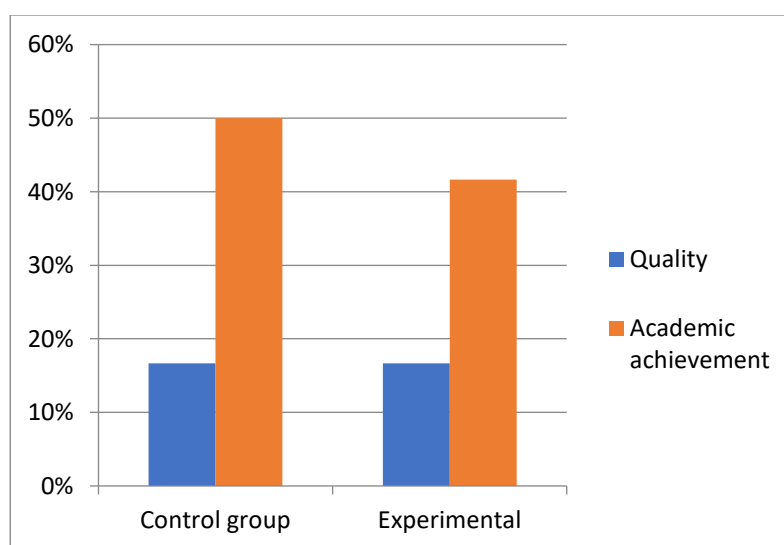

Fig 2. The test showed the following results

In the **control group** - 2 students with a mark of "4"; 4 students - mark "3"; 6 students - did not cope with the task and received a mark of "2". Quality is - 17%; academic achievement - 50%.

In the **experimental group** - 2 students with a mark of "4"; 3 students - mark "3"; 7 students did not cope with the tasks and received a mark of "2". Quality - 17%; academic achievement - 41.67%. From this it follows that in both groups - 83% of the students did not cope with the tasks, and mistakes were made when reading (fig 2).

The following table lists the most common mistakes made while reading:

<i>Mistakes</i>	c	i	h	ht	g	ck	a	u	e
<i>number of students</i>									
Control group	4	3	9	9	7	5	6	4	4
Experimental group	5	3	8	0	1	6	7	6	1

Table 1. The most common mistakes made when reading.

Based on the analysis of the results, which revealed the problem, a hypothesis was formulated: if creative exercises are used to form reading skills in B1 level students, then the formation of reading skills will be more effective.

To overcome difficulties in developing students' reading skills, it was necessary to include in the lesson the use of developed creative exercises and texts from newspapers and magazines that meet the interests of students and will help in the formation of reading skills.

During the formative stage of the research work, the lessons of the experimental group used the developed creative exercises and texts from newspapers that corresponded to the educational topics, and they also met the interests of the students. In order to determine whether the students' reading skills have improved, at the end of the semester, a final measurement of the level of formation of reading skills in the control group and the experimental group was carried out, in which the developed creative exercises and texts from newspapers were used in English classes. The students were asked to read the text without preliminary preparation, they had to read a certain number of texts and perform creative exercises for them.

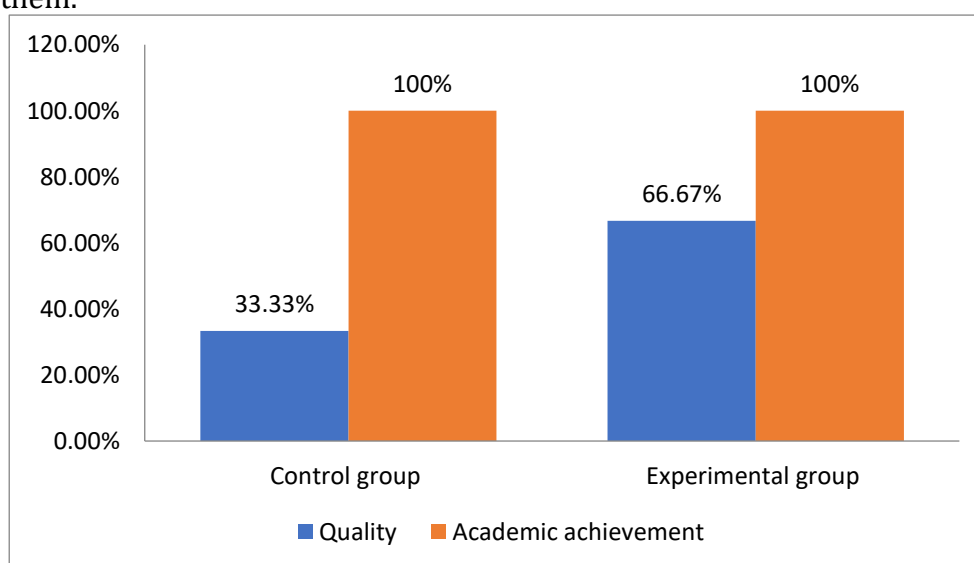

Fig 3. The test showed the following results

The final measurement showed the following results: in the control group - 4 students with a mark of "4"; 8 students - mark "3". Quality is - 33.33%; academic achievement - 100%.

In the experimental group - 2 students with a mark of "5"; 6 students - mark "4"; 4 students - mark "3". Quality - 66.67%; academic achievement - 100% (Fig 3).

Comparing the results of the introductory and final measurements, we can conclude that the percentage of quality increased more in the experimental group, in which the developed creative exercises and texts from newspapers were used, than in the control group, where training continued according to the educational and methodological complex of the discipline (Fig 4).

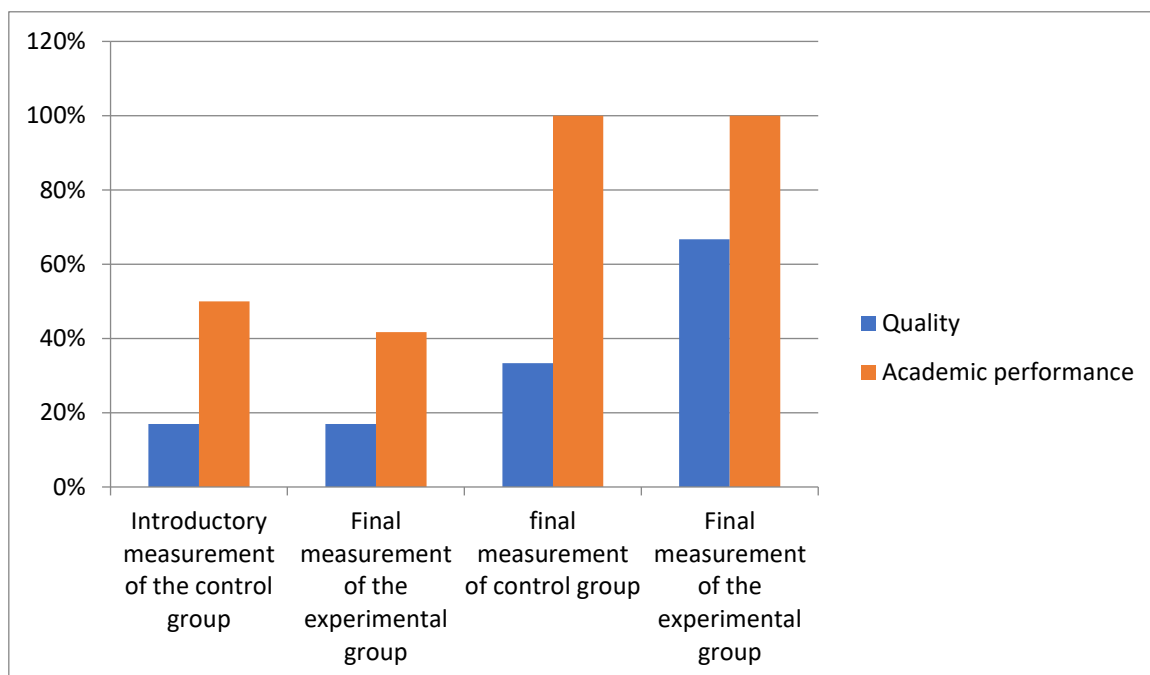

Fig. 4. Comparison of the results of input and final measurements

Thus, the hypothesis was confirmed - the reading skills of B1 level students improved through the use of creative exercises and collections of articles from various newspapers or websites.

From the foregoing, we can conclude that the use of the developed creative exercises for the formation of reading skills for B1 level students had a positive impact on the stage of the formation of reading skills.

Conclusion. The aim of the study was to develop and test creative exercises and a selection of articles from newspapers or the Internet to develop reading skills in B1 level students.

To achieve this goal, a number of tasks were solved:

- The definition of reading as a type of speech activity is given, the characteristics of its types are given, the criteria for selecting material for reading are studied and described, the stages of working with the text are considered.
- Analyzed modern approaches to the formation of reading skills in students of level B1.
- The general characteristics of the exercises were studied, creative exercises for the formation of reading skills in students of level B1 were considered.
- The psychological features of texts - articles from newspapers and the Internet intended for students of level B1 are analyzed.

– Developed and tested creative exercises for the formation of reading skills for B1 level students.

As a result of the research, aspects of reading as a type of speech activity and features of the formation and development of reading skills in students of level B1 are considered.

Teaching reading is one of the problems that received the most complete coverage in the previous stages of the development of the methodology. But at present there is such a problem that students do not like to read in the classroom, because they are not interested. Therefore, there is a need to develop tasks that could involve students in the process of reading, and at the same time would allow them to develop reading skills.

To solve this problem, foreign and domestic literature in the field of methods of teaching reading was analyzed. When teaching reading, it is important not only to develop in students the necessary skills and abilities that provide the opportunity to read as an indirect means of learning, but also to instill an interest in reading.

After analyzing the methodological literature, we can conclude that learning to read must be formed and developed at the initial stage, since without this further teaching of the English language is impossible.

Based on the requirements for educational texts, the criteria for selecting text material were formulated.

The study of materials on the research topic made it possible to formulate the following conclusions, the teacher needs to pay special attention to the level of language proficiency in the process of learning and development.

In this paper, the definitions given by leading domestic and foreign experts in the field of foreign language education were considered: "exercise", "system of exercises", "type of exercise". When considering these issues, a general characteristic of exercises and texts from newspapers and Internet resources was revealed.

All exercises, first of all, should be divided into two large groups: exercises for the formation of skills and exercises for the development of speech skills. Such exercises, respectively, are conditional - speech and speech.

During the phased work with the text, exercises were considered: pre-text, text, post-text and the following types of exercises were identified:

- Preparatory exercises (grapheme-phoneme complex and structural-information complex);
- Speech exercises (semantic-communicative).

Particular attention was paid to creative exercises and their role in the formation of reading skills for B1 level students. As a starting point in the scientific characterization of a creative exercise, such concepts as "creativity", "creativity", "creative exercise" were disclosed.

It should be noted that all the methodological principles on which the course for B1 level students is built are preserved in the materials of the textbook. Unfortunately, there are not enough tasks for the development of reading skills.

In order to determine whether students' reading skills have improved, an analysis was made of the results of using creative exercises in conjunction with newspaper and Internet articles to form reading skills for B1 English language students at the Department of World Languages of Kokand University. The result of the analysis showed that the use of the developed creative exercises based on newspaper or online articles for the formation of reading skills in students of the B1 level of English teaching had a positive impact on the stage of formation of reading skills in English for students at the Faculty of Foreign Philology.

References:

1. Maslyko E.A. Handbook of a foreign language teacher. - Minsk: Phoenix, 2021.
2. Oshchepkova T.V. Teach-Pack collection of up-to-date classroom techniques: textbook: - method. allowance. - M: Bustard, 2020.
3. Samatova N.N. Methods of teaching foreign languages: a basic course of lectures: a manual for students of pedagogical universities and teachers - 4th ed.-M-T: LUCH, 2022. P.
4. Furkatov M.M. Methods of teaching foreign languages in a non-linguistic environment. - Rostov-on-Don, 2021.
5. Shatilov S.F. Actual problems of methods of teaching foreign languages. 2021.
6. Revel J., Seligson P. Buzz 3 Primary English for the classroom. PHOENIX ELT. 2021.
7. Ponomareva, N. Teaching Comprehensive Reading to Young Learners Effectively. The British Council. -M: Autumn, 2001.
8. West M. The Best of English Page. The British Council Uzbekistan. 2017.
9. Passov E.I., Opal Dunn. Developing English with Young Learners. Macmillan. London-Moscow, 2021. P. 72.
10. Bogoyavlenskaya D.B. Psychology of creative abilities of students in the study of English. – M.: AST, 2021.
11. Sandy Jeans Mourau. Young children playing with a foreign language/How to teach Young Learners Effectively. The British Council.-M: summer, 2020.
12. Rogova G.V., Vereshchagina I.N. Methods of teaching foreign languages to students of level B1. - M.: MIR, 2021.
13. Sarah Phillips. Young Learners. Oxford University Press. 2017.
14. The Best of English Page. The British Council Russia. 2022.
15. www.teachingenglish.org.uk/methodology/think/try
16. [www.pearsonlongman.com/young learners](http://www.pearsonlongman.com/young_learners).
17. <http://pandia.ru>

IMPROVING WRITING AND READING SKILLS BY USING NEW METHODS AND ACTIVITIES

Abduvalieva Tursunoy
student of English language and literature faculty
Fergana State University

Annotation: This article discusses effective methods of developing reading and writing skills when learning English as a second language. It is vital that language is the main factor of communication, and people try to learn the language in order to be good communicators. All languages, such as English, are also studied to achieve success in all spheres of society: education, medicine, economics or politics, and require a good command of all language skills. In particular, productive and receptive skills such as reading and writing play a crucial role in language learning and teaching. This document focuses on the importance of these skills and will explore effective, innovative and effective ways, methods and approaches. The ability to write described in this article is very important when teaching a foreign language; it helps students master the letters and sounds of the English language, its vocabulary and grammar, as well as develop habits and skills of pronunciation, speaking and reading.

Key words: ELL (English language learners), productive, speaking and writing, grammar, and develop pronunciation, speaking and reading, practice, skill

English, being an international language, is used by most people around the world, and it is spoken in all parts of the world. According to statistics for 2015, English is the official language of 67 sovereign states and 27 non-sovereign entities. However, it takes hard work and more practice to gain sufficient knowledge to use this language in communication. Since writing is a way of communication, both students and teachers pay more attention to this skill in ESL and EFL classes. English Language Learners (ELLS) should concentrate more on acquiring knowledge about vocabulary and its grammatical structure. To communicate well in English, ELLS must master all four English language skills, namely: listening, speaking, reading and writing. Among these four skills, listening and reading are receptive or passive skills, while speaking and writing are productive or active skills. Listening and reading are called receptive or passive skills, because ELLS simply acquire and understand these skills and never develop them to perform these skills. On the other hand, writing and speaking are productive or active skills, since ELLS must create a language using these two skills. Before discussing writing skills and their role, this term should be clarified. Widdowson states: "Writing is the use of visual means to manifest the graphological and grammatical system of language." In addition, Richards and Schmidt argue that "Writing is seen as the result of complex processes of planning, drafting, reviewing and finalizing." Writing as a skill is very important when teaching a foreign language; it helps students master the letters and sounds of the English language, its vocabulary and grammar, as well as develop pronunciation, speaking and reading skills. Writing is of great practical importance because it can fix various types of patterns (graphemes, words, phrases and sentences) in the memory of students and, thus, have a strong influence on their consciousness. That's why the school curriculum says: "Writing is a powerful tool for teaching a foreign language." Writing includes penmanship, spelling, and composition. What is writing? The skills-based approach treats writing as a separate set of skills, including letter formation, spelling, punctuation, grammar, organization, and the like. This approach also treats writing as a product-oriented task. In this regard, as McLaughlin points out, writing, like many other complex tasks, requires "students to organize small interrelated tasks and their components." On the contrary, the holistic language approach considers writing as a process of creating meaning, driven by purpose and audience,

rather than compositional rules. From the author's point of view, a full description of what is written should include skill and meaning. This is exactly Krashen's point of view, he says: the ability to write is necessary, but not enough. Qualified authors who have acquired the code may still not be able to demonstrate their skills due to inefficient compilation processes. Effective composing processes can be developed with the help of simple practices and recommendations for writing "performance". The importance of writing: The entry in the EFL field has many uses and features. To begin with, the ability to write in acceptable academic English is very important for graduate students who need to write their dissertations in English. In addition, EFL writing allows you to communicate with a large number of people around the world. It also provides students with physical evidence of their achievements. This, in turn, helps them figure out what they know and what they don't. As Irmscher notes, "In our minds we can deceive ourselves. Not on paper. If there are no thoughts in our minds, then nothing comes out. Spiritual blurring turns into words only as blurring or nonsense." Writing also improves students' thinking skills. As Irmscher notes, "Writing encourages thinking because it forces us to concentrate and organize. Oral speech does the same thing, but written speech gives more time for inner reflection." In addition, writing can improve students' vocabulary, spelling and grammar. Finally, formal and informal tests often require writing skills. Teaching and Learning writing Skills-oriented teachers teach writing in parts, based on the assumption that students will not be able to correct it until they master the auxiliary skills that arise in the writing process. These auxiliary skills are clearly taught using the following methods: • Copying standard compositions; • Organizing a collection of random notes on thematic topics with thematic suggestions and secondary ideas; • Changing encrypted sentences to organize a paragraph; • Forecasting the ways (methods) of developing a thematic proposal; • Analyze the passage using questions such as: • Which statement is the main one? • Which proposals directly support the main idea? • What method did the author use to develop the main idea? • Fill in the missing connecting elements in the essay; • Fill in the missing words or sentences in the essay; • Combine a set of sentences to create an essay; • Write thematic sentences in the given paragraphs; • Create a paragraph by reading the passage and answering the questions in full sentences; • Draw conclusions about reading or listening, using your own words if possible; • Rewrite the passage from another person's point of view; • Turn a story into a dialogue;

All foreign language teachers teach writing, involving students in the writing process. In all language classes, students write all the essays from the very beginning and share them with the teacher or other people. The following methods are applicable to all language perspectives. A dialogue diary is a long-term written conversation between a student and a teacher in or outside of the classroom. Students write on any topic, and the teacher writes an answer to each student, expressing comments and opinions. Teachers do not edit journals in the traditional sense of the word. Instead, they respond by asking questions and commenting on the content. Such answers guide the process and give the activity meaning. The most important reason to use letter writing is that students like to write and receive letters. Another reason is that descriptive, explanatory, persuasive, expressive and descriptive forms of writing can be practiced in letters, regardless of whether they are intended for real use or not. To see if young English-speaking children can continue the conversation about writing a letter to understand their abilities as letter writers. The researchers found that children worked as fully and efficiently as reporters from the very beginning. As the exchange of opinions continued, the children showed that they could create new topics, continue them and close them as needed. Correspondence improved students' writing skills, as well as their self-esteem. • The Writing Process: Heald-Taylor describes the writing process in her book *Holistic Language Strategies for ESL Students* as follows: The writing process is an approach

that encourages young people [and adults] from ESL to communicate their written messages and simultaneously develop literacy skills... Instead of... handwriting, reading, phonetics, spelling, grammar and punctuation. The transmission of a message in the process of writing is important and, therefore, develops, but incorrect attempts at handwriting, spelling and grammar are allowed. As described above, the writing process can improve students' writing skills as it encourages them to write and continue to write regardless of their ability level. The writing process also refers to the process by which a writer participates in the creation of meaning. This process can be divided into three main stages: preparation for writing, post-writing and post-recording. The pre-appointment stage includes planning, summing up, brainstorming, data collection and much more. The writing stage includes the transformation and systematization of information into written speech. The post-writing stage includes correction, editing, publishing, and so on. The data of the National Assessment of Educational Development (NAEP) in writing showed that "activities related to the motivation of teachers... they were firmly connected with the average written language." An integrated approach assumes that the writing process and the product complement each other, and that a combination of both can improve writing skills beyond the level that can be achieved using only one product. In support of this view, Hairston states: We cannot teach students to write based on what they write. We also need to understand how the product appeared and why it took such a form. We need to understand what happens when we write. Opponents of the skills-based approach argue that learning writing skills is often not fun. As Rose notes, "Part of the problem in teaching children the mechanics of writing is that teaching is often not fun. Teachers themselves may not like grammar and punctuation." Such opponents add that excessive emphasis on the conventions of writing can lead to a distortion of meaning. According to Newman: Excessive attention to correct spelling, punctuation and neat handwriting can make children think that the rules of writing are more important than the meaning they want to convey. On the other hand, opponents of the holistic language approach argue that students cannot convey meaning without written conditions. It can be seen from the above that, like the skills-based approach, a holistic language approach is necessary, but not sufficient for mastering writing. Thus, the integrated approach offers the following three main steps as a procedure for teaching writing to students studying a foreign language:

- Presentation of notes At this stage, the teacher explains some vocabulary, grammar, punctuation and spelling rules. Such skills should become the basis for the other two stages.
- Guidance At this stage, students read a sample essay. Then, under the guidance of a teacher, they use the skills described in the first stage, as well as the acquired skills, to generalize this typical composition or change it from a story to a dialogue or vice versa.
- Independent work At this stage, each student uses the self-writing process to write an entire essay on a topic of their choice. He then discusses what he has written with the other students in the class. In conclusion, it should be clarified that to improve the effectiveness of writing skills, there are many colorful and interesting teaching methods for teachers, which consist in filling out a story, writing a story or bypassing the story. They help improve students' written English and motivate them to use this language in real life.

References:

1. McLaughlin, Rossman, T. and McLeod, B. (1983). Learning a second language: The perspective of information processing. *Language Learning*, 33 (2), 135-158 p.
2. Krashen, D. (1984). *Writing: research, theory and applications*. Torrance, CA: Laredo Publishing Co., Inc. 28 p.
3. Rogova G. V. *Methods of teaching English writing. production*
4. Irmscher *Demonstration Writing Teaching*. New York, 1979.

5. Atwell in the middle: writing, reading and studying with teenagers. Upper Montclair, 1987.
6. Wang ESL Reading and Communication by Email in the Classroom. 1993.
7. Rao, P. S. (2019). The Significance of Writing Skills in ELL Environment". *Academicia: An International Multidisciplinary Journal*. 9(3), 5-17. DOI: 10.5958/2249-7137.2019.00035.1
8. Richards, J. C. and Schmidt, R. (2002). *Language Teaching and Applied Linguistics*. Edinburgh: Pearson Education Limited
9. Rivers, W. M. (1978). *Teaching foreign language skills*. London: University of Chicago Press.

MODERN METHODS OF TEACHING ENGLISH TEACHING IN HIGHER EDUCATION

Ahmadjonova Guljahon
student of English language and literature faculty,
Igamberdieva Shahnoza
teacher of English language and literature faculty
Fergana State University

Annotation: The article discusses various strategies for teaching remote dialects in colleges. Particular attention was paid to decision-making strategies: coordination strategies, grammatical-translation, audiovisual, audio-linguistic and communicative. It is concluded that the communication strategy of is has begun to become the most dominant.

Keywords: language, coordinate strategy, grammar-translation, audio-visual method, audio lingual method, communicative method, practical skills.

A foreign language today is not just a part of the culture of a particular nation, but also the key to success, the future successful career of students. Achieving a high level of foreign language proficiency is impossible without fundamental language training in the higher education system. In most universities of the country, students master at least two foreign languages. It is important for a teacher to know the latest methods of teaching a foreign language, special teaching methods and techniques in order to optimally choose one or another method of teaching in accordance with the level of knowledge, needs, interests of students. After all, teaching methods are not some simple "algorithmized units", their rational and motivated use in foreign language lessons requires a creative approach on the part of the teacher, because "pedagogy is science and art at the same time, so the approach to choosing teaching methods should be based on the creativity of the teacher." The purpose of this article is to review current trends in the development of methods of teaching foreign languages in higher educational institutions. What do scientists mean by the concept of "method"? Teaching methods are "orderly ways of teaching and learning activities aimed at the effective performance of teaching duties and educational tasks." The teaching method acts as a "tool of the teacher's activity to perform the leading function - teaching". Currently, there are many methods of learning a foreign language in higher educational institutions. Each of the methods has certain characteristics, some are more popular and in demand, some are less. This article will discuss the main methods of learning English by students. Modern methods of teaching English in higher education institutions In the modern world, English is very popular, moreover, this language is the language of international communication, it is known all over the world. Today there is a huge variety of methods of teaching English. In addition, new ones are regularly developed, so now each teacher can choose the most suitable method of work for himself. At the present stage of development of science, technology, international trade, various types of business communication, knowledge of foreign languages is not only a necessity, but also a need for specialists. There are many traditional methods of teaching foreign languages that are quite effective. However, the modern development of society requires the search and use of more advanced methods and technologies. Knowledge of several languages is becoming the norm. For fast and effective teaching of foreign languages, innovative methods are needed aimed at developing the practical skills of a qualified specialist capable of solving professional tasks at the level of foreign language communicative competence. Currently, when teaching a foreign language in higher education institutions, classical methods are most often used. Exactly: 1. Direct method. 2. The method of teaching grammar and translation. 3. Audiovisual and audio language methods. 4. The communicative method. In this article, we will look at each of these methods in more detail. A direct method

of teaching a foreign language. The essence of this technique is that the teacher pays more attention to the direct study of the spoken language, which is used in everyday life. The developers of this method took into account that the intermediary language, that is, the language in which the teaching is conducted, slows down the learning of a foreign language. Thus, students are artificially introduced into the world of the language they are learning. The entire lesson is conducted in English, the teacher must also give explanations and new topics in English. Only English-language literature is used. When teaching English using this method, the role of the teacher in the successful assimilation of knowledge by students is key. That is, his speech should be absolutely clear and correct, the pronunciation should be perfect, since students will constantly repeat exactly after the teacher. The ideal option for a direct method of teaching would be to make the teacher a native English speaker. The method of grammatical translation the method of grammatical translation is the main one in the modern education system. This is a classic method that has been used for several decades. Its such prevalence is due to the fact that most teachers themselves were trained by this method. The purpose of the grammatical translation method is to learn to read and translate using grammatical rules. The disadvantages of this method include the fact that not enough attention is paid to the lexical part. The study of vocabulary is reduced to the mechanical memorization of words. Reading and translation are carried out in strict order. In addition, the texts offered for reading usually relate to complex fiction, therefore, the student studies only the literary language. Once in a language environment, it will be very difficult for him to understand others, even with a good knowledge of the literary language. Audiovisual and audio language methods. The essence of both methods is to convey the language using clear structures, memorization occurs using audio and video recordings. The audiovisual teaching method involves illustrating speech with appropriate pictures, that is, students are shown videos, feature films and documentaries in English. In this case, the trainees simultaneously have two channels of perception, visual and auditory, as a result of which associations arise in the minds of students, which allows them to better memorize the language. The purpose of these methods is to master a living, spoken language. Both methods are based on induction - learning goes from rule to example. Considering all of the above, it can be noted that for university students who do not specialize in language learning, audio-lingual and audiovisual methods are suitable only if they are used in combination with other educational programs. The communicative method. Currently, more and more teachers are turning to the communicative method of learning English. The object of this method is speech itself, that is, such a technique primarily teaches communication. The communicative method assumes a great activity of students. The task of the teacher in this case will be to involve everyone in the class in the conversation. For better memorization and use of the language, it is necessary to download all the channels of perception. The essence of the communicative method is to create real communication situations. When recreating the dialogue, the student has the opportunity to put into practice all the knowledge gained. A very important advantage of the communicative method is that it has a huge variety of exercises: role-playing games, dialogues, imitation of real communication are used here.

References:

1. Gromova O.A. Audio-visual method and practice of its application. M., 1977.
2. Domashnev A.I. and other Methods of teaching English in a pedagogical university. M., 1983.
3. The main directions in the methodology of teaching foreign languages in the XX centuries. / Ed. M.V. Rakhmanov. M., 1972.
4. Boltaeva ML Business game in learning [Text] / ML Boltaeva // Young scientist. - 2012. - No. 2. - P. 252-254.

READING, AS ONE OF KEY FACTORS FOR HUMAN PROGRESS

Fotima Matmusayeva
English Language Teacher
The Department of World Languages Kokand University

Annotation: Many individuals often face to trouble with reading. Reading well takes a while, persistence, and training! The most significant matter to figure out is the purpose of your reading: looking at directions to build a toy house and reading a textbook are not the same thing. At the university, students have to deal with a heavy load of reading materials, often involving tough subjects and terms. Therefore, students need to brush up on their reading comprehension skills. This article discusses the importance of reading as a skill and suggests some reading strategies for students.

Key words: Reading, society, understanding, fictional books, novels, strategies, methods, technological advancement, attention, learning by heart, dedication of teachers, reading materials, passion, time management.

While learning another language, understanding a new concept or trying to discover new things for us, we may often face to reading. In fact, we interpret the world by reading. From the time we are able to add letters together to form a meaning, we open a vast universe of new form of imagination. Reading appeals humans all times and I would argue that it's going to keep this value for eternity. Reading offers us to see the world the way other people see and interpret, go through life of book characters as if in reality, travel and see the world without changing places, develop critical thinking and analyzing matters in different perspectives and so on.

As a language teacher, I have boundless ideas to talk about reading, its significance in world's progress, how it shapes one's imagination or changes their thoughts thoroughly, how it is undeniably interrelated to the constant evolution of the society.

I am personally passionate about reading from my early childhood. This love led me to read hundreds of fictional, historical, autobiographical books, touching novels, heart melting poems. Now, I am proud to say that reading unquestionably widened my outlook. My perception of the world sharpened and my lexicon enriched. I travelled through different times, discovered various cultures and traditions, lived ups and downs of the life of novel characters of the young and old by reading. This regular activity immensely boosted my language skills, I can say confidently. Mostly, I read books in English, or in Japanese if they are haikus – poems consisting three lines. I enjoy and feel fulfilment while reading.

I teach at the university and I work with the students of different interests. Astonishingly, they all have deep love for reading, in various perspectives and topics, of course. If the teacher directs the students according to their interests, finds the flow to their hearts, I consider, students will find reading as an enjoyable activity rather than accepting it as a must do task. In the era of technological advancement, phones, easy to use applications or electronic games grabbed most of the attention of the students even during classes. For some of them, whether they gain new knowledge from the lesson or not is in supreme indifference. Therefore, I guess, selfless dedication of teachers and appropriately chosen reading materials could make lessons more intriguing and preferable way to pull students from the hurricane of modern applications and gadgets.

Some university students struggle to keep up with their reading assignments since they lack ample reading comprehension skills. Always hoping for the best, there are several ways to improving reading skills which can be implemented instantly until they become a reading habit.

Reading and comprehension skills have an impact on all subjects and a student's academic performance. Even for students who have strong computational skills but are struggling with reading comprehension, it can be hard to solve a word problem. Meanwhile, students who want to excel in science classes need to apply strategies on how to improve college reading skills since the subject delves into research, which can demand many hours of reading and comprehending scientific concepts, theories, and data.

Moreover, literacy and reading performance has a direct impact on graduation rates. Indicators start to show as early as primary education as revealed in a study by the American Educational Research Association. It stated that students who cannot read on grade level by the time they reach 3rd grade are four times less likely to graduate by age 19 compared to their peers who do read proficiently by that time (Sparks, 2011).

Based on these findings, we can see how there is a strong relationship between reading and comprehension skills and school completion. It is imperative to learn ways to improve reading skills if a student wants to achieve academic success.

First, reading the introduction can help to have a clearer idea of the purpose of the material. When surveying assigned reading or book, prereading questions, such as what is the main topic of the reading material, should be looked through. Taking notes also help. We may see it from Benjamin Franklin when he said that you should never read a book without a pen in your hand. Highlighting keywords and unfamiliar terms encountered while reading can be very useful to increase vocabulary levels.

Making short self-checks are important so that if one does not understand what is being communicated, they can go back immediately to reread previous paragraphs.

Besides, if there are important points to remember from the text, we should try reading them out loud. One study explored the impact of reading aloud on memory. Results for both young learners and adults showed that people consistently remember words if they read them out loud rather than silently. Among 10-year-old students in Australia, those who read aloud remembered 87% of the words they have read compared to 70% for those who read silently. Among senior participants aged 67 to 88, those who read aloud remembered 27% of the words they have read, while those who read silently recalled only 10% of the words (MacLeod and Bodner, 2016).

References

1. Reading Comprehension, Sparks, 2011
2. Developing reading skills, MacLeod and Bodner, 2016
3. www.google.com

THE ROLE OF MUSIC TO TEACHING FOREIGN LANGUAGE

Ashuraliyeva Mohira
student of English language and literature faculty,
Igamberdieva Shahnoza
teacher of English language and literature faculty
Fergana State University

Annotation: Music helps people learn things. Think about the songs your teachers taught you to memorize multiplication tables, commercials that sing out their phone numbers on television, etc.

Key words: verbal IQs, foreign language, native language, volume, music, songs, idea of grammar, differences, sounds, the ability, create a jingle with lyrics

Of course, music has been a vital role in our life both relaxing and teaching and so on. Teaching another language to children (or to adults) doesn't have to be all drill and kill. Music plays an essential role in helping people to learn a foreign language while they are studying it, and learning about music even before a person starts learning another language can help their brains pick it up more readily.

While you don't have to teach a student music several hours a day to help them learn another language, there is scientific evidence that just one hour a week of music instruction is enough to help the brain completely unlock its potential to absorb another language. When students start studying music before they're seven, they learn more words, have a better idea of grammar and how it works, and they end up with higher verbal IQs. This is true both for native and foreign languages. Before age 7, the brain does 95 percent of its growth.

When students start to learn music early, it also helps them filter small differences between sounds, which, in turn helps them to pronounce other languages well. Even adults who studied music as children have the ability to learn foreign languages more easily than those who did not.

The current estimate is that humans created music about 300,000 years before they developed speech. This may indicate that speech developed from music and that there are areas of significant overlap in the parts of the brain that process and utilize both.

Even if students don't learn music young, other research has found that when adults sang words or short expressions in a foreign language while they were studying it, they could do so at a rate double that if they didn't. The idea is that listening to words in music and singing them yourself helps you learn a language because there are strong connections between music and memory.

There is no denying the links between music and language. They have volume, pauses, pitch, tone, melody, and rhythm. You know a certain song because of these elements, and languages can be described as having the same.

You can create a melody and turn information you want your students to learn into lyrics for it, and they're likely to remember it. You can use music in the classroom to help students master the rhythm of a language. Encourage them to tap out the rhythm of specific sentences or words to learn where to place emphasis. Have them write poems to learn rhyming words and different spelling patterns in the language. Then have them set their poems to music and record them for the class. Learning songs in a foreign language helps pronunciation, vocabulary, learning colloquialisms, grammar, and more.

Whatever activity you choose to help your students learn the language, control on music in the classroom. Expose them repeatedly to the new song or to activities where they have to

repeat certain phrases or rules. You could even create a jingle with lyrics (in the foreign language) about how to pronounce certain words or grammar rules they need to memorize.

References:

1. Guardian
2. Newspaper' Xalq sozi'
3. Alisari J,Heikkola L.Increasing fluency in writing with singing

ANALYZING LANGUAGE ATTRITION

Dilnoza Nazarova
Student of UzSWLU 2nd grade
Abdusamadov Zafar Nurmatovich
Dean of the 3rd Faculty of English Language
of Uz DJTU, f.f.f.d., PhD

Annotation: "Language attrition" portrays the misfortune of, or changes to, linguistic and other highlights of a dialect as a result of declining utilize by speakers who have changed their etymological environment and dialect propensities. In such a circumstance there may, for case, be rearrangements within the tense framework or in certain properties of subordinate clauses; a few lexicon things might drop into neglect and phonetic highlights may be rebuilt. These changes can be influenced by highlights of the speaker's environment, but too by his or her demeanors and forms of recognizable proof.

Key words: attrition, changes, circumstances, speaker, grammatical, phonetic.

Introduction. Dialect whittling down is the misfortune of a to begin with or moment dialect or a parcel of that dialect by either a community or a person. Dialect steady loss is related to multilingualism and dialect securing. Numerous variables are at play in learning and unlearning the primary and moment dialects. This will be a basic inversion of learning. In other cases, the sort and speed of steady loss depends on the person, moreover on his or her age and expertise level. For the same moment dialect, whittling down has been influenced in an unexpected way depending on what is the prevailing to begin with dialect environment. In numerous cases, whittling down seem well be case-by-case. Those dialect learners propelled to keep their to begin with and moment dialects may exceptionally well keep up it, in spite of the fact that to do so will likely include persistent think about, or standard utilize of both.

Main part. Languages are naturally related with procurement, learning or generation. In other words, they are as a rule subsidiary to pick up. As a result, it appears less common to think of dialects in terms of breakdown, misfortune or steady loss. In spite of the fact that dialect improvement has been a subject of logical request for a long time, the decrease of a dialect in sound speakers, marvel here taken as dialect steady loss, has been examined methodically as it were for almost three decades or so. In this way, compared to investigate on dialect improvement, inquire about on retention, maintenance and whittling down of dialect abilities could be a generally later advancement. In common terms, language steady loss is associated to overlooking, which more often than not takes after disappointment in one of the fundamental components of recollecting: encoding, the learning of unused data; capacity, the integration and representation of data; and recovery, the get to the data put away. As dialect whittling down is concerned with the loss of a dialect that's not driven by maturing in sound speakers and as it were procured data can be misplaced, it is expected that the encoding and storage components of recalling are intaglio amid the method. Subsequently, it suggests that language whittling down would be associated with the recovery of phonetic data that was somehow forgotten. There are essentially seven mental clarifications of overlooking that can be utilized to decipher dialect attrition: repression, concealment, twisting, impedances, rot here supported. As the creator too focuses out the last mentioned isn't "a genuine hypothesis of overlooking. In any case, it is included since it endeavors to address overlooking in connection to securing and other variables." Kupske, moreover gives a solid contention in favor of an energetic viewpoint to steady loss, in which dialects are profoundly touchy to natural changes and time. Language masters moreover ought to emphasize the full of feeling side of learning as propelled understudies will abdicate way better learning results.

Inspiration, states of mind and person contrasts play a part in dialect advancement and whittling down. Educational modules ought to at that point be custom-made so as to suit the specific populaces they are planned to target in terms of students' needs and needs.

Conclusion. In the postmodern world, the paradigm of educating has changed. The emphasis faced nowadays isn't as it were on the method of instructing, but too on the method of learning. Language educating come to development where experts are presently able to recognize that the differing qualities of learners and settings requests an mixed approach to instructing. Be that as it may, as examined so distant, by nature, dialects are energetic substances and are helpless to different processes, whether change or whittling down. Language advancement comprehensively comes about from the interplay of natural, cognitive, social-affective and etymological factors, and dialect educating in this way too needs to take into consideration information maintenance and support, as dialect advancement isn't direct and as it were gain-oriented.

References:

1. Andersen, R. W. Determining the linguistic attributes of language attrition. [83-118]
2. Bahrick, H. Fifty years of second language attrition: Implications for programming research [105-111]
3. <https://www.redalyc.org/journal/4783/478362757015/html/>
4. <https://www.frontiersin.org/articles/10.3389/fpsyg.2018.01963/full>

INNOVATIVE APPROACHES TO IMPROVING THE QUALITY OF EDUCATION THROUGH TEACHING PHILOLOGY

Boboeva Bakhora
Uzbekistan state world languages university
the third-year student of the faculty of English Philology

Annotation: In today's rapidly changing world, traditional teaching methods are no longer effective in providing students with the skills and knowledge they need to succeed. This is especially true in the field of philology, where innovative approaches to teaching are necessary to keep up with the demands of modern society.

Keywords: teaching methods, innovative approaches, teaching philology, interactive learning tools, understanding of language, case studies, the quality of education.

There are several ways to guarantee a good education in classrooms that are overcrowded, such as innovative teaching methods, family planning, involvement of parents, building new facilities, extending teaching hours, providing sufficient teaching resources, setting up satellite schools, and collaborating with the government and private sector [1]. Creating and sustaining an innovative education and training system can promote positive and consistent growth throughout the nation [2]. The adoption of new teaching methods and techniques compels educational systems to become more efficient in producing individuals with a creative outlook [3].

The main innovative approach to teaching philology is *the use of technology in the classroom*. This can include using online resources, such as digital textbooks and interactive learning tools, to engage students and provide them with a more dynamic learning experience. Additionally, teachers can use social media and other online platforms to connect with students and facilitate discussions outside of the classroom. The usage of technology in the classroom can be a valuable tool for teaching philology, which is the study of language in written historical sources. Here are some ways that technology can be used to enhance the teaching of philology:

1. Digital archives: Many historical texts are now available in digital form, which can make them more accessible to students. Teachers can use digital archives to provide students with access to primary sources, such as manuscripts, letters, and other historical documents.

2. Online dictionaries and language tools: There are many online dictionaries and language tools that can be used to help students understand the meaning of words and phrases in texts. These tools can be especially helpful for students who are studying texts in a foreign language.

3. Text analysis software: There are many software programs available that can help students analyze texts. These programs can help students identify patterns in language use, such as the frequency of certain words or phrases, and can help them understand the context in which the text was written.

4. Multimedia presentations: Teachers can use multimedia presentations, such as videos and interactive maps, to help students understand the historical context of the texts they are studying. These presentations can help students visualize the world in which the text was written and can help them understand the cultural and historical factors that influenced the language use.

5. Online discussion forums: Teachers can use online discussion forums to facilitate discussions among students about the texts they are studying. These forums can be used to encourage students to share their thoughts and ideas about the texts, and can help them develop critical thinking and analytical skills.

Another approach is to *incorporate real-life situations into lessons*. This can involve using case studies or examples from current events to help students understand how the concepts they are learning apply to the real world. By doing so, students are able to see the practical applications of what they are learning and are more likely to retain the information. Making use of practical situations and addressing actual problems in the classroom can enhance the significance of learning for students. This approach can also generate enthusiasm for acquiring knowledge about significant matters [4].

Incorporating real-life situations into lessons is an approach to education that involves using examples from the real world to help students understand how the concepts they are learning apply to their everyday lives. This approach can be used in any subject area, including math, philology, science, social studies, and language arts. There are several benefits to incorporating real-life situations into lessons. First, it helps students see the practical applications of what they are learning. This can make the material more relevant and engaging, and can help students retain the information better. Incorporating real world connections into a lesson plan helps students understand why what they're learning at is useful beyond school and university [5]. Second, incorporating real-life situations into lessons can help students develop critical thinking and problem-solving skills. By presenting students with real-world problems to solve, they are forced to think critically and come up with creative solutions. This can help them develop the skills they need to succeed in the modern workplace, where problem-solving and critical thinking are essential.

Finally, incorporating real-life situations into lessons can help students develop empathy and understanding for others. By using examples from different cultures and backgrounds, students can learn about the experiences of others and develop a deeper understanding of the world around them [6].

Encouraging student-centered learning is also an important approach to improving the quality of education in philology. This involves giving students more control over their learning experience, allowing them to explore topics that interest them and work at their own pace. By doing so, students are more engaged in the learning process and are able to develop a deeper understanding of the subject matter. Student-centered learning is an approach to education that places the student at the center of the learning process. This approach emphasizes the importance of students taking an active role in their own learning, rather than simply being passive recipients of information. In a student-centered learning environment, teachers act as facilitators rather than lecturers. They provide students with the resources and guidance they need to explore topics that interest them and work at their own pace. This approach allows students to take ownership of their learning and develop a deeper understanding of the subject matter.

There are several benefits to student-centered learning. First, it promotes critical thinking and problem-solving skills. By allowing students to explore topics that interest them, they are more likely to engage with the material and develop a deeper understanding of it. This can lead to better retention of information and improved academic performance. Second, student-centered learning promotes collaboration and communication skills. By working in groups and sharing ideas, students learn how to communicate effectively and work together to achieve a common goal. Additionally, student-centered learning promotes creativity and innovation [7]. By allowing students to explore topics that interest them, they are more likely to come up with new and innovative ideas.

Finally, *teacher training and professional development* are crucial in implementing these innovative approaches. Teachers need to be equipped with the skills and knowledge necessary to effectively use technology in the classroom, incorporate real-life situations into lessons, and facilitate student-centered learning. By investing in teacher training and

professional development, schools can ensure that their teachers are prepared to provide students with the best possible education. This also is mentioned by Monyooe who argues that schools must be adequately equipped and competently administered, with stakeholders overseeing inspection and supervision, and prioritizing the improvement of teaching and classroom management techniques, class sizes and enrollments, leadership, as well as governance-related school concerns [8].

Conclusion. In conclusion, innovative approaches to teaching philology are necessary to improve the quality of education and prepare students for success in the modern world. By using technology in the classroom, incorporating real-life situations into lessons, encouraging student-centered learning, and investing in teacher training and professional development, schools can provide students with a dynamic and engaging learning experience that prepares them for the challenges of the future.

References:

1. Patrick Gatsinzi, Wilton Ndayisenga, Marie Claire Mukamazimpaka, Mugisha John Kabeja. (2020). Innovative Approaches to Ensuring Quality Education in Poorly-resourced and Over-crowded Classrooms of the Public schools of Gasabo District-Kigali City. *Journal of Research Innovation and Implications in Education*. Vol.4, Iss.2, 102-110
2. Ferah ГЪЗЪ, Y. (2021). Evaluation of Innovative Approaches in Education and Training Practices and Solution Offers. *Journal of Educational leadership and policy studies*. ISSN: 2473-2826. 1-20
3. Uzden, Y. (2002). Transformation in education: new values in education. *Ankara: Pegem A*.
4. Janelle, C. (2021). Bring the Real World into the Classroom as a Teaching Strategy. *Future Educators*. 1-3
5. Sydney Morning. (2018). The importance of connecting classrooms to the real world.
6. Murphy, C. (1995). Writing centers in context: Responding to current educational theory. *Landmark Essays on Writing Centers*, Vol.9, 117-127.
7. Georgianne L., Deborah A., Timothy G. (2016). Increasing the Use of Student-Centered Pedagogies from Moderate to High Improves Student Learning and Attitudes about Biology. *CBE Life Science Education*. doi: 10.1187/cbe.15-03-0062, 1-15
8. Monyooe, L. (2014). School inspection will not fix basic education. Available at: <https://www.researchgate.net/publication/260286984>

THE EFFECTIVENESS OF THE USE OF MODERN METHODS AND TECHNIQUES IN ENGLISH LESSONS

Botirova Khurshidakhon
student of English language and literature faculty,
Igamberdieva Shakhnoza
teacher of English language and literature faculty
Fergana State University

Annotation: Currently, there is a growing interest in the use of interactive methods, innovative technologies, pedagogical technologies in education, one of the reasons why today students are taught only ready-made knowledge, and the use of modern technologies requires them to think independently. It teaches you to search, analyze and draw conclusions.

Key words: technology, multimedia, pedagogical technology, information technology, foreign language, IELTS, trends, result, process, skills

The main goal of all reforms in the field of education is the upbringing of spiritually mature people, the improvement of the education system, the introduction of the educational process based on new pedagogical and information technologies in accordance with modern requirements. That is why today in the education system special attention is paid to the effective use of modern computer and information technologies. This means that in the educational process, teachers teaching students in various disciplines use modern means of information technology, primarily to increase the level of knowledge and skills in this area, technical support of the education system, full access to the Internet, an effective result can be achieved only by. One of the main ways to improve the quality and efficiency of the education system is the use of modern information and communication technologies in the educational process, including multimedia training courses, ensuring interactive interaction between teachers and students, multimedia involvement of highly qualified personnel in the development of training courses and textbooks. We know that today it is difficult to imagine the quality and effectiveness of education without modern computer and information technologies. The National Training Program emphasizes the importance of creating modern educational technologies aimed at solving the problem of mastering the content of education at the stage of developing and implementing a new generation of didactic and information support for the educational process. In particular, the development of methods of integration with science and industry in the educational process, their introduction into practice, the individualization of theoretical and practical training and self-study, as well as the development of distance learning technology, its tools, the development, acceleration of student learning based on new pedagogical technologies. Both information technologies and distance learning technologies are among such urgent tasks. One of the important factors in improving the effectiveness of education today is the use of technical means. This, in turn, increases interest in language learning and the quality of lessons taught, making students more active in the learning process. If the methods are chosen correctly in the learning process, the desired result can be achieved in a short time. Continuous improvement of the education system, the organization of lessons based on pedagogical innovations, the successful implementation of which is one of the urgent tasks facing higher education institutions, are important tasks for professors and teaching staff of higher education. Modern technologies have witnessed many changes around the world, and these changes have improved the standard of living and well-being of people. Since technology has been applied in various fields, the whole world has become a global arena, and people can perform all kinds of activities very efficiently in a matter of seconds. However, with the introduction of the

latest technological innovations in the field of education, the field of education has also received more advantages. In the current generation, there have been drastic changes in the views and methods of teaching modern students. When learning a language such as English, they do not accept traditional methods and approaches to language teaching. But they are very interested in the latest styles, methods and approaches to teaching English. The same situation can be observed when teaching English to people studying a second or foreign language. Thus, some modern English teachers have understood the situation in a timely manner and are introducing new technologies in teaching, as well as the latest methods and approaches. To make learning English exciting for students, teachers should always strive to master innovative technologies and be aware of current IELTS trends. Technology has brought a new dimension to education. In our digital age, it is not possible to use chalk and a blackboard, and digital, intelligent or interactive whiteboards have been installed instead, which has reduced the burden on teachers and increased student concentration. As a result, students develop a positive attitude towards the use of content, and teachers encourage them to use a computer, laptop, OHP, mobile phone, tablet, and so on. able to encourage them in a positive way using existing technologies such as. In addition, teachers use digital texts and real materials in their classrooms to stimulate students' interest in the essence of learning. In recent years, the issue of using modern technologies in the educational process has become acute. These are not only new technical means, but also new forms and methods of teaching, a new approach to learning. Our main goal in learning a foreign language using modern technologies is to improve the quality of teaching students a foreign language, the formation and development of their communicative culture, how to effectively use technology to master practical skills. - show me. Today we live in a world where computers dominate the world. Just as technology plays an important role in business relationships, entertainment, music, movies, and almost every aspect of our daily lives, it also plays an equally important role in education. Studies have shown that 90% of students have access to one or another type of computer or mobile device at school, at work or at home. Thus, it is not surprising to see that the evolution of classes and teaching methods is being discussed in the direction of technology. In recent years, new, technologically integrated classes have become popular when learning languages. Mixed education, virtual classrooms and education management systems are examples of this era of new teaching methods approved by the best teachers. These methods include using language learning technology to increase student engagement, facilitate the role of the teacher, and provide systematic, comprehensive learning for all participants. The most inspiring aspect of technology is its ability to reach audiences around the world. Involving local teachers in language learning and enrolling students in courses taught by native speakers is what it means to ensure proper immersion. Listening to a language course online gives almost anyone access to this course and its resources. The technology of language learning in educational centers is not the future, but the present education. The use of new technologies in the classroom has become a great addition to language acquisition, and along with technological support, English language courses are the most effective and necessary for students who want to succeed in their studies. Technology is also more useful in training successful teachers. In fact, successful teachers are those who have a high level of interpersonal relationships, and they have a real opportunity to meet children wherever they are and hear their words sincerely. In addition, successful teachers should have a deep understanding of the taught material and its modesty, beloved individuality and their interactions, as well as be able to communicate and respect their students. In addition, successful English teachers should make the most of existing technologies, use classrooms, as well as interesting materials downloaded from the Internet for their students.

References:

1. Saydaliev S. Texts of lectures on foreign language teaching methods - Namangan-2002
2. Yuldashev J. Directions and problems of new pedagogical technologies. Public Education 1999
3. Hoshimov O.H.; Yoquqov I.Y. Methods of teaching English - Tashkent - 2003.
4. Problems of modern technology of foreign language teaching. Materials of the Republican scientific-practical conference - Tashkent, 2007

THE IMPORTANCE OF USING DIALOGUES FOR ENHANCING SPEAKING SKILL OF YOUNG LEARNER

Abdulxayeva Guljinabonu
student of English language and literature faculty,
Igamberdieva Shahnoza
teacher of English language and literature faculty
Fergana State University

Annotation: English is an international language; it is important for us to develop our speaking abilities as foreign students. The development of learners' speaking abilities involves a variety of tactics. Teachers should work closely with students to help them develop their confidence so they can speak English with no reservations. In order to complete this duty, teachers hold a range of seminars and interviews in which each student takes part on their own and learns a great deal.

Key words: dialogue, speaking, language, abilities, vocabulary, EFL classroom, terminology, teamwork, challenges, foreigners, primary goal

According to Tanveer (2019), dialogue is the most logical and well-supported method for enhancing students' speaking abilities at the high school level. The primary goal of the study is to determine the breadth of students' speaking abilities through dialogues. People all throughout the world use language as a tool to communicate with one another. We are foreigners studying English. The use of conversation can help students' speaking abilities for a number of reasons. According to Praygo (2016), dialogue is a great technique to encourage students to practice speaking the target language without reluctance and to be able to comprehend a range of contexts. It implies that pupils can enhance their ability to speak in a target language through discussion. The purpose of conversation is to aid. The purpose of dialogue in an EFL classroom is to assist students in improving their conversational abilities. One of the most significant benefits is that learners can increase their confidence in speaking English, which many students find difficult. When using dialogue to improve speaking abilities, vocabulary is a crucial component². For example, the student with a greater vocabulary will be more comfortable speaking in class dialogues than the student with a smaller vocabulary. Every conversation is significant and pertinent to the circumstances of the average student's day. The situation will be crucial in helping the pupils develop their speaking abilities through dialogue. Students are expected to do better in speaking classes by engaging in discussions. Students can read and write fluently in this method. The classroom environment can be improved through dialogue, and it can also help pupils feel more confident. This may help inspire and pique the kids' interest in the English language. Students struggle and hesitate when speaking English, especially at the high secondary level, even when they are familiar with the terminology. The biggest issue is that we are foreigners learning English and lack speaking confidence and fluency. The use of dialogue by language learners increases their vocabulary, intonation, and stress in spoken English. Discussions of significant subjects are facilitated by dialogue amongst participants. The atmosphere can be relaxed by conversation. It provides a method for exploring ideas and explains how to manage and overwhelmed student's poor English communication skills. According to Tsou (2005), students can improve their speaking abilities as foreign English language learners in the classroom by engaging in discourse. Through conversation, students can benefit from one another's perspectives because they can understand how others think.³ New ways for enhancing speaking abilities should be developed because they will benefit both students and

teachers. The use of dialogue by language learners increases their vocabulary, intonation, and stress in spoken English. Talking causes people to sit A communication strategy called dialogue enables students to comprehend opposing points of view without interrupting. It can foster improved communication and more inventive teamwork among various social groupings. If the students and teachers practice dialogue successfully, it will become a more valued technique. Tanveer (2019) recommends that teachers utilize sound procedures and creative exercises to improve their students' speaking talents. The most crucial language skill is speaking. Speaking is a difficult ability to perfect, especially for those learning a foreign language, therefore learners should develop a friendly relationship with it. According to Razduan (2018), speaking for foreign learners is frequently challenging and hard to understand, especially when done orally. Dialogue practice in the classroom can help to solve this issue. This may boost a learner's desire to learn the English language. The fundamental goal of discourse is to get past the challenges we confront as international students. The findings of the study show that dialogues are a successful tactic for resolving issues that foreign language learners face. Speaking abilities are crucial because they enable communication and connect people around the world. When speaking abilities are strong, communicating is simpler and easier. Since English is an international language, it is important for us to develop our speaking abilities as foreign students. The development of learners' speaking abilities involves a variety of tactics. Teachers should work closely with students to help them develop their confidence so they can speak English with no reservations. In order to complete this duty, teachers hold a range of seminars and interviews in which each student takes part on their own and learns a great deal.

References:

1. Tanveer, B. & Hussain, A. & Hassan, M. (2019) Description Of Urdu Grammatical Word: An English Urdu Bilingual Lexicographic Perspective. Jihat-al-Islam Vol 12 No: 02 (37-43)
2. Praygo, J.A. (2016) Improving the EFL learners speaking ability through interactive storytelling.
3. Tsou, W.(2005) Improving speaking skills through instruction in oral classroom participation.
4. Radzuan, R. (2018) The role of vocabulary knowledge in speaking development of Saudi EFL

TARBIYACHINING NUTQ MAHORATINI TAKOMILLASHTIRISH YO'LLARI**Hamrayeva Aziza****Maktabgacha ta'lim pedagogikasi va psixologiyasi yo'nalishi talabasi,****Abdiyeva Fazilat Fayzulla qizi****Nizomiy nomidagi TDPU Maktabgacha ta'lim
pedagogikasi va psixologiyasi kafedra o'qituvchisi**

Annatsiya: Xorijiy tajribalar asosida mamlakatimizda maktabgacha ta'lim sohasidagi bo'lajak kadrlarni tayyorlashning zamonaviy ta'lim mazmunini modernizatsiyalash hamda talabalar ichki imkoniyatlarini amalga oshirishga imkon beruvchi zarur shart-sharoitlar yaratishga yo'naltirilgan ta'lim muhitini yaratish bo'yicha tadqiqot ishlari olib borilmoqda. Shuningdek soha tarmog'ini hozirgi zamon talab va standartlariga mos ravishda rivojlantirilib, ularni rekonstruksiya va modernizatsiyalash ko'zda tutilgan. Buning zamirida yosh avlodning har tomonlama yetuk, ajdodlarimizga munosib voris bo'lib voyaga yetishishlarini ta'minlashdek oliy maqsadi mujassamlashgan.

Kalit so'zlar: tabiat, avlod, jamiyat, atrof muhit, fan-texnika, ekologiya, inson, shaxs, bola.

Ma'lumki, til inson aqliy faoliyatining eng oliy va asosiy vositasidir. Chunki, insonni boshqa jonzoatlardan ajratib turadigan ham tildir. Shunday ekan, inson aqliy faoliyatining eng oliy mahsullari - tafakkur mevalari til va nutq orqali ro'yobga chiqadi. Til tafakkur mahsullarining hayotga tadbiiq etilishiga vosita bo'luvchi qudratli quroldir. O'zbek tilining izohli lug'atida "til - fikr ifodalash va o'zaro aloqa quroli bo'lib xizmat qiladigan tovushlar, so'zlar grammatik vositalar sistemasi" deb ta'riflansa, nutqqa "fikrni til orqali ifodalash qobiliyati, mahorati" yoki "so'zlashuv jarayonidagi til" deb ta'rif beriladi.

Qadimgi Sharq pedagogikasining ajoyib asarlaridan biri «Qobusnoma»da ham til va nutqqa alohida e'tibor berilganki, ular hozir ham o'z ahamiyatini yo'qotmaganini ko'ramiz. Kaykovus hamma hunarlar ichida so'z hunari - notiqlikni a'lo deb biladi: «Bilginki, hamma hunardan so'z hunari yaxshi». Shuning uchun ham kishi suxandon va notiq bo'lishini ta'kidlaydi. Muallif notiqlikni egallashning yo'lini tinimsiz mehnat va o'rganish deb uqtiradi.

Tilning olijanob imkoniyatlari nutq orqali ochiladi. Nutq bo'lmas ekan, tilning cheksiz imkoniyatlari yuzaga chiqmay qolaveradi. A. Navoiy til va nutq munosabatlarini shunday izohlaydi: «Til shuncha sharafi bilan nutqning qurolidir. Agar nutq nomaqbul bo'lib chiqsa, tilning ofatidir». Demak, til har qancha qudratli zo'r bo'lmasin, u nutq uchun qurol sifatida xizmat qiladi. Uning kuch-qudrati nutq jarayonida namoyon bo'ladi. Agar til o'q bo'lsa, nutq kamondir. O'qning qudrati kamonning qobiliyatiga ham bog'liq.

Til millatning noyob xazinasi bo'lib, doimo og'zaki va yozma holda namoyon bo'lgan. Boy, yorqin, maroqli nutq, u kim bo'lishidan qat'iy nazar, inson nuri hisoblangan.

Nutq madaniyati juda katta va keng soha bo'lib, u bolaning kundalik oddiy salom-aligidan tortib, kimga nimani, qachon, qaerda va qanday so'zlashigacha bo'lgan barcha nutqiy jarayonlarni o'z ichiga oladi. Nutq madaniyati faqat nutqni egallash yo'llarini emas, balki undan foydalanish madaniyatini ham tarbiyalaydi. Nutq madaniyati tarbiyachilarda ijodiylik, mustaqil fikrlash, ijodiy fikr mahsulini nutq sharoitiga mos ravishda og'zaki, yozma shakllarida to'g'ri, ravon ifodalash ko'nikmalarini shakllantirish va rivojlantirish, til sezgilarini tarbiyalashga xizmat qilmog'i lozim. Shundan kelib chiqqan holda nutq madaniyati: o'z fikrini nutq sharoitiga mos ravishda turli sharoitlarda bayon eta olish vositalarini, ma'noni turli shakllarda bera olish yo'llarini, badiiy, ilmiy, ijtimoiy asarlarni o'rganib, ular haqidagi fikr-mulohazani, shaxsiy munosabatni og'zaki va yozma shakllarda to'g'ri bayon eta olish madaniyatini ifodalaydi.

Maktabgacha ta'lim muassasining tarbiyachi pedagogining nutq madaniyati uning nutq faoliyati va qismlarini to'laqonli o'z ichiga oladi. Nutq madaniyatining barcha tarkibiy qismlari uchun ma'lum normalar mavjud bo'lib, ular, birinchi navbatda, muloqot normalari sifatida namoyon bo'ladi:

- kognitiv (boshqalarni idrok etish va ularni tushunish);
- affektiv (boshqasiga munosabat);
- xulq-atvor (muayyan vaziyatda xatti-harakatni tanlash);
- etik normalar;
- kommunikativ normalar.

Kommunikativ va etik normalar o'zida aniq qoidalarni namoyon qiladigan nutq kompetensiyasining normalaridir. Bola uchun eng muhim omil bu qulog'i bilan eshitadigan so'zlaridir. Bejizga bolalarga xushmuomala bo'lish nafaqat fanda, balki dinda ham buyurilgan. Chunki bolalarga atrofidagi shaxslarning nutq madaniyati va muomila layoqati ruhiy holatiga asosiy ta'sir ko'rsatuvchi omildir.

Pedagog qaysi bosqichda pedagog bo'lishidan qat'i nazar, doimiy muloqotga kiruvchi kasb egalaridan biri hisoblanadi. Tarbiyachi-pedagoglar bolaning aynan shakllanayotgan davrining "bog'bon"lari hisoblanadi. Shuning uchun ham tarbiyachi-pedagogda ta'lim va tarbiya jarayonidagi har bir kompetensiya va elementlar katta ahamiyat kasb etadi. Maktabgacha ta'lim tashkiloti tarbiyalanuvchilarning asosiy tarbiya va munosabatlarni o'rgatadigan oiladan keyingi asosiy makon hisoblanadi. Tarbiyalanuvchilar tashkilotda doimiy ravishda muloqot va o'zini tutish va boshqa shu kabi muhim xislatlarni aynan shu yerda o'zlashtiradi. Maktabgacha ta'lim tashkilotida tarbiya-lanuvchilarga ta'sir ko'rsatish uchun, eng avvalo, tarbiyachi-pedagogda eng muhim Tarbiyachi faoloyatida nutq, muloqot alohida o'ringa ega. Chunki tarbiyachi va tarbiyalanuvchi orasida nutqiy muloqot asosiy o'rin egallaydi. Shu bois tarbiyachi nutqiga bir qancha talablar qo'yiladi. Har bir tarbiyachi-pedagog nutqiga qo'yilgan talablarni juda yaxshi bilgan holda o'z nutqidagi kamchiliklarni bartaraf etib borishi kerak.

Foydalanilgan adabiyotlar ro'yhati:

1. Asqarova M. va boshqalar Kichik yoshdagi bolalar nutqini o'stirish. -T., 2001.
2. Abduazimov O. Multimedia - noyob ne'mat. //«Xalq so'zi» gazetasi, 2002, 28-fevral.
3. Begmatova N.X., Aripov M. Multimediya texnologiyasidan foydalanish. -T., 2012.
4. Bekmatova O.A. va boshqalar «Quvnoq harflar». -T.: «O'qituvchi», 2000.
5. Vaxobova F.N., Rasulova M. Sh. va boshqalar «Maktabgacha yoshdagi bolalar ta'lim-tarbiyasiga qo'yiladigan davlat talablari».-T., 2008.
6. Mirjalilova S., To'laganova R. Ta'lim jarayonida pedagogik texnologiyalar. Metodik tavsiyanoma. -T., 2008.
7. Nutq o'stirish (Bolalar bog'chalari uchun she'r va topishmoqlar to'plami). -T.:

USAGE OF SET EXPRESSIONS AND PHRASEOLOGICAL UNITS IN ENGLISH

Mirzayeva Mohiraxon Qo'ldashali qizi
Farg'ona davlat universiteti 4-kurs talabasi,
Sotvoldiyeva Muyassar
FarDu o'qituvchi

Annotation: This paper is devoted to the analysis of the usage of set expressions and phraseological units in English. The expressions and phraseological units is of great importance in learning language and vocabulary. They describe thoughts and give people's utterance which is not impossible to understand by other means. The results and examples of this paper can help to distinguish some important qualities in the meanings of phraseological units and set expressions in learning English.

Keywords: set expressions, phrases, phraseology, idioms, phraseological units, phraseological unities, phraseological combinations, phraseological fusions, phrasemes, set-phrases.

In language, learning vocabulary is perfectly not only by words, but also by phraseological units. Phraseological units are compiled in special dictionaries. And they are used in a sentence as one part of it. Generally, phraseology and phraseological units, which are considered its objective. It investigates the root of phraseology, linguists, who contributed to this branch of linguistics criteria in the event that classifying phraseological units and their different classifications. Phraseological units perform a very important and specific function. They describe thoughts and give people's utterance which is not impossible to understand by other means. They do not like to other units. Phraseological expressions are united with this terms: set-phrases, idioms, word-groups and phraseological units. Even today they are used differently by various linguists. But they are some problems between free word-groups and phraseological units. So, some of them are not defined clearly. Free word-groups are only closely to phraseological units. If they are comparatively stable and inseparable. Numerous set expressions started as free expressions and as it were continuously got to be stereotyped.

There are three main groups of phraseological units according to the degree of motivation. They are: phraseological combinations, phraseological unities, and phraseological fusions. This principles are according to Academician Vinogradov V.V. Set expressions are also called: set phrase by V.V. Vinogradov as a semantic approach; They are named idiom by N.N. Amosova as a contextual approach; they are called word-equivalent by A.I. Smirnitskiy as a functional approach; And set expressions are named phraseological unit by A.V. Kunin.

There are some specific features of set expressions. In polylexicality, they consist of more than one lexical unit. In structural stability: the components of set expressions are either irreplaceable or partly replaceable within the bounds of phraseological or phraseomatic variance. Example of irreplaceable: red tape, mare's nest. Example of replaceable: lexical (a skeleton in the cupboard - a skeleton in the closet); grammatical (to be in deep water - to be in deep waters); positional (head over ears - overhead and ears); quantitative (to lead smb a dance - to lead smb a pretty dance).

According to idiomacity or figerativity: to let the cat out of the bag - to let some secret become known.

According to Rhythmical qualities:

-alliteration or repetition of initial consonants or vowels, part and parcel, then and there, without rhyme or reason;

-rhyme: by hook or by crook, wear and tear.

-assonance or the similarity of internal vowels: high and mighty, hard and fast.

-reiteration or reduplication: more and more, on and on.

According to semantic stylistic features:

-simile: as like as two peas;

-contrast: sooner or later, for love it money;

-metaphor: a lame duck, to swallow the pill;

We have mentioned A.I. Smirnit'skiy's classification and finally we are to add that it is divided into two elements:

1) Phraseological units (stylistically neutral expressions deprived of their metaphorical or that list it): e.g. to get up, to fall in love.

2) Ideoms (transfer of meaning, based on a metaphor): e.g. to burn the candle on both ends, to take the bull by the horns.

Moreover, function of phraseology and its units, starting with the ideomatic words that is extremely important.

In conclusion, we pay attention to the fact that the term phraseological units and set expressions where the meaning of one element is dependent on the other, this property of units is according to V.V. Vinogradov's classification. But A.I. Smirnit'skiy denotes only such set expressions which, as distinguished from ideoms, do not have expressiveness and emotional coloring. We pointed out usage of set expressions and phraseological units. Phraseological units are absolutely defined as non-motivated word - groups that cannot be freely used in speech but are reproduced as ready-made units. They actually used by linguistics is very often treated as synonymous with the term idiom. To sum up, phraseological units and set expressions can be classified according to different classifications and play an important role in an English language.

References:

1. <https://en.wikipedia.org/wiki/Phraseology>.
2. <https://en.m.wikipedia.org>.
3. Longman Dictionary of English Idioms. L., 1981.
4. Smit L.P. Frazheologiya angliyskogo yazika. - M., 1998.
5. Kunin A.V. Angliyskogo frazeologiy Y. Teoreticheskiy kurs. - M., 1981.

COMPARATIVE RESEARCH ON CONJUNCTIONS EXPRESSING CAUSE AND REASON IN ENGLISH AND UZBEK

O'rinova Zohidaxon Adhamjon qizi
Qo'qon universiteti talabasi,
Vohidova Tamanno Saidjonovna
Jahon tillari kafedrasini ingliz tili o'qituvchisi

Annotation: The article describes the features of a comparative study of conjunctions expressing cause and reason in English and Uzbek, their structural and semantic relations in complex sentences with subordinate clauses of condition in English and Uzbek. The author of the article analyzes the unions of cause and reason and reveals additional shades of semantic relations expressed by other unions that go in the meaning of cause or reason on the example of the texts of English-language newspapers and magazines. The study shows that in 80% the use of conjunctions of cause and reason is similar in English and Uzbek grammar, and with the correct translation and selection of equivalents, only 60% of the similarity is determined.

Keywords: conjunctions of cause, conjunctions of reason, English and Uzbek, grammar, correct translation, selection of equivalents, complex sentence.

Introduction

It is known that any system, including a language system, is characterized by interdependence, since all phenomena of the surrounding world have a certain cause and reason. It is the cause-and-reason relationships of a cognitive nature that underlie the logical-grammatical category of conditionality, since the process of substantiating the interdependence of phenomena is reflected in specific language forms of the realization of conditionality, in particular, at the level of syntax. But first, when comparing the two languages, I would like to highlight the following:

- The Uzbek language also has had an old and long contact with many nations in its history, especially with Arabians, Persians, Turkish and Russians. It is known from the history

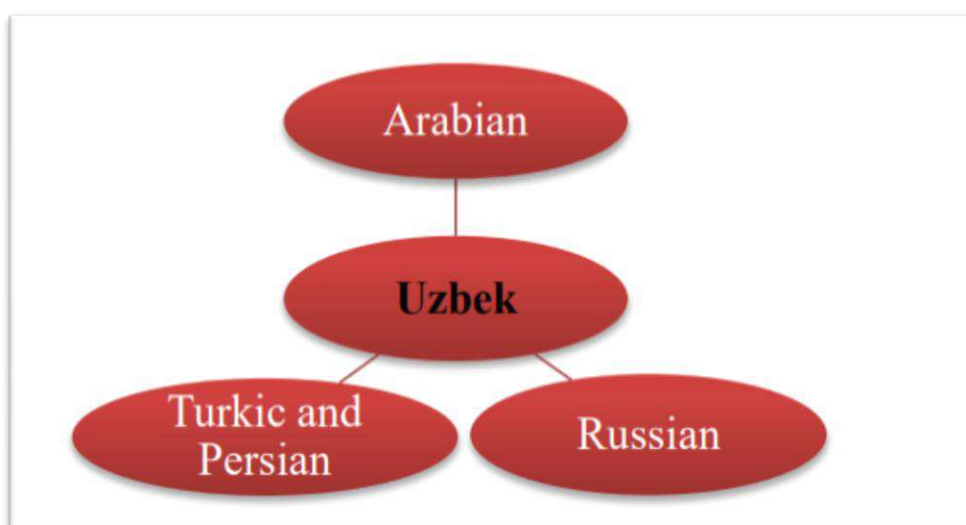

of Uzbek language that Arabian was the language of religion and science as Latin in English,

Turkic and Persian were mostly the languages of poetry in the middle ages and other languages were the languages of the conquerors of several historical periods (fig.1).

Fig.1. The Uzbek language

- During XV centuries of its written history, the English language comes in long and close contacts with several other languages, mainly, Latin, French and Norman (Scandinavian). The great influence of borrowings in English is explained Borrowings Loan words Translation loans Semantic loans 148 by a number of historical causes: Latin was for a long time used as a language of learning and religion; Norman was the language of conquerors in the IX-XI centuries; French was the language of other conquerors in the XI-XIV centuries (fig.2)

Fig.2. The English language

Union in Uzbek and English is a service part of speech that connects two words, separate, independent sentences or parts of a complex sentence. Unions do not change their form; they do not act as any member of the proposal and are not used on their own.

The use of conjunctions is closely related to the pragmatic side of communication and

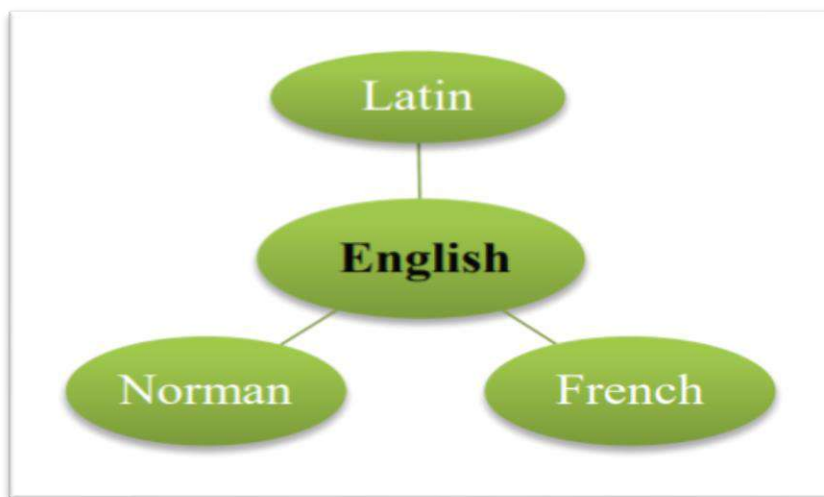

reflects the specific principles of the functioning of the Uzbek and English languages. The features of the functioning of unions characterize not only each national culture, but also speech cultures distinguished inside and outside the national language. Conjunctions give different meanings to individual words or groups of words, they express the speaker's attitude to the situation being described, the addressee and his statement, as well as to his own statement. The ability to convey hidden semantics that are understandable to all native speakers and hard to reach for foreigners is an important feature of conjunctions. Moreover, the meaning of the union is completely dependent on the context and can only be analyzed as part of a specific statement. That is why the translation of unions into another language is extremely difficult.

Polysemy of conjunctions is found in Uzbek and English grammar - the presence of a unit of language more than one meaning - two or more. In which of the meanings the union appears, it helps to determine its compatibility with other words. The implementation of one or another meaning of the union is carried out through a wider context or situation, the general theme of speech. Some meanings appear only in combination with the defining word. In some combinations, the meaning of the polysynaptic union and the word is presented as a

whole. Not only lexical compatibility and word-formation features characterize the different meanings of the union, but also, in some cases, the features of grammatical compatibility. When delimiting the main derivative (figurative) meanings of a multi-valued union, the paradigmatic and syntagmatic conditionality of the union in separate meanings in both languages is taken into account.

The main meanings fixed in the syntagmatic relation are freer. The set of values of a multi-valued union is always characterized by a certain organization, which is confirmed, in particular, by the redistribution of the meanings of the union. The identity of the word is usually not questioned. It is difficult to isolate the "general meaning" in the structure of a polysynaptic union, since the correlation of the meanings of polycentric unions with different parts of speech makes it impossible to ascribe a generalized meaning to the union - it would turn out to be cumbersome or empty.

The peculiarity of polysemy is mainly determined by the originality of the vocabulary of the English language and the mismatch of its semantic structure. Among the reasons that cause the reuse of already existing unions with the meanings assigned to them, the main reasons are those of an extralinguistic order. Various historical, social, economic, technological and other changes in people's lives add new meanings to unions. The answer to this need is the use of nominative means already available in the language in new meanings. Social factors play a very important role in changing the meaning of the union. Each social environment is characterized by the originality of its designations, as a result of which the union acquires a different content in the speech of different social, cultural, professional groups and, accordingly, becomes ambiguous. Along with extralinguistic reasons that determine the emergence of new meanings and thus the development of the polysemy of conjunctions, there are interlinguistic reasons. It should be noted, however, that the effect of extralinguistic causes is not as obvious as the influence of extralinguistic factors that cause the appearance of ambiguity, and much less has been studied as a result.

Since the main way of connecting the subordinate and main clauses are unions, it is further proposed to look at them separately. In simple terms, the union is a function word that helps to connect words, phrases and parts of a sentence. Depending on the function they perform in a sentence, conjunctions are divided into coordinating and subordinating. Coordinating conjunctions serve to connect, for example, homogeneous members of a sentence or parts of a compound sentence. Subordinating conjunctions appear in complex sentences and serve to connect the subordinate and main clauses. In rare cases, a subordinate clause can be attached to the main clause without a conjunction, for example, "I never thought I should see you again". However, such cases are rare; Basically, submission occurs with the help of a union or an allied word.

T. Boburov writes that "English conjunctions, allied and relative words in the subordinate clause correspond to Uzbek ones". Conjunctions in English, as in Uzbek, perform the same function, connect sentences (or parts of a sentence) to make them more compact and sometimes avoid tautologies. For example, the sentence "*John and Peter are good students*" is a shorthand way of saying "*John is a good student and Peter is a good student*". Similarly, the sentence "*He is poor, but honest*" is an abbreviated form of the sentence "*He is poor but he is honest*".

Subordinate unions. As has been said more than once, subordinating conjunctions serve to ensure the connection of the subordinating and main clauses as part of a complex one, while they themselves are part of the subordinate clause. There are quite a few such conjunctions in English. Since unions are closely related to the connection they provide in a sentence, in terms of their functioning, subordinating conjunctions are usually divided into the same categories as subordinate clauses in a complex sentence.

So, the two main categories into which subordinating conjunctions are divided are subordinating conjunctions, which are used to introduce a clause with the meaning of the subject or object into the sentence, and conjunctions that introduce the subordinate clause with the meaning of the circumstance. The first category is very limited. Whether, that, and if are examples of such conjunctions. As for the second category, it in turn has subgroups. Just like adverbial clauses, subordinating conjunctions that introduce them are divided into conjunctions that introduce adverbial clauses of time (*after, as, as long as, before, since, until (till), while*), reasons (*as, because, since, for*), conditions (*if, providing (that)unless*), goals (*so that, in order that*), course of action (*as, as if, so...that,*), comparisons (*as...as, (not)so ...as, than*), consequences (*so that*), concessions (*in spite of the fact that, though*).

The use of unions, allied words, allied complexes. Subordinating conjunctions, as well as is functional units of the language (allied words and allied complexes) are the main marker of subordination. Most languages have the resource to form compound sentences without the aid of a conjunction. Cases of subordinating parataxis are also known, but such additions are either archaic or stylistic in nature, and the status of such syntactic constructions is controversial. From the presented list, pronominal alternation is not obligatory for all types of complex sentences in the languages of interest to us. This tool can mark submission, but not represent it. A change in case-prepositional and aspectual-temporal forms is mandatory when subordinating, however, this means of communication only denotes a subordinate clause, but does not make it possible to determine the type of relationship between sentences.

Conjunctions, allied words and allied complexes, on the contrary, clearly realize the subordinating connection and act as transposers indicating the direction of this connection. Thus, using the term "means of subordination" in the experimental part of the study, we will mean, first of all, the system of alliances and allied complexes. The question of the status of unions, allied words and allied complexes has been widely covered in linguistics. All works devoted to him are reduced to two polar points of view.

The first is that the union does not have an independent meaning, but acts "as an exponent of this or that combination, as a verbal discovery of such a combination", which is confirmed by the later development of conjunctions that appear in the language for the explication of relations previously transmitted by other means. The second asserts that each union "directs its own focus of attention, that which is consistent with its own semantics", which follows from the fact that when changing the union, a change in the meaning of the sentence is possible. Equally, there is no consensus on the scope of the term's "union", "union word" and "union complex", with the obvious quantitative advantage of the latter over the first and second. Without pretending to comprehensive coverage of this problem, we will try to determine the status and scope of the concepts of "union", "union word" and "union complex", as well as distinguish between coordinating and subordinating means of communication for the purposes of further research. Adhering to the functional-semantic approach, we will start from the function of the union - to be a spokesman, an indicator of the relationship between the parts (components) of a complex sentence; mark the lack of independence of two simple sentences as part of a complex one. In addition, there are formal signs of unions. So, for example, subordinating conjunctions are in preposition to the subordinate clause and require transformations in the input components - changes in tense, inclination of the position of the verb, etc.

As for the semantics of subordinating conjunctions, perhaps the truth lies between two opposite points of view. The subordinating union has its own meaning, which is obvious from the different choice of unions for different relationships, the lack of their interchangeability. At the same time, there are independent relations between the main and subordinate clauses. In cases where the semantics of the relationship and the subordinating union completely

coincide, the meaning of the union "dissolves" in it, but when there are differences in the shades of meanings, the union may conflict with this type of relationship and manifest itself brighter. Based on the foregoing, let's dwell on the definition of "subordinating union". A subordinating conjunction is a part of speech that expresses the relationship between two simple sentences as part of a complex one with the help of its own semantics and requires grammatical changes in the input component. An allied word is another part of speech (pronoun, interrogative word or adverb) acting as a union with the adoption of its functions and formal indicators, and having a meaning that can explicate relations within a complex sentence.

The union complex is a combination of a union with other parts of speech into an indivisible unit, which has a different meaning compared to the original union, performs the same functions and induces the same grammatical changes. It is fair to assume that the development of these linguistic units went from allied words to unions, and then to allied complexes. The existing extralinguistic relations of subordination with various shades of meaning required expression in the language. In the absence of such a part of speech as a union, its function was originally performed by other words. The insufficiency of their semantic potential led to the formation of a class of unions as independent units. Further complication of relations within a complex sentence was the reason for the involvement of other linguistic means in the composition of the unit expressing subordination.

These combinations eventually acquired an idiomatic character and became allied complexes. Their main difference lies in a more detailed and unambiguous explication of subordinating relations, which is their function. Consideration of the problem of unions in a diachronic perspective suggests that the formation of a system of means of subordinating connection of a complex sentence, in our case, an allied connection, is dynamic: from the use of simple means to complex ones, from polyfunctional to monofunctional, from one-component to multi-component. The general picture of the historical analysis of the development of the allied connection allows us to put forward such a hypothesis.

So, the structure of the dependent sentence begins to take shape even within the framework of the union-free connection, initially in the form of a certain word order. Leading researchers, such as A. Bach and A. Meie, point out that the Indo-European language was characterized by SPP, but no particles were found that serve to "combine" two sentences. The study of the most ancient languages, Egyptian, Coptic, Sumerian, as well as the ancient forms of the existing European languages, allows us to conclude that the structures of the dependent (subordinate) clause developed long ago, but no traces of unions were noted. The emergence of alliances is attributed to various factors and resources, but it is known that the first alliances were not differentiated, i.e. expressed both composition and submission depending on the context. In this regard, the transition from parataxis to hypotaxis appears as a two-stage process: the development of an allied connection into an allied one, and then the formation of two varieties in the allied connection system - composition and subordination.

The composition is a more ancient type of allied connection, since it did not require special transformations in the structure of the sentence. It should be noted that the emergence of an allied connection did not eliminate non-union proposals, but only limited the scope of their use. Since the structure of the dependent sentence had already been formed by the time of the formation of the allied connection, it is assumed that those parts of speech and conjunctions that introduced the dependent sentence were considered subordinating.

And later, when the use was fixed, such means of communication formed into a stable system capable of attracting and forming new elements. The foregoing makes it possible to extrapolate the features of the development of the allied connection as a whole to the formation of a system of subordinating means.

Comparative consideration of English conjunctions and their functional equivalents in the Uzbek language should contribute to a more successful solution of methodological problems.

In English: Causal conjunctions introduce information about the cause or reason for something. Example: *He may enter, as he is a friend – U do'st bo'lgani uchun kirishi mumkin.*

As he was not there, I left a message with his brother – *U yerda bo'lmagani uchun ukasiga xabar qoldirdim.*

A copper wire became red-hot because an electric current was passed through it. – *Misim qizib ketdi, chunki u orqali elektr toki o'tdi.*

Consequence conjunctions introduce information regarding the consequences of something. Example: He was so weak that he could hardly stand – *U shunchalik zaif ediki, u zo'rg'a turdi.*

She ate so much that she fell ill – *U shunchalik ko'p ovqatlandiki, u kasal bo'lib qoldi.*

In the Uzbek language, as well as in English, the meaning and meaning of the unions of cause and reason is identical.

Theoretical and methodological basis of research. In world linguistics there is a large amount of material for the study of the basics of typology, the theoretical foundations of the problem of morphological typology of languages.

Typology is the branch of linguistics that deals with the question of the general laws of different languages, which do not have much in common. Typology seeks to identify phenomena that are universal for different languages. If a particular phenomenon exists in the language, which is compared, the phenomenon is considered a typological law that can be applied to similar languages. Typological analysis applies at the level of sound (phonetic / phonological typology), word (morphological typology), sentence (syntactic typology) and complex device (text / discourse typology).

The principles of interlingual typological research have been the subject of a number of monographs: S.E. Petrova, I.P. Ivanova, V.V. Burlakova, G.G. Pocheshov, E.M. Gordon, I.P. Krilova, I.A. Kissen, D.J. Greenberg, V.B. Kasevich, S.Y. Yahontova, A.I. Abrayev, P.A. Danilev, R.I. Bigayev, A.A. Azizov, O. Azizov, A. Safayev, H. Jamolov, T. Boburov, F. Ruziyev's researches are carried out from the typological point of view. T. Boburov, F. Ruziyev's manual on the comparative typology of English and Uzbek languages describes in detail the classification of word groups, morphological and syntactic typological features of English and Uzbek languages. According to T. Boburov, there is still no single approach to the universal framework of universal language construction. Till today, typological research describes the differences and commonalities between events, an abstract system of their application, the universal features of speech use.

Lexical-grammatical classes, traditionally called word groups, are part of the universality of the typology of world languages. Linguists have developed different principles for categorizing words. In classical English grammar, such criteria are taken first, the function of the word, then its formal character, and finally the meaning of the word.

While L.V. Shcherba includes lexical meaning, morphological feature and syntactic function in these criteria, V.M. Valiyev multiplies the number of these characters by 5 and counts the syntactic function, morphological structure and form, lexical meaning, method of expression of the entity in relation to this or that word group, and the criteria for the existence of a grammatical category.

Based on the above, T. Boburov suggests to take into account the cohesive nature of the word in addition to the three commonly accepted signs (meaning, form, function) in the classification of words in English. Noting that there is no consensus among linguists on the number of word groups, she writes in English that the nouns are usually divided into nouns,

adjectives, rhymes, numbers, verbs, prepositions, conjunctions, and adverbs. P. Long distinguishes six categories in modern English: verb, noun, adjective, adverb, pronouns, absolutes, or interjections.

T. Boburov summarizes the classifications of word groups, concludes that words should be divided into 11 categories and describes their internal divisions as follows:

1. A set of independent words that express lexical meaning: noun, adjective, pronoun, number, verb, adverb.

2. Auxiliary words: article, prepositions, conjunctions, participles.

Considering the lexical and grammatical features, modal verbs and interjections are considered as separate words.

From the information about the belonging of the word to the category, it is clear that the conjunction in Uzbek and English belongs to the same group - a group of words that do not express an independent lexical meaning (auxiliary).

Results and discussion. For practical research, applications containing abbreviations were selected based on newspaper articles on various topics from the following periodicals: The Business Journal, The Charlotte Business Journal, The Carteret Country News-Times, Astoria Times, Akron Bugle, Daily News, Miami Press.

1) The text was **not so** difficult **as** I expected [Matn men kutganidek qiyin emas edi].

2) The Earth and other planets move around the Sun and **so (therefore)** rotate on their axes at the same time [Yer va boshqa sayyoralar Quyosh atrofida harakatlanadi va **shu sababli** bir vaqtning o'zida o'z o'qlari atrofida ham aylanadi].

3) A vector has direction **as well as** magnitude, **so** this given answer is incorrect [Vektor kattalik bilan bir qatorda yo'nalishga ham ega, **shuning uchun** bu berilgan javob notog'ri].

4) In gas the molecules will not get in each other's way, **that's why** they greatly attract or repel each other [Gazda molekular bir-biriga to'sqinlik qilmaydi, **shuning uchun** ular bir-birini qattiq tortadi yoki qaytaradi].

5) Gases have **neither** size **nor** shape of their own. [Gazlarning o'ziga xos o'lchami ham, shakli ham yo'q].

6) Gases expand and contract **not only** when the temperature alters **but also** when the air pressure alters. [Gazlar **nafaqat** harorat o'zgarganda, **balki** havo bosimi o'zgarganda ham kengayadi va qisqaradi].

7) Quantities that have both magnitude and direction are vector quantities, **so** the solution to the problem is correctly given... [Ham kattalik, ham yo'nalishga ega bo'lgan miqdorlar vektor miqdorlardir, **shunday qilib** masalani yechimi to'g'ri berilgan...].

8) He would not listen to me, **and (so)** I wanted to warn him [Menga quloq solmadim va **(shu sababli)** men uni ogohlantirmoqchi edim]

9) Insulators in reality conduct a current, but their resistance is very high [Haqiqatda izolyatorlar oqim o'tkazadi, ammo ularning qarshiligi juda yuqori]

10) The Fahrenheit scale is quite inconvenient, **so (nevertheless, since)** it is used in England and the USA [Farengeyt shkalasi juda noqulay, ammo **shunga qaramay (tufayli)**, u Angliya va AQShda qo'llaniladi].

11) The waters of the lake were deep, **yet (as)** clear [Ko'lning suvlari chuqur, ammo tiniq edi].

12) In a number of battles Suvorov had fewer troops than the enemy; **however (so, because)**, he always won a victory [Bir qator janglarda Suvorovning qo'shinlari dushmanga qaraganda kamroq edi; **shunga qaramay**, u har doim g'alaba qozondi] **because, as, since**.

13) Electrical energy can be converted into radiant energy or mechanical energy, **so (therefore)** this formula is not correct, the professor protested at the meeting. [Elektr energiyasi nurlanish energiyasiga yoki mexanik energiyaga o'zgarishi mumkin, shuning uchun

bu formula to'g'ri kelmaydi, deb etiroz keltirdi professor yig'ilishda], Hurry **or (so)** you will be late, we'll be there **since (till)** 12 o'clock! [Shoshiling, **aks holda** kechikasiz, biz 19 00 gacha borishimiz kerak]

14) We can use the same rotating machine **either as** a generator **or** as a motor [Biz bir xil aylanadigan mashinani generator vosita **sifatida** ishlatishimiz mumkin].

15) Mendeleev predicted **so** vacant places in his table would be filled in [Mendeleev uning jadvalidagi bo'sh joylar to'ldirilishini bashorat qilgan]. He suggested **that** we should decrease the intensity of the current [Biz oqimning intensivligini kamaytirishni taklif qilmadik].

16) I don't know **whether (so)** he will come tonight [Bugun kechasi keladimi yoki yo'qmi, bilmayman].

17) Gases and liquids return to their original volume, **as (so)** a result of which the applied force is removed [Gazlar va suyuqliklar dastlabki hajmiga qaytadi, **buning natijasida** qo'llaniladigan kuch chiqariladi].

18) The average speed of all molecules remains the same **as long as (so)** the temperature is constant [Harorat o'zgarmas ekan, **shu sababli** barcha molekulalarning o'rtacha harakat tezligi bir xil bo'lib qoladi].

19) A liquid does not become hotter, **as (so)** it continues to boil [Suyuqlik qaynashda davom etar ekan, **shu sababli** u qizib ketmaydi].

20) The tourists did not make camp **till (since)** it grew dark [Turistlar qorong'i tush**guncha** lager qurmadilar].

21) He knew that the patrols might catch tracks **before (so)** they were covered with snow [U patrullar qor bilan qoplanishidan oldin iz topishi mumkinligini bilar edi].

22) The elongation of the test specimen was measured **after (so, since)** its broken ends had been put together [Sinov namunasining cho'zilishi uning singan uchlari birlashtiril**ganligi sababli** o'lchandi].

23) What have you been doing **since (so)** you left our town? [Shahrimizni tark etganingiz**dan beri** nima qilyapsiz?]

24) Let me know **directly (so)** he comes [U kelganini to'g'ridan-to'g'ri menga xabar bering].

25) He was still asleep **when (since, so)** the snow began to fall [U (bundan buyon) qor yog'a boshlaganda hamon uxlayotgan edi].

26) The ball possesses a definite store of potential energy **while (so)** it is in the elevated position [To'p ko'tarilgan holat**dan so'ng** potentsial energiyaning aniq zaxirasiga ega bo'ladi].

27) **As (so)** the day was clear, they decided to climb the mountain [Kun aniq bo'lgani **sababli** ular toqqa chiqishga qaror qilishdi].

28) A copper wire **so** red-hot **because** an electric current was passed through it [Mis sim qizib ketdi, chunki u orqali elektr toki o'tdi].

29) **Since (so)** rubber is a non-conductor of electricity, it is used for insulation [Kauchuk elektr tokini o'tkazmaydigan bo'lganligi **sababli**, u izolyatsiya uchun ishlatiladi].

30) **In order (so)** that an inflammable gas may burn in air. It must first be raised to the ignition temperature. [Yonuvchan gaz havoda yonishi uchun. Avval uni yoqish haroratiga ko'tarish kerak].

31) He wrote down the number **lest (so)** he should forget it [U raqamni unutib qo'ymaslik **uchun** yozib qo'ydi].

32) The intensity of the current in a circuit decreases **if (so)** the resistance of the circuit is increased. [Zanjirning qarshiligi oshirilishi **sababli**, kontaktlarning zanglashiga olib keladigan oqimning intensivligi pasayadi].

33) Gases are characterized by extreme lightness **unless** they are highly compressed [Gazlar, agar ular juda siqilgan bo'lmasa-**da**, o'ta yengilligi bilan ajralib turadi].

34) The volume of gas is proportional to its absolute temperature **provided** its pressure remains constant. [Gazning bosimi doimiy bo'lishi **sharti (tufayli) bilan** uning mutlaq haroratiga mutanosib bo'ladi.].

35) **Supposing (if, so)** two equal and opposite forces are applied to the body, will it remain in equilibrium? [Agar-**da** tanaga ikkita teng va qarama-qarshi kuchlar qo'llanilsa, u muvozanatda qoladimi?]

36) **Though (so)** there were vacant places in the periodic table, Mendeleev predicted the properties of the missing elements [Davriy sistemada bo'sh joylar mavjud bo'lsa-**da**, Mendeleev etishmayotgan elementlarning xususiyatlarini bashorat qilgan].

37) Maggie did not understand the appearance of this stranger as well as Tom, **so** she called the police. [Meggi bu notanish odamning qiyofasini Tom kabi tushunmagan edi, **shu sababli** u politsiyaga murojat qildi].

38) Flowers frozen in liquid air can be broken with a hammer as if they were made of glass, **so (for this reason)** keep this experiment away from children [Suyuq havoda muzlatilgan gullarni xuddi shishadan yasalgandek bolg'a bilan sindirish mumkin, **shuning uchun (shu sababli)** bu esperementni bolalarda yiroqda o'tkazing].

39) The heavier air crowds the lighter gas upward **as (so)** a piece of wood is forced to the surface of the water because it is lighter than water [Og'irroq havo engilroq gazni yuqoriga to'playdi, **shu sababli** yog'och bo'lagi suv yuzasiga majburlanadi, chunki u suvdan engilroq].

41) The air is **not so** cold now **as** it was in the early morning, **so** we went for a walk and met Jane.... [Havo hozir erta tongdagidek sovuq emas, **shu sababli** biz sayirga chiqdik va Janni uchratdik....].

42) **The greater the** molecular velocity, **so** the higher is the temperature of the body. [Molekulyar tezlik qanchalik katta bo'lsa, tananing harorati shunchalik yuqori bo'ladi].

43) With the increase of pressure, the molecules get **so** close **that** they repel each other [Bosimning oshishi **sababli** molekularlar bir-birini itaradigan darajada yaqinlashadi].

44) The leaves of the trees were very dark and thick, **so that** no ray of light came through the branches [Daraxtlarning barglari juda quyuk va qalin edi, **shuning uchun** shoxlardan yorug'lik nurlari tushmasdi].

45) In December 1922, **when** the Union of Soviet Socialist Republics was formed, **so** Moscow became its capital [1922 yil dekabrda Sovet Sotsialistik Respublikalari Ittifoqi tuzilganida, Moskva uning poytaxti bo'ldi].

Thus, subordinate clauses are introduced mainly with the help of conjunctions in Uzbek and English. The leading union in English is "so", the rest only clarify the relationship expressed by "so". The conjunctions **because, as, therefore**, etc. convey various shades of conditionality of action and cause. In the analyzed texts from newspapers and magazines, the union "so" is the most frequent - 93%. In Uzbek, subordinate clauses can be introduced into the main clause using the union "**Shuning uchun/Shu sababli**" in combination with a predicate in the indicative mood and using gerunds with the -80% affix. In a comparative study of conjunctions expressing cause and reason in English and Uzbek, it was found that in English these conjunctions are used more often than in Uzbek (fig 3).

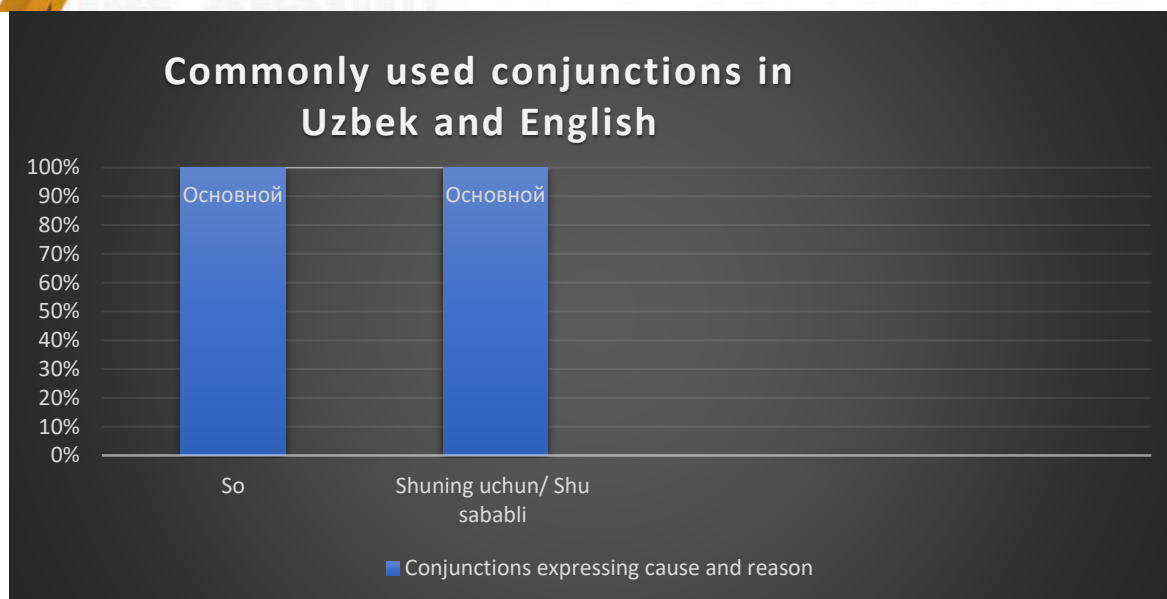

Fig.3. Frequently used conjunctions in Uzbek and English, expressing cause and reason

In contrast to English, in the Uzbek unreal conditional sentence, the representation of the impossibility of performing an action depends (as an expression of modality in general) only on the form of the predicate of the main clause. Therefore, in 60% the use of conjunctions of cause and reason is similar in English and Uzbek grammar, and with the correct translation and selection of equivalents, only similarity is determined by 40%, since in the Uzbek language the correct use of conjunctions is more difficult than in English due to the category of gender (fig 4).

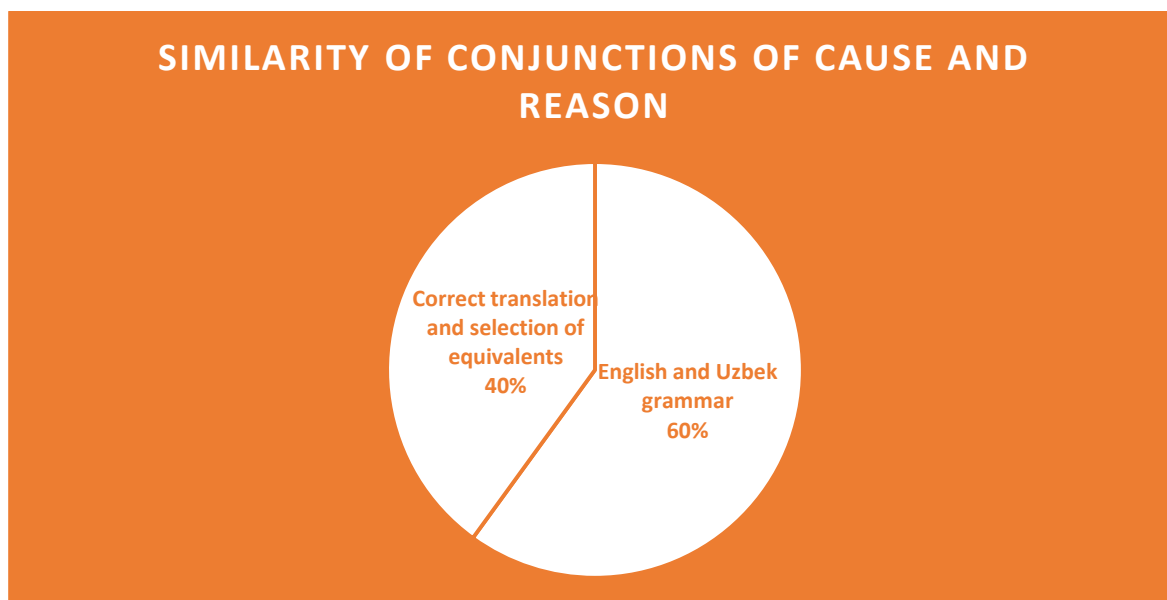

Fig.4. Similarity of conjunctions in Uzbek and English, expressing cause and reason

Conclusion. In linguistics conjunctions belong to a closed word class, a word class to which no new items can normally be added, and that usually contains a relatively small number of items. The closed class may get new items through the usual means such as compounding, derivation, coining, borrowing, etc. But the change takes much more time. The closed class is normally viewed as part of the core language and is not expected to change. So, conjunction is a functional part of speech that connects two words, phrases, or clauses together. This definition may overlap with that of other parts of speech, so what constitutes a

"conjunction" should be defined for each language. In general, a conjunction is an invariable grammatical particle, and it may or may not stand between the items it conjoins.

In the course of the work, the main methods for translating English unions into Uzbek were identified, and the definition of the meaning of this union in a specific context. The purpose of our study was to study the features of the functioning of unions in the Uzbek and English languages, as well as to analyze the unions expressing cause and reason in English and Uzbek and the functions of the translation equivalents of English unions. When studying unions, the concepts of this layer of vocabulary were identified, the criteria for distinguishing this type of vocabulary were identified, the features of the functioning of unions and their semantics were studied in detail. When considering English conjunctions in terms of translation, the translator faces a number of problems. The translation of unions depends on the context on the example of texts from English newspapers and magazines.

Thus, we have examined in detail the problem of a comparative study of conjunctions expressing cause and reason in English and Uzbek, paying attention also to broader categories, such as a complex sentence, in particular, as well as words that are used instead of conjunctions with meanings of cause and reason.

Summing up, we can say that, while exploring this topic, we found out that in many issues there are still controversial points and little-studied areas. It is also worth taking into account the fact that along with the emergence of new phenomena in life, and consequently in two languages, new meanings of existing words also appear, which suggests that unions of cause and reason may soon acquire new ways. realization of their potentials in the aspects of linguoculturology of two languages, technological society and the world, they are transformed and new prototypes of unions appear in the speech of young people. From this it follows that the problem of a comparative study of conjunctions expressing cause and reason in English and Uzbek is still of interest for study.

References:

1. Boburov T. N. (2021). O'zbek va ingliz tillarining qiyosiy grammatikasi//Til va adabiyot ta'limi. №3.
2. Бах А., Мейе, А. История английского языка и его грамматика. – 5-е изд. – М.: МИР, 2021.
3. Бушуй Т., Рузикулов Ф. Сравнительная типология английского и узбекского языков. Тексты лекций. – Самарканд, СамГИИЯ, 2020.
4. Валиев В.М. Сопоставительная грамматика русского и узбекского языков. Морфология. – Ташкент: Ilm-fan, 2013.
5. Comparative study of unions in English, Russian and Uzbek languages. Collection of scientific works. (MGU, NUUz). Moscow-Tashkent, 2017-2022.
6. Long P. (2018) A New English Grammar. Logical and Historical. Oxford.
7. Шарипова Б. М. Роль союзов в узбекском языке //Вестник науки и образования, № 5.
8. The Business Journal <https://www.bizjournals.com/>
9. The Business Journal <https://www.iiste.org/journals>
10. The Charlotte Business Journal <https://www.carolinacoastonline.com>
11. The Carteret Country News-Times https://www.carolinacoastonline.com/news_times/
12. Astoria Times <https://astoriapost.com/>
13. Akron Bugle <https://akronbugle.com/>
14. Miami Press <https://www.miamiherald.com/news/politics-government/>
15. Daily News <https://www.nydailynews.com/>

**METHODS OF INTRODUCING INNOVATIVE PEDAGOGICAL TECHNOLOGIES IN
EDUCATION**

Abdusamadov Zafar
Dean of Uzbekistan State World Languages university
of English faculty of foreign languages and literature,
Alisherova Dilshoda Azizxon qizi
Uzbekistan State World Languages university
of English faculty of foreign languages and literature

Annotation: This article discusses innovative pedagogical technologies and their effective, step-by-step use in education, the importance of pedagogical technologies in the educational process.

Key words: Innovative pedagogical technologies, innovation, new pedagogical teaching methods

One of the main elements of today's modern educational system is, no doubt, innovative pedagogical technologies. Through these pedagogical technologies, the conduct or organization of lesson processes serves to give students a great way to think both freely and in a new way.

Today's high development of Science, Technology, Technology and production in itself puts new social requirements on the agenda. Among these social requirements, it is important to train strength - qualified personnel who will move the development of society, moreover, on its basis areas, to improve the system aimed at this goal. The need for the training of qualified personnel is still not losing its relevance, although production enterprises have appeared, arose in the early stages of the development of the industrial sector. The main reasons for this are the emergence of new directions, specializations, the emergence of the need to train personnel on them, the formation of the need to consistently improve the professional knowledge, qualifications and skills of specialists in a changing, fast period, depending on the social, economic and cultural progress of society, as well as the increase in demand for[1]

The development of education of the current period brought a new direction - innovative pedagogy to the field. The term "innovative pedagogy" and the studies inherent in it appeared in Western Europe and the United States in the 60s. The social and psychological aspect of innovating is the American innovator E. Designed by Rodgers. It studies the classification of categories(types)of participants in the process of innovating, its attitude to novelty, its sensitivity to perception.

Pedagogical technology-studies the problems of applying modern pedagogical technologies in the process of education and upbringing, increasing the effectiveness of the educational and educational process on the basis of a technological approach.[2].

Referring to the lexical meaning of the word technology, this word is derived from Greek, which means "tehnos"-skill, art "logos" -doctrine, science. It follows from this that the word technology, combined with other terms, performs the tasks of developing this area, improving its skills. In general terms, technology is an objective process that has prepared the stage of educational evolution to solve qualitatively new issues. New technologies have opened up great educational opportunities. The qualitative changes that are taking place indicate that in the explanation that is customary, the processes of "teaching" began to go beyond the limits of the professional capabilities of teachers. The new techniques, information, printing, hearing and exhibition tools that have emerged in their own way remain an indissoluble part of the educational process, introducing a lot of innovations with new methodologies. However, the

specificity of the pedagogical technological process, its priority from traditional forms and the problems of modern education are not yet fully studied methods of real solutions. Foreign and Uzbek motorists write a lot about this. But they all believe that pedagogical technologies will have a priority in the future. Our honored President Shavkat Mirziyoyev said at a meeting on July 17, 2018 on the issues of reform and development of the general secondary education system: "the quality of general secondary education should be taken to a new level. Depending on what children need to know in each class, it is necessary to revise the state educational qualities and educational plans. It is required to create and print textbooks on the basis of the most modern methodologies, to strengthen the direction of technology, engineering sciences, mathematics, art, foreign languages in schools, to re-equip laboratories in this regard. Care must also be taken to ensure continuity with the pre-school and higher education systems".

Indeed, in schools, radical changes have been made in recent years, creating a wide share of students' knowledge. The door to tremendous opportunities has also opened up to teachers. It is no exaggeration to say that the adoption and application of new pedagogical technologies, innovations, new pedagogical-psychological concepts, interactive methods by the educator, which are rapidly entering the school educational system, radically changes the content of Education.

It is necessary for a modern teacher to realize that in the course of the lesson he should be not an "actor", but rather a "director". He will have to organize his students to look at Science from the point of view of creativity, to form the characteristics of research in them and, of course, to organize a lesson using new methods of pedagogical technology. To do this, however, he needs to be well told in several new educational methods. Interactive methods presuppose the goal of achieving high results in a short time, without excessive mental and jsmonic effort. During the lesson, the ability to convey certain theoretical knowledge to the student, in which to develop skills and competencies in certain activities, to form spiritual qualities, control and assessment of the student's knowledge requires high skill and speed from the teacher. In this regard, some pedagogical tools that the teacher can use in classes: emphatic questions in which, depending on the question posed by the student, it is possible to determine the degree of his thinking. The teacher creates an environment that develops characteristics such as creativity, traceability, comparison, similarity and difference in the classroom through alternative, activating questions that challenge the student. In combination with asking questions, it also shapes the ability of students to formulate questions that make them think.

Currently, educational technology does not remain an auxiliary tool, but is understood as a new system that plays a huge role in the development of the educational process, changing its organizational forms, methods, content. This, in turn, has an impact on the pedagogical thinking of the teacher and the student.

Such a description of Technology indicates the importance of the interconnection between all the developers in the educational process, the interaction of the educator and the student. From the object of passive education, the active person becomes the subject of education and upbringing, and as an active subject participates in this process with the teacher, seeks to obtain independent knowledge.

The organization of the course in innovative methods, that is, modern pedagogical technologies, from the period of Primary Education, has a high effect on the educational system. This means that primary education is the foundation of general secondary education. The construction of this foundation in a solid way will also create a favorable in the transition of educational processes in the coming periods. It follows by itself that pedagogical technologies, established from primary education, serve as the first stage in the formation of tshkil in later periods of Education.

Foydalanilgan adabiyotlar ro'yhati:

1. Khodjamkulov, U., Botirova, S., Shofkorov, A., & Abdirimova, I. (2020). Bases of Organizing Cooperation between Educational Institutions through Clusters (on the Example of the Education System of Uzbekistan). *Journal of Critical Reviews*, 7(12), 166-169.
2. Khodjamkulov, U., Makhmudov, K., & Shofkorov, A. (2020). The Issue of Spiritual and Patriotic Education of Young Generation in the Scientific, Political and Literary Heritage of Central Asian Thinkers. *International Journal of Psychosocial Rehabilitation*, 24(05), 6694-6701.
3. Kholikova, N. (2020). Poetic Features of Uzbek Poetry of the National Awakening Period. *Theoretical & Applied Science*, (4), 615-623.
4. Makhmudov, K. (2020). Ways of Forming Intercultural Communication in Foreign Language Teaching. *Science and Education*, 1(4), 84-89.
5. Mukhamedov, G., Khodjamkulov, U., Shofkorov, A., & Makhmudov, K. (2020). Pedagogical Education Cluster: Content and Form. *ISJ Theoretical & Applied Science*, 1(81), 250-257.
6. Rahmatilla, N. (2020). Abdulla Oripov dostonlarida milliy qadriyatlar talqini. *Til va adabiyot ta'limi*, (7), 60-61.
7. Sergeyeva, E. (2020). Artistic Identity of L. Solovyov's Novel "The Tale of Khodzha Nasreddin". *European Journal of Research and Reflection in Educational Sciences*, 8(6).
8. Shaykhislamov, N. (2020). Main Directions and Interactive Methods of Student Speech Growth in Uzbek Language Classes. *European Journal of Research and Reflection in Educational Sciences*, 8(7), 115-120.
9. Shaykhislamov, N. (2020). Semantic and Linguocultural Features of English and Uzbek Proverbs with Concept of Friendship. *Student Bulletin*, 28(126), 29-30.
10. Shayxislamov, N., & Maxmudov, Q. (2020). Boshlang'ich sinflarda ingliz tilini o'rgatishda boshqa fanlar bilan bog'lab o'qitish (integratsiya)dan foydalanish. *Tilning leksik-semantik tizimi, qiyosiy tipologik izlanishlar va adabiyotshunoslik muammolari*, (11), 111-113.
11. Yuldasheva, T., & Kadirova, K. (2020). Teaching Russian with Innovative Approach. *European Journal of Research and Reflection in Educational Sciences*, 8(7).
12. Yusupova, M. (2019). Development of Communication Competence while Using Project Work in Teaching English to Students in Higher Education as an Actual Problem. *European Journal of Research and Reflection in Educational Sciences*, 7(12).
13. Abdullayevna, Sh. K., & Fagimovna, Sh. N. (2020). Non-traditional methods of teaching Russian language and literature. *Suz san'ati*, (3)

**PROBLEMS OF TRANSLATING PHRASEOLOGICAL UNITS FROM ENGLISH INTO
UZBEK LANGUAGE**

Muxammadova Dilnoza Dilmurod qizi
FerSU student,
Umaraliyeva Munajatxon
FerSU teacher

Annotation. This article describes the problems encountered in translating phraseological units from Uzbek to English language and explained by many examples.

Key words: expressive and stylistically colourful, kalka, historical and national problems, equivalent, phraseology units, original language, freedom of the translator.

Translation of fixed compounds is different from translation of free compounds. Before talking about the translation of fixed compounds, it is necessary to distinguish between their own and mobile or figurative types. The translation of stable compounds used in their original meaning is based on the principles discussed above. One of the most important principles is not to forget the norms of the translation language. The translation of transitive or figurative fixed compounds requires special attention. The main feature of such phrases is that it is difficult to understand the meaning from the sum of their components. The meaning of stable compounds does not come from the words taken separately, but from their sum. Fixed combinations based on the image ensure that the text is expressive and stylistically colorful. The expressiveness of the original text requires that it be reflected in the translation and that the means of expression are fully preserved in order to provide, it is necessary to find a variant of stable combinations with an adequate image in the translated text. In the published literature on the theory of translation information is given that there are four ways of translating such compounds (L. Barkhudarov, V. Komissarov, Fiterman, Levitskaya, O. Petrova, etc.). They consist of the following: 1) keeping the image as it is; 2) the image is partial change; 3) replacing the image with a completely different image 4) not keeping the image completely in the translation or omitting it. Usually universal or international images are complete in translation is stored. Such phraseological units are historical, legendary, religious, based on mystical, mythological and the like. For example, "in the seventh heaven" - "yettinchi osmondagi jannat". Such phraseological units are called equivalents of the original in the translated language. In translation, phraseological units with complete equivalents do not cause almost any problems, because they have the same value, meaning, method of expression and impact from stylistic and pragmatic aspects. Sometimes there is an opportunity to preserve the figurative phraseological unit of the original even if there is no alternative in the translated language. For example, "nothing comes out of the sack but what was in it" - "qopda nima birlsa shu chiqadi" or "qozonda bori chirmichga chiqadi". This method can be used only if the meaning of the figurative phraseological unit is transparent, that is, if it is easily understood by everyone. Although the words in the phraseological units are used in a figurative sense, if their dictionary meaning is clear, the use of kalkalka in translating the text, information in the text and makes it easier to understand the idea in the text, provides alternative translation. Kalka in most cases turns figurative phraseological units into simple phraseological, i.e., free combinations. How well this method is chosen is the quality of the translation shows. On the contrary, it is used as part of a phraseological combination if the meanings of the words are not transparent, using the method of copying partially, sometimes, figurative words used in the text leads to a complete lack of understanding. For example, "to send" in English to understand the stable phraseological unit "somebody to Coventry". the meaning of the words or the sum of the meanings in it will not

be sufficient, because this phraseological unit is neither "yuvormoq" nor "Koverti" depends on the meaning of the word. The translation of this phrase is "to boycott". corresponds to the verb 2. In most cases, the original and translation languages have the same idea are expressed, but they differ from each other in their images. Both of them have the same figurative meaning. Such in some cases, the slight difference between the images is not taken into account must In this case, the image in the phraseological unit being translated to be more precise in the translation, to a partial change occurs. However, the translation is adequate: "a fine suit does not make a gentleman" - "kiyim odamni bezamaydi", "a burnt child dreads the fire" - "omzi qaynoq sutga trygan,qatiqni ham puflab ichadi." In the second example, English and Uzbek are phraseological it seems that there is no alternative between the units. Because of unity none of the words correspond to each other, but they are in phraseological unity the expressed image is almost the same - from fire and something hot the meaning of fear is given. Meaning given in both stable units generalized. Let's analyze a couple more examples: "look not a gift horse in the mouth" - "berganning betiga qarama", "to lay by a rainy day" -qora kunga saqlamoq/qoldirmoq".4. There are cases where the translated language does not correspond to the original language an equivalent and a similar phraseological combination is found. Actually, neither equivalent nor of the unit that can reflect the expressed fic when there is a similarity, if the phraseological unit is not transparent, to copy when it is impossible to use the method, stable phraseology units are translated graphically. The visual method is free to use phraseological units that are not based on figurative meaning requires: "a skeleton in the cup" - "oila siri", "in a whole skin" - "Bekami krst, soppa-som ,som-salomat beziyon" and so on. Translation of figurative phraseological units There are basic ways to do it. In the process of translating phraseological units of words it is necessary to take into account national characteristics. To the national character possessing words, i.e. real (specific words) translation, phraseological the translation of units is very complicated, it requires a lot of effort from the translator and it takes a lot of time. On the one hand, national characteristics in translation If it is not easy to save, on the other hand, the freedom of the translator as a result of allowing the national language of the original language into the translation language there are cases of importing features. Meaning "to carry coals to Newcastle" phrase "Surxondaryoga xurmo olib bormoq, Marmilonga atlas tashimoq", not "Chinozga baliq tashimoq", rather, finding neutral compounds with a neutral meaning, such as "daryoga suv tashimoq", "trmonga rtib olib bormoq", and, if necessary, new free it is recommended to create phraseological units from English to Uzbek phraseological units that have been compiled should be Uzbekized, but using methods that do not justify the translation itself, its abuse is not only the method of translation, but also the content damages, has a negative effect on the quality of the translation. Symbols can be general or special. In any language white color is a symbol of purity, justice. Also qora -qaymu , tlim, Flower! - chiroy, sevgi, nightingale - chiroyli ovoz, wolf - ochkrzlik, ochlik, fox - ayyorlik. These signs are common are signs. Various geographic, economic, social, humanitarian and political There are also special characters associated with cases. Accordingly, one we compare phraseological units with different words in translation. M: as red as a cherry -olmadey qizil, as harmless as a dove - musichaday beozor. Each language has its own national and cultural characteristics there are phraseological units. Phraseological association with deep attention to the national and cultural characteristics of the translation should be done. Phraseological units according to their formation in each language socio-historical events, mental and spiritual conditions, religion, national tradition and includes traditions. Different geographical names are phraseological may be a component of units. M: Do in Rome as the Romance do. - Onasini Uchqtrmondan ktrsataman.

Phraseological when the units have a national character, by copying to another language will be translated. M: Golden wedding-oltin try.

Reference:

1. Гофуров И. (2008).Таржимонлик мутахассислигига кириш.. Toshkent. 72 б
2. Абдурахманова Х.И.(2004). Теории практика перевода . Ташкент Ср. 123
3. Salomov G.T.(2019).Tarjima nazariyasi asoslari.Toshkent.P.56-574.Holmes J.S. (2005).
4. The Name and Nature of Translation Studies. Copenhagen: 3D International Congress of Applied Linguistics Abstracts,-P.40-41.
1. 5 Barkhudarov L.S.(2020).Language and Translation.Moscow.P.123-124
6. Комиссаров В.Н.(1973)Слова о перевода.Москов.P.67-68
7. Бурунов Ж. Сравнительная типология английского и тюркских языков.
2. М., Высшая школа 1983.
3. 8.. Азнаурова Э.С., Абдурахманова Х.И. Теории практика перевода. Т.:
4. Ўқитувчи, 1989.
5. 9 Терехова Г.В. Теория и практика перевода. Учебное пособие. – Оренбург: ГОИ ОГИ, 2004. – 103с.
9. Голикова Ж.А. Learn to translate by translating from English into Russian. – 4-е изд. – М.: Нов. издание, 2008.

CAN TEMPERAMENT PREDICT FOREIGN LANGUAGE CLASSROOM EMOTIONS?

To'lqinova Sevinch O'tkir qizi
The student of Uzbekistan State World Languages University

Annotation: In the fast-moving modern era, demand and tendency on learning foreign languages especially, English is so greatly growing that people from kindergarten age to adults, even, senior professions in other fields have been making an effort to learn English. Indeed, this is positive situation because language acquisition it not only studies the culture, history and customs of urban-speaking countries, but also opens the success doors in the way of personal interests. This paper is focused on how to acquire the target language without any challenges via knowing the merits of learner's temperament. Meanwhile, how to formulate lesson procedure with appropriate learning styles and strategies in the sphere of second language acquisition.

Key words: SLA, personality trait, language learning strategies, learning styles, CREAM

In the language learning process, although the amount of time that learners spend daily to picking up a foreign language based on their interests, characters, consistency and the English, the quality of textbooks, a skilled and quick-witted teachers' right approach with their special methods plays more important role in second language acquisition. Apart from this, the majority of students' imaginations intricately interlocked their language learning difficulties with the conditions of being in a foreign country where the language is spoken or to the lack of English-speaking friends. In fact, in today's world of technology and the internet, I consider that this argument is poor judgment because first of all, give question for your inner world. Why do some people achieve unprecedented levels of second language learning? What do you think about the core of progress? Perhaps, they are inconsistent with their personality or learning styles and strategies. To this extent, these individual differences, according to Dornyei (2005) are enduring personal characteristics that are assumed to apply to everybody and on which people differ by degree. During the few decades, many researchers have been making considerable efforts at exploring the role of these factors. In a sequence, we will find remedy for above all of the questions and take a look at their role in second language acquisition.

Cognition of second language means, first and foremost, the acquisition of communicative competencies. It is learned to understand both oral and written speech as well as to communicate orally and in writing, vocabulary and grammar should serve to acknowledge and communicate. However, all this is not enough to qualify second language at complex level. In the contemporary world, most of the learners have a burning desire to pick up a foreign language without any difficulty. For this, first of all, individuals have to form the right personality for themselves because human personality is not repeated "Everyone is an individual and that will not happen a second time. People are distinct from the essence of the spirit; their similarity is only external" (Bacon & Finneman, 1992, p. 487). Personality studies have been the core of study of human psychology for more than 150 years. Therefore, second language learners should opt for strategies and styles according to their personality. There are a number of personality characteristics that may influence on second language learning. As a silent example, individuals learn something explicitly or implicitly which plays a main role in human beings. Several researchers have described it and confirmed with their own theory as well, such as Dornyei (2005) mentions about explicit learning that refers to the learner's conscious and consult endeavor to master some materials or find a solution easily, implicit learning involves acquiring skills and knowledge without conscious awareness that automatically and with no attempt to learn. Meanwhile, this is in line with Ellis (1985)

definitions of implicit and explicit learning in second language acquisition. Implicit learning is typically defined as acquisition of knowledge about underlying structure of complicated learning atmosphere by a process which takes place naturally and without operation whereas explicit learning as said to be characterized by more conscious operation where the individual makes hypotheses in search for structure. Apart from this, learners can be extroverted and introverted. Both of the characters that are able to obtain second language with some alterations. It was observed countless times; many researchers often argue that an extrovert person is well suited to language learning. However, other individuals do not always endorse this inference. For example, according to Dawaele and Furnham (1999) extroverts are open-minded and so impulsive who displease a loneliness atmosphere and all the time make an effort to take risks, while introverts are believed to be self-disciplined and introspective. Furthermore, they prefer to live with the inner world than socialize their life and ideas. In fact, the relations between extroverts and learning was founded by Eysenck who hypothesizes extrovert learner is not appropriate for the acquisitions of target language due to some factors related to neuro-chemical incidents in the human brain. Thus, he inferred that introverts are good at learning language compared to extroverts. However, some recent studies have shown that success in second language acquisition because of their outgoing personality. Still other researchers have reached opposite conclusion that is negative correlation between above two personalities. Definitely, this kind of contradictions are prolonged by researchers due to their own reality. One of the best way in teaching process, teachers have to deliver topics or themes according to individuals' psychology.

Learning strategies. There are a wide range of strategies available to second language learners because learning strategies are a crucial part of developing education. In this way, teachers have to be more responsible to expose learners as many as possible. During the paper, I will detail one of the best method which is called "CREAM" learning strategy. It is group strategy that makes you a successful learner for second language acquisition and in this kind of strategy, every letter means one basic role. For instance: the letter "C" stands for the word Creativity. Learning second language can be as joyful as with creativity if you desire really. Since language acquisition boosts your creativity, the more you obtain, the better you will get at coming up with creative ideas for second language learning. Making observations, asking questions and networking are brilliant examples of creativity. These will help in making enjoyable learning and the other importance of creativity is making studies flexible. This can be achieved through various ways such as increasing the variety of study subjects. The letter "R" means Reflective as well as a reflective person can analyze his own performance and would be self-evaluated. This kind of learner does not repent of mistakes or past experiences, immediately, make a right conclusion. Indeed, a reflective learner should learn from his errors and try not to repeat them during the life cycle. It will also help in understanding of the subject and therefore, device an appropriate studying method in case the targets are low. The letter "E" refers to the word Effectiveness. Firstly, an effective person should follow on time management and organize properly his or her education space because time management gives aid to learn second language in a short time and improve your learning habits. Also, it is necessary to exempt moods from affecting personal studies. The mind should be focused to the studies. The letter "A" stands for Activeness. To be an active learner one should take part actively in all his classes by heart, do several research and keep moving to achieve a good result. Besides that reading appropriate materials help in maintaining activeness in personal studies. The last one "M" means by Motivated. A motivated learning strategy enhances self-assurances. To be a motivated learner one should always find special ways to make your second language acquisition fun and jubilant.

Learning styles. Language learning styles stand for cognitive substitution in second language acquisition. It is about an individuals' preferred way of processing and there are many questions about how learning styles interact with success in language learning .For one thing, it is problematic to opt for one specific style because the personality of individuals is distinctive from each other. Take the acronym of VARK learning styles example. This acronym was discovered by Fleming and Millis in 1992. They emphasized that individuals have various knack for learning second language and absorbing new information. Initially, "visual" learners can remember something by watching a graphic depiction, such as charts, diagrams, symbols and something again like this. Apart from that they can catch any information without challenges by one glance. Other parts of learners prefer to learn a second language by listening because their personality might be "aural" and is called "auditory " learners who are able to boost their language skills by listening different ted talks or tape strips. It is worth to mentioning that this types of learners have a special curiosity to note-taking while listening speech or lecture. Some learners regardless of age reveal strong learning preferences in second language acquisition and they write or read the new information carefully. Therefore, this type of people can be called,, reading/writing "learners who have a top-notch aptitude related to writing 7+essays with an academic way and performing in-depth research, while another part of individuals often use a wide range of gestures and role-plays to remember the new words. These types of learners can be "kinesthetic "learners at the same time they might be called "tactile" learners. Kinesthetic learners are physically active learners during their education performance. All of the above learning styles are the core of progress in second language acquisition because this kind of learning styles help to cease problems in the incomprehension and you can achieve several outcomes in the path of success by knowing your own learning style.

In conclusion, personality plays a key role in the second language acquisition in which both teachers and students should work collaboratively. As learners do not have adequate data about their own proficiency, teachers should formulate lesson procedure according to learners' personality and needs. Also, the role of teachers play a major to reap the benefits of knowledge on a high point and so, they should think comprehensively which learning style or strategy is appropriate for learners' character. Thus, it is hoped that beholding the personality of learners and their pedagogical implications will give rise to the kind of teaching practices that the success ratio in second language acquisition

References:

1. Bacon, S.M., & M. D. Finneman (1992). Sex differences in self-reported beliefs about foreign language learning and authentic oral and written input. *Language Learning* 42.4, 471-95.
2. Dewaele, J., & A. Furnham (1999). Extraversion: The unloved variable in applied linguistic research. *Language Learning* 49.3, 509-535.
3. Dörnyei, Z. (2005). *The psychology of the language learner: Individual differences in second language acquisition*. Mahwah, NJ: Lawrence Erlbaum.
4. Ellis. R. (1985) *Understanding Second Language Acquisition*. Oxford University Press.

TEACHING A SENTENCE IN EFL CLASSES AND METHODOLOGY

Olimova (Isroilova) Sadoqat
student of English language and literature faculty,
Igamberdieva Shahnoza
teacher of English language and literature faculty
Fergana State University

Annotation: In this article, we are going to identify ways to teach sentence-making techniques in English grammar. As usual, sentence theory is given and studied in grammar in the syntactic part, but modern teaching methods require language in action, i.e. communication is better than learning a language according to grammatical rules. Currently, one of the main problems is teaching grammar of a foreign language. Proper use of grammar is essential for proper communication of messages.

Key words: grammar, communication, grammatical rules, exercises, materials on teaching, tenses, context, visual perception, system, exercises, the lesson

Grammar is meant to be practical, but we believe that in order to be able to use grammar effectively, we need to understand the underlying grammar system. Therefore, below you will find some overview materials on teaching grammar and teaching methodology. 1. Recognition exercises. These exercises are the simplest type of exercises for students to perform. They observe the grammatical element in the structures (sentence templates) when listening or reading. Since students are just learning a new element of grammar, situations should be natural and communicative. For example: - Listen to sentences and raise your hands whenever you hear verbs in the simple past tense. Mike lives on Pushkin Street. I lived there last year. Ann gets up at 7 o'clock in the morning. She got up at seven-thirty yesterday. It is desirable that the formed proposals relate to the real situation and facts. Students listen to the teacher and raise their hands when they hear a verb in the past simple tense. The teacher can see if each of his students has understood the sentence. Then, depending on the level of the students, the teacher can develop tension exercises based on the context they have listened to. Students should read the sentences and find the signals for choosing the right form. Since the required form is offered in each sentence, they should only recognize the one they need for the given context. Recognition exercises are necessary because students assimilate grammatical material through auditory and visual perception. 2. Drill exercises. They are more complex because they require reproduction on the part of the students. When learning a foreign language, training exercises are indispensable. Students will not be able to assimilate the material if they only hear and see it. They must reproduce this in both external and internal speech. The more often they say it, the better they assimilate the material. Although drill exercises are those in which students have to overcome only one difficulty, they should also be classified: - Repetitive exercises. Students pronounce the sentence pattern after the teacher, imitating him, both individually and in unison. So, such exercises for beginners and pre-intermediate students: - Teacher: they dance in the park. - Class: They dance in the park - Individual people: They are dancing in the park. Drill exercises can be performed both orally and in writing. Students perform oral exercises during the lesson and written exercises at home. For example, they were asked to write five or seven sentences for a given model. 3. Creative exercises (speech exercises). This is the most difficult type of exercise, because it requires creative work on the part of students. This can be: -Making statements either on the picture that the teacher shows, or on subjects. For example, a teacher puts up a picture and asks his students to pronounce or write three or five statements in the present tense. -Ask questions with a given grammatical element. For example, students are asked to ask questions

and answer them in the indefinite past. Teacher: Please, Sanjar, come to the door, Student: Sanjar is coming to the door. Teacher: Open the door. Student: Sanjar opens the door. - Presentation on the proposed topic. For example, a student tells the class what he did yesterday. - Composing dialogues using the considered grammatical element. - I'm telling a story (red, I heard). - English translation. All exercises of a creative type are designed to consolidate the grammatical material necessary for students to perceive by ear and speak. 4 grammar tests. Checking the assimilation of grammatical material is carried out by: - Listening (if the student understands what he hears, he knows grammar) - Speaking (if the student uses the grammatical element correctly, he has learned it) - Reading (if the student understands what he is reading, he knows grammar) - Tests. The test allows the teacher to evaluate the student's achievements in grammar, that is, how much each of them has mastered the forms, meaning and usage. Grammar tests can include: filling in gaps, opening brackets, transformation, expansion, completion, making statements based on the above pictures, translation.

The current state of the education system is characterized by the increasing role of non-traditional educational technologies. The assimilation of knowledge by students with their help is much faster than using traditional technologies. These technologies change the nature of the development, acquisition and dissemination of knowledge, allow us to deepen and expand the content of the studied disciplines, quickly update it, apply more effective teaching methods, as well as significantly expand the educational opportunities of each person. The introduction of a new generation of state educational standards (FGOS HPE) based on a competence-based approach implies significant changes in the teaching methods of a number of disciplines, including sociology, based on the increasingly active participation of students. a full participant in the educational process, his great independence, classes are aimed at a clear practical result. The development of such technologies is carried out in the following areas: 1) reproductive education ("individually-oriented" training, personalized, as well as "team-individual" training); 2) research classes (the learning process is built as a cognitive-practical, search for practical information); 3) development of models for educational discussion; 4) organization of training based on game models (implementation simulation modeling in the educational process). According to the authors, the most relevant are innovations in higher education aimed at reorienting the goals of professional personality formation (primarily the development of scientific, technical and innovative skills), as well as updating knowledge. the content of the educational process (in addition to the description in education, attention to the formation of logical and imaginative thinking, attention to practicality in learning through the formation of knowledge, skills and abilities in the chosen profession, independent learning) is focused on priority). The lack of motivation among teachers to introduce their own innovative educational technologies is, in our opinion, not only the most destructive, but also the most difficult to change factor. While the problem of lack of time can be solved by an equal distribution of classroom and extracurricular activities of teachers, the lack of knowledge in the application of innovative teaching technologies can be compensated by training in the field of teaching methods. the introduction of innovative educational technologies based on the sociology of dentistry (especially since our study showed that 100 percent of respondents stated the expediency and willingness to take advanced training courses in this field) and an interesting presentation of material that would suit even the most passive student audience for a future specialty. it is not active, but cognitive, and in this case it will be impossible to increase the motivation of teachers by an administrative decision alone. Consequently, all the efforts of the university administration are aimed not only at encouraging the work of professors and teaching staff, but also at creating the necessary

conditions for self-improvement and self-awareness of teachers. we should focus on leveling this factor.

References:

1. Liu,D.,& Master, P. (2003). Grammar teaching in teaching education. Axexandria, VA; TESOL.
 2. Master, P. (2005). Research in English for specific purposes. In E.Hinkel (Ed)
 3. Nation, I.S.(2005). Teaching and learning vocabulary. In E.
 4. Hinkel (Ed.), Handbook of research on second language teaching and learning (581-596 p).
 5. Journal for English students (1-2 / 1998)
 6. Read and talk about Great Britain and the British "(V. F. Satinova).
 7. British literature and culture. Episode 1 (V. Safonova, L. Kuzmina, E. Smirnova)
- foreign languages

TEACHING PRONUNCIATION WITH INNOVATIVE METHODS IN FLT

**G.Z.Uzakova a teacher of FSU
U.M.Isakova a student of FSU**

Annotation: This paper mainly focuses on basic approaches to teach pronunciation and methods that are useful in teaching pronunciation in the communication based class room environment.

Key words: Pronunciation, phoneme, spelling, phonemic pairs

Teaching English pronunciation is an area of language teaching that many English teachers avoid. While there are many textbooks and instruction manuals available, as well as books on the theories and methodologies of language teaching there is comparatively little on learning pronunciation.

Why? Is it because we don't need to teach pronunciation or because it cannot be taught?

Certainly, we need to teach pronunciation. There is a big difference between a ship and a sheep and a pear and a bear! When teaching any language as a foreign or second language, our first goal for our students is basic communication, and that can't happen if no one can understand what they are saying.

How NOT to Teach Pronunciation

When teachers decide to focus on pronunciation practise many of them make the mistake of trying to teach pronunciation along with introducing vocabulary. This can work with students who have a "good ear," or who perhaps speak a related language. However, it can be hit and miss with students whose mother tongue has no relation to the target language.

This brings us back to the question of whether pronunciation can be effectively taught at all? The answer is yes, of course it can be taught, it's just that the way many textbooks tell us to teach it is actually one of the least effective.

Most textbooks will have you drill pronunciation with repetition of the vocabulary. Some of the better ones will have you work on it with spelling, which is an important skill, especially in English with its many irregularities and exceptions. Very few will start you and your students where you need to start, however, and that is at the level of the phoneme.

Start with Phonemes (but not necessarily phonetic script)

The dictionary defines "phoneme" as "any of the perceptually distinct units of sound in a specified language that distinguish one word from another, for example p, b, d, and t in the English words pad, pat, bad, and bat." This definition highlights one of the key reasons that we must, as language teachers, start our pronunciation instruction at the level of the phoneme. If a phoneme is a "perceptually distinct unit of sound" then we have to realize that before students can consistently produce a given phoneme, they must be able to hear it. Thus, the first lessons in pronunciation should involve your students listening and identifying, rather than speaking. [7,85]

Introduce your phonemes in contrasting pairs like /t/ and /d/. Repeat the phonemes in words as well as in isolation and ask the students to identify them. In order to visually represent the differences, they are listening for, you may want to draw pronunciation diagrams for each sound showing the placement of the tongue and lips.

You might also consider teaching your students the necessary symbols from the phonetic alphabet, because although T and D are written differently in English, the TH in "there" and the TH in "thanks" are written exactly the same, despite the difference in pronunciation. This isn't essential, and really works best with adults rather than children, but it is worth it for any students who are highly visual or analytical learners.

You can play all sorts of matching games with this material to make the drills more fun and less stressful. You can have students play with nonsense sounds and focus on the tiny differences between contrasted phonemic pairs, the key being to get them to hear the phoneme.

Being teachers of English, we use various methods in classrooms to teach pronunciation which includes:

Naturalistic method. In this method, learners are exposed to the language for some time. They don't have the pressure to imitate; they just listen to the sounds without any stress. After sometime, they are asked to repeat those sounds in the same pattern. This method is similar to that of the natural acquisition of a language. Speech shadowing is one of the famous techniques used in this method.

Phonetic transcription method. This is an age old and time tested method to teach pronunciation. In this, the L2 learners are given the detailed description of the standard phonetic alphabet and the other rules of pronunciation. It requires a lot of attention and hard work from the students, as learning the code is not so easy. This method has one advantage in which if the learner once becomes aware of the phonetic alphabet, he can learn the pronunciation of the new words also by referring to a standard dictionary.

BIBLIOGRAPHY:

1. Annamalai E. Nativization of English in India and its effect on multilingualism. *Journal of Language and Politics*, 2005. – p. 310
2. *Australian Language Matters*, 7 (4). Retrieved on 14 October, 2004. – p. 136
3. Bansal R. K. *The intelligibility of Indian English*. Hyderabad: Central Institute of English and Foreign Languages, 1969. – p. 89
4. Bell M. (1996). Teaching pronunciation and intonation to E.F.L. learners in Korea. Retrieved on 14 October, 2004. – p.255
5. Brown H. *Principles of language learning and teaching*. New York: Pearson Education. 2000. – p.365
6. Dalton D. Some techniques for teaching pronunciation. *The Internet TESOL Journal*, Vol. III, No. 1, January. Retrieved on 14 October, 2004, from
7. Fraser H. (1999). ESL pronunciation teaching: Could it be more effective?
8. Hansen D. A study of the effect of the acculturation model on second language acquisition. Ed. Eckman, P. *Second Language Acquisition: Theory and Pedagogy*. Mahwah, NJ: Lawrence Erlbaum Associates. 1995. – p. 158
9. <http://iteslj.org/Techniques/Dalton-Pronunciation.html>
10. Jones R. Beyond 'listen and repeat': Pronunciation teaching materials and
11. La Porta G. A critical look at the critical period hypothesis, 2000. – p. 212
12. Lenneberg Eric H. *Biological Foundations of Language*. John Wiley and Sons Inc, 1967. – p. 206
13. Lim J. A new look at the critical period hypothesis. *The Applied Linguistics Association of Korea*, 10, 2003. – p. 111
14. Nari A., Cucchiarini, C., & Strik, H. Effective feedback on L2 pronunciation in ARS-based CALL. Paper presented at the workshop of the Computer Assisted Language Learning, Artificial Intelligence in Education conference, San Antonio, TX.
15. Rajadurai J. An investigation of the effectiveness of teaching pronunciation to Malaysian TESL students. *Forum*, Vol 39 No 3, July – September, 2001. – p.95
16. Robertson P. Teaching English pronunciation skills to the Asian learner. A cultural complexity or subsumed piece of cake? *Asian EFL Journal*, June, 2003. – p. 175

17. Terrell T. Teaching Spanish pronunciation in a Communicative Approach. American Spanish Pronunciation - Theoretical and Applied Perspectives, ed. Bjarkman, P. and Hammond, R. Washington, DC: Georgetown University Press, 1989. – p. 146
18. Thompson S., Taylor K., & Gray, H. Pronunciation with an Eye on Multiple Intelligences. WATESOL Convention Fall 2001. – p. 102
19. Vitanova G. & Miller, A. Reflective practice in pronunciation learning. The Internet TESOL Journal, Vol. VIII, No. 1, January, 2002. – p. 209

HOZIRGI KUNDA IJTIMOY TARMOQLARNING YOSHLARGA TA'SIRI.

**Usmonova Sevara,
Mavlonova Dilafruz
Farg'ona davlat universitet
Xorijiy til va adabiyot fakulteti
2-kurs talabasi**

Annotatsiya: Ushbu tezisda bugungi kunda jamiyat orasida va yoshlar hayotida global tarmoqning o'rnini tobora oshib borishi, ijtimoiy tarmoqlardan foydalanish orqali yuz beradigan salbiy oqibatlar va ularni yoshlarga ta'siri haqida so'z yuritilgan.

Kalit so'zlar: Virtual muloqot, mafkura, ma'naviyat, axborot madaniyati, fan taraqqiyot, internet, hakker, modernizatsiya.

Hozirgi kunda hayotimizni internetsiz tasavvur qilish juda mushkul. Internet dunyoning turli nuqtalarida yashovchi odamlarning o'zaro muloqotini hamda axborot almashinuvini mukammal darajada osonlashtirdi. Statistik ma'lumotlarga ko'ra, dunyo bo'yicha internetdan eng ko'p foydalanuvchilar aynan 21 dan 30 yoshgacha bo'lgan yoshlar hisoblanar ekan. Xalq tilida internet - o'rgimchak trri. Mening nazarimda esa ijtimoiy tarmoq - dengizga o'xshaydi. Unda suzish ham, cho'kish ham o'zimizga bog'liq. Lekin internetning bugungi kundagi rivoji yoshlarga g'oyaviy ta'sir o'tkazishning miqyosi keskin darajada o'sishiga olib keldi. Aynan shu taraqqiyot vositasidan foydalanib, qablarni zabt etishda diniy omilning roli yuqori. Shuning uchun ham turli diniy-ekstremistik va terrorchi uyushmalar o'z g'oyalari targ'ib qilishda internetni eng samarali vosita sifatida qo'llamoqda. Shu sababli biz yoshlar bu g'oyalarga chalg'imasdan, to'g'ri mulohaza qilib ilm o'rganish yo'lida yurishimiz kerak. Jumladan, Chingiz Aytmatov shunday yozadi: "Tuya terisini odamning taqir boshiga kiydirish shart emas. Endi sodir bo'ladigan urushlar jang maydonida emas, balki mafkura poligonida yuz beradi. Shu jihatdan qaraganda, yoshlarning ko'p vaqtini internetda behuda sarflashi katta fojia dir"[1]. Internet tizimining ijtimoiy tarmog'idan olingan narsa to'g'ri, ishonchli va zararsiz ekanini bilish kerak. Yaxshi-yomonning farqiga bormagan ba'zi yoshlar ijtimoiy tarmoqlar orqali tarqatilgan har qanday ma'lumot, xabarlarini haqiqat deb qabul qilayotgani jiddiy xavotirga solmoqda. Hakkerlar o'zlarining g'arazli maqsadlari yo'lida yoshlarda buzg'unchilik, begunoh odamlar qonini nohaq to'kish kabi jinoyatlarni avj oldirib, fuqarolar tinchligini buzib, xalq orasida nizo chiqarishga harakat qilishmoqda. Prezidentimiz Shavkat Mirziyoyevning "Ma'naviyat va ma'rifat ishini vatanparvarlik ishi, vijdon ishi" ekanligi to'g'risidagi qarashlarining mazmun-mohiyatini har bir fuqaroga, xususan, yoshlar ongi, qalbi va ichki dunyosiga singdirish zarur. Sarhadsiz internet dunyosiga kirgan yoshlar vaqt, umr g'animat ekanini doimo yodda saqlamog'i lozim. [2].

Virtual muloqotning avj olishi jonli muloqotga bo'lgan ehtiyojning pasayib ketishiga sabab bo'lmoqda. Shuni aytish kerakki, bugungi kunda jamiyatimizda o'zining doimiy ko'rinish turadigan yaqinlari bilan ham ijtimoiy tarmoqlarda muloqot qiluvchi insonlar ko'pchilikni tashkil etmoqda. Bunday muloqot esa real voqelikdan ayri holda kechadi va inson o'zining hissiy kechinmalarini tasvirlab bera olmaydi. [3]. Yoshlar kamolotiga, ularning hulq-atvoriga va intellektiga bir qancha omillar ta'sir etadi. Bu o'rinda esa albatta, jamiyatda alohida nufuzga ega bo'lgan internet vositalarining roli beqiyosdir. Muhtaram Prezidentimiz I.Karimov o'zlarining bir qator ma'ruzalarida "Biz butun dunyoni qurshab olgan internetni cheklay olmaymiz" - deb ta'kidlab o'tganlar. Demak, biz farzand tarbiyasida uning yuksak ma'naviyatli, axborot madaniyati iste'molida mustahkam ma'naviy immunitetga ega, Vatan va milliy qadriyatlarga sadoqat ruhida hamda puxta bilim egasi qilib tarbiyalab borishimiz lozim. [4].

Xulosa o'rnida aytmoqchimanki, jamiyatimiz hayoti fan-texnologiyalar rivoji bilan tobora uyg'unlashib borayotgan bir davrda yashamoqdamiz. Shunday ekan, har birimiz ijtimoiy tarmoqlardan foydalanish madaniyatiga amal qilishimiz kerak. Yoshlarning ruhiy-ma'naviy olamini turli xil buzg'unchi va zararli g'oyalardan himoya qilish orqali taraqqiyot poydevori yaratiladi. Zero, ma'naviy barkamol, intellektual salohiyatli avlod tarbiyasi eng muhim vazifalardan hisoblanadi.

Foydalanilgan adabiyotlar ro'xati:

1. Aytmatov Ch. "Asrga ta'tigulik kun" romanidan.
2. Mirziyoyev Sh. 2020-yil 27-yanvarda bo'lib o'tgan yoshlar bilan o'tkazilgan videoselektoridan.
3. Ташметов Т. X. 2020. Academic Research in Educational Sciences, 13.
4. Alimov A. Toshkent shahar islom akademiyasi.

INNOVATIVE TECHNOLOGIES ARE THE DRIVING FORCE OF EDUCATIONAL DEVELOPMENT

**Sotvoldieva Mokhinur Khazratullo qizi,
Andijan State University**

1st stage graduate student of Folklore studies and dialectology

Annotation: Today, helping young people to find a worthy place in society is one of the important and priority tasks facing developing countries today. At the core of them, the field of education occupies the main place. In this research, we will discuss the future of the state directly depends on educated youth and their quality education, the stages of development of education in our country.

Keywords: education, free socialization, innovation, students, scientists and entrepreneurs, geology, mathematics, physics, agriculture, chemical industry, health, education, 3D modeling and other areas.

It is well known that today's young people receive education in several specialties, which is important for them to find a worthy place in society, start their own business, and implement new production ideas. So, today's education of young people, who are the creators of the future, is an important factor that determines our tomorrow. That is why all conditions are being created in Uzbekistan to ensure employment of young people, to get quality education and to fully demonstrate their talents. In addition, their social and legal protection is also a constant focus.

It can be seen that the issue of youth is one of the most priority areas of state policy. Uzbekistan is a country of happy young people, about 64% of the population of our country are young people, that is, people under 30 years of age. Of course, if we bear in mind that this is a huge responsibility for our state, it requires a lot of attention and care. Because now more than half of Uzbekistan's labor resources are young people. It is a clear fact that in the future every third leader will be young people. In this day, the problems of youth education are a global issue for almost all countries. Regarding these topics, the President of the Republic of Uzbekistan Sh.Mirziyoyev said at the 72nd session of the UN General Assembly: "The youth of today's world is the largest generation in the history of mankind in terms of number, because they make up 2 billion people.

It is fair to say that the science of pedagogy is independent in the Republic of Uzbekistan theoretical foundations of the continuous education system, laws and principles, specific directions of education is a science that teaches the stages of historical development. Pedagogy in the Republic of Uzbekistan is recognized as a priority area of IFM. Pedagogy, like other subjects, belongs to everyone serves to achieve social maturity. It is based on the laws of nature and the development of society and it develops as a social science. Therefore, it is a philosophy, such subjects as history, economics, psychology, sociology, ethics and aesthetics inextricably linked with it.

Among the global trends such as the internationalization of education, the international mobility of students, the rapid change of the educational program, the issue of ensuring the quality of education is gaining special importance. Modern socio-economic conditions and the high demands placed on the spiritual, moral, intellectual and professional potential of future specialists put the task of training quality personnel who can meet international requirements before educational institutions. In order to fulfill these tasks, it is necessary to use innovative pedagogical technologies in education. However, modern trends in the educational system, especially the innovative pedagogical technologies used in the educational system of developed foreign countries, are being relatively slowly assimilated.

In the educational process, teaching using new innovative techniques and technologies, conducting training using laboratory rooms equipped with the latest techniques, providing information about the latest innovations in the specialty, for example, in the field of chemistry, giving examples from the world experience motivates to educate students in the spirit of innovation.

The future and well-being of our planet depends on how our children grow up to be human beings. Therefore, today, the main task of us teachers-coaches is to create the necessary conditions for young people to show their potential, to carry out explanatory work to prevent the spread of the idea of violence - the "virus", to provide social support to the young generation, to protect their rights and interests. We believe that it is necessary to develop multilateral cooperation. That's why young people have always been recognized as an active layer of society. Even during the Eastern Renaissance, the role of youth in the renewal of society was incomparable.

In this regard, this stratum, which is constantly forming, requires constant guidance and support... This means that the state should take measures aimed at creating optimal conditions and opportunities for the free socialization of young people in the interests of the country and effective expression of themselves, as well as supporting young people. The system of activities refers to the state policy regarding youth. Poet O'.Khaydarov said that in an interview with the mass media - "What our future will be like, renewal and changes will depend on the attention we pay to our patriotic youth today.

It is one of our main tasks to educate them to be selfless, patriotic, intellectually and physically perfect. " By the way, this is the truth. Measures to create suitable conditions for young people who do not work or study anywhere, provide them with comprehensive support, guide them to the profession and ensure their employment, and encourage their initiatives have reached a new level in recent years. Tomorrow, a peaceful life will directly depend on the perception, worldview, knowledge and skills of our growing youth. Therefore, our government always considers our desire to learn as a priority. In particular, the Law of the Republic of Uzbekistan "On State Policy Regarding Youth" means that the legal guarantees of the rights and interests of young people are getting stronger in Uzbekistan.

New innovative technologies are being introduced for our education, which serves to further increase the number of talented people among young people. As, in today's world, the number of rapidly developing countries due to the introduction of innovative development models, the export of advanced ideas, "know-how" and "smart" technologies is increasing. We young people know very well that innovation means the future.

We will start building our great future based on innovative ideas. We did not choose to move to the path of innovative development and digital economy for nothing. Because in today's fast-paced world, who wins? The country that relies on new thought, new idea, innovation will win. As an example, I can say that in Uzbekistan, young men and women with their own ideas and projects are supported at the ministerial level, and various competitions are organized for them.

Young people are showing their talent and potential in big technological development marathons like "Start-up", "Techno Ways". He has become a winner of grants and is turning his developments into useful devices. In addition, the "Youth Academy" was established in my country. In a short time, the structure has become a space that unites talented young people with innovative projects and ideas, students, scientists and entrepreneurs under the age of 40, and encourages them in every way. Young inventors work here on one of 4 platforms: "Idea Generators", "Startups", "Business Representatives" and "Future Academics". The Academy has about 2,000 members. They have been implementing their projects in geology,

mathematics, physics, agriculture, chemical industry, health, education, artificial intelligence, robotics and mechatronics, programming, 3D modeling and other areas.

Among the members, there are many active and enterprising teams that contribute to the development of a specific field by implementing their innovative and practical developments. Also, "The development of elements of creativity in young people through our national values and the principles of national tolerance, the long-standing traditions, culture, traditions, national holidays, rich, ancient heritage of our people have their special place and importance.

Based on the formation and strengthening of national pride and national pride in young people, their social it is necessary to pay special attention to increasing their activity. In the current globalization process, we can clearly say that only young people who are disciplined, responsible, patient, faith-believing, tolerant, socially active, enterprising and possessing such noble qualities can be the creators of the future" - These ideas presented on the official page of the university of World Economy and diplomacy in the social network are today's demand. Today, there are many talented people among the youth, who make up 60% of the population of my country. At the heart of their all-round support, the main criterion is the education of independent individuals who can take a worthy place in our country and the world arena with their own ideas.

In conclusion, such young people will not only build a peaceful future of their country, but also contribute to the development of world civilization with their high level of intelligence and their own potential. So, young people who are enjoying the country are the builders of our future.

References:

1. Sh.Mirziyoyev, the president of Uzbekistan. (The problems of youth education, 72nd session of the UN General Assembly)
2. O'.Khaydarov. (2021, 26th july). "Young people are the new builders of UZBEKISTAN".
3. W. E. (n.d.). Young people are the creators of tomorrow. 2020.
4. Karimov I.A. A perfect generation is the foundation of Uzbekistan's development. - Tashkent: Sharq, 1997. - 181 p.
5. <https://www.uwed.uz/uz/news/fulltext/1358>
6. <https://www.standart.uz/news/view?id=3344>
7. <https://lex.uz/>

TEACHING FOREIGN LANGUAGES FOR PRESCHOOL CHILDREN

Muxammadyusupova Nozimaxon
Farg'ona davlat universiteti
Ingliz tili va adabiyoti fakulteti

Abstract: Over the past few years, learning a foreign language has become as impossible of self-development as I'm about to. A foreign language has become a mandatory component of education not only in schools and universities, but also in many preschool institutions. This article provides information on effective ways and methods of teaching English to young children quickly and easily. In this article, you can get acquainted with meaningful and interesting methods of teaching English in preschool education and primary classes using modern information technologies and game methods.

Key words: methodology, preschoolers, teaching, children, foreign language

A foreign language is a necessity of our time, so laying the foundation for further education is a really important task. If your credo is "Do not be afraid of difficulties, do not lose heart and see in everything only reasons for personal growth", then working with the younger age group is for you.

Teaching kids is a matter for a true professional in the field of pedagogy. In addition to English, it is necessary to thoroughly know the psychology of preschool children, the features of mental and physical development, to understand the methods and techniques of teaching. And, of course, it is important to have a certain character warehouse:

- be patient and calm about the fact that the lesson plan may not be 100% completed;
- be friendly, be able to play and talk with the child at his level;
- be ready for all sorts of improvisations and be able to cope with children's emotions and whims in an environmentally friendly way;
- understand modern educational literature, as well as know interesting online platforms for teachers, sites with games, songs, cartoons, crossword puzzles;
- be able to identify gaps in knowledge, teach from scratch;
- find an approach to parents;
- understand the responsibility that lies with the teacher and try to connect English with other areas of education and development.

The demand for a foreign language in society, on the one hand, as well as the understanding by parents that language is not only a factor in the education of a modern person, but also the basis of his social and material well-being in society, on the other hand, at the moment make early learning a foreign language especially popular and relevant. If 20 years ago knowledge of the language was required only in the work of some areas, now the knowledge of at least one foreign language is mandatory.

The main goals in teaching preschoolers a foreign language are:

- the formation of primary communication skills in a foreign language in children;
- the ability to use a foreign language to achieve their goals, express thoughts and feelings in real situations of communication;
- creation of a positive mindset for the further study of foreign languages;
- awakening interest in the life and culture of other countries.

Preschool age is especially favorable for starting to learn a foreign language: children of this age are particularly sensitive to linguistic phenomena, they develop an interest in comprehending their speech experience, the "secrets" of the language. They easily and firmly memorize a small amount of language material and reproduce it well. With age, these favorable factors lose their strength.

There is another reason why an early age is preferable for learning a foreign language. The younger the child, the less his vocabulary in his native language, but at the same time, his speech needs are also less: the areas of communication for a small child are smaller than for an older one, he still does not have to solve complex communicative tasks.

Teaching kids is a very difficult task that requires a completely different methodological approach than teaching schoolchildren and adults.

If an adult speaks a foreign language, this does not mean at all that he can teach others. Faced with methodologically helpless lessons, children can acquire an aversion to a foreign language for a long time, lose confidence in their abilities. Only experienced professionals should work with preschoolers.

The methodology for conducting direct educational activities should be built taking into account the age and individual characteristics of the structure of the linguistic abilities of children and be aimed at their development. Communication in a foreign language should be motivated and purposeful. It is necessary to create in the child a positive psychological attitude to foreign speech, and the way to create such a positive motivation is the game.

The game is both a form of organization and a method of conducting classes, in which children accumulate a certain stock of English vocabulary, memorize a lot of poems, songs, counting rhymes, etc.

Educational games are divided into situational, competitive, rhythmic-musical and artistic.

Situational games include role-playing games that simulate communication situations for a particular reason. A role-playing game is a game activity during which children act in certain roles, various life situations are played out, for example: a seller-buyer, a doctor-patient, an actor and his admirer, etc.

In the classroom, children can play the game: "Simon says" - the purpose of this game is the development of cognitive interests. Children stand next to the teacher. The task

of the children is to follow the instructions of the teacher. For example: Hands up! Sit down! Jump! Run! Etc. In the process of conducting this game, lexical material of various topics is used.

Cartoons in English are one of the best helpers in teaching English. Children love cartoons and enjoy watching them many times in a row. Therefore, cartoons in English help to solve many problems of teaching a foreign language to kids at once:

- the child does not have the question "why learn these words";
- it is interesting for him to watch the cartoon and he repeats the phrases of the characters with pleasure;
- cartoons help the child not only learn and learn new words, but also learn the sounds of English speech;

Videos for teaching children a foreign language need to be selected specially, it is best to put animated songs and cartoons for kids, designed for children aged 2-3 years old (for example, videos about Maisy Mouse). It will be much easier for a child to understand such cartoons - due to the availability of topics - counting, animal names, etc. and relaxed pace.

References:

1. Galskova N.D. Nikitenko Z.N. Theory and practice of teaching foreign languages. Primary school: methodological guide.-M.: Iris-press, 2004.
2. Kozina S.V. Holidays for preschoolers in English. - M.: TC Sphere, 2008.
3. Zemchenkova T.V. English for preschoolers. - M.: VAKO, 2008.
4. @teachingkidsnews.com
5. @Superteachertools.com

THE CONTRIBUTION OF WOMEN WRITERS IN ENGLISH LITERATURE

Olimova Madina Yorqinjon qizi
Student of FerSU,
Igamberdiyeva Shahnoza Adxamovna
FerSU teacher

Annotation: This article studies the significance of the female writers in English writers. The results to be achieved in this research will be very helpful in working out effective and useful for teaching English literature in the future. The analysis of world women writers 'literary works would depict the changes referred to women's right to take part in public life.

Key words: deeply investigated theme English language, the literary studies, the literary market, a veil of different literary devices, women writers, feminist organizations.

Introduction. Nowadays English language is accepted as a language of communication all over the world and it is being paid great attention to in teaching foreign languages in our Uzbekistan. The President of our country Shavkat Mirziyoyev pays special attention to this sphere, which has an important place in ensuring the future of the country and its development. In May 2021, in the Decree of President of Uzbekistan Shavkat Mirziyoyev issued a decree on the compulsory study of foreign languages in schools. Against this background, over the past year, the demand for English language learning has noticeable increased. It is impossible to give the exact number of women writers that published then because there were so many of them. Some are known worldwide, some only to the experts in the field of literary studies, and for many other writers any records of their life and their works simply did not survive. The rise of the female novelist began in the 18th century, but it was not until the middle of the 19th century that their writings emerged on the literary market. For Elaine Showalter, the nineteenth century was the Age of the Female Novelist. She believes that with appearance of Jane Austen, Charlotte Brūn̄te, and George Eliot, the question of women's aptitude for fiction had been answered. Situation for women writers was very difficult. With almost no formal educational background and little job opportunities, they had no other choice but to immerse themselves in writing novels as their way to escape from the dominant patriarchal society. Importantly, in doing so, some of them would paradoxically appropriate another masculine genre. It has to be taken into consideration that writing, and especially the novel genre, was for many of them the only way to comment critically on some of the social ills, including women's oppression. They regarded the novel as a powerful tool to raise awareness about restrictions that affected women in the 19th century. Naturally, the messages that they wanted to convey were carried out under a veil of different literary devices. Their resistance would be manifested on the level of plot, characterization or style. Men held almost all the positions concerned with the writing, they were novelists, editors, publishers and in some aspect they felt threatened by the entrance of women in the field of literature. As Sandra M. Gilbert and Susan Gubar point out, to many late nineteenth- and early twentieth-century men, women seemed to be agents of an alien world that evoked anger and anguish, while to women in those years men appeared as aggrieved defenders of an indefensible order. Thus both male and female writers increasingly represented women's unprecedented invasion of the public sphere as a battle of the sexes, a battle over a zone that could only be defined as a no man's land.

Women's literature provides role-models. Individual women find their identity. It was the pen of male writer that the image was created as we see in literature today. It is the male writer who has painted with words her image in the mould of his whims, fancies, and dreams, love and hate, sometimes with regard and at other times with venom. Women were

dominated by men in every fields. It is only after the 19th Century that their lot has improved to some extent. Till then, the image of women in literature has been the creation of dominantly male writers. So we may say that it is the male writers who have opened the door for women to fight for their rights and equal position in society. Gradually the women writers have come to the force and claimed their rightful place in literature. The analysis of world women writers' literary works would depict the changes referred to women's right to take part in public life between the 19th and the beginning of the 20th century. In the 19th century women were hardly engaged in the activities outside the family duties. The 19th century was the beginning of women's engagement into public matters concerning charity activities and education. In the 20th century they started to be interested into political matters as well as to set up their feminist organizations without the participation of men. Women writers dominated the vast novel market in Victorian England, yet twentieth-century criticism has, until now, been chiefly concerned with a small number of canonical novelists. Women's contributions were clearly obvious in many fields of life during the Victorian age. For example:

Science: There were very few women in the field of science, since they had no access to formal education and they were only allowed to listen to public speeches. Mary Somerville is one of the few who was famous for her work in mathematical and physical science: she was the author of the first scientific article penned by a woman for the Royal Society of London.

Religion: Church made it possible for women to leave the house and do some work outside of it. And it also gave their writing a sense of purpose that nobody could deny. Some of the women writers who dealt with the problem of religion in their novels are Charlotte Elizabeth, Georgiana Fullerton, Adelaide Procter and Mary Howitt, all of whom converted to Roman Catholicism.

Education: In the 1860s women were allowed to take examinations given by the University of London, and in 1869 the first university college for women and the first lectures for women began at Cambridge. These developments gradually altered the shape of the arguments about woman's abilities, but they came too late to benefit the major Victorian writers

Novels: The success of women's literature coincided with a strong opposition on the part of men writers. They did not appreciate that women exhibited unwomanly force in their works, but again there is a paradox because male writers criticized women writers when they displayed woman weakness in the novels. There were many anti-feminists who believed that the only place for women was their home. The most famous amongst them were Charlotte M. Yonge, Eliza Lynn Linton, Mary (Mrs. Humphry) Ward, Margaret Oliphant.

The woman in modernism. Modernism embraced the issues of class, gender, the struggle for knowledge, and the senselessness and alienation of the time. The movement was a response to an international sense of depression, the helpless feeling held by many at that time that nothing was concrete or reliable anymore. It dealt with the way human personality seemed to change, as Virginia Woolf once stated in 1910, and it embraced disruption and rejection to move beyond the simplistic. Gender issues have always been a topic in society as well as in literature, so naturally gender became a major focus of the modernist movement.

Before the Victorian period, woman's roles in art were very different. She was either men's muse, his inspiration, or she helped in his composing but only a few women dared to write. The first great literary works by Victorian women were Charlotte Brontë's *Jane Eyre* and Emily Brontë's *Wuthering Heights* in prose fiction, Barrett Browning's *Sonnets from the Portuguese* and *Aurora Leigh* in verse. Upon the publication of their works, first era for women writers was born. Few writers of English prose have so successfully communicated the emotional texture of inner life while still constructing fictions with enough verisimilitude

to appear realistic. Throughout history, there have been many British women writers who have made significant contribution to the field. The list includes many familiar and great British female writers such as J. K. Rowling, Joan Collins, Jane Austen, Julie Andrews, Agatha Christie.

References:

1. Abrams, M. & Greenblatt, S. (Eds.) (2006). The Norton anthology of English literature: The major authors (8th ed., Vol. B). New York, NY: W.W. Norton & Company.
2. Bronte, E. (1847). Wuthering heights quotations. Retrieved from <http://www.sparknotes.com/lit/wuthering/quotes.html#explanation1>
3. Carson, A. (1995). The glass essay. The Norton anthology of English literature: The major authors (8th ed., Vol. B). New York, NY: W.W. Norton & Company
4. Carson, A. (2013). The glass essay. Retrieved from <http://www.poetryfoundation.org/poem/178364>
5. L.C. English. (n.d.). The narrative techniques in wuthering heights. Retrieved from <http://homepage.tinet.ie/~splash/Narratives.htm>
6. Munro, A. (2006). Walker brothers cowboy. The Norton anthology of English literature: The major authors (8th ed., Vol. B). New York, NY: W.W. Norton & Company.
7. Niedecker, N. (n.d.). Postmodern poetry. Retrieved from http://www.eng.fju.edu.tw/Literary_Criticism/postmodernism/pm_poetry.html
8. Wollstonecraft, M. (2006). A vindication of the rights of woman. The Norton anthology of English literature: The major authors (8th ed., Vol. B). New York, NY: W.W. Norton & Company.

**CHET TILLARINI O'RGATISH VA UNDAGI SAMARALI METODLARDAN
FOYDALANISHNING O'RNI**

Islomova Gulyoraxon Umidjon qizi
Qo'qon universiteti Xorijiy til va adabiyoti
yo'nalishi 1-kurs talabasi,
Qodirova Nozimaxon
Qo'qon universiteti o'qituvchisi

Annotatsiya: Chet tili o'qitish metodlari qiyosiy, aralash va to'g'ri metod turlaridir. Metodning grammatika-tarjima turi nuqtayi nazaridan olib qaralganda, chet tili umumta'limiy maqsadda o'rganilgan. Turli grammatik mashqlar til o'rganuvchining mantiqiy salohiyatini rivojlantirish maqsadida o'rgatilgan. Yuqoridagi metod orqali chet tilini o'qitish to'g'risida sistemali grammatik nazariya bosh ahamiyat kasb etadi.

Kalit so'zlar: grammatik shakl, muloqot vositasi, metod, xorijiy til, matn, tarjima.

Kishilik jamiyatidagi muhim narsalardan biri til o'rganishdir. O'zaro muloqot vositasi bo'lgan tilni oilada, ya'ni tabiiy muhitda, jamoatchilik orasida yoki yig'ilgan holda, ya'ni darslarda amaliy egallash mumkin. Nazariy jihatdan o'rganiladigan bilimlar esa til hodisalriga oid bilimlardir. Kun sayin rivojlanib borayotgan xalqaro munosabtlar avj olgan zamonda xorijiy tillarni o'rganish, ayniqsa, ko'p tillilik, aniqroq qilib aytganda, poliglossiya muhim ahamiyatga ega.

Hozirgi kunga kelib tahsil olayotgan ko'plab talabalar va o'quvchilar asosan uch xil tilni o'rganmoqdalar. Ta'lim nazariyasida esa ularning o'z nomlari bilan yuritiladi. Ular: ona tili, ikkinchi xorijiy til va xorijiy til.

Bilamizki, barchaning o'z ona tili aqliy tafakkur rivojlanishida asosiy o'rin tutadigan birinchi tildir. Ona tilidagi so'zlar orqali o'rganilgan muayyan tushunchalar ikkinchi yoki xorijiy tilni o'zlashtirish jarayonida o'zga tildagi so'zlarning tovushdagi va yozuvdagi ko'rinishida namoyon bo'ladi. Ona tili, ikkinchi xorijiy til va xorijiy tilda o'rganiladigan so'z (misol uchun: daraxt-tree-un arbre-ein Baum) sanog'I jihatidan uchta, biroq ular ma'no ifodasidan anglanadigan tushuncha esa yagona: "Qaysidir ma'noda butun insoniyat va tabiat, uchun umuman olganda borliq uchun eng muhim bo'lgan o'simlik turidir". O'quvchi, talabalar esa o'zga tilda o'rganayotgan tushunchalarni ona tilidagi so'zlar bilan mantiqan bog'laydilar.

Ikkinchi til haqida fikr yuritilganda, unga boshqa millat vakillaridan bo'lgan qardosh xalqlar tillari, qo'shnilar tili sifatida qaraladi. Sir emaski, til kishilik jamiyatida, umuman olganda hayoti yo'lida atrofdagi jamiyat bilan yaxshi aloqada bo'lishga, hurmat va sazovorga ega bo'lishga, do'stlar orttirishga, yaxshi nom qoldirishga ko'mak beradigan tenggi yo'q vositadir. O'rta va oliy o'quv yurtlarida boshqa tillarda ta'lim oluvchi talabalar uchun ikkinchi til atamasi tanish tushunchadir.

Xorijiy til – bu biror bir xorijiy mamlakat tilidir. Bizning respublikamizda G'arbiy Yevropa (fransuz, nemis, ispan, ingliz) tillari va Sharq mamlakatlaridan (turk, arab, urdu, fors, yapon, xitoy) tillari tehsil berilmoqda va bu tillar ta'lim rejasidagi o'quv rejalaridan joy egallagan.

Har uchala tilni o'rgatish jarayoni turli yo'sinda kichadi: birinchi o'rinda o'z ona tilida tafakkur rivojlanadi, bundan tashqari, fonetika, leksika va grammatikaga xos xususiyatlarni anglash va his etish-o'zga tillarni o'rganish bilan bog'liqdir; ikkinchidan esa til o'rganish tartibi o'z ona tilidan boshlanib, keyingi navbatda ikkinchi til va bundan so'ng xorijiy tilga o'tiladi; uchinchidan, tabiiy vaziyatda ona tili va ikkinchi til o'rganiladi, sun'iy muhitda esa chet tili o'rganiladi. Yuqoridagi tushunchadan ayonki, uchala tillar orasida xorijiy tilni

o'rgatish va o'rganish ayrim muayyan jihatlari bilan sezilarli farq qiladi. Ushbu holat esa, o'z o'rnida, tegishli chet tilini o'qitish metod va texnologiyalardan foydalanishga sabab bo'ladi.

Asosan, chet tilini o'qitish metodlari to'rt nom bilan ma'lum va shu bilan birga mashhur hamdir. Ular: to'g'ri, aralash va qiyosiy hamda tarjima metodlaridir.

Masalan, tarjima metodi: ular asosan ikki xil turda bo'lib, grammatika-tarjima va matn-tarjima metodlaridir.

Grammatika-tarjima metodi nazariyasidan, chet tillari umumta'limiy maqsadda o'zlashtirilgan. Turlicha Grammatik mashqlar til o'rganuvchining aqliy va mantiqiy tafakkurini shakllantirish maqsadida bajarilgan. Grammatik-tarjima metodi orqali chet tilini o'rgatish mazmunida sistemali Grammatik nazariya bosh ahamiyatga egadir.

Metodning asosiy vazifalari quyidagilardan iborat:

1. Til o'rgatish yozma nutqqa asoslangan.
2. O'rganish predmeti qilib grammatika olingan, leksika ham unga tobe ravishda tanlangan. Grammatik mashqlar bajarish asosiy ish usuli bo'lgan.
3. Grammatik qoida yod olingan va qoidalar asosida gap tuzish tavsiya etilgan.
4. Grammatik shakl va so'zlarning ma'nosi so'zma-so'z tarjima vositasida ochib berilgan.
5. So'zma-so'z tarjima va yodlash yo'li bilan til materialini o'zlashtirilgan.
6. So'zlarni kontekstdan tashqarida, yakka-yakka yodlash bilan chegaralangan.

Matn-tarjima metodining asosiy funksiyasi ham umumiy ta'lim berishga yo'naltirilgan, biroq maqsad grammatika-tarjima usulidagidek mantiqiy tafakkurni rivojlantirish emas, balki til o'rganuvchining umuman aqliy salohiyati rivojiga yo'naltirilgan.

Matn-tarjima metodi funksiyalari:

1. Yozma nutq asosida chet tili o'qitilgan.
2. Bog'lanma va ko'pincha asl nusxadagi matn olingan.
3. Matnni o'rganishda analiz uchun ko'p kuch va vaqt sarflangan.
4. So'z va grammatik shakl ma'nosini yoritish usuli-tarjima.
5. Til materialini tarjima va yod olish orqali o'rganilgan.

Tarjimasiz metod. Bu metod ikki turga bo'linadi: tabiiy va to'g'ri metodlar.

Masalan, tabiiy metodning asosiy vazifasidan biri, ona tilini egallash sharoitiga chet tilini o'rganish mos bo'lishi joiz. Metodning yana bir maqsadi chet tilida so'zlashishni o'rgatish va shu bilan birga kundalik hayotiy mavzular haqida gapira olishni o'rganish orqali o'qish hamda yozishni o'zlashtira olishga imkoniyat yaratiladi. Shu yo'sinda metod namoyondalarining ijodiy faoliyatlarini yaqqol misol qilib keltira olamiz.

M.Berlis metodi. U 1878-yilda AQSHda chet tili o'qitish kurslarini tashkil qilgan va darslilar yaratgan chet tillari o'qitish metodikasi tarixida atoqli metodist olim.

M.Berlis sistemasining asosiy metodik qarashlarini u yozgan darsliklarning muqaddima qismidan o'qib olish mumkin:

1. Til materialini idrok etish immanent tarzda, tarjimasiz bo'lishi kerak. So'z bilan narsa fikran bevosita bog'lanishi, ona tili so'zlari bilan aloqa o'rnatilmasligi hamda grammatik tushunchalarni kontekstda, ong ishtirokisiz ona tili bilan qiyoslamasdan idrok etish.
2. Muallimga taqlid qilish orqali til materialini mustahkamlash.
3. Chet tili o'rganishda ona tili ishtirok etmasligi.
4. Til hodisalarini ko'rgazmalar yordamida ma'nosini yoritish.
5. Yangi materialni avvalo og'zaki taqdim etish.
6. O'quvchilarni nutq faoliyatiga undovchi muallim va o'quvchi juft nutqi (suhbati) boshqalaridan ma'qul ish uslubidir.

F. Guen metodi. Fransuz metodisti bo'lgan F.Guen tabiiy metod vakillaridan biri bo'lib, u chet tilini o'z ona tilini o'rgangandek amaliyotda o'rganish tarafdori bo'lgan. U leksikaning

mavzular (uydagi hayot, maktab, jamiyat, tabiat) bo'yicha tasnifini metodikada ilk bor kashf qilgan.

Quyidagi qonun-qoidalar asosida chet tilini o'rganishni tatbiq etgan:

1. Odam o'z ehtiyojidan kelib chiqib til o'rganishi.
2. O'rgatish birligi qilib so'z emas, gap tanlanishi.
3. Til o'rgatishda og'zaki nutq birlamchi hisoblanishi.

F.Guen o'z tadqiqotlaridan kelib chiqib chet tili lug'at boyligini asosiy uch turga ajratadi: obektiv, subektiv hamda ifodali tushunchalarni bildiruvchi so'zlar. Obektiv guruhga dunyoga oid va tabiatga tegishli tushunchalar-hayot, jamiyat kabi so'zlar misol bo'la oladi. Subektiv guruhga esa inson ruhiga taaluqli tushunchalarni ifodalovchi so'zlar: tushunmoq, xohlamoq, kulmoq kabilar misol bo'lishi mumkin va uchinchi toifaga esa obektiv va subektiv so'zlarni birlashtiruvchi tushunchalar: chiroy, do'stlik va h.k.

Aralash metodlar. Chet tillarini o'qitish tobora avj olib borar ekan, ommaviy maktablarda tajribasiz (tabiiy va to'g'ri) metodlardan kutilgan samara bo'maganligi tufayli avvalgi qo'llangan metodlardan omuxta ya'ni gibrid qilib dars o'tish (til o'rgatish) vujudga keldi.

Xulosa o'rnida shuni aytib o'tish joizki, chet tillarini o'rganish ko'p qirrali tadqiqot bo'lib, bu jarayonda inson yana ham mukammallashadi. Masalan, psixologik o'zgarishlarni boshdan kechirish, shu jumladan, ona tili va chet tilini solishtirish jarayoni sodir bo'ladi. Albatta ushbu jarayonda turli xil o'qitish metodlaridan foydalanishga to'g'ri keladi. O'z o'rnidan turli metodlardan foydalanish kutilganidek samara beradi va chet tili o'rganishda intensivlikni ta'minlaydi. Bu esa, til o'rganish jarayonini soddalashtiradi va o'ylanganidek yetarli samara beradi. Ya'niki, chet tili o'rganishga va o'rgatishga talaygina qulayliklar hamda imkoniyatlar eshigini ochadi. Bu orqali ko'zlangan maqsadga osonroq erishiladi va yuqoridagi metodlar ham bunga albatta o'z hissasini sezilarli darajada qo'shadi. Bundan anglashimiz joizki, chet tili o'rgatishda va o'rganishda metodlardan foydalanish yetarlicha ahamiyatga egadir.

Foydalanilgan adabiyotlar

1. Axmedova S. R. Ta'lim jarayonlarini integratsiyalash samaradorligi
2. Fan va ta'lim. - 2021. - 2-jild. -N: 9. - S. 369-373.
3. Axmedova S.R. va Masofaviy ta'lim va uning chet tilidagi o'qitish o'rni Fan va ta'lim. - 2021. - 2-jild. -N: 10. - S. 608-612.
4. Ingliz tilini o'qitish metodikasi: Pedagogika institutlari va pedagogika universitetlari uchun darslik.
5. Chet tillari fakultetlari. - L.: Ta'lim, 1975. - 312 p.
6. Axmedova S. R. va boshqalar Ta'limda innovatsion texnologiyalardan foydalanish yo'llari jarayonlari. Fan va ta'lim. - 2021. - 2-jild. -N: 10. - S. 492-496.
7. Rogova G.V. Ingliz tilini o'qitish metodikasi
8. Ingliz tilini o'qitish metodikasi. Talabalar uchun qo'llanma ped. spetsifikatsiyaga muvofiq inv. 2103-son "Chet tili" / G.V. Rogov. - 2-nashr, nashr.
9. M.: Ma'rifat, 1983. - 351 b. - Ingliz tilida. - B. c.

USING MASS MEDIA IN LEARNING ENGLISH

Qurbanova Marjona

UzSWLU English faculty 3, group 2106,

Abdusamadov Zafar

Research advisor:

Abstract: This article deals with the opportunities which mass media is creating for people who are learning English. It also gives information about the types of mass media and how to use them effectively while spending time for a foreign language.

Key words: English, mass media, television, broadcast, newspaper, journal, magazine.

Today a great number of people (over 500 million) speak in English around the world and the index of the humans who use English as a second language is considerably high as well- about 1 300 000 000. Because nowadays English is considered as a language of world, education, travel, business, subject and technology. Approximately 90% of all documents is written in English. Thus, the data of people who have desire to learn it is getting higher and higher. For this kind of people, mass media is always ready to give its hand. First of all, let me clarify what mass media is.

Mass media is communication – whether written, broadcast, or spoken – that reaches a large audience. It includes radio, television, advertising, movies, the Internet, newspapers, journals, magazines, social media, books and so on. The most common type of mass media for people is books. It is true that books take the leading role in learning a new language owing to including grammar structures, vocabulary as well as exercises. However, other types of mass media also play a crucial role. They teach you something new, fasten your knowledge and prevent to be bored with variety instead of dealing with the same things permanently. Now we will count each of them with their advantages.

If we pay our attention to television, it is one of the most widespread types of mass media and you can come across it in each house. Television offers several programs including 'ABCkids', 'Happy Alphabet' in 'Bolajon' channel for children and a new one – 'Foreign languages' for those who are learning English. These channels broadcast English lessons by well-skilled teachers, the conversations about how to learn it easily or the success of our peers, cartoons as well as other programs that attract both young and elder people and help them to learn English fast and in a productive way. In addition, you can also watch English programs by choosing English language on Settings or accessing You-Tube platform if you have a television that connected to the Internet. All in all, television is very crucial. Because it enhances your listening skill by hearing native speakers for a long time. The more you watch English movies and listen to English songs, the easier it is to understand.

As to newspapers, both English and Uzbek variants can be useful for you. In the former variant, all news is given in English. By reading them continually, you can have a lot of new information about different topics as well as you can improve your reading skill – comprehension. If you get the meaning of one page article by reading it in half an hour in initial days, you can finish it in 10 minutes or less after repeated efforts. Besides, in each article that you read have some new vocabulary and you have to find their meaning in order to understand it fully. This helps you to learn more new vocabulary in other language. If the latter one, Uzbek newspapers, is taken into consideration, they also might be practical for you. Because some of them have English grammar structures, important tips, quiz questions or crosswords that can make you be interested in.

When it comes to books, I do not want to mention traditional books. Because everybody knows them and use them in their daily life. However, most applicants and students have to

read a number of books, and some of them cannot afford to buy all of them or they cannot take all of their books with them everywhere. In these kinds of situations, electronic books can solve these problems. They are both free of charge and convenient to read wherever you are. In addition, if you have any difficulty to find them from the Internet, there are some telegram bots and channels that help you to find them in no time.

Besides, there are several platforms including You-Tube, Instagram, Telegram that you can learn English by following them. Because most English teachers upload their lesson videos on these platforms with the aim of becoming famous or increasing the rate of their students. They try to give clear information and make their lesson more interesting rather than face-to-face lessons because of not losing their followers. If you have any question about a topic, you can write it in the feedback. Actually, I cannot recommend you to learn English by using only these platforms, but they can enhance your knowledge. Moreover, most of them are also free and you may have a chance to communicate with English people.

All in all, if you want to learn English perfectly, there are a lot of opportunities that you can use by mass media. Each of them can teach you something. Each of them can improve your any skill. Because by dealing with them, you can read grammar rules, learn new vocabulary and structures, listen English conversations, talk with native speakers, take part in well-educated teachers' lessons, and use free electronic books. You can achieve your goal only if you have the desire.

References:

1. <https://study.com/academy/lesson/what-is-mass-media-definition-types-influence-examples.html>
2. Alessi Stephen, Trollip Stanley (2001), *Multimedia for Learning; Methods and Development*, Allyn & Bacon, Boston, MA
3. Akis Davanellos (2001), *Film Time*, Iguana Press
4. Merrill Paul (2002), *Computers in Education*, Allyn & Bacon, Boston, MA

**DEVELOPING PUPILS ENTHUSIASM TO ENGLISH LANGUAGE THROUGH THE ROLE
PLAYING**

Valiyeva Xilolaxon
student of English language and literature faculty,
Igamberdieva Shahnoza
teacher of English language and literature faculty
Fergana State University

Annotation: The purpose of this article is to study the motivation of students to learn English using a role-playing game. Role-playing is an effective method of revitalizing teaching and increasing the interest of students in a foreign language who are learning this language in a very impressive way. This study focuses on how to successfully increase the level of students' conversational speech. To do this, teachers should choose a real and relevant topic, and vocabulary should depend on this topic. Teachers should create a comfortable atmosphere so that students do not get nervous and do not feel pressure.

Keywords: Role-play, context, video-taping, function of language, teaching atmosphere, practice, skills, the assessment, preparation, interview

Everyone knows that role-playing games are not an effective way to improve students' oral speech skills, but few people think that role-playing games are an effective method of reviving the teaching atmosphere. Increase student interest and make the language impressive. For centuries, people have been concerned that the function of language does not follow from the forms of language, but only recently have they come to realize its mandatory contexts. The contexts may be different, however, the forms of contexts still have some regular patterns to follow. D.A. Wilkins states that "when organizing the practice of role-playing games, the teacher should provide students with a context and several roles for preparation and subsequent performance in the classroom. The presentation can be developed by several groups, when one speaks, other students discuss its advantages and disadvantages, and then the discussion itself is also a kind of practice. Wilkins' research can also improve students' conversational skills, students can solve the problem of their game topic, and they pay attention to their speech, grammar training, because after the speech, other students give feedback. Observations. Research shows that the purpose of a role-playing game that applies usage in communication requires, generally speaking, the flexibility of the participants' words. Improving conversational skills role-playing is very important because, firstly, you have to play the role for real, and secondly, you have to speak English as a native speaker. Of course, there are other important features of role-playing games, such as improving the conversational skills of students in a large classroom, and this study also examines the assessment of students by teachers to further develop their conversational skills. The results of the group interview show the advantages and disadvantages of students' academic performance when performing role-playing games in groups within the classroom, and this helps students overcome inhibition when it comes to performing in front of others. By observing the class, the teacher determines the students' ability to adapt to situational factors, as well as assesses their fluency and accurate use of the language by recording their speeches. Mentors believe that "the concept of a role acts as a brief way of identifying and labeling a set of appearances and behaviors, based on the assumption that these appearances and behaviors are characteristic of a particular person and predictable in a given situation. The earliest ideas focused on the idea that students should speak their native language to convey a message, and then gradually use other methods, such as reading and writing, to communicate with others. Similarly, when a person sets a goal to master a second language,

the conversational method is very effective for mastering it. Recently, there has been a new interpretation of the idea that other methods are given more attention when mastering a second language, and for this reason it is difficult for students to speak and be sociable in the language being studied. According to Qing, "Role-playing is defined as a projection in real-life situations of social activity," says Mentis. "In a role-playing game, each player acts as part of the social environment of others and provides a framework in which they can test their repertoire of behaviors and learn interacting behaviors from the group." In this study, when students were offered a role-playing situation, they had to come up with a suitable language that could be used to express their views and thoughts in the process of communication. It also helped them gain confidence in their conversational skills and fluency in oral speech. My idea is that public speaking requires more practice and endurance, and students should play an effective role. Studies show that a similarly set situation helped students adapt to the mood and vocal expression of a given situation, which they could then perform. I think role-playing games require clear language and pronunciation, emotions, environment, self-expression and body language. We can't imagine a role-playing game without these items. Another thing is that when teachers give them selected topics, they pick up words and phrases themselves, which helps them find the right words. This situation helps them expand their vocabulary. Woodhouse suggested "how role-playing can be used as a useful method of personal development through case studies of health strategy with a group of nursing students and how video recordings helped constructively observe the gradual progress of individuals." Woodhouse's case study was aimed at seeing personal development in the behavior of individuals by videotaping a speech, while others prefer to emphasize the idea of the effectiveness of using role-playing games to improve students' communication with the atmosphere around them and influence their social life, which shows that their thoughts are important to their acquaintances. The purpose of role-playing games is to develop students' conversational skills that they feel and perform in their role as a native English speaker. At first, the communicative method was rejected, but now it again occupies a leading position along with the traditional grammatical and translation method. Most teachers at modern universities prefer these two methods, and they are often used in combination. The direct method in higher education is extremely rare, partly due to the lack of real native speakers among teachers, and partly due to the fact that the level of training of students after school is too low. Purely audiovisual and audio language methods are not used at all, but many teachers of universities and institutes from time to time conduct classes based on such methods. This allows you to diversify the general education program and interest students.

References:

1. D.A.Wilkins.(1976). Notional Syllabuses. London, OUP.
2. Alison, J.,& Halliwell, S.(2002).Challenging classes: Focus on pupil behavior . London ,UK: CILT.
3. Mentis, V.M.(1999). The effective use of role- play: practical techniques for improving learning.
4. Qing, X. (2011). Role-play an effective approach to developing overall communicative competence.
5. Woodhouse,J.(2007). Role-play: a stage of learning. In Woodhouse.J. Strategies for Healthcare Education. Radcliff Publishing LTD.United Kingdom.

IMPROVING COMMUNICATIVE LANGUAGE SKILLS THROUGH ROLE PLAYING ACTIVITY

Xojiakbarov Muhammadjon Raufjon o'g'li
Fergana state university, English language
and literature faculty

Methodology of teaching English language department

Annotation: This article is dedicated to the importance of role playing in teaching the English language to upper intermediate level learners. The most important issues needed for the organization of role play activities are looked through. The article also describes the author's comments based on the method of observation and experience in teaching. Recommendations for the targeted organization of role-playing games are given.

Keywords: role play, learning environment, drama activity, collaborative learning, interaction.

Introduction. English as a foreign language is tutored at high seminaries, sodalities, universities etc. Like any other subjects, English can be tutored by a constructive or the communicative approach. Throughout the completion of the composition lots of accoutrements, literature and other coffers were revised by us. By probing we aimed to know whether the scores of speaking tutored by using role play better or not by com- par in the scholars' scores ahead and after being tutored by using role play fashion, to develop learners' speaking chops through communicative language conditioning and games.

Research Methodology. We selected modern approaches and methods (through activities and games) of teaching English to students. It is used comparative method in this article.

Statement of the problem. Role play is one of the most topical subjects in ultramodern styles of tutoring English. At present utmost of the trained preceptors of our country are tutoring English using different conditioning and games in their classes. So, we wanted to know the learners' and preceptors' perception of using these styles and approaches, how they apply communicative speaking conditioning and games, rather than Traditional Approach. To compensate for the limitations of the traditional language tutoring styles, new ways of tutoring have been introduced in EFL and ESP settings to ameliorate learners' capacities to use English in real life situational surrounds.

Using Conditioning lawyers tutoring practices that develop communicative capability in authentic surrounds. still, the propositions and practices of CLT have faced colorful challenges in EFL surrounds. therefore, this study explores the effectiveness and significance of conditioning and games in tutoring English to scholars, with the recommendation that their views be considered in opinions regarding the integration of CLT into our Education system. This means that success of learning a foreign language depends on how well learners have developed their communicative capabilities and how important they're suitable to apply this knowledge of language in real life situations.

To make teaching more intriguing and meaningful English preceptors use different types of tutoring styles and approaches. In Uzbekistan, the main focus of communicative language teaching (within conditioning and games) system is to help the learners' scholars' pupils to learn a language so that they can use it to communicate meaningfully in any real-life situation. The styles assume that the learners will be suitable to communicate socially on an everyday base or expert English language speakers on finance and business sphere. The communicative approach makes preceptors and scholars consider language in terms of the communicative functions the important advantage revealed by us is the study of language through kinds, which concentrate on different types of role-playing conditioning and games, from which both preceptors and language learners can profit.

New teaching approaches through conditioning offer new literacy strategies adding diversity and inflexibility to being styles and forms of classroom practice. Each approach can be successfully espoused in the English language classroom either in combination with others or independently. The learners' requirements are determined by learners' cerebral characteristics as well as other factors impacting the literacy teaching process and it should be decisive in an approach selection. Looking through the new handbooks for learners we can notice that they're written on the base of new teaching styles especially their authors pay further attention to harkening appreciation, and speaking for developing pronunciation, speech and understanding at the same time of speaking through conditioning and games.

First of all, the composition reveals that enforcing role- play conditioning develops scholars' speaking chops rather than the other conditioning. This type of interactive exertion is more charming to the learners because they find it funny to play someone additional part. The maturity of the scholars conceded that their speaking and communication chops are developed and come more as a result of nonstop use of the part play conditioning in language literacy. What's intriguing, the learners told to the schoolteacher that when they used English during an ordinary assignment, some of them felt stressed and bullied.

The schoolteacher also observed that when conducting the exploration assignments nearly all of the scholars were really involved in the exercises. Probing this content, we organized a check with the class before starting the exploration about role play conditioning. During the assignment of trial, the scholars tried their stylish to get into the places and use only English (although there were always some scholars who despite being told three times not to use the mama lingo they would continue doing so). likewise, some scholars claimed that they had overcome their fear of speaking because they had relatively important time devoted only to speaking in the target language. likewise, the learners also liked the fact that they could move in the classroom when, for illustration, visiting trip agencies.

Also, working in dyads and groups was appealing to the scholars, because they could overcome their fear of speaking in front of people with whom they didn't have a close relationship. Altogether, role- play seems to be an effective speaking exercise and the preceptors shouldn't forget to apply such an exercise from time to time. What the scholars told the schoolteacher after finishing the last trial assignment was that such a type of task had numerous benefits but having such an exercise during each week might be a little boring and predictable for the scholars. In addition, drama as another type of communicative language exertion could always be extended and used as a starting- point for other conditioning. The theme can act as an encouragement for discussion or written work going far beyond the acting out of scenes. Dramatic conditioning can therefore be integrated into a course, which in turn could lead to them being exploited in terms of the language syllabus, for illustration the literacy of vocabulary, indeed of structures. As matters stand now, drama and dramatic conditioning tend not to live as a special area within the syllabus separate from all other language conditioning, but they frequently lap with them. Maybe one of the topmost advantages to be gained from the use of drama is that the language learners come more confident in their use of English by passing the language in operation.

The pupil- centeredness essential in all dramatic conditioning also improves scholars' maturity and provocation, and the physical involvement contained in drama along with the conception of learning language through action is an effective variation on the system of Total Physical Response and other holistic approaches to language tutoring, where the learner rather than the language or indeed the schoolteacher is at the center of the literacy process. Drama in the English language classroom is eventually necessary because it gives learners the chance to use their own personalities. It draws upon scholars' natural capacities to imitate and express themselves, and if well- handled should arouse interest and imagination.

Results. Having had 20 times of work experience as a school teacher of English it can be told without any vacillation that part playing and drama conditioning are the veritably chance for scholars to ameliorate their communicative language chops. First when we began tutoring at the university my scholars were asked to use these conditioning in the form of acting out discourses. Those times maturity of scholars was shy, some of them were embarrassed, some of them were hysterical of making pronunciation miscalculations. But anyway, practice makes perfect, the final result wasn't only conspicuous, but it was brilliant. From time to time they began to understand and appreciate its significance and preferred to acting out similar kind of conditioning as much as possible. Occasionally motifs for their exchanges were given to them by the schoolteacher, occasionally it was over to them to choose an applicable content for the assignment to communicate with each other. After some months they got used to doing part play conditioning and set up out them veritably useful way of perfecting their speaking chops. Through these interactive conditioning one can ameliorate not only his/ her speaking chops, but also one can ameliorate their pronunciation, vocabulary and alphabet chops.

Discussion. The most intriguing and pleasurable thing which attracts us further and further is that the exertion seems more intriguing by wearing their part costumes and make-up and make the literacy process as fun for them.

It was always conspicuous that this helps scholars feel freely and helps them to ameliorate their critical thinking capacities. Because when they act out part play conditioning wearing their part costumes it's conspicuous that they bear themselves like real characters of their places and enjoy doing this. occasionally they wear the croakers', preceptors', culinarians', shop sidekicks' or the trip agent's livery. occasionally they try to act out the places of some film star' or vocalizers' places. Surely, in order to act out their places, they've to learn the new vocabulary nearly connected with those professions. They try to do their bests to act out their places more and more every time.

Conclusion. Eventually, we can say that part- playing exertion is a important and effective tutoring system for learners and can be acclimated to deliver any literacy objects from simple to complex generalities. In addition to this we can say that, this learning terrain supports pedagogical and practical know- ledge. likewise, it facilitates to internalize tutoring practice. The success lies in the construction and delivery with careful facilitation. It's a great system for preceptors and coaches as it is an amusing exertion which makes every pupil be involved in the process.

References:

1. Brown, Gillian and George Yule. 1983. Teaching the spoken language. Cambridge: Cambridge University Press.
2. Budden, Joanna. 2004, "Role play", British Council.
3. Richards, Jack C. and David Bohlke. 2011, Creative effective language lessons. Cambridge: Cambridge University Press.
4. Gulruh, N., Dildora, S., Bunyod, B., & Fazliddin, Y. (2020). Interactive Learning Environment in the English Language Teaching with the help of Computer Technology. Solid State Technology, 63(4), 619-623.
5. Norbekova, G., Safarova, D., Bazarov, B., & Yakubov, F. (2019). Interactive Learning Environment in the English Language Teaching with the help of Computer Technology. Mental Enlightenment Scientific-Methodological Journal, 2020(1), 14.

БЎЛАЖАК ПЕДАГОГЛАРНИ ТАЙЁРЛАШДА ЗАМОНАВИЙ КОМПЕТЕНЦИЯЛАРНИНГ АХАМИЯТИ

**Абиджанова Сурайе Садықджановна
Жахон тиллари кафедраси ўқитувчиси
Қўқон Университети**

Аннотация: Мақолада бўлажак ўқитувчисини тайёрлаш жараёнига компетенциявий ёндашув усули кўриб чиқилган, унда компетентлик асосида такомиллаштириш, уларнинг компетентлигига қўйиладиган асосий талаблар ажратиб кўрсатилган, ҳозирги замон ўқитувчисининг касбий компетентлигини шакллантириш ва ривожлантиришда интерфаол усулларнинг истиқболлари ҳақида фикрлар юритилган.

Таянч сўзлар: *бўлажак ўқитувчиси, компетенция, дидактик ўйинлар, таълим жараёни, касбий ваколат.*

Замонавий таълим соҳасида компетенциявий моделни қўллаш таълим жараёнини ташкил этиш, уни бошқариш, ўқитувчилар фаолиятида ўқув жараёнининг натижаларига кўра билимларни ўзлаштириш концепциясига асосан таълим оловчиларнинг таълим натижаларини баҳолашда принципиал ўзгаришларни назарда тутати. Асосий мақсад – бу маълумотлар ҳажминини ўзлаштириш эмас, балки уларга ўзларининг мақсадларини аниқлаш, қарор қабул қилишда, одатий ва ностандарт ҳолларда ҳаракат қилиш имконини берадиган кўникмаларга ўргатишдир.

В.В.Нестеров, А.С.Белкинлар «Компетенция таълим жараёнида самарали фаолият учун зарурий шартшароит яратувчи касбий ваколат, функциялар, компетентликни эса компетенцияни самарали амалга оширишни таъминловчи касбий ва шахсий сифатлар мажмуаси», - деб таърифлаган [2:186]. Бўлажак ўқитувчиларини тайёрлаш жа раёнида ахборот билан ишлаш компетенцияларини шакллантириш учун мультимедияли воситалардан кенг фойдаланмоқ мақсадга мувофиқдир. Мультимедияли дарсда таълим жараёнига компетенциявий ёндашув асосида таълимий мақсадларга эришиш кафолатланади. Кузатишларимиз шуни кўрсатадики, ҳар бир талаба умумкасбий ва ихтисослик туркум фанларига нисбатан ўзининг индивидуал ёндашувига эга. Индивидуал ўқитиш жараёни профессор-ўқитувчиларга талабаларнинг ўқув-билув фаолиятларини визуаллаштириш имконини беради. Жумладан, мультимедиа технологияларининг муҳим жиҳати шундаки, уларда турли даражадаги ахборотлар интеграллашган ҳолда ифодаланади.

Анъанавий ўқитиш жараёнида бўлгани каби ноанъанавий таълим жараёнида матнлар, жадваллар, графиклар, иллюстрациялар билан бир қаторда, талабаларни фаол ривожлантириш характериға эға бўлган нутқ воситалари, мусиқа, турли анимациялар ўз ифодасини топади. Шу ўринда муҳим аҳамиятға эға бўлган йўналишлардан яна бири мультимедиа воситаларида аудио ҳамда визуал ахборотларнинг параллел тарзда

талабаларға тақдим этилишидир. Мазкур технология ёрдамида талабалар ахборот-коммуникацион технологиялар билан ўзаро мулоқатға киришишларининг янги даражаси намоён бўлади.

Бўлажак ўқитувчиларида компетенцияларни самарали шакллантиришда дидактик ўйинлардан кенг фойдаланиш лозим. Таълимға оид ўйинлар таълим беришнинг замонавий психолого-педагогик технологияларида муҳим ўрин эгаллайди. Усул сифатида улар XX асрнинг 70-йилларида кенг тарқалган. Ҳозирги вақтда қўлланилиши соҳасига мос равишда таълимий ўйинларнинг ҳар хил турлари мавжуд.

Дидактик ўйинларни дарсда қўллаш таълим-тарбия жараёнига ноанъанавий усулда ёндашувни ифодалаб, анъанавий дарслардан бир қатор сифатлари билан фарқланади. Яъни, ўқув жараёнини бевосита қизиқарли ўйинлар асосида ташкиллаштириш, талабаларнинг биргаликдаги ҳаракатини таъминлаш, масалага гуруҳ бўлиб ёндашиш натижасида талабаларнинг фаол ҳаракати ва мантиқий тафаккури ривожланишига шароит яратилади. Бўлажак ўқитувчиларининг математик нутқ бойлигини оширишда ҳам дидактик ўйинлардан фойдаланиш мақсадга мувофиқдир.

Биз қуйида таълим жараёнида талабалар фаоллигини оширишга хизмат қиладиган ўйин турларини кўрсатиб ўтамиз: «Қисқа муддатли ёзма иш», «Эрудит», «Заковатли зукко» ва ҳақозо. Бу ўйинларни амалга ошириш учун шундай дидактик шароит яратиш керакки, ўйин машғулотида қатнашувчилар мавжуд билимларини намоён этишга одатланган бўлишлари керак. Шунинг алоҳида таъкидлаб ўтиш лозимки, дарс давомида фойдаланилаётган дидактик ўйин дарснинг мавзусига мос равишда танлаб олиниши муҳим аҳамиятга эгадир.

Талабаларда таянч ва фанга оид компетенцияларни шакллантиришда профессор-ўқитувчининг компетентлиги ҳам муҳим аҳамият касб этади. Сабаби талабалар ўз ўқитувчиларининг маърузаларини тинглаш билан илмий билимларни ўзлаштирадиган ҳамда айни пайтда нутқ маҳоратини ҳам ўрганадилар. Шундай қилиб, таълим берувчининг ўз касбига доир билимларни яхши билиши ва унинг хулқ-атвори талабалар учун намуна

бўлиб хизмат қилади. Бу эса, пировард натижада бўлажак ўқитувчининг бутун фаолиятига таъсир этади.

Компетентлик тушунчаси нафақат аниқ билим ва кўникмалар, балки аниқ стратегия, мос эмоция ва муносабат, шунингдек, бутун бир тизимни бошқариш механизми мавжуд эканлиги талаб этиладиган мураккаб амалий масалаларни ҳал этиш билан боғлиқ. У ўз ичига нафақат когнитив ташкил этувчини, балки қадриятли йўналганликнинг мотивацион, етук, ижтимоий ва ахлоқий тизимларини ҳам олади [3:13]. Компетентлик тушунчаси бу символик образ бўлиб, бу тушунчани таърифлашга турлича ёндашувларни кўриш мумкин. Уларда бу тушунча малака, иқтидорлик, қобилиятлилик, билим, кўникма ва муносабатлар мажмуаси тарзида талқин қилинган.

Бўлажак ўқитувчилари умумкасбий ва ихтисослик фанларини ўзлаштириш орқали замонавий компетенцияларга эга бўлиши лозим. Олий таълим муассасаларида таълим бераётган профессор-ўқитувчилар томонидан ишлаб чиқиладиган ва фойдаланилаётган ўқитиш технологиялари бўлажак ўқитувчи касбий компетентлигини шакллантириш таълим тизимининг таркибий қисми бўлиб, ўз касбини эгаллашнинг аҳамиятли бўлган дастлабки базасини яратишга, келажакда касбий фаолиятини юқори даражада амалга ошириш учун назарий, амалий ва мотивацияли тайёргарликнинг босқичма-босқич шаклланишига ёрдам беради.

Адабиётлар руйхати:

1. Нестеров В.В., Белкин А.С. Педагогическая компетентность. Екатеринбург: Учебная книга, 2003. –С. 186.
2. Темуров С.В. Бўлажак ўқитувчиларида касбий компетентликни шакллантиришнинг назарий асослари. –Т.: Фан ва технология, 2014. 13-б.
3. Abbasovna, S. M. (2023). Professional Competence of Teachers and its Formation. *Procedia of Philosophical and Pedagogical Sciences*, 2(4), 52–55. Retrieved from <https://procedia.online/index.php/philosophy/article/view/523>
4. Saodat, S. (2021). THE BENEFITS OF USING CRITICAL INCIDENTS IN TEACHING LANGUAGES. In *Conference. PERSPECTIVES OF IMPLEMENTING INTERNATIONAL EXPERIENCE IN FOREIGN LANGUAGES TEACHING* (Vol. 11, pp. 86-89).

ШАХСЛАРАРО МУЛОҚОТНИНГ ШАХС ТАРАҚҚИЁТИДАГИ ЎРНИ

**Абиджанова Сурайе Садыкджановна
Жахон тиллари кафедраси ўқитувчиси
Қўқон Университети**

Аннотация: Мазкур мақолада шахслараро мулоқотнинг шахс тараққиётидаги ўрни, вазиятлардан келиб чиқадиган кўринишлари ва самарали оқибатлари ҳақида таҳлиллар келтирилган. Умумий ҳолда ҳар қандай мулоқот ё расмий ёки норасмий тусда бўладими, мулоқот одамларнинг жамиятда бажарадиган расмий вазифалари ва хулқ-атвор нормаларидан келиб чиқади.

Калит сўзлар: шахслараро мулоқот, жамият тараққиётиб, самимий муносабат, қобилият, шахсий муносабатлар.

Аслида ҳар бир инсоннинг ижтимоий тажрибаси, унинг инсоний қиёфаси, фазилатлари, хаттоки, нуқсонлари ҳам мулоқот жараёнларининг маҳсулидир. Жамиятдан ажралган, мулоқотда бўлиш имкониятидан маҳрум бўлган одам ўзида индивид сифатларини сақлаб қолиши мумкин, лекин у шахс бўлолмайди. Шунинг учун мулоқотнинг шахс тараққиётидаги аҳамиятини тасаввур қилиш учун унинг функцияларини таҳлил қиламиз. Ҳар қандай мулоқотнинг энг элементар функцияси - суҳбатдошларнинг ўзаро *бир - бирини тушунишларини* таъминлашдир.

Бу ўзбекларда самимий салом - алик, очиқ юз билан кутиб олишдан бошланади. Ўзбек халқининг энг нодир ва буюк ҳислатларидан бири ҳам шуки, уйига биров кириб келса, албатта очиқ юз билан кутиб олади, кўришади, сўрашади, хол - аҳвол сўрайди. Шуниси характерлики, таъзияга борган чоғда ҳам ана шундай самимиятли қабулни ҳис қиламиз. Одам боласи фақат одамлар даврасида ижтимоийлашади, ўзига зарур инсоний хусусиятларни шакллантиради. Одам боласининг йиртқич ҳайвонлар томонидан ўғриланиб кетилиши, сўнг маълум муддатдан кейин яна одамлар орасида пайдо бўлиши фактлари шуни кўрсатганки, «мауглилар» биологик мавжудот сифатида ривожланаверади, лекин ижтимоийлашувда ортда қолиб кетади. Бундан ташқари, бундай ҳолат боладаги билиш қобилиятларини ҳам чеклаши кўплаб психологик экспериментларда ўз исботини топди.

Мулоқотнинг яна бир муҳим вазифаси - у одамни у ёки бу фаолиятга ҳозирлайди, руҳлантиради. Одамлар гуруҳидан узоқлашган, улар назаридан қолган одамнинг қўли ишга ҳам бормайди, борса ҳам жамиятга эмас, балки фақат ўзигагина манфаат келтирадиган ишларни қилиши мумкин. Масалан, кўплаб тадқиқотларда изоляция, яъни одамни ёлғизлатиб қўйишнинг унинг руҳиятига таъсири ўрганилган. Масалан, узоқ вақт термокамерада бўлган одамда идрок, тафаккур, хотира, ҳиссий ҳолатларнинг бузилиши қайд этилган.

Лекин атайлаб эмас, тақдир тақозоси билан ёлғизликка маҳкум этилган одамларнинг мақсадли фаолиятлар билан ўзларини банд этишлари у қадар катта салбий ўзгаришларга олиб келмаслигини ҳам олимлар ўрганишган. Лекин барибир ҳар қандай ёлғизлик ва мулоқотнинг етишмаслиги одамда мувозанатсизлик, ҳиссиётга берилувчанлик, хадиксираш, хавотирланиш, ўзига ишончсизлик, қайғу, ташвиш ҳисларини келтириб чиқаради. Шуниси қизиқки, ёлғизликка маҳкум бўлганлар маълум вақт ўтгач овоз чиқариб, гапира бошлашаркан. Бу аввал бирор кўрган ёки ҳис қилаётган нарсаси хусусидаги гаплар бўлса, кейинчалик нимагадир қараб гапиравериш эҳтиёжи пайдо бўлар экан. Шахснинг мулоқотга бўлган эҳтиёжининг тўла қондирилиши унинг иш фаолиятига ҳам таъсир кўрсатади. Одамлар, уларнинг борлиги, шу муҳитда ўзаро гаплашиш имкониятининг мавжудлиги факти кўпинча

одамни ишлаш қобилиятини ҳам ошираркан, айниқса, гаплашиб ўтириб қилинадиган ишлар, биргаликда ёнма - ён туриб бажариладиган операцияларда одамлар ўз олдида турган ҳамкасбига қараб кўпроқ, тезроқ ишлашга куч ва қўшимча ирода топади. Тўғри, бу ҳамкорликда ўша ёнидаги одам унга ёқса, улар ўртасида ўзаро симпатия ҳисси бўлса, унда одам ишга «байрамга келгандай» келадиган бўлиб қолади. Шунинг учун ҳам америкалик социолог ҳамда психолог Жон Морено асримиз бошидаёқ ана шу омилнинг унумдорликка бевосита таъсирини ўрганиб, социометрик технологияни, яъни сўровнома асосида бир - бирини ёқтирган ва бир - бирини инкор қилувчиларни аниқлаган ва социометрия методикасига асос солган эди.

Шундай қилиб, мулоқот одамларнинг жамиятда ўзаро ҳамкорликдаги фаолиятларининг ички психологик механизмини ташкил этади. Қолаверса, ҳозирги янги демократик муносабатлар шароитида турли ишлаб чиқариш қарорларини яқка тартибда эмас, балки коллегиял - биргаликда чиқариш эҳтиёжи пайдо бўлганлигини ҳисобга олсак, одамларнинг муомала маданияти ва мулоқот техникаси меҳнат унумдорлиги ҳамда самарадорликнинг муҳим омилларидандир.

Мулоқот жараёни ўзига хос равишда мураккаб бўлиб, бунда уч хил босқич мавжуд.

Одамнинг ўз-ўзи билан мулоқоти аслида унинг бошқалар билан мулоқотининг характерини ва ҳажмини белгилайди. Агар одам ўз-ўзи билан мулоқот қилишни одат қилиб олиб, доимо жамиятдан ўзини четга тортиб, тортиниб юрса, демак у бошқалар билан суҳбатлашишда, тил топишишда жиддий қийинчиликларни бошдан кечиради, дейиш мумкин. Демак бошқалар билан мулоқот— мулоқотнинг иккинчи босқичидир.

А.Н.Леонтьев ўзининг “Психика тараққиётидан очерклар” китобида мулоқотнинг учинчи шакли—авлодлар ўртасидаги мулоқотнинг аҳамияти тўғрисида шундай деб ёзади: «Агар барча катта авлод ўлиб кетганида, инсоният тури йўқ бўлиб кетмасди, лекин жамиятнинг тараққиёти анча орқага сурилибгина эмас, балки йўқолиб ҳам кетиши мумкин эди». Ҳақиқатан ҳам, авлодлараро мулоқотнинг борлиги туфайли ҳар бир жамиятнинг ўз маданияти, маданий бойликлари, қадриятлари мавжуд бўладики, бунинг аҳамиятини тушунган инсониятнинг энг илғор вакиллари уни доимо кейинги авлодлар учун сақлаб келадилар ҳамда таълим, тарбия ва кундалик мулоқот жараёнида уни авлоддан-авлодга узатадилар.

Мулоқотнинг ҳаётимиздаги шакл ва кўринишларига келсак унинг ҳар бир шахснинг ҳаётий вазиятларга мос келадиган, ўша вазиятлардан келиб чиқадиган кўринишлари ва турлари ҳақида гапириш мумкин. Лекин умумий ҳолда ҳар қандай мулоқот ё расмий ёки норасмий тусда бўлади. Агар расмий мулоқот одамларнинг жамиятда бажарадиган расмий вазифалари ва хулқ-атвор нормаларидан келиб чиқса, масалан, раҳбарнинг ўз қўл остида ишлаётган ходимлар билан мулоқоти, профессорнинг талаба билан мулоқоти ва ҳоказо, норасмий мулоқот — бу одамнинг шахсий муносабатларига таянади ва унинг мазмуни ўша суҳбатдошларнинг фикр-ўйлари, ният-мақсадлари ва эмоционал муносабатлари билан белгиланади. Масалан, дўстлар суҳбатдоши, поездда узоқ сафарга чиққан йўловчилар суҳбати, танаффус вақтида талабаларнинг спорт, мода, шахсий муносабатлар борасидаги мунозаралари. Одамларнинг асл табиатларига мос бўлгани учун ҳам норасмий мулоқот доимо одамларнинг ҳаётида кўпроқ вақтини олади ва бунда улар чарчамайдилар. Лекин шуни таъкидлаш керакки, одамда ана шундай мулоқотга ҳам қобилиятлар керак, яъни унинг қанчалик сергаплиги, очиқ кўнгиллиги, суҳбатлашиш йўллари билиш, тил топишиш қобилияти, ўзгаларни тушуниши ва бошқа шахсий сифатлари кундалик мулоқотнинг самарасига бевосита таъсир кўрсатади.

Адабиётлар руйхати:

1. Каримова В.М. Ижтимоий психология ва ижтимоий амалиёт. «Университет». 1999
3. Ғозиев Э.Г. Муомала психологияси. Т-2001.
4. "Психология" Уч. Т-2. "Проспект". Москва - 2004.
5. Веденская Л.В, Павлова Л.А. Деловая риторика: учебное пособие для вузов.- М.:ИКЦ "МарТ", 2004-512 с.
6. Немов Р.С. Практическая Психология Познание себя: Влияние на людей:Пособие для уч-ся-М:Гуманит. Изд.Центр ВЛАДОС, 2003. 320 с.
7. Годфруа Ж. Что такое психология: В 2-х т. Т.1. Пер. с франц. М., Мир, 1992. -496 с.

**FILOLOGIYA FANLARINI O'QITISH ORQALI TA'LIM SIFATINI OSHIRISHDA INNOVATSION
YONDASHUVLAR.**

**Aminova Zulfizar Azimjon qizi
Samarqand davlat chet tillar instituti**

Annotatsiya: Ta'lim jarayoniga qaratilgan yangicha yondashuv-innovatsion metodlar, interfaol harakatlarning o'quv mashg'uloti sifatini oshirishga qaratilgan zamonaviy metodlarning ta'siri haqida mulohaza yuritiladi.

Kalit so'zlar: innovatsion ta'lim, innovatsiya, interfaol metodlar, pedagogik innovatsiya, savolga asoslangan ta'lim metodi

Odamzod bu ko'hnayi zamonda istiqomat qilar ekan, yangiliklar tomon, yangi zamonaviy hayot qurish tomon intilib boraveradi. Ta'lim ham insondan yangilik kutadi, uni yangilab turmasa, hayotga tatbiq etmasa u o'z kuchini asta-sekin yo'qotib boraveradi. Hozirda o'quv yurtlari o'quvchi yoshlardan ijodkorlik, ziyraklik, mehnatkashlik, yangi marralar talab etadi. O'quv mashg'ulotlarini sifatini tubdan oshirish maqsadida bugun innovatsion texnologiyalar, interfaol metodlar, innovatsion ta'lim haqida siz bilan fikr yuritimiz.

Bilamizki, innovatsion texnologiyalar innovatsion metodlar, innovatsion metodlar esa innovatsion tadqiqotlarni o'z ichiga oladi. Keling unda innovatsiya so'zi nima ekanligiga oydinlik kiritsak:

Innovatsiya tushunchasi ingliz tilidan olingan bo'lib "innovation"- yangilik kiritish, ixtiro degan ma'nolarni anglatadi. Ta'lim jarayonida esa bu so'zning mohiyati miqdorning sifat tomon almashinishi, ya'ni kuchli darajadagi sifat bu esa o'quv mashg'ulotlarida interfaol harakatlar fikrni ifodalash uchun imkoniyatlar muhayyo etish, hayotiy tajribalarni isloh qilish, yangi va samarali yondashuv va strategiyalar orqali ifodalanadigan atamalarning jamlanmasidir.

Pedagogik innovatsiyalar tegishli sohada ijobiy o'zgarishlarni namoyon etish, sifat jihatdan yuqori natijalarga erishish maqsadida qo'llaniladi. Bu turdagi innovatsiyalarni izohlash quyidagi bosqichlarda o'z aksini topadi:

- 1-bosqich Yangi g'oyaning tug'ulishi (Kashfiyot bosqichi);
- 2-bosqich Yangi g'oyaga tayangan holda yangilikni asoslanishi;
- 3-bosqich Asoslangan yangilikning amaliyotda foydalanilishi;
- 4-bosqich Yangilikning yoyilishi va keng ko'lamda amaliyotga tatbiq etilishi;
- 5-bosqich Yangilikning tegishli sohada hukmronlik qilishi;
- 6-bosqich Muqobillik.

Yuqorida qayd etilgan innovatsion ta'lim bosqichlari o'quv mashg'ulotlarda foydalanilsa ta'lim sifatini, mahsuldorligini oshirishda muhim omil bo'lib xizmat qiladi.

Innovatsiyalarning asosiy ko'rinishlari: yangi g'oyalar, tizim yoki faoliyat yo'nalishini o'zgartirishga qaratilgan aniq maqsadlar, noan'anaviy yondashuvlar, odatiy bo'lmagan tashabbuslar, ilg'or ish uslublari.

Innovatsion ta'lim o'z navbatida innovatsion metodlar ya'ni interfaol metodlarning qo'llanilishi bilan o'z aksini topadi. Zamonaviy ta'limni tashkil etishga qo'yiladigan muhim talablardan biri ortiqcha ruhiy va jismoniy kuch sarf etmay, qisqa vaqt ichida yuksak natijalarga erishishdir. Qisqa vaqt orasida muayyan nazariy bilimlarni o'quvchilarga yetkazib berish, ularda ma'lum faoliyat yuzasidan ko'nikma va malakalarni hosil qilish, shuningdek, o'quvchilar faoliyatini nazorat qilish, ular tomonidan egallangan bilim, ko'nikma, malaka darajasini baholash o'qituvchidan yuksak pedagogik mahorat hamda ta'lim jarayoniga nisbatan yangicha yondoshuvni talab etadi.

Pedagogik texnologiya o'z mohiyatiga ko'ra subyektiv xususiyatiga ega, ya'ni, har bir pedagogik ta'lim va tarbiya jarayonini o'z imkoniyati, kasbiy mahoratidan kelib chiqib holda ijodiy tashkil etishi lozim. Qanday shakl, metod va vositalar yordamida tashkil etilishidan qat'iy nazar pedagogik texnologiyalar:

- pedagogik faoliyat samaradorligini oshirish;
- o'qituvchi va o'quvchilar o'rtasida o'zaro hamkorlikni qaror toptirish;
- o'quvchilar tomonidan o'quv predmetlari bo'yicha puxta bilimlarning egallanishini ta'minlashi;
- o'quvchilarda mustaqil, erkin va ijodiy fikrlash ko'nikmalarini shakllantirishi;
- o'quvchilarning o'z imkoniyatlarini ro'yobga chiqara olishlari uchun zarur shart-sharoitlarni yaratish;

"Aqliy hujum" metodi o'quvchilarning mashg'ulotlar jarayonidagi faolliklarini ta'minlash, ularni erkin fikr yuritishga rag'batlantirish hamda bir xil fikrlash inersiyasidan ozod etish, muayyan mavzu yuzasidan rang-barang g'oyalarni to'plash, shuningdek, ijodiy vazifalarni hal etish jarayonining dastlabki bosqichida paydo bo'lgan fikrlarni yengishga o'rgatish uchun xizmat qiladi.

"Aqliy hujum" metodi A.F.Osborn tomonidan tavsiya etilgan bo'lib, uning asosiy tamoyili va sharti mashg'ulotning har bir ishtirokchisi tomonidan o'rtaga tashlanayotgan fikrga nisbatan tanqidni mutlaqo ta'qiqlash, har qanday luqma va hazil-mutoyibalarni rag'batlantirishdan iboratdir. Bundan ko'zlangan maqsad o'quvchilarning mashg'ulot jarayonidagi erkin ishtirokini ta'minlashdir. Ta'lim jarayonida ushbu metoddan samarali va muffaqiyatli foydalanish o'qituvchining pedagogik mahorati va tafakkur ko'lamining kengligiga bog'liq bo'ladi. "Fikriy hujum" metodidan foydalanish chog'ida o'quvchilarning soni 15 nafardan oshmasligi maqsadga muvofiqdir.

Bundan tashqari aqlni zakovatga chorlaydigan metodlardan biri bu So'rovga asoslangan ta'lim agar o'rganish savolga asoslangan bo'lsa-chi? Aynan mana bu so'rovga asoslangan ta'lim haqida. Ushbu yondashuvda o'qituvchi o'quvchilarni tanqidiy fikrlash va muammoni hal qilish qobiliyatlarini rivojlantirishga yo'naltiradi. Ushbu ko'nikmalarni o'rganish uchun o'qituvchi talabalarga o'z jarayonlarini o'ylashga yordam beradi, ularga mumkin bo'lgan yondashuvlarni o'rgatadi va turli usullarni sinab ko'rishga undaydi. Talabalar jarayonning bir qismi sifatida muvaffaqiyatsizlikka rag'batlantiriladi va keyin keyingi faoliyatda o'z faoliyatini yaxshilaydi. Talabalar o'rgatilgan javoblarni takrorlash o'rniga, talabalar savollarga o'zlari javob izlashni o'rganadilar. Shunday qilib, talabalar kuchli tadqiqot qobiliyatlarini rivojlantiradilar. Bundan tashqari, bolalar javob berish uchun savollarni qanday tanlashni va qanday savollar berishlari mumkinligini o'rganadilar. Bu yondashuv talabalarning faol ishtirokini talab qilgani uchun ham o'quvchilarga qaratilgan. O'qituvchi rahbarlik qiladi va o'rgatadi, ammo talabalar ham o'quv mavzularini tanlashda yordam berishadi. Bu metod innovatsion ta'lim metodlaridan biri hisoblanib ongni tanqidiy fikrlash orqali savol berib hujum qilishdir.

Xulosa so'nggida shuni ta'kidlab o'tish joizki, bu kabi interfaol metodlar o'quvchilarning dars mashg'ulotlariga bo'lgan qiziqishlarini yanada kuchaytirish, ularni darslarga jalb etish, eng muhimi o'quvchilarning bilim darajasi oshishiga katta hissa qo'shishiga xizmat qiladi.

Foydalanilgan adabiyotlar ro'yxati:

1. Nazirova X.SH. O'qitishning interfaol metodlari
2. Karimov N. XX asr adabiyoti manzaralari: "O'zbekiston", 2008
3. Karimov I. Yuksak ma'naviyat- yengilmas kuch. 2008
4. Usarova L.I. Umumiy pedagogika o'quv qo'llanma. 2020

ENGLISH TO UZBEK SIMULTANEOUS INTERPRETING EXERCISES

**Mayusupova Mokhigul Rakhmanovna
Student of Fergana State University**

Abstract: In light of Uzbekistan's increasingly frequent economic, political, and cultural ties to other nations around the world, there is an ever-increasing need for interpreters. Universities are looking into a variety of interpretation training methods to help students improve their ability to interpret. Since a long time ago, comprehensive training methods for simultaneous interpretation have been desperately needed. The exercises discussed in this article can be used to teach simultaneous translation from Uzbek into English.

Keywords: simultaneous translation, skills, memory, divided attention

There would be very few, if any, studies on teaching simultaneous translation from Uzbek into English. Some Uzbek researchers like O.Muminov, I.Gafurov, N.Kambarov give general data about concurrent interpretation in their book "Tarjima nazariyasi va amaliyoti" ("Interpretation hypothesis and practice"), yet techniques for showing this interpretation mode are not referenced. Numerous foreign scholars have conducted studies on teaching simultaneous translation and provided various exercises. For instance, Seleskovitch and Lederer express that concurrent deciphering ought to be gone before by a careful establishing in continuous deciphering [4, p. 616-621]. However, according to Gile [2, p. 3], many programs have a preparatory phase that includes classes in sight translation, liaison interpreting, and written translation. We examined the exercises that train simultaneous interpretation the most effectively. This chapter covers a significant number of different exercises that are typically used as part of the training of simultaneous interpreters at translation faculties, additional courses, and trainings. Each of these exercises aims to develop specific skills and abilities. I.S.Alekseeva, A.G. Falaleev, and A.Malofeeva suggested these exercises.

Alekseeva proposes a more detailed structure for the existing exercises in her book "россионалн тренин ереводика," introduces exercises with complex tasks, and introduces new types of exercises that have proven successful in practice [3]. For the purpose of preparing simultaneous interpreters, she suggests the following activities:

Repeating words that have different meanings. It is pointed toward retaining an suddenly emerged word; becoming accustomed to unexpected information and being able to remember it in a general series without highlighting it because the requirement to maintain the order of the information is strict from the start.

First, in the source language, a series of numbers for easy ear-to-ear repetition; after that, for translation into another language. It is preferable to cover all four types in a single lesson: translation from a foreign language, repetition in the source language, and repetition in another language. Students' ability to switch languages in this manner begins to develop.

Toponyms for non-associative memorization. Here it is necessary to draw a clear boundary between the known and the unknown, as well as between linguistically oriented and exotic toponyms.

Personal names for non-associative memorization.

Material on Realia-money and realia-measures for memory training.

Mnemonic images. Also this exercise is used for non-associative memory.

Mnemonic poems. This exercise is aimed at relieving stress, relieving the stress of learning.

"Snowball". In this exercise the element of absurdity helps to consolidate the skill of non-associative (non-logical) memorization. The skill of stepwise lengthening of the structure merges with the skill of syntactic expansion, only in this case linear expansion is proposed.

Text memorization. The most accurate reproduction of a fragment of text in the native language. 2. The same tasks are pursued by exercises for memorizing text in a foreign language (language of translation). 3. Sampling information on a specific topic from the listened text. 4. Reproduction of text fragments in an unfamiliar foreign language. 5. Reproduction of a poetic text. Writing a dictation consisting of words that students often see in writing.

Reading numbers to students at a fast pace. Students must subtract 10 from each number or add 1, and then translate the answer into a foreign or native language. Such exercises are focused not on expanding the amount of memory, but rather on maintaining memory in a mobilized state and are offered to students as a "charge" at the beginning of a lesson in consecutive and simultaneous translation. A variant of such "charging" can be the translation of a verb with a change in ignorance of face and number.

Memorization of a non-associative series of numbers or / and words. The most common exercises in the preparation process are sight translation, echo-repetition and simultaneous translation.

The next group of exercises are suggested by A.G. Falaleev and A. Malofeeva [1] :

"The Green Apple" It's best to use it at the beginning of a training session to learn how to do more difficult exercises. It is made up of English pairs of words that come from completely different fields. The student must respond to a new pair immediately, translate it, and move on to the next pair. When recording on any device with an audio recording function, translation must be spoken aloud. If you encounter difficulties while performing independent work, you should simply highlight the problematic words and continue translating. After the finish of the illustration, they need to get back to the missed matches furthermore, attempt to recognize designs in the slip-ups. Although the objective of this exercise is to improve one's ability to react quickly and learn new words, its relatively straightforward nature allows it to serve as a prelude to more challenging ones.

Lightning Rodes. Its purpose is to teach the translator how to translate words that are among the most important for both the speaker and the translator. They are used to avoid trouble while simultaneously expressing a very controversial (scandalous, offensive) thought. Some examples of these phrases are "according to," "some experts believe," and "it is considered." The exercise asks you to read the sentences aloud while keeping the so-called "lightning rods," which are already bold, intact. Work ought to be in consecutive mode, gradually, if essential, making notes in a journal. After you have finished translating, you need to read the translations that have already been made.

A Saudi writer could face execution after allegedly insulting Islam's founder. A Saudi Arabian writer faces the death penalty for allegedly insulting the founder of Islam.

You can use this exercise when listening to any speech or reading an article in English. Without delving into speech, you need to tune in to recognize similar words and phrases, developing the skill of automatically recognizing such words in the process of translation.

"What does it mean?" It is aimed at ensuring that the novice translator learns to see the thought uttered by the speaker from the opposite side. During the exercise, the skill of using antonymous translation is developed. This is necessary because often the meaning of the English phrase is clear, but it is not possible to translate it with the same words and in the same order as in the original. This happens because we look at the same phenomenon "through the prism of two different languages". Therefore, it is required to look at the same thought from the opposite side. In simultaneous translation, the interpreter translates the

situation, not the words, because there is a context. And this is what determines what words each of the phrases needs to be translated. Below we present a fragment from the book by A.G.Falaleev and A.Malofeeva "Green Apple", which contains proposals for translation and the translation itself. The authors advise at first slowly, and then faster, to translate each of the phrases into the target language.

1. This knife will stay sharp for life. This knife will never dull.
2. Teachers do not deserve disrespect. - Teachers should be treated with respect.

"Three-one-two". It is aimed at the development of working memory. In this exercise, the student must translate phrases of three words, but in a certain sequence. It is worth paying attention to the fact that when translating such phrases, for example, into Russian, as a rule, the first two words are omitted, the third word is translated, then the first, then the second. The most important thing in this exercise is to learn how to translate three words in exactly this sequence in order to begin to bring this skill to automatism. This skill is essential when translating, for this reason, there are a huge number of such phrases in the English language, especially in science and technology, therefore, this exercise can be considered as a lead-in. Again, in the process of training, you need to record yourself on a sound recording device. At the end of the execution, you should listen to the recording to determine where the difficulties arose and start working on it.

Sight translation. Being one of the types of interpreting, sight translation occupies a different place in the preparation of interpreters in various translation schools. Sight translation exercises contribute to the development of mental skills: the speed of understanding and isolating meanings from the text, the ability to perceive the text as a whole, text synthesis, etc. The student needs to choose an authentic original text of 200-300 words and read it for 3-5 minutes. Next, they need to translate this text, which they want to record on electronic media. Next, the student should listen to their own translation, stopping the recording after each fragment, marking expressions and segments in the original text that seem insufficiently accurate, while making sure that the recording took no more than 7 minutes. At the end, it is necessary to analyze the mistakes made and try to understand their cause (ignorance of vocabulary, inability to find an equivalent, loss of the beginning of a phrase, etc.), as well as find ways to solve them (using dictionaries and search engines).

Walking Maneuver. This exercise is from "Cute muzzles of raccoons" by A.Falaleev and A.Malofeeva. The student's task is to create two separate semantic parts or two or even three phrases in Russian from one English phrase. This skill is necessary when a phrase in English is constructed in such a way that it cannot be translated in a direct sequence. In such a situation, it is important to bypass the difficult place and go further to the end of the phrase. Only when you have finished translating everything else, you need to translate the place where the difficulties arose. This usually creates a separate phrase in the target language. This exercise contributes to the development of the aforementioned skill. Therefore, this exercise is introductory.

"Echo-repeat" or repetition of the source text with a given delay. This exercise is intended to form the skills and abilities of segmenting the source text into units of orientation and working out ways of optimal lag from the speaker. This exercise is one of the most common in the process of preparing for simultaneous translation. A beginner simultaneous interpreter listens to the speaker's speech for 5-7 minutes and repeats it with a given delay, smoothly, in a fairly loud and even voice. It is necessary to bring the exercise to half an hour. Also, this exercise helps to develop concentration.

"Forecasting". It helps to develop prognostic skills. This exercise is divided into two parts: replenishment of notes and completion of the structure. In the process of completing the bills, the participation of an assistant is necessary, who will select a text for the student

and remove individual words or phrases from it, which the student must complete with words that are appropriate in meaning. You can start the exercise in your native language and then continue in a foreign language. Below is an example of this exercise.

"The bill on the deprivation of Russian citizenship for terrorism ... due to the lack of a procedure for revoking a passport. In addition, the deputies will propose to consider involvement in terrorist attacks and extremism not ... but as a formal absence of a goal for obtaining it. Now in the law "On Citizenship" there is already ... a clause stating that those who ... or extremist activities cannot be accepted into citizenship."

Possible options: 1) sent for revision; 2) not reason/grounds for deprivation of the passport; 3) participated in the commission of terrorist attacks.

In the course of the exercise to complete the structure, it is necessary to complete the begun phrase. In this case, context and background knowledge serve as a support. In this exercise, it is possible to use any records of news releases, lectures, trainings, interviews, and speeches as material. It is required to listen to a part of the utterance, then pause the recording and try to continue the utterance that has been started. Then listen to the end of the phrase and compare your own continuation.

Compare. It is also possible to start this exercise first in your native language, then in a foreign one.

Example: "1) The Bank of Russia intends to create a platform for instant transfers...; 2) It is assumed that the new system will allow making payments in favor of other individuals and payment ...; 3) Experts indicated that the new platform could create significant competition..."

"Split Attention". It is necessary to listen to a text in a foreign language 6-7 minutes long. While listening, you need to count in your native language from 1 to 100, from 100 to 1, count in a foreign language from 1 to 100 and from 100 to 1. Then summarize the text you heard in your native language under the record. Listen to the recording. During this exercise, attention develops, concentration increases, as well as the skill of memorizing material.

Simultaneous translation itself. The student needs to pick up an audio or video recording in a foreign language. When using headphones and a sound recording device, you should start simultaneous translation. You should start with 3-5 minutes, gradually bringing the exercise up to half an hour. Then listen to your own translation, determine the places where errors occur, and analyze their cause.

In the process of completing each exercise, the authors advise to write down unfamiliar terms in a glossary, then memorize them, thereby developing memory and increasing the level of proficiency in the working and native languages. They also strongly recommend that you record your speech during each exercise in order to avoid monotony, variation in speech tempo, the use of parasitic words, and the creation of extraneous sounds.

Although, these exercises have been proven themselves in practice, not all of them can be used when teaching simultaneous translation from Uzbek into English because of varying peculiarities of source languages. For example, the exercise "Three-one-two" can not be used as the grammatical structure of Uzbek language totally differs from the grammatical structure of the Russian language. But taking into account the organization and the stages of training process, Uzbek-English interpreter trainers can structure the exercises which can be used and enrich their training program. Training materials should be created in Uzbek as the goal is to train Uzbek-English interpreter students.

References:

1. A. Falaleev, A. Malofeeva. Uprazhneniia dlia sinkhronista. St. Petersburg. Perspektiva. Yuniks. 2014.

2. Gile, Daniel (1995). Basic Concepts and Models for Interpreter and Translator Training. Amsterdam and Philadelphia: Benjamins, p. 3.
3. I.S. Alekseeva. Professionalny trening perevodchika. "Soyuz". SanktPeterburg. 2001. P. 35-60
4. Seleskovitch, Danica and Lederer, Marianne (1989). Pédagogie Raisonnée de L'interprétation. Paris: Didier Erudition in Dejhan Le Fjal, Karla (1997). Simultaneous interpretation with "training wheels". Meta 42 (4): 616-621

LINGUOCULTURAL ANALYSIS OF PHRASES WITH ADJECTIVE COMPONENTS IN ENGLISH AND UZBEK

Mamurova Shahlo

1st year student of the master's department

Annotation: This article is a section of lexicology dedicated to the field of phraseology, in which phraseology with qualitative components in English and Uzbek linguistics is mainly analyzed from a linguistic and cultural point of view, and the mentality, culture, customs and traditions of a certain nation are studied. Valuable information is given about the phraseological units reflected in it. Studying phrases in both languages, revealing their semantic-grammatical and functional stylistic features determines the relevance of this work. However, expressions with adjective components are an unexplored field within these languages. It is known that expressions are inextricably linked with the spirituality, culture, customs, lifestyle and history of the people who own the language. Based on this point of view, about 50 phrases containing adjectives were studied in the article, and the manifestation of the culture of the two nations in the language, their mutual influence and connection were considered. The opinions of linguists were studied and general conclusions were given to them.

Key words: phrase, phraseologism, linguocultural, lexeme, morpheme, syntactic connection, phrases with qualitative component, comparative phrases.

Linguistics is a general science that arose between the sciences of cultural studies and linguistics, and studies such phenomena as the interaction and connection of language and culture, the formation of this connection and its reflection outside language as a whole system. is engaged in learning On the one hand, linguocultural science studies the place of humanity in the cultural language factor, and on the other hand, the place of man in the language factor. Every language is very closely connected with the history of the language owners and shows some special aspects of their traditional daily life, geography, and culture that have not been written about. Every language undoubtedly affects the culture of its speakers. In our opinion, students studying a foreign language face difficulties in understanding the essence of the original meanings hidden in the expressions of a foreign nation until they learn the culture and ways of thinking of that nation. A lot has been written about phraseological units, they have been analyzed grammatically, semantically and syntactically, but they have not been sufficiently researched from a linguistic and cultural point of view. The relationship between language and culture was expressed for the first time by the German scientist W. von Humboldt in his works as follows: "A person's language conveys information about the subject in such a way that it lives. Any language expresses the nation to which a person belongs, its way of life" M.M. Pokrovsky, G.V. Stepanov, A. A. Potebnya, D. S. Likhachev and Y. M. Lotman, F. I. Busayev scientifically based linguistic and cultural studies as a science. In Uzbek linguistics, the first studies devoted to linguistic and cultural studies were conducted by Sh. Safarov, D. Khudoyberganov, N. Mahmudov and Sh. conducted by the Usmanovas.

In recent years, great importance has been attached to the study of Uzbek phraseology in comparison with other languages from a linguistic-cultural, cognitive scientific point of view. Among them, B.Safaraliyev, G.Bakiyeva, N.Nasrullayeva semantically define expressions as religious, legendary, historical, related to literature, geographical and national researched into conceptual areas.

Professor A. Mamatov points out that expressions are formed in different ways from a historical etymological point of view. In the scientist's opinion, he emphasizes that

phraseological units are formed on the basis of Uzbek reality, and secondly, phraseologisms that have entered from related and non-related languages through appropriation and imitation.

Shavkat Rahmatullayev in the book "Annotated Phraseological Dictionary of the Uzbek Language".

The main part of phrases in Uzbek linguistics is made up of verb-phraseological units as well as expressions with noun component, adjective and adverbial component mentions.

Chinese researcher YU Wang syntactically eight English phrases divides into categories.

- 1) Sentence idioms. - Speech phrases. Butter wouldn't melt in your mouth. Your chickens come home to roost.
- 2) Semi-sentence idioms. Take the bad with the good, keep a bad eye on smb/sth.
- 3) Verbal phrases.- Verb combinations. Beat up, come across.
- 4) Prepositional phrases.- Prepositional phrases. By the dozen, in doubt.
- 5) Nominal idioms.- Nominal expressions. Good faith, a golden handshake.
- 6) Adjective idioms.- Qualitative expressions. Far and away, full of beans.
- 7) Word in pairs.- Pair of words. Aches and pains, safe and sound, give and take.
- 8) Fixed similes. Flat as a pancake, drunk as a fish, poor as a church mouse.

If we look at the Internet sources, in many mobile applications such as "Idioms and Phrases" phrases are defined on the basis of lexical category. For example, all phrases related to the lexeme "Age" are included in this group. "Act one's age", "golden age", "age out of something" or animal, clothes, colors, crime, death, life , colors, crime, death, life) into many categories, and collected phrases related to that lexeme. This approach creates a unique comfort for language learners.

In the process of studying phraseology, I think that there are many phrases with quality components in English, and it is appropriate to study and analyze them morphologically. Here, adjective component phrases are divided into the following groups according to their grammatical structure.

- 1) Phrases with a quality component of ordinary level. (young at heart, white lie, black market, a sunny smile, a cash cow)
- 2) Phrases with a comparative quality component. (Blood is thicker than water)
- 3) Phrases with increased quality components. (Your nearest and dearest)
- 4) Expressions with equal comparative adjective components. (As gentle as a lamb, as tall as maypole)
- 5) Expressions with a quality component connected with the conjunction And. (Bright-eyed and bushy-tailed, alive and well)

They are mainly in the process of learning adjective component phrases in English to be used as a determiner or participle, and in Uzbek as an adjective in a sentence we witnessed that it appears as a determinant.

If we analyze the phrases made from quality components at the ordinary level, for example, "big mouth" is used in the sense of not talking in the mouth, flourishing and boasting, and "big mouth" in Uzbek The phrase "big" is applied to people who have a false air of arrogance and love to brag. The old rich man, noticing the guest's blushing, turned his face away, angry at his wife's big mouth and vanity. Oybek. Qutluq qon.

The phrase "an old chestnut" was first mentioned in a conversation between two characters in William Diamond's "Broken Sword", popular in England and America in the 19th century, and is now old, repeated and boring. It is used for jokes and stories.

In the Uzbek language, as its alternative, it is "a funny talk, a funny joke" -

used a lot, hit the heart after using it, touched the stomach (sentence, word, phrase and The expression sh.k) is used in the oral and written speech of the Uzbek people we can see in the example. "The order of the king is obligatory," said the Allama, repeating the old saying forced to use."

"Thick skin" - "The skin is thick" does not speak much, has a hard face.

I don't worry about what he says- I have a very thick skin. What is his to me

I don't care what they say - my skin is very thick.

"Thin skin" - "The skin is thin" can't bear such a sentence. If

you have thin skin, you'll never survive in politics. If that's what you want

otherwise you will not be able to survive in the world of politics.

"A blind alley" - a difficult situation in which it is difficult to find a way, a way out; It means unclear, foggy, no end in sight, useless work. Sooner or later they will have to realize that this is a blind alley and that they need to rethink their own strategies. Sooner or later they will have to realize that they are at a dead end and reconsider their strategy.

When we analyze the expressions composed of comparative adjectives in English, not all of their alternatives in Uzbek language have an adjective group. In the expression "Blood is thicker than water", the word thicker is used in a comparative sense and is literally translated as "blood is thicker than water". As the Uzbek equivalent of this phrase, which shows that people belonging to the English nationality prefer family ties to other relationships, the phrase "flesh and nails" and "flesh and nails cannot be separated" are often found in our speech. Morphologically, it is composed of different word groups, but semantically, it expresses the same meaning. We can understand from the example of this expression that the bonds of blood, loyalty, and love between the children of one parent are valued in the Uzbek nation, and they have their own place in English cultural studies.

In conclusion, it can be said that in the course of the research, phraseologisms with quality components in English and Uzbek languages were separated and analyzed morphologically, semantically and linguistically. The analysis shows that despite the fact that English and Uzbek nationalities are different from each other, the meaning of expressions composed of adjectives is very close to each other. Most of them serve to describe human qualities or defects in both languages. The linguistic and cultural content of selected idiomatic expressions from the English and Uzbek languages was explained.

References:

1. Gumboldt V. Fon. Yazik i filosofiya kulturi. M-1985
2. Sayidrahimova N., Qobulova U. Lingvokulturologiya – tilshunoslikning alohida
1. sohasi // O'zbek tili va adabiyoti, 2015. – №4. – B. 87-91.
2. Safarov Sh. Semantika. – Toshkent: "O'zbekiston milliy yensiklopediyasi" Davlat ilmiy nashriyoti, 2013; Xudoyberganova D.S. O'zbek tilidagi badiiy matnlarning antroposentrik talqini: Filol. fan. d-ri. ... diss. – Toshkent, 2015
3. Rahmatullayev Sh. O'zbek tilining izohli frazeologik lug'ati. T.2006
4. You Wang "A Contrastive Research on the Definitions and Categories of Chinese
5. and English Idioms." Advances in Social Science, educational and Humanities
6. Research, volume 554.
7. Yo'ldoshev B. Frazeologizmlarning adabiy til normasi munosabatiga doir. – T.:
8. O'TA. 1992. 3-4 son. 37-42 b.
8. Kunin A.V. Kurs frazeologii sovremennogo angliyskogo yazika. – M. 1986.s.233
9. Kunin A.V. Anglo-russkiy frazeologicheskiy slovar. – M. 1967. s.400
10. Mamatov A. O'zbek tili frazeologizmlarining shakllanishi. – T. 1997.344 b
11. Mamatov A. O'zbek tilida frazeologizmlarning shakllanishi masalalari. – T.:

9. O'TA. 2001. № 3.

10. Mamatov A., Almatova Sh. Farzeologik transpozisiya va uni o'rganish haqida. Uslubshunoslik va frazeologizmning dolzarb mummolari. Ilmiy-nazariy konfirensiya materiallari. – Samarqand. 2007. 68-70 b.

КОГНИТИВНЫЕ ФАКТОРЫ, ВЛИЯЮЩИЕ НА ИЗУЧЕНИЕ ЯЗЫКА

Г.З.Узакова
преподавательница в ФГУ

Аннотация: Целью этого исследования было выявление факторов, влияющих на овладение родным языком его носителями. Она также была направлена на изучение влияния когнитивных факторов и метакогнитивных стратегий на второй или иностранный язык познающий.

Ключевые слова: Когнитивные факторы, овладение первым языком, Изучение второго или иностранного языка

Существуют индивидуальные различия не только между носителями двух или более языков, но и между теми, кто говорит на одном языке. Возможно, основными факторами, вызывающими такие различия, являются природные, экологические или когнитивные. Факторы, ответственные за овладение родным языком, отличаются от факторов, связанных с изучением второго или иностранного языка. Например, природные способности человека и окружающая среда ответственны за овладение его родным языком, в то время как существуют когнитивные факторы, ответственные за изучение второго или иностранного языка.

Тройка (2006) далее указывает, что ребенок начинает овладевать своим родным языком в возрасте до трех лет и вплоть до периода половой зрелости, и что факторами, влияющими на овладение первым языком, являются: (1) роль врожденных способностей и (2) роль социального опыта. Другими словами, любой ребенок, независимо от того, какой язык он будет изучать, обладает естественной способностью овладевать своим языком. На овладение ребенком языком также влияют люди, которые его окружают и общаются с ним, например, родители, родственники и соседи. Таким образом, как природные способности, так и социальный опыт очень важны для овладения ребенком родным языком. Существует множество когнитивных факторов, влияющих на язык познающий. Среди когнитивных факторов выделяются память, внимание и осведомленность, забывание, а также контекст или окружающая среда, в которой происходит процесс обучения. Память играет определенную роль в достижении более высокого или более низкого уровня владения языком.

Если человек лучше понимает роль памяти, а также роль внимания и осознанности, а также роль забывания, он/она сможет достичь более высокого уровня владения языком (Leaver et al., 2005). В дополнение к когнитивным факторам, влияющим на язык как уже упоминалось, существуют некоторые другие метакогнитивные стратегии, которые относятся к стратегиям, которые учащийся должен полностью осознавать в процессе обучения. Они планируют обучение, самоконтроль, самооценку и устанавливают приоритеты. Постановка проблемы Исходя из того, что было рассмотрено, можно утверждать, что факторы, влияющие на овладение первым языком для его носителей, и факторы, влияющие на изучение второго или иностранного языка для тех, кто не является носителем языка, нуждаются в дальнейшей проработке.

Вопросы исследования. Чтобы справиться с вышеупомянутой проблемой, в исследовании была предпринята попытка ответить на следующие вопросы: 1. Каковы факторы, влияющие на овладение родным языком его носителями? 2. Каковы некоторые когнитивные факторы, влияющие на изучение второго или иностранного языка лицами, не являющимися его носителями? 3. Каковы некоторые

метакогнитивные факторы, которые влияют на изучение второго или иностранного языка для тех, кто не является его носителем? Цели исследования

1. Определение факторов, влияющих на овладение родным языком для его носителей.

2. Выявление когнитивных факторов, влияющих на изучение второго или иностранного языка лицами, не являющимися его носителями.

3. Выявление метакогнитивных факторов, влияющих на изучение второго или иностранного языка лицами, не являющимися его носителями. Однако второй или иностранный язык относится к языку или языкам, которые индивид изучает в какой-то момент после завершения изучения первого языка.

Если человек обладает способностями или высоким уровнем владения вторым или иностранным языком, помимо своего родного языка, он/она называется "двуязычным". Кук и Бейсити (2011, с. 144) далее отмечают: "Это, вероятно, лучше всего соответствует повседневной концепции двуязычия, а именно, что двуязычный человек обладает высоким уровнем владения обоими языками". Точно так же, как существуют факторы, влияющие на овладение первым языком, существуют также когнитивные факторы, влияющие на изучение второго или иностранного языка. Ричардс и Шмидт (2002, с.82) определяют познание как "различные психические процессы, используемые при мышлении, запоминании, восприятии, распознавании и классификации. Ливер и др. (2005, с.38) предполагают, что познание означает мышление или использование ментальных процессов, таких как наблюдение, уделение внимания, высказывание догадок и предположений, наблюдение за тем, что говорится, интерпретация того, что читается или слышится. Таваколи (2013, с.62) связывает познание с мышлением и логикой, определяя познание как "Использование знаний или обращение с ними; следовательно, (а) способность, которая позволяет нам думать и рассуждать, и (б) процесс, связанный с мыслью и рассуждениями. Ричард и Шмитт (2002, с.84) далее определяют когнитивный процесс как "любой мыслительный процесс, который учащиеся используют при изучении языка, такой как умозаключение, обобщение, дедуктивное обучение, мониторинг и запоминание".

Список литературы:

1. Поляков О. Г. Актуальные аспекты непрерывного лингвистического образования // Психолого-педагогический журнал Гаудеамус. 2007. Т. 2. № 12. С. 64-69.

2. Поляков О. Г. Роль теорий учения и анализа потребностей в проектировании профильно-ориентированного курса английского языка // Иностранные языки в школе. 2004. № 3. С. 45-51.

3. Щепилова А. В. Коммуникативно-когнитивный подход к обучению французскому языку как второму иностранному. М.: Школьная книга, 2003. 488 с.

4. Brown H. D. Principles of Language Learning and Teaching. 2nd ed. Englewood Cliffs, NJ: Prentice Hall, 1987. 285 p.

5. Khoshimova, N. A. (2021). ASSOCIATIVE FIELDS OF THE COLLECTIVE AND INDIVIDUAL CONSCIOUS. *Theoretical & Applied Science*, (5), 436-439.

6. Mirzayevna, M. (2021). Innovative technologies in foreign language teaching methodology. *ACADEMICIA: An International Multidisciplinary Research Journal*, 11(12), 465-467.

7. Mohira, A., & Isakjon, T. (2022). METHODOLOGY OF ENGLISH LANGUAGE. *American Journal of Interdisciplinary Research and Development*, 3, 68-71.

8. Ahundjanova, M. (2022). THE NEEDS FOR IMPROVING LEARNERS' AUTONOMY IN FOREIGN LANGUAGE CLASSES—AS A KEY FACTOR TO BOOST LANGUAGE LEARNERS. *Science and innovation*, 1(B6), 390-392.

9. Абдухалимова, С. (2022). THE CONCEPT AND CONTENT OF INTERCULTURAL DISCOURSE. *МЕЖДУНАРОДНЫЙ ЖУРНАЛ ИСКУССТВО СЛОВА*, 5(4).

10. Mirzayev, A., & Oripova, S. (2022). COMMUNICATIVE METHOD—A NEW APPROACH IN THE PRACTICE OF TEACHING FOREIGN LANGUAGE. *Science and innovation*, 1(B6), 778-783.

11. Uzakova G.Z. (2023) Advantages of Teaching English as a Foreign Language. *Web of scholars: Multidimensional Research Journal*, 3(2023). 37-39

ХОРИЖИЙ ТИЛЛАРНИ ЎҚИТИШДА НУТҚ ФАОЛИЯТИ ТУРЛАРИНИНГ ТУРЛИ ТАДҚИҚИ

Шерифетдинова Эльвина Рустемовна
Қўқон Университети
Жаҳон тиллари кафедраси ўқитувчиси

Аннотация: Ушбу мақолада хорижий тил ўқитиш методикасида нутқ фаолияти турлари ўз ўрнига эга бўлишлиги, улар вербал мулоқот жараёнида инсонларнинг ўзаро фаолият юритиш шакли ҳисобланиши ҳақида фикрлар баён қилинган. Нутқ фаолияти турларининг турли фанларда ўрганилишига, нутқ фаолияти турларининг кўпгина олимлар томонидан таклиф этилган тасниф ва тавсифларини ўрганиб чиқади.

Таянч сўзлар: *нутқ фаолияти, ўқитиш методикаси, тинглаб тушуниш, гапириш, таълим методи ва принциплари.*

Кириш қисми: Маълумки, нутқ фаолияти мураккаб ҳодиса бўлиб, у кўпгина фанларда тадқиқ этилади. Бу фанларга лингвистика, хорижий тил ўқитиш методикаси, психология ва бошқа фанларни киритиш мумкин. Маълумки, ҳар қандай мулоқот жараёнида гапирувчи ёки ёзувчи, эшитувчи ёки ўқувчи мавжуд бўлади, шу асосда нутқ фаолиятини рецептив, (тинглаб тушуниш, ўқиш) ва продуктив, (гапириш ва ёзиш) турларига бўлинади. Рецептив нутқ фаолияти турларида маълумотни қабул қилишдан иборат бўлса, продуктив нутқ фаолиятида эса маълумотни жўнатиш билан боғлиқ жараён кечади. Шунингдек, бу тўрттала нутқ фаолиятидан ташқари Ғарб тилларида таржима ҳам нутқ фаолиятининг бешинчи тури сифатида эътироф этилган.

И.А.Зимняянинг "Хорижий тилда гапиришга ўргатишнинг психологик жиҳатлари" номли китобида нутқ фаолиятига шундай тавсиф беради: Фаол, мақсадли, тил тизимининг воситачилиги ва мулоқот жараёни, хабарларни жўнатиш ва қабул қилиш жараёнини ўзида мужассам этади [2:70]. Шунингдек, бу термин фикрни сўзлар орқали рўёбга чиқариш жараёнини мужассамлаштиради. Шунингдек, илмий абадиётларнинг таҳлили натижасида нутқ фаолияти турли талқин этилиши кузатилди. Бундай талқинга эғалиги мазкур термин юқорида санаб ўтилган фанларда тадқиқот объекти сифатида ўрганилишидан далолат беради. Агарда тилнинг функциясига эътиборни қаратадиган бўлсак, олимларнинг фикрига кўра, тил нафақат мулоқот воситаси, балки хорижий тил ўрганувчиларни бошқа халқларнинг қадриятлари билан таништирувчи ва ўзга маданиятни тушуниш учун асосий восита бўлиб хизмат қилади.

Агарда нутқ фаолият турларини хорижий тил ўқитиш методикаси нуқтаи назаридан кўриб чиқадиган бўлсак, ушбу фанда асосан қуйидаги тўртлик асосида, *биринчидан*, хорижий тил нима учун ўрганилади, яъни таълим беришдан асосий мақсади, *иккинчидан*, нимани, яъни таълим мазмунидан келиб чиқиб, *учинчидан*, қандай қилиб, яъни таълим методи ва принципларидан келиб чиқиб, ва *нихоят тўртинчидан*, кимга, яъни таълим олувчига ўргатиш мақсадга мувофиқдир.

Хорижий тил ўқитиш методикасида нутқ фаолият турлари Л.В.Щербанинг таснифи ҳам эътиборлидир, биринчиси, продуктив, яъни маълумотни етказиш орқали – гапириш ва ёзув орқали ва иккинчиси, рецептив, яъни маълумотларни қабул қилишга мўлжалланган – тинглаб тушуниш ва ўқишни ўз ичига олади. Бу нутқ фаолият турлари методист олим томонидан асосий деб эътироф этилади. Шунингдек, асосий нутқ фаолият турлари билан бирга Л.В.Щербанинг ёрдамчиларини ҳам санаб ўтади, яъни бу турга илгари идрок этилган матннинг оғзаки тарзда қайта яратиш, таржима, маърузаларни конспектлаштириш [3:45].

Бу борада Г.В.Рогованинг фикри биз учун муҳимдир: “Нутқ фаолият турларига алоҳида-алоҳида ўргатиш хато эканлигини алоҳида таъкидлайди.

Шунингдек, метадиист олиманинг эътироф этишича, мисол учун ўқишга ўргатишга бир вақтнинг ўзида тинглаб тушуниш, гапириш ва ёзув кўникмаларини шакллантириш мумкин” [3:144]. Кўзатишлар шуни кўрсатдики, нутқ фаолият турларини деярли барча фанларда қўллаш мумкин.

Демак, нутқ фаолиятининг қўлланиш соҳаси деярли барча фанларни қамраб олади, десак хато бўлмайди. Уларнинг баъзиларида восита вазифасини ўтаса, бошқаларида эса мақсад вазифасини ўтайди.

Асосий қисм: Филологик фанларда эса улар мақсад вазифасини ўтайди, адабаётшуносликда бирон-бир асар ёки бўлмаса шеър ёзиш ёки бўлмаса инсонни комилликка етаклашдаги ўқишнинг ўрни,

уларнинг мақсад мақомидан далолат беради. Умуман олганда, нутқ фаолият турларини бирини иккинчисидан алоҳида ҳолда ўрганиш таълим жараёнида ўзини оқламайди. Ўқиш нутқ фаолият турига эътиборни қаратадиган бўлсак, у инсон тафаккурининг шаклланишида асосий омил бўлиб хизмат қилади. Бу нутқ малакасини ривожлантиришда бир вақтнинг ўзида тинглаб тушуниш, гапириш ва ёзувга ўргатиш учун асосни яратамиз. Яъни хорижий тил мисолида оладиган бўлсак, биринчи навбатда ўқиш орқали имло, талаффуз билан қоидалар ўргатилади.

Тарихдан маълумки, ўқиш нуқт фаолияти оғзаки нутқдан сўнг вужудга келган. Шундай бўлсада инсонни комилликка олиб боришда унинг ўрни кун сайин ортиб бормоқда. Чунки оммавий ахборот воситаларини кенг оммага етказишда асосан маълумот ўқиш орқали етказилмоқда. Буларнинг барчасида маълумотлар, бирон-бир илмий ёки бадиий асарни ўқиш орқали қандай натижа беришини муҳим деб ҳисоблаймиз. Яъни ўқиб чиқилган матндаги маълумот инсонга қандай таъсир қилади ва унинг кейинги фаолияти қандай туртки беради каби саволлар биз олимлар, тилшунослар педагоглар олдида турган долзарб муаммолардан бири бўлиб қолмоқда. Агарда хорижий тил ўқитиш жараёни билан боғлайдиган бўлсак, таълим оловчиларга тил ўргатишга бўлган қизиқишларини орттиришда биз қандай матн танлашимиз керак ва у аудиторияга ижобий ёки бўлмаса салбий таъсир кўрсатадими, талабалар учун қизиқарли ёки зерикарли бўладими ҳамда асосий хусусиятлардан бири таҳлил учун танланган матн инсон руҳиятига қандай таъсир қилиши ва унинг ижобий ва салбий оқибатлари нималардан иборат, деган савол ҳозирги кунда нафақат хорижий тил ўқитиш методикасида, балки барча гуманитар соҳаларда ҳали ҳам ўз ечимини топгани йўқ.

Хорижий тил амалий машғулотларида турли маданият вакиллари билан мулоқот қилишни ўрганиш, ушбу маданиятга хос урф-одатлар, қадриятлар ва асрлар давомида ёзиб қолдирилган бадиий адабиётни ўрганиш, шу тилни яхши тушунишга олиб келади. Таълим оловчиларда бу тушунчаларни шакллантириш натижасида уларни халқаро майдонда мувафаққиятли фаолият олиб боришларига замин яратади. Албатта биз хорижий тилни ўрганиш орқали ўзга халқ дини ёки бўлмаса бирон-бир халқнинг салбий томонларини тарғиб қилиш фикридан йироқмиз. Чунки хорижий тилни ўрганиш орқали инсон ўз тилини ҳам мунтазам бойитиб боради, яъни бир тушунча билан боғлиқ ассоциациялар доираси кенгайиб боради. Бундай ҳолатда “ўрганувчи ўқиш” тури, яъни таҳлилга тортилган матн мазмунини тўлақонли идрок қилиш назарда тутилади. Шунингдек, матнни ўқиш жараёнида таълим оловчи икки маданиятни қиёсий тадқиқ этишда асосан маълум бир маданиятнинг турмуш тарзи ва маданиятлараро ўхшаш ва фарқли тарафларни излаш ётади. Бу каби хусусиятларни билмаслик мулоқот жараёнида тушунмовчиликларни келтириб чиқаради.

Хулоса қисми: Шуни таъкидлаш жоизки, ўқиш нутқ фаолият тури хорижий тил ўқитиш методикасида катта аҳамиятга эга бўлиб, уларни доимо муштарақликда ўргатиш мақсадга мувофиқ. Шунингдек, ўрганилаётган тилдаги матнни ўқиш ёки бўлмаса аудио ёзувни тинглаб тушуниш ва уларни идрок этиш натижасида янги матн яратиш (ёзув нутқ фаолияти асосида) жараёнида таълим олувчилар лингвистик ва коммуникатив компетенцияларини ривожлантириш билан бирга, нутқ фаолият турларининг умумтаълимий ва ривожлантирувчи таъсирини оширади, яъни инсонни коммуникатив сари етакловчи омил бўлиб хизмат қилади, десак хато бўлмайди.

Адабиётлар руйхати:

1. Зимняя И.А. Психологические аспекты обучения говорению на иностранном языке. –М.: «Просвещение», 1985, –С.160.
2. Методика обучения иностранным языкам в средней школе Рогова Г.В., Рабинович Ф.М., Сахарова Т.Х. –М.: «Просвещение», 1991, –С.287.
3. Щерба Л.В. Языковая система и речевая деятельность. –Ленинград: «Наука», 1974, –С.426.
4. Gemeinsamer europäischer Referenzrahmen für Sprachen: lernen, lehren, beurteilen. –Berlin München: Langenscheidt KG, 2001. –P. 244.

АМАЛИЙ МАШҒУЛОТЛАРДА АРАЛАШ ТАЪЛИМ ЎҚУВ КОНТЕНТИНИ ЯРАТИШ ВА Фойдаланиш

**Шерифетдинова Эльвина Рустемовна
Қўқон Университети
Жаҳон тиллари кафедраси ўқитувчиси,**

Аннотация: Мақолада амалий машғулотларини аралаш таълим асосида ташкил қилишнинг принциплари, босқичлари, усуллари ҳақида сўз юритилади. Аралаш таълим учун амалий машғулотда контент яратиш ва ундан фойдаланишнинг ўзига хослиги, бунда анъанавий таълим ва элетрон таълимни уйғунлаштиришнинг баъзи масалалари таҳлил қилинади. Хулосада аралаш таълимни татбиқ қилиш жараёнидаги қийинчиликлар борасидаги мулоҳазалар келтирилиб, мазкур таълимни самарали ривожлантириш йўллари кўрсатиб берилган.

Таянч сўзлар: *аралаш таълим, амалий машғулот, давлат тили, рақамли технологиялар, интерфаол машқ, интерфаол диктант.*

Бўлажак мутахассиснинг касбий лаёқати ва маҳорати ҳозирги даврда ўз касби доирасида қўлланадиган соҳа терминларини, давлат тилида иш юритиш малакасини, нутқ маданияти асослари ҳамда нотиклик меъёрларини ҳам билишни тақозо этмоқда. Шу билан бирга амалий машғулот ўқитувчисининг мақоми ҳам тубдан ўзгармоқда. Эндиликда у ягона ахборот манбаси ва дарсининг олий ҳаками вазифасини бажара олиши мумкин эмас. Ҳозирда унинг вазифалари талабаларнинг мустақил таълим олишини ташкил қилиш ва қўллаб-қувватлаш улар билан мулоқот қилиш, шунингдек, талабаларнинг жамоавий лойиҳавий ишларини олиб бориш билан боғланмоқда.

Амалий машғулот ўқитувчиси педагогик дизайн маҳоратини ва етарлича компьютер саводхонлигини эгаллаши талаб қилинмоқда. Зеро, Ўзбекистон Республикаси олий таълим тизимини 2030 йилгача ривожлантириш концепциясида ҳам таълим жараёнига рақамли технологиялар ва замонавий усулларни жорий этиш бўйича бир қанча тадбирларни амалга ошириш кўзда тутилган бўлиб, улар орасида қуйидагилар профессор-ўқитувчилар фаолияти билан узвий боғланади: таълим жараёнларини рақамли технологиялар асосида индивидуаллаштириш, масофавий таълим хизматларини ривожлантириш, вебинар, онлайн, «blended learning», «flipped classroom» технологияларини амалиётга кенг жорий этиш; миллий электрон таълим ресурслари яратилишини жадаллаштириш, хорижий электрон таълим ресурсларини таржима қилиш ишларини ташкил этиш, таълим жараёнида электрон ресурслар салмоғини босқичма-босқич ошириб бориш, электрон ўқув адабиётлар яратиш, уларни мобиль қурилмаларга юклаб олиш мақсадида кутубхоналарда QR-код ёрдамида электрон ресурслар ҳақидаги ахборотларни жойлаштириш тизимини яратиш; таълим йўналишлари ва мутахассисликларининг ўзига хослигидан келиб чиқиб, таълим жараёнида халқаро миқёсда кенг қўлланиладиган замонавий дастурий маҳсулотлардан фойдаланишни ривожлантириш кабилар [2].

Маълумки, бу вазифаларнинг ижроси жаҳонда таълим индустриясида бўлаётган инновацияларни ўрганиш билан узвий боғланади. Дарҳақиқат, жаҳон тажрибалари ҳали чуқур текширишларсиз, фақат танишиш учун ўрганиб чиқилганидаёқ уларнинг қатор афзалликлари намоён бўлади. Бинобарин, компьютер технологияларининг, хусусан, электрон таълимнинг тил ўқитиш соҳасидаги беқиёс ўрни ҳақида баҳслашиб ўтириш ортиқча эканлиги ҳаммага равшан. Компьютерни тил таълимида қўллаш бу шунчаки, урф деб қаралмаслиги керак, аксинча, қайси ўринда ўқитиш методикаси самарали натижа бермаётган бўлса, шу жараёнга компьютер технологиясини татбиқ

қилиш заруриятини ҳисобга олиш зарур[3]. Бунинг сабаби дарс жараёнида ўқитувчининг роли пасайиб кетиши ёки фақат бошқарувчи вазифасини бажариб қолиши мумкин деб қаралганида эди. Ваҳоланки, бугунги кунга келиб электрон дарсликлар, электрон ресурслар воситасида ўқишўрганиш жараёни учун ўқитувчининг аралашувига эҳтиёж катта эканлиги бу фикрнинг мутлақо нотўғри эканлигини исботламоқда. Шунинг учун ҳам электрон таълимни анъанавий таълим билан уйғунлаштириш тақозо қилинади. Дунё таълим тизимида XX аср охири ва XXI аср бошлари янгидан янги атамаларнинг кириб келиши билан ўзига хослик касб этади. Хусусан, edtech (таълим технологиялари), e-learning (э-таълим), blended-learning (аралаш таълим) атамалари ҳаётимиз билан узвий боғланди.

Электрон дарсликлардан то масофали таълим, булутли технологиялар, оммавий очик онлайн курсларигача бўлган тараққиёт таълим шакллариининг ҳам такомиллашишига омил бўлди[4]. Маълумки, таълим шакллари (лотинча форма – ташқи кўриниш) – бу ўқув жараёнининг мавжудлиги, унинг ички моҳияти, мантиқи ва мазмуни учун қобиқ. Таълимнинг қуйидаги асосий шакллари мавжуд:

- анъанавий ўқитиш – юзма-юз – лицом к лицу, face to face learning;
- масофавий ўқитиш – дистанционное образование, distance learning;
- очик ўқув курслари – открытое обучение, Open learning;
- мослашувчан ўқитиш – гибкое обучение, Flexible learning;
- аралаш ўқитиш (таълим) – смешанное обучение, Blended learning;
- электрон ўқитиш (таълим) – электронное обучение, E-learning.

Биз ўз тажрибаларимизда бошқа фанлар методикасида кузатилаётгани каби амалий машғулоти ўқитишда анъанавий таълимнинг электрон таълим ва масофавий таълим билан уйғунлашган тури, яъни аралаш таълимнинг самарасини кўрмоқдамиз. Деклан Берн урфга айланган "blended learning" (аралаш таълим) ҳақида шундай ёзади: Ушбу атама бир нечта ўқитиш методларини ўз ичига олган ўқув натижаларига ишора қилади ва айни пайтда муайян вақтда электрон таълим ва мустақил таълим уйғунлигидаги турли хил фаолият турларини қамраб оладиган таълимни тавсифлаш учун қўлланилади [5].

Умуман аралаш таълим бой педагогик тажрибадан самарали фойдаланишга қаратилган бўлиб, унинг калити кам харжлар билан юқори самарага эришиш учун ахборот коммуникация воситаларини, яъни рақамли технологияларни тўғри танлаш ва уйғунлаштиришда намоён бўлади. Бу тизимда ўқитувчи таълим марказида қолади ва интернет имкониятларидан кенг ва самарали фойдаланади. Blended learning масофавий таълим (Distance learning), синфхонада таълим (Face-to-Face learning) ва интернет орқали таълим (Onlin learning)дан иборат.

Амалий машғулоти машғулотларида татбиқ қилинаётган аралаш таълимнинг асосий принциплари қуйидагилардан иборат: аниқ назарий маълумотларга асосланиш; таълим олувчилар ва таълим берувчи ўртасидаги ўзаро ҳамкорлик; таълимнинг шаффофлиги. Амалий машғулоти машғулотлари учун аралаш таълимни татбиқ этиш босқичлари қуйидаги тартибда бўлади:

Ўрганилиши назарда тутилган мавзуга мос ўқув материални ихчам тарзда тайёрлаш, амалий ўрганиш учун интерфаол машқ ва топшириқлар, интерфаол диктантлар яратиш, уларни босмадан чиқариш ёки тил таълимига оид чекланмаган электрон ўқув нашрлари, электрон манбаларни яратиш ва таълим олувчиларга тақдим қилиш, жумладан: а) ўқув материаллари модулларга ажратилган ўргатувчи дастурлар; б) имло ва пунктуация қоидаларини мустақамлашга ёрдам берувчи электрон ўқув нашрлар; в) амалий машғулоти синтаксиси ва пунктуацияси бўйича қоидалар жамланган ўргатувчи дастурлар; г) электрон луғатлар: электрон имло луғати,

электрон изоҳли луғат, синонимлар, омонимлар, антонимлар, фразеологизмлар, тасвирий ифодаларнинг электрон луғатлари; д) амалий машғулотдан интерфаол машқлар ва диктантлар; е) тест дастурлари; ё) амалий машғулотдан электрон жадваллар; ж) ўргатувчи аудиодастурлар ва ҳ.к.

Жумладан, профессор-ўқитувчиларнинг аксариятида таълимдаги янгиликларни қабул қилишда иккиланишлар кузатилади. Маълумки, бошқа фанларни ўқитиш методикасида жаҳондаги энг сара таълим воситаларини, таълим контентларини амалий машғулотга таржима қилиш орқали фойдаланиш имконияти кучли бўлса, амалий машғулот фани ўқитувчиси аралаш таълим учун контентни ўзи яратиши зарур бўлади. Бу эса махсус тайёргарлик ва вақт талаб қилади. Шунинг учун ҳам аксарият ўқитувчилар аралаш таълимдан кўра анъанавий таълимни устун қўйишади. Талабаларда ҳам мустақил таълим олиш кўникма ва малакаларининг етарли шакланмаганлиги, уларнинг муайян қийинчиликлар ва муваффақиятсизликларни енгиб ўта олишга тайёр эмаслиги ҳам аралаш таълимнинг самарадорлигига салбий таъсир қилиши табиий. Шунингдек, таълим муассасаларида кундалик давомат масаласининг биринчи поғонага қўйилиши ҳам аралаш таълимни амалга оширишда масофали таълим салмоғини оширишга изн бермайди. Демак, анъанавий таълимдан фарқли равишда амалий машғулот дарсларини аралаш таълим орқали ташкил қилишда талабаларга амалий машғулотни ўқитиш эмас, балки амалий машғулотда тинглаш, гапириш, ёзиш ва ўқишга ўргатиш бош мақсадга айланади.

Адабиётлар руйхати:

1. Yuldasheva Sh. O'zbek tili ta'limida zamonaviy axvorot texnologiyalari. Ma'ruzlar to'plami. – Nukus. 2017
2. Магомедова К.Т. Этапы развития электронного обучения и их влияние на появление новых технологических стандартов качества электронного обучения. 2015, С.22–29.
3. Saodat, S. (2021). THE BENEFITS OF USING CRITICAL INCIDENTS IN TEACHING LANGUAGES. In *Conference. PERSPECTIVES OF IMPLEMENTING INTERNATIONAL EXPERIENCE IN FOREIGN LANGUAGES TEACHING* (Vol. 11, pp. 86-89).
4. Sadiqova Shirin Bakhtiyorovna. The Method of syntactic-stylistic expression of respectful speech in the Uzbek Language. Журнал IJESC 6.2021
PP. 28094-28095

INNOVATIVE METHODS AND THEIR ROLE IN TEACHING FOREIGN LANGUAGES

Abdirazzoqova Muslima
student of English language and literature faculty,
Igamberdieva Shahnoza
teacher of English language and literature faculty
Fergana State University

Annotation: This article describes innovative methods of teaching foreign languages in schools, academic lyceums and higher educational institutions and their advantages.

Keywords: social network, discussion, search, rule, English, foreign language

From the first day of the Republic of Uzbekistan's choice of the path of development as an independent state, it performs a number of important tasks aimed at educating the younger generation as a comprehensively developed, intelligent, talented and worthy of the ancestors of the generation. In particular, in recent years, our esteemed President Sh. Mirziyoyev has issued several decrees and resolutions. As for foreign languages, the first President of the Republic of Uzbekistan signed Resolution No. PD 1875 of December 10, 2012 "On measures to further improve the system of learning foreign languages" and the resolution of the Cabinet of Ministers of August 11, 2017. An example of this is Resolution No. 610 "On measures to further improve the quality of teaching a foreign language in educational institutions." Such decisions and decrees impose great tasks on us, teachers, such as educating the younger generation to be fully mature and capable. Currently, one of the main goals of every teacher is to provide quality education to the younger generation in every educational institution, whether it is a higher education institution or a general secondary school. One of the main problems for teachers of educational institutions is to provide quality education to students who, for various reasons, cannot attend classes, as well as to students who attend classes on a regular basis. The next time a student misses an hour or so, the topic will be left blank. It is more difficult for an ordinary student to master the topic than for an ordinary student. The harder it is to master the lesson, the harder it will be to master the topic next time. Given that each topic or lesson is interconnected, it will be difficult for a student who does not attend classes for an hour to master the next topic. This is just an analysis of a student who missed an hour of class. Imagine what would happen if a student did not come to class for several days or weeks. With this in mind, every teacher should pay special attention not only to students who regularly attend classes, but also to students who for some reason cannot attend classes. In solving this problem, if we send the main content of the lesson and the most important information electronically to the student or his parents via various social networks, for example, by telegram or email, the main content of the lesson will not be understood by an ordinary student. , assimilates the most important information, and the next time you come to class, it will be much easier for you to understand a new topic. If the student is given several more tests and assignments on the topic, in addition to the main content and the most important information, it will be easier for the student to consolidate the topic. This method does not take up much of the teacher's time. In addition, this method strengthens the relationship between the teacher and the parent, the parent spends time with the child, and the emotional solidarity between them increases. In addition, the following methods can be used to learn foreign languages more efficiently and quickly. 1. Encourage discussion. Invite your students to discuss various topics: popular imaginary characters in a TV show, "if..." about their dreams of the future. Discussion is more effective. Going beyond the established curriculum gives students more freedom to express their opinions, and the discussion ends. leads to language competition. This method is especially useful for high school students. Pin

the new theme using this method, which would be appropriate to use. 2. Search and find. Search the internet for a list of the best apps and games that you can use to teach English. This makes it easier for students to learn the lesson and memorize new words. Share them with your students as they replenish their vocabulary, master interactive learning platforms and improve their grammar through constant practice. If every teacher perceives his students as his own children, I am sure that in the future these students will achieve great success and become worthy children for the development of our country. 3. The game "Words in pictures". This game is a good visual aid for practicing grammatical forms. There are several pictures on the cards depicting a person's actions, such as skating, playing chess and reading a book. The teacher shows cards with pictures (the child is skating) and asks: what is he doing? Students find a similar picture and answer: He is skating. In conclusion, it should be noted that when teaching English, taking into account the age and psychological characteristics of students, their interest in learning a foreign language, the development of modern didactic developments based on pedagogical technologies that help fully meet the needs, and the development of a reliable mechanism for their implementation will provide a practical effect. the solution to the problem. Anyone who is serious about mastering a foreign language can do it on their own. However, in order to do this, a person must be psychologically prepared to master the language. Learning a foreign language requires only a little perseverance, firm determination and a well-organized daily routine. Most language learners today are between the ages of 17 and 35. A foreign language can be studied both individually and with the help of a teacher. And in order to do this, you need to take the following steps: 1. Practice the language daily, if at all possible. The training time in this scenario is set by the system in the same way as in sports training. 2. Scheduling classes. You can take a break, listen to music or go for a walk after completing a short lesson. 3. A beautiful phrase. Individual words should never be memorized; only combined words should be memorized, and studying in context gives the best results. 4. Keep a diary on the side. An attempt to use common words written in a notebook in communication is also useful. 5. Commitment to memory. An attempt to translate words, dialogues and lyrics in a fantastically promotional manner. 6. Memorization is a useful activity. The words must be accurately memorized and checked by teachers. 7. Make a list of phrases that you want to remember. It is very important to write down phrases and proverbs and memorize them as soon as possible. 8. Not to be limited by theory. Practical exercises should also be taken into account. Watch movies, read a variety of literature and newspapers, and chat online with English-speaking friends. 9. The habit of correcting mistakes. Nothing should ever go unchecked, and nothing should ever go unchecked. 10. Self-confidence. No matter what, you should not stop learning the language. The language content should be relevant to the readers' lives and diaries; on the other hand, the actions or tasks that inspire them to communicate should be interesting and meaningful to them. During the lesson, students become aware of themselves as participants in the lesson, and throughout the lesson they behave as if they are the heroes of the work, trying to do this. If the reader wants to learn a foreign language on his own, he should: 1. To start, choose a suitable textbook. This is very important for students who study without the help of a teacher: the textbook helps the student to generalize knowledge and correctly "perform" them. 2. Memorizing words It is not difficult to learn English quickly: they remember not only one word, but also all sentences related to the subject they are interested in. 3. Repeat the thematic texts several times. This strategy will help the reader to remember frequently used phrases, as well as to learn the necessary vocabulary. 4. Summarize what the reader has learned. In order to avoid too quickly "swallowing" one layer of English, it is vital to first spend time thinking about the material studied; otherwise it will quickly disappear from the reader's memory. 5. Immerse yourself in the language environment. It is very important to try to create a proper language

environment to learn English faster. The reader can improve their understanding of English by listening to audio content such as podcasts. If we summarize this briefly, then the reader will most likely achieve the desired goal of the head of the language learning department by following the above tips and actions.

References:

1. S.S.Mustafoeva, learning and teaching foreign languages 2019.
2. Kanton Aargou. Fremdsprachen Lernen und Lehren. English an der Primarschule. Leipzig-2017.
3. Eine neue Aufgaben- und Leistungsbewertungskultur, U.Gibitz in: Neue Wege im Fremdsprachenunterricht am Beispiel des Rahmenplans für den Englischunterricht in der Orientierungsstufe, L. I. S. A. Schwerin 2001.
4. Iriskulov A.T va boshqalar Kids' English pupil's book 2sinf – Toshkent ĞO'zbekiston;2014 3. Xoshimov O'. Yoqubov I. Ingliz tili o'qitish metodikasi. T., - 2003

IMPROVING WRITING AND READING SKILLS BY USING NEW METHODS AND ACTIVITIES

Abduvalieva Tursunoy
Student of English language and literature faculty
Fergana State University

Annotation: This article discusses effective methods of developing reading and writing skills when learning English as a second language. It is vital that language is the main factor of communication, and people try to learn the language in order to be good communicators. All languages, such as English, are also studied to achieve success in all spheres of society: education, medicine, economics or politics, and require a good command of all language skills. In particular, productive and receptive skills such as reading and writing play a crucial role in language learning and teaching. This document focuses on the importance of these skills and will explore effective, innovative and effective ways, methods and approaches. The ability to write described in this article is very important when teaching a foreign language; it helps students master the letters and sounds of the English language, its vocabulary and grammar, as well as develop habits and skills of pronunciation, speaking and reading.

Key words: ELL (English language learners), productive, speaking and writing, grammar, and develop pronunciation, speaking and reading, practice, skill

English, being an international language, is used by most people around the world, and it is spoken in all parts of the world. According to statistics for 2015, English is the official language of 67 sovereign states and 27 non-sovereign entities. However, it takes hard work and more practice to gain sufficient knowledge to use this language in communication. Since writing is a way of communication, both students and teachers pay more attention to this skill in ESL and EFL classes. English Language Learners (ELLS) should concentrate more on acquiring knowledge about vocabulary and its grammatical structure. To communicate well in English, ellS must master all four English language skills, namely: listening, speaking, reading and writing. Among these four skills, listening and reading are receptive or passive skills, while speaking and writing are productive or active skills. Listening and reading are called receptive or passive skills, because ELLS simply acquire and understand these skills and never develop them to perform these skills. On the other hand, writing and speaking are productive or active skills, since ELLS must create a language using these two skills. Before discussing writing skills and their role, this term should be clarified. Widdowson states: "Writing is the use of visual means to manifest the graphological and grammatical system of language." In addition, Richards and Schmidt argue that "Writing is seen as the result of complex processes of planning, drafting, reviewing and finalizing." Writing as a skill is very important when teaching a foreign language; it helps students master the letters and sounds of the English language, its vocabulary and grammar, as well as develop pronunciation, speaking and reading skills. Writing is of great practical importance because it can fix various types of patterns (graphemes, words, phrases and sentences) in the memory of students and, thus, have a strong influence on their consciousness. That's why the school curriculum says: "Writing is a powerful tool for teaching a foreign language." Writing includes penmanship, spelling, and composition. What is writing? The skills-based approach treats writing as a separate set of skills, including letter formation, spelling, punctuation, grammar, organization, and the like. This approach also treats writing as a product-oriented task. In this regard, as McLaughlin points out, writing, like many other complex tasks, requires "students to organize small interrelated tasks and their components." On the contrary, the holistic language approach considers writing as a process of creating meaning, driven by purpose and audience, rather than compositional rules. From the author's point of view, a full description of what is

written should include skill and meaning. This is exactly Krashen's point of view, he says: the ability to write is necessary, but not enough. Qualified authors who have acquired the code may still not be able to demonstrate their skills due to inefficient compilation processes. Effective composing processes can be developed with the help of simple practices and recommendations for writing "performance". The importance of writing: The entry in the EFL field has many uses and features. To begin with, the ability to write in acceptable academic English is very important for graduate students who need to write their dissertations in English. In addition, EFL writing allows you to communicate with a large number of people around the world. It also provides students with physical evidence of their achievements. This, in turn, helps them figure out what they know and what they don't. As Irmscher notes, "In our minds we can deceive ourselves. Not on paper. If there are no thoughts in our minds, then nothing comes out. Spiritual blurring turns into words only as blurring or nonsense." Writing also improves students' thinking skills. As Irmscher notes, "Writing encourages thinking because it forces us to concentrate and organize. Oral speech does the same thing, but written speech gives more time for inner reflection." In addition, writing can improve students' vocabulary, spelling and grammar. Finally, formal and informal tests often require writing skills. Teaching and Learning writing Skills-oriented teachers teach writing in parts, based on the assumption that students will not be able to correct it until they master the auxiliary skills that arise in the writing process. These auxiliary skills are clearly taught using the following methods:

- Copying standard compositions;
- Organizing a collection of random notes on thematic topics with thematic suggestions and secondary ideas;
- Changing encrypted sentences to organize a paragraph;
- Forecasting the ways (methods) of developing a thematic proposal;
- Analyze the passage using questions such as:
 - Which statement is the main one?
 - Which proposals directly support the main idea?
 - What method did the author use to develop the main idea?
- Fill in the missing connecting elements in the essay;
- Fill in the missing words or sentences in the essay;
- Combine a set of sentences to create an essay;
- Write thematic sentences in the given paragraphs;
- Create a paragraph by reading the passage and answering the questions in full sentences;
- Draw conclusions about reading or listening, using your own words if possible;
- Rewrite the passage from another person's point of view;
- Turn a story into a dialogue;

All foreign language teachers teach writing, involving students in the writing process. In all language classes, students write all the essays from the very beginning and share them with the teacher or other people. The following methods are applicable to all language perspectives. A dialogue diary is a long-term written conversation between a student and a teacher in or outside of the classroom. Students write on any topic, and the teacher writes an answer to each student, expressing comments and opinions. Teachers do not edit journals in the traditional sense of the word. Instead, they respond by asking questions and commenting on the content. Such answers guide the process and give the activity meaning. The most important reason to use letter writing is that students like to write and receive letters. Another reason is that descriptive, explanatory, persuasive, expressive and descriptive forms of writing can be practiced in letters, regardless of whether they are intended for real use or not. To see if young English-speaking children can continue the conversation about writing a letter to understand their abilities as letter writers. The researchers found that children worked as fully and efficiently as reporters from the very beginning. As the exchange of opinions continued, the children showed that they could create new topics, continue them and close them as needed. Correspondence improved students' writing skills, as well as their self-esteem.

- The Writing Process: Heald-Taylor describes the writing process in her book *Holistic Language Strategies for ESL Students* as follows: The writing process is an approach that encourages young people [and adults] from ESL to communicate their written messages

and simultaneously develop literacy skills... Instead of... handwriting, reading, phonetics, spelling, grammar and punctuation. The transmission of a message in the process of writing is important and, therefore, develops, but incorrect attempts at handwriting, spelling and grammar are allowed. As described above, the writing process can improve students' writing skills as it encourages them to write and continue to write regardless of their ability level. The writing process also refers to the process by which a writer participates in the creation of meaning. This process can be divided into three main stages: preparation for writing, post-writing and post-recording. The pre-appointment stage includes planning, summing up, brainstorming, data collection and much more. The writing stage includes the transformation and systematization of information into written speech. The post-writing stage includes correction, editing, publishing, and so on. The data of the National Assessment of Educational Development (NAEP) in writing showed that "activities related to the motivation of teachers... they were firmly connected with the average written language." An integrated approach assumes that the writing process and the product complement each other, and that a combination of both can improve writing skills beyond the level that can be achieved using only one product. In support of this view, Hairston states: We cannot teach students to write based on what they write. We also need to understand how the product appeared and why it took such a form. We need to understand what happens when we write. Opponents of the skills-based approach argue that learning writing skills is often not fun. As Rose notes, "Part of the problem in teaching children the mechanics of writing is that teaching is often not fun. Teachers themselves may not like grammar and punctuation." Such opponents add that excessive emphasis on the conventions of writing can lead to a distortion of meaning. According to Newman: Excessive attention to correct spelling, punctuation and neat handwriting can make children think that the rules of writing are more important than the meaning they want to convey. On the other hand, opponents of the holistic language approach argue that students cannot convey meaning without written conditions. It can be seen from the above that, like the skills-based approach, a holistic language approach is necessary, but not sufficient for mastering writing. Thus, the integrated approach offers the following three main steps as a procedure for teaching writing to students studying a foreign language:

- Presentation of notes At this stage, the teacher explains some vocabulary, grammar, punctuation and spelling rules. Such skills should become the basis for the other two stages.
- Guidance At this stage, students read a sample essay. Then, under the guidance of a teacher, they use the skills described in the first stage, as well as the acquired skills, to generalize this typical composition or change it from a story to a dialogue or vice versa.
- Independent work At this stage, each student uses the self-writing process to write an entire essay on a topic of their choice. He then discusses what he has written with the other students in the class. In conclusion, it should be clarified that to improve the effectiveness of writing skills, there are many colorful and interesting teaching methods for teachers, which consist in filling out a story, writing a story or bypassing the story. They help improve students' written English and motivate them to use this language in real life.

References:

1. McLaughlin, Rossman, T. and McLeod, B. (1983). Learning a second language: The perspective of information processing. *Language Learning*, 33 (2), 135-158 p.
2. Krashen, D. (1984). *Writing: research, theory and applications*. Torrance, CA: Laredo Publishing Co., Inc. 28 p.
3. Rogova G. V. *Methods of teaching English writing. production*
4. Irmscher *Demonstration Writing Teaching*. New York, 1979.
5. Atwell in the middle: writing, reading and studying with teenagers. Upper Montclair, 1987.

6. Wang ESL Reading and Communication by Email in the Classroom. 1993.
7. Rao, P. S. (2019). The Significance of Writing Skills in ELL Environment". *Academicia: An International Multidisciplinary Journal*. 9(3), 5-17. DOI: 10.5958/2249-7137.2019.00035.1
8. Richards, J. C. and Schmidt, R. (2002). *Language Teaching and Applied Linguistics*. Edinburgh: Pearson Education Limited
9. Rivers, W. M. (1978). *Teaching foreign language skills*. London: University of Chicago Press.

TEACHING SPEAKING AND CORRECT PRONUNCIATION

Tursunaliyeva Durdona

Female student of English language and literature faculty,

Igamberdieva Shahnoza

teacher of English language and literature faculty

Fergana State University

Annotation: This article is devoted to teaching spoken language skills the development of pronunciation skills in teaching English Spoken language is an interactive process of constructing meaning, which includes the production, receipt and processing of information.

Key words: teaching speaking, pronunciation, receiving and processing information, physical environment, reading and writing, language, skills

Communicative and general language approaches to learning contribute to the integration of oral speech, listening, reading and writing in ways that reflect the use of natural language. But speaking and listening opportunities require structuring and planning if they are intended to contribute to the development of the language. This collection describes what oral speech includes and what good speakers do in the process of self-expression. It also presents a plan for creating an effective oral language lesson and evaluating students' conversational skills.

Oral communication skills in teaching ESL for adults: Outside of the classroom, listening is used twice as often as speaking, which, in turn, is used twice as often as reading and writing. Speaking and listening skills are most often used in the classroom. They are recognized as critically important for functioning in the context of the English language by both teachers and students. These skills are also a logical starting point for learning when students have a low level of literacy (in English or their native language) or limited formal education, or when they come from a language environment with a non-Latin script or a predominantly oral tradition. In addition, in an effort to include the skills of readiness to work with personnel in the EFL training program for adults, practice time is devoted to such public speaking skills as reporting, negotiating, explaining and solving problems. Speaking is an interactive process of constructing meaning, which includes the production, receipt and processing of information. Its form and meaning depend on the context in which it takes place, including the participants themselves, their collective experience, the physical environment and the goals of the performance. It is often spontaneous, open and developing. However, speech is not always unpredictable. Language functions (or patterns) that tend to recur in certain discursive situations (for example, rejecting an invitation or asking for time off from work) can be identified and mapped. For example, when the seller asks: "Can I help you?", the expected sequence of reasoning includes a statement of need, a response to a need, an offer of appreciation, a confirmation of appreciation and a farewell exchange of remarks. Conversational speech requires that students not only know how to use certain aspects of the language, such as grammar, pronunciation or vocabulary (linguistic competence), but also understand when, why and in what ways to use the language (sociolinguistic competence). Finally, speech has its own skills, structures and conventions that are different from written language. A good speaker synthesizes this set of skills and knowledge to succeed in this speech act. What does a good speaker do: Although dialogues and conversations are the most obvious and most frequently used speech actions in foreign language lessons, the teacher can choose actions from a variety of tasks. Brown lists six possible categories of tasks: Imitation - exercises in which the student simply repeats a phrase or structure (for example, "Excuse me" or "Could you help me?") for clarity and accuracy; Intensive - exercises or repetitions focusing

on certain phonological or grammatical points, such as minimal pairs or repetition of a series of imperative sentences; Operational - short answers to questions or comments from a teacher or student, such as a series of answers to "yes"/ "no" questions; Transactional - dialogues conducted for the purpose of exchanging information, such as interviews to gather information, role-playing games or debates; Interpersonal - dialogues to establish or maintain social relationships, such as face-to-face interviews or role-playing in casual conversation; and extensive-extended monologues such as short speeches, oral reports or oral summaries. These tasks are not sequential. Each of them can be used independently or integrated with each other, depending on the needs of students. For example, if students do not use appropriate intonations in sentences while participating in a transactional exercise that focuses on the skill of politely interrupting to express their point of view, the teacher may decide to conduct a short imitation lesson focused on this function. When presenting assignments, teachers should tell students about the language function that should be implemented in the assignment, and about the real context(s) in which this usually happens. They should provide opportunities for interactive practice and, if necessary, build on previous instructions (Burns & Joyce, 1997). Teachers should also be careful not to overload the spoken language lesson with other new material, such as a large vocabulary or grammatical structures. This can distract students from the main goals of speaking in class. Oral language assessments can take a variety of forms, from oral sections of standardized tests, such as the Basic English Proficiency Test (BEST) or the Oral Assessment of English as a Second Language (ESLOA), to authentic assessments, such as performance checklists, analysis of taped speech samples or anecdotal recordings of speeches in the classroom. Assessment tools should reflect the instructions and be included from the initial stages of lesson planning. For example, if the lesson is aimed at generating and recognizing signals for making a decision in a group discussion, the assessment tool may be a checklist that must be filled in by the teacher or students during the student's participation in the discussion. Finally, the criteria should be clearly defined and understood by both the teacher and the students.

Improving the pronunciation skills of high school graduates studying EFL: Observations that limited pronunciation skills can undermine students' self-confidence, limit social interactions and negatively affect the assessment of the authority and abilities of the speaker are not new. However, the current emphasis on communicative approaches to teaching English as a second language (ESL) and concern for the development of teamwork and communication skills in an increasingly diverse workplace are reviving interest in the role that pronunciation plays in the overall communicative competence of adults. As a result, pronunciation comes out of its often-marginal position in ESL teaching for adults. This article examines the current state of pronunciation training in ESL courses for adults. It provides an overview of the factors affecting pronunciation mastery and suggests ways to plan and implement pronunciation training. Historical perspective Pronunciation training is usually related to the teaching method used. In the method of grammatical translation of the past, pronunciation was almost irrelevant and therefore rarely taught. When using the audio language method, students spent hours in the language laboratory listening and repeating sounds and sound combinations. With the advent of more holistic communicative methods and approaches to EFL teaching, pronunciation is considered in the context of real communication.

Factors affecting the mastery of pronunciation. Research has provided some important data on factors that can affect the acquisition of pronunciation skills. Age. Disputes about the influence of age on language acquisition and, in particular, on pronunciation are diverse. Some researchers claim that after puberty, lateralization (the distribution of linguistic functions between different hemispheres of the brain) is completed, and the ability of adults to

distinguish and make sounds similar to their native ones becomes more limited. Others cite the existence of sensitive periods when various aspects of language acquisition arise, or the need for adults to reconfigure existing neural networks to adapt to new sounds. Most researchers, however, agree that pronunciation is more difficult for adults than for children, and that they probably will not achieve a pronunciation similar to their native one. However, the experience of learning a language and the ability to self-control that comes with age can compensate for these limitations to some extent. The volume and type of the preliminary pronunciation instruction. Previous pronunciation training experience may affect the success of students in current efforts. Students with a higher level of language proficiency may develop habitual, systematic pronunciation errors that need to be identified and eliminated. Inclination. Individual abilities to learn languages were discussed. Some researchers believe that all students have the same ability to learn a second language because they have learned their native language. Others argue that the ability to recognize and assimilate foreign sounds may be differently developed in different students. The attitude and motivation of the student. Non-linguistic factors related to a person's personality and learning goals can affect the achievement of pronunciation. Attitude to the studied language, culture and native speakers; the degree of acculturation (including familiarity with the language being studied and its use); problems with personal identity; and motivation to learn - all this can contribute to or hinder the development of pronunciation skills. Native language. Most researchers agree that a student's native language affects the pronunciation of the language being studied and is an important factor when taking into account foreign accents. The so-called interference or negative transfer from the native language is likely to cause errors in pronunciation, intonation and rhythm in the target language. The combination of these factors can affect the pronunciation of any student. The main thing is to know about their existence so that they can be taken into account when creating realistic and effective pronunciation goals and development plans for students. For example, native-like pronunciation is unlikely to be a realistic goal for older students; a student who is a native speaker of a tonal language such as Vietnamese will need help with other pronunciation features than a native Spanish speaker; and a twenty-three-year-old engineer who knows that he will be highly respected and possibly promoted in posts, if his pronunciation improves, will most likely respond to direct pronunciation instructions.

Language features affecting pronunciation: There are two groups of features involved in pronunciation: segmental and suprasegmental. Segments are the basic set of distinctive sounds and the way they combine to form a spoken language. In the case of North American English, this list consists of 40 phonemes (15 vowels and 25 consonants), which are the main sounds that serve to distinguish words from each other. Pronunciation training often focused on mastering segmental sounds by distinguishing and producing target sounds through exercises consisting of minimal pairs, such as /bʒd/-/bʒt/ or /sIt/-/sot/. Suprasegmental sounds exceed the level of individual sound production. They spread to different segments and are often created by native speakers unconsciously. Since suprasegmental elements provide the most important context and support (they determine the meaning) for segmental production, they occupy an increasingly prominent place in pronunciation training.

References:

1. Gardner, Howard, and Thomas Hatch. Multiple Intelligences in the senior forms. NY, 1989. -145 p.
2. Gardner, Howard, and Tina Blythe. A school for All Intelligences. Educational Leadership April, 1990, 33-37 p.

3. Gardner, Howard Veenema, Shirley . Multimedia and Multiple Intelligences, The American Prospect no.29 (November- December 1996): 69-75 p.
4. Hoerr, Thomas R. How our school Applied Multiple Intelligences Theory. Educational Leadership, October, 1992, 67-768 p.
5. Smagorinsky, Peter. Expressions:Multiple Intelligences in the English Class. - Urbana. IL:National Council of teachers of English,1991. – 240 p. 6.Wahl, Mark. Multiple Intelligences. NY, 1999. – 150 p.

TEACHING YOUNG LEARNERS BY INNOVATIVE GAMES

Mamadaliyeva Rashida

Female student of English language and literature faculty,

Igamberdieva Shahnoza

teacher of English language and literature faculty

Fergana State University

Annotation: This article talks about teaching younger students through innovative games and provides some important and useful games.

Keywords: Innovative games, "running dictation", "The weather report", "Stop the car", methods, lessons, dialogue, program, acquisition

The current state of the education system is characterized by the increasing role of non-traditional innovative methods. The assimilation of knowledge by students with their help is much faster than using traditional methods or lessons. Innovative games change the worldview of students, the acquisition and dissemination of knowledge, allow them to deepen and expand the content of the studied disciplines, quickly update it, apply more effective teaching methods, as well as significantly expand the educational opportunities of everyone. Now I'm going to stop such innovative games one by one. The first game is called "Running Dictation". The game "Running dictation". What makes dictation so popular among English teachers and ESL students is that it practices all four basic English language skills: reading, writing, speaking and listening. In class, divide your students into pairs. Each pair of students will need a pen and paper, as well as a place to write, whether on a table or sitting on the floor. The next thing the teacher will need to do is to prepare a short paragraph or dialogue printed on paper. Make sure you print it out in large print and clearly, as your students will need to read it from a distance of about a meter. Stick the text on the wall at the other end of the classroom a little above the level of your students' heads. When you are ready, shout "GO!", and one student from each pair (student A) should run up to the text, read part of it, try to memorize it, then run back to his partner (student B). Student A tells student B as much as he can remember from the text on the wall, and student B should listen carefully and write it down. Then student A needs to go back to the wall to read more, then go back to student B to tell more about what is written on the wall at the other end of the class. Student B writes it down again. After 2-3 minutes, the teacher shouts "CHANGE!", and now student B has to run and read/ talk, while student A remains at the desk to listen / write. The team that finishes writing the text first becomes the winner. Rules to remember: 1. Children cannot shout a text from the wall to their partner. They must move back and forth with information 2. Handles against the wall are not allowed. No notes to help them remember. 3. Children cannot run up to the wall, run back and also write on their own. Now I'm going to recommend you a new innovative game called "The weather report" ("Weather Report"). In most series of textbooks for elementary school students, approximately for the elementary level, you will usually find a section "weather". Talking about the weather is important, especially in the west, where it is a common topic for small talk. This is an amazing activity that allows your children to talk about the weather and learn all the key words and phrases. Now, if you are old enough, you may remember the weather forecast on TV, where instead of modern computer graphics of rain and incoming clouds, the presenter simply pasted plastic weather symbols on the map to tell about the weather. Bring a map of the world or a map of the country where you teach and ask your students to make a weather forecast! "The weather is sunny in Uzbekistan. The weather is rainy in the UK. In Australia, the weather is stormy." It will be a great lesson or a final presentation for parents.

Stop the Car game. An ideal game for older children who have more vocabulary and better developed writing skills. Stop the Car is a classic ESL game that will not only help students work in a team to achieve a common goal, but also provide you with a good distance in the classroom (sorry for the pun!). Divide your students into small groups and seat them at separate tables or in small circles on the floor. Each team will need a piece of paper and a few pens. When you are ready, write a letter on the board, for example, "T", and shout "Go ahead!" Now the teams must write as many words beginning with "T" as possible. At any moment, any student can shout: "STOP THE CAR!". As soon as this is shouted out, everyone should put down their pens and stop writing after the bus stops. The team with the highest number of correctly spelled words becomes the winner. Students usually shout "Stop the car" when it seems to them that their team has a lot of words, and think that perhaps their team has written more words than other teams, but sometimes this leads to the opposite results, and the other team has more! A high-quality heating pad for your English lesson! Everyone participates in it, children work together to win, with an element of a real fun competition. These games are an important component of language lessons for children. They give children the opportunity to get up from their seats, use up some of the abundant energy that all children have, and the opportunity to practice new words and sentences that they are learning in fun and unusual ways. It is important to note that this allows children to laugh, bring a smile on their face and really enjoy the process of learning a language. These games are designed for English language teachers who teach children and would like to have a large stock of proven warmers and games to use in English lessons - those that they know will work every time.

In accordance with the principles of organizing educational activities on the principle of safety - to ensure the physical and psychological safety of children, to provide a friendly and comfortable environment, and on the principle of consistency - a gradual transition from simple to complex, new knowledge, flexibility - to change activities depending on the environment, in general - to ensure the harmonious development of children and in cooperation - ensure a smooth transition to the next stage of education. Types of developing environment: 1. Construction and mathematics 2. Plot-role-playing games and dramatizations 3. Center of Speech and Linguistics 4. Center of Science and Nature 5. Art center that creates a developing environment in preschool education: Meets state requirements for the development of younger and preschool children. The goal is to teach children to think freely, develop creative abilities, and help them find their "I". The developing environment is an important process that serves to implement the educational process organized in a certain age group in accordance with the MTT State Curriculum, which should ensure the achievement of the set goals. The program is an important tool with which teachers (specialists) determine the most appropriate and effective forms, methods and ways of organizing the educational process for children of a certain age group in accordance with state requirements for the development of primary and preschool children in the Republic of Uzbekistan.

Reference:

1. Turdaliyeva G.N "Boshlang'ich sinflarda ingliz tilini o'qitishda zamonaviy yondashuvlar va innovatsiyalar"// 2020.
2. S. Allen "Warm up activities, games
3. "State requirements for the development of primary and preschool children" T.: June 18. 1-MH-son 2018.
4. Azizxodjaeva N.N. Pedagogical technologies and pedagogical skills. - T.: Finance, 2003. - 192 p.

5. F.Qodirova, Sh. Toshpo'latova, M. Agzamova "Preschool pedagogy" Textbook. T.: "Spirituality" 2013.

6. Yarmatov R. Nurturing and developing the personality of the future teacher. - T.: İScience and Technology Publishing House, 2009

PEDAGOGICAL APPROACHES IN TEACHING FOREIGN LANGUAGES**Mirzaahmedova Sevinch****Female student of English language and literature faculty,****Igamberdieva Shahnoza****teacher of English language and literature faculty****Fergana State University**

Annotation: The article describes ways to improve the quality of education of teachers of English in secondary schools through the use of innovative methods and examines the role of activity centers in the organization of classes in preschool education and the role of the state educational program "First Step" in the comprehensive development of children's abilities and skills in the educational process.

Keywords: school, innovation, pedagogue-technologist, method, education, upbringing, knowledge, skill, creativity, classification, innovation, objective.

The advanced experience of pedagogy and the introduction of educational achievements are important conditions today. Currently, there is a huge database of experience that a teacher can use in his work, and it is getting richer by the day. However, it is difficult for teachers and future specialists to master these skills. The role of the teacher is especially important in creating best practices and spreading them among colleagues. The teacher should pay attention to the value and effectiveness of the new advanced pedagogical practice in practice. The innovative orientation of the teacher's practice allows him to put into practice the achievements of theoretical and pedagogical research. In order to disseminate the results of such studies, it is necessary to present them to the general public. Such innovations can be spread among other teachers with the help of quick consultations of industry experts, special seminars and trainings, presentations at conferences and a series of lectures for future teachers.

In this regard, the question arises: "Who is the distributor of advanced pedagogical ideas and technologies among the general public?" An important role in this process is played by the study of the experience of a particular teacher or educational institution, the promotion of professors and teaching staff of higher educational institutions, mature teachers working in secondary schools. The reasons for this can be explained as follows: - The author of the innovation cannot give the necessary and accurate assessment of the prospects of a specific pedagogical idea or innovation; - Advanced teachers do not always think about promoting their ideas. This approach allows you to expand the capabilities of an innovative teacher and direct him or her to a specific goal. Thus, the efforts of the founder and popularizer of innovative pedagogy are concentrated at one point and aimed at a specific goal. Pedagogical innovations have their own aspects. Pedagogical innovation consists of the following criteria that form the creative activity of a future teacher: how new are innovative methods; their optimality; how effective they are; the possibility of application in public practice, etc. The main criterion of innovative methods is their novelty, the results of scientific research and advanced pedagogical experience. That is why it is important for teachers who want to work in the innovation process to understand the essence of innovation. Although the experiment may be new for one teacher, it may not be new for another. In addition, the level of novelty of the same method for future teachers may vary. With this in mind, both future teachers and teachers in the education system will need to approach innovative creative activity based on their needs. Innovative methods that contribute to the development of creative functions of future teachers manifest themselves in several forms, depending on the level of novelty: absolute level; local-absolute degree; conditional degree; subjective degree. The mass

application of innovative pedagogical innovations is interpreted as a criterion for their evaluation. This is mainly due to the technical support of the educational process and the specifics of the teacher's work. The creative application of pedagogical innovations in mass pedagogical experiments manifests itself at the early stages of the work of individual teachers. These innovations will be tested and presented for public use after an objective assessment. It is advisable to develop the creative functions of future teachers using innovative methods that allow them to achieve widespread positive results. Diagnostic methods aimed at studying the innovative activity of a teacher are also diverse. The use of diagnostic techniques demonstrates the strengths of the teacher's work. Therefore, it's time to equip future teachers with modern diagnostic methods. Taking into account the professional needs and desires of future teachers, it is necessary to work on the formation of professional pedagogical ethics and full-fledged activities aimed at continuous development. In short, in order to educate mature specialists with a high level of general professional culture, social activity, independent thinking, and the ability to easily solve their tasks, today our teachers need to use modern innovative pedagogical technologies. they should understand that this is a key factor in improving the quality and effectiveness of education, and that it takes time.

Preschool education is a unique world in which a child should feel comfortable, safe and peaceful. The essence of the conditions of growth and development is very simple. The younger generation is carefully guided step by step up the development ladder. And we just need to understand the specifics of this movement and provide timely support to the child, creating appropriate conditions for this growth. In this regard, the educational process is important. The First Step program is the first bold step in improving the preschool education system. Approved by the Order of the Minister of Preschool Education of the Republic of Uzbekistan dated July 18, 2018 No. 1/mh and registered by the Ministry of Justice No. 3031, the curriculum of the preschool educational institution "First stage" was approved by the decision of the Board No. 1/mh. The state curriculum "THE FIRST STAGE" of a preschool organization is a regulatory document developed in accordance with the state requirements of the Republic of Uzbekistan for the development of young and preschool children, which reflects the goals and objectives of preschool education, the main ideas of educational activities. The main competencies are defined when moving to the next stage. The advantage of the new generation program is that it is designed for children aged 3-7 years and is aimed at developing the child's personality. The program has also been developed on the basis of competence. For the first time, thematic planning was introduced in MTT. For the first time, a child development map was recommended. In addition, each MTT had the opportunity to develop its own variable program. The educational process under this program is aimed at the comprehensive development of the abilities and potential of children, the formation of their personality. The effectiveness of this process depends on the knowledge of the teacher of children, the use of various methods of education. Based on the norms for equipping preschool institutions with toys, age-appropriate curricula, handouts, furniture and ICT equipment, preschool institutions should create conditions for development in different age groups, allowing the child to make an independent choice. Each group room is divided into several centers. Centers of free educational activities allow children to independently individualize the learning process based on their personal skills and interests.

References:

1. Artemov V.A. Psychology obuchenia inoctrannomu yaziku. – M.: "Pedagogy", 1989.- 103p.
2. Bim I. L. Nekotorie aktualnie problemi covremennogo obuchenia inoctrannim yazikam.- YAISH. 2001, № 4.- 39 p.

3. Yoralieva U.Q. To the teaching of foreign languages in the preschool system specifics and the possibilities of using interactive methods in it. Journal of modern education. - T., 2014, No. 9.-27 p.
4. "State requirements for the development of primary and preschool children" T.: June 18. 1-MH-son 2018.
5. Azizxodjaeva N.N. Pedagogical technologies and pedagogical skills. - T.: Finance, 2003. - 192 p.
6. F.Qodirova, Sh. Toshpo'latova, M. Agzamova "Preschool pedagogy" Textbook. T.: "Spirituality" 2013.
7. Yarmatov R. Nurturing and developing the personality of the future teacher. - T.: ĪScience and Technology Publishing House, 2009

DEVELOPING THE VISUAL ABILITY AND CREATIVITY OF PRESCHOOL CHILDREN

Mirzaolimova Kumush
student of English language and literature faculty,
Igamberdieva Shahnoza
teacher of English language and literature faculty
Fergana State University

Abstract: Pre-school education is the development of children's abilities and creative abilities through visual activities in educational institutions.

Key words: Activities, creativity, technical, national, visual, construction, qualities, the educational process, aesthetic and physical development, system

Radical increase in the level of preparation of children for school education in the framework of the implementation of the Decree of the President of the Republic of Uzbekistan dated December 29, 2016 No. PP - 2707 "On measures to further improve the preschool education system for 2017-2021" Introduction of modern educational programs into the educational process, provision of qualified teachers, creation of conditions for the full intellectual, moral, aesthetic and physical development of children, further strengthening of the material and technical base of educational institutions, the preschool education system. Education An action plan has been developed to implement the tasks set in the improvement program for 2017-2021. The task of preschool education is to familiarize children with the rich national, cultural and historical heritage and the spiritual and moral heritage of the people: the formation of national patriotism in children, the need for education in preschoolers, the desire to study and regularly prepare them for education, to develop children's thinking, to develop the ability to independent and free expression, to ensure physical and mental health children. One of the main goals is to identify and develop the abilities and potential of children with the help of modern fine art. The task is to train teachers who understand the subtleties of fine art and have the skills to share its subtleties with preschoolers. The role of the educator in the formation of aesthetic abilities of children through visual activities in preschool education.

Materials and methods He must have deep knowledge and high qualifications, for this he must regularly work on himself, constantly improve his scientific and theoretical level, rely on best practices. In the course "Visual activity": Bad taste; Development of practical artistic activity and skills; Development of imagination, creative thinking and fantasy imagination, perception; Development of precise hand movements and fine motor skills of fingers; Educational and pedagogical issues are being addressed, such as creating opportunities for professional artistic and creative activities. From the analysis of the structure and content of the improved basic program "Bolajon", developed for preschool educational institutions, it is clear that most of the time, starting with small groups, is devoted to visual activities. If we add types of visual activities, including drawing (2 hours), application (0.5 hours), construction (0.5 hours) and working with clay (1 hour), then the total will be 4 hours. Considering that the weekly workload is 12 hours, visual activity accounts for a third of all activities. This means that visual activity makes up the largest part of the integrative content and is carried out in logical and didactic connection with other activities. This factor means that the content and methodology of visual activities need to be improved in accordance with other activities. At the lessons of fine arts in preschool institutions, children perform mainly entertaining work, telling, looking at pictures with works of art; and at school, types of fine arts become more deeply acquainted with works of color painting, graphics, sculpture and decorative and applied art. A variety of visual activities in preschool education: drawing, plasticine, applique,

construction. Much attention is paid to all classes presented in the preschool. The successful solution of educational tasks in primary classes is integrated with the lessons of visual activity in preschool education. In group art classes, children learn to use pens and brushes to control their character and hand strength. This, in turn, develops in children the ability to master the skill, to move the hand easily, freely in a straight line. Children learn to move objects of various shapes, sizes and proportions according to the size of the object. In preschool classes, students learn to use materials in an orderly manner, keep them clean, and plan only the materials they need and how to use them. These exercises develop children's attention and visual memory. For example, in the preparatory group of preschool educational institutions, the requirements for drawing or image will increase depending on the nature, and these requirements will approach school ones. In nature-based visualization, the sequence of work is shown only at the initial stage of preparation and study in a large group of children.

RESULTS AND DISCUSSION Children try to sketch out all the general skepticism in order to analyze nature, correct its shortcomings, make it look like nature. The ability to compare with the Tatar language, find or see geometric shapes in mathematics and visual arts lessons, name them by terms, width, size, length, get acquainted with height, spatial arrangement of parts relative to each other will help children master the basic mathematical concepts of the school. In the 1st grade. Construction - Construction of building materials in construction lessons develops visual acuity in children and helps them to master technical lessons at school. Thus, in the visual arts classes, children develop bad taste and creative abilities, and thanks to this they prepare for school. Since children are inextricably linked with objects, they get acquainted with their unique qualities, shape, color, size, identify their differences and similarities, which allows children to develop sensory, visual, imaginative thinking. Visual activity educates children morally. In children's works, they reflect the events that occur in their lives, in society, they are happy and excited. In the process of visual activity, children are brought up with the qualities of will - to finish what they started, set goals and strive to achieve them, overcome difficulties, help their peers. Qualities such as helping each other and working together in the process of creating teamwork; in the process of evaluating work, they develop moral qualities such as realistic attitude of peers to work, correct assessment and satisfaction with their work and the work of their peers. Visual activity is an activity that encourages children to work hard to achieve their goals. Visual activity is the main means of aesthetic education of children. The separation of large and small sizes, color, shape and spatial location of each object is part of this aesthetic intuition. The development of aesthetic perception in children - color, rhythm, is associated with a deeper sense of proportion. The more the child feels the color, shape, and their diversity, the more he enjoys the variety of colors. The development of aesthetic perception in children develops in them an aesthetic assessment of the subject and some of its qualities. This brings up in them an understanding of works of fine art, feelings and attitudes towards them. Visual activity plays an important role in the artistic development of children.

CONCLUSION The artistic and creative development of a child is the acquisition of imaginative thinking, aesthetic perception and image skills. For example: a trip to nature or to the park, an excursion in autumn. Thanks to the aesthetic instinct that arises when observing an object or the environment, it is possible to educate children in such qualities as a correct assessment of the environment, people's work, and love for the Motherland. The main task of artistic and moral education is to make children more beautiful and kinder, to please others and to rejoice when they see them. Visual activity plays an important role in preparing children for school. Knowledge and skills in painting, clay, building materials will become the basis for the successful completion of art classes and labor lessons at school. Prepares them for educational activities: teaches them to listen to the teacher, follow his instructions. When solving a given task, the search for its main and

important solutions is one of the main reasons for such educational activities. The control of one's own work in the process of visual activity also plays a certain role when performing tasks at school. The child is also psychologically prepared in the process of visual activity.

References:

1. Improved "Bolajon" base program. T .: 2016.
2. State requirements for preschool education. T .: 2017 "Knowledgeable" program. T .: 2014
3. Amirova. G.A. , Sulaymonov A.P. , Djurayeva B R. Application classes in preschool institutions. T., 2014.
4. D.T Sabirova. Formation of elements of visual literacy in preschool children. (13.00.01. - Abstract of the dissertation on the theory and history of pedagogy). T.2007
5. The state program "Year of harmoniously developed generation". Decree of the President of the Republic of Uzbekistan. Adolat newspaper.T January 29, 2010 № 4 1-2 p.
6. Resolution No. PQ-3907 of August 14, 2018. Resolution of the Cabinet of Ministers No. 577 of July 12, 2019.
7. Goziev E.G. General psychology. "Teacher" -T .: 2010 447 p.
8. Pedagogy: 1000 answers to 1000 questions / Met. hand U.I.Inoyatov, N.A.Muslimov, M.Usmonbaeva, D.Inogomova. - T .: TDPU named after Nizami 229, 2012. - 193 p.

TEACHING YOUNG LEARNERS BY NEW METHODS

Muxiddin Farzona
student of English language and literature faculty,
Igamberdieva Shahnoza
teacher of English language and literature faculty
Fergana State University

Annotation: This article describes the teaching of foreign languages for younger students using new methods in schools. According to modern methodological science, the purpose of teaching a foreign language is the ability to use it in communication with other peoples. The changed requirements for language proficiency have determined new approaches to the selection of content and organization of material.

Keywords: new methods, technologies, effective teaching, Innovative educational technologies, the educational opportunities, process, ability, the purpose

Recently, the number of people of all ages learning English has been increasing dramatically. This is because in the course of life it becomes increasingly difficult to live without knowing English. But learning a language also depends on age. In fact, scientists have proven that children learn language faster and easier than adults. The main reasons for this are the natural tendency of children to learn the language, the fact that they have developed the ability to imitate, children spend more time than adults, and quickly memorize the information they assimilate. The current state of the education system is characterized by the increasing role of non-traditional educational technologies. The assimilation of knowledge by students with their help is much faster than using traditional technologies. These technologies change the nature of the development, acquisition and dissemination of knowledge, allow you to deepen and expand the content of the studied disciplines, quickly update it, apply more effective teaching methods, as well as significantly expand the educational opportunities of each person. The introduction of a new generation of state educational standards (FGOS HPE) based on a competence-based approach implies significant changes in the teaching methods of a number of disciplines, including sociology, based on the increasingly active participation of students. a full participant in the educational process, his great independence, classes are aimed at a clear practical result. The development of such technologies is carried out in the following areas: 1) reproductive education ("individually-oriented" training, personalized, as well as "team-individual" training); 2) research classes (the learning process is built as a cognitive-practical, search for practical information); 3) development of models for educational discussion; 4) organization of training based on game models (implementation simulation modeling in the educational process). According to the authors, the most relevant are innovations in higher education aimed at reorienting the goals of professional personality formation (primarily the development of scientific, technical and innovative skills), as well as updating knowledge. the content of the educational process (in addition to the description in education, attention to the formation of logical and imaginative thinking, attention to practicality in learning through the formation of knowledge, skills and abilities in the chosen profession, independent learning) is focused on the priority). Thus, innovative educational technologies in higher education are understood as methods based on modern scientific achievements and the use of information technologies in education. They are aimed at improving the quality of teaching through the development of creative abilities and independence of students. They allow you to study online; increase students' interest in the subject; they bring learning closer to everyday practice (develop effective communication skills, adapt to rapidly changing living conditions, increase resistance to psychological stress,

teach conflict resolution skills, etc.); training in ways to acquire new sociological knowledge. Innovative educational technologies, as the results of our research show, are mainly used in practical classes (seminars). This was stated by 61.4% of respondents. The answers of teachers who use innovative technologies only in lectures, as well as those who use them in lectures and practical (seminar) classes, are evenly distributed - 15.38% of respondents, unfortunately, 7.69% of respondents are out of order. that they are not used at all. We also found that 100% of assistants and senior teachers use innovative teaching technologies only in seminars. As for the first one, this, in our opinion, is very understandable: there are practically no lecture hours in the teaching load of assistants. On the other hand, senior teachers with lecturing experience prefer the traditional practice of presenting the material. More innovative educational technologies are used by teachers of the department when conducting various forms of training. Thus, their answer options were distributed evenly - 25% each, including the answer option "I don't use it at all." Upon closer examination, we found that a professor with 3-7 years of experience teaching sociology as a subject did not "use" innovative technologies at all. Thus, on the one hand, we defined "passivity" as opposed to "protest", taking into account the most active and flexible traditional form of providing the most active environment and material for the introduction and application of innovative technologies in the educational process at the university. In conclusion, we note that the lack of motivation among teachers to introduce their own innovative educational technologies is, in our opinion, not only the most destructive, but also the most difficult to change factor. While the problem of lack of time can be solved by an equal distribution of classroom and extracurricular activities of teachers, the lack of knowledge in the application of innovative teaching technologies can be compensated by training in the field of teaching methods. the introduction of innovative educational technologies based on the sociology of dentistry (especially since our study showed that 100 percent of respondents stated the expediency and willingness to take advanced training courses in this field) and an interesting presentation of material that would suit even the most passive student audience for a future specialty. It is not active, but cognitive, and in this case it will be impossible to increase the motivation of teachers by an administrative decision alone. Consequently, all the efforts of the university administration are aimed not only at encouraging the work of professors and teaching staff, but also at creating the necessary conditions for self-improvement and self-awareness of teachers. we should focus on leveling this factor. The usual method of teaching through reading and translating texts, studying grammar and performing "the same type of exercises" has lost all meaning, and it has been replaced by a more effective method of learning a foreign language - communicative. The communicative method is based on knowledge of traditions and customs, as well as on the study of vocabulary and the ability to communicate and understand a native speaker. When learning a foreign language, it is very important to have a lexical base. After all, the more lexical units are learned, the easier it becomes to communicate in the language being studied. Some students have great difficulties with vocabulary replenishment. Some just remember, the second build associations, the third paste over the whole house with stickers with words about household goods. When teaching, the teacher's task is to check how well the student has memorized new words and phrases, idioms and phrasal combinations. At the same time, a more effective method promotes both the memorization of words and the development of communication skills in a foreign language. So, the teacher prepares the cards and divides the group into two teams. The student takes out a card and explains the meaning of a word in a foreign language, while the student from the second team has to guess what kind of word it is. Thus, there is memorization of a new word and communication in the language being studied. In short, teaching a language to

elementary school students not as a duty, but rather through fun games and innovative methods can serve as a basis for their future knowledge.

References:

1. Journal for English students (1-2 / 1998)
2. Read and talk about Great Britain and the British "(V. F. Satinova).
3. British literature and culture. Episode 1 (V. Safonova, L. Kuzmina, E. Smirnova) foreign languages
4. Pavlovskaya I.Yu. Methods of teaching foreign languages. A review of modern teaching methods 2nd ed., Publishing House of S.-Petersburg Univ. 2003.
5. Alefirenko N.F. Controversial problems of semantics. Volgograd: Change, 1999
6. Arutyunova N.D. Language metaphor (syntax and vocabulary) // Linguistics and poetics. -M.: Science, 1979

IMPORTANCE OF DEVELOPMENT LISTENING AND SPEAKING SKILLS THROUGH GAMES IN PRIMARY CLASSES

Oblayorova Muxlisa
Female student of English language and literature faculty,
Igamberdieva Shahnoza
teacher of English language and literature faculty
Fergana State University

Annotation: In this article, as a result of the use of modern approaches and innovative methods in teaching English in elementary grades, students develop logical thinking skills, fluency of speech, fluency of speech and develop the ability to respond correctly, arouse interest in knowledge, be thorough in lessons, communicate their desire to be ready.

Keywords: modern, innovation, elementary, game, educational, communication, speech, fluency, skills

Since the 2013-2014 academic year, continuous teaching of foreign languages in the form of games and oral lessons has been introduced in the first grades of secondary schools. Textbooks and teaching aids for these classes have also been created. It is noteworthy that classes in complexes designed for first-graders are proportional to the age of the youngest. The children began their first acquaintance with a foreign language by studying the culture of greeting, flowers and everyday words in the form of a dialogue. Undoubtedly, equipping foreign language classrooms in educational institutions of our country with modern information and communication technologies and advanced textbooks, broadcasting programs and radio broadcasts on television and radio to teach children and adolescents foreign languages, the history of other countries and regular screening of popular foreign feature films and cartoons with Uzbek subtitles about culture, world science and technology have allowed our youth will get acquainted with the past, culture and science of the peoples of the world. When teaching foreign languages to elementary school students, especially in the first grade, it is necessary to take into account the age, physiological, psychological characteristics of the student. As noted in the resolution, the introduction of foreign language teaching in the form of lessons in the form of games and oral speech lessons in the first grades is really suitable for younger students. The use of gaming technologies in education is one of the most effective tools. During the game, their thinking, worldview, and way of thinking expands. Scientists believe that a playful approach to education facilitates the learning process. This not only makes the task easier, but also increases the child's interest in science and encourages him to gain in-depth knowledge. Lessons in a playful way help children develop oral speech. First graders love a variety of pictures or videos. With the help of colorful pictures, you should regularly use games to improve their speech. For example, what is it? Who is it? Who knows a lot of words? " games such as during play should encourage children to memorize words and pronounce them correctly. As children's vocabulary increases, other types of games become important, as well as the organization of various competitions. Games can be used by children to perform exercises on topics such as fruit names, professions and household appliances. Then, when they are displayed in accordance with the colorful images on the computer, students' speech develops and the range of their attitude to the environment expands. During the presentation of a new topic, words and pictures will appear on the screen. Students will be able to listen to words and pronounce them. When presenting a topic on a computer, the principle of individualization of learning should be taken into account. Some students have difficulty perceiving the graphic, and some - the sound image of the word. The computer helps students to identify and overcome difficulties in learning English,

overcoming this or that difficulty with the help of exercises. It is also possible to organize other educational games aimed at mastering grammar from the second grade. For example, such interesting games as "Who is literate?", "Who is smart?", "Who am I?", "Chain", "Role-playing game", "Find the word". "Who is smart? "The game gives good results in improving spelling literacy. In this case, 5-6 words are written on the cardboard, and the words are written correctly and incorrectly. Students are asked to find a misspelled word and spell it correctly. The winner of the game is determined by which of the students will be the first to correctly pronounce the words with errors. We know that in the current educational process, the student must be a subject. Focusing on more interactive methods will increase the effectiveness of education. One of the most important requirements for English lessons is teaching independent thinking. Today, English teachers in the United States, based on the experience of English teachers, use the following innovative methods: "Funny Riddles" teach students puzzles. When teaching English, it is important that they learn words unfamiliar to them and find the answer to the riddle. Quick answers help to increase the effectiveness of the lesson. (Warm-up exercises) Use various classroom games to engage students in the lesson process. Pantomime can be used in classes where it is necessary to explain very complex topics, or when students are tired of writing exercises. The "Chain of Stories" method helps students improve their speech and memory. Playing characters This method can be used in all types of lessons, helps in the development of speech, for which it is necessary to use pictures related to the topic. Test cards are distributed according to the number of students, which allows all students to attend classes at the same time, which saves time. In the game "Find the place of the word" the words are swapped, and the sentence is formed by placing the words in the right place. The game "Collection" is held to consolidate students' knowledge on a specific topic. The game is organized in the form of a competition in rows or work in small groups. For example, groups are given a task to find words denoting a given sign. The team with the most points in the allotted time wins. Cartoons. Although children do not understand the words in the cartoon while learning a foreign language, they try to understand the words they use through the actions of the cartoon characters. This is an interesting and effective way for children to learn a language. Children are taught everything from English songs to poems, stories and videos. A game with pictures. Picture games can be used to help students better understand the present tense. Students are asked to find out what a character is doing in a picture they haven't seen. For example, P1: Is the girl sitting at the table? p. 2: No, it's not. P1: Is the girl standing? Page 2 :: Yes, the winner is the student who correctly finds the action shown in the picture. To begin with, she takes another picture. The game "Words in pictures". This game is a good visual aid for practicing grammatical forms. There are several pictures on the cards depicting a person's actions, such as skating, playing chess and reading a book. The teacher shows cards with pictures (the child is skating) and asks: what is he doing? Students find a similar picture and answer: He is skating. In conclusion, it should be noted that when teaching English, taking into account the age and psychological characteristics of students, their interest in learning a foreign language, the development of modern didactic developments based on pedagogical technologies that help fully meet the needs, and the development of a reliable mechanism for their implementation will provide a practical effect. the solution to the problem.

References:

1. Turdaliyeva G.N " in teaching English in primary grades modern approaches and innovations"// 2020 .
2. Bekmuratova U.B. "Innovation in teaching English use of technologies " / / Tashkent 2012.

3. Toliboboeva, S. J. (2020). TEACHING INTERCULTURAL COMMUNICATION IN ENGLISH. Science and Education, 1 (Special Issue 2).
4. Toliboboeva, Sh. (2020). Modern education in teaching English technologies. Young Scientist, 19 (309), 581-582.
5. Yuldasheva, N. N. (2020). Information in teaching foreign languages the role of technologies and innovation techniques. Molodoy uchenius, (12), 332-333.
6. Ashirbayeva, A. (2020). POSITIVE TRAITS OF TEACHING LANGUAGE THROUGH LITERATURE. Science and Education, 1 (Special Issue 2).

SEMANTIC AND LEXICAL PARADIGMATIC RELATIONS

Razaqova Sevinch

Female student of English language and literature faculty,

Igamberdieva Shahnoza

teacher of English language and literature faculty

Fergana State University

Annotation: This article is devoted to the study of various linguistic points of view on paradigmatic relations, especially semantic and lexical paradigmatic relations, their essential features. A number of definitions are given and compared. In addition, the general and special features of semantic and lexical-paradigmatic relations, a deep look at the concept of relations, which were proposed by outstanding linguists, are given. The results of this article can help readers form a general linguistic understanding of paradigmatic relations.

Key words: relation, paradigmatic relation, semantic relation, lexical relation, antonym, synonym, meronym, contrast.

Although paradigmatic semantic relations have been defined in logical terms, such definitions say little about the role of semantic relations in lexical memory and language use. Thus, pragmatic and psycholinguistic perspectives are related to the relationship between competence and productivity. The study of these relationships involves determining what we need to know in order to know how to do something (for example, to produce or interpret a meaningful statement), and what we know as a result of having done it. All of the above types of knowledge do not necessarily imply awareness of the relevant concepts or processes. Awareness is the least interesting type of knowledge for our current purposes, since it is not so much about what we know, as about what we know, what we know (and knowledge about knowledge is the problem of epistemologists, not linguists). If we realize that night is the opposite of day, it is because the conscious mind has some access to what is happening in the subconscious. Knowing that two words are antonyms or synonyms can include any of the subconscious types of knowledge. If such relationships are fixed in the mind, then we either know them because we were innately programmed for this knowledge, or because we learned that two words are connected and added this information to our mental representations of these words. We can exclude the innate representation of lexical relations, since knowledge is specific to the language. Hot and cold cannot be initially programmed as antonyms, since this fact is relevant only to native English speakers. Having an innate mental representation of each relationship for each possible language is clearly impossible, since there are an infinite number of possible languages. So far, the research topic has been described as paradigmatic semantic relations between words. In the literature, these relations are usually called lexical relations or semantic relations, and sometimes these two terms are used in contrast. Saussure was interested exclusively in three types of systemic relations: the relationship between the signifier and the signified, the relationship between the sign and all other elements of his system, and the relationship between the sign and the elements that surround it in a particular signifying instance. He emphasized that meaning arises from differences between signifiers; these differences are of two types: syntagmatic (concerning positioning) and paradigmatic (concerning substitution). Saussure called the latter associative relations, but now the term of Roman Jakobson is used. The common element, the relation, is rather vague, but in its most basic usage it describes joint membership in a defined set. For example, sky and high are connected by the fact that they are part of a set of English words that rhyme with eye. The relation is also used to distinguish the types of definition criteria that define such a set: so, the relation between the sky, height and eye is a rhyme relation (i.e. the criterion of

belonging to a relational set is the similarity of the final sounds of a word). For our purposes, a relation can mean a paradigmatic relation in which a set of words forms a kind of paradigm, such as a semantic paradigm, which contains members of the same grammatical category that share some semantic characteristics but do not share others. For example, a set of basic color terms forms a paradigm whose members are adjectives (or nouns), each of which refers to a different part of the color spectrum. Of course, not all paradigms are defined semantically. Inflectional paradigms, for example, include possible variations of a lexical element in some inflectional category, such as a number. Thus, there is a morphological paradigmatic connection between the child and the child elements. Paradigmatically related words are to some extent grammatically interchangeable with each other. For example, blue, black and any other member of the color paradigm can be intelligently and grammatically used in the phrase "chair". Thus, paradigmatic relations differ from syntagmatic relations, which are relations between words that are combined into a syntactic structure. For example, we can talk about the syntagmatic connection between eat and dinner. These two types of relations are not always easy to distinguish, although a (controversial) rule of thumb for distinguishing them is that paradigmatic relations exist between members of the same grammatical category, while syntagmatic relations include members of different grammatical categories. For the present purposes, it makes sense to use the term "semantic relations" to refer to relations defined by semantic paradigms, but not before making some reservations. Semantic relations are sometimes used to refer to phrasal or sentential relations, such as paraphrase, attraction and contradiction, but here it should be understood as "paradigmatic semantic relations between words". Considering the pragmatic perspective taken here and the fact that non-semantic factors can influence these so-called semantic relations, it can be argued that they should be called pragmatic relations. Paradigmatic relations can operate at the level of the signifier, the signified, or both. A paradigm is a set of associated signifiers that are all members of some defining category, but in which each is significantly different. In natural language, there are grammatical paradigms, such as verbs or nouns. Paradigmatic relations are those that belong to the same set by virtue of a common function for them... The sign enters into a paradigmatic relationship with all signs, which can also occur in the same context, but not at the same time. In this context, one element of the paradigm set is structurally replaced by another. Signs are in a paradigmatic relationship, when the choice of one excludes the choice of the other. The use of one signifier (for example, a certain word or item of clothing) instead of another from the same set of paradigms (for example, adjectives or hats, respectively) forms the preferred meaning of the text. Non-semantic factors can influence judgments about how well a set of, say, synonymous words illustrates a synonymous connection, but the meanings of words create or destroy this connection. The term "lexical relation" is used here to refer to any paradigmatic relationship between words, not just a semantic relationship. So, lexical relationships include phonetic relationships (such as rhyme or alliteration), morphological relationships (such as inflectional variation), and morphosyntactic relationships (such as joint membership in a grammatical category). Again, it is appropriate to make a reservation. The term "lexical relation" is ambiguous in the sense that it can refer to the relationship between words (on the page, in the mind, or wherever they exist) or to the relationship (between lexical elements) within the mental lexicon. For some authors, these two meanings are interchangeable, since they adhere to (or assume) that if words are related, then this relationship is represented in the lexicon. They distinguish between pairs of antonyms, such as big/small, and other semantically opposite pairs, such as giant/tiny, arguing that the former are lexical antonyms (i.e. intra-lexically related), as well as conceptual opposites (semantically related), while the latter are opposed only conceptually. For them, this means that the contrast between big and small should be represented in the mental lexicon, but the

relationship between giant and tiny is not part of the representation of these words in the lexicon. In the context of the term "lexical relations" in this book, one should only assume that "lexical" means "involving words", and not "contained in the mental lexicon". The term "intra-lexical" indicates that the structure or fragment of lexical information is contained within the lexicon. Meta-lexical indicates information that is not contained in the lexicon, even if it may be information about words. The basic relationships discussed here are illustrated as follows: synonymy: sofa=couch=divan=davenport; antonymy: good/bad, life/death, come/go; contrast: sweet/sour/bitter/salty, solid/liquid/gaseous; hyponymy, or inclusion in the class: cat<mammal<stanza<poem. The equal sign (=) is used to indicate synonymy. A slash (/) between members of antonymic or contrasting sets means semantic incompatibility of contrasting words. Antonymy is a subtype of contrast in the sense that it is a contrast within a binary paradigm. Although the term antonymy is sometimes used to denote more specific relationships, here it is used to denote any binary semantic contrast between lexical units (whereas the opposite is used more widely here, not limited to the contrast between linguistic expressions). The sign "less than" (<) is like a poem >stanza (i.e. "a poem is a holonym of a stanza"). For example, a cat does not have the same relationship to a mammal (catcat). In one direction, it is the relationship between a category and its highest category, and in the other, it is the relationship between a category and its subordinate. On the other hand, synonymy, antonymy and contrast are non-hierarchical relations and are usually characterized as symmetrical relations in the sense that the relationship between, say, a couch and a sofa is indistinguishable from the relationship between a sofa and a couch-couch. Thus, we can say that a couch and a sofa are synonymous with each other, but we cannot say that a cat and a mammal are hyponyms of each other. A cat is a hyponym of a mammal, and a mammal is a hyperonym of a cat. Similarly, a meronym is a unidirectional term, so a stanza is a meronym of a poem, but a poem is a holonym of a stanza. A complete theory of semantic relations should take into account the continuum of relationships, which is revealed by the judgments of language users about the "best" and "worst" examples of these relations. Defining antonymy as a referential incompatibility would mean that hot, boiling, steaming, warm, scalding and many other words would be equally appropriate as cold antonyms in any context, since all these words describe states incompatible with cold. So we need to pay special attention to how words or their meanings are connected, not just how things in the world are connected.

Summing up, we can say that words in paradigmatic relations belong to the same class of words and have some common characteristics. Some cases of semantic connection can also be lexical relationships in which not only meanings are connected, but also other aspects of lexemes, such as morphological form or word-combination patterns. Lexical semantics specialists study paradigmatic relationships because of their role in the logical relationships between sentence meanings, such as attraction, and because they can tell us how the mental lexicon is organized. They are also interesting because they are used to create a coherent discourse. The use of related words allows us to describe the same things in different ways, thereby providing a variety of information and avoiding repetition in discourse.

References:

1. Harris R. Reading Saussure: A Critical Commentary on the 'Cours de linguistique g n rale'. – London: Duckworth, 1987.
2. Langholz L. V. Hidden Myth: Structure and Symbolism in Advertising. New York: Basic Books, 1975.
3. Lyons J. Semantics, Vol. 1. – Cambridge: Cambridge University Press, 1977.
4. Murphy M.L. Lexical meaning. – Cambridge: Cambridge University Press, 2010.

5. Saussure F. de. Course in General Linguistics (trans. Roy Harris). – London: Duckworth, 1983.
6. Silverman D., Torode B. The Material Word: Some Theories of Language and its Limits. – London: Routledge & Kegan Paul, 1980.
7. Silverman K. The Subject of Semiotics. – New York: Oxford University Press, 1983.

THE MAIN NOTIONS OF PHRASEOLOGY

Yo'ldasheva Asal

Female student of English language and literature faculty,

Igamberdieva Shahnoza

teacher of English language and literature faculty

Fergana State University

Annotation: This article provides information about the basic concept, role, types and classification of phraseological units. Some classifications have been given as an example by several scientists, provides information about the linguistic and cultural and linguodidactic features of the use of phraseological units in the educational process. There are also some researchers who have paid great attention to approaches to teaching phraseological units.

Key words: Phraseology, classification, Collins, Smith, Vinogradov, collocations, idioms, branches of linguistics, discourse, linguistics, culture, system

The relationship between language and culture can be seen as the relationship between a part and a whole. Language can be perceived as a component of culture and as an instrument of culture (which is not the same thing). However, language is at the same time autonomous in relation to culture as a whole, and it can be considered as an independent, autonomous semiotic system, that is, separate from culture, which can be observed in traditional linguistics. Linguistics is a complex of sciences, and it is accepted that specialists in one field of language science do not understand their colleagues who are developing problems in another field. This is especially relevant for new complex branches of linguistics, such as socio- and psycholinguistics, cognitive linguistics, linguistics of text and discourse, linguoculturology. Thus, linguoculturology is a discipline that studies the manifestation, reflection and fixation of culture in language. The linguoculturological approach to the explanation of the word in the text "is descriptive in its essence, a specific phenomenon is axiomatically qualified as culturally significant, and the explanation is transferred from the sphere of language to the sphere of history, mythology and folklore. Phraseological units with national and cultural characteristics (specifics, semantics, components) are usually understood as such phraseological units that contain information about the cultural identity of a native speaker. Such phraseological units are a source of cultural information about the language of a given nation, about the peculiarities of people who are native English speakers, which is especially important in the process of teaching a foreign language. Here is an example of the phraseology "a house is a full cup" (i.e. someone lives in complete contentment) - someone lives in contentment; someone's house is the embodiment of abundance (a bowl filled to the brim and overflowing, a treasury). This phraseology also refers to the concept of the material world of man, to the segment "house-housing".

The vocabulary of the language is enriched not only with words, but also with phraseological units. Phraseological units are groups of words that cannot be composed in the process of speech, they exist in the language as ready-made units. They are compiled in special dictionaries. Just like words, phraseological units express a single concept and are used in a sentence as one of its parts. American and British lexicographers call such units "idioms". It is possible to mention such dictionaries as: L.Smith "Words and idioms", V. Collins "Book of English idioms", etc. In dictionaries we can find words that are peculiar in their semantics (idiomatic), side by side with phrases and sentences. In these dictionaries, they are distributed, as a rule, into different semantic groups. Phraseological units can be classified according to the ways • of their formation, • according to the degree of motivation of their meaning, • according to their structure and • according to their meaning of the part of speech.

Phraseological units can be classified according to the degree of motivation of their meaning. This classification was proposed by Academician V.V. Vinogradov for Russian phraseological units. He identified three types of phraseological units: a) merges in which the degree of motivation is very low, we cannot guess the meaning of the whole by the values of its components, they are highly idiomatic and cannot be translated verbatim into other languages, for example, on Shank's mare - (on foot), in sixes and sevens - (in disarray) etc; b) associations in which the meaning of the whole can be guessed by the values of its components, but it is transmitted (metaphorically or metonymically), for example, to play the first violin (to be a leader in something), old salt (an experienced sailor), etc.; c) phrases in which words are combined in their original meaning, but their combinations are different in different languages, for example, cash and carry - (self-service store), in a big way (to a large extent), etc. In order to know idioms well and clearly understand their meaning, we must have an idea of the phrase. So, what is the phrase itself? Why do we say "do homework" and not "do your homework"? and why are we going somewhere "by car" or "by train", but "on foot"? The reason is a "phrase". A phrase means the way in which words form predictable relationships with other words. To know the "meaning" of a word is not only to know its dictionary definition, but also to know which words it is often associated with. We say, for example, "take a look" and "have a look", but not "pretend" or "get an idea". There is no reason or rule that would explain to us why we use some words with a "look", but not others. Searching for the meaning of the words "take" or "have" in the dictionary will not help us find the answer. Phrases, both fixed and more flexible, are the result of many years of habitual use by fluent speakers. Phrases are important because: • they make speech natural and lively; • they provide ready-to-use "fragments" of the English language; • it saves us a lot of time and effort when we try to express ourselves. Many idioms in English are examples of strong phrases. There are very few possibilities for changing the words that make up expressions such as the following: • Under the influence of the weather • lose face • blab Sometimes we can guess the meaning of an idiom if we understand all the individual words from which it is formed. But in many cases this is not possible. For example, it is difficult to understand why "blabbing" should mean "giving out classified information." The words and grammar that make up these idioms are almost impossible to change without changing the meaning. We can't say "on top of the weather" (but we can say "on top of the world"). We cannot say "find a face" or "lose faces" (but we can say "save faces"), and "shed light" is not an idiomatic expression. A small mistake in using these fixed phrases greatly changes their meaning - and often makes them meaningless. In conclusion, I hope that readers and listeners will enjoy using these idioms, and they will learn to understand and use many idioms in Uzbek and English. If everyone keeps an open mind and plays their cards right, their knowledge of English will soon become an object of admiration.

Studying phraseological units in foreign language lessons with national and cultural specifics and accompanying them with the necessary commentary - information about their cultural and historical significance allows you to enrich the dictionary, as well as solve the following tasks: 1) to increase motivation to study native and foreign languages; 2) to awaken the interest of students in the cultural facts of linguistic phenomena. Of particular importance is the study of this linguistic and cultural material, which has a small but significant life experience, skills of comparative analysis of linguistic phenomena. Phraseological units, winged expressions, idioms that perfectly represent the linguistic and cultural aspect of learning a foreign language, in which knowledge about the history, modern social life, culture, everyday life and traditions of the studied language group is encoded, are a huge help in this. As a branch of linguistics and linguodidactics that combines elements of linguistics (revealing the semantics of language units) with elements of country studies (studying the reality of a

country through the words that denote them), language study linguo-country studies includes language training and provides certain information about the country of the language being studied. Linguistics is a special branch of the multidimensional science of language and society - sociolinguistics In English there are a large number of phraseological units with literary origin, many of them are widely used in everyday colloquial speech. Every Englishman knows from childhood such phraseological phrases from L. Carroll's books "Alice in Wonderland", "Alice through the Looking Glass", as: to smile like a Cheshire cat - to smile from ear to ear; to go mad like a hatter - to go crazy. Shakespeare's famous plays are also of great interest: paradise for fools ("Romeo and Juliet") - the world of fantasy, illusory happiness; pay tribute to the devil ("King Henry V") - pay tribute to the enemy; observed from all observers ("Hamlet") - the center of everyone's attention and many others. Russian scientists also pay attention to this problem, offering certain approaches to improve teacher-student interaction. For example, Khakimzyanova D.F., Shamsutdinova E.K., Melnikova O.K. study project approaches to teaching ESL at Kazan Federal University. In other works, Melnikova O.K. and her colleagues propose a playful approach and an inverted classroom approach to teaching ESL in high school. All this allows us to conclude that a significant range of problems and emerging research prospects expand the boundaries of linguistics and make it a complex science. There are many unresolved issues in linguistics, a significant part of which is problematic. Their complexity and multidimensional nature do not allow us to give exhaustive answers to all of them, to develop a certain point of view. Probably for this reason, sometimes there is some inconsistency in the opinions of the authors, since the issue of determining the boundaries of background knowledge has not been fully resolved, sometimes it includes almost all the knowledge that people possess at the time of communication.

References:

1. Alefirenko N.F. Linguoculturology: value-semantic space of language: textbook. Manual. - M.: Flint: Science, 2010. - 152 p.
2. Alefirenko N.F. Phraseology and paremiology. - M.: Flint: Nauka, 2009. - 344 p.
3. Amosova H.H. Fundamentals of English phraseology. - L.: LSU Publishing House, 1963. - 208 p.
4. Arsentieva E.F. Comparative analysis of phraseological units (based on the material of phraseological units oriented to a person in English and Russian). - Kazan, 1989. - 123 p.
5. Belenkaya V.D. Essays on English-language toponymy. - M.: Higher School, 1977. - 227 p.
6. Vinogradov V.V. Russian language (grammatical teaching about the word). - M.: Higher School, 1972. 613 p.
7. Vorobyev V. V. Linguoculturology (theory and methods). - M., 1997. - 331 p.
8. Vorobyev V.V. Theoretical and applied aspects of linguoculturology. Abstract. dis....doct. philol nauk. - M., 1996. - 41 p.
9. Gachev G. National cosmo-psycho-logos // Questions of philosophy. - 1994. - No. 12. - pp. 59-78.
10. Gurevich A.Ya. Categories of medieval culture. - Moscow: Iskusstvo, 1984. - 350 p.
11. Davletkulova L.N. Toponyms in the linguoculturological aspect (using the example of geographical names of Oxfordshire County and Chelyabinsk region): Diss. ... candidate of Philology. sciences. - Chelyabinsk, 2014. - 220 p.
12. Cameron K. English place names. - London: Batsford, 1977. - 258 p.
13. Ekwall E. Study on English place names. - Oxford: Clarendon Press, 1978. - 221 p.
14. Smith A.H. English Place-Names Elements. V. I - II. - Cambridge: University Press, 1956.

**DEVELOPING ORAL COMMUNICATION SPEAKING SKILLS IN PRIMARY SCHOOL
LEARNERS**

Yuldasheva Muxlisa
Female student of English language and literature faculty,
Igamberdieva Shahnoza
teacher of English language and literature faculty
Fergana State University

Annotation: It is often argued that spoken language in the learning process is a very important aspect of school education and pedagogy. Children, striving to discover and understand the world around them, constantly ask questions. Oral speech skills are a crucial factor for teacher-child interaction and the development of oral speech in children. In early education, the development of oral speech is especially important for interaction, social relations and friendship, as well as for the formation of a sense of belonging. Teachers help children better develop their oral language skills both directly through language interaction with them and indirectly by creating an environment rich in incentives for learning. Teachers' oral communication skills are able to actively support the implementation of the curriculum and the achievement of its goals.

Key words: oral communication skills, strategies, model syntactic structure, message, channel, decoding.

It is often argued that spoken language in the learning process is a very important aspect of school education and pedagogy. Children, striving to discover and understand the world around them, constantly ask questions. Oral speech skills are a crucial factor for teacher-child interaction and the development of oral speech in children. In early education, the development of oral speech is especially important for interaction, social relations and friendship, as well as for the formation of a sense of belonging. Teachers help children better develop their oral language skills both directly through language interaction with them and indirectly by creating an environment rich in incentives for learning. Teachers' oral communication skills are able to actively support the implementation of the curriculum and the achievement of its goals. In this article, primary school teachers engage students in discussions on the topic of "Tolerance". Students are encouraged to observe, describe, and retell a story based on related images. In this case, they are motivated and supported by their teachers. The main goals of teachers' speeches are the active participation of children, preservation of the topic and answers to the questions "who", "what", "where", "when" and "how". The actions were recorded, and the content was analyzed in accordance with high-quality content analysis of speech and communication. The study focuses on two questions: • What specific strategies lead to children becoming more productive in oral speech? • What communication model is being implemented by teachers? Strategies for Improving Students' Speaking Skills Speaking is one of the most important skills that students can develop — for both social and academic success. Students use this skill throughout the day to process and transmit instructions, make requests, ask questions, receive new information, and interact with peers. In addition, it should be noted here that the teacher plays a crucial role in improving the conversational skills of students. As we know, the teacher can use some methods during the lesson to support the development of strong oral skills. According to Berninger & Wolf, there are several tips to support the development of oral speech in students. Encourage conversation. Each social interaction gives students a new opportunity to practice the language. Most students may need a little guidance from the teacher to engage in conversation, so encourage interaction whenever possible. It is important to ask questions,

rephrase the student's answers and give hints that encourage the continuation of the oral conversation. Model the syntactic structure. Students will most likely not use full oral syntax in informal speech, but encourage them to do so when they are in class. When a student uses fragmented syntax, model the full syntax for him. This develops oral speech skills and gives students the opportunity to practice the skills necessary to master written speech. Maintain eye contact. During training, it is important to maintain eye contact with students and encourage them to do the same. Maintaining eye contact will help students evaluate the audience's attention and adjust their language, volume, or organization of speech. This will help them to be better understood, communicate more clearly and successfully interpret non-verbal signals about their clarity. Remind students to speak loudly and articulate their thoughts clearly. In this model, it is important that students are asked to feel the muscles used for speech during a conversation, and monitor their volume and articulation. Remind them that a clear and loud enough speech is necessary to attract the attention of the group and effectively convey their information and opinions. A question to improve understanding. Asking questions before and after a reading assignment not only helps to hone speaking skills, but also helps students think about what they are reading and assimilate information from words. The teacher should use the following strategies to facilitate reading comprehension:

- If there is an introduction to a story or passage, the teacher will ask students to read it and answer questions that set the goal: "Where does the story begin? "What is this story or article? Why do you think so?"
- The teacher will ask students to predict the results: "What will happen? How do you know?"
- After reading, the teacher should ask the students to tell whether their predictions were correct and indicate where the ending or conclusion begins.
- Ask students to summarize the passage: "Who were these characters?"- What was the plot? "What was the result?" "What was the main idea?" "What were the supporting details?"

Teach conceptual words. Many students may have difficulty with abstract concepts such as "before," "after," or "after," as well as sequences such as days of the week or months of the year. To help students learn and remember these concepts, the teacher may need to present and revise them many times and in various ways. For example:

- The teacher will ask students to determine which holiday falls on each month, and then sequentially review the holidays for other months: "Groundhog Day falls on February. What is the holiday in March? In April?"
- Ask students to specify the month before or after a certain month. "May is before June and after April." "May is the period between April and June." The educational communication model needs to analyze why people interact before defining communication. If the teacher thinks about this question for a moment, he or she will almost certainly come to the conclusion that most often we consciously communicate with each other. We are waiting for a reaction. People do not initiate an interpersonal conversation unless they have a desire to achieve something from another person or individuals. Moreover, unintentional communication happens all the time, but the main thing is the instruction, intentional communication is emphasized throughout the process. Teachers are looking for comments from their students that demonstrate their understanding. Training, feedback and pedagogical communication are all used to analyze and correct pedagogical communication. As for the educational communication model, it includes the following: The "source" in the model usually refers to a teacher or coach, but students also generate messages. The source is the source of the message, and before starting the actual training, teachers should prepare goals and objectives for specific training and carefully select measurable results by which students' success can be determined. The teacher should clearly understand what the student should learn. "Encoding" refers to the ability to translate. Teachers awaken meaning in their students by creating messages, both verbal and nonverbal. As soon as teachers define specific goals for

the training in question, they prepare messages designed to awaken in students the appropriate meaning necessary to achieve their goals.

References:

1. Oral Communication Skills and Pedagogy by Eleni Mousena and Trifeni Sidiropoulou.
2. <https://www.intechopen.com/chapters/57059>
3. Settachai Chaisanit. A REVIEW Of EDUCATIONAL COMMUNICATION MODEL A PRACTICAL TEACHING IN THE THAI CLASSROOM GUIDE.
4. Settachai Chaisanit, Orawan Riwsawai and Apichai Trangsri. (2014). Design and Development of an Educational 3D Virtual Reality into Language Learning. International Conference on Advanced Engineering Technology (ICAET 2014). Incheon, South Korea
5. 1995 UNESCO poster entitled the United Nations Year for Tolerance..

**INGLIZ TILI DARSIDAGI ERTAKLAR KO'P MILLATLI DAVLATDA AXLOQIY
QADRIYATLARNI SHAKLLANTIRISH VOSITASI SIFATIDA**

Guljamol Azimova
Jizzax Davlat Pedagogika Universiteti
Ingliz tili va adabiyoti yo`nalishi 2- bosqich magistranti

Annotatsiya: Mazkur maqolada o'quvchilarda ingliz tili o'rganishga bo'lgan qiziqishni shakllantirishda ertaklarning ahamiyati haqida muallifning fikr va mulohazalari bayon qilingan.

Kalit so'zlar: ertak, so'z boyligi, ilmiy tadqiqotlar, axloqiy tarbiya.

Hozirgi sharoitda ko'p madaniyatli ta'lim masalasi turli etnik guruhlarining madaniyati va qadriyatlari haqidagi bilim darajasini oshirish usuli sifatida alohida ahamiyatga ega. Zamonaviy ilmiy tadqiqotlarda ko'p madaniyatli ta'limning tarkibiy qismlarini aniqlashga harakat qilinmoqda. Olimlar o'z asarlarida ko'p madaniyatli ta'limning uchta asosiy tarkibiy qismini ajratib ko'rsatadilar: kognitiv (boshqa xalqlarning madaniyati, an'analari va urf-odatlar haqidagi bilim); hissiy va qadriyat (madaniy qadriyatlar va madaniy xilma-xillikka nisbatan bag'rikenglik munosabatini tarbiyalash); xulq-atvor (boshqa madaniy tizimlarni ifodalovchi odamlar bilan muloqot qilish ko'nikmalarini rivojlantirish)[1,196]. Biz ta'limning hissiy va qadriyat komponentini ayniqsa muhim deb bilamiz, chunki ko'p millatli davlatning har bir madaniyati qadriyatlariga hurmat bilan munosabatda bo'lishni tarbiyalash o'quvchi shaxsini rivojlantirishda muhim rol o'ynaydi. P.F.Kapterevning so'zlariga ko'ra, yosh avlodni umuminsoniy tafakkur bilan tarbiyalash uchun bir emas, balki ko'plab xalqlarning qadriyatlari va me'yorlarini solishtirish uchun madaniyatini hisobga olish kerak. Taqqoslash orqali talabalar qimmatbaho narsalarni qarzga olishni o'rganadilar va shu bilan umuminsoniy qadriyatlarga qo'shiladilar.

Biroq, ko'p tillilik va multikulturalizm sharoitida har bir madaniyatning qadriyatlariga hurmat bilan munosabatda bo'lish muammosini faqat o'rganilayotgan til mamlakati madaniyati va ona millati o'rtasidagi muloqot asosida hal qilib bo'lmaydi. madaniyat. Bizning fikrimizcha, O'zbekistonda zamonaviy chet tilini o'qitish uchta til madaniyati (milliy, rus va xorijiy) poliligi orqali amalga oshirilishi kerak. Har qanday maktab predmeti doirasida amalga oshirilishi mumkin bo'lgan madaniyatlar muloqotidan farqli o'laroq, madaniyatlar poliligi faqat chet tilini o'rgatishda amalga oshirilishi mumkin va u boshlang'ich maktabda chet tilini o'qitish mazmuniga kiradi. har bir komponent (bilim, nutq material, vaziyatlar, mavzular) o'rganilayotgan til mamlakati madaniyatini va O'zbekiston madaniyatini o'z ichiga olishi kerak.

Chet tili o'qituvchilari o'z darslarida ikki tilning qiyosiy tovush-harf tahlilini o'tkazadilar, xalqlarning ezgu tilaklari, ertaklari va hokazolarni tarjima qiladilar, xalqlar, ularning tarixi, geografik-iqlim sharoiti, an'ana va urf-odatlar haqida ma'rifiy matnlar tuzadilar. Bularning barchasi bolalarga tillar o'rtasidagi o'zaro bog'liqlikni his qilishlariga yordam beradi va chet tilini ilgari ularga tuyulganidan ko'ra haqiqiyroq, yaqinroq his qiladi.

Ko'p madaniyatli til ta'limining asosiy xususiyatlarini tahlil qilish, shuningdek, yosh o'quvchida axloqiy qadriyatlar tizimini shakllantirish zarurligini hisobga olgan holda quyidagi qoidalarni ajratib ko'rsatishga imkon beradi:

- ko'p madaniyatli til ta'limi kichik maktab o'quvchilarida xalqlarning axloqiy va madaniy qadriyatlari haqidagi g'oyalarini zamonaviy ko'p madaniyatli jamoalarda birgalikda yashash va rivojlanish normasi sifatida shakllantirishga yordam berishi kerak;

- ko'p madaniyatli til ta'limi o'qitish tili: rus, xorijiy va milliy, shuningdek, xorijiy, milliy va rus madaniyatlari va ularning qadriyatlari o'rtasidagi yaqin aloqani ta'minlashi kerak;

Ko'p madaniyatli tillarni o'qitish boshlang'ich maktab yoshida amalga oshirilishi kerak, chunki boshlang'ich bosqich har qanday tilni o'qitish uchun asos yaratadi, shuningdek, ta'limning tarbiyaviy funksiyasi uchun keng imkoniyatlarga ega va milliy va umuminsoniy til tizimini eng chuqur o'zlashtirishga yordam beradi. qiymatlar.

Ko'p madaniyatli tillarni o'qitishning belgilangan qoidalarini amalga oshirish maktab o'quvchilarini o'z mamlakatining madaniyati va qadriyatlarini, xorijiy va milliy madaniyatlar bilan tanishtirish kontekstida etnik-madaniy rivojlanishini o'z ichiga olgan maqsadli ko'p madaniyatli til ta'limini ta'minlaydi. Bundan tashqari, bu kichik yoshdagi o'quvchining kognitiv qobiliyatlari va shaxsiy fazilatlarini rivojlantirish uchun qulay shart-sharoitlarni yaratadi, bolaning keyingi axloqiy rivojlanishi uchun asos bo'ladi va bolalarga o'rganilayotgan til va o'z mamlakati madaniyatini o'rganishga yordam beradi; talabaning chet va xorijiy tillarni va ona tillarini o'rganishga ijobiy motivatsiyasini yaratish.

"Chet tili ta'limini rivojlantirish" konsepsiyasi muallifi Z.N.Nikitenkoning ma'naviyatini yuksaltirmasdan turib, atrofdagi dunyoga munosib munosabatda bo'lgan, ijodiy ijodiy faoliyatga qodir shaxsni shakllantirishni ta'minlash mumkin emasligi haqidagi fikriga qo'shilamiz. Yosh o'quvchini tarbiyalash muammosiga to'xtalar ekan, muallif buni "kichik o'quvchining shaxsiy fazilatlarini va axloqiy qadriyatlarini shakllantirishdan iborat bo'lgan axloqiy rivojlanishi va o'z-o'zini rivojlantirishi" deb talqin qiladi.[2,328] Talabaning axloqiy va madaniy qadriyatlarini shakllantirish ta'lim maqsadi sifatida ilgari suriladi; ona tilida so'zlashuvchilar uchun muhim va turli madaniyatlar vakillari bilan muloqot qilish uchun zarur bo'lgan shaxsiy fazilatlar. Qadriyatlar va shaxsiy xususiyatlarni shakllantirish bolaning axloqiy qobiliyatini - madaniyatlararo muloqot sharoitida va ezgu ishlarda axloqiy yo'naltirish qobiliyatini shakllantirishni ta'minlaydi.[3,140-144]

Keling, kichik yoshdagi o'quvchilarni chet tili ta'limi mazmunining ko'p madaniyatli aspekti kontekstida tarbiyalash muammosiga murojaat qilaylik. Ko'rinib turibdiki, ertak kabi badiiy adabiyot janri juda katta tarbiyaviy va tarbiyaviy salohiyatga ega. Azal-azaldan bizgacha yetib kelgan og'zaki xalq og'zaki ijodi, ayniqsa, ertak xalq donishmandligi posboni bo'lib, dunyoqarashning ilk shakllaridan biri sanaladi. Ertakda, umuman, xalq og'zaki ijodida ham insonning o'zini, tevarak-atrofdagi o'rnini bilishga bo'lgan ilk urinishlari majoziy ma'noda aks ettiriladi, muayyan xulq-atvor tizimini shakllantiradi, xalq madaniyatiga, uning qadriyatlariga hurmatni shakllantiradi.

Ertakning ajoyib tarbiyaviy salohiyatini V.A.Suxomlinskiy yuqori baholagan va u o'zining "Ta'lim to'g'risida" pedagogik asarida shunday yozgan: "Bolaning ongida ertak so'zi yashaydi. Ertak tufayli bola dunyoni nafaqat aqli, balki qalbi bilan ham o'rganadi, u nafaqat idrok etadi, balki atrofdagi olamdagi voqea va hodisalarga munosabat bildiradi, yaxshilik va yomonlikka munosabatini bildiradi.

Ertakda adolat va adolatsizlik haqidagi ilk fikrlar chiziladi. Axloqiy tarbiyaning dastlabki bosqichi ham ertak tufayli sodir bo'ladi. Ertakda tili turli tarixiy davrlarda o'rganilayotgan xalqning dunyoqarashi, uning falsafasi va psixologiyasi, axloqiy me'yorlari ham umuminsoniy, ham sof milliy qadriyatlarni ifodalaydi.[4,218] Masalan, xalq ertaklari madaniy merosni yetkazishning samarali vositasi bo'lib xizmat qiladi va hayvonlar haqidagi ertaklar chet tilini o'rganuvchining hayotiy stsensariylarini yoki xatti-harakatlarini shakllantirishga yordam beradi. Ertaklarni o'qish o'quvchiga eng muhim axloqiy tushunchalarni, qanday yashashni, o'z xatti-harakatlarini va boshqa odamlarning xatti-harakatlarini qanday baholashni o'rganishga yordam beradi. Sevimli ertak qahramonlari orqali ularning xulq-atvori, axloqiy xulq-atvor afzalliklari o'quvchiga yetkaziladi. Xalq ertaklaridan o'quvchi jamiyatdagi hayot va inson faoliyatining xususiyatlari, odamlar o'rtasidagi munosabatlar, muammolar va ularni hal qilish yo'llari haqida ma'lumot oladi.

Shuni ta'kidlash kerakki, faqat boshqa madaniyat bilan aloqada bo'lgandagina o'z milliy madaniyatining o'ziga xos xususiyatlari namoyon bo'ladi. Boshqa madaniyat bilan o'zaro munosabat o'z milliy xususiyatlarini anglash va mustahkamlashning ajralmas shartidir. Madaniyatlar muloqoti jarayonida har bir madaniyatning umuminsoniy va o'ziga xosligi namoyon bo'ladi. Shu munosabat bilan ingliz, amerikacha ertaklarning milliy o'ziga xosligi ularni boshqa xalqlarning ertaklari bilan solishtirganda eng yaqqol namoyon bo'ladi. Bundan kelib chiqadiki, til va madaniyatni birgalikda o'rganish jarayonida chet tili madaniyatini eng samarali o'zlashtirish ikki madaniyatning (ona va chet tili) o'zaro ta'siri tashkil etilgan taqdirda mumkin bo'ladi. Shu bois ingliz tilidagi xalq ertaklaridan foydalanish jarayonida o'zaro ta'sir qiluvchi madaniyatlarning umumiy va milliy-o'ziga xos xususiyatlarini aniqlash maqsadida ularni milliy xalq ertaklari bilan qiyoslash bizga zarur ko'rinadi. Turli ertaklarni qiyoslash ularning mazmuni va lisoniy vositalaridagi o'xshashlik va farqlilik muammolarini ko'tarish va muhokama qilish, shu asosda boshqa madaniyatni idrok etish va tushunishni o'rgatish, milliy va umuminsoniy qadriyatlar to'g'risida tasavvur hosil qilish imkonini beradi.

V.M.Jirmunskiy ertak janrini o'rganishga katta hissa qo'shgan "u yoki bu xalqaro ertak syujetining turli milliy versiyalarini qiyosiy o'rganish ularning har birining o'ziga xosligini va o'ziga xos milliy mazmunini aniq belgilashga imkon beradi. hayoti, ijtimoiy munosabatlari va xalq mafkurasi an'anaviy xalqaro syujet sxemasini ma'lum bir yo'nalishda to'ldiradi va o'zgartiradi va ertakni aynan shu xalqning madaniy merosiga aylantiradi".

Xulosa o'rnida shuni ta'kidlaymizki, boshlang'ich chet tili ta'limida ta'lim murakkab va ko'p qirrali muammo, jumladan, O'zbekiston ko'p millatli davlat ekanligi bilan ham bog'liq. Ushbu bobda biz faqat o'quvchilarni chet tili darslarida ertak janri bilan tanishtirish orqali axloqiy qadriyatlarni shakllantirish strategiyasini belgilab, ushbu muammoning echimini ta'kidlashga harakat qildik.

Foydalanilgan adabiyotlar ro'yxati"

1. Манджиева С.И. Поликультурный аспект содержания обучения иностранным языкам в начальной школе : английский язык, Республика Калмыкия : диссертация ... кандидата педагогических наук : 13.00.02 / Манджиева Светлана Ильинична; [Место защиты: Моск. пед. гос. ун-т]. - Москва, 2008. - 196 с.

2. Никитенко З.Н. Иностранный язык в начальной школе: теория и практика: учебник / З.Н.Никитенко. – М.: ФЛИНТА, 2018. – 328с.

3. Никитенко З.Н., Саперова Д.А. Чтение как средство нравственного развития младших школьников в начальном иноязычном образовании // Общероссийский научно-педагогический журнал « Наука и школа». Москва, 2018. – № 2. – С. 140-144.

4. Вторушина Ю. Л. Формирование межкультурной компетенции в контексте профессиональной подготовки будущих учителей иностранного языка : на материале преподавания английского языка с использованием народного фольклора : диссертация ... кандидата педагогических наук : 13.00.02.- Москва, 2007.- 218 с.

O'ZBEK TILINING BOSHQA TILLARDAN AJRALIB TUIRADIGAN XUSUSIYATLARI.

**G'aybullayeva Gulhayo G'olib qizi
O'zbekistan davlat jahon tillari universiteti
Sharq tillari filologiyasi va tillarni o'qitish
xitoy tili 2 - bosqich talabasi**

Annotatsiya: Mazkur maqolada tilning asosiy xususiyatlari haqida ma'lumotlar keltirilgan bo'lib, qolaversa o'zbek tilining tarixi va taraqqiyot bosqichlari xususida ham so'z yuritilgan.

Kalit so'zlar: jamiyat, ijtimoiy hodisa, nutq, davlat tili, umummillat, lotin yozuvi, "So'z latofati", globallashuv.

O'zbek tili xususida fikr yuritishdan avval keling, dastlab til haqida biroz fikr yuritsak. Tilning asosiy va muhim xususiyati shundan iboratki, til kishilik jamiyati tomonidan yaratilgan bo'lib, eng muhim aloqa vositasi sifatida xizmat qiladigan ijtimoiy hodisadir. Tilning ijtimoiy tabiati uning ayrim shaxsda emas, balki jamiyatda mavjudligini taqozo etadi. Til jamiyat tomonidan yaratilgan bo'lib, uning taqdiri ham jamiyat taqdiri bilan chambarchas bog'liqdir. Insonning butun hayoti til bilan bog'liq bo'lib, til yordamida kishilar obyektiv borliqni o'rganadilar, o'zaro fikr almashadilar, jamoa bo'lib birlashadilar va mehnat qiladilar. Til ijtimoiy hodisa sifatida tabiiy hodisalardan ajralib turadi. Masalan, kishilarning tabiiy - biologik va fiziologik xususiyatlari (ovqat yeyishi, nafas olishi, rivojlanishi va hokazo) tabiat qonunlariga muvofiq, jamiyatga bog'liq bo'lmagan holda rivojlanib boradi. Ammo tilda so'zlashish na fikrlash uchun kishilik jamiyati (sotsial muhit) bo'lishi shart. Chunki til kishilarning bir-biri bilan aloqa qilish va fikr almashish ehtiyojlari natijasida paydo bo'lgan.

Til nasldan naslga, avloddan avlodga o'tadigan irsiy hodisa emas, aksincha, til jamiyat taraqqiyotining mahsulidir. Bolaning qaysi tilda so'zlay boshlashi uni o'rab turgan til muhitiga bog'liq. Misol uchun, amerikan bolasi go'daklikdan xitoyliklar orasida tarbiyalansa, u faqat xitoycha so'zlab, o'z ona tilini bilmasligi mumkin. Ammo bolaning biologik belgilari (yuz tuzilishini, sochining rangi va hokazolar) o'zgarmagan holda shakllanib boradi. Boshqa bir misol: 1920 yilda Hindistonda ovchilar bir uyada ikki bo'ri bolasi va ikki qizchaga duch kelganlar. Ular (ayniqsa ularning kattasi-Kamola) o'zlarini bo'ri sifatida tutganlar. Kamola bo'rilar bilan 15 yil birga hayot kechirgan. Lekin u gapirishni butunlay bilmagan. Uni "odamlashtirish" juda sekinlik bilan amalga oshgan. Faqat o'rgatishning uchinchi yilida ikki oyoqda turishni (shunda ham orqasidan ushlab turilsa) o'rgangan. Yetti yildan keyingina ikki oyoqda yura boshlagan. Lekin, baribir, yugurish zaruriyati tug'ilsa, emaklab chopgan. Nutqqa o'rgatish yana ham qiyin bo'lgan. To'rt yil davomida faqat olti so'zni bilib olgan. Yetti yil davomida Kamolaning lug'atidagi so'zlar ellikka ham bormagan. 16 yoshida bu qiz o'zini 4 yoshli qiz holida tutgan. Bu misol ham tilning jamiyat bilan bog'liqligini, uni jamiyatdan ajratish mumkin emasligini, tilning ijtimoiy hodisa ekanligini ko'rsatib turibdi.

Qolaversa, Mahmud Qoshg'ariyning "Devoni lug'otit turk" asarida turkiy xalqlar haqida shunday deyiladi: "Ularning o'qlaridan saqlanmoq uchun ularning xatti-harakatlarini mahkam tutmoq har bir aqlli kishiga loyiq va munosibdir. Bularga yaqin bo'lish uchun eng asosiy yo'l ularning tilida so'zlashishdir, chunki ular bu tilda so'zlashuvchilarga yaxshi quloq soladilar, o'zlarini yaqin tutadilar, ularga zarar bermaydilar. Hatto ular o'z panohida turgan boshqalarning gunohini ham kechib yuboradilar". Demak, qadimdan ota-bobolarimiz o'z tillarini o'ta yuksak qadrlagan, hattoki bu tilda so'zlasha oladiganlarning gunohidan ham kechib yuborgan ekan. Ona tili ular uchun muqaddas hisoblanib, hech qanday boylik yoki manfaat undan ustun bo'lolmagan. Qolaversa, Qadimgi turkiy tilning manbalaridan Kul tiginga bag'ishlangan yodgorlikning

qiyosiy nashri va til xususiyatlariga bag'ishlangan asar ham aynan O'zbekistonda yaratilganligi so'zimizning yaqqol isbotidir.

Bugungi globallashuv jarayonida, turli tillar qorishib ketayotgan bir vaziyatda Koshg'ariyning yuqoridagi fikrlari barchamizni ogohlikka chaqiradi. Ajdodlarimizdan meros bo'lgan bu qadriyatni boy berib qo'ymaslik uchun barcha imkoniyatdan samarali foydalanishga undaydi.

Shunday ekan, til jamiyatda qanday muhim ijtimoiy hodisa bo'lsa o'zbek tili va uning taraqqiyoti ham ham shunday dolzarb ahamiyatga ega. Negaki, o'zbek tili turkiy tillar oilasiga mansub bo'lib, hozirgi kunda ushbu til Yer yuzi aholisining qariyb 50 million aholisi uchun asosiy muloqot vositasidir. Shunday ekan, tilimizning mavqeyiga qaratiladigan e'tibor ertangi avlodning kelajagi haqida qayg'urishimizning muhim asosi hisoblanadi. Shu nuqtayi nazardan, mamlakatimizda o'zbek tilining davlat tili sifatidagi mavqeyi va nufuzini oshirish, jamiyatning barcha sohalorida faol qo'llanilishiga erishish, yosh avlodni ona tilimizga hurmat va sadoqat ruhida tarbiyalash borasida keng ko'lamlı islohotlar amalga oshirilmoqda.

Mustaqillik davri tarixiga nazar soladigan bo'lsak, tilga e'tibor, uning mavqeyini qonuniy jihatdan mustahkamlab qo'yish mustaqillikka erishishning dastlabki qadamlaridir desak adashmagan bo'lamiz. Davlat tilini izchil joriy etish jarayonini takomillashtirish va lotin yozuviga asoslangan o'zbek alifbosiga mukammal o'tishini ta'minlash maqsadida O'zbekiston Respublikasining 1989-yil 21-oktabrda "O'zbekiston Respublikasining davlat tili haqida"gi Qonuni qabul qilindi va O'zbekiston Respublikasining davlat tili o'zbek tili deb e'lon qilindi. Qonun bilan O'zbek tilining O'zbekiston Respublikasi hududida davlat tili sifatida amal qilishining huquqiy asoslari ushbu Qonun va boshqa qonunlar bilan belgilab beriladi. Aynan ana shu tarixiy hujjatga binoan o'zbek tili mustahkam huquqiy asos va yuksak maqomga ega bo'ldi. Binobarin, 1953-yilda YUNESKO tashkiloti ekspertlari "davlat tili" va "rasmiy til" tushunchalarini farqlashni taklif etgan. Unga ko'ra Davlat tili - siyosiy, ijtimoiy va madaniy sohalarda ma'lum bir davlatda integratsiya (birlashtiruvchi) vazifasini amalga oshiradigan, shuningdek ushbu davlatning ramzi sanaladigan tildir. Rasmiy til – davlat boshqaruvi, qonunchilik, sud jarayoni tilidir. 1993-yil 2-sentabrda esa O'zbekiston Respublikasi Oliy Kengashi tomonidan "Lotin yozuviga asoslangan o'zbek alifbosini joriy etish to'g'risida"gi Qonun qabul qilindi. Bugungi kunda bu ishlarning tadrijiy davomi sifatida lotin yozuviga asoslangan o'zbek alifbosini joriy etishni yanada takomillashtirish bo'yicha amaldagi qonun hamda hukumat qarorlari yanada mustahkamlanmoqda.

Davlatimiz rahbari o'zbek tiliga davlat tili maqomi berilgan kunga bag'ishlangan tantanali marosimda "Dunyo hamjamiyatidan munosib o'rin egallashni maqsad qilib qo'ygan har qaysi davlat, avvalo, o'z xalqining milliy tili va madaniyatini asrab-avaylashga, rivojlantirishga intiladi", deya ta'kidlagan edi.

Prezidentimizning 2019-yil 21-oktabrdagi "O'zbek tilining davlat tili sifatidagi nufuzi va mavqeyini tubdan oshirish chora-tadbirlari to'g'risida"gi farmoniga binoan ona tilimizning istiqboldagi taraqqiyotiga oid ko'plab masalalar o'z yechimini topmoqda. Shu ezgu g'oyaga muvofiq amalga oshirilayotgan keng ko'lamlı islohotlar jarayonida davlat tilining hayotimizdagi o'rni va nufuzi tobora oshib borayotganiga barchamiz guvoh bo'lib turibmiz.

Shu o'rinda O'zbekiston Qahramoni, xalq shoiri Erkin Vohidovning "So'z latofati" asarida keltirilgan quyidagi jummalarni keltirib o'tsam. "Ona tili umummillat mulkidir, demak, til oldidagi mas'uliyat ham umummilliy. Men o'zbekman, degan har bir inson o'zbek tili uchun qayg'urmog'i kerak. Unutilgan so'zlarni tiklash, borini boyitib borish, xorijiy atamalarga munosib istilohlar topish yolg'iz tilshunoslarning emas, millatning ishidir". Bu kabi fikrlar bejiz aytilmagan albatta.

Xulosa o'rnida aytish lozimki, har qanday til ravnaqi, taraqqiyoti bu millat, jamiyatga bog'liqdir. Zero, til har bir millatning eng qadrlil boyligi, uning ma'naviy qiyofasi, madaniyati, ichki dunyosini aks ettiruvchi muhim vositadir.

Foydalanilgan adabiyotlar ro'yxati:

1. O'zbek tili tarixi: filologiya fakultetlari talabalari uchun darslik/ N. Rahmonov, Q. Sodiqov; O'zbekiston Respublikasi Oliy va o'rta maxsus ta'lim vazirligi. — T.: O'zbekiston faylasuflari milliy jamiyati nashriyoti, 2009. - 224 b.

2. Q. Sodiqov. Ko'k turk bitig'lari: matn va uning tarixiy talqini. — Toshkent, 2004; Q. Sodiqov. Turkiy yozma yodgorliklar tili: adabiy tilning shakllanishi va tiklanishi, Toshkent, 2006.

3. Mahjmid Koshg'ariy. Devonu lug'atit-turk. 1jild, Toshkent, O'zbekiston Fanlar Akademiyasi nashriyoti, 1960.

Foydalanilgan saytlar ro'yxati:

1. <https://uz.wikipedia.org>
2. <http://library.navoiy>

THE ROLE OF PROVERBS AND SAYINGS IN UZBEK AND ENGLISH LANGUAGES

Akbarova Mohinur Alisher qizi
FerSu Student,
Axundjanova Moxira Azamovna
FerSu Teacher

Annotation: This article explores the role of proverbs and sayings in Uzbek and English languages. It examines the similarities and differences between the two languages in terms of their use of proverbs and sayings, as well as the cultural significance of these linguistic expressions. The article discusses the origins of proverbs and sayings, their functions, and the ways in which they reflect the values and beliefs of a society. The article concludes by highlighting the importance of preserving and passing on these linguistic expressions to future generations.

Key words and expression: Proverbs, Sayings, Uzbek language, English language, Cultural significance

Nowadays, attention is given to mastering a remote places language by using majority of humans. Especially English language is being located out as a target language by the use of the people of maximum countries. Always just studying the words in goal language however moreover being acquainted with phrases, idioms, proverbs and phraseological devices of its.

Proverbs and sayings help us to research English, due to the fact they're accurate example of English way of life and language. In old times humans were studying Latin thru the use of proverbs. Proverbs and sayings – are beneficial material to show, how one concept need to be understood in several extraordinary ways. They make speech alive and interesting. English proverbs and sayings have one-of-a-kind meaning, each proverb will be used in tremendous situations, they'll be understood usually by the usage of English speaking a part of the world, however not via any other people, because if foreigner translate them into his nearby language he's going to get some aspect strange.

A proverb (from Latin: proverbium) is a simple and concrete pronouncing popularly recognized and repeated, which expresses a truth, primarily based on common feel or the practical enjoy of humanity. They are frequently metaphorical. A proverb that describes a fundamental rule of behavior may be known as a maxim. If a proverb is outstanding via in particular proper phrasing, it can be referred to as an aphorism. Different scholars classify the proverbs of the English language differently. According to distribution degree, the proverbs may be classified within the following way:

Universal proverbs — on comparing proverbs of culturally unrelated elements of the world, one finds numerous ones having not simplest the equal fundamental concept but the form of expression, i.e The wording is additionally equal or very similar. These are specially simple expression of easy observations became proverbs in every language. Regional proverbs — in culturally related regions — on the pattern of loan-words — many "Экономика и социум" №3(70) 2020 www.iupr.ru 125 loan-proverbs appear except the indigenous ones. A sizable element to them can be traced lower back to the classical literature of the location's past, in Europe the Greco-Roman classics, and within the Far East to the Sanskrit and Korean classics. Local Proverbs — in a cultural area frequently internal variations appear, the classics (e.g. The Bible or the Confucian Analects) are not equally seemed as a supply of proverbs in every language. Geographical area offers also upward push to any other set of commonplace local proverbs. These issues are illustrated in numerous European and Far-Eastern languages, as English and Korean.

Proverbs are regularly borrowed throughout strains of language, religion, or even time. For example, a proverb of the approximate form "No flies enter a mouth that is shut" is currently located in Spain, Ethiopia, and many nations in between. It is embraced as a true neighborhood proverb in many locations and should not be excluded in any series of proverbs because it's miles shared by using the neighbors.

Speakers utilize proverbs for quite a few purposes. Sometimes they may be used as a way of pronouncing something gently, in a veiled manner. Other times, they are used to carry more weight in a discussion; a weak individual is capable of enlist the tradition of the ancestors to help his position, or even to argue a prison case.

Proverbs can also be used to really make a conversation/discussion extra lively. In many elements of the world, the usage of proverbs is a mark of being a good orator. Saying a saying is a familiar expression that is regularly repeated. Also known as, an adage, a pronouncing is something that was stated in the beyond and has emerge as famous to be regularly repeated in each day lifestyles of common people. If you appearance up a dictionary, you would find that the synonyms given for a saying are aphorism, proverb, maxim, adage etc. Something that is said is a pronouncing.

Sayings are clever expressions that keep their fee and significance even today even though they were said and used in historic times. It is difficult to trace the origins of sayings, as they have been there in view that time immemorial, exceeded down to successive generations. Sayings are short and direct. Most of them make use of simple language to make them without difficulty understandable. Of the different styles of sayings, it is proverbs, which can be the most popular.

Take a look at the following sentences that are sayings to understand their hidden value and wisdom.

- A stitch in time saves nine
- Where there is smoke, there is fire
- Honesty is the best policy

Difference between proverbs and sayings

Main difference between proverb and saying is that proverb expresses common thinking, and pronouncing expresses simplest taking into account partial character. A saying is something that has been stated, and there are numerous different kinds of sayings such as adage, maxim, aphorisms, proverbs, etc. Out of all of the sayings, the proverbs are believed to be the most popular around "Экономика и социум" №3(70) 2020 www.iupr.ru 126 the world. Sayings are pithy statements that specific a universal value. Proverb is mostly common sense wisdom even as announcing may be broader to incorporate maxim and adage too. So, all proverbs are essentially sayings, however not all sayings are proverbs.

The analyses of proverbs showed that, the structure of English and Uzbek proverbs especially partly corresponds:

- * Eat poison for your friend- Do'sting uchun zahar yut;
- * The sun heats the air, a friend heats a soul – Quyosh olamni isitadi- do'st qalbni;
- * Measure thrice before you cut once -Yetti o'lchab bir kes;
- * A man can only die once — Bir boshga bir o'lim;
- * Every bean has it's black — Oyda ham dog' bor;
- * The moon is not seen when the sun shines — Yetmish yulduz yarim oyga tatimas;

Complete correspondence of proverbs with numeral component is rarely observed:

- *Two heads are better than one — Bitta kalladan ikkita kalla yaxshi;
- *There are two sides to every question- Har yaxshida bir ammo bor, Har yomonda bir lekin;

*Two of a trade never agree — Ikki qo`chqorning kallasi bir qozonda qaynamas;

*Have more brains in one's little finger than one has in his whole body-Yuzta axmoqdan bitta aqlli zo`r;

*Two blacks do not make a white — Ikki yomon qo`shilsa keng dunyoga sig'ishmas;

*Hear twice before you speak once — Ikki marta tinglab, bir marta gapir;

*The voice of one man is the voice of no one-Bir daraxtdan bog' bo'lmas, yoki yo'lg'iz otning changi chiqmas;

*One fool makes many-Axmoq elchi ikki tarafni buzadi and others.

Some English proverbs not containing numerals have numeric elements in Uzbek equivalents:

*No great loss without some small gain -Har bir qiyinchilikning rohati bor;

* Much cry little wool — Bir tomchi suv chumoliga daryo ko`rinar;

* Murder will out — Qing`ir ishning qiyig`i qirq yildan keyin ham chiqadi;

*Nothing stings like the truth — Haqiqat qilni qirq yorar;

To sum up, English proverbs have become essential assets of proposal just due to the fact they contain truth, wisdom, counsel, rule of conduct. That is why we need to apply many colloquial proverbs and sayings.

References:

1. Аникин В.П. Русские народные пословицы, поговорки, загадки и детский фольклор.- М., 1957. 9) Жуков В.П. 1966. с. 7 // ru. wiki pedia. org. сайтидан олинди (2009 й. 25-ноябрь, с.15.00)
2. Baker, M. (1992). In other words: A coursebook on translation. London: Routledge.
3. Даль В.И. Русские народные пословицы и поговорки.-М., 1989.
4. Дубровин М.И. Английские и русские пословицы и поговорки в иллюстрациях. 1995.
5. Ефимова Ю.Ф. Сравнительносопоставительный анализ структуры и семантики турецких и чувашских пословиц. ҚД.// www/ mirrabot. Com/ work/ work- 11546/ html - 59 kb. (2009 йил, 10-ноябрь с 13.04)
6. "Famous Quotes." Inspirational Words of Wisdom. Available here
"Proverb." Wikipedia, Wikimedia Foundation, 13 Jan. 2019. Available here
7. Gorjian, B., & Molonia, S. (2004). A comprehensive dictionary of proverbs.Tehran: Moatabar.
8. "He who joyfully marches - Albert Einstein" By nagualdesign (Public Domain) via Commons Wikimedia
9. Imomov K.,Mirzayev T.,Sarimsoqov B.,Safarov O.O'zbek xalq poetik ijodi.- T: O'qituvchi, 1990.
10. Jabbor Eshonqul.O'zbek folklorida tush va uning badiiy talqini.- T.: Fan, 2011

THE IMPACT OF EARLY EDUCATION ON A CHILD'S LIFE AND THE SIGNIFICANCE OF EDUCATION DEVELOPMENT

**Turobjonova MohiNur Tohirjon daughter
1st year student of Foreign Language and Literature Department
(English Language) at Kokand University**

Abstract: This article is focused on the impact of early education on a child's life and the significance of education development, which is important for students, parents, and teachers. This topic is essential for parents and teachers to prepare students well and provide them with support. This article discusses the impact of early education on a child's life, ways in which children can understand and learn, the importance of self-development and motivation in education, and methods for parents and teachers to prepare and support their students. This article provides general information on the significance of early education and education development, and helps students, parents, and teachers understand the importance of education.

Keywords: Motivation, Self-development, Education Development, Knowledge and Skills.

The importance of early education is crucial for everyone. Early education is a unique period in our lives, as it is when we learn about ourselves and discover our abilities. During this time, our skills, academic levels, and ways of viewing life are shaped. Early education begins with teaching young children, and they learn modern teaching methods to identify themselves and adapt to changing methods. During the early education period, students identify their unique abilities and find appropriate teaching methods that match their learning styles. Methods and teaching techniques used in early education align with additional safety, humanity, good societal rights, and educational values. Early education identifies the best ways to prepare students for the next stages of learning. Early education helps students to identify their unique abilities and essential experiences in their lives. Early education assists in elevating personal, academic, and societal levels. In this era, students need to learn and adapt to modern teaching methods. During the initial learning period, students identify their unique abilities and find suitable teaching methods that match them. The methods and teaching techniques adopted during the initial learning phase are compatible with additional safety, humanity, good rights of society, and moral principles. In this era, better methods are identified to prepare students for the next stages of education. Initial education helps students to identify their unique abilities and gain experiences necessary to learn. Initial education helps to improve personal, academic, and social status. In this era, students develop their own ideas, evidence, and monitoring skills. The importance of initial education lies in identifying and providing necessary teaching methods to improve students' personal, social, and academic status. Many texts, articles, and researches have been written on this topic, which provide good advice and guidance on the importance of initial education and how to implement it effectively. Initial education is provided with the most important subjects related to the beginning of a person's learning process. These subjects may include reading, writing, arithmetic, philosophy, history, geography, mathematics, chemistry, biology, physics, and others. Primary education prepares individuals to be socially and culturally significant in society. This education develops individuals' abilities to work, learn, think, and achieve their goals. During primary education, individuals learn about essential norms and rules that are expected in life and understand the importance of being a useful member of society. Primary education also assists individuals in understanding the significance of family, community, and global issues. This education enhances individuals' experiences in values such as humanity,

social responsibility, patience, hard work, gratitude, and respect. Therefore, primary education develops fundamental abilities and skills necessary for individuals to succeed in society. This education equips individuals with the knowledge and experiences necessary to navigate important issues beyond themselves, including finding and aligning with necessary information, collaborating with others, and resolving them. Primary education is a crucial part of a child's development as it sets them on a path for future academic and personal growth. It equips children with essential literacy and numeracy skills needed for academic success in later years. Additionally, it cultivates positive values and principles such as respect, responsibility, and empathy that shape children's social and emotional development. Furthermore, primary education provides a foundation for independent learning, critical thinking, and problem-solving. It introduces children to various subjects and fields, providing them with opportunities to explore their interests and curiosities. Primary education allows children to express their thoughts and ideas confidently, providing them with creative outlets and communication skills. Lastly, primary education plays a significant role in reducing illiteracy and promoting economic development. It provides children with necessary skills and knowledge that lead to better job opportunities and economic prosperity. Primary education also fosters an entrepreneurial mindset, creating opportunities for individuals to innovate and contribute to their communities' economic growth. In conclusion, primary education is a crucial right and essential investment in a child's future. It provides a broad range of academic, social, and emotional skills that set the foundation for lifelong learning and success. Investing in primary education is not only essential for individual growth but also for society's overall well-being and progress.

Reference:

1. Melhuish E. et al. A review of research on the effects of Early Childhood Education and Care (ECEC) upon child development. – 2015.
2. Committee on Psychosocial Aspects of Child and Family Health, Committee on Early Childhood, Adoption, and Dependent Care, and Section on Developmental and Behavioral Pediatrics et al. Early childhood adversity, toxic stress, and the role of the pediatrician: translating developmental science into lifelong health //Pediatrics. – 2012. – T. 129. – №. 1. – C. e224-e231.
3. Proulx K., Aboud F. Disaster risk reduction in early childhood education: Effects on preschool quality and child outcomes //International Journal of Educational Development. – 2019. – T. 66. – C. 1-7.



V SHO'BA

AXBOROT-KOMMUNIKATSIYA TEXNOLOGIYALARI VA TEXNIKA ISTIQBOLLARI



ДИДАКТИЧЕСКИЕ ВОЗМОЖНОСТИ ТЕХНОЛОГИИ WEB-КВЕСТ ПРИ ОБУЧЕНИИ ХИМИИ

Бекмурадова Л.Б.
3 курс, ТГПУ имени Низами,
Алимова Ф.А.
д.п.н., доцент ТГПУ имени Низами

Аннотация: В данной статье освещена сущность технологии Web-квеста на основе использования технологии обучения в сотрудничестве при обучении химии. Рассмотрены особенности использования ИКТ на уроках химии, на примере Web-квеста.

Ключевые слова: химия, методика преподавания, технология обучения в сотрудничестве, ИКТ, коммуникативность, гиперссылка, Web-квест.

В соответствии с требованиями к образованию выпускник школы должен самостоятельно уметь ориентироваться в различных источниках информации, а также её интерпретировать и критически оценивать, пользоваться средствами информационных и коммуникационных технологий с учётом требований техники безопасности. Также стоит отметить, что жизнь в современном обществе требует постоянной работы с большим количеством информации. Это коснулось и химии, следствием этого значение химии в школе, а также интерес у учащихся к ней снизился.

У школьников появилось нежелание изучать такую дисциплину как химия. Отсутствие у учеников навыков и умений воспринимать химическую литературу, влечёт за собой низкие знания будущих выпускников.

Одним из способов решить эту проблему является использование при проведении урока технологии Web-квест. Это позволит заинтересовать учащихся предметом, научит самостоятельно «добывать» знания, оценивать критически информацию, выделять главное. Это обеспечит «умение учиться», совершенствовать навыки ориентирования в информационном пространстве, т.е. формировать универсальные учебные действия.

Методика работы с Web-квестами предложена учёными из Государственного университета Сан-Диего в 1995 г. и рекомендована для изучения самых разных научных дисциплин. Методика Web-квестов (Web – сеть, quest – вопрос) универсальна и очень проста, для её применения необходим лишь компьютер с выходом в Интернет.

Особенностью Web-квеста является то, что часть или вся информация для самостоятельной или групповой работы учащихся с ним находится на различных веб-сайтах, к которым учащиеся переходят с помощью гиперссылок с листа задания. На уроках использованной этой технологии также можно совместно применить технологию обучения в сотрудничестве. Итоговым результатом работы с веб-квестом является творческая работа.

Например, разработанный Web-квест для обучения темы «Железо, соединения железа» для 9-го класса можно представить следующим образом.

Технологическая карта урока.

Тема урока: «Железо, соединения железа».

Проводится на уроке в общей теме: «Металлы».

Необходимые ресурсы для выполнения задания: ПК, доступ и Интернет, мультимедиа.

Цель: охарактеризовать положение железа в Периодической системе химических элементов в свете строения атома, его физические и химические свойства, применение.

Охарактеризовать историю производство чугуна и стали; современное производство, реакции, лежащие в основе производства. Рассмотреть биологическую роль железа, источники поступления в организм человека. Болезни, связанные с недостатком и избытком железа, их причины и профилактика.

Задачи:

Обучающая: повышение уровня химической культуры, укрепление межпредметных связей (с физикой, географией).

Развивающая: развитие учебно-познавательных и информационно-коммуникативных компетенций обучающихся, творческой активности, ответственности за себя и товарищей, чувства самостоятельности, поиска.

Воспитательная: формирование ответственности, умения работать в группе.

Тип задания для веб-квеста: пересказ (понимание темы на основе представления материалов из разных источников в новом формате) создание презентации, плаката, рассказа.

Ход урока.

Организационный момент. Участники собираются в кабинете химии. Преподаватель химии объясняет цель мероприятия и правила проведения веб-квеста. В ходе выполнения работы необходимо изучить следующие вопросы: изучить физические и химические свойства металла, методы получения металла в промышленности и в лаборатории, значения металла в жизни людей и природы. Для решения данных вопросов необходимы специалисты: Роль 1. Химик, Роль 2. Историк, Роль 3. Металлург, Роль 4. Биолог. Распределяются обязанности между ними.

Ход работы. Ученые предполагают, что именно страны Малой Азии, где проживали племена хеттов, были местом возникновения чёрной металлургии. В Европу железо пришло из Малой Азии уже в I тыс. до н.э.; так в Европе начался железный век.

Знаменитую булатную сталь (или булат) делали на Востоке ещё во времена Аристотеля (IV в. до н.э.). Но технология её изготовления держалась в секрете много веков. Чрезвычайно важное место занимает этот металл в жизни человека. Какова роль железа в настоящее время?

Для решения данных вопросов необходимы специалисты:

Роль 1. Химик Роль 2. Историк Роль 3. Металлург Роль 4. Биолог

Распределим обязанности между ними.

Роль 1. Химик. Как химик, вы должны охарактеризовать следующие вопросы:

1. Положение железа в ПСХЭ и строения атома
2. Физические свойства железа
3. Химические свойства железа
4. Нахождение в природе
 - <http://ru.wikipedia.org/wiki/Железо>
 - <http://www.chem100.ru/elem.php?n=26>
 - <http://all-met.narod.ru/fe.html>

Роль 2. Историк. Как историк, рассмотрите историю начала «железного века», открытие железной руды, месторождения магнитного железняка на Урале, и события, связанные с ним; получение далёкими предками железа.

Рассмотрите основные вопросы:

1. Охарактеризовать термин «железный век»
2. Получение далёкими предками железа сыродутным методом
3. Секреты дамасской стали(булата), который обладал большей твёрдостью и упругостью, чем углеродная сталь

4. Получение литейного чугуна в доменном производстве (топливо: переход от древесного угля к коксу, и в настоящее время к природному газу).

5. Производство чугуна и стали в XIV – XVIII в. в бессемеровских печах и конвертерах Томаса, и вытеснение их мартеновскими печами.

- <http://n-t.ru/ri/ps/pb026.htm>
- <http://www.chem100.ru/elem.php?n=26>

Роль 3. Металлург. Как, специалисты в этой области, вы должны объяснить производство чугуна и стали в настоящее время, реакции лежащие в основе производства, обратить внимание на экологию производства. Рассмотреть и обсудить следующие вопросы:

1. Производство чугуна и стали, реакции лежащие в основе данных производств.

2. Кислородно-конверторный способ производства стали.
3. Использование электрических печей.
4. Применение чугуна и стали
5. Экологические проблемы, их решения при производстве чугуна и стали.
 - <http://n-t.ru/ri/ps/pb026.htm>
 - <http://www.chem100.ru/elem.php?n=26>

Роль 4. Биолог. Биологи должны охарактеризовать нахождение железа в организме человека. Продукты питания, суточное потребление. Обратить внимание на недостаток и избыток железа в организме, их причины.

1. Нахождение железа в организме человека (Транспортировка кислорода и углекислого газа происходит при участии атомов кислорода).

2. Продукты питания (источники железа). Суточное потребление.
3. Железодефицитная анемия, учитывая возрастные особенности её причины возникновения.

4. Избыток железа в организме, причины.
 - <http://ru.wikipedia.org/wiki/Железо>
 - <http://www.chem100.ru/elem.php?n=26>
 - http://www.alhimik.ru/kunst/man's_elem.html
 - <http://www.inmoment.ru/beauty/health-body/iron.html> !!!!
 - http://ru.wikipedia.org/wiki/Веганское_питание
 - <http://anaemia.narod.ru/ferum1.htm>

После работы с источниками информации обсудить результаты работы в микрогруппе и подготовить совместный отчёт. При подготовке отчёта можно использовать презентацию или текстовый редактор.

Отчёт: Ваша работа должна быть представлена в виде презентации Power Point, в которой вы отразите ваши ответы на главные вопросы темы:

1. Строение атома, его физические и химические свойства, применение.
2. Охарактеризовать историю производство чугуна и стали; современное производство, реакции, лежащие в основе производства.

3. Рассмотреть биологическую роль железа, источники поступления в организм человека.

Использование данной технологии в процессе обучения даёт возможность - повысить заинтересованность учащихся в изучении учебной дисциплины; мотивацию обучения; использовать различные виды информации для восприятия (текстовая, графическая, видео и звуковая); воспитывать информационную культуру учащихся.

При работе на непосредственно на занятии учащиеся исследуют свою тему в мини-группах, выполняют задания квеста, созданного учителем.

На основании анализа учебно-методической литературы можно сделать вывод, что технология Web-квест формирует ключевые компетенции: учебно-познавательную, коммуникативную, информационную, ценностно-смысловую, общекультурную, компетенцию личностного самосовершенствования.

Использованная литература

1. Алимова Ф.А., Бекмурадова Л.Б. Технология обучения в сотрудничестве на уроках химии при изучении темы «щелочноземельные металлы» Science community: web of conferences/Komunitas sains: web konferensi October-December, 2021 Djakarta, Indonesia, стр. 15-17
2. Алимова Ф. А. Современные технологии при обучении химии. Учебник //Ташкент: Идтисодиёт дунёси. – 2020. – С. 307.

**AXBOROT XAVFSIZLIGI VA INTERNET MADANIYATI:
TUSHUNCHASI VA MUAMMOLARI**

No`monov Shahzod Farhod o`g`li
Namangan davlat universiteti
Tabiiy fanlar fakulteti 3-bosqich talabasi,
Doliyev G`olibjon Alisherovich,
texnika fanlari doktori, professor

Annotatsiya: Mazkur maqola yangi davrda jamiyat hayotida axborotga bo'lgan ehtiyoj, uning o'rnini hamda ro'li tobora ortib borayotganligi, axborot xavfsizligi va internet madaniyati tushunchasi, asosiy xususiyatlari va mavjud muammolari, ularga berilgan takliflardan iborat.

Kalit so`zlar: axborot, mediokratiya, monopulyatsiya, xakerlik, internet, ijtimoiy tarmoq, kommunikatsiya, modernizatsiya.

Inson hayotga kelib, o'z ongli faoliyatini boshlabdiki, o'z ehtiyojlarini qondirish orqali mavjudlik xususiyatini saqlab qoladi. Bu uning tabiiy ehtiyojlari hisoblanadi. Ovqatlanish, chanqaganda suv ichish, kiyinish, issiq hamda sovuqdan himoyalaniish va hokazo. Hozirgi davrning o'ta shiddatkor hamda tezkor ekanligi insoniyat oldiga yangidan yangi shart hamda majburiyatlarni qo'yimoqda. Shulardan biri axborot istemoli hisoblanadi. Hayotning har qaysi tarmog'iga nazar tashlaydigan bo'lsak, axborot iste'mol qilish insonning tabiiy ehtiyojlari qatoridan mustahkam o'rin egalladi, deyish mumkin. Shuning uchun ham axborot biz uchun suv va havodek zarur ekanligi hech kimga sir emas. Jamiyat hayotiga axborot hokimiyati ma'nosini anglatuvchi "mediokratiya" tushunchasi sekin astalik bilan kirib keldi. "Axborot hokimiyati – bu avvalo, kishilar ustidan ilmiy bilimlar, axborotlar va ularni tarqatish vositalari yordamida hukmronlik qilishdir". Axborot bilan qurollangan inson kuchli inson hisoblanadi, uni muhim hamda nomuhimlariga ajrata olgan hamda o'z talqini doirasida boshqa shaxslarga yetkazib bergan inson esa ikki karra kuchli inson hisoblanadi. Insonlar hozirda mutaasil tarzda axborot iste'moli bilan shug'ullanishmoqda. Inson o'zi bilmagan mavhum narsalardan qo'rqib, uni bilishga intilib yashaydi. Insonga o'z bilmagan axborotni o'z vaqti hamda o'rnida yetkaza olgan odam uning ongini hech qanday qiyinchiliksiz monopulyatsiya qila oladi. Jamiyatni axborot bilan ta'minlagan inson esa butun bir jamiyatni o'zi istagan tomonga yo'naltira oladi deyish mumkin. Bu esa bevosita jamiyatni axborot vositasi bilan boshqarishdir. Lekin axborot tarmogini rivojlantirmasdan turib taraqqiyotga erishib bo'lmaydi. Bu masalaga mamlakatimiz Prezidenti alohida to'xtalib: "Bugungi kunda axborot-kommunikatsiya texnologiyalari, internet tizimini keng rivojlantirmasdan turib, mamlakatni modernizatsiya qilish va yangilash, barqaror taraqqiyotga erishish haqida so'z yuritish mumkin emas" deb ta'kidlaydi. Ushbu fikr ham axborotning jamiyat va davlat hayotidagi o'rnini va ro'li yuqori ekanligining isbotidir.

Axborot tarqatishning eng asosiy hamda qulay vositasi sifatida hozirgi kunda internet va ijtimoiy tarmoqlar yetakchilik qilmoqda. Ular foydalanuvchilar soni hamda uzatish tarmog'ining kengligi jihatidan axborot yoyish boshqa vositalaridan birmuncha o'zib ketdi deyish mumkin. Mamlakatimiz Prezidenti tomonidan aytilgan fikrlar ham buning tasdig'i: "Birinchil navbatda media tarmoqlari faoliyati samarasini oshirish, ularni xalq bilan muloqotning ishonchli vositasiga aylantirish, zamonaviy axborot xizmatlari bozorini, sog'lom raqobat muhitini shakllantirish singari dolzarb masalalar doimiy e'tiborimiz markazida bo'lishi kerak". Jahon hamjamiyati bilan bir qatorda mamlakatimiz ham butunjahon internet tarmog'iga ulangan va axborot oqimining bevosita istemolchisi hisoblanadi. Xususan, "Gazeta.uz nashrining xabar berishicha 2020-yil oxirgi choragi ma'lumotlari bo'yicha, O'zbekistonda internet xizmatidan foydalanuvchilar soni – 22.1 milliondan oshgan. Shundan

mobil internet foydalanuvchilari soni – 19 millionni tashkil etmoqda". Bu aholi katta qismining har kunlik axborotni olishi hamda turli yo'sinda talqin qilishidan dalolat beradi. Ushbu jarayonlar jamiyat va davlat, fuqorolar oldiga bir qator dalzarb vazifalarni qo'yadi. Axborot xavfsizligini ta'minlash hamda internetdan foydalanish madaniyatini shakllantirish shular jumlasidandir.

"Axborot xavfsizligi – mamlakat madaniy mulkining, xo'jalik subyektlari va fuqorolar intellektual mulkining, davlat va kasbiy sirga ega maxsus ma'lumotlarning ishonchli himoyalanganligi holati" hisoblanadi. Shuningdek, ushbu tushuncha har qanday turdagi axborotni tayyorash jarayonida uning har tomonlama mukammal hamda xavfsizligi, turli xildagi tashqi omillar tomonidan g'arazli maqsadlarda foydalanilmasligi, iste'molchi tomonidan noto'g'ri talqin e'tilishiga sabab bo'ladigan xato va kamchiliklarga yo'l qo'ymaslik, oldini olish va boshqalardan iborat hisoblanadi. Axborot xavfsizligi, bir so'z bilan aytganda, uning har tomonlama tashqi va ichki xavflar va ta'sirlardan muhofaza qilishi hisoblanadi. Shuningdek, axborot uchun muayyan oqim hamda manzilga eltuvchi asosiy yo'l vazifasini o'tovchi internetdan foydalanish madaniyatini shakllantirish ham muhim vazifa hisoblanadi. Internet madaniyati – bu internet va uning barcha turdagi dasturlaridan foydalanishda muayyan tarzidagi chegara hamda ijtimoiy normalarga amal qilish, joylangan axborot hamda ma'lumotlarning qay darajada ishonchi, haqiqatga to'g'ri kelishi, uni amaliy jihatdan tasdiqlanganligi, internet saytlari va messenjerlardan foydalanganda axloqiy hamda umuminsoniy tamoyillarga amal qilish kabilar hisoblanadi.

Hozirgi kunda jahon axborot oqimida ma'lumotlarning soni va turi juda ko'pligi uning iste'molida hamda xavfsizligi nuqtai nazaridan turli muammo hamda kamchiliklarni keltirib chiqarmoqda. Axborot xavfsizligiga nisbatan turli xildagi xakerlar guruhining hujumlari, yolg'on ma'lumotlarning tarqatilishi, ulkan sistema hamda dasturlarni ishdan chiqaruvchi, axborot mazmunini teskari tarafga burish yoki uni yo'q qiluvchi viruslarning yoyilishi shular jumlasidandir. Axborotning qanday kuchga ega ekanligini bilganimiz holatida, bu insonlarning to'g'ri yo'ldan adashtirish, ongini zaxarlash hamda buzg'unchi g'oyalar bilan ular hayolini band qilish, mavjud voqea-hodisalar haqida xato tushunchalar uyg'otish kabi oqibatlariga olib kelishi sir emas. Internet tarmoqlari esa bevosita butun bir insoniyat, xususan millat kelajagi, davlatning ertasi bo'lgan yosh avlod ongini zaharlash, turli yo'llar bilan o'z domiga tortish, ilmdan uzoqlashtirish, milliy qadryatlarimizga zid bo'lgan qarashlarni turli yo'sinda singdirishning amaliy vositasi bo'lib xizmat qilmoqda. Ushbu sharoitda, axborot xavfsizligiga berilgan yana bir ta'rifga murojaat qilamiz: "Axborot xavfsizligi – ta'siri natijasida nomaqbul holatlarga olib keluvchi atayin yoki tasodifan, ichki va tashqi information ta'sirlarga qarshi tizimning tura olish xususiyati". Ushbu ta'rifda keltirilgani tizimni o'z ongimiz va jamiyatimizda shakllantirishimiz lozim. Xalqimiz orasida "Yoshlikda olingan bilim toshga o'yilgan naqsh kabidir" degan maqol bor. Shu nuqtai nazardan qaraydigan bo'lsak, o'sib kelayotgan avlodda yuqoridagi kabi axborot iste'moli hamda internetdan foydalanishda o'ziga xos mudofaa va filtr vazifasini o'tab beruvchi yaxlit va uzluksiz tizim joriy qilish lozim. Bu tizimni bevosita umumiy o'rta ta'lim tizimida joriy qilish uning yoshlar barcha qatlamini qamrab olish imkonini beruvchi samarali vosita hisoblanadi. Dastlab boshlang'ich sinf o'quvchilari uchun "Axborotshunoslik" fanlarining joriy qilinishi, unda asosan axborot haqidagi ma'lumotlarni sodda hamda ravon tarzda, turli qiyosiy misollar vositasida o'rgatib borish va u haqidagi dastlabki tushunchalarni singdirish bo'lsa, yuqori sinflar uchun nisbatan batafsil ma'lumot beruvchi "Axborot turlari va klassifikatsiyasi", "Axborot va internet: madaniyati hamda xavfsizligi" fanlarini joriy qilish, ularda asosan dunyo axborot oqimining xususiyatlari, ularning turlari va ishonchlilik darajasini tahlil qila olish, ular istemoliga qo'yiladigan talablar, ular haqida fundamental bilimga ega bo'lish, axborot hurijlaridan o'zini va atrofidaqilarini asrash, ijtimoiy tarmoqlardagi firibgar guruhlarga aldanmaslik, internetdan

foydalanish madaniyatini shakllantirish, iste'molda ahloqiy va ma'naviy tamoyillarga rioya qilish kabi vazifalarini singdirish asosiy vazifa hisoblanadi.

Axborot davrida yashayotganimiz bizga juda ko'plab qulaylik hamda imkoniyatlar bilan bir qatorda ko'plab muammo hamda masalalarni oldimizga qo'ymoqda. Dunyo ilm-fani va yangidan yangi texnologiya yangiliklaridan tezlik bilan boxabar bo'lish, ulardan foydalanish bir tomon bo'lsa, milliy mentalitetimizga va umuminsoniy qadryatlarga zid bo'lgan ma'lumotlarning keng yoyilayotganligi, g'araz niyatli kishilarning yolg'on ma'lumotlar bilan insonlarni yo'ldan urayotganligi alohida bir tomon hisoblanadi. Bu davr har bir inson va jamiyatdan hushyorlik va ogohlikni talab etadi. Shundagina o'z maqsadimiz yo'lida sobit qadam bo'lamiz va hech qanday tashqi va ichki omillar bizni yuksak taraqqiyotdan to'xtata olmaydi.

Foydalanilgan adabiyotlar ro'yhati:

1. Ma'naviyat – taraqqiyot mezon. B. Isoqov. Namangan 2018. 122-bet
2. Milliy tiklanishdan milliy yuksalish sari. O'zbekiston Respublikasi Prezidenti Shavkat Mirziyoyevning asarlari va ma'ruzalaridan olingan fikrlar. Toshkent 2019. 80-bet
3. Xalqimizning roziligi bizning faoliyatimizga berilgan eng oliy bahodir. Sh.Mirziyoyev. Toshkent 2018. 486-bet
4. O'zbekistonda ijtimoiy tarmoq foydalanuvchilari. #internet. gazeta.uz/oz/2020/12/11. Jamiyat. 2020.
5. Axborot xavfsizligi. S.K.Ganiyev, M.M.Karimov, K.A.Tashev. Toshkent 2017. 8-bet, 297-bet

**INGLIZ TILIDAGI SO'Z BOYLIGINI OSHIRISHDA TO'LDIRILGAN REALLIK
TEXNOLOGIYALARIDAN FOYDALANISH**

Solidjonov Dilyorjon
Qo'qon universiteti, Xorijiy til va adabiyoti,
ingliz tili yo'nalishi talabasi
Mulaydinov Farxod
Qo'qon universiteti, Raqamli texnologiyalar va
matematika kafedrası mudiri

Annotatsiya: To'ldirilgan reallik texnologiyalari bugungi kundagi rivojlanib borayotgan ta'lim uchun sifatli hamda samarali texnologiya hisoblanadi. Bizning "Virtual va to'ldirilgan reallik texnologiyalari" o'quv qo'llanmamizda ushbu texnologiyaning asosiy tushunchalari, texnologiyani tarixi hamda qo'llanish sohalari va to'ldirilgan reallik muhitini yaratishda foydalaniladigan dasturiy ta'minotlar haqida ma'lumot berilgan. Quyidagi tezisda qo'llanmamizdan kelib chiqqan holda to'ldirilgan reallik texnologiyalarining ingliz tili o'rganishda foydalanish haqida ma'lumot va ko'rsatmalar hamda bir nechta ilovalar ko'rsatilgan.

Kalit so'zlar: To'ldirilgan reallik (AR), ingliz tili, so'z boyligi, texnologiya, ta'lim.

To'ldirilgan reallik (AR) tez rivojlanayotgan texnologiya bo'lib, u ingliz tilini sinflarda o'rgatish uslubini tubdan o'zgartirishi mumkin. AR texnologiyasi o'quvchilarga virtual ob'ektlar va muhitlar bilan o'zaro aloqada bo'lish imkonini beradi, bu ularga o'rganilayotgan materialni yaxshiroq tushunish va saqlashga yordam beradigan chuqur o'rganish tajribasini taqdim etadi. Ushbu maqola ingliz tilini o'rgatishda AR potentsialini, uning afzalliklari va kamchiliklarini va undan talabalar uchun o'rganish tajribasini yaxshilash uchun qanday foydalanish mumkinligini o'rganadi. Sinflarida AR dan foydalangan o'qituvchilar va talabalar bilan suhbatlar kabi sifatli tadqiqot usullari texnologiya bilan bog'liq tajribalarini tushunish uchun o'tkaziladi. Ingliz tili darslarida AR dan foydalanganda talabalarining ishlashi to'g'risidagi ma'lumotlarni to'plash uchun so'rovlar va anketalar kabi miqdoriy tadqiqot usullari ham qo'llaniladi. Ushbu tadqiqot natijalari shuni ko'rsatadiki, AR ingliz tili darslarida talabalarining faolligini va samaradorligini oshirish uchun katta imkoniyatlarga ega. Talabalar AR texnologiyasidan foydalanganda o'zlarini yanada faol his qilishganini, bu esa ta'lim natijalarining yaxshilanishiga olib keldi. O'qituvchilar, shuningdek, interaktiv tabiati tufayli AR texnologiyasidan foydalanganda talabalarining tushunishini yaxshiroq baholashga muvaffaq bo'lishdi. Ushbu tadqiqot natijalari shuni ko'rsatadiki, AR ingliz tili darslarida talabalarining faolligini va samaradorligini oshirish uchun katta imkoniyatlarga ega. Biroq, uni maktablar va universitetlar tomonidan keng qo'llashdan oldin hal qilinishi kerak bo'lgan ba'zi masalalar mavjud. Bularga xarajat, texnik qiyinchiliklar, o'qituvchilarning tayyorgarligi yo'qligi va maxfiylik muammolari kiradi.

Tadqiqotchilar uchta tilda - turk, ingliz va golland tillarida harflar, so'zlar, raqamlar va matematik tenglamalarni o'rgatish uchun bolalarning o'rganish jarayonlarini osonlashtirish uchun **Kartoon3D** dasturini ishlab chiqdilar. Ushbu ilova bolalar bilan tajribaviy baholanmagan. AR maktabgacha yoshdagi bolalarga fazoviy geometriya tushunchalarini o'rgatish uchun ham qo'llanilishi mumkin.

Yana bir foydali AR ilova bu **Mondly AR** ilovasi hisoblanadi. Ushbu ilovada real dunyoga sun'iy o'qituvchining modeli paydo bo'ladi va siz til o'rganishga yordam beradi.(1-rasm)



1- rasm.

Mondly AR ilovasi interfeysida virtual o'qituvchi yangi so'zlarni o'rgatmoqda. Tadqiqotchilarning 72 maktabgacha yoshdagi bolalarni o'rganishi AR yordamida fazoviy qobiliyatlarni o'rgangan guruh uchun yaxshilangan natijalarning statistik dalillarini ko'rsatdi. AR boshlang'ich sinf o'quvchilariga tillarni o'rgatishda qo'llaniladi. ARC modeli asosida ingliz tilini o'rgatish motivatsiyasi uchun kompyuterga asoslangan AR qalqib chiquvchi kitob ishlab chiqilgan. Besh talaba uchun amalga oshirilgandan so'ng, natijalar AR tizimining ijobiy motivatsion ta'sirini ko'rsatdi. Tadqiqotchilar ingliz tili lug'atini o'rgatish uchun AR ilovasini ishlab chiqdilar. Tajribali tadqiqot natijalari turli fanlardan 130 ta bakalavriat talabalarining motivatsiyasi va akademik muvaffaqiyati oshganligini ko'rsatdi.

Xulosa qilib aytganda, ushbu maqola to'ldirilgan haqiqat talabalarining ingliz tili darslarida faolligini va samaradorligini oshirish uchun katta imkoniyatlarga ega ekanligini ko'rsatdi. Biroq, uni maktablar va universitetlar tomonidan keng qo'llashdan oldin hal qilinishi kerak bo'lgan ba'zi masalalar mavjud. Ushbu masalalar bo'yicha keyingi tadqiqotlar bilan AR o'z o'quvchilarini sinf muhitiga yanada samarali jalb qilishga intilayotgan o'qituvchilar uchun bebaho vositaga aylanishi mumkin.

Foydalanilgan adabiyotlar ro'yhati:

1. F. Mulaydinov, D. Solidjonov, Virtual va to'ldirilgan reallik texnologiyalari. Tamaddun – 2022.
2. F. Mulaydinov, Solidjonov, D. (2021). APPLICATION OF INFORMATION TECHNOLOGIES AND ONLINE PLATFORMS IN THE EDUCATIONAL SYSTEM.
3. Solidjonov, D. (2022). IMMERSIVE AUGMENTED REALITY AND VIRTUAL REALITY TECHNOLOGY FOR EDUCATION. Involta Scientific Journal, 1(3), 249-256.

**BO'LAJAK BOSHLANG'ICH SINIF O'QITUVCHILARINI TAYYORLASHDA AXBOROT-
TEKNOLOGIK KOMPETENTLIGINI RIVOJLANTIRISHGA QARATILGAN TEKNOLOGIYALAR**

Eshmirzayev G'ulomjon Yusupovich
Jizzax davlat pedagogika universiteti o'qituvchisi

Annotatsiya: maqolada boshlang'ich ta'lim darslarini samarali tashkil qilishda axborot texnologiyalaridan foydalanishning ahamiyati va o'quvchilarning og'zaki va yozma nutqini rivojlantirishdagi o'rni xususida fikrlar berilgan.

Kalit so'zlari: multimedia vositalari, boshlang'ich ta'lim, animatsiya, AKT.

Hozirgi davrda o'quvchi yoshlarga ta'lim-tarbiya berish, ya'ni ularni har tomonlama davlat ta'lim standartlari talablariga javob beraoladigan yetuk malakali mutaxassis darajasida tayyorlash mamlakatimizning dolzarb vazifalaridan biridir.

Bo'lajak boshlang'ich sinf o'qituvchilarini tayyorlashda fanlarni o'qitish jarayonida ta'limning zamonaviy metodlari, pedagogik va axborot-kommunikatsiya texnologiyalaridan foydalanishning o'ziga xos jihatlari bor. Fanni o'zlashtirishda darslik, o'quv va uslubiy qo'llanmalar, tarqatma materiallar, elektron materiallar, virtual stendlar hamda ishchi holatdagi mashinalarning ishlab chiqarishdagi namunalari va maketlaridan foydalanilish, axborot texnologiya faniga oid televizor, radioda berilgan eshittirishlarni ko'rish, o'rganilgan ish usullarini bajarish, jurnal va gazetalarda berilgan ma'lumotlarni o'rganib borish, axborot texnologiya faniga oid atamalarni topishda media vositalardan foydalanib, didaktik topshiriqlarni bajarish axborot manbalaridan (televizor, radio, audio-video yozuv, telefon) foydalana olish; fayllarni ochishda mediamadaniyatga rioya qilish muhim ahamiyat kasb etadi.

Hozirgi globallashtirish jarayonlarida ta'limga innovatsion yondashuvning ijtimoiy-pedagogik zaruriyati quyidagilar bilan o'lchanadi:

1. Fan-texnika taraqqiyoti va ijtimoiy-iqtisodiy yangilanish uzluksiz ta'lim tizimi, xususan, oliy tahsil muassasalaridagi o'quv jarayonini ilg'or xorijiy tajribalarni o'rganish, ta'limdagi innovatsion yondashuvlar va axborot texnologiyalaridan foydalangan holda takomillashtirish;

2. Talaba-yoshlardagi ma'lumotlilik darajasi, intellektual salohiyat, ijtimoiy faollik, ijodkorlik ko'nikmalarini rivojlantirishga xizmat qiluvchi shaxsga yo'naltirilgan o'qitishning samarali tashkiliy shakllari, texnologiyalarini yaratish va amaliyotga tatbiq etish;

3. Pedagogik innovatsiyalarni o'zlashtirish va uni tatbiq etishga nisbatan o'qituvchining kasbiy-innovatsion kompetentligini rivojlantirish zarurati.

Fanlarni onlayn o'qitish jarayonida ta'limning zamonaviy axborot kommunikatsion texnologiyalaridan foydalanganimizda fan bo'yicha o'tkaziladigan amaliy mashg'ulotlarda zamonaviy kompyuter texnologiyalari yordamida taqdimotlar namoyish qilganimizda talabalar ko'rish orqali chuqurroq tasavvur va bilimga ega bo'ladilar. Bizningcha boshlang'ich sinf darslarida axborot kommunikatsion texnologiyalaridan foydalanish katta ijobiy natija beradi.

Axborot kommunikatsion texnologiyalaridan foydalanishning yana bir ahamiyatli tomoni shundaki, o'quvchilarga malakali duradgorlar, chilangarlar, oshpazlar, tikuvchilar va turli sohadagi hunarmandlarimiz tomonidan bajarilgan o'quv mashg'ulotlari "Master klass" larni namoyish etish orqali ularda turli xil mehnat ko'nikmalarini shakllantirish, kasb-hunarga yo'naltirish ishlarini ham yaxshi yo'lga qo'yish imkoniyatini beradi. Buning uchun texnologiya fani o'qituvchilarimiz axborot texnologiyalari sohasida bilim, ko'nikma, malakaga ega bo'lishlari kerak bo'ladi. Bu esa axborot va kommunikatsion kompetensiya (axborot kommunikatsion texnologiyalar kompetensiyasi) texnologiya ta'limi o'qituvchisining kasbiy

kompetensiyasining muhim tarkibiy qismidir. axborot kommunikatsion texnologiyalar sohasidagi bo'lajak o'qituvchilarning kasbiy kompetentligini axborotlashtirish sharoitida ta'lim natijalari sifatini ta'minlash uchun zarur shart sifatida ko'rib chiqamiz.

«Bo'lajak boshlang'ich sinf o'qituvchisining axborot kommunikatsion texnologiyalar qobiliyati kasbiy faoliyatida axborot-kommunikatsiya texnologiyalaridan amaliy foydalanishga qaratilgan va kompyuter savodxonligi tarkibiy qismlarini o'zlashtirish bilan cheklanmagan. axborot kommunikatsion texnologiyalar kompetensiyasi ko'p jihatdan nafaqat bilim, balki ta'lim sohasidagi mutaxassisning shaxsiy va kasbiy faoliyatiga xos bo'lib, o'z kasbiy faoliyatida barcha to'plam va turli xil kompyuter vositalari va texnologiyalaridan maqsadli va odatiy foydalanishga yuqori darajada tayyorlanadi: o'qituvchi, kollej psixologi, ishlab chiqarish ustasi, ta'lim muassasasi menejeri yoki rahbari.

Bo'lajak boshlang'ich sinf o'qituvchilarining axborot kommunikatsion texnologiyalar kompetensiyasini shakllantirish va rivojlantirish axborotni qayta ishlash uchun kompyuter texnologiyalarini nazariy va amaliy o'rganish orqali amalga oshiriladi;

- turli maqsadlardagi (umumiy, maxsus, o'quv) dasturiy ta'minotni o'rganish va uni kasbiy faoliyatda qo'llash imkoniyatlarini tahlil qilish;

-axborot kommunikatsion texnologiyalardan foydalanish imkoniyatini hisobga olgan holda fanni o'qitishning uslubiy tizimini o'zgartirish va telekommunikatsiya texnologiyalari orqali pedagogik tajriba almashish madaniyatini singdirish va hokazo.

Elektron o'qitish bo'yicha bo'lajak boshlang'ich sinf o'qituvchisining kasbiy faoliyati quyidagilarni o'z ichiga oladi:

-o'qitilayotgan fanning elektron o'quv-uslubiy majmuasini ishlab chiqish qobiliyati;

-interfaol, mul'timedia elektron ta'lim resurslarini yaratish va tayyorlaridan foydalanish uchun dasturiy vositalardan foydalana olish qobiliyati;

- o'quvchilari uchun tarmoq ta'lim shakllarini (telekommunikatsion loyihalar, viktorinalar, telekonferensiyalar, olimpiada va boshqalar) ishlab chiqish va o'tkazish qobiliyati;

- kompyuter aloqasi vositalaridan foydalana olish qobiliyati.

Elektron ta'limni rivojlantirishning zamonaviy tendensiyalari tarmoq foydalanuvchilarining birgalikdagi faoliyatini tashkil etishga asoslangan Hemis masofaviy ta'lim saytidan foydalanish bilan bog'liq. Elektron ta'lim uchun axborot kommunikatsion texnologiyalik va texnologik yechimlar, shuningdek, masofadan turib o'qitish tizimlaridan (Hemis) foydalanishga yo'naltirilgan bo'lib, ular quyidagilarni ta'minlaydi: o'quv jarayonini avtomatlashtirilgan boshqarish, o'quv tarkibini joylashtirish uchun yagona texnologik platforma, o'quv jarayonini rejalashtirish va o'quv jarayonining barcha ishtirokchilari o'rtasida masofaviy aloqani tashkil etish. Shunday qilib, elektron ta'lim sohasida o'qituvchining kasbiy vakolatining majburiy komponenti talabalarning samarali o'zaro hamkorligini tashkil qilish uchun Hemis masofaviy ta'lim saytidan foydalanishni bilishdir. Bo'lajak boshlang'ich sinf o'qituvchisini kasbiy rivojlantirishning muhim sharti uning kasbiy o'zini o'zi o'qitish uchun motivatsiyasi. Talabaning o'zini o'zi o'qitish faoliyatining motivatsion sohasi quyidagi tarkibiy qismlarni o'z ichiga oladi.

-ijodiy faoliyatni amalga oshirishda mustaqillik motivi talabani muallifliklik dasturlarini tayyorlash bo'yicha avtonom ishlash imkoniyatini nazarda tutadi;

-shaxsiy rivojlanish motivi kasbiy va martaba ko'tarilish istagi bilan tavsiflanadi;

-o'zini tasdiqlash motivi tajribani umumlashtirishga, ilmiy va amaliy nashrlar, ochiq master-klasslar tayyorlashga yordam beradi;

-raqobat motivi nufuzli professional musobaqalar uchun nomzodlikka, unvonlar, mukofotlar berish, hamkasblarning e'tirofiga hissa qo'shadi.

O'z-o'zini tarbiyalash deganda shaxsning ma'naviy ehtiyojlarini, ijodini, barcha shaxsiy imkoniyatlarini ochish va boyitish borasidagi faoliyati tushuniladi. Ta'limni axborotlashtirish sharoitida kasb ta'limi o'qituvchisining o'z-o'zini tarbiyaviy faoliyati virtual metodologik birlashmalar mazmunida ma'lum psixologik, pedagogik, metodik mavzu bo'yicha olib boriladigan tadqiqot ishlarida namoyon bo'ladi. Bugungi kunda pedagogik fan yutuqlari va ilg'or pedagogik tajribalarni mustaqil o'rganish elektron kutubxonalar materiallari, tajribali o'qituvchilar tomonidan o'tkaziladigan Ta'lim va innovatsion tadqiqotlar onlayn tadbirlar yordamida olib borilmoqda. Masofaviy seminarlarda, konferensiyalarda, pedagogik o'qishda kasb ta'limi o'qituvchisining ma'ruza va nutqlarda ishtirok etishi uning o'zo'zini o'qishga bo'lgan xohishining ko'rsatkichidir.

Xulosa o'rnida shuni ta'kidlashimiz mumkinki, zamonaviy axborot kommunikatsion texnologiyalardan foydalanish bo'lajak boshlang'ich sinf o'qituvchisining o'zini o'zi o'qitish faoliyati motivatsiyasini kuchaytiradi, chunki bu ijodiy samarali kasbiy faoliyatning individual uslubini shakllantirish va rivojlantirishga, kasbiy mahoratni, kasbiy faoliyat va kompetensiya sifatlarini va professional introspeksiya qobiliyatlarini rivojlantirishga yordam beradi.

Foydalanilgan adabiyotlar ro'yhati:

1. G'afforova. Boshlang'ich ta'limda zamonaviy pedagogic texnologiyalar. – T.: 2016
2. Ro'ziyeva D., Usmonboyeva M., Holiqova Z. "Interfaol metodlar: mohiyati va qo'llanilishi" / Metodik qo'llanma –T.: Nizomiy nomli DTPU, 2013.- 115b.
3. Sayidahmedov N. " Pedagogik mahorat va pedagogik texnologiya".- T.: Oliy pedagogika instituti, 2003.
4. Eshmirzaev, G. (2021). Talabalar kompetentligini rivojlantirishda innavatsion texnologiyalardan foydalanish. Jizzax-2021
5. Eshmirzaev, G. (2021). Boshlang'ich sinflarni o'qitishda elektron darsliklarni o'rni. *Innovations in primary education*, 2(Arxiv№ 4)
6. Eshmirzaev, G. (2022). Bo'lajak boshlang'ich sinf o'qituvchilarini tayyorlashda axborot-texnologik kompetentligining o'rni va roli.(NamDU axborotnomasi)

INGLIZ TILINI O'QTISHDA AXBOROT TEXNOLOGIYALARINING FOYDALI TOMONLARI

Yo'ldashev Axrorjon
Qo'qon universiteti Raqamli texnologiyalar va
matematika kafedrası o'qituvchisi

Annotatsiya: Bu maqolada, Ingliz tilini o'qitishda axborot texnologiyalarining foydali tomonlari ko'rsatilgan. Bu tomonlar turli xil bo'lib, misol uchun, online resurslar va darsliklar, interaktiv darslar va o'quv dasturlari kabi. Axborot texnologiyalaridan foydalanish uni o'qituvchilar uchun oson qiladi va o'quvchilar bilimlarni yanada yaxshilashga yordam beradi. Bu maqola Ingliz tili o'qituvchilari uchun qulaydir.

Kalit so'zlar: Ingliz tili, online, texnologiya, resurs, interaktiv, o'quvchi, til, IT, platforma, veb-sayt.

Axborot texnologiyalari (IT) bizning kundalik hayotimizda inqilob qildi va uning eng chuqur ta'siridan biri ta'limga bo'ldi. Onlayn manbalar, platformalar va dasturiy ta'minotning ortib borishi bilan ingliz tilini ikkinchi til (ESL) sifatida o'rganuvchilar endi o'rganish va amaliyotni osonlashtiradigan ko'plab resurslardan foydalanishlari mumkin. Ushbu maqola biz ingliz tilini o'rganishda axborot texnologiyalarining turli afzalliklarini, o'quv materiallariga kirishni yaxshilashdan tortib, til o'rganishda muloqot va hamkorlikni kuchaytirishgacha muhokama qilamiz. Ingliz tilini o'rganishda IT ning afzalliklari asosida uning o'quvchilarga keng ko'lamlı o'quv materiallaridan foydalanish imkoniyatini taqdim etish qobiliyati yotadi. Til o'rganishning an'anaviy usullari, masalan, darsliklar va auditoriyadagi ma'ruzalar vaqt va xarajatlar bilan chegaralanganligi sababli cheklangan. Biroq, til o'rganish uchun IT-platformalarning rivojlanishi bilan o'quvchilar o'zlarining til ko'nikmalarini mashq qilish uchun turli xil haqiqiy matnlar, audio va video yozuvlar, shuningdek, interaktiv mashqlar va viktorinalardan foydalanishlari mumkin. Masalan, Duolingo, Babbel va Rosetta Stone kabi veb-saytlar o'quvchilarga grammatik mashqlardan tortib onlayn viktorinalar va til o'yinlarigacha bo'lgan keng til resurslaridan foydalanish imkoniyatini beradi. Bunday manbalar ingliz tilini o'rganuvchilarning o'qish, yozish, gapirish va tinglash qobiliyatlarini o'rgatishda bebahodir.

Til o'rganishda IT ning yana bir afzalligi shundaki, u ingliz tilini o'rganuvchilarga o'zlarining shaxsiy ehtiyojlari va qiziqishlariga mos keladigan materiallardan foydalanish imkonini beradi. Turli odamlarning qiziqishlari va o'rganish uslublari har xil bo'lib, an'anaviy ta'lim resurslari har doim ham ushbu o'ziga xos ehtiyojlarni qondira olmaydi. Biroq, onlayn platformalar individual o'quvchilarning qiziqishlari va o'rganish uslublari mos keladigan maxsus moslashtirilgan resurslarni taqdim etishga qodir. Misol uchun, moliya yoki tibbiyotga qiziqqan ingliz tilini o'rganuvchi o'z qiziqqan sohalarida yanada ixtisoslashgan so'z boyligini yaratishga yordam berish uchun bunday mavzular bo'yicha jurnallar, maqolalar va podkastlar kabi haqiqiy manbalardan foydalanishi mumkin. Ushbu moslashtirilgan yondashuv samaraliroq o'rganishni osonlashtiradi va o'quvchilarga uzoq muddatda g'ayratli va faol bo'lishga yordam beradi.

Til o'rganishda IT ning yana bir muhim afzalligi - bu o'quvchilar o'rtasida muloqot va hamkorlikni kuchaytirish qobiliyatidir. Til o'rganish juda ko'p muloqot amaliyotini talab qiladi va IT buni onlayn forumlar va chat xonalari orqali osonlashtirishga yordam beradi, bu erda o'quvchilar qo'llab-quvvatlovchi jamoada bir-birlari bilan muloqot qilishlari mumkin. Facebook, Twitter va Instagram kabi ijtimoiy media platformalaridan foydalanish, shuningdek, ingliz tilini o'rganuvchilarga butun dunyo bo'ylab boshqa o'quvchilar bilan bog'lanishga va ingliz tilida muloqot qilishni mashq qilishga yordam beradi. Bunday o'zaro

ta'sir o'quvchilarga o'zlarining til ko'nikmalarini yaxshilashga yordam beradi va haqiqiy hayotda ingliz tilidan foydalanishda ko'proq ishonch hosil qiladi.

Axborot texnologiyalari, shuningdek, o'quvchilarga ingliz tilini samaraliroq o'rganishga yordam beradigan turli texnologik vositalarni ham olib keldi. Misol uchun, Quizlet va Memrise kabi platformalar o'rganish tezligini tezlashtirish uchun innovatsion usullarni yaratish uchun texnologik yutuqlardan foydalangan. Ushbu platformalar o'quvchilarga interaktiv o'yinlar, kartalar va viktorinalar orqali lug'at ma'lumotlarini yodlash imkonini beruvchi xususiyatlarni taklif etadi. "Pronunciation Power" va "EnglishCentral" kabi nutqni aniqlash dasturlari o'quvchilarga talaffuz va intonatsiyani mashq qilishda, shuningdek, ularning ishlashi haqida fikr-mulohaza olishda yordam beradi. Bunday texnologik vositalar o'quvchilarga tez va samarali malakaga erishishga yordam beradi.

Ingliz tilini o'rganishda IT dan foydalanish ham tilni o'rganishni odamlarning keng doirasi uchun qulayroq qildi. Ingliz tili global tildir va butun dunyo bo'ylab uni o'rganishga intilayotgan millionlab odamlar bor. Biroq, ingliz tilini o'rganishning an'anaviy usullari, masalan, qimmat til maktablarida o'qish yoki chet elda o'qish, ko'p o'quvchilarning qo'lidan kelmaydi. Yaxshiyamki, til o'rganishda ITning paydo bo'lishi bilan ingliz tilini o'rganish har qachongidan ham qulayroq bo'ldi. Onlayn materiallar va resurslarga osongina kirish mumkin va o'quvchilar ularga dunyoning istalgan joyidan o'zlariga qulaylik bilan kirishlari mumkin. Ushbu rivojlanish til o'rganishni demokratlashtirdi va millionlab ingliz tilini o'rganuvchilar uchun malakaga erishish uchun imkoniyatlar ochdi. Bundan tashqari, IT har xil turdagi o'quvchilarning ehtiyojlarini qondira oladigan ingliz tilini o'rganishning yangi va innovatsion usullarini olib keldi. Masalan, onlayn va yuzma-yuz sinfda o'qitishning kombinatsiyasi bo'lgan aralash ta'lim til ta'limining yanada moslashtirilgan usuli sifatida qabul qilingan. Ushbu yondashuv moslashuvchanlikni, kurs mazmunini moslashtirishni va talabalar va o'qituvchilar o'rtasida ko'proq interaktivlikni ta'minlaydi. Immersiv o'rganish va o'yinlashtirish kabi boshqa usullar o'quvchilarni jalb qilishda va ularga yangi lug'at va grammatik tuzilmalarni saqlab qolishda yordam berishda yuqori samarali ekanligi isbotlangan. AT bunday innovatsion usullarni ishlab chiqishga yordam berdi va ularni butun dunyo bo'ylab o'quvchilarga taqdim etdi.

Nihoyat, ingliz tilini o'rganishda IT dan foydalanish ingliz tilini o'rganuvchilar va ona tilida so'zlashuvchilar o'rtasidagi tafovutni bartaraf etishga yordam berdi. IT platformalari o'quvchilarga ona tilida so'zlashuvchilar bilan bog'lanish va real muloqot amaliyotida qatnashish imkoniyatini yaratdi. Bunday o'zaro ta'sir nafaqat tilning tabiiy kontekstida ta'sir o'tkazishni ta'minlabgina qolmay, balki samarali muloqot qilish uchun zarur bo'lgan madaniy bilim va kommunikativ ko'nikmalarni egallashni ham osonlashtiradi.

Xulosa qilib aytadigan bo'lsak, IT ingliz tilini o'rganishga o'quv resurslari va moslashtirilgan o'quv materiallariga kirishni kengaytirishdan tortib hamkorlik va muloqotni yaxshilashgacha ko'p foyda keltirdi. IT platformalari va resurslarining ommaviyligi ortib borayotganligi sababli, ingliz tilini o'rganuvchilar endi til o'rganish maqsadlariga yanada samarali erishishda yordam beradigan ko'plab materiallardan foydalanishlari mumkin. Innovatsion vositalar va o'qitish usullarining rivojlanishi ham til o'rganish jarayonini yanada qiziqarli va samaraliroq qildi, bu esa o'quvchilarga har qachongidan ham tezroq malakaga erishishga yordam berdi. Ushbu ko'plab afzalliklarni hisobga olgan holda, axborot texnologiyalari butun dunyo bo'ylab ingliz va boshqa tillarni o'rganishda hal qiluvchi rol o'ynashda davom etishi aniq.

Foydalanilgan adabiyotlar ro'yhati:

1. Yo'ldashev, A. (2022). Ta'limda suniy intellektning imkoniyatlari. Academic research in educational sciences, 3(11), 726-729.

2. Yuldashev, A., & Xusanova, M. (2022). THE ROLE OF STUDENT VOICES IN THE DEVELOPMENT OF INCLUSIVE EDUCATION. CENTRAL ASIAN JOURNAL OF EDUCATION AND COMPUTER SCIENCES (CAJECS), 1(6), 29-32.
3. Yo'ldashev, A., & Solidjonov, D. (2022). Yangi innovatsion texnologiyalar va ularni ta'lim olish muhitida qo'llanishi. Yosh Tadqiqotchi Jurnal, 1(3), 198-204.
4. Yo'ldashev, A., & Nazarova, G. (2022). Boshlang'ich ta'lim o'quvchilarini kasbga yo'naltirishda dastlabki pedagogik jarayonlar. Science and Education, 3(6), 618-623.
5. Yuldashev, A., & Xusanova, M. (2022). The role of student voices in the development of inclusive education. central asian journal of education and computer sciences (cajecs), 1(6), 29-32.
6. Dildora, R., & Muxlisa, P. (2022). Maktabda zamonaviy ta'lim muhitini yaratish.
7. Lolaxon, K., & Zubaydaxon, J. (2022). Boshlang'ich ta'limda yozuvga o'rgatish usullari.
8. Fotimaxon, A., & Nodiraxon, A. (2022). Boshlang'ich ta'limda innovatsion yondashuv.
9. Axrorjon, Y., Madinaxon, S., Umida, M., & Alijon, M. (2022). Internet texnologiyalari innovatsiyalar. Sun'iy intellektni rivojlantirish. Ta'lim fidoyilari, 7(8).
10. Yo'ldashev, A. (2023). Elektron ta'limning jamiyatdagi tadbiri. Yosh Tadqiqotchi Jurnal, 2(2), 105-107.

ZAMONAVIY TEXNOLOGIYALAR

Abdukarimova Oynura Salimjon qizi
Qo'qon universiteti KI-1-22 talabasi

Annotatsiya: Ushbu tezisda innovatsion ta'lim texnologiyalar muhitini samarali shakillantirish omillari keltirib o'tilgan. O'quv jarayoni va maktab o'quvchilarining ta'lim sifati boshqarishning axborot-tahliliy metodologiyasi kabi innovatsion texnologiyalardan foydalanish, zamonaviy texnologiyalar haqida, gumanitarlikning umumiy xususiyatlari haqida batafsil yoritilgan.

Kalit so'zlar: O'zbekistonda ta'lim texnologiyalari, zamonaviy ta'lim, pedagogika.

Ta'limda zamonaviy texnologiyalar vosita sifatida qaraladi, uning yordamida yangi ta'lim paradigma. Ta'lim texnologiyalarining rivojlanish tendentsiyalari bevositata'limni insonparvarlashtirish bilan bog'liq, o'z-o'zini amalga oshirishga hissa qo'shadi va shaxsning o'zini o'zi anglashi. "Ta'lim texnologiyasi" atamasi - ko'proq "o'quv texnologiyalari" dan ko'ra sig'imli, chunki u ham nazarda tutadishaxsning shakllanishi va rivojlanishi bilan bog'liq bo'lgan tarbiyaviy jihattinglovchilarning fazilatlarini. YuNESKO hujjatlarida o'qitish texnologiyasiyaratish, qo'llash va aniqlashning tizimli usuli sifatida qaraladitexnik va hisobga olgan holda bilimlarni o'qitish va o'zlashtirishning butun jarayoniinson resurslari va ularning o'zaro ta'siri. Bu texnologiyaning ta'rifi unga o'xshagan ko'plab odamlar to'liqlik va aniqlikka da'vo qila olmaydi, yangi (ekologik, kosmik, axborot) texnologiyalari. Eng umumiy shakldatexnologiya yaxshi o'ylangan tizim, "qanday" va "qanday" maqsad"mahsulotning muayyan turi yoki uning tarkibiy qismi"da mujassamlangan.Masalan, ilmiy-uslubiy adabiyotlardan ba'zilarini nomlaymiztexnologiyani aniqlash variantlari: erishishning texnik usuliamaliy maqsadlar; Olish uchun qo'llaniladigan usullar to'plamiinsonning yashashi uchun zarur bo'lgan narsalar; protseduralar to'plami vainson faoliyatini tashkil etish usullari; Ishlatilgan vositalarinson xatti-harakatlarini modellashtirish. Zamonaviy yondashuvo'qitish uni texnologik asosda qurishdir. O'qitish texnologiyasining umumiy tamoyillari va qoidalari quyidagilardan iborat:1. A.S. tomonidan shakllantirilgan pedagogik maqsadga muvofiqlik tamoyili. Makarenko: "O'qituvchining hech bir harakati chetda turmasligi kerak maqsadlar qo'ying ". 2. O'zaro bog'liqlik va o'zaro bog'liqlik o'qitish va o'rganish o'quv jarayonining ikki ajralmas tomoni sifatida. O'qitish pedagogik jihatdan mustahkam tashkilotdirtalabalarning mustaqil faoliyati. O'qituvchining asosiy vazifasi, u qanday K.D Ushinskiyni ko'rgan - talabaning faoliyatini o'ziga aylantirishhavaskor ijro. 3. Ta'limning yakuniy konkretlashuvi va rivojlanish maqsadlari mazmuni, usullari, o'quv qo'llanmalari, o'quvchilar faoliyatining o'qituvchi tomonidan tashkil etilgan usullari. 4. Keraklio'qitish texnologiyasining elementi tematik rejalashtirish, yakuniy natijalar va qurilishning qisqacha tavsifi, shu jumladan; bitta mantiq bilan bog'langan individual faoliyatning butun zanjiri. 5. Tashkilot talabalarning o'quv va kognitiv faoliyatining har bir bosqichida nazorat qilish.6. Talabalarning ijodiy faolligini rag'batlantirish, e'tiborni qaratish talaba nafaqat bilimli, balki qodir. 7. Shakl va usullarning xilma-xilligini o'rganish, alohida vosita yoki shaklni universallashtirishga yo'l qo'ymaslik. Usta innovatorlarning pedagogik tajribasiga bevosita murojaat qilish bizga boshqa muhim belgilarni aniqlashga imkon beradi. o'qitish texnologiyasi qoidalari. Texnologiya joyida bo'lgunga qadarindividual mahorat ustunlik qiladi. Siz yaxshilaganingizdek individual mahorat o'sadi, "kollektiv ijodkorlik" rivojlanadi,"Kollektiv mahorat", uning jamlangan ifodasi va texnologiya hisoblanadi. Asosan faoliyatni o'rganish va solishtirish foydalidir.Texnologiyaga asoslangan faoliyat bilan individual hunarmandchilik bo'yicha -... I. Podlasy buni quyidagicha amalga oshiradi: Zamonaviyning rivojlanishi ta'lim texnologiyalari quyidagilarga muvofiq olib borilishi kerak.Tamoyillar: texnologiyaning yaxlitligi printsipi,

ifodalovchi didaktik tizim; da texnologiyaning takrorlanuvchanligi printsiplabgilangan maqsadlarga erishish uchun muayyan pedagogik muhit; pedagogik tuzilmalarning chiziqli bo'lmaganligi printsipl va omillarning ustuvorligi; tegishli pedagogikaning o'z-o'zini anglash mexanizmlariga ta'sir ko'rsatish; tizimlar; o'quv jarayonini o'quvchi va uning shaxsiyatiga moslashtirish printsipl; kognitiv qobiliyatlar; potentsial ortiqchalik printsipl; ta'lim ma'lumotlari, shakllantirish uchun maqbul shart-sharoitlarni yaratish; umumlashtirilgan bilim. Shunday qilib, texnologiya yordamida, rivojlanishda samarali natijaga (maqsadga) erishish qobiliyati bilim, qobiliyat, ko'nikmalarni o'zlashtirish jarayonida shaxsiy xususiyatlar. Texnologiyalarning tasnifi. Gumanitarlikning umumiy xususiyatlari texnologiyalar Zamonaviy ilmiy-nazariy adabiyotlarda va amaliy taniqli mahalliy o'qituvchilarning faoliyati, uchtasi bor. Texnologiyalarning asosiy turlari: texnik, iqtisodiy va gumanitar. Gumanitar texnologiyalar boshqaruv va gumanitar texnologiyalarga bo'linadi.

Insonshunoslik, pedagogik va psixologik). Gumanitar fanlar texnologiyalar - odamlarning o'zini namoyon qilish texnologiyalari, ularning o'zini o'zi amalga oshirishi intellektual fazilatlar. Gumanitar texnologiyalar ob'ekti sifatida shaxs hayoti va faoliyati, turli ijtimoiy jamiyat, inson va tabiatning o'zaro ta'siri. Bular eng ko'p bilim talab qiladi. Texnologiyalar. Har bir texnologiyaning rivojlanishi juda katta miqdorni talab qiladi. Ma'lumot, uning maxsus tanlovi, eng so'nggi natijalardan foydalanish ilmiy tadqiqot. Nazariy darajadagi xatolarni kamaytirish kerak.

Salomatlik yoki shaxsiy qadr-qimmatga zarar etkazmaslik uchun minimal darajada odamlar, amalda bunga erishish qiyin. Buning uchun ular uchun zarurdir "kontsepsiya" sxemasi bo'yicha ko'p mantiqiy tushunishni rivojlantirish - gipoteza - versiya - variant". Gumanitar texnologiyalar - qiyin algoritmlash mumkin. Ko'pchilikka xos bo'lgan ishlash printsipl texnologiyalar, ular juda cheklangan qo'llaniladi. G'oyani amalga oshirish jarayonini ko'pincha ajratib bo'lmaydi, ketma-ket ketma-ket operatsiyalar yoki algoritmlar. Tasodifan emas pedagogika sohasidagi taniqli magistrlar A.S. Makarenko va V.A. Suxomlinskiy, barqaror ravishda ijobiy yakuniy nuqtalarga erishmoqda. Ta'lim rejasini amalga oshirish natijalari, ularning deb ataladi. Pedagogik nazariya va amaliyot texnologiya bilan emas, balki metodologiya bilan gumanitar texnologiyalar past kafolat nisbatiga ega. rejaga erishish. Kafolatlanmagan "yakuniy" natija; Nomuvofiqlik va o'ziga xoslik tufayli gumanitar texnologiyalar ularning ob'ekti. Ular ishlayotgan ob'ekt bunga sezgir ularda aniq belgilangan ichki va tashqi determinantlar soni ko'pincha mumkin emas. Gumanitar texnologiyalar - maxsus kasbiy faoliyat turi. Ularni o'zlashtirish odamlar uchun mavjud, ajoyib shaxsiy va ishbilarmonlik fazilatlariga ega bo'lishga bo'lish maxsus tayyorgarlik bilan hayot tajribasiga murojaat qiling. Gumanitar texnologiya muhtoj bo'lganlar uchun qonuniydir odamlar bilan muomalada, rivojlangan sezgi, muloqot qobiliyatlari vahamdardlik. Ta'lim texnologiyasi insonparvarlik xususiyatiga ega. Muloqot gumanitar texnologiyaning muhim xususiyatidir. Gumanitar texnologiyalar bo'yicha muloqot uchun shart-sharoitlar ta'minlanadi. Sub'ekt-sub'ekt munosabatlarini ataylab qurish; o'qituvchining individual-shaxsiy o'zgarishlarining xarakterini aniqlash va talabalar. Bunday o'zaro ta'sirning natijasi qaysi "davlatlar" bo'ladi.

Pedagogik jarayon ishtirokchilari har birining ma'nosini eshita oladi, tushuna oladi. Do'stim, qulay muloqot tilini rivojlantiring. Gumanitar texnologiya inson bilan ishlash maqsadlarining ochiqligi, etishmasligi bilan tavsiflanadi, o'qituvchi faoliyatida manipulyativlik. Ochiqlikni ta'minlash mumkin: qo'shma harakatlar, kollegiallik ma'nosini oydinlashtirish orqali maqsadlarni shakllantirish va tanlash, barchaga ko'rib chiqish uchun maqsadlarni taqdim etish manfaatdor tomonlar, ularni tuzatish imkoniyati, dastlab algoritimga kiritilgan texnologiya. Gumanitar texnologiyalarning markazida tashqi emas, balki bashorat qilingan sifatning rivojlanishining ichki mantig'i yotadi ishning kontseptual rejalashtirilgan bosqichlariga rasmiy rioya qilish yoki u yoki bu ta'limning faraziy qurilishi

naqshlari modellar. Pedagogik texnologiyaning insoniyligi imkoniyatda namoyon bo'ladi, uning shaxsning ajralmas xususiyatlariga ta'siri (ehtiyotlar, qiziqishlar, motivlar, qadriyat yo'nalishlari, munosabat, ma'nolar) belgilaydi umuman shaxsiy tizimning dinamikasi. Chegaralarni kengaytirish uchun Pedagogik texnologiya turli xil turlarini o'rgatish uchun qiziqish uyg'otadi. Psixofizik usullar: professional sport mashg'ulotlari, Maktyorlik, ba'zi psixoterapevtik o'rgatish, texnikalar. Reproduktiv tarzda erishiladigan natijalar va Ushbu turdagi ta'limda tashxis qo'yilgan - psixofizik o'zini o'zi boshqarish, tinglovchilarning shaxsiy fazilatlarini maqsadli rivojlantirish. Tarkib o'rganish o'quvchilarning yaxlit tajribasini o'z ichiga oladi (nafaqat bilim yoki ko'nikmalar), ma'nolarni yaratish, psixofizik holatlarni boshqarish; harakatlarning aks etishi, yangi tajriba orttirish usullari, jarayon Maloqa va uning aksi. "Texnologik" tahlil uchun bu qiziq olingan natijalarning takrorlanishi va ularga erishish jarayoni. Gumanitar texnologiyalarning bir turini ifodalovchi psixologik texnologiyalar, individuallikni ochish, amalga oshirish va rivojlantirishga qaratilgan. Talaba, o'qituvchilar bilan munosabatlarini optimallashtirish, boshqa odamlar. Psixologik texnologiyalarning keng doirasi qo'llaniladi. Pedagogik jarayon, o'qitish usullarini takomillashtirishga yordam beradi. Maktab va universitet. Psixologlar, o'qituvchilar, talabalar uchun bu foydali bo'lishi mumkin; kasbiy faoliyatni o'rgatish qasddan amalga oshirish usuli sifatida o'zgarishlar. zamonaviy ta'lim texnologiyalari. O'zbekiston tomonidan shakllantirilgan asosiy qadriyatlar va ma'nolar ijodkorlar boshidanoq - professionallik va malaka, do'stlik, halollik va odoblilik. Gumanitarlikning xususiyatlari pedagogik texnologiya Pedagogik texnologiya tushunchasi ongda o'qitish asta-sekin kirib keldi: dastlabki g'oyadan pedagogik texnologiya texnik vositalar yordamida o'rganish sifatida pedagogik texnologiya g'oyasidan oldin tizimli va oldindan ishlab chiqilgan amaliyotni izchil amalga oshirish ta'lim jarayoni. Har qanday ta'lim jarayonining tavsifi ba'zilarining tavsifidir. Pedagogik tizim. Pedagogik tizim texnologik asosdir, jarayon. V. Bospalko. Pedagogik tizim degani zarur (o'zaro bog'liq) vositalar, usullar va jarayonlar to'plamidir. Shaxsga maqsadli ta'sir qilish uchun. Pedagogik texnologiya -bu muayyan pedagogik tizimning amaliyotda amalga oshirilgan loyihasidir. Binobarin, har qanday pedagogik texnologiya tizimlilikka asoslanadi, yondashuv. Tizim - organik yaxlitlik (sinf, maktab, universitet, guruh va boshqalar). Masalan, kompyuter - bu tizim, unda ishlaydigan talaba ham. Lekin birgalikda yangi birlashgan tizimni emas, balki faqat kompleksni tashkil qiladi. O'zaro ta'sir qiluvchi tizimlar. Kompleks - bu o'zaro ta'sirning birligi, nisbatan mustaqil ravishda mavjud tizimlar. Pedagogik texnologiya texnologik jarayonlarda aniq amalga oshiriladi. Ta'lim nazariyasida texnologik jarayonlar, masalan, shakllar va vositalar tizimi o'quv kursining muayyan mavzusini o'rganish, amaliy mashg'ulotlarni tashkil qilish, har xil turdagi muammolarni hal qilishda ko'nikma va ko'nikmalarni rivojlantirish bo'yicha mashg'ulotlar. Har bir muammoni adekvat (bir xil) texnologiya yordamida hal qilish mumkin.

Xulosa: Hozirgi kunda kompyuter olami juda katta tezlik bilan rivojlanib bormoqda. Bunga juda ko'p sabablar bor. Eng asosiy sabablardan biri bu — kompyuter orqali inson tomonidan bajariladigan ishlarning deyarli barchasi bajarilmoqda. Nafaqat bajarilmoqda, balki osonlik va tez bajarilmoqda. Undan tashqari maromiga yetkazilib, ishlar bitkazilmoqda. Bu ishlarni bajarishda, kompyuter bir o'zi emas, balki kompyuterga ulanadigan periferik qurilmalar yordamida amalga oshirmoqda.

Foydalanilgan adabiyotlar:

1. Amonashvili Sh.A. - M: Ed. Amonashvili uyi, 1995 496 p.
2. Bospalko V. P. Pedagogik texnologiya atamallari.
- 4 Bospalko V. P. -M; Pedagogika, 1989 yil.

RAQAMLI TEXNOLOGIYALARNI IQTISODIYOT RIVOJIGA TA'SIRI: XORIJ TAJRIBASI

Abdullajonova Gulmira Qaxramon qizi
Qo'qon Universiteti Iqtisodiyot yo'nalishi,
Mulaydinov Farxod Murotovich, Qo'qon universiteti
Raqamli texnologiyalar kafedra mudiri

Annotatsiya: Sanoatning rivojlanish bosqichlarida turli texnologik va ilmiy yondoshuvga asoslangan o'zgarishlar va texnologik yutuqlar amalga oshirilgan. Ushbu bosqichlar o'ziga xos ko'rinishlarga ega bo'lgan. Elektrlashtirish sanoat inqilobida sanoatni elektrlashtirish asosiy maqsad bo'lgan, hozirga kelib esa zamon shiddat bilan o'zgarishi, insonlar ehtiyoji, talablari o'zgargani sari texnologiyalar ham takomillashib raqamli ko'rinishga kelmoqda. Raqamli texnologiyalar dunyo iqtisodiyotini samaradorligini sezilarli darajada o'zgartiradi. Global tarmoq, raqamli qurilmalar iqtisodiy o'sishning drayveri hisoblanadi. Shu sababdan ularning tarmoqlardagi ro'li beqiyos ahamiyat kasb etadi. Raqamli texnologiyalarning ijtimoiy-iqtisodiy sohalar bilan integratsiyasi bosqichlari va ahamiyati keltirib o'tilgan.

Kalit so'zlar: dasturiy ta'minot, raqamli texnologiyalar, bulutli texnologiya, IT (informasion texnologiyalar) va raqamli transformasiya.

Kirish. Tadqiqot natijalarining ilmiy ahamiyati ulardan O'zbekiston iqtisodiyotining turli soha va tarmoqlarida raqamlashtirishni amalga oshirishga oid nazariy-metodologik va uslubiy apparatni hamda mavzuga oid ijtimoiy-iqtisodiy mexanizmlarni takomillashtirishga bag'ishlangan ilmiy tadqiqotlarni amalga oshirishda foydalanish mumkinligi bilan belgilanadi. Dunyoda «raqamli iqtisodiyot»ning o'sish sur'atlari deyarli 15,5 foizni tashkil etadi. Taraqqiy etgan davlatlarda «raqamli iqtisodiyot»ning yalpi ichki mahsulotdagi ulushi 7 foizga yetgan. Ular hozirning o'zida «raqamli iqtisodiyot»ning joriy qilinishidan juda katta foyda ko'rmoqda. Bu esa bugungi kunda raqamli iqtisodiyotni rivojlantirishning iqtisodiy o'sishga ta'siri ahamiyatli ekanligini namoyon etadi.

Jahonda shiddat bilan rivojlanayotgan raqamli texnologiyalar mamlakatlarning ijtimoiy-iqtisodiy faoliyati, iqtisodiy siyosati va davlat boshqaruvi tuzilishini sifat hamda texnologik jihatdan tubdan o'zgarishiga olib kelib, xalqaro integratsiyasini faollashtirishda xam aloxida o'rin egallamoqda. Chunonchi raqamli texnologiyalarning kirib kelishi va ularning iqtisodiy-ijtimoiy hayotda keng tatbiq etish sur'atlarining turlichaligi oqibatida mamlakatlar o'rtasidagi rivojlanish tafovutlarining yanada kuchayishiga sabab bo'lmoqda. Raqamlashib borayotgan global olamda raqamli iqtisodiyotning qiymati va samaradorligini baholash bo'yicha yagona integral indikatorni yaratish bo'yicha muammolarga duch kelinmoqda. Empirik va statistik ma'lumotlarning yetishmasligi, texnologik rivojlanish jarayonlarining shiddat bilan o'zgarib borayotganligi, institutsional o'zgarishlarning tez sur'atlarda amalga oshayotganligi sharoitida ilmiy tadqiqotlarni rivojlantirish muhim ahamiyat kasb etmoqda.

Dunyoning eng yirik kompaniyalari allaqachondan buyon turli axborot texnologiyalaridan foydalanib kelishmoqda. Biroq qandaydir platformani joriy qilishning o'zi biznesni raqamli qilib qo'ymaydi. Xo'sh, unda oddiy texnologik platformaning raqamli iqtisodiyot platformasidan farqi nimada? Birinchidan, raqamli iqtisodiyot platformalari tarmoq yoki sanoatning ko'plab qatnashchilari uchun maksimal darajada o'zaro qulay aloqalar yaratishni ko'zda tutgan. Hozirgi kunda to'laligicha qaror topgan ommaviy platformalarga misol keltirish qiyin, lekin kelajak aynan shunday yechimlar oldidadir. **Google, Microsoft, Facebook, Apple, Amazon** va **Alibaba Group** kompaniyalari ushbu g'oyani to'laligicha amalga oshirishga eng yaqin holatdalar, ko'plab yirik kompaniyalar bunday platformalarni yaqin vaqtlarda yaratishni rejalashtirishgan.

Global innovatsion indeks jahon xo'jaligidagi mamlakatlarning innovatsion rivojlanish ko'rsatkichlarini tahlil va sintez qilib boradigan asosiy ko'rsatkichlardan biri hisoblanadi. Global innovatsion indeksning natijalari mamlakatning raqamlashish darajasini ham ifoda etuvchi ko'rsatkichlardan biri hisoblanadi.

Ushbu indeks ko'rsatkichi quyidagi pozitsiyalar bo'yicha shakllantiriladi:

1. Innovatsion faoliyatni olib borish uchun shart-sharoitning yetarliligi:
 - Institutlar;
 - Inson kapitali va tadqiqotlar;
 - Infratuzilma;
 - Ichki bozorning rivojlanishi;
 - Biznesning rivojlanganligi.
2. Innovatsiyalarni amalga oshirish uchun olib borilgan amaliy tadqiqotlar:
 - Texnologiyalar va bilimlar iqtisodining rivojlanganligi;
 - Ijodkorlik faoliyatining natijalari.

Ushbu reyting 100 balli tizim asosida baholanadi.

2019 yil ko'rsatkichlariga ko'ra Shveysariya ushbu reytingda 67,2 ball bilan 1 o'rinni egallagan.

1-jadval

Reyting	Mamlakat	Indeks	Raqamlashish darajasi bo'yicha pozitsiyasi	"Doing business-2019" ko'rsatkichlari
1	<u>Shveysariya</u>	67.2	8	36
2	<u>Shvesiya</u>	63.7	11	10
3	AQSH	61.7	1	6
4	Gollandiya	61.4	3	42
5	Buyuk Britaniya	61.3	2	8
6	<u>Finlyandiya</u>	59.8	10	20
7	Daniya	58.4	7	4
8	<u>Singapur</u>	58.4	13	2
9	<u>Germaniya</u>	58.2	14	22
10	Isroil	57.4	23	35

Global innovatsion indeks-2019 yil ko'rsatkichlaridagi 1-o'ntalik mamlakatlar

1-jadvaldagi reytingni davom ettiradigan bo'lsak, 14 va 15 o'rinlarda Xitoy hamda Yaponiyaning pozitsiyasini ko'ramiz. Shuningdek, birinchi yigirmatalik ro'yxatidan Janubiy Koreya, Fransiya, Kanada, Gonkong, Norvegiya, Lyuksemburg singari mamlakatlar ham o'rin olgan.

Xulosa va takliflar. 1-jadvaldagi ro'yxat bo'yicha mamlakatlar iqtisodiyotini kengroq o'rganadigan bo'lsak, ushbu mamlakatlarda iqtisodiyotning raqamlashganlik darajasi ham yuqori ekanini ham ko'ramiz.

Harvard Business Review Rossiya tadqiqotchilari tomonidan olib borilgan tadqiqotlarga ko'ra, dunyoning raqamlashish darajasi yuqori bo'lgan mamlakatlar ro'yxati tuzilgan. Ushbu reytingni tuzishda onlayn platformalar, raqamli va analogli infratuzilma, ma'lumotlarning ochiqligi, elektron tijorat platformalari, raqamli media platformalari, "Doing business" reytingi ko'rsatkichlari 0-5 ball hisobida baholangan.

1-jadval ma'lumotlarini solishtirma tahlil qiladigan bo'lsak, har uchta reyting bo'yicha yuqori ko'rsatkichlar AQSH, Buyuk Britaniya, Daniya, Shveysariya, Singapur, Finlyandiya ulushiga to'g'ri keladi. Ya'ni mamlakatda biznes yuritish shart-sharoitlari iqtisodiyotning

raqamlashishiga, iqtisodiyotning raqamlashishi esa innovatsion faoliyatga ta'sir ko'rsatadi. Ya'ni ushbu uchta jarayon bir-biri bilan zanjir tarzida bog'langan. Shveysariya, Gollandiya, Isroil, Germaniya singari mamlakatlarda biznes faoliyati davlat tomonidan qo'llab-quvvatlansada, yangi kompaniyani ro'yxatdan o'tkazish, xalqaro savdo, investor huquqlari himoyasi kabi ko'rsatkichlarning pastligi "Doing business" reytingiga ta'sir qilganini ko'ramiz, ammo mamlakat reytingini tuzishda onlayn platformalar, raqamli va analogli infratuzilma, ma'lumotlarning ochiqligi, elektron tijorat platformalari, raqamli media platformalarining soni inobatga olinganligi, raqamlashish reytingida yuqori pozitsiyalarni egallashiga sabab bo'lgan.

Yana shuni qo'shimcha qilish mumkinki, hozirgi paytgacha globallashuv jarayoni yakun topmagan ekan, barcha sanab o'tilgan samaralar shunga olib keladiki, birinchi bo'lib yangi texnologiyani o'zlashtirgan mamlakat xalqaro bozorlarda ustunlikni qo'lga kiritadi va bu navbatdagi "bozor bo'lagini bo'lib olish"ga olib keladi. Alohida olingan mamlakat nuqtai nazaridan bu darhaqiqat yangi texnologiya joriy qilinishi bilan asoslanadigan iqtisodiy o'sish sifatida talqin qilinishi mumkin. Lekin jahon iqtisodiyoti ko'lamida o'sish joriy qilingan texnologiyaning "qo'shimcha" kapitallashuvi bilan (siqib chiqarilgan texnologiya kapitallashuvini chiqarib tashlagan holda) chegaralangan.

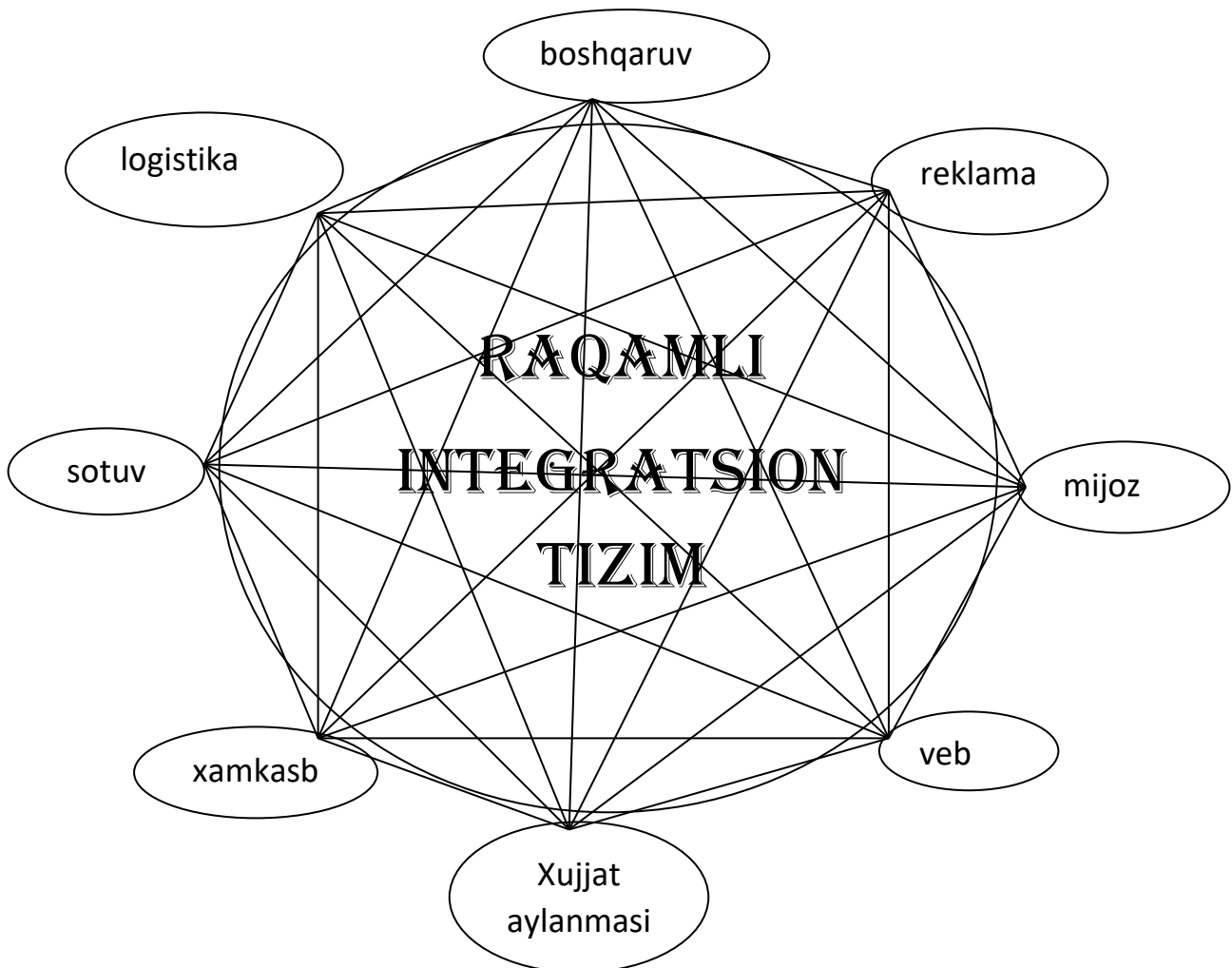

1-rasm. Raqamli integratsion tizim.

Masalan, elektron tarmoqlar, kompyuterlar va dasturiy mahsulotlar, raqamli texnologiyalar, elektron mahsulot hamda xizmatlarning paydo bo'lishi va rivojlanishi yangi iqtisodiyotda quyidagi tushunchalar mazmuni hamda ahamiyatini tubdan o'zgartiradi: moddiy (buyum holdagi) va nomoddiy (buyum holda bo'lmagan), jug'rofiy masofa, zamon va makon,

iste'mol qiymati (foydalilik) va qiymat, sifat va son, raqobat va iste'molchilarning afzal ko'rihi (afzallik), vositachilik va logistika, inson kapitali va biznes axloqi, bitimlar va samaradorlikni baholash, xaridorlar va sotuvchilar xulqatvori, iste'molchilar va ishlab chiqaruvchilarning yangi munosabatlari, marketing texnologiyalari va sotuv. Ko'rinib turibdiki, rivojlangan mamlakatlarda, ayniqsa, AQSH, Xitoy, Yaponiya, Koreyada internet-kompaniyalari va internetfirmalar jadal rivojlanishi bilan iqtisodiyotning barcha sohalariga kirib boradigan va butun iqtisodiyot ko'rinishini o'zgartiradigan internet-xizmatlar, elekton mahsulotlar, servislar, provayderlar bulutli xizmatlari va boshqalarning yangi bozori shakllanmoqda.

Foydalanilgan adabiyotlar ro'yhati:

1. Gulyamov S.S., Ayupov R.H., Abdullayev O.M., Baltabayeva G.R. Raqamli iqtisodiyotda blokcheyn texnologiyalari// Toshkent – 2019.;
2. Qorriyeva YA.K. O'zbekistonni jahon bozoriga chiqishi uchun xalqaro yo'laklardan samarali foydalanishning logistik transport muammolari. Iqt. fan. dok. ... dis. avtoref., Toshkent 2004;
3. Uldjaboyev K.U. Ekonomicheskaya reforma na jeleznodorojnom transporta - Toshkent, «Mexnat», 1999g.;
4. Ikramov M.A. Razvitiye avtomobilnyx perevozok po Velikommu shelkovomu puti // Ekonomicheskoye vozrojdeniye Rossii, №4, 2010.
5. Samatov G.A. Dorogi, kotorye my vybirayem. Oni priblijayut Uzbekistan k samym otdalennym chastyam sveta. Rahbar-Menedjer, №32-33, 1999;
6. Anna Strutt, Jacques Poot, Jason Dubbeldam International Trade Negotiations and the Trans-Border Movement of People: A Review of the Literature. The University of Waikato, Hamilton New Zealand, 2008.

KIBER SPORTNING JAMIYATDAGI O'RNI

Abdullayeva Ayyoma Adhamjon qizi
Qo'qon universiteti Boshlang'ich talim 1-kurs

Annotatsiya: Tezida kiber sport turining nimaliga va qanday turlari borligi yoritib beriladi. Hozirgi vaqtda eng rivojlangan va mashhur bo'lgan kiber sport turlari yoziladi. O'zbekistonda kibersportga qay tartibda qaraladi va unga tegishli qarorlar. Kiber sport musobaqalari va undagi mashhur musobaqa ishtirokchilari.

Kalit so'zlar: Kibersport, virtual olam, mashhur, yo'nalishlar, internet, o'yinlar, raqib, jamoa.

Kibersport (Esport - elektron sport deb ham ataladi) video o'yinlardan foydalangan holda raqobat shaklidir. Kibersportlar ko'pincha uyushgan, ko'p o'yinchili video o'yin musobaqalari shaklida bo'ladi, ayniqsa professional o'yinchilar o'rtasida, yakka tartibda yoki jamoa bo'lib uyushtiriladi. Uyushtirilgan musobaqalar uzoq vaqtdan beri video o'yinlar madaniyatining bir qismi bo'lib kelgan bo'lsa-da, ular asosan havaskorlar o'rtasida 2000-yillarning oxirigacha, professional geymerlar va tomoshabinlarning ushbu tadbirlarda jonli translyatsiya orqali ishtirok etishi mashhurlikning katta o'sishiga olib keldi. 2010-yillarga kelib, kibersport video o'yinlar sanoatida muhim omil bo'lib, ko'plab o'yin ishlab chiquvchilari turnirlar va boshqa tadbirlarni faol ravishda loyihalashtirib, mablag' bilan ta'minladilar.

Kibersport bilan bog'liq eng keng tarqalgan video o'yin janrlari jang, karta, jangovar royale va real vaqtda strategiya (RTS) o'yinlaridir. League of Legends World Championship eng, Dota 2's International eng, maxsus jangovar o'yin Evolution Championship Series eng, Intel Extreme Masters eng kabi turnirlar kibersportda eng mashhurlar orasidadir. Boshqa ko'plab musobaqalar Overwatch ligasi kabi homiylik ostidagi jamoalar bilan bir qator liga o'yinlaridan foydalanadi. Kibersportning haqiqiy sport musobaqasi sifatida qonuniyligi so'roq ostida qolsa-da, ular Osiyodagi ba'zi ko'pmillatli tadbirlarda an'anaviy sport turlari bilan bir qatorda namoyish etilgan, Xalqaro Olimpiya Qo'mitasi ham ularni bo'lajak Olimpiya tadbirlariga kiritish masalasini muhokama qilgan. 2010-yillarning oxiriga kelib, bu taxmin qilingan kibersportning umumiy auditoriyasi 454 million tomoshabinga yetdi, daromad 1 milliard AQSh dollaridan oshdi, Xitoy 2020-yilda jahon kibersport daromadining 35 foizini tashkil qildi. Onlayn oqimli media-platfomalarning, xususan, YouTube va Twitchning ommalashib borishi kibersport musobaqalarining o'sishi va targ'ibotida markaziy o'rinni egalladi. Tomoshabinlarning qariyb 85% erkaklar va 15% ayollar bo'lishiga qaramay, ko'pchilik 18 yoshdan 34 yoshgacha bo'lgan tomoshabinlar bilan birga, ayol geymerlar ham professional tarzda o'ynay boshlashdi. Kibersportning mashhurligi va tan olinishi birinchi marta Osiyoda sodir bo'ldi, Xitoy va Janubiy Koreyada sezilarli o'sishni ko'rdi. Katta video o'yinlar sanoatiga qaramay, Yaponiyada kibersport nisbatan kam rivojlangan, bu asosan pullik professional o'yin turnirlarini taqiqlovchi qimor o'yinlariga qarshi keng qonunlari bilan bog'liq. Osiyodan tashqarida esports Yevropa va Amerikada ham mashhur bo'lib, mintaqaviy va xalqaro tadbirlar ushbu mintaqalarda o'tkaziladi. Ma'lum bo'lgan eng qadimgi video o'yinlar musobaqasi 1972-yil 19-oktyabrda Stanford universitetida Spacewar o'yini uchun bo'lib o'tdi. Stanford talabalari "Intergalactic spacewar olympics"ga taklif qilindi, uning bosh sovrini Rolling Stounga bir yillik obuna bo'ldi, Bryus Baumgart besh kishidan iborat bo'lgan turnirda g'olib chiqdi va Tovar(shaxs) va Robert E. Maas jamoaviy musobaqada g'olib chiqdi. Yaponiyadagi umummilliy arkada video o'yinlar turniri, "the All Japan TV Game Championships" 1974-yilda Sega eng tomonidan Yaponiyada o'tkazildi. Turnir Sega tomonidan mamlakatda video o'yinlar o'ynash va sotishni rag'batlantirish uchun mo'ljallangan edi. Yaponiya bo'ylab 300 ta joyda mahalliy turnirlar bo'lib o'tdi, so'ngra butun

mamlakat bo'ylab o'n olti finalchi Tokiodagi Tinch okean mehmonxonasida so'nggi saralash bosqichlarida ishtirok etdi. Sovrinlar qatoriga televizorlar (rangli va oq-qora), kassetali magnitofonlar va tranzistorli radiolar kiritildi. Sega ma'lumotlariga ko'ra, turnir arcade o'yinlari sanoatida "eng katta voqea bo'ldi" va unda Yaponiyaning yetakchi gazetalari va dam olish sanoati kompaniyalari a'zolari ishtirok etishdi.

1984-yilda Konami va Centuri birgalikda Yaponiya va Shimoliy Amerika bo'ylab milliondan ortiq o'yinchilarni jalb etgan xalqaro yengil atletika arcade o'yinlari musobaqasini o'tkazdilar. 1984-yilda Play Meter buni "yilning eng shov-shuvli hodisasi" va "sanoatda ilgari erishilmagan miqyosdagi voqea" deb atagan. 2016-yil holatiga ko'ra, u Ginnesning rekordlar kitobiga ko'ra, barcha davrlarning eng katta uyushgan video o'yinlar musobaqasi bo'yicha rekordga ega.

1988-yilda Netrek o'yini 16 tagacha o'yinchi uchun mo'ljallangan Internet o'yini bo'lib, deyarli butunlay o'zaro faoliyat platformali ochiq kodli dasturiy ta'minotda yozilgan. Netrek uchinchi Internet o'yini, ochiq o'yin serverlarini topish uchun metaserverlardan foydalanadigan birinchi Internet o'yini va doimiy foydalanuvchi ma'lumotlariga ega bo'lgan birinchi o'yin edi. 1993-yilda u Wired jurnali tomonidan "birinchi onlayn sport o'yini" sifatida e'tirof etilgan. Olimpiya o'yinlari, shuningdek, sportni qonuniylashtirishning potentsial usulidir. 2017-yil oktabr oyida Xalqaro Olimpiya Qo'mitasi (XOQ) tomonidan o'tkazilgan sammitda e'tirof etildiki, "Raqobatbardosh" sport turlarini sport faoliyati sifatida ko'rib chiqish mumkin va o'yinchilar shu bilan solishtirish mumkin bo'lgan shiddat bilan tayyorgarlik ko'rishadi va mashq qiladilar. Ammo Olimpiada uchun ishlatiladigan har qanday o'yinlar "Olimpiya harakati qonun qoidalariga" mos kelishini talab qilinadi. Andy Stoutning yana bir maqolasiga ko'ra, 2017 Worlds Esports musobaqasini 106 million kishi tomosha qilgan. Xalqaro Olimpiya Qo'mitasi prezidenti Thomas Bach Xalqaro Olimpiya Qo'mitasi shiddatli o'yinlar va sport uchun global sanksiya organining yo'qligidan qiynalayotganini ta'kidladi. Bach ko'plab olimpiya sport turlari haqiqiy zo'ravonlik jangidan kelib chiqqanligini tan oldi, lekin „sport buning madaniyatli ifodasidir. Agar sizda kimnidir o'ldirish haqida bo'lgan elektron o'yinlar bo'lsa, buni Olimpiya qadriyatlarimizga moslashtirib bo'lmaydi". Shu sababli, XOQ ularga NBA 2K yoki FIFA seriyalari kabi haqiqiy sportni taqlid qiladigan o'yinlarga asoslangan ko'proq video o'yinlarni ma'qullashni taklif qildi. Professional raqobatchilar orasida bir qator o'yinlar mashhur. 1990-yillarning o'rtalarida paydo bo'lgan turnirlar jangovar o'yinlar va birinchi shaxs otishmalarining mashhurligi bilan bir vaqtga to'g'ri keldi, ular hali ham sodiq muxlislar bazasini saqlab kelmoqda. 2000-yillarda strategiya o'yinlari Janubiy Koreya internet-kafelarida juda mashhur bo'lib, butun dunyo bo'ylab kibersport rivojlanishiga hal qiluvchi ta'sir ko'rsatdi. Musobaqalar ko'plab nom va janrlar uchun mavjud, ammo 2020-yillarning boshlarida eng mashhur o'yinlar [manba kerak] Counter-Strike: Global Offensive, Call of Duty, Legends League, Dota 2, Fortnite, Rocket League, Valorant, Hearthstone, Super Smash Bros. Melee, StarCraft II va Overwatch o'yinlari bo'ldi. Hearthstone, shuningdek, 2014-yilda chiqarilganidan beri raqamli kolleksiya karta o'yini janrini ommalashtirdi. 2017-yilda O'zbekiston kibersport assosiasiyasi tashkil etilgan. U Rossiya kompyuter sporti federasiyasi, Asian E-Sport Federation va boshqalar bilan hamkorlikni yo'lga qo'ygan. O'zbekistonda kibersport rasman alohida sport turiga aylandi va kibersport bo'yicha bakalavriat yo'nalishlari ochilishi e'lon qilindi. O'qish muddati 3 yil.

Bu sport haqida xulosa qiladigan bo'lsam hozirgi zamondagi eng mashhur sport o'yinlaridan biri hisoblanadi. Bu sportga asosan bollar ishtirok etadi. Bu sport lekin ancha oldindan paydo bo'lgan ekan. Yuqoridagi tezisdan tarixidan tortib bizada qanday rivojlanganligini ko'rishimiz mumkin. Shaxsan men uchun bu sport turi yoqdi. Bu sport bo'yicha hozirgi vaxtda unversitetimizdaham musobaqalar olib borilmoqda. Demak bu sportga hammaning qiziqishi bor.

Foydalanilgan adabiyotlar ro'yhati:

1. What is eSports and why do people watch it?. <https://trepo.tuni.fi>.
2. 2012: The Year of eSports. <https://www.forbes.com>.
3. Field of Streams: How Twitch Made Video Games a Spectator Sport. <https://www.theverge.com>.
4. Xalqaro Olimpiya Qo'mitasi Kibersportni bo'lajak Olimpiya tadbirlariga kiritish masalasini muhokama qilgan. <https://en.wikipedia.org>.
5. Newzoo: Global esports will top \$1 billion in 2020, with China as the top market. <https://venturebeat.com>.
7. Global esports revenues to top \$1 billion in 2019: report". <https://www.reuters.com>. Field of Streams: How Twitch Made Video Games a Spectator Sport. <https://www.theverge.com>.

**SUN'IY INTELLEKT VA MEXANIK TAJRIBA TEXNOLOGIYALARI: ISHLAB CHIQRISH
JARAYONIDA QO'LLANILADIGAN TEXNOLOGIYALAR VA ULARNING MUHIMLIGI**

Abdunazarov Dilshodjon Toyir o'g'li
Qo'qon universiteti KI 1-21 talabasi,
Asqarov Elbek Erkinjon o'g'li
Qo'qon universiteti Raqamli texnologiya va
Matematika kafedra o'qtuvchisi

Anotatsiya: Ushbu maqola sun'iy intellekt tizimlarining tarixi, insoniyat faoliyatida tutgan o'rni va sun'iy intellekt tizimlarini hayotga tatbiq qilishning ahamiyati yoritilgan.

Kalit so'zlar: axborot-kommunikatsiya texnologiyalari, telekommunikatsiya, dasturiy ta'minot, sun'iy intellekt, evristik nazariya, evristik dasturlash, reklama, hayotiylik

Bugungi kunda butun dunyoda axborot-kommunikatsiya texnologiyalari keng ko'lamda rivojlanmoqda. Axborot-kommunikatsiya texnologiyalari davlatning iqtisodiy tizimini yuritishning asosiy kuchi bo'lib: telekommunikatsiya, dasturiy ta'minotni ishlab chiqish kabi sohalarda yangi ish joylarni tashkil qiladi, hamda yangi axborot-kommunikatsiya atrofida paydo bo'layotgan ta'lim va o'qitish kabi xizmatlar sohasiga yangi dasturiy ta'minotni yaratmoqda.

Xususan axborot-kommunikatsiya texnologiyalarining jadal rivojlanishi natijasi o'laroq sun'iy intellekt tizimlari rivoji va insoniyat hayotida tutgan o'rni kunsayin kengayib bormoqda. Hozirgi kunda juda ko'p rivojlangan davlatlarda bu sohani takomillashtirishga alohida urg'u berilyapti. Sababi globallashtirish jarayonida ko'p ma'lumotlar elektron tarzda qabul qilinmoqda. Juda ko'p ma'lumotlarga egamiz, lekin ularni tahlil qilishga inson idroki o'zlashtirish qobiliyati yetarli emas. Shuning uchun ham sun'iy intellektga yuzlanilmoqda. «Sun'iy intellekt» tushunchasi dastlab AQSHda paydo bo'ldi va sekin-asta boshqa davlatlarda ham keng ko'lanila boshlandi.

Sun'iy intellekt tarixining keyingi bosqichi - 50-yillar, tadqiqotchilar inson miyasiga taqlid qilib aqlli mashinalarni yaratishga harakat qilishgan. Ushbu urinishlar ham apparat, ham dasturiy ta'minotning to'liq yetishmasligi tufayli muvaffaqiyatsiz tugadi. 1956 yilda Stenford Universitetida (AQSh) seminar bo'lib o'tdi, u yerda sun'iy aql atamasi birinchi marta taklif qilindi.

Sun'iy intellekt tarixidagi 60-yillar fikrlashning murakkab jarayonini simulyatsiya qilib, keng sinf muammolarini hal qilishning umumiy usullarini topishga urinishlar bilan ajralib turdi. Umumjahon dasturlarni ishlab chiqish juda qiyin va samarasiz bo'lib chiqdi. Bitta dastur yordamida yechilishi mumkin bo'lgan muammolar sinfi qanchalik keng bo'lsa, uning muayyan muammoni hal qilishdagi imkoniyatlari shunchalik kambag'alroq. Ushbu davrda evristik dasturlashning tug'ilishi boshlandi.

Evristik - bu nazariy jihatdan asoslanmagan qoida, ammo qidiruv maydonidagi qidiruvlar sonini kamaytirishga imkon beradi.

Evristik dasturlash - o'xshashlik yoki pretsedentlar bo'yicha harakatlar strategiyasini ishlab chiqish. Umuman olganda, 50-60 yillarda sun'iy intellekt tarixida universal fikrlash algoritmini izlash vaqti sifatida qayd etish mumkin.

Sun'iy intellektning amaliy qo'llanilishida sezilarli yutuq 70-yillarda sodir bo'ldi, universal fikrlash algoritmini izlash ekspert-mutaxassislarining aniq bilimlarini modellashtirish g'oyasi bilan almashtirildi. Birinchi tijorat bilimlariga asoslangan tizimlar yoki ekspert tizimlar Qo'shma Shtatlarda paydo bo'ldi. Sun'iy intellekt bilan bog'liq muammolarni hal qilishda yangi - bilimlarni namoyish etish yondashuv yaratildi. "MYCIN" va "DENDRAL" - tibbiyot va kimyo bo'yicha zamonaviy klassik tizimlar yaratildi. Muayyan ma'noda ushbu ikkala tizimni

diagnostik deb atash mumkin, chunki birinchi holda ("MYCIN") kasallik bir qator alomatlar (tana patologiyasi belgilari) bilan belgilanadi (tashxis qo'yiladi), ikkinchisida - kimyoviy birikma bir qator xususiyatlar bilan aniqlanadi. Asosan, sun'iy intellekt tarixining ushbu bosqichini ekspert tizimlarining tug'ilishi deb atash mumkin.

Hozirgi kunda kelib sun'iy intellekt jadal rivojlanib, insoniyat hayot faoliyatining turli sohalarini o'z ichiga qamrab olib, turli sohalarda amaliyotda sinab ko'rib amalga tatbiq etilmoqda. Amaldagi texnologiyalar bir necha yil oldin ilmiy fantastika bilan ham tasavvur qilib bo'lmaydigan narsalarni amalga oshirishga imkon beradi. Sog'liqni saqlash muammosini aniqlashga qodir robotlardan (tobora odamga o'xshash) foydalanishdan tortib avtonom (uchuvchisiz) harakatlanadigan transport vositalariga qadar. Asosiy e'tibor inson nazorati talab qilmasdan o'rganishga qodir bo'lgan va hatto o'zimizning markaziy asab tizimimizga o'xshash tuzilishni ishlatadigan aqlli mashinalar kontseptsiyasiga yo'naltirilgan. Bu tez sur'atlar bilan rivojlanayotgan texnologik rivojlanish sohasidir, ehtimol yaqin kelajakda o'zlarini anglash va hattoki vijdonni rivojlantirishga qodir sun'iy mavjudotlar bilan har kuni birga yashashni o'z ichiga oladi. Boshqa hollarda, u kundalik hayotda ko'plab "ko'rinmas" jarayonlar asoslangan algoritmlar yoki kodlar ko'rinishidagi kamroq "moddiy" texnologiyalar turlarini o'rganadi: havo harakatini boshqarishdan tortib, ma'lumotlarni saqlash va saqlash hajmiga qadar.

Sanoat. Hozirgi vaqtda sun'iy intellekt sanoat sohasida keng qo'llanilmoqda, ishlab chiqarish jarayonlarini avtomatlashtirish va moddiy -inson resurslarini yaxshilash asosiy maqsad qilib olingan. Masalan, un va nonlarni tayyorlashda unni ishlatish juda tez-tez bo'lib turadi, bunda ularning sifati yoki ozuqaviy matritsasi holatini keltirib chiqarishi mumkin bo'lgan hodisalarni bashorat qilishga qodir bo'lgan juda murakkab algoritmlardan foydalaniladi. Ushbu turdagi texnologiya bilan yaqin vaqtgacha qo'lda aralashishni talab qiladigan kutilmagan holatlarni hal qilish bo'yicha qarorlar qabul qilinadi.

Imkoniyatli tasvirlash texnikasi ham mavjud yig'ish liniyalarida yoki ishlab chiqarish liniyalarida standartdan har qanday og'ishlarni qayd etish, ularning aksariyati inson ko'zi uchun bebahodir va u halokatli o'lchovlarga ega bo'lishidan oldin yoki kompaniya uchun katta xarajatlarga olib keladigan vaziyat haqida ogohlantiradi (zanjirdagi xatolar, zavoddagi nuqsonlar va boshqalar).

So'nggi yillarda sog'liqni saqlash sohasida organizmning holati bo'yicha hozirgi ko'rsatkichlar bilan o'zaro bog'liqlikdagi barcha tibbiy yozuvlarni avtomatlashtirishga intilmoqda, bu orqali bemorning evolyutsiyasini ilmiy to'plamda to'plangan dalillarning doimiy yangilanishi sharti bilan bashorat qiluvchi algoritmlar orqali taxmin qilish mumkin. Shu tarzda, mutaxassislar o'z bemorlarining ahvolini avtomatik ravishda bilib olishlari va ob'ektiv asoslarga asoslangan davolanishni taklif qilishlari mumkin. Asta-sekin yanada arzonlashib boradigan genetik xaritalar sog'liqni saqlashning raqamli o'zgarishi yo'lidagi to'xtovsiz jarayonda ham muhim rol o'ynaydi.

Yuqorida sanab o'tilgan sun'iy intellekt qo'llaniladigan sohalar hozirgi kundagi insoniyat faoliyatidagi muhim sohalar desak mubolag'a bo'lmaydi. Sun'iy intellekt nafaqat sanab o'tilgan sohalarda balki boshqa yo'nalish va sohalarda ham keng qo'llanilib kelinmoqda. Xulosa qilib aytadigan bo'lsak sun'iy intellektning jamiyatda, sanoatda, fanda va inson hayot faoliyatida tutgan o'rni kattadir.

Foydalanilgan adabiyotlar ro'yhati:

1. Kuzmanova, G. B., Kuzmanova, N. N. (2021). Umumiy o'rta ta'lim maktab matematika darslarida o'rganiladigan konsentratsiyaga va aralashmaga doir matnli masalalarni yechishni ba'zi tadbirlari. *Ekonomika i sotsium*, 5(84).
2. Kuzmanova, G. B. (2021). Umumiy o'rta ta'lim maktablari matematika darslarida

matnli masalalarni o'rgatishda innovatsion klaster usulining ahamiyati. *Ekonomika i sotsium*, 4(83).

3. Kuzmanova, G. B. (2021). Umumiy o'rta ta'lim maktablarida matnli masalalarning ta'limiy ahamiyati. *Academic research in educational sciences*, 2(3), 1154-1159.

4. Otojonova N. B. (2021) Mexanik harakatga doir masalalarda differensial tenglamalardan foydalanish. *Экономика и социум*, 83(4), 211-223

5. Tadjibaev, I. U. (2021). On the problem of the specific frequency of globular clusters. *EUREKA: Physics and Engineering*, 2, 137-142.

6. Нуритдинов, С. Н., Таджибаев, И. У., Расторгуев, А. С. (2021). К проблеме классификации шаровых скоплений. расчет степени концентрации звезд для 26 скоплений. *Письма в Астрономический журнал*, 47(3), 197-204.

7. Таджибаев, И. К. (2020). К теории происхождения систем шаровых скоплений вокруг галактик. *Евразийский союз ученых*, 7-2, 59-64.

8. Нуритдинов, С., Кутлимуратов, С., Таджибаев, И. (2020). Специальный сводный каталог карликовых галактик во вселенной до расстояний 121 мпк. *Uzbek Journal of Physics*, 22(4), 329.

9. Tadjibaev I. U., Begaliev, J. U., Usmonov Sh. N. (2020). The role of physics in career guidance. *Pedagogy & Psychology. Theory and practice International scientific journal*, 30(4), 31.

10. Таджибаев, И. У., Нуритдинов, С. Н. (2019). Новая классификация шаровых скоплений звезд. *«Узбекский физический журнал»*, 21(3), 196-199.

11. Tadjibaev, I. U., Nuritdinov, S. N. (2019). A new classification of the globular star clusters. *Uzbekiston Fizika Zhurnali*, 21(3), 196-199.

12. Ganiev, J. M., Tadjibaev, I. U. (2018). Small-Scale Modes on the Background of Non-Stationary Disc-Like Models of Self-Gravitating Systems. *Modern Star Astronomy*. 1, 104-106.

13. Таджибаев, И. У., Нуритдинов, С. Н., Муминов, А. А. (2017). Нелинейная космология системы шаровых скоплений вокруг галактик. *Український фізичний журнал*, 62(12), 1050-1057.

14. Otojonova N. B. (2021). Cluster method in organizing mathematics lessons. *Scientific progress*, 2(2), 64-66.

15. Ахмедов, Б. А. (2021). Задачи обеспечения надежности кластерных систем в непрерывной образовательной среде. *Eurasian Education Science and Innovation Journal*, 1(22), 15-19.

BUGUNGI KUNDA RAQAMLIY TEXNLOGIYALAR IMKONIYATLARI

Abduqahhorova Mashhura
Qo'qon universiteti Maktabgacha ta'lim yo'nalishi,
Abdullajonov Davronjon
**Qo'qon universiteti "Raqamli texnologiyalar
va matematika" kafedrası o'qituvchisi**

Annotatsiya: Maqolada raqamli texnologiya, bulutli texnologiyalar, ta'limda raqamli texnologiyadan foydalanish, raqamli texnologiyani ta'lim tizimi vositalari, raqamli texnologiyasini ustunliklari, narsalar interneti (Internet of Things, IoT), kengaytirilgan haqiqat (AR), virtual haqiqat (Virtual haqiqat, VR) haqida tushuncha berilgan.

Kalit so'zlar: raqamli texnologiya, ta'limda raqamli texnologiya, bulutli texnologiya, narsalar interneti (Internet of Things, IoT); kengaytirilgan haqiqat (AR); virtual haqiqat (Virtual haqiqat, VR)

Asosiy qisim. Raqamli texnologiyalar hayotimizga shunchalik singib ketdiki, bugungi kunda nafaqat kundalik faoliyatimiz, balki ijtimoiy-iqtisodiy sohalar rivojini ham ularsiz tasavvur qilib bo'lmaydi. Tabiiyki, boshqa sohalarda bo'lgani singari kabi raqamli texnologiyalarni soliq ma'murchiligida joriy etish ham uning faoliyatini tubdan o'zgartirmoqda. Bu nafaqat soliq to'lovchilar va soliq organlari o'rtasidagi munosabatlar bilan bog'liq bo'lib qolmay, balki deklaratsiyalarni taqdim etishdan tortib, to soliqlarni to'lash va ma'lumotlarni saqlash usullarigacha ham yangilikliklar kiritiyapti.

Xususan, tizimda yagona elektron platformani yaratish orqali ma'lumotlarni kiritish, to'plash, shakllantirish, tahlil qilishning zamonaviy uslubi yo'lga qo'yildi. Buning natijasida soliq hisobotlarini topshirish jarayoni 5-7 barobarga qisqardi. Ayni kezda 112 guruh va 1348 tovar va xizmatlar sinfidan iborat bo'lgan O'zbekiston Respublikasi tovarlar va xizmatlarning yagona elektron tasniflagichi uchun veb-portal joriy qilingan. Mahsulotlar va xizmatlar identifikatsiya kodlari yordamida 900 mingdan ortiq elektron hisob-fakturalar yaratilgan.

Elektron hisobvara-fakturalarning keng joriy etilishi soliq ma'murchiligini yaxshilashga olib keldi. O'tgan yilning ikkinchi yarim yilligida ushbu elektron tizim orqali 798,4 trillion so'mlik tovar aylanmasi soliq bazasiga kiritildi yoki bu ko'rsatkich birinchi yarim yillikka nisbatan 3,5 baravarga oshdi.

Bugungi kunda raqamli texnologiyalar shiddat bilan rivojlanib boryapti va har bir sohada zamon bilan hamqadam odimlashni taqozo etadi. Masalan, sun'iy intellekt texnologiyacini joriy etish soliq to'lashdan bo'yin tovlash holatlarini aniqlash, firibgarliklarni oldini olish, ma'lumotlarni tahlil qilish va takporlanuvchi jarayonlarni avtomatlashtirish hamda shaffoflikni oshirishda qo'l kelsa, katta hajmli ma'lumotlar — Big data esa soliq organlariga kelib tushadigan katta hajmdagi ma'lumotlarni saqlash, qayta ishlash, tushumlarni yanada yaxshiroq bashorat qilish hamda to'lovchilar va soliq organlari o'rtasidagi hujjat almashinuvini yaxshilash imkoniyatini beradi

Yangi texnologiyalar afzalliklari. Hozirgi kunda ko'plab mamlakatlar sog'liqni saqlash, transport, mudofaa va milliy xavfsizlik kabi ko'plab sohalarda sun'iy intellekt afzalliklaridan foydalanib kelmoqda. PricewaterhouseCoopers (PwC) konsalting kompaniyasi tadqiqotlari shuni ko'rsatadiki, global sun'iy aql 2030-yilga kelib jahon iqtisodiyotiga 15,7 milliard trillion AQSH dollarimiqdorida hissa qo'shishi kutilmoqda. Bu jahon yalpi ichki mahsulotini 26 foizga o'sishiga olib keladi.

Xorijda sun'iy intellekt texnologiyasini o'z soliq tizimida qo'llayotgan mamlakatlar soni yildan yilga ortib bormoqda. Jumladan, Daniya 2018-yilda soliq to'lashdan bo'yin tovlash natijasida qariyb 325 million AQSH dollari zarar ko'rgan. Mamlakat hukumati sun'iy aql

vositalarini o'z soliq tizimiga tatbiq etishi natijasida soliqlarni to'lashdan bo'yin tovlashning har 100 holatidan 85 tasini muvaffaqiyatli aniqladi. SHuningdek Hindiston hukumati soliqlarni to'lashdan bo'yin tovlash bilan kurashish va soxta firmalarni aniqlash uchun sun'iy aql vositasidan foydalanishga kirishgan etakchi mamlakatlar qatorida turadi.

Negaki, soliq ma'murchiligiga sun'iy aqlni joriy etilishi qo'yidagi afzalliklarga ega bo'lish imkoniyatini beradi. Jumladan, ayni kunda soliq to'lashdan bo'yin tovlash holatlarini aniqlash. soliq idoralari soliq auditi jarayonida firibgarlikni aniqlashga harakat qilishadi. Hujjatlar to'plamidan aniq ma'lumotlarni topish bu pichan ichidan igna qidirish kabi zahmatni talab qiladi. Aslida algoritmlaridan foydalanib, katta miqdordagi ma'lumotlarda noodatiy yozuvlarni aniqlay oladigan, sun'iy aqlni qo'llab-quvvatlaydigan tizimlarni yaratish mumkin.

Takroriy vazifalarni avtomatlashtirish uchun sun'iy intellektni qo'llab-quvvatlaydigan robotlarning qo'llanilishi mutaxassislariga hujjatlar ustida ishlashni kamaytirishga xizmat qilsa, shaffoflikni oshirish esa, soliqqa tortishning avtomatlashtirilgan jarayonida korruptsiyani kamaytirishga yordam beradi.

Sun'iy intellekt yordamida avtomatlashtirilgan komp'yuterlar soliq ma'lumotlarini prognoz va tahlil qilish uchun sarf-xarajatlarni kamaytirishda ham katta imkoniyatga ega. Bunday ma'lumotlardan foydalanib yillik o'zgarishlarni kuzatib borish va mablag'larni tejash mumkin.

Raqamli texnologiyalar - narsalar interneti (Internet of Things, IoT). Raqamli axborotga asoslangan asosiy texnologiyalardan biri bu narsalar internetidir. Ko'pgina maishiy texnikaning elektr tarmog'iga ulanganligi odatiy holdir, lekin asta-sekin jismoniy dunyoning tobora ko'proq ob'ektlari Internetga ulanadi, bu esa ma'lumot to'plash va hatto ushbu ob'ektlarni masofadan turib boshqarish imkonini beradi. Darhaqiqat, Internetda ob'ekt va tashqi dunyoning turli parametrlarini o'z ichiga olgan va Internet orqali ob'ektni boshqarish imkonini beruvchi jismoniy ob'ektning virtual nusxasi paydo bo'ladi. Narsalar internetiga misol qilib, kinoteatrdagi proyektor kabi qurilma texnik qo'llab-quvvatlash xizmatiga aniqlangan nosozlik va rejadan tashqari ta'mirlash doirasida almashtirilishi kerak bo'lgan ehtiyot qismlar ro'yxati haqida signal yuboradi. Raqamli texnologiyalar - kengaytirilgan haqiqat (AR). Eng istiqbolli - bu virtual dunyodan real dunyoga ob'ektlarni qo'shish imkonini beruvchi to'ldirilgan reallik texnologiyasi. Tasavvur qiling-a, ko'chada yurib, atrofingizdagi narsalar va odamlar haqida qo'shimcha ma'lumotni ko'rasiz.

Kengaytirilgan haqiqat misollari allaqachon mavjud va faol qo'llanilmoqda, ba'zi istiroxat bog'larida siz jismoniy dunyodagi ob'ekt va virtual dunyo o'rtasidagi aloqalarni ko'rsatadigan belgilarni allaqachon ko'rishingiz mumkin. To'ldirilgan reallik elementlariga ega o'yinlar faol tarqalmoqda, kiyim-kechak sotiladigan do'konlarda virtual oyna va jihozlash xonalari mavjud, to'ldirilgan reallik allaqachon avtomobillarda sinovdan o'tkazilmoqda. Shu bilan birga, to'ldirilgan reallik texnologiyalaridan faol foydalanish yo'lida hal qilinishi kerak bo'lgan masalalar ham mavjud. Masalan, geopozitsiyani aniqlash vositalarining aniqligi hali ham etarli emas yoki jismoniy dunyo ob'ektlarini ularning virtual nusxalari bilan bog'lash uchun kompyuterda ko'rish texnologiyalari nomukammal. Biroq, ishonch bilan aytish mumkinki, yaqin kelajakda ushbu texnologiya yutuq bilan bog'liq bo'lishi mumkin.

Raqamli texnologiyalar - virtual haqiqat (Virtual haqiqat, VR). Insonning virtual haqiqatda bo'lishiga imkon beruvchi texnik qurilmalarning paydo bo'lishi ushbu texnologiyani ko'ngilochar sohada talabga aylantirdi. Virtual haqiqatning dubulg'alari va kostyumlari, ixtisoslashtirilgan xonalar sizga noma'lum dunyoga kirishga imkon beradi, bu sizning barcha harakatlaringiz virtual olamdan javob berish uchun dasturlashtirilgan, bu sizga o'zingizni 100% ga cho'mish imkonini beradi. Ta'lim sohasida VR o'quvchilarning bilim olish uslubini o'zgartiradi. Sinf xonalarida VR dan foydalanish o'quvchilarga bilimlarni yaxshiroq o'zlashtirish va qiyin tushunchalarni tasavvur qilish orqali o'rganishga yordam beradi Xulosa

sifatida aytish mumkinki raqamli texnologiyalarni turli sohalarga nafaqat ta'lim tizimiga joriy etilishi mamlakat ta'lim tizimini modernizatsiya qilishda katta rol o'ynaydi. Zamonaviy ta'limni tashkil etish va ta'lim samaradorligini ortishiga xizmat qiladi

Foydalanilgan adabiyotlar:

1. Грегг Б. «Производительность систем: Enterprise и Cloud», 2014.
2. https://koptelov.info/publikatsii/digital_technology
3. Bakiyeva, F., & Mirzahmedova, N. (2019). EFFICIENCY OF ONLINE TRAINING. Theoretical & Applied Science, (11), 56-58.
4. Bakiyeva, F. R., Primkulova, A. A., & Mirzahmedova, N. D. (2020). Smart And Development Of Modern Education.
5. Мирзахмедова, Н. Д. (2015). Применение макросов в программе Power Point для создания тестовых заданий. Наука, техника и образование, (4 (10)), 180-182.
6. Абдурахманова, Ш. А. (2017). Развитие педагогической науки в Республике Узбекистан. Молодой ученый, (1), 428-430.

BUGUNGI KUNDA DASTURLASH TIL VA UNING BOSHQARUVDAGI ROLI

**Odilov Abdulloh Qo'qon Universiteti
KI-1-22 talabasi,
Abdullajonov Davronjon
Qo'qon Universiteti o'qituvchisi**

Annotatsiya: Dasturlash tillari haqida qiziqarli ma'lumotlar bilan bo'lishish, dasturlash tillari yaratuvchilari xaqida ma'lumot va qiziqarli laboratoriyalarda o'tkazilgan tadqiqotlar haqida yoritilgan.

Kalit so'zlar: Dasturlash, C, C++, Java, Python, Matlab, C#, dasturlash tillari, dasturchi.

Dasturlash tillarining tarixi 100 yildan ortiq davom etadi va birinchi dasturlash tilini ayol Ada Lavleys yozgan. Keyinchalik AQSh hukumati zamonaviy hisoblash texnikasiga asos solgan ikkita loyiha ustida ishlay boshladi. Vaqt o'tishi bilan yaxshilanishlar bo'ldi va bugungi kunda bizda C, C++, Python, Matlab va Java kabi yuqori darajadagi tillar mavjud. Har bir til tarixiga sho'ng'ishdan oldin, men 2017 yilda Coding Dojo tomonidan olib borilgan tadqiqotlarni baham ko'rmoqchiman, chunki Python, Java, JavaScript, C# va PHP eng ko'p talab qilinadigan dasturlash tillari. C Windows va IOS operatsion tizimlarida keng qo'llaniladigan umumiy maqsadli dasturlash tilidir. U 1972 yilda AT&T laboratoriyalarida Dennis Ritchie tomonidan yaratilgan va Unix operatsion tizimi bilan chambarchas bog'liq. C tili Amerika Milliy Standartlar Instituti (ANSI) tomonidan standartlashtirilgan kuchli, samarali tuzilgan tildir. Bu past darajadagi til va yuqori darajadagi tilning afzalliklarini birlashtirgan o'rta darajadagi tildir. C tilidagi ilovalar operatsion tizimlar va kompilyatorlarni, elektron jadvallar va ma'lumotlar bazalari kabi amaliy dasturlarni, mobil va kompyuter o'yinlari kabi grafik ilovalarni va matematik baholashni ishlab chiqadi. Til math.h standart kutubxonasi yordamida asosiy matematik funktsiyalarni amalga oshiradi.

C++ yoki "C with classes" yuqori darajadagi obyektga yo'naltirilgan dasturlash tili va C tilining super to'plamidir. Til C tilining barcha xususiyatlarini, shuningdek, sinflar, meros, inlining va kuchli turdagi tekshirishni o'z ichiga oladi. Maqsad - ob'ektga yo'naltirilgan dasturlashni C tiliga joriy etish edi. 1983 yilda C++ tilida const kalit so'zi, funktsiyani haddan tashqari yuklash, virtual funktsiyalar va bitta satr buyrug'i kabi ko'proq funktsiyalar kiritildi. Ushbu tilning real hayotiy ilovalariga o'yinlar, GUI ilovalari, veb-ilovalar skriptlari, yuqori darajadagi hisoblash va grafikalar, ma'lumotlar bazalari, operatsion tizim hamda MRI va qurilish kompilyatorlari kabi zamonaviy tibbiy uskunalar kiradi.

Python asoschisi Guido van Rossum bu tilni 1980-yillarning oxirida yaratgan. Python kodining birinchi versiyasi 1991 yil fevral oyida chiqarilgan. Bu tizimning ob'ektga yo'naltirilgan va modulli versiyasi bo'lib, funktsiyalari, istisnolar bilan ishlash va asosiy ma'lumotlar turlari str, list, dict va boshqalar. Bir nechta takomillashtirilgan versiyalarni chiqargandan so'ng, python python 3.0 versiyasini chiqardi, unda chop etish funktsiyasi, ko'rinish va iterator, int faqat butun son sifatida va matnga nisbatan ma'lumotlar mavjud. Python o'rnatilgan tizimlarda C/C++ tilini ortda qoldirdi. Barr Group tomonidan olib borilgan tadqiqot shuni ko'rsatdiki, Python dasturlashni o'rgatish uchun kompyuter fanidagi eng mashhur integral tillardan biridir. Uning ochiq manbali, erkin foydalanish mumkin bo'lgan versiyalari, hatto tijorat loyihalari uchun ham Pythonni yanada foydali qiladi.

Bu ko'plab dasturlash kurslariga ega bo'lgan o'rnatilgan tizimlar uchun eng tez rivojlanayotgan dasturlash tilidir. Bugungi tezkor muhitda qayta foydalanish imkoniyati dasturlash tilining kelajagini belgilovchi omil bo'lib, Pythonning qayta foydalanish imkoniyati C va C++ sinflaridan oshib ketadi. Theano kabi murakkab kutubxonalar bilan Python kodingizni neyron tarmoqlar kabi murakkab o'rnatilgan algoritmlar uchun optimallashtiring.

Pythonni ishlab chiqish tezligi C/C++ tilidan kattaroq, lekin uning ish vaqti samaradorligi C/C++ tillaridan kamroq. Theano va JIT (Just in time) kompilyatorlari kabi kutubxonalar ijro tezligini oshirish uchun ishlatiladi. Python foydalanuvchi va o'rnatilgan tizim o'rtasida vositachi sifatida foydalanilganda, u foydalanuvchiga testlarni avtomatlashtirish imkonini beradi. Python real dunyo senariylarini baholay oladi.

Keyingi qatorda Java. 1991 yilda Sun Microsystem kompaniyasida ishlaydigan kichik muhandislar guruhi Green Team, hisoblashning keyingi tendentsiyasi raqamli iste'molchi qurilmalari va kompyuterlarni birlashtirish ekanligini tushundi. Ushbu g'oyani yodda tutgan holda, muhandislar dunyomizni o'zgartiradigan dasturlash tilini yaratish uchun kechayu kunduz ishladilar - Oracle tomonidan sotib olingan va 1995 yilda Jeyms Gosling tomonidan Quyosh mikrosistemasining asosiy moduli sifatida ishlab chiqilgan Java. Yashil jamoa dastlab raqamli kabel biznesini nishonga oldi va uy o'yin-kulgi bo'limining qo'shma rahbari bilan yangi tillarini yaratdi. Ammo o'sha paytda kontseptsiya raqamli kabel televideniyesi sanoatini egallash uchun etarlicha etuk emas edi, lekin bu Internet uchun to'g'ri g'oya edi. 1995 yilda Netscape Navigator Internet-brauzeri Java texnologiyalarini birlashtirgan. Bugungi kunda Java nafaqat kundalik hayotimizda qo'llaniladigan ko'plab ilovalar va qurilmalar ortidagi ko'rinmas kuch, balki u Internetga ham kirib bormoqda.

Java hamma joyda, xoh u o'yinlar va navigatsiya tizimlari, elektron biznes yechimlari, mobil telefonlar va qo'l qurilmalari bo'ladimi. Ushbu inqilobiy tilda real vaqt rejimida ko'plab ilovalar mavjud, Java bilan ishlab chiqilgan ilovalar turlari mobil ilovalar, GUI ish stoli ilovalari, o'rnatilgan tizimlar, korporativ ilovalar, veb va ilovalar serverlari va ilmiy ilovalardir. Java ko'plab dasturiy ta'minot ishlab chiqaruvchilari tomonidan matematik operatsiyalar va ilmiy hisoblash bilan bog'liq ilovalarni yozish uchun tanlangan eng yaxshi tildir. Java dasturlari yuqori darajadagi portativlikka, past texnik xarajatlarga ega va odatda tez va xavfsiz hisoblanadi. MATLAB kabi ilovalar foydalanuvchi interfeysi bilan o'zaro aloqada bo'lish va asosiy tizimning bir qismi sifatida Java'dan foydalanadi. Java-ning ishonchligi, muvofiqligi va amaliyligi tufayli uni to'qqiz million ishlab chiquvchilar ishlatadi va Java-ning boshqa tillar orasida mashhurligi eng yuqori hisoblanadi.

So'nggi yillarda optimallashtirilgan echimlarni olish uchun axborot texnologiyalarini tadqiq qilish va uni boshqa sohalar bilan birlashtirishda katta o'sish kuzatildi. O'sib borayotgan tadqiqot yo'nalishlaridan biri bu tortishish qulayligi zonasidan tashqariga chiqadigan o'lchash usullarida ob'ektga yo'naltirilgan dasturlashdan foydalanishdir.

Xulosa: O'zbekistonda IT sohasiga bo'lgan va bo'lib isloxotlarni bizga yaratib berayotgan Prezidentimiz Sh.M. Mirziyoyev bildirishgan xurmat, e'tiborni biz ham a'lo darajada qaytarishimiz kerak. Xozirgi kunda Singapur kabi kichik davlat IT sohasida judaham rivojlanib bormoqda ekan. Biz ham IT sohasida O'zbekistonni yuksak marralarga olib chiqishimiz kerak va jadal shiddat bilan xarakter qilishimiz kerak deb o'ylayman.

Foydalanilgan adabiyotlar ro'yhati:

1. O'zbek internet resurslarining katalogi: www.uz
2. Infocom.uz -elektron jurnali: www.infocom.uz
3. <http://www.bank.uz/uz/publisIVdoc/>
4. www.press-uz.info 554
5. <http://www.uforum.uz/>
7. Axborot resurs markazi <http://www.assc.uz/>

PARABOLOID KO'RINISHIDAGI KONSENTRATOR XUSUSIYATLARINI TEKSHIRISH

**Tursunova Aziza Axmadjanovna
TATU Nurafshon filiali katta o'qituvchisi**

Annotatsiya: Maqolada quyosh energiyasiga asoslangan quyosh qozonining texnik xususiyatlari keltirilib o'tilgan. Quyosh qozonidagi haroratni mobil elektron qurilmalar orqali nazorat qilinishi keltirilib o'tilgan.

Kalit so'zlar: quyosh pechi, quyosh qozoni, harorat, mobil elektron qurilma.

Mamlakatlarning ishlab chiqarish sanoati so'nggi o'n yil ichida juda rivojlangan, noan'anaviy energiya manbalariga bo'lgan talab sezilarli darajada o'sdi. Bu, ayniqsa, transport uchun to'g'ri keladi. An'anaviy manbalarda energiya tabiiy manbalardan ishlab chiqariladi ko'mir, yog'och, neft mahsulotlari kabi yoqilg'i va tabiiy gaz.

Bu, o'z navbatida, tabiiy yoqilg'i zahiralarning kamayishiga olib keladi. Bu holat juda global ekologik muammo bo'lib, toza energiyadan milliy iqtisodiyotda foydalanish hozir butun dunyo olimlarining diqqat markazida. Quyosh, shamol, geotermal energiya, daryo suvining potentsial energiyasi, shuningdek, okean suvining ko'tarilish va pasayish energiyasi kabi muqobil energiya manbalarining keng doirasini ishlab chiqish va qo'llash yuqoridagi muammolarni hal qilishdir [1].

Ushbu maqolada choy tayyorlash yoki kichik oila uchun ovqat tayyorlash kabi uy ishlari uchun maxsus mo'ljallangan quyoshli oshxona haqida ma'lumot berilgan. Qurilma paraboloid ko'rinishidagi konsentratoridan iborat bo'lib, u ko'p sonli ko'zgulardan iborat 1-rasm.

Quyosh konsentratorining asosi gips (alabaster) dan yasalgan. Chunki gips - suv bilan aralashtirgandan keyin 1-2 minut ichida qotib qolish xususiyatiga ega bo'lgan modda, uning ustida paraboloid shakl hosil qilish uchun ishlatiladigan qolip oddiy, engil va oson harakatlanishi uchun metall plastinkadan kesilgan.

Buning uchun metall plastinkada chizilgan fokus uzunligi 90 sm bo'lgan parabola chizish. Parabola chizmasi bo'yicha metall plastinkadan parabola shaklidagi qolipni kesish jarayoni millimetr tartibida aniq ishni talab qiladi, aks holda qolip talablarga javob bermasligi mumkin.

Fokus uzunligi 0,9 m, tekis taglik yuzasi 0,635 m, Sirt 0,05x0,05 m o'lchamdagi 256 ta kichik ko'zgu bilan qoplangan. Bu ko'zgularga tushgan quyosh nuri har bir oynadan qaytariladi va fokus masofasida joylashgan yorug'lik qabul qiluvchiga konsentratorga yig'iladi.

Ma'lum qilinishicha, yorug'lik qabul qiluvchilardagi harorat 400°C gacha ko'tariladi. Haqiqiy qurilmaning tashqi ko'rinishi (1-rasm). Qurilmaning yon tomonlariga diqqatni qaratishni osonlashtirish uchun g'ildiraklar markazning tagiga o'rnatiladi. Qurilma arzon va mahalliy materiallardan ishlab chiqarilgan. Konsentrator har 30-60 daqiqada quyosh harakatining yo'nalishi aylanadi, shuning uchun quyosh nuri qurilma yuzasiga to'liq tushadi. Maxsus burchak konvertori o'rnatilgan bo'lib, u qurilmaning paraboloid qismini ufqqa nisbatan kerakli burchakka aylantirishni osonlashtiradi[1-3]. Suyuqlikning yuqori qatlamlarining harorati pastroq bo'lsa, ko'tarilgan pufakchalardagi bosim tez pasayadi va yuqoriga etib bormaydi. Pufakchalar ichidagi to'yingan bug'ning bosimi suyuqlik bosimiga teng bo'lganda, pufakchalar yuqori qatlamga etib boradi va qaynash jarayoni boshlanadi. Muhrlangan holda konteyner, yuqori sakrashdan issiqlik tarqaladi va qaynash jarayoni tezroq bo'ladi.



1-rasm. paraboloid ko'inishidagi konsentrator[4-5].

1. Nurlanish piranometrik usul bilan o'lchandi.
2. Suv haroratining o'zgarishi termometrik usul bilan o'lchandi.
4. Paraboloid konsentratorning issiqlik samaradorligi o'lchov usuli bilan aniqlandi.

Foydalanilgan adabiyotlar ro'yhati:

1. Каманов Б. М., Маматкосимов М. А., Мустафоев А. И. Юқори хароратга чидамли оловбардош плитани ишлаб чиқариш //Irrigatsiya va melioratsiya" jumali. – 2019. – Т. 4. – С. 18.
2. Kamanov BM, Mamatkosimov MA. "Mustafоеv AI localization of imported ceramic tiles." Journal of Irrigation and melioration 3 (2020): 28-32.
3. Мустафоев, А. И., et al. "Влияние нагрева на фазовые превращения в геомодификаторе трения на основе слоистого серпентина." AGRO ILM» журналы 4: 97-99.
4. Мустафоев, А. "Юқори иссиқликка чидамли керамик плиталар учун оловбардош материаллар." Zamonaviy innovatsion tadqiqotlarning dolzarb muammolari va rivojlanish tendensiyalari: yechimlar va istiqbollar 1.1 (2022): 380-382.
5. Мустафоев А. Маҳаллий хом-ашёларга асосланган юқори иссиқликка чидамли керамик плиталар //Zamonaviy innovatsion tadqiqotlarning dolzarb muammolari va rivojlanish tendensiyalari: yechimlar va istiqbollar. – 2022. – Т. 1. – №. 1. – С. 378-380.

O'QITISHNING YANGI USULLARI, TA'LIMDA DASTURLASHNI O'RGATISH

Asqarov Elbek Erkinjon o'g'li
Qo'qon universiteti Raqamli texnologiyalar
va matematika kafedrasini o'qituvchisi

Anotatsiya: Bugungi dunyoda texnologik yangiliklar va iqtisodiy talablar o'zgarib ketayotgan holda, ta'lim usullari ham kengayib borayotgan o'zgarishlarga mos kelishadi. Bunda ta'limda dasturlashga ajratilgan e'tibor muhim o'rinni egallaydi, chunki dasturlash o'quv jarayonining keyingi bosqichlariga tayyorlash va yaqin kelajakdagi kasblarni o'rganish uchun yaxshi qo'llanma hisoblanadi. Ta'limda dasturlashni o'rgatishning eng yaxshi usullaridan biri amaliy mashg'ulotlarga asoslanishdir.

Kalit so'zlar: Interaktiv darslar, Kolloborativ o'quv usullari, Teskari ta'lim, Ta'limning masofaviy usullari

Dasturlash, kompyuter dasturlari yaratish, ulardan foydalanish va ulardan o'qishda ishlatiladigan dasturlash tillari orqali amalga oshiriladigan jarayonlardan iborat. Dasturlash, bugungi kunda bizning hayotimizning ko'p sohalarida muhim ahamiyatga ega bo'lgan, bir qancha turdagi muammolarni hal qilish uchun foydalaniladigan quyidagi kabi ko'plab foydalar bilan ta'minlaydi:

Ish xarajatlari va vaqtni kamaytirish: dasturlash orqali, avtomatlashtirilgan jarayonlar yordamida ish xarajatlari va vaqtni kamaytirish mumkin.

Ish faoliyati avtomatlashtirish: dasturlash, ish faoliyatini avtomatlashtirish va boshqarish imkonini beradi.

Ta'lim esa, shaxsiy tarbiyaga va rivojlantirishga bag'ishlangan jarayonlardan iborat bo'lib, har bir insonning bilim va ko'nikmalarini oshirishga qaratilgan. Ta'lim, hozirgi kunda bizning hayotimiz uchun juda muhimdir va u insonning o'zining o'zini o'zlashtirish, uni o'zining hayotida muhim joylarga olib kelishga, kelajakda kuchli, mukammal va boy bo'lishga yordam beradi.

Dasturlash va ta'lim, bizning hayotimizning har bir yonalishida juda muhimdir va ularning ko'plab foydalari bor. Bunday ma'lumotlar bilan, siz dasturlash va ta'limni o'rganish va ulardan foydalanishni hohlasangiz, sizning uchun imkoniyatlar juda ko'p.

Dasturlash, jamiyatimizning muhim taraqqiyot yo'nalishidir va bu sohada katta talab mavjud. Bu talablarga javob berish uchun, bir nechta dasturlash kurslari va o'quv markazlari yaratildi. Dasturlashni o'rganish, kelajakdagi ishlar uchun juda talab etiladigan yuqori sifatli kasbni o'rgatish imkonini beradi.

Dasturlashni o'rganishda muhim tushunchalar o'rganiladi. O'rgatish jarayonida muhim tushunchalar, dasturlash tillari, sharoitlari, dasturlash asoslari va boshqa ko'nikmalar o'rgatiladi. O'rganish jarayonida talabalarga, amaliy mashqlar va loyihalar ko'rsatiladi, ularga xilma-xil dasturlash tillari va asoslari bilan tanishishga imkon beriladi. Bu shaklda, talabalar o'zlariga qulay dasturlar yaratish, o'rganish, tahlil qilish va optimallashtirishda o'zlashtirishlari uchun amaliy tajriba olishlari mumkin.

Dasturlashni o'rganish jarayonida amaliy mashqlar juda muhim ahamiyat kasb etadi. Bu mashqlar, talabalar tomonidan dasturlashni amaliy ravishda o'rganish va qo'llashga imkon beradi. Bu shaklda, talabalar bir nechta dasturlash tillarini o'rganish, loyihalar yaratish, o'zlariga qulay dasturlar ishlatish va ularni optimallashtirish jarayonlarini o'tkazish imkoniyatiga ega bo'ladi. Amaliy mashqlar yordamida, talabalar, dasturlashni tajribiy ravishda o'rganish va xatolarni aniqlash va tuzatish yordamida o'zlashtirishlarini oshirishadi.

Dasturlashni o'rganishda katta ahamiyatga ega bo'lgan bir narsa, dasturlash tillarini va dasturlash asoslari bilan to'liq tanishishdir. Bu tushunchalar bilan tanishish, o'quvchilarni

dasturlashda yetarli ko'nikmalarga ega qiladi va ularga kasbning barcha yo'nalishlarida qamrab olish imkonini beradi.

To'plamda, dasturlashni o'rganish, jamiyatimizning talabalari uchun juda muhimdir. Bu kasbni o'rganish, ularga kelajakda ish topish va shaxsiy rivojlanishlari uchun talab qilinadigan yuqori sifatli kasbni o'rgatish imkonini beradi.

Dasturlashni o'rganishning innovatsion usullari, talabalarning o'rganishni osonlashtirish, amaliy mashqlarga katta e'tibor berish va ularning fikr-mulohazalariga qo'llanishni o'rgatishga asoslanadi. Bu usullar, dasturlashni o'rganishni samarali va sifatli qilishda muhim ahamiyatga ega bo'ladi.

Qulaylik: dasturlash, bizning hayotimizni qulaylashtiradi. Ko'p sohalarda dasturlar orqali xizmatlarni qisqa vaqt ichida ishlab chiqish imkoniyati beriladi. Mijozlar uchun onlayn savdo va xizmatlarni qabul qilish, pul o'tkazish, ko'chirish va boshqalar kabi ko'plab jarayonlar dastur orqali bajarilishi mumkin. Dasturlash, bizning hayotimizni qulayroq va tezroq qiladi.

Tezlik: dasturlash, tezlik va samarali ish qilish imkonini yaratadi. Dastur orqali, ko'p mashhur ma'lumotlar bazalari yuzlarcha terabaytlik ma'lumotni tez va samarali ravishda ishlashga imkon beradi. Dasturlash, bizning ishimizni tez va samarali bajarishga yordam beradi.

Xatolarni kamaytirish: dasturlash, xatolarni kamaytirish uchun muhim ahamiyatga ega. dastur, xatolarni minimal darajada qilishga yordam beradi. Xatolarni kamaytirish, ish bilan ishlash jarayonida va samarali yechimlar topishda muhim ahamiyatga ega.

Avtomatlashtirish: dasturlash, ishlarni avtomatlashtirish imkonini beradi. Biz dastur orqali turli xil mashqlar, hisobotlar va xizmatlar tayyorlab chiqishni osonlashtirishimiz mumkin. Dasturlash, bizning ish jarayonimizni avtomatlashtirishga yordam beradi, bu esa ishni tez va samarali bajarishga imkon beradi.

Ko'p foydali sohalarda ishlatilishi: dasturlash, bizning hayotimizning ko'pgina sohalarda foydali bo'lishiga imkon beradi. Dasturlar, sog'liqni saqlash sohasidan sportga, ta'limdan tijoratga kabi ko'plab sohalarda ishlatilishi mumkin. Dasturlash, bizning hayotimizning ko'pgina sohalarda ko'proq qulaylik va samarali ish qilish imkonini yaratadi.

Dasturlashni o'rganish uchun bir necha onlayn platformalar mavjud. Bu platformalar, istalgan darajada dasturlashni o'rganishni oson va ko'proq moliyaviy yoki vaqt sarflariga sabab bo'lmaydi. Quyidagi platformalar dasturlashni o'rganish uchun qulay va ommabop xizmatlar ko'rsatadi:

Codecademy - Bu platforma dasturlashni o'rganishni oson va qulay qilish uchun yaratilgan. Bu yerda siz dasturlash tillarini o'rganish uchun qisqa kurslar yoki ko'p qatlamli o'qishlar ko'radi. Bu platforma kirish bepul va o'rganish jarayoni uchun maxsus dasturlar mavjud.

Udemy - Bu platforma o'ziga xos dasturlash kurslari, masalalar va video darsliklari mavjud. Udemy'da turli xil dasturlash tillari, web-dasturlash, Android va iOS dasturlash va ko'plab boshqa mavzular bilan tanishishingiz mumkin. Udemy orqali o'rganish har bir kurs uchun xarid qilinadi.

Coursera - Bu platforma yuqori darajali o'quvchilar uchun, universitetlar va shirkatlar tomonidan taqdim etilgan kurslar uchun yaratilgan. Dasturlash, data tahlil va matematika kabi ko'plab kurslar bu yerda o'qitiladi. Bu platformada o'zining o'qish yo'nalishini oson tanlash imkoniyati mavjud.

Bu platformalar dasturlashni o'rganish uchun qulay va foydali usullardan faqat ba'zilari. Har bir platforma o'ziga xos imkoniyatlarga ega va sizning talablaringizga mos keladigan platformani tanlash juda muhimdir.

Dasturlashni o'rganishning amaliy ahamiyati juda katta, chunki dasturlash bugungi dunyoda ko'plab sohalarda muhim ahamiyatga ega. Dasturlash, bir nechta sohaga yondashib

keladi, masalan, yangi ilovalar yaratish, veb-saytlarni yaratish, ma'lumotlarni tahlil qilish, tizimlarni qurish va boshqalar.

Dasturlashni o'rganishning quyidagi afzalliklari mavjud:

Ish bilan bog'liq tajribani oshirish: Dasturlash o'rganish, ish tajribasini oshirishga yordam beradi va bu sohada kasb topishga yordam beradi.

Yangiliklarga qadam qo'shish: Texnologiyalarning tezroq rivojlanishi bilan, yangi dasturlash tillari va texnologiyalari joriy etilmoqda. Bu esa dasturchilar uchun o'rganish jarayonini ko'proq qiziqarli va yangiliklardan xabardor bo'lishga olib keladi.

Hamkorlik qilish: Dasturchilar o'zlariga mos keladigan mutaxassislar bilan, ish bilan bog'liq ko'plab masalalarni yechishlari mumkin. Bu esa hamkorlik va jamoatchilik asosida yuritilishi mumkin bo'lgan masalalarga echim topishga yordam beradi.

Ma'lumotlarni tahlil qilish: Dasturchilar o'zlariga mos keladigan ma'lumotlarni tahlil qilishni o'rganishadi. Bu esa ularga ma'lumotlarni keng qamrovli ko'rishga imkon beradi va shuningdek, ularga ish joyida ma'lumotlarni tahlil qilish uchun zamon beradi.

Bunday afzalliklar bilan birga, dasturlashni o'rganish, odamlarga bir qadam oldin yurish imkonini beradi, chunki dasturchilar har qanday sohadagi muammolarni yechish uchun texnologiyalardan foydalanadilar. Bunday qadamda bo'lish, biron-bir sohadagi kasblarni ko'paytirish uchun juda katta imkoniyatlar beradi.

Foydalanilgan adabiyotlar ro'yhati:

1. "Dasturlash tili. Asoslar va qo'llanma" - Q. Baxromov, A. To'xtayeva, 2019-yil
2. "Dasturiy ta'minot tizimlari" - S. Bozorov, A. Isroilov, 2019-yil
3. "Dasturiy injeneriya asoslari" - I. Mahmudov, 2018-yil
4. "Programmirovanie. Praktikum" - Yu.S. Demchenko, 2020-yil
5. "Python dlya detej i vzroslyh" - V. Puzanov, 2019-yil
6. "Algoritmy i struktury dannyh v java" - M. Lafore, 2018-yil

МОБИЛ ЭЛЕКТРОН ҚУРИЛМА ОРҚАЛИ КИЧИК ҚУЁШСАНДОНИДАГИ ҲАРОРАТНИ БОШҚАРИШ

Юлдашев Фарруҳжон Мурод ўғли
Жиззах политехника институти
Радиоэлектроника кафедраси ассистенти

Аннотация. Мақолада қуёш энергиясига асосланган, ҳарорати мобил электрон қурилмалар орқали бошқариладиган қуёш қозонларининг оптималлаштирилган шакли тавсифланган. Қуёш қозонининг конструкцияси, электрон чизмалари ва автоматик бошқарилиш тизими майдоний транзисторлар асосида бошқарилиши тўғрисидаги дастурий таъминотлар келтирилиб ўтилган.

Калит сўзлар: қуёш қозони, мобил электрон қурилма, майдоний транзисторлар, конструкция.

Ҳозирда электр энергиясини муқобил йўллар билан олиш йўлга қўйилган. Қуёш энергияси билан ишлайдиган кўплаб қурилмалар жорий қилинди. Бироқ, бу воситалар 100% тўлиқ самарали эмас. Биз ишлаб чиқарган қурилма қуёш нури йўналишида ишлайдиган автоматик қурилма. Қурилма эрталаб автоматик равишда шарққа, кечкурун эса ғарбга қараб ишлайди. Бизнинг тадқиқотларимизнинг аналоги қуйдаги 1- расмда келтирилган[1-3].



1-расм. Кичик қуёш сандонларининг кўриниши.

1-расмда келтирилган кичик қуёш сандонлари бугунги кунда мавжуд. Биз тадқиқотларимиз жараёнида кичик қуёш сандонидаги ҳароратни мобил электрон қурилмалар орқали назорат қилинадиган аналогини такомил-лаштириш вазифалари танлаб олинган.

Тадқиқотлар жараёнида қуйдаги 2-расмда келтирилган электрон сизмага асосланади.

2-расм. Кичик қуёш сандонининг электрон чихмаси.

Кичик қуёш сандони 20 аснинг 20 йилларидан буён фойдаланиб келинмоқда.

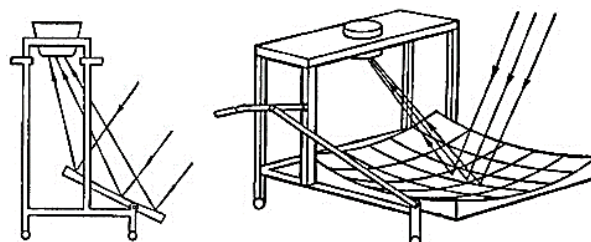

1920 йилда Mount Vilson обсерваториясида биринчи марта кичик қуёш сандони ишлатилган, бу кичик қуёш сандонининг кўриниши 3- расмда келтирилган.



3-расм. Mount Vilson обсерваториясидаги кичик қуёш сандони.

Тадқиқотнинг мақсади. Кичик қуёш сандонларини оптик-геометрик ва оптик-энергетик кўрсаткичларини аниқлаш;

- қурилманинг асоси ва сиртини енгил, қўзғалувчи конструкцияларини ишлаб чиқиш;
- алоҳида фасеталарнинг юстировка қилиш деталлари ва механизмларини, конструкцияларини ишлаб чиқиш;
- ишлаб чиқилган кичик қуёш сандонидаги ҳароратни назорат қилувчи мобил электрон дастурини ишлаб чиқиш;
- ишлаб чиқилган қурилмани тажриба синовлардан ўтказиш.

Тадқиқот натижаларини қўлланилиш соҳалари. Вақтинча яшовчи аҳоли учун озиқ – овқат маҳсулотларини тайёрлашда жараёнида 4-расм. Дала майдоналарида ҳосил йиғиштириш вақтида 5-расм. Саёҳатда ва ҳарбий полигонларда, яъни душман сезмаслигини олдини олиш мақсадида тутун чиқмаслиги 6-расм. Таклиф қилинган қурилма орқали ёнғин чиқишини олдини олишдаги ҳолатларни ҳам илгари сурган бўламиз 7-расм[4-5].



4-расм. вақтинча яшовчи аҳолилар.

5-расм. Дала майдонларида ҳосил йиғиштириш жараёни.

6-расм. Саёҳат ва ҳарбий машғулотларда тутунни олдини олиш.

7-расм. Ёнғинни олдини олиш.

Ҳозирги кунда қуёш энергиясидан фойдаланиш учун Республикада кенг имкониятлар мавжуд. Ўзбекистон иқлим шароитидан келиб чиққан холда маиший ва хусусий мақсадларга ишлатиладиган қуёш қурилмалари, хусусан иқтисодий ва конструктив жиҳатдан тежамкор турларини ишлаб чиқиш долзарб вазифалардан ҳисобланади.

Фойдаланилган адабиётлар:

1. Каманов Б. М., Маматкосимов М. А., Мустафоев А. И. Юкори хароратга чидамли оловбардош плитани ишлаб чиқариш //Irrigatsiya va melioratsiya" jumali. – 2019. – Т. 4. – С. 18.
2. Kamanov BM, Mamatkosimov MA. "Mustafoev AI localization of imported ceramic tiles." Journal of Irrigation and melioration 3 (2020): 28-32.

3. Мустафоев, А. И., et al. "Влияние нагрева на фазовые превращения в геомодификаторе трения на основе слоистого серпентина." AGRO ILM» журналы 4: 97-99.

4. Мустафоев, А. "Юқори иссиқликка чидамли керамик плиталар учун оловбардош материаллар." Zamonaviy innovatsion tadqiqotlarning dolzarb muammolari va rivojlanish tendensiyalari: yechimlar va istiqbollar 1.1 (2022): 380-382.

5. Мустафоев А. Маҳаллий хом-ашёларга асосланган юқори иссиқликка чидамли керамик плиталар //Zamonaviy innovatsion tadqiqotlarning dolzarb muammolari va rivojlanish tendensiyalari: yechimlar va istiqbollar. – 2022. – Т. 1.
– №. 1. – С. 378-380.

**KLASTERI SHAROITIDA TA'LIM MARKAZLARI TA'LIM JARAYONINI RAQAMLI
TEXNOLOGIYALAR ASOSIDA TASHKIL QILISH VA RIVOJLANTIRISH BO'YICHA OLIB
BORILGAN XALQARO TAJRIBALAR**

Fayzullayeva Madina Abdumo'min qizi
Chirchiq davlat pedagogika universiteti Pedagogika fakulteti
Ta'lim muassasalarini boshqaruvi yo'nalishi magistranti

Annotatsiya: Ushbu maqolada ta'lim klasteri sharoitida ta'lim jarayonini raqamli texnologiyalar asosida tashkil qilish va rivojlantirish bo'yicha olib borilgan xalqaro pedagogik tajribalar yoritib berilgan. Shuningdek, ta'lim jarayonida raqamli texnologiyalarni o'qitish sifatini saqlab qolgan holda samarali qo'llash uchun nimalarga alohida e'tibor qaratish lozimligi haqida ham ma'lumotlar berib o'tilgan.

Kalit so'zlar: Klasterli yondoshuv, ta'lim, ta'lim markazlari, E.P.Belan, «GovTech Maturity Index 2022», raqamli texnologiyalar, ta'lim muassasalari, o'qituvchi, o'quvchi, ota-ona.

Klasterli yondoshuvni pedagogik ta'lim tizimiga tadbiiq etish xususan ta'lim markazlari doirasida amalga oshirish hozirgi kunning dolzarb masalalaridan biridir. Ta'lim markazlaridagi ba'zi bir muammolarni bartaraf etish uchun ta'lim klasteri modelni takomillashtirish, shuningdek, ta'lim jarayonini raqamli texnologiyalar asosida tashkil qilish va rivojlantirish hozirgi kunda muhim omillaridan biri bo'lib kelmoqda. Ta'lim markazlarida ta'lim klasteri modelini takomillashtirishda barcha manfaatdor tomonlarning o'zaro hamkorligining optimal shaklda bo'lishi muhimdir. Bu bir-biri bilan o'zaro aloqada bo'lgan muassasalarini o'z ichiga oladi. Klaster doirasida har bir muassasa jamoasi, resurslari va ulardagi izchil tizimni birlashtirish biz yoshlar uchun keng qamrovli sifatli ta'lim olish imkoniyatlarini kengaytiradi, shuningdek, qator pedagogik muammolarni hal qiladi.

Rus tadqiqotchisi E.P.Belanning fikricha, klasterning tashkiliy shakli klaster tarkibiy qismiga kiruvchi barcha muassasalar uchun imtiyozlar beradi, bu esa o'z sa'y-har akatlarini birlashtirish va ta'lim tizimining samaradorligini oshirish, ta'limni individuallashtirishni kuchaytirish va integratsiyalashgan ta'lim muhiti yaratish imkonini beradi. O'z navbatida klaster modeli hamkorlikdagi muassasa tashkilotlarning o'zaro majburiyatlar va birgalikdagi faoliyat bilan bog'langan. [1]

Ta'lim klasteri sharoitida ta'lim jarayonini raqamli texnologiyalar asosida tashkil qilish va rivojlantirish ta'lim markazlaridagi bolalarni jamiyatdagi bazi bir muammolarini tizimli hal etishga qodir. Albatta ushbu yondashuvlar orqali ta'lim jarayonida klaster jarayonini takomillashtirish va samarali natijalarga erishish uchun har bir ta'lim muassasida o'quvchilar bilan individual integral yo'nalishida ishlashga tayyor bo'lgan mutaxassislar va o'qituvchilar jamoasi tomonidan tashkil etiladi.

O'zbekiston Jahon banki tomonidan tuzilgan «GovTech Maturity Index 2022» hisobotiga ko'ra, davlat sektorida axborot texnologiyalarini rivojlantirish xalqaro reytingida 198 mamlakat orasida 43-o'rinni egalladi. Bu 2020 yil bilan taqqoslaganda mamlakatimiz mavqeini sezilarli darajada yaxshilab olganini ko'rish mumkin: 37 ta o'ringa yuqorilagan. Xususan, «GovTech Enablers» raqamli ko'nikmalar va davlat xizmatlaridagi innovatsiyalar indeksiga ko'ra, O'zbekiston dunyoda 4-o'rinni egalladi (2020 yil bilan solishtirganda 65 pog'ona ko'tarilgan).[2]

Yuqorida berilgan ma'lumotlarga qaraganda raqamli texnologiyalarni bizning hayotimizga jadallik bilan kirib kelayotganini guvohi bo'lamiz. Bugungi kunda raqamli texnologiyalar hayotning barcha sohalarida faol qo'llanilmoqda. Davlat va jamiyat boshqaruvi, ijtimoiy sohada ham raqamli texnologiyalarni keng joriy etib, natijadorlikni oshirish, bir so'z bilan aytganda, odamlar turmushini keskin yaxshilash mumkin. Ta'lim tizimi bugungi kunda

raqamli texnologiyalarga singib ketayotgani shunchaki hayratlanarli emas, chunki, bugungi kunda axborot makonida taklif etilayotgan ko'plab narsalarni jiddiy tahlil qilish va pedagogik asoslash uchun asos bo'lib xizmat qiladi. So'nggi yillarda ta'limni «raqamlashtirish» muammolarini hal qilish bo'yicha birqancha davlat loyihalari yoki so'rovnoma asosida tadqiqotlar o'tkazilayotganligi ham ma'lum. Shuni alohida ta'kidlash kerakki, oldinlari raqamli texnologiyalarni ma'lum bir sohalarida joriy etish bilan cheklanib qolgan edik. Bugungi kunda esa raqamli texnologiyalar shiddat bilan rivojlanib borayotganini e'tiborga olib, raqamli rivojlanish bo'yicha barcha sohalar tarkibiga, xususan, ta'lim sohasiga ham kiritilmoqda.

Bugungi kun auditoriyalari o'n yil avvalgilaridan juda katta farq qiladi va o'quv xonalari kompyuterlar, televizorlar, smart-doskalar va boshqa turdagi ta'lim texnologiyalari bilan jihozlangan. Dunyoning boshqa joylarida bo'lgani kabi O'zbekistonda ham raqamli texnologiyalar paydo bo'lmoqda. Bunday raqamli texnologiyalar bilan doimiy o'zaro munosabat natijasida bugungi kun yoshlarining fikrlashi oldingi fikr yuritishdan tubdan farq qilmoqda. Zamonaviy axborot kommunikatsiya texnologiyalariga asoslangan innovatsion ta'lim texnologiyalarini ommaviy va samarali qo'llash orqali ta'lim tizimini raqamli avlodga moslashtirish lozim. Shu bilan birga, ta'lim jarayonida tadqiqotga asoslangan yondashuvdan faol foydalanish zarur. Bu orqali izlanuvchi yoshlarning ko'nikmalarini rivojlantirish va ITga asoslangan ijodiy fikrlashlarini shakllantirish mumkin. Raqamli texnologiyalar – ta'lim tizimidagi barcha muammolarga yechim emas, balki raqamli avlod uchun ma'lumotlarga boy va o'qish jarayonini interaktiv qilib amalga oshirish vositasidir.

Azaldan ma'lumki ta'lim jarayonini raqamli texnologiyalar asosida tashkil qilish va rivojlantirish keng qo'llanib kelinayotgan tushuncha hisoblanib, tinimsiz izlanuvchilar tomonidan talab qilinadigan jarayonlar sifat va samaradorligini o'sishni ta'minlovchi yangilikdir. Bu esa insonning intellektual faoliyati hamda uning tasavvuriy natijasidir. Ilmiy izlanish jarayonida asosan raqamli texnologiyalar muhim o'rin tutadi. Raqamli texnologiyalarni ta'lim tizimiga tatbiq etilishi klaster asosida ta'lim samaradorligi yanada sifatli amalga oshiriladi. Yana shuni alohida ta'kidlash joizki, ta'lim - bu pedagogik faoliyatda inson tomonidan olingan tizimli ko'nikmalar, ko'nikmalar esa bilimlar to'plami hisoblanib, ta'lim muassasalarida yoki mustaqil bilim olish yordamida erishiladi.

Axborotlashuv asrida davlatning innovatsion imkoniyatlarini ta'lim jarayonida shakllantirishda asosiy vazifa o'qituvchilar zimmasiga tushmoqda. Bunday muhim vazifani zamonaviy pedagogik va axborot texnologiyalarini mukammal egallagan, bilim, ko'nikma va malakalarini takomillashtiruvchi, ishiga kreativ yondashuvchi, individual tarzda ham o'z ustida doimiy ishlaydigan o'qituvchigina hal eta oladi. Zamon shiddat bilan rivojlanayotgan bir paytda ta'lim ham bir joyida turib qolmaydi. Hozirda davr talabi bilan ta'limning an'anaviy shakllari o'rniga ta'limning noan'anaviy shakllari kirib keldi. Ta'limning shunday shakllari orqali tashkil etilgan darslar o'quvchilarga yoqadi, ularda qiziqish uyg'otadi, ularga ko'plab yangiliklar beradi va olg'a intilishiga motivatsiya ham bag'ishlaydi. Zamonaviy ta'lim o'quvchi oldiga: bilimlarni erkin egallash, turli vaziyatlarda turli insonlar bilan munosabatda bo'lishni bilish, shu bilan birga o'z oldiga o'zini erkin, ishonchli his qilish kabi maqsadlarni qo'yadi. O'quvchining bilim, ko'nikma va malakalarining rivojlanishi uchun uning faoliyatini to'g'ri tashkil etish zarur. O'quv materialini sust idrok etish jarayonida rivojlanish sodir bo'lmaydi. O'quvchining o'z harakatlari kelajakda uning qobiliyati shakllanishining asosi bo'ladi. Shunday ekan ta'limning vazifasi o'quvchilarni harakatlarga undovchi vaziyatlarni tashkil etishdan iborat. Bir so'z bilan aytganda, o'qituvchilar har bir o'quvchi turli vaziyatlarda topshiriqlarni to'g'ri yecha olishda individual vositalari va usullarini shakllantirishga yordam beruvchi maxsus o'quv sharoitlarini yaratishlari zarur. Bu esa o'z navbatida ta'lim tizimining oldiga qo'ygan natijalarga erishish texnologiyasining muhim masalalaridan biri

sanaladi. Ta'lim jarayonini rivojlantirishda raqamli texnologiyalar juda muhim hisoblanadi.
[3]

Raqamli texnologiyalarni qo'llash o'quvchilarning qiziqishlarini oshirishga va ijobiy motivatsiyasini shakllantirishga yordam beradi, chunki o'quvchilarning individual ta'lim imkoniyatlarini va ehtiyojlarini maksimal hisobga olish, o'quv mashg'ulotlari mazmuni, shakllarini tanlash keng imkoniyatlari, o'quvchilarning ijodiy imkoniyatlarini ochib berish, o'quvchilarni zamonaviy axborot texnologiyalarini o'zlashtirishlariga yordam beradi. Shu sababli bizning tadqiqotimiz ham ta'lim klasteri sharoitida, ya'ni talim markazlari, ta'lim muassasalari, o'quvchining ota-onasi shuningdek, izlanuvchi yoshlarning individual ishlash jarayoni bilan birgalikda ta'lim jarayonini raqamli texnologiyalar asosida tashkil qilish va rivojlantirish bo'yicha bo'ldi. Bunda raqamli texnologiyalar imkoniyatlaridan raqamli o'quv resurslarini, individual testlar masofaviy darslarni tashkil etishda foydalanilishi mumkin.

Axborotlashtirishning milliy tizimini shakllantirish, iqtisodiyot va jamiyat hayotining barcha sohalarida zamonaviy axborot texnologiyalarini, kompyuter texnikasi va telekommunikatsiya vositalarini ommaviy ravishda joriy etish hamda ulardan foydalanish, fuqarolarning axborotga ortib borayotgan talab-ehtiyojlarini yanada to'liqroq qondirish, jahon axborot hamjamiyatiga kirish hamda jahon axborot resurslaridan bahramand bo'lishni kengaytirish uchun qulay shart-sharoitlarni yaratish maqsadida raqamli texnologiyalarni ta'lim jarayonida faol foydalanishni yo'lga qo'yishimiz kerak.

Mamlakatimiz zamonaviy ta'lim tizimida turli texnologiyalardan foydalanish o'quv jarayonida mavjud muammoni yangicha yondashuv asosida yechish imkonini beradi. Shu maqsadda axborot-kommunikatsiya texnologiyalarini ta'lim jarayoniga tatbiq etishda alohida e'tibor qaratilishi darkor.

Hozirgi talabalar an'anaviy uslubda o'qishni istamaydi, aksincha, zamonaviy axborot-kommunikatsiya texnologiyalariga asoslangan innovatsion ta'lim tarafdori. Shuning uchun axborot texnologiyalarini ommaviy va samarali qo'llash orqali ta'lim tizimini raqamlashtirish davr talabi. Endi o'qituvchilar ham odatiy usulda o'qitmaydi. Chunki rivojlangan davlatlarda bo'lgani kabi O'zbekistonda ham intellektual salohiyati yuqori avlod voyaga yetmoqda. Bunday muhitda kamol topayotgan yoshlarning fikrlashi va axborotni qabul qilish tarzi oldingi fikr yuritish va bilim olish jarayonidan tubdan farq qiladi.

Xulosa qilib aytganda, raqamli texnologiyalarni ta'lim jarayonida qo'llash yurtimiz ta'lim sifatiga ham albatta o'zining ijobiy ta'sir ko'rsatishi shubhasiz. Xususan, ta'lim tizimida innovatsion texnologiyalarni qo'llashga qiziqish va zamonaviy usullarni joriy etishga e'tibor kun sayin kuchaymoqda. Sababi, ilgari o'quv maqsadi yoshlarning tayyor bilimlarni o'zlashtirib, yodlab olishiga qaratilgan edi. Endi zamonaviy texnologiyalar ularni bilimni o'zi qidirib topishga, mustaqil xulosalar chiqarishga o'rgatmoqda.

Foydalanilgan adabiyotlar ro'yhati:

1. Shukurova, D. S. Q. (2022). Ta'lim klasteri sharoitida inklyuziv ta'limning innovatsion mexanizmlari. *Academic research in educational sciences*, 3(3), 529-532.
2. O'zbekiston «yetakchi raqamli davlatlar» reytingida «A» guruhidan joy oldi (xabar.uz)
3. Yarashov, M. (2021). Talim tizimida raqamli texnologiyalarning o'rni. *Ilmiy nashrlar markazi (buxdu.uz)*, 5 (5).

MOBIL ILOVA YARATISHNI VIRTUAL O'RGATUVCHI ONLAYN PLATFORMALAR

Solidjonov Dilyorjon
Qo'qon universiteti, Xorijiy til va adabiyoti:
ingliz tili yo'nalishi talabasi,
Mamadjonov Shuhratjon
Qo'qon universiteti, Raqamli texnologiyalar va
matematika kafedrası o'qituvchisi

Annotatsiya: Mobil ilova yaratishni o'rgatuvchi onlayn platformalar, bugungi dunyoda juda katta ahamiyatga ega. Bu platformalar, mobil ilovalarni yaratish va ulardan foydalanish jarayonini osonlashtiradi. Bu xizmatlar orqali, odamlar o'zlarining mobil ilovalarini o'zgartirishlari va yangilashlari mumkin bo'ladi. Ushbu maqolada mobil ilova yaratishni virtual o'rgatuvchi onlayn platformalar haqida ma'lumotlar berilgan.

Kalit so'zlar: mobil ilova, texnologiya, dasturlash tillari, axborot tizimlari, platformalar.

Bugungi kunda, mobil ilovalar hayotimizning muhim qismini egallashdi. Bu ilovalar orqali biz internetga ulanish, har xil sohalar uchun xizmat ko'rsatish, o'yinlarni yuklab olish, xarid qilish va boshqa bir qancha imkoniyatlarga ega bo'lishimiz mumkin. Mobil ilovalarni o'zgartiradigan va yangilovchi platformalar juda kerakli bo'lib chiqdi. Bu joyda onlayn platformalar muhim ahamiyat kasb etmoqda. Virtual o'rgatuvchi onlayn platformalar - bu mobil ilova yaratishni o'rganish uchun qulay resurslar. Ushbu platformalar orqali siz mobil ilova yaratishni osonlik bilan va samarali ko'rishingiz mumkin. O'nlab onlayn portal va web-saytlarda sizga darsliklar, video darslar, amaliy mashqlar va boshqa materiallar taqdim etiladi. Bu yerda bir necha virtual o'rgatuvchi onlayn platformalari haqida ma'lumot beramiz: Ilova yaratishni o'rgatuvchi onlayn platformalar, bugungi kunda dasturchilik sohasining eng zamonaviy konseptlaridan biri hisoblanadi. Bu platformalar, boshqaruvchi tizimlari, ilovalarni yaratish va qurish vositalari, dasturlash tillari va qo'llanmalarini taqdim etadi. Bu platformalarda foydalanuvchilarga bir nechta imkoniyat beriladi, ularning ilovalarini yaratishni o'rganishlariga yordam beradigan ko'plab dasturchilik vositalari mavjud.

Ilova yaratishni o'rgatuvchi onlayn platformalar esa o'quvchilar, yangi ishga kirayotganlar va har qanday inson uchun foydali bo'ladi. Bu platformalar orqali siz dasturchilik tili bilan tanishingiz mumkin, shuningdek sizga ko'rsatilgan darsliklar orqali uning ustida amalga oshirishingiz mumkin.

1. Udey: Bu onlayn platforma eng keng tarqalgan dasturlarga ega bo'lib, yangiliklarni kuzatib borishingiz mumkin. Udey orqali siz mobil ilovalar yaratishni belgilashingiz va ularni kuzatib borishingiz mumkin.

2. Codeacademy: Dasturlashni o'rganish uchun eng mashhur platformalardan biri ham shundaki, bu onlayn platforma orqali siz dasturlashning muhim asosiy konsepsiyalarini tushunishingiz mumkin.

3. Coursera: Bu onlayn platforma, har xil sohalarida ta'lim olish uchun yanada yaxshi imkoniyatlar taqdim etadi. Siz bu yerda mobil ilova yaratishni o'rganish uchun mo'ljallangan kurslarni topishingiz mumkin.

4. edX: Edx - bu onlayn platforma, dunyo bo'ylab ko'p universitetlar va xalqaro tashkilotlar tomonidan tuzilgan ko'rsatmalarga ega bo'lib, sizga mobil ilova yaratishni o'rganish imkoniyatini beradi.

5. Khan Academy: Bu onlayn platforma shaxsiy o'quv rejalaringizni belgilashingiz va o'zlashtirishingiz uchun juda ma'lumotli videolar to'plami bilan ta'minlagan.

Mobil ilova yaratishni o'rgatuvchi onlayn platformalar, bugungi dunyoda juda katta ahamiyatga ega. Bu platformalar, mobil ilovalarni yaratish va ulardan foydalanish jarayonini

osonlashtiradi. Bu xizmatlar orqali, odamlar o'zlarining mobil ilovalarini o'zgartirishlari va yangilashlari mumkin bo'ladi. Bu platformalar, dasturchilar uchun ham qulayliklar taqdim etadi. Ularga mobil ilova yaratishda kerak bo'lgan barcha vositalarni taqdim etadi. Bular quyidagilardan iborat: kod editorlari, test qiluvchi vositalar va boshqa ko'rsatkichlar. Mobil ilova yaratishni o'rgatuvchi onlayn platformalar, har bir insonning ish faoliyatida muhim ahamiyatga ega. Ularning foydalanishi juda oddiy va qulaydir. Shuningdek, bu xizmatlar dasturchilar uchun ham katta imkoniyat beradi. Bundan tashqari, bu platformalar yangiliklarga ham ko'maklashadi. Ularning maqsadi - odamlarga eng so'nggi texnologik yangiliklarni taqdim etishdir. Shu sababli bizning dunyomizda mobil ilova yaratishni o'rgatuvchi onlayn platformalarning roli juda katta hisoblanishi mumkindir. Ilova yaratishni o'rganishda, bu onlayn platformalardan foydalanib, siz o'z bilimlaringizni kengaytirishingiz va yangi mahsulotlar yaratishingiz mumkin. Bu platformalardan birini ishlatish va dastur yaratishning asosiy qoidalarini tushunish, sizni dasturlash sohasida katta harakat qilishingizga yordam beradi.

Android platformasi ilova boshqa ilovalar tomonidan taqdim etilgan mavjud ma'lumotlar va xizmatlardan foydalanishi mumkin bo'lgan hamkorlikdagi dastur muhitini ta'minlaydi. Bu ishlab chiquvchining kam harakatini sarflagan holda funkcionallikdan qayta foydalanish imkonini beruvchi boy ilovalarni ishlab chiqishga yordam beradi. Android buni ilova chegaralari ichida va bo'ylab muloqot qilish imkonini beruvchi xabarlarini uzatish tizimi orqali qo'llab-quvvatlaydi. Ushbu tizimning markaziy komponenti ilovalarni bog'lash uchun ishlatiladigan interprocess xabarlarini bo'lgan Intent ob'ektlari hisoblanadi. Niyatlar ma'lum ilovalar yoki tizim xizmatlariga yo'naltiriladi yoki ma'lum bir maqsad turiga obuna bo'lgan ilovalarga uzatiladi. Veb-jabhada PostMessage turli xil kelib chiqadigan veb-sahifalar o'rtasida xavfsiz aloqa vositasini ta'minlaydi. Intents va PostMessage o'rtasida yaqin bog'liqlik mavjud, chunki ikkalasi ham faqat serializatsiya qilinadigan obyektlarni o'tkazishga imkon beradi. Biroq, ba'zi nozik farqlar ham mavjud. PostMessage ob'ekt tutqichi yordamida ma'lum bir maqsadli ob'ektga yo'naltirilgan bo'lsa-da, Intents amalga oshirilishi kerak bo'lgan operatsiya asosida Android platformasi tomonidan aniqlangan yashirin aloqani qo'shimcha qo'llab-quvvatlash orqali maqsadni aniqlash uchun ancha boyroq vositani taqdim etadi. Ularning mantiqiy o'xshashliklaridan tashqari, ular ishlab chiquvchilarning xavfli amaliyotlari tufayli o'xshash muammolarga duch kelishlari ham ko'rsatilgan. PostMessage potentsial hujumlarning oldini olish uchun jo'natuvchi tomonidan maqsadni aniq ko'rsatishni va jo'natuvchini qabul qiluvchi tomonidan tekshirishni talab qilsa-da, Intents shunga o'xshash firibgarlik va ma'lumotlar sizib chiqishi bilan bog'liq muammolarga qarshi himoyasiz ekanligi ko'rsatilgan. Yaqinda Web Intents kontseptsiyasi ilovalararo aloqa uchun asos sifatida taklif qilindi. Hozirda u brauzerlar tomonidan amalga oshirilmagan va JavaScript shim sifatida mavjud bo'lsa-da, u mobil va veb-platformalar o'rtasidagi bo'shliqni yanada kengaytiradi. Biroq, Web Intents HTML5 xususiyatlaridan foydalanadi va shuning uchun eski brauzerlar bilan orqaga qarab mos kelmaydi. Biz veb-ilovalarga qurilma ma'lumotlari va resurslariga kirish uchun imtiyozli imkoniyatlar berilishini taklif qilamiz. Ushbu imkoniyatlar ilovalarga ilg'or apparat va dasturiy ta'minot xususiyatlariga, shuningdek, mobil platforma tomonidan taqdim etilgan mahalliy va xizmat ko'rsatuvchi ma'lumotlarga kirish imkonini beradi. Mobil bankingni misol tariqasida oladigan bo'lsak, bank veb-ilovasi bank saytiga omonat chekingning rasmini yuklash uchun qurilmadagi kameraga kirishi mumkin bo'ladi. Bu milliardlab mavjud veb-ilovalarga minimal o'zgartirishlar bilan (faqat bir nechta API qo'ng'iroqlari qatori) mobil xususiyatlardan osongina foydalanish imkonini beradi. Bundan farqli o'laroq, veb-ilovalar bilan bir xil funkcionallikni ta'minlaydigan mahalliy ilovalar aniq ishlab chiqish harakatlari bilan mustaqil ravishda ishlab chiqilishi kerak. Veb-ilovalardan foydalanishning istalgan yon ta'siri o'rnatilgan mahalliy ilovalar bilan solishtirganda boshqarish va resurslardan

foydalanishni kamaytirishdir. Doimiy mahalliy ilovalar bilan solishtirganda veb-ilovalarga ehtiyoj bo'yicha kirish mumkin. O'rnatilgan ilovalar soni ortib borar ekan, barcha o'rnatilgan ilovalarni kuzatib borish noqulay va foydalanuvchilar uchun katta noqulaylik tug'dirishi mumkin. Biz joriy mobil platformalarga o'xshab, qurilma resurslari va ma'lumotlariga kirish hali ham ilovaga xos ruxsat modeli yordamida boshqarilishi kerak deb hisoblaymiz. Biroq, bunday modelni qo'llash brauzer tomonidan amalga oshirilishi kerak, chunki gibrid ilovaning semantikasi va konteksti brauzerda yaxshi namoyon bo'ladi. Brauzerga asoslangan ruxsatnomalar ilovaning ish vaqtida dinamik ravishda berilishi va ruxsatlarni bekor qilishga imkon beradi. Bu an'anaviy mahalliy ilovaga nisbatan afzallik bo'lib, unda ilova o'rnatilgandan so'ng ruxsatlarni o'zgartirib bo'lmaydi va uni faqat dasturni o'chirish orqali bekor qilish mumkin. Aslini olganda, brauzerga asoslangan gibrid ilovalarning har qanday potentsial dizayni brauzerdan avvalo ilovalarga asosiy Android API-larini ko'rsatishini va so'ralayotgan ilovaga berilgan ruxsatlar asosida ushbu imtiyozli API-larga kirishni talab qiladi.

Biz boshdan kechirayotgan zamonaviy davrda, uning tobora ortib borayotgan ritmlari bilan butun dunyo bo'ylab yana ikkita maxsus va hal qiluvchi xususiyat qo'shildi: Covid-19 va "masofa". Pandemiya hayotimizga kutilmaganda kirib keldi va hayotimizning turli sohalariga masofadan turib asosiy operatsiyalarni yukladi. Masofaviy yig'ilish, masofaviy ish, masofaviy tibbiy diagnostika va masofaviy o'qitish. Masofaviy ta'lim amaliyoti asosan norasmiy ta'limda mavjud bo'lsa-da, bir kecha-kunduzda stajyorlar va rasmiy va norasmiy ta'limning barcha darajalaridagi o'qituvchilar masofadan turib ishlay olishlari kerak edi. O'quv jarayonini to'siqlarsiz davom ettirish uchun darhol yechim topish kerak edi. Shunday qilib, o'qituvchilardan asinxron ta'lim platformalari (e-class, e-learning va boshqalar), sinxron (Microsoft jamoalari, zoom, webex, skype, viber va boshqalar) yoki masofaviy ta'limning muqobil usullarini topish taklif qilindi. ikkalasi ham. Ushbu maqolaning maqsadi ta'lim maqsadlarida mumkin bo'lgan eng kam xarajat bilan mustaqil dasturni ishlab chiqish uchun ba'zi foydali mavjud kodsiz va past kodli ishlab chiqish platformalarini taqdim etish va ko'rib chiqish, so'ngra ularning xususiyatlarini, shuningdek ulardan foydalanish imkoniyatlarini tahlil qilishdir. o'qituvchi nuqtai nazaridan va ular ta'lim jarayoniga qanday xizmat qiladi. Shu maqsadda keng qamrovli internet tadqiqoti o'tkazildi va eng keng tarqalgan rivojlanish platformalari aniqlandi va qayd etildi. Har bir ko'rib chiqilayotgan platforma qo'llab-quvvatlashi mumkin bo'lgan sakkizta vakillik platformasi va ularning tegishli funktsiyalari va xizmatlaridan foydalanish va tahlil qilish orqali tadqiqotchilar bugungi kunda barcha o'qituvchilar dastur yaratishi mumkin va dasturlash ko'nikmalarining etishmasligi to'siq emas degan xulosaga kelishdi. o'zlarini yangilab turish uchun. Virtual o'rgatuvchi onlayn platformalar sizga mobil ilova yaratishni o'rganishda samarali bo'ladi va eng muhim narsaga e'tibor qaratishi kerak - amaliy mashqlar va dasturlar ustida ishlashni unutmang!

Foydalanilgan adabiyotlar ro'yhati:

1. Maxtumquli, M. (2023, January). MOBIL ILOVALAR YARATISH ZARURIYATI VA ISTIQBOLLARI. In Proceedings of Scientific Conference on Multidisciplinary Studies (Vol. 2, No. 1, pp. 135-138).
2. Solidjonov, D., & Arzikulov, F. (2021). WHAT IS THE MOBILE LEARNING? AND HOW CAN WE CREATE IT IN OUR STUDYING?. *Интернаука*, (22-4), 19-21.
3. Solidjonov, D. (2021). TA'LIMNING RIVOJLANISHI UCHUN DIGITAL LEARNING KONSPEKSIYASINING TENDENTSIYALARI. Scienceweb academic papers collection.
4. Solidjonov, D. (2021). APPLICATION OF INFORMATION TECHNOLOGIES AND ONLINE PLATFORMS IN THE EDUCATIONAL SYSTEM. Scienceweb academic papers collection.

5. Solidjonov, D. (2022). IMMERSIVE AUGMENTED REALITY AND VIRTUAL REALITY TECHNOLOGY FOR EDUCATION. *Involta Scientific Journal*, 1(3), 249-256.
6. Nuriddin o'gli, N. M. (2022). MOBIL TEXNOLOGIYALARDAN MUHANDISLIK MASALALARINI ORGANISHDA FOYDALANISH AFZALLIKLARI. *Journal of new century innovations*, 17(3), 100-103.
7. R.Toxirov. Tadbirkorlik subyektlari samaradorligini baholashning uslubiy yondashuvlari. QO'QON UNIVERSITETI XABARNOMASI. *Ilmiy-elektron jurnali*.1/2023. 40-43.
8. Kokand, F. M., Kokand, R. T., & Kokand, D. M. (2020). Trends in solving problems in the development of an innovative economy. *Journal of Advanced Research in Dynamical and Control Systems*, 12(6), 1205-1209.
9. Toxirov, R. S., & Raxmonov, N. R. O. G. L. (2021). DASTURIY TA'MINOT YORDAMIDA ZAMONAVIY BOSHQARUVNI TASHKIL ETISH ISTIQBOLLARI. *Central Asian Academic Journal of Scientific Research*, 1(1), 181-186.
10. Tokhirov, R., & Rahmonov, N. (2021). Technologies of using local networks efficiently. *Asian Journal Of Multidimensional Research*, 10(6), 250-254.
11. Tokhirov, R., & Abdurakhimjanov, A. (2021). The Issue Of Modern Strategic Management In Enterprises Or Firms. *The American Journal of Management and Economics Innovations*, 3(08), 9-14.

**BUGUNGI KUNDA TA'LIMDA RAQAMLI TEXNOLOGIYALARNING AFZALLIKLARI VA
KAMCHILIKLARI**

**Meliziyayeva Surayyoxon,
Qo'qon universiteti, Boshlang'ich ta'lim yo'nalishi talabasi,
Abdullajonov Davronjon
Qo'qon Universiteti o'qituvchisi.**

Annotatsiya: Ushbu maqolada matematika ta'limida raqamli texnologiyalarning afzalliklari va kamchiliklari haqida ma'lumot berilgan. Loyiha maktablarda axborot-kommunikatsiya texnologiyalari (AKT)dan foydalangan holda hisoblash va savodxonlik bo'yicha samarali metodlarni o'rganishga qaratilgan. O'quvchilarning o'zlashtirishiga oid ba'zi dastlabki xulosalar va bir qator dars kuzatishlari haqida xabar berilgan. Matematika va AKT rivojlantirishga qaratilgan ikkita maxsus amaliy tadqiqotlar muhokama qiligan

Kalit so'zlar: matematika, AKT, texnologiya, ta'lim, dasturiy ta'minot tatematika ta'limi.

Axborot va kommunikatsiya texnologiyalari (AKT) ta'limni o'zgartirish va isloh qilish uchun kuchli vosita hisoblanadi. Oldingi bir qancha tadqiqotlar shuni ko'rsatdiki, AKTdan to'g'ri foydalanish ta'lim sifatini oshirishi va o'rganishni real hayotiy vaziyatlar bilan bog'lashi mumkin. AKT o'quv muhitini o'quvchilarga yo'naltirilgan muhitga aylantirishga yordam beradi, o'quvchilar AKT sinflaridagi o'quv jarayonlarida faol ishtirok etadilar va ularga o'qituvchi tomonidan qarorlar, rejalar ishlab chiqish va hokazolar ruxsat etiladi. Matematika ta'limida AKT o'qituvchilarga o'qitish usullarini o'zgartirishga, o'quvchilarni mustaqil ta'lim olishda qo'llab-quvvatlashga, tushunchalar va matematika mavzularini ochishda faol ishtirok etishga yordam beradigan asosiy vositalar va vositalarni ham taqdim etadi.

Buning natijasida o'quvchilar matematik g'oyalarni chuqurroq anglaydilar. Shunday ekan, matematika ta'limida AKT ning integratsiyalashuvi o'quvchilarning matematika fanidan yaxshiroq o'zlashtirishlariga yordam berish uchun AKTni qo'llash qobiliyatining natijasi ekanligini tushunish mumkin.

AKTning bu imkoniyatlari sinfda integratsiyani istiqbolli amaliyotga aylantiradi, ammo uning muvaffaqiyati turli omillarga bog'liq. Matematika ta'limida AKTdan foydalanish bo'yicha olib borilayotgan izlanishlar ham matematika ta'limida AKTni qo'llash samaradorligi va maqsadga muvofiqligini oshirish yo'llaridan biridir. Scientometrika yoki bibliometriya - bu nashrlarda fanni miqdoriy baholash bilan bog'liq bo'lgan nisbatan yangi fan sohasillmiy miqdorni aniqlash ilmiy nashrlarning sifati va ta'sirini o'lchashning ob'ektiv usuli hisoblanadi.

Adabiyotlar tahlili va metodologiya. Ilmiy nashrlarning miqdoriy tahlili va baholashi yoki ilmiyometriya ilmiy nashrlar va iqtiboslar haqida miqdoriy ma'lumot beradi. Ushbu ma'lumotlar olimlarga tadqiqot yo'nalishiga ega bo'lishi yoki bo'linmalar, tashkilotlar va hukumatlar tadqiqotni moliyalashtirish uchun asosga ega bo'lishiga yordam beradi. Bundan tashqari, universitet reytingi tashkilotlari universitetlarni oddiy ilmiy-tadqiqot-chiqish ko'rsatkichlari yordamida baholaydilar. Shuningdek, u mamlakatda ilmiy tadqiqotlarning rivojlanishini baholash va uning hozirgi holatini tushunish uchun ishlatilishi mumkin.

Ushbu maqolada mualliflarning maqsadi o'tgan davrda Scopus ma'lumotlar bazasida indekslangan matematika ta'limida AKTni qo'llash bo'yicha ilmiy nashrlar bibliometriyasidan foydalanishdir. Uchta asosiy maqsad (a) ilmiy nashrlarning, eng muhim manba jurnallarining va eng samarali olimlarning umumiy xarakteristikalarini va tendentsiyalarining qisqacha mazmuni; (b) ushbu sohadagi mamlakatlarning xalqaro hamkorligini tahlil qilish; va (c) sarlavhalar, tezislari va kalit so'zlarning so'z tahliliga asoslangan eng mashhur tadqiqot mavzulari va tendentsiyalaridan iqtibos.

Ta'lim jarayonida zamonaviy axborot texnologiyalaridan foydalangan holda darslarni tashkilashtirish uchun ma'lum bir shartsharoitlar mavjud. Birinchidan, axborot resurslari bo'lishi kerak. Bularga

- shaxsiy kompyuter;
- proektor;
- multimedia vositalari;
- skaner (murakkab sxemalar va chizmalarni, negativ plyonkadagi tasvirlarni kompyuterga o'tkazish uchun);
- raqamli fotoapparat;
- video kamera (video konferensiyalar o'tkazish uchun va yana boshqa maqsadlarda);
- printer, nusxa ko'chiruvchi qurilma (tarqatma materiallarni qog'ozga tushirish va ko'paytirish va yana boshqa maqsadlar uchun) va boshqa resurslar.

Ikkinchidan, maxsus dasturiy ta'minotlar hisoblanadi. Ta'lim tizimda multmediya elektron o'quv adabiyotlar, ma'ruzalar, virtual laboratoriya ishlari, har hil animatsion dasturlar va yana Multidisciplinary Scientific Journal boshqa ishlarni yaratishda kerak bo'ladigan maxsus dasturlar hisoblanadi. Bu dasturlar juda ko'p bo'lib, misol uchun: Animatsion roliklar yaratish uchun Macromedia Flash MX dasturidan foydalaniladi.

Multmediali taqdimot ma'ruzalarini yartishda hammamizga ma'lum bo'lgan Power Point dasturidan foydalaniladi. Multimedia vositalaridan foydalangan holda maktabgacha yoshdagi bolalarning nutqini rivojlantirish bo'yicha o'quv ishlari bitta kompyuter (noutbuk), media-panel (yoki ekran) va projektorning mavjudligini aniqlaydi. Microsoft Office PowerPoint sizga raqamli axborot mahsulotlarini yaratishga imkon beradi. Kompyuter sinfida maktabgacha yoshdagi bolalarning nutqini rivojlantirish bo'yicha o'quv faoliyati kompyuter o'yinlaridan (o'quv, diagnostika, ishlab chiqish) foydalanishdan iborat. Buning uchun maktabgacha ta'lim muassasalaridan ko'pini hisobga olgan holda maktabgacha ta'lim muassasasining bolalar bog'chalari uchun, shuningdek litsenziyalangan dasturiy ta'minot bilan to'liq ta'minlangan kompyuter sinfiga muhtoj. Axborot-kommunikatsiya texnologiyalaridan foydalangan holda bolalarning nutqini rivojlantirish uchun asosan rivojlanish o'yinlari qo'llaniladi, shuning uchun dasturiy mahsulotlarni ishlab chiqarishda asosiy talablarni tavsiflash kerak, xususan: - bolaning individual xususiyatlarini hisobga olish kerak; - amaldagi o'yinlar bolalarning yoshiga mos bo'lishi kerak.

Maktabgacha yoshdagi bolalarning nutqini rivojlantirish uchun rivojlanish dasturlaridan foydalanish tayyorgarlik qismida bolani faol faoliyatga jalb qilishni o'z ichiga oladi: tanlovlar, kuzatishlar, o'yin muhiti, kompyuter o'yiniga tayyorgarlik ko'rish uchun suhbatlar. Asosiy qism to'g'ridan-to'g'ri kompyuter bilan mustaqil ishlashga qaratilgan bo'lib, maktabgacha yoshdagi bola har bir tugmachingan maqsadini, algoritm (karta sxemasi) yordamida dasturiy mahsulotni qanday boshqarish kerakligini bilishi tushuniladi.

Yakuniy qism ko'zning og'rig'ini engillashtiradigan mashqlar natijalarini (jismoniy daqiqalar, jismoniy mashqlar va hk) to'plashga qaratilgan. Matematika o'qitishda AKTni joriy etish kompyuterlarning hayotimizga kirib kelishi bilan darhol boshlana olmadi. O'zining boshida kompyuter raqamlar olamiga qaratilgan til bilan oddiy dasturlashdan nariga o'ta olmaydigan dasturchilarning mulki bo'lgan, shuning uchun ular BASIC tilida juda qisqa dasturlar sifatida raqamli algoritmlarni yozishda foydalanilgan.

Xulosa qilib aytganda, infratuzilmani takomillashtirish, umuman AKT o'qitishni joriy etish va xususan, matematika fanini o'qitishga qaratilgan siyosatga qaramasdan, bugungi kunda o'qituvchilar o'tishlari lozim bo'lgan bosqichlarni imkon qadar tezroq olg'a siljitish alohida ahamiyatga ega. AKTdan foydalanayotganlar o'rtasidagi munosabatlar.

AKTdan samarali foydalanilgunga qadar o'qituvchi o'tishi kerak bo'lgan 5 bosqichdan yuqori bo'lsa, mamlakatimizdagi matematika o'qituvchilari hali ham 3-4-bosqichlar orasida.

texnologiyadan tez-tez va to'g'ri foydalanishni va 4-darajani (o'zlashtirish) anglatadi, bunda o'qituvchi AKT orqali fanning kompetentsiyalariga erishish uchun o'qitish usullarini o'zgartiradi. Matematika o'qituvchilari texnologiyaga yondashuvlarini kundan-kunga o'zgartirmoqdalar. Maqsad o'qituvchilarning AKTga yondashuvi 5-darajaga, ya'ni innovatsiyaga o'tish va AKTning barcha imkoniyatlaridan foydalangan holda muammoni hal qilish va tanqidiy fikrlashga ta'sir etuvchi innovatsion o'qitish usullariga e'tibor qaratishdir.

Foydalanilgan adabiyotlar ro'yhati:

1. Informatika va axborot texnologiyalari darsligi 9-sinf;
2. dr.rtm.uz;
3. Xalqaro Olimpiya Qo'mitasi Kibersportni bo'lajak Olimpiya tadbirlariga kiritish masalasini muhokama qilgan. " <https://en.wikipedia.org>.
4. "Newzoo: Global esports will top \$1 billion in 2020, with China as the top market". <https://venturebeat.com>
5. "Global esports revenues to top \$1 billion in 2019: report". <https://www.reuters.com>.
6. "Field of Streams: How Twitch Made Video Games a Spectator Sport". <https://www.theverge.com>.

YOSHLARNING AXBOROT TEXNOLOGIYALARIDAN FOYDALANISH ISTIQBOLLARI

Miraliyeva Madinabonu Dilmurod qizi
Toshkent filiali EMU universiteti 2-bosqich talabasi,
Shuxratillayeva Ozodaxon Ne'matilla qizi
Toshkent shahar, 298-maktab o'quvchisi.

Annotatsiya: Ushbu maqolada bugungi rivojlanayotgan jamiyatda axborot texnologiyalarning o'рни va ularning yoshlar muhitiga ta'siri haqida yoritilgan bo'lib, shuningdek ushbu axborot texnologiyalarini ta'lim jarayoniga qo'llashda masofaviy ta'limning nazariy asoslari va uning imkoniyatlari haqida keltirib o'tilgan.

Kalit so'zlar: axborot texnologiya, ta'lim, ta'lim jarayoni, masofaviy ta'lim, masofaviy o'qitish, internet, internet texnologiya, yoshlar, kurslar,

Bugungi kunda dunyo miqiyosida barcha sohalarga axborot texnologiyalarining kirib kelishi natijasida raqamli asr kuzatilmoqda. Yoshlar muhitida raqamli texnologiyalarning kun sayin emas, balki soat sayin ularning hayotiga kirib kelmoqda. Natijada jahonda Internet foydalanuvchilari sonining o'sish sur'atlari shiddat bilan o'sib bormoqda va bu esa ijtimoiy o'zaro ta'sirning yangi sohalarini keltirib chiqaradi. Zamonaviy qurilmalar istalgan vaqtda internetdan foydalanish imkonini beradi. Mobil telefonlar, aqlli soatlar, noutbuklar, kompyuterlar, planshetlar va boshqa texnologiyalar zamonaviy yoshlar tomonidan har kuni foydalaniladigan asosiy qurilmalarga aylandi.

Xo'sh, bu axborot texnologiyalar yoshlarning rivojlanishiga qanday yujobiy ta'sirini oshirish mumkin?

Avvalo, buning uchun yoshlarni onlayn kurslar, masofaviy kurslar, qisqa muddatli onlayn va offlayn seminar, vebinarlarga jalb etish orqali ham yoshlarni ta'lim olishga qiziqishini oshirish, ham inson kapitalini rivojlantirish mumkin.

Aynan, bugungi kunda ham onlayn va offlayn seminar, kurslar hamda masofaviy ta'limga bo'lgan ehtiyoj ham ortib bormoqda.

Masofaviy ta'limga to'xtalabigan bo'lsak, masofaviy ta'lim bu ma'lum bir masofada Internet texnologiyasi yoki boshqa axborot texnologiya vositalarining qaytar aloqa usullari hisoblanadi.

N.A.Muslimov masofaviy ta'limga "masofadan turib, o'quv axborotlarini almashish vositalariga asoslanuvchi maxsus axborot muhiti yordamida ta'lim xizmatlarini ko'rsatish tizimidir" deb ta'rif bergan [1].

Jo'raev R.X., Taylaqov N., G.Yeldasheva va boshqalar hammuallifligida yaratilgan "Pedagogik atamalar lug'ati"da masofaviy o'qitishga quyidagicha ta'rif berilgan: "Masofaviy o'qitish – o'quv mashg'ulotlarining barchasi yoki ko'p qismi telekommunikatsion va zamonaviy axborotlashtirish texnologiyalari asosida olib boriladigan masofadan turib o'qitish" [2, 3].

A.A.Abduqodirov bergan ta'rifga ko'ra "Masofaviy ta'lim – masofaviy o'qitish usul va vositalari orqali ta'lim olish shakli" ekanligini ta'kidlaydi [4].

Demak, masofaviy ta'lim – o'quv jarayonini tashkil etishning yangi shakllaridan biri bo'lib, ta'lim oluvchilarni rivojlangan axborot vositalari yordamida mustaqil o'qitish tamoyiliga asoslangandir"

Masofaviy ta'lim orqali ta'lim jarayonlarini tashkil etilishi quyidagi imkoniyatlarga ega hisoblanadi:

- Ta'lim oluvchining mustaqil faoliyatiga asoslanganligi;
- Hohlagan vaqt va hohlagan joyda bilimlarni o'zlashtirish imkoniyatining mavjudligi;

- Ta'lim oluvchilar tomonidan mustaqil ravishda orttirilgan bilim faol xarakterga ega bo'lishligi;
- O'qituvchi va boshqa ta'lim oluvchilar bilan doimiy aloqada bo'lish uchun imkoniyatning mavjudligi;
- Turli hududlarda yashayotgan turli aholi qatlamlari uchun masofaviy malaka oshirishning mumkinligi;
- Ta'lim olishning individualligi;
- Ta'lim olishning moslashuvchanligi;
- Zamonaviy innovatsion va pedagogik texnologiyalar bilan o'zaro bog'liqligi.

Yuqoridagilardan xulosa qilib aytganda, bugungi shiddat bilan rivojlanayotgan jamiyatda shiddat bilan rivojlanayotgan texnologiyalarning uyg'unlashtirgan holda ta'limning yangi-yangi shakllarini joriy etish va bu orqali yoshlarning ta'lim olishini va bo'sh vaqtini mazmunli tashkil etish lozimligini ko'rsatadi.

Foydalanilgan adabiyotlar ro'yhati:

1. Muslimov N. Podxod k resheniyu problemy sozdaniya portala Distansionnogo obucheniya. // Kasb-hunar ta'limi. -2003-№2.- S.27-29.
2. Jo'raev R.X., Taylaqov N. Masofaviy ta'limda o'qituvchining o'rni // Xalq ta'limi. -T., 2004.-№4, -b 4-6.
3. Yeldasheva G. Masofaviy ta'lim asosida malaka oshirish natijalarini baholash // Kasb-hunar ta'limi. -Toshkent, 2007.-№1. - B. 12-13.
4. Abduqodirov A., Pardaev. Masofaviy o'qitish nazariyasi va amaliyoti. Monografiya.- T.: FAN, 2009.- 145 b.

**TURLI SOHALARDA VIRTUAL VA KENGAYTIRILGAN HAQIQATNI ISHLAB
CHIQUISH VA QO'LLASH.**

Odilov Abdulloh
Qo'qon Universiteti 1-kurs talabasi,
Mulaydinov Farxodjon
Qo'qon universiteti kafedra mudiri

Annotatsiya: Ushbu maqolada turli sohalarda virtual va kengaytirilgan haqiqatning rivojlanishi va qo'llanilishi muhokama qilinadi. Ishning birinchi qismida VR va ARning asosiy tushunchalari va texnologiyalari, shuningdek, tibbiyot, ta'lim, ko'ngilochar va turizm kabi turli sohalarda ulardan foydalanish misollari yoritilgan. Ishning ikkinchi qismi biznes uchun VR va AR imkoniyatlarini, jumladan, yangi mahsulot va xizmatlarni yaratish, mijozlar bilan o'zaro munosabatlarni yaxshilash va ish samaradorligini oshirish imkoniyatlarini o'rganadi. Bundan tashqari, maqolada VR va AR loyihalarini amalga oshirishda yuzaga kelishi mumkin bo'lgan muammolar va to'siqlar, masalan, yuqori xarajat va rivojlanishning murakkabligi muhokama qilinadi. Xulosa qilib aytganda, maqola VR va AR texnologiyalarini ishlab chiqish va qo'llash turli sohalarda uchun katta imkoniyatlarga ega va kelajakda ulardan foydalanish o'sishda davom etadi, degan xulosaga keladi.

Kalit so'zlar: Virtual haqiqat, kengaytirilgan haqiqat, texnologiya, ta'lim, sanoat.

So'nggi paytlarda virtual va kengaytirilgan haqiqatni (VR va AR) ishlab chiqish va qo'llash turli sohalarda, o'yin sanoatidan tibbiyot va ta'limgacha faol rivojlanmoqda. Ushbu texnologiyalar samaradorlikni oshirish, mijozlar tajribasini yaxshilash, yangi mahsulot va xizmatlarni yaratish uchun noyob va innovatsion echimlarni yaratish imkonini beradi. Biroq, barcha mumkin bo'lgan imtiyozlarga qaramay, VR va AR loyihalarini muvaffaqiyatli amalga oshirish nafaqat texnik bilimlarni, balki biznes ehtiyojlari va ular qo'llaniladigan sohalarning xususiyatlarini tushunishni ham talab qiladi. Ushbu maqolada biz turli sohalarda VR va AR-dan foydalanish misollarini ko'rib chiqamiz va ularning zamonaviy biznesga qo'shadigan potentsial hissasini muhokama qilamiz.

Virtual va kengaytirilgan haqiqatni (VR va AR) ishlab chiqish va qo'llash bugungi kunda turli sohalarning e'tiborini tobora ko'proq jalb qilmoqda. Ushbu texnologiyalar yangi mahsulot va xizmatlarni yaratish, mijozlar bilan muloqotni yaxshilash va biznes jarayonlari samaradorligini oshirish uchun ulkan salohiyatga ega. Virtual haqiqat foydalanuvchilarga virtual sayohatlar qilish, o'rganish, zavqlanish va hatto virtual makonda boshqa foydalanuvchilar bilan muloqot qilish imkonini beruvchi to'liq immersiv muhitlarni yaratish imkonini beradi. Kengaytirilgan reallik real dunyoga raqamli elementlarni qo'shish imkonini beradi, bu esa dizayn, o'qitish va mijozlar bilan o'zaro munosabatlar jarayonlarini yaxshilash imkonini beradi. VR va AR allaqachon turli sohalarda qo'llanilmoqda. Ta'limda ular virtual sinflar, o'quv dasturlari va simulyatorlarni yaratishda qo'llaniladi, ular o'rganishni yaxshilash va o'quvchilar motivatsiyasini oshirishga yordam beradi. Tibbiyotda VR va AR jarrohlarni tayyorlash, psixoterapiya, fobiyalarni davolash va travma bemorlarini o'qitish uchun ishlatiladi. VR va AR turli sohalarda, jumladan, avtomobilsozlik, aviatsiya va mudofaa sanoatida ham qo'llaniladi, bu erda ular dizayn jarayonlarini simulyatsiya qilish, xodimlarni o'qitish va samaradorlikni oshirish uchun ishlatiladi.

Chakana savdoda VR va AR interaktiv do'konlar va do'konlar yaratish uchun qo'llaniladi, ular mijozlar bilan o'zaro munosabatlarni yaxshilash va savdoni oshirishga yordam beradi. Mehmondo'stlik sanoatida virtual sayohatlar yaratish va mijozlarni jalb qilish uchun VR va AR qo'llaniladi. Shu bilan birga, VR va ARni ishlab chiqish va joriy etish, shuningdek, uskunalarning yuqori narxi, cheklangan mavjudligi va mavjud biznes

jarayonlari bilan integratsiyalashuv qiyinligi kabi qator muammolarga duch keladi. Biroq, texnologiya yutuqlari va yaxshilangan foydalanish imkoniyati bilan VR va AR barcha sohalarda sezilarli foyda keltirishni va'da qilmoqda. Misol uchun, ta'lim sohasida VR va AR o'quvchilarga virtual laboratoriyalar va simulyatsiyalarga kirishga ruxsat berish orqali yangi o'quv imkoniyatlarini taqdim etishi mumkin, bu esa o'rganish samaradorligini oshiradi va murakkab tushunchalarni tushunishni yaxshilaydi.

Tibbiyotda VR va AR yangi jarrohlik muolajalari va usullarini o'rgatish va o'rgatish, shuningdek, tashxis va davolashni rejalashtirish uchun aniqroq organ va to'qimalar modellarini yaratish uchun ishlatilishi mumkin. Bundan tashqari, VR va AR bemorlarga protseduralar paytida tashvish va og'riqni kamaytirishga yordam beradi.

Sanoatda VR va AR yangi mahsulotlar va qurilmalarni yaratish va simulyatsiya qilishda yordam berishi mumkin, bu esa muhandislar va dizaynerlarga ularni jismoniy yaratishdan oldin sinab ko'rish va optimallashtirish imkonini beradi. Bu yangi mahsulotlarni ishlab chiqish vaqtini va xarajatlarini qisqartirishi va xatolar ehtimolini kamaytirishi mumkin.

O'yin-kulgi sohasida VR va AR iste'molchilarga o'yinlarda ishtirok etish va virtual olamlar bilan muloqot qilish uchun yangi imkoniyatlarni taqdim etishi mumkin, bu esa yanada jozibali va immersiv tajriba yaratishi mumkin. Nihoyat, chakana savdoda VR va AR virtual do'konlar va kataloglarni yaratish uchun ishlatilishi mumkin, bu esa xaridorlarga o'z uylarining qulayligidan turib ko'rish va xarid qilish imkonini beradi.

Biroq, ushbu afzalliklarga qo'shimcha ravishda, VR va AR-dan foydalanishda xavf va qiyinchiliklar ham mavjud. Misol uchun, odamlarning haqiqat bilan aloqasi yo'qolishi mumkin, bu esa psixologik muammolarga olib kelishi mumkin. Bundan tashqari, yuqori sifatli VR va AR mahsulotlarini yaratish texnologiya va rivojlanishga katta sarmoya kiritishni talab qiladi.

Umuman olganda, VR va ARni ishlab chiqish va qo'llash turli sohalar uchun ko'plab imkoniyatlarni taqdim etishi mumkin, ammo ulardan foydalanish bilan bog'liq xavf va muammolarga jiddiy e'tibor berishni talab qiladi.

Xulosa qilib aytishimiz mumkinki, virtual va to'ldirilgan reallikni ishlab chiqish va qo'llash turli sohalar uchun katta imkoniyatlarga ega. Ushbu texnologiyalar dizayn, ta'lim, marketing, savdo va biznesning boshqa ko'plab jihatlarini yaxshilashi mumkin. Biroq, VR va AR-dan muvaffaqiyatli foydalanish uchun texnik, iqtisodiy, ijtimoiy va madaniy omillarni hisobga olish, shuningdek, ushbu texnologiyalarni har bir sohaning o'ziga xos xususiyatlariga moslashtirish va paydo bo'lgan muammolarni hal qilishni o'rganish kerak. Virtual va kengaytirilgan haqiqatning kelajagi istiqbolli ko'rinadi va u turli sohalarda inqilobga olib kelishi mumkin, bu esa samaradorlikni oshirishga, xarajatlarni kamaytirishga va odamlar uchun hayot sifatini yaxshilashga olib kelishi mumkin.

Foydalanilgan adabiyotlar ro'yhati:

1. <https://www.pwc.com/gx/en/issues/emering-technology/virtual-and-augmented-reality.html>
2. <https://www.techopedia.com/definition/32818/virtual-reality-vr>
3. <https://www.forbes.com/sites/forbestechcouncil/2019/10/28/15-industries-being-transformed-by-virtual-and-augmented-reality/?sh=48d6a23c6f32>

SUN'IY INTELLEKTNI BIZNES VA JAMIYATDA ISHLAB CHIQISH VA QO'LLASH.

Odilov Abdulloh
Qo'qon Universiteti 1-kurs talabasi,
Mulaydinov Farxodjon
Qo'qon universiteti kafedra mudiri

Annotatsiya: Ushbu maqola biznes va jamiyatda sun'iy intellektning (AI) rivojlanishi va qo'llanilishini o'rganadi. Sun'iy intellekt turli sohalarida, jumladan sog'liqni saqlash, moliya, ishlab chiqarish va boshqa ko'plab sohalarida keng qo'llaniladi. Aldan foydalanish jarayonlarning samaradorligi va aniqligini oshirishi, xarajatlarni kamaytirishi, mahsulot va xizmatlar sifatini oshirishi mumkin. Shu bilan birga, sun'iy intellektdan foydalanish ma'lumotlarni himoya qilish, etika va maxfiylik bilan bog'liq bir qator muammolarga duch keladi. Ushbu maqola biznesda va jamiyatda sun'iy intellektdan foydalanishning afzalliklari va qiyinchiliklarini ko'rib chiqadi va sun'iy intellektdan foydalanishning axloqiy va huquqiy jihatlarini yaxshilash bo'yicha tavsiyalar beradi.

Kalit so'zlar: Ma'lumotlar xavfsizligi, maxfiylik, sun'iy intellekt, biznes jarayonlari, avtomatlashtirish.

Sun'iy intellektning (AI) rivojlanishi so'nggi paytlarda hayotning turli sohalarida tobora ko'proq e'tiborni tortmoqda. Biznes va jamiyat ham bundan mustasno emas. Aldan foydalanish biznes samaradorligini sezilarli darajada oshirishga, xarajatlarni kamaytirishga va mijozlar tajribasini yaxshilashga olib kelishi mumkin. Jamiyatda AI tibbiy diagnostika va iqlim o'zgarishini bashorat qilish kabi murakkab muammolarni hal qilish uchun ishlatilishi mumkin.

Biroq, afzalliklari bilan bir qatorda, sun'iy intellektdan foydalanish ma'lumotlarni himoya qilish, etika va maxfiylik bilan bog'liq muammolarga ham duch keladi. Turli mamlakatlar ma'lumotlar himoyasini ta'minlash va inson huquqlarini hurmat qilish uchun sun'iy intellektdan foydalanishni tartibga soluvchi qonun va qoidalarni qabul qilmoqda. Zamonaviy dunyoda sun'iy intellekt (AI) biznes va jamiyatning turli sohalarida keng tarqaldi. Aldan foydalanish jarayonlarni tezlashtirishi, xarajatlarni kamaytirishi, mahsulot va xizmatlar sifatini oshirishi, innovatsiyalar va odamlar hayotini yaxshilash uchun yangi imkoniyatlar yaratishi mumkin. Biroq, sun'iy intellektning rivojlanishi undan foydalanishning axloqiy, ijtimoiy va iqtisodiy oqibatlarini bilan bog'liq bir qator savollarni ham tug'diradi.

Avvalo, AI biznesda faol qo'llaniladi, bu ko'plab jarayonlarni avtomatlashtirish, marketing va sotishni yaxshilash, logistika va inventarlarni boshqarishni optimallashtirish, shuningdek, xavfsizlik va ishlab chiqarish samaradorligini oshirishga yordam beradi. Sun'iy intellektning bunday ilovalariga misollar orasida mijozlar bilan munosabatlarni boshqarish (CRM), aqlli tahlil platformalari (IAP), robotlashtirilgan jarayonlarni avtomatlashtirish (RPA) va boshqalar kiradi. Biroq, AI loyihalarini amalga oshirish murakkab bo'lishi mumkin va yuqori malakali mutaxassislarni va namunaviy o'qitish uchun yuqori xarajatlarni talab qilishi mumkin.

Sun'iy intellekt sog'liqni saqlash, ta'lim, fan, huquq va davlat boshqaruvi kabi jamoat sohalarida ham qo'llaniladi. Masalan, sog'liqni saqlash sohasida AI diagnostika va davolashni yaxshilash, kasalliklar va epidemiyalarni bashorat qilish va sog'liqni saqlashni boshqarish tizimlarini optimallashtirishga yordam beradi. Ta'limda AI ta'limni shaxsiylashtirish, o'quv jarayonining moslashuvi va samaradorligini oshirish hamda virtual sinflar va ko'p funksiyali ta'lim platformalari kabi ta'limning yangi shakllarini yaratishda qo'llaniladi. Biroq, bu sohalarida sun'iy intellektdan foydalanish ham ma'lumotlarni himoya qilish, axloqiy va maxfiylik bilan bog'liq bir qator muammolarga duch keladi. Masalan, ishga joylashish to'g'risida qaror qabul qilishda sun'iy intellektdan foydalanish irq, jins va boshqa

xususiyatlarga ko'ra kamsitishlarga olib kelishi mumkin. Shuningdek, tibbiyotda sun'iy intellektdan foydalanish bemorning tibbiy ma'lumotlarining maxfiyligi bilan bog'liq xavotirlarni keltirib chiqarishi mumkin.

Ushbu qiyinchiliklarga qaramay, sun'iy intellektni rivojlantirish va qo'llash jadallashishda davom etmoqda va kelgusi yillarda biznes va jamiyatni o'zgartirishda davom etishi kutilmoqda. Shu nuqtai nazardan, sun'iy intellekt sohasida tadqiqot va ishlanmalarni davom ettirish, shuningdek, turli sohalarda AI dan foydalanishda xavfsizlik va adolatni ta'minlaydigan axloqiy va huquqiy standartlarni ishlab chiqish muhim ahamiyatga ega.

Umuman olganda, sun'iy intellektning rivojlanishi va qo'llanilishi biznes va jamiyat uchun yangi imkoniyatlarni ochib beradi, bu jarayonlarni avtomatlashtirish, qarorlar qabul qilish samaradorligi va aniqligini oshirish, odamlarning hayot sifatini yaxshilash imkonini beradi. Biroq, sun'iy intellektdan foydalanish bilan bog'liq yuzaga kelishi mumkin bo'lgan qiyinchiliklar va xavflarni hisobga olish va ushbu xavflarni minimallashtirish choralarini ko'rish kerak.

Jamiyatda sun'iy intellektni qo'llash odamlarning hayot sifatini sezilarli darajada yaxshilashi mumkin, masalan, tibbiyot, transport va ekologiya. AI texnologiyalari kasalliklarni tashxislash jarayonlarini avtomatlashtirish, transport xavfsizligi tizimlarini yaxshilash va ishlab chiqarishning atrof-muhitga salbiy ta'sirini kamaytirish imkonini beradi.

Shu bilan birga, sun'iy intellektdan foydalanish ma'lumotlarni himoya qilish, axloq va shaxsiy hayot bilan bog'liq bir qator muammolarga duch keladi. Odamlar va butun jamiyat uchun xavflarni minimallashtirish uchun biznes va jamiyatda sun'iy intellektdan foydalanishni tartibga soluvchi qat'iy qoidalar va qoidalarni ishlab chiqish zarur.

Shuningdek, siz mehnatni avtomatlashtirishning mumkin bo'lgan salbiy oqibatlarini, masalan, ishdan bo'shatish va ayrim tarmoqlarda ishsizlikning o'sishini hisobga olishingiz kerak. Bu muammolarni hal qilish yo'llarini izlash, masalan, ishchilarni qayta tayyorlash yoki boshqa sohalarda yangi ish o'rinlari yaratish zarur.

Umuman olganda, sun'iy intellektdan foydalanish biznes va jamiyat uchun ulkan salohiyatdir, ammo barcha tomonlar uchun maksimal foyda olish uchun bu bilan bog'liq muammolarni hisobga olish va hal qilish kerak.

Xulosa qilib shuni aytishimiz mumkinki, sun'iy intellekt allaqachon biznes va jamiyatning ajralmas qismi bo'lib, uning roli kelajakda faqat o'sib boradi. Buning sababi shundaki, sun'iy intellekt jarayonlar samaradorligini sezilarli darajada oshirishi, odamlarning hayot sifatini yaxshilashi va sezilarli iqtisodiy foyda keltirishi mumkin. Shu bilan birga, sun'iy intellektdan foydalanish bilan bog'liq potentsial xavflarni minimallashtirish uchun ma'lumotlarni himoya qilish, axloqiy va maxfiylik masalalarida ehtiyot bo'lish kerak. Umuman olganda, AI ni ishlab chiqish va qo'llash katta foyda keltirishi mumkin, ammo bu xavfsizlik va axloqning yuqori standartlari bilan amalga oshirilishi kerak.

Foydalanilgan adabiyotlar ro'yhati:

4. <https://www2.deloitte.com/global/en/pages/about-deloitte/articles/global-human-capital-trends.html>
5. <https://www.forbes.com/sites/forbestechcouncil/2021/04/08/five-artificial-intelligence-trends-to-watch-in-2021/?sh=56dbcb2e5e5b>
6. <https://www.ibm.com/watson/advantage-reports/future-of-ai>
7. <https://www.mckinsey.com/business-functions/mckinsey-analytics/our-insights/artificial-intelligence-the-next-digital-frontier>
8. <https://www.pwc.com/gx/en/issues/analytics/assets/pwc-ai-analysis-sizing-the-prize-report.pdf>

TURLI SOHALARDA BUYUMLAR INTERNETI (IOT) NI ISHLAB CHIQISH VA ULARDAN FOYDALANISH

Odilov Abdulloh
Qo'qon Universiteti 1-kurs talabasi,
Mulaydinov Farxodjon
Qo'qon universiteti kafedra mudiri

Annotatsiya: Maqolada buyumlar Interneti (IoT) texnologiyalari va ularning iqtisodiyotning turli sohasiga ta'siri ko'rib chiqiladi. IoT tizimlari faoliyatining asosiy tamoyillari va ulardan ishlab chiqarish, uy-joy kommunal xo'jaligi, sog'liqni saqlash va boshqa sohalarda foydalanish misollari bayon etilgan. IoT texnologiyalarining texnik va biznes jihatlarini, shuningdek, xavfsizlik va ma'lumotlarni himoya qilish masalalari tahlili o'tkazildi. IoT texnologiyalarini rivojlantirishning hozirgi tendentsiyalari va ularning iqtisodiyot va jamiyat kelajagiga ta'siri taqdim etiladi. Ish axborot texnologiyalari, menejment va biznes sohasidagi mutaxassislar uchun, shuningdek, zamonaviy texnologik tendentsiyalar va ularning odamlar hayotiga ta'siri bilan qiziqqan har bir kishi uchun foydali bo'lishi mumkin.

Kalit so'zlar: Buyumlar internet, aqlli qurilmalar, datchiklar, texnik jihatlar, axborot texnologiyalari.

Internet-texnologiyalarning (IoT) rivojlanishi bilan ular yanada keng tarqalmoqda va boshqa turli iqtisodiyotlarga inqilobiy ta'sir ko'rsatmoqda. Internet tarmog'iga ulangan aqlli datchiklar va qurilmalar yordamida real vaqt rejimida ma'lumotlarni qabul qilish va tahlil qilish mumkin bo'lib, bu ishlab chiqarish samaradorligini oshiradi, binolar va chakana savdo binolarida qulaylik va xavfsizlikni ta'minlaydi, xizmat ko'rsatish sifatini oshiradi. tibbiy yordam va boshqalar. IoT-dan transport vositalarini boshqarish va transport infratuzilmasini yaxshilash uchun ham foydalanish mumkin.

Biroq, texnologik IoTni muvaffaqiyatli rivojlantirish uchun texnik va biznes jihatlarini, shuningdek, xavfsizlik va ma'lumotlarni himoya qilish masalalarini hisobga olish muhimdir. IoT oldida turgan asosiy muammolardan biri tizim xavfsizligini ta'minlash va mumkin bo'lgan kiberhujumlardan himoya qilishdir.

So'nggi yillarda Internet (IoT) ning rivojlanishi turli sohalarda, jumladan, ishlab chiqarish, sog'liqni saqlash, transport, energetika va boshqalarda inqilobiy o'zgarishlarga olib keldi. Internetga ulangan aqlli datchiklar va qurilmalardan foydalanish real vaqt rejimida ma'lumotlarni qabul qilish, ularni tahlil qilish va olingan ma'lumotlar asosida samarali qarorlar qabul qilish imkonini beradi. IoT yechimidan energiya, xavfsizlik va qulaylikni boshqarishni avtomatlashtiradigan aqlli uy va binolarni avtomatlashtirishdan tortib, ishlab chiqarish samaradorligini oshirishga, yuqori sifatli mahsulotlar ishlab chiqarishga va texnik xizmat ko'rsatish xarajatlarini kamaytirishga yordam beradigan sanoat jarayonlarigacha turli usullarda foydalanish mumkin.

IoT ning rivojlanishi biznesning yangi imkoniyatlarini, jumladan, yangi mahsulot va xizmatlarni yaratish, mijozlar bilan o'zaro aloqalarni oshirish va samaradorlikni oshirishga olib keladi. Biroq, IoT loyihalarini muvaffaqiyatli amalga oshirish nafaqat texnik bilimlarni, balki mijozning har bir aniq sohadagi o'ziga xos xususiyatlari va ehtiyojlarini tushunishni ham talab qiladi. Vaino bunday xavfsizlik va ma'lumotlarni himoya qilish masalalarini ko'rib chiqadi, chunki ko'plab ob'ektlarni Internetga ulash kiber hujumlar va maxfiy ma'lumotlarning sizib chiqishi xavfini oshirishi mumkin.

IoT ning rivojlanishi real investitsiyalarni rag'batlantiradi va dunyodagi iqtisodiy vaziyatni yaxshilaydi. Men doimiy izlanishlar olib boraman va yaqin kelajakda IoT global bozori nisbatan keng miqyosda o'sib boradi va rivojlanadi. Bu turli sohalarda biznes va

innovatsiyalar uchun yangi imkoniyatlar yaratadi, shuningdek, odamlar turmush darajasini oshiradi.

Biroq, IoT texnologiyasining rivojlanishi ma'lumotlardan foydalanish va shaxsiy ma'lumotlarni himoya qilish bilan bog'liq ma'lum tahdidlar va muammolarni ham keltirib chiqaradi. Kun davomida xodimlarning xavfsizligi va himoyasini ta'minlash uchun samarali mexanik boshqaruv va qoidalarni o'rnatish muhimdir. Bundan tashqari, IoT texnologiyalaridan foydalanishning axloqiy va ijtimoiy jihatlarini hisobga olish kerak, chunki ularning ba'zilar jamiyat va atrof-muhitga salbiy ta'sir ko'rsatishi mumkin.

Boshqacha aytganda, buyumlar interneti (IoT) ning rivojlanishi turli mamlakatlar iqtisodiyotida inqilobiy o'zgarishlarga olib keladi. IoT loyihalarini muvaffaqiyatli amalga oshirish nafaqat texnik bilimlarni, balki mijozning o'ziga xos xususiyatlari va ehtiyojlarini, shuningdek, xavfsizlik va xavfsizlikni tushunishni ham talab qiladi. IoT ning rivojlanishi biznes va innovatsiyalar uchun yangi imkoniyatlar yaratadi, ammo texnologik IoT dan foydalanishning axloqiy va ijtimoiy jihatlariga e'tibor qaratish lozim.

Buyumlar interneti (IoT) hozirgi kunda iqtisodiyotning turli sohalarida inqilobiy o'zgarishlarga olib kelishi mumkin bo'lgan eng muhim va istiqbolli texnologiyalardan biri hisoblanadi. Internetga ulangan aqlli qurilmalar va sensorlar tufayli biz real vaqt rejimida ma'lumotlarni qabul qilishimiz va tahlil qilishimiz mumkin, bu esa ishlab chiqarish samaradorligini oshiradi, turar-joy va tijorat binolarida xavfsizlik va qulaylikni ta'minlaydi, tibbiy yordam sifatini oshiradi va boshqa ko'plab afzalliklarni beradi.

Biroq, IoT texnologiyalarini muvaffaqiyatli joriy etish uchun texnik va biznes jihatlarini hisobga olish, shuningdek, ma'lumotlar xavfsizligi va himoyasini ta'minlash muhim ahamiyatga ega. Shundagina biz IoT potentsialidan to'liq foydalana olamiz va u bizga berishi mumkin bo'lgan barcha imtiyozlardan foydalana olamiz. Shunday qilib, biz ishonch bilan aytishimiz mumkinki, IoT bizning dunyomizni yaxshi tomonga o'zgartiradigan texnologiyadir. Bu sizga yangi mahsulot va xizmatlarni yaratish, mijozlar bilan o'zaro munosabatlarni yaxshilash va biznes samaradorligini oshirish imkonini beradi. Eng muhimi, IoT bizga o'zimiz va avlodlarimiz uchun yanada qulay, xavfsiz va qulayroq hayotni yaratishga yordam beradi.

Foydalanilgan adabiyotlar ro'yhati:

1. "IoT Market Report 2021-2026", MarketsandMarkets: <https://www.marketsandmarkets.com/Market-Reports/iot-market-199.html>
2. "The Business Impact of the Internet of Things", McKinsey & Company: <https://www.mckinsey.com/business-functions/mckinsey-digital/our-insights/the-internet-of-things-the-value-of-digitizing-the-physical-world>
3. "IoT and Smart Cities: A Powerful Partnership", IoT for All: <https://www.iotforall.com/smart-cities-and-iot>
4. "How IoT is Revolutionizing the Healthcare Industry", IoT Analytics: <https://iot-analytics.com/how-iot-is-revolutionizing-the-healthcare-industry/>
5. "The Impact of IoT on the Energy Industry", IoT for All: <https://www.iotforall.com/impact-of-iot-on-the-energy-industry>

WEB DASTURLASH HAQIDA

Olimov Ilhomjon Azizjon o'g'li
Qo'qon Universiteti Komputar injineri talabasi,
Usmonov Hasanboy Alijon o'g'li
Qo'qon Universiteti Komputar injineri talabasi,
Mulaydinov Farxod Murotovich
Qo'qon universiteti kafedra mudiri

Annotatsiya. Ushbu tezisdagi biz web dasturlash haqida ma'lumot berganbiz va dasturlash uchun qaysi dasturlash tillarini tanlashini aytib o'tkanmiz.

Kalit sozlari : HTML, CSS, Java Script,

Web dasturlash - bu turli xil dasturlash tillari, texnologiyalari va vositalaridan foydalangan holda interaktiv web-saytlar, shuningdek web-ilovalarni yaratish jarayoni. Dasturlashning ushbu sohasi foydalanuvchilarga Internet orqali sayt bilan o'zaro aloqa qilish, ma'lumotlar, rasmlar, videolar va boshqa ma'lumotlarni almashish imkoniyatini beradi.

Web-dasturlash bo'yicha bilim va ko'nikmalar qo'llaniladigan ko'plab sohalar mavjud, jumladan, ijtimoiy tarmoqlar, elektron tijorat, media agentliklari, onlayn o'yinlar va boshqalar. Bundan tashqari, internet va axborot texnologiyalarining rivojlanishi bilan qulay interfeys va yuqori unumdorlikka ega ko'p funksiyali saytlarni yaratishga qodir mutaxassislariga ehtiyoj ortib bormoqda.

Muvaffaqiyatli web-dasturchi bo'lish uchun siz HTML, CSS, Java Script, server tomonidagi dasturlash tillari, ma'lumotlar bazalarini o'z ichiga olgan keng ko'lamli ko'nikma va bilimlarga ega bo'lishingiz, shuningdek, SEO ning asosiy tamoyillarini tushunishingiz kerak. Bundan tashqari, yuqori sifatli, xavfsiz va funksional web-ilovalarni yaratish uchun ushbu sohadagi so'nggi tendentsiyalar va innovatsiyalarga rioya qilish muhimdir..

HTML - so'zma-so'z Hypertext Markup Language degan ma'noni anglatadi. Nomning dekodlanishidan ma'lum bo'ladiki, vosita web-sahifadagi tarkibni ko'rsatishni, uning tuzilishini boshqarish uchun ishlatiladi.

Web-sahifalar uchun gipermatn belgilash texnologiyasi 1989 yilda britaniyalik mutaxassis Tim Berners-Li tomonidan taklif qilingan. Dastlab, bu til Berners-Li a'zosi bo'lgan CERN instituti muhandislari o'rtasida ilmiy ish hujjatlarini almashish uchun ishlatilgan. Biroz vaqt o'tgach, HTML tilidan foydalanish shunchalik kengaytirildiki, u HTTP va URL kabi asosiy elementlar bilan birgalikda World Wide Web asosini tashkil etdi.

Nima uchun HTML kerak? Foydalanuvchi saytga tashrif buyurganida, brauzer web-sahifaning tuzilishi va mazmuni haqidagi ma'lumotlarga ega HTML faylni "tortib oladi". HTML ning vazifasi tashqi bazani, poydevorni qurishdan iborat, lekin saytni ishga tushirishning o'zi funksionallikka kiritilmagan. HTML faqat elementlarni qaerga qo'yish kerakligini, ularning ko'rinishi nima ekanligini, elementlar va skriptlar uchun uslublarni qaerdan olishni belgilaydi.

CSS - bu HTML, XML, XHTML hujjatlarining ko'rinishini tavsiflovchi til. Ism "Cascading Style Sheets" yoki "Cascading Style Sheets" degan ma'noni anglatadi. Web-sayt sahifalarini loyihalashda CSS uslublari ajralmas hisoblanadi: bitta fayl hujjatning barcha elementlarini ko'rsatish haqida ma'lumotni o'z ichiga oladi.

Nima uchun Css kerak? Aslini olganda, uslublar jadvali sahifadagi har bir element qanday ko'rinishini tavsiflovchi fayldir. Shunday qilib, HTML hujjatida faqat sahifaning tuzilishi qoladi: bloklarning o'zlari, ularning mazmuni va joylashuvi. Siz sahifa yaratishingiz va uni jadvallardan foydalanmasdan, uning tavsifida har bir elementning vizual xususiyatlarini belgilashingiz mumkin. Ammo, agar yuzlab va minglab sahifalar bo'lsa, bu usuldan foydalanish noqulay: dizaynni o'zgartirganda, siz ko'plab hujjatlarni o'zgartirishingiz kerak, bundan

tashqari, bu tartibni buzadi. Shu sababli, CSS-dan foydalanish web-sayt dizayni uchun oltin standart hisoblanadi: bu kaskadli jadvallarning moslashuvchanligi va turli xil imkoniyatlari bilan bog'liq.

Java Script - bu web-saytlarning frontend va backend qismlarini, yo'l, mobil ilovalarni uchun dasturlash tili. Ko'pincha matnlar va o'quv materiallarida til nomi JS ga chiqariladi. Bu yuqori va dasturlash tili, ya'ni undagi kod tushunarli yaxshi o'qiladi. JS barcha mashhur brauzerlar tomonidan qo'llab-quvvatlanadi. Saytlarning frontend qismida til interaktiv (animatsiyalar, qalqib chiquvchi shakllar, avtomatik to'ldirish) yaratish uchun ishlatiladi, chunki u HTML va CSS bilan bog'langan va ularni boshqarishi mumkin. Java Script tiliga ega backend qismi Node.js platformasida ishlaydi. Uning yordami bilan, masalan, server web-ilovalarini ishlab chiqish va kutubxonalarni ulash. Google qidiruv tizimida avtomatik to'ldirish qatori Java Script-da ishlaydi va Netflix, Uber, eBay uni o'zlarining backendlarida ishlatadilar. GitHub ma'lumotlariga ko'ra, 6 yil davomida JS dasturchilar orasida eng mashhur til bo'lib kelmoqda.

Foydalanilgan adabiyotlar ro'yhati:

1. [https://blog.skillfactory.ru/glossary/Java Script/](https://blog.skillfactory.ru/glossary/Java%20Script/)
2. <https://blog.ingate.ru/seo-wikipedia/css/>
3. https://skillbox.ru/media/code/chto_takoe_css/

AXBOROT TEXNOLOGIYALARI SOHASIDA ILMIY IZLANISHLAR OLIB BORISH TENDENSIYALARI

Qosimova Gulmira Qaxramon qizi
Qo'qon universiteti Iqtisodiyot yo'nalishi talabasi,
Abdullajonov Davronjon Shokirjon o'g'li
Qo'qon universiteti o'qituvchisi

Annotatsiya: Ushbu maqolada axborot texnologiyalar sohasida ilmiy izlanishlar, bugungi kundagi o'rni, iqsodiyotni boshqarishdagi o'zgarishlar, shuningdek bozor munosabatlarga o'tish va kelgusidagi rejalar bo'yicha qisqacha yoritilgan.

Kalit so'zlar: texnologiyalar, Internet, axborot axborot-kominikatsiya, bilim, ko'nikma, zamonaviy, boshlang'ich sinflarda, maktab, ilmiy, axborot, idrok, faoliyat, rivojlantirish.

Axborot texnologiyasi insoniyat taraqqiyotining turli bosqichlarida ham mavjud bo'lgan bo'lsa-da, xozirgi zamon axborotlashgan jamiyatining o'ziga xos xususiyati shundaki, sivilizatsiya tarixida birinchi marta bilimlarga erishish va ishlab chiqarishga sarflanadigan kuch energiya, xomashyo, materiallar va moddiy iste'mol buyumlariga sarflanadigan xarajatlardan ustunlik qilmoqda, ya'ni axborot texnologiyalari mavjud yangi texnologiyalar orasida yetakchi o'rinni egallamoqda.

Bugungi kunda axborot texnologiyasini shartli ravishda "saqlovchi, ratsionallashtiruvchi, yaratuvchi" turlarga ajratish mumkin. Birinchi turdagi texnologiyalar mehnatni, moddiy resurslarni, vaqtni tejaydi. Ratsionallashtiruvchi axborot texnologiyalariga chiptalar buyurtma qilish, mexmonxona xisob-kitoblari tizimlari misol bo'ladi. Yaratuvchi (ijodiy) axborot texnologiyalari axborotni ishlab chiqaradigan, undan foydalanadigan va insonni tarkibiy qism sifatida o'z ichiga oladigan tizimlardan iborat.

Axborot texnologiyalari ma'lumotlarni boshqarish va qayta ishlash texnologiyalaridir. Odatda bu atama ostida kompyuter texnologiyalari tushuniladi. Axborot texnologiyalari sohasida turli axborotni EHM va kompyuter tarmoqlari orqali yig'ish, saqlash, himoyalash, qayta ishlash, uzatish kabi amallar ustida ishlar olib boriladi.

Axborotlashtirish vaqtinchalik tadbir emas, rivojlanishning zarur vositasidir va axborotli muxitning hozirgi rivojlanish darajasidagi holatini informatikasiz qo'llab bo'lmaydi. Axborotlarni tez, sifatli yig'ish saqlash, qayta ishlash va uzatish kabi vazifalarni bajarishda hisoblash texnikasining xizmati beqiyos ekaniga ishonch hosil qilmoqdamiz. Iqsodiyotning boshqarishdagi o'zgarishlar, bozor munosabatlarga o'tish buxgalteriya xisobini tashkil qilish va olib berishga katta ta'sir ko'rsatmoqda. Axborot texnologiyasi asosiy texnik vositalari sifatida hisoblash- tashkiliy texnikadan tashqari aloqa vositalari – telefon, teletayp, telefaks va boshqalar qo'llaniladi. Axborot texnologiyalari industriyasi majmuini kompyuter, aloqa tizimi, ma'lumotlar ombori, bilimlar ombori va u bilan bog'liq faoliyat soxalari tashkil kiladi.

Bugungi kunda axborot texnologiyasini shartli ravishda "saqlovchi, ratsionallashtiruvchi, yaratuvchi" turlarga ajratish mumkin. Birinchi turdagi texnologiyalar mehnatni, moddiy resurslarni, vaqtni tejaydi. Ratsionallashtiruvchi axborot texnologiyalariga chiptalar buyurtma qilish, mexmonxona xisob-kitoblari tizimlari misol bo'ladi. Yaratuvchi (ijodiy) axborot texnologiyalari axborotni ishlab chiqaradigan, undan foydalanadigan va insonni tarkibiy qism sifatida o'z ichiga oladigan tizimlardan iborat.

Axborot texnologiyalarining xozirgi zamon taraqqiyoti hamda yutuqlari fan va inson faoliyatining barcha soxalarini axborotlashtirish zarurligini ko'rsatmoqda. Jamiyatni axborotlashtirish deganda, axborotdan iqtisodni rivojlantirish, mamlakat fan-taxnika taraqqiyotini, jamiyatni demokratlashtirish va intellektuallashtirish jarayonlarini jadallashtirishni ta'minlaydigan jamiyat boyligi sifatida foydalanish tushuniladi.

Darxaqiqat, jamiyatni axborotlashtirish—inson xayotining barcha jabxalarida intellektual faoliyatning rolini oshirish bilan boglik ob'ektiv jarayon xisoblanadi. Jamiyatni axborotlashtirish respublikamiz xalqi turmush darajasining yaxshilanishiga, ijtimoiy yextiyojlarning kondirilishiga, iqtisodning usishi hamda fan-texnika tarakkiyotining jadallashishiga xizmat kiladi. Jamiyatni axborotlashtirish jaraenini 5 asosiy yunalishga ajratish mumkin:

- Mexnat, texnologik va ishlab chiqarish jaraeni vositalarini kompleks avtomatlashtirish.
- Ilmiy tadbikotlar, loyixalash va ishlab chiqarish axborotlashtirish.
- Tashkiliy- iktisodiy boshkarishni avtomatlashtirish.
- Axoliga xizmat ko'rsatish soxasini axborotlashtirish.
- Talim va kadrlar tayerlash jaraenini axborotlashtirish.

Bilim olishda, ya'ni ma'lum turdagi abortoria uzlashtirishda kompyuter tizimining yordami benixoya kattadir. Axborot qanday ko'rinishda ifodalanishidan qat'i nazar, uni yigish, saqlash, kayta ishlash va foydalanishda kompyuter texnikasining rolini quyidagilar belgilaydi:

Birinchildan, o'qitishda yangi axborot texnologiyalaridan foydalanish standart (an'anaviy) tizimga nisbatan o'quv jarayonini jadallashtirib, talabada ilmga qiziqishni oshiradi, ular ijodiy faoliyatini o'stiradi, bilim berishga differentsial yondashish, olingan bilimlarni takrorlash, mustaxkamlash va nazorat qilishni yengillashtiradi, talabani o'quv jarayonining sub'ektiga aylantiradi.

Ikkinchildan, yangi axborot texnologiyalaridan ta'lim-tarbiya jarayonida quyidagi shakllarda foydalanish mumkin bo'ladi:

- muayyan pedmetlarni ukitishda kompyuter darslari;
- kompyuter darslari—kurgazmali material sifatida;
- talabalarning guruxli va frontal ishlarini tashkillashtirishda;
- talabalarning ilmiy izlanishlarini tashkillashtirishda;
- talabalarning ukishdan bush vaktlarini to'g'ri tashkil qilish masalalarini xal yetishda

va x.k.

Mexnat samaradorligining bundan keyingi o'sishi va farafonlik darajasini ko'tarish. katta xajmdagi multimediya axborotini (matn, grafika, video tasvir, tovush, animatsiya) qabul qilish ishlashga yangi intellektual vositalar va inson mashina interfeyslardan foydalanish asosidagina yerishish mumkin. Informatikada mexnat unumdorligini oshirish suratlari etarli bo'lmasa, butun halq xo'jaligida samaradorligini o'sishi anchagina kamayib ro'y berishi mumkin. Xozirgi dunyodagi barcha ish joylarining 50 foizi ga yaqin axborotni qayta ishlash vositalari bilan ta'minlangan.

Tahlil va natijalar. Jamiyatni axborotlashtirish, yangi axborot texnologiyalari bilan ta'minlash insonlarning turli - tuman ma'lumotlarga bo'lgan yehtiyojini qondirishda muxim o'rin tutadi. Bugungi kunda ijtimoiy turli ko'rinishdagi axborotlar majmuasi keng va rivojlangan bo'lib, uning jamiyatda tutgan o'rni bexisobdir. Bugungi kunda axborot texnologiyalari sohasi respublikamizning rivojlanishida muhim o'rin tutib kelmoqda. O'tgan yillar mobaynida O'zbekiston Respublikasi hukumati tomonidan yurtimizda axborot texnologiyalarini keng joriy qilish va rivojlantirish borasida olib borgan siyosati hozirgi kunga kelib o'z natijalarini ko'rsatmoqda. Iqtisodiy raqamlarga nazar tashlanadigan bo'lsak, o'tgan yildagi natijalarni ijobiy deb baholasa bo'ladi. AKT sohasida ko'rsatilgan jami xizmatlar hajmi 10,6 trillion so'mgacha yetib, 104% o'sishini ko'rsatdi. Aloqa va axborotlashtirish xizmatlari esa 176 million dollargacha, ya'ni 130 foizgacha o'sdi.

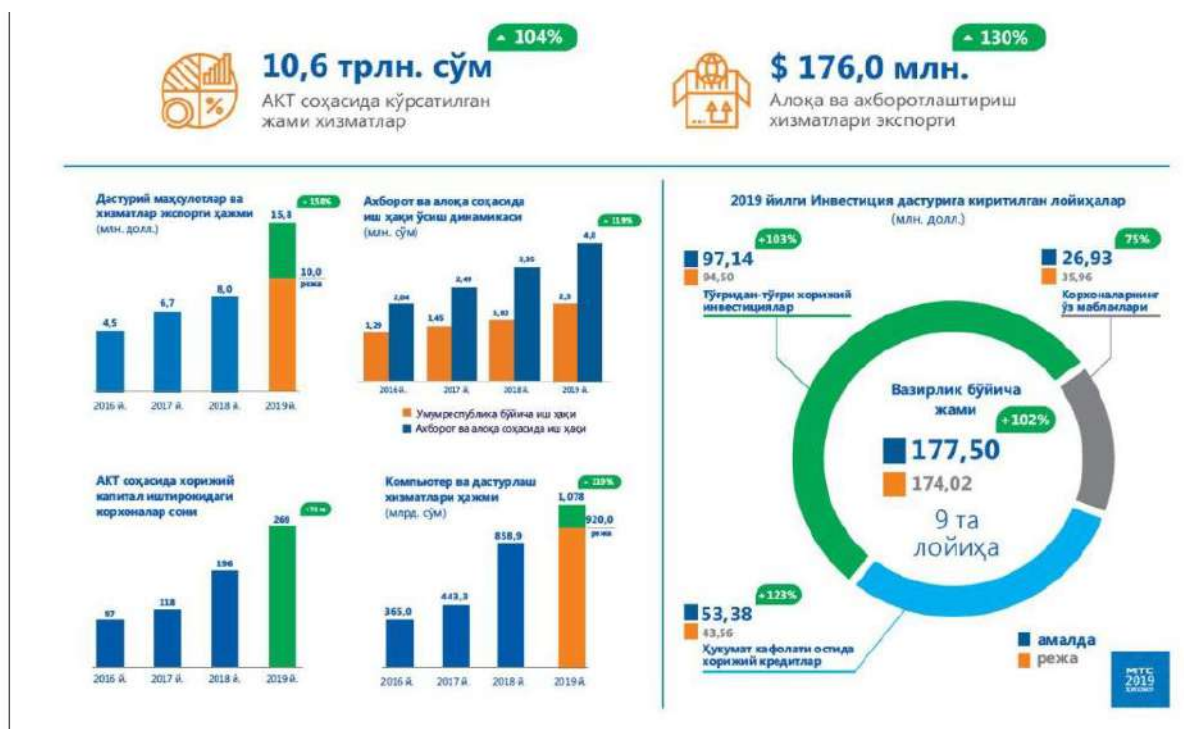

1-rasm. 2020-yilda axborokommunikasiya texnologiyalari sohasining asosiy iqtisodiy ko'rsatkichlari

Aholi va tadbirkorlik sub'ektlarining davlat organlari bilan kontaktsiz aloqa shakllarini yanada rivojlantirish maqsadida Yagona interaktiv davlat xizmatlari portalining yangi versiyasi ishlab chiqildi. Bugungi kunda Yagona portal orqali 176 ta elektron davlat xizmati taqdim etilmoqda, ushbu xizmatlardan foydalanish uchun 15,1 mln. ta ariza-buyurtma kelib tushgan, bu davlat organlari bilan o'zaro aloqada aholining vaqt va moliyaviy xarajatlarini kamaytirishga yordam berdi.

Yagona interaktiv davlat xizmatlari portali tizimi orqali hozirgi davrda aholiga 176 ta davlat xizmatlari ko'rsatiladi. 2019 yil yakunlari bo'yicha 15,1 milliona ta ariza-buyurtma bilan ish olib borildi.

Yagona idoralararo ijro intizomi tizimi bo'yicha hozirgi vaqtda tizimga 4,4 mingdan ortiq davlat organlari va tashkilotlar, 30 mingdan ortiq foydalanuvchilar ulandi.

Tadbirkorlarning, shu jumladan, chet el investorlari murojaatlari bilan ishlashni tashkil etish sifati va tezkorligini oshirish, ular bilan ochiq va to'g'ridan-to'g'ri muloqotni ta'minlash, ularning qonuniy talablarini amaliy va samarali ro'yobga chiqarish va muammoli masalalarini hal etish maqsadida Bosh vazirning tadbirkorlar murojaatlarini ko'rib chiqish virtual qabulxonasi "business.gov.uz" portali ishga tushirildi. Bugungi kunda ushbu portal orqali 34,7 mingta murojaat kelib tushib, shulardan 33,6 mingtasi ko'rib chiqilgan. Tadbirkorlar murojaatlarini ko'rib chiqish yagona interaktiv portali faoliyati natijalariga ko'ra, o'tgan yili jami 34,7 mingta murojaat to'shgan bo'lsa, ulardan 33,6 mingtasi ko'rib chiqildi.

Xulosa. Xulosa qilib aytganda, ayni paytda yoshlar va mas'ullar o'rtasida to'g'ridan-to'g'ri muloqot qilish imkoniyatini beruvchi "Yoshlar murojaati" elektron platformasi ustida izlanish olib borilyapti. U yoshlarning ilm olishi, kasb-hunarli bo'lishi, bir so'z bilan aytganda, hayotda o'z o'rnini topishiga xizmat qiladi. Sohaga oid ilmiy izlanishlarni davom ettirish, yanada kengaytirish maqsadida Toshkent viloyatida Toshkent axborot texnologiyalari universiteti filiali hamda barcha hududda texnikumlar ochilishi rejalashtirilmoqda. Qolaversa,

davlatimiz rahbari bu yildan boshlab xalqaro IT sertifikatini qo'lga kiritgan yoshlar xarajatining 50 foizigacha bo'lgan qismini qoplab berish vazifasini qo'ydi. Bu sa'y-harakatlar uchinchi tashabbusning tobora keng quloqch yoyishida muhim ahamiyat kasb etmoqda.

Xususan, davlatimiz rahbari tashabbusi bilan Axborot texnologiyalari va kommunikatsiyalarini rivojlantirish vazirligi hamda Birlashgan Arab Amirliklarining "Dubai Future Foundation" jamg'armasi tomonidan amalga oshirilayotgan "Bir million dasturchi" loyihasi yoshlarning axborot texnologiyalariga qiziqishini rag'batlantirishda muhim strategik qadam bo'ldi. O'tgan yili loyihaga 120 mingdan ziyod o'quvchi qamrab olindi. Ularning 18 mingdan ortig'i kurslarni muvaffaqiyatli tugatib, sertifikat oldi. Kelgusida bu ko'rsatkichni 300 mingga yetkazish va yoshlarni kompyuter texnologiyalari yo'nalishida bepul o'qitish hamda masofaviy ta'limni va darslarni onlayn o'tkazish imkoniyatini beradigan axborot tizimlarini ishga tushirish ko'zda tutilgan. Ya'ni shuni aytish mumkinki, bu yaratilib turgan barcha sharoitlar, imkoniyatlar biz yoshlar uchundir. Bundan unumli foydalangan holda, O'zbekiston yoshlari nimalarga erisha olishini ko'rsatib qo'yishimiz lozim.

Foydalanilgan adabiyotlar ro'yhati:

1. uz/ru/documents/referatlar/pedagogik-psixologiya/eshitishida-va-ko-rishida-nuqsoni-bo-lgan-bolalar
2. Engaging Deaf and Hard of Hearing Students in the School Library: A Handbook for Teacher-Librarians Nadene Eisner University of Illinois at Urbana-Champaign Graduate School of Library Information Science 2 May 2012
3. <http://ilmiy.bmti.uz/blib/files/116/Maxsus%20pedagogika.pdf>
4. https://mitc.uz/uz/pages/information_technologies
5. Shokirjon o'g'li, A. D., & Solijon o'g'li, T. U. (2022). The Application of Digital Technologies to Enterprises and Organizations Will Help Reduce Social and Economic Costs. Eurasian Journal of Learning and Academic Teaching, 4, 131-140.
6. Abdullajonov, D. (2022). Raqamli texnologiyalar orqali Yangi O'zbekistonning Iqtisodiyotini rivojlantirish, Raqamli Iqtisodiyotning istiqbollari: Raqamli iqtisodiyot, raqamli texnologiyalar, raqamli O'zbekiston, AKT, "Bir million dasturchi", axborot xavfsizligi, elektron tijorat. Qo'qon universitetining ilmiy materiallar bazasi, 1(000006).
7. Abdullajonov, D. (2022). Корхонада ходимларнинг меҳнат мотивациясини кучайтиришнинг ижтимоий-иқтисодий механизмларини такомиллаштириш: меҳнат мотивациясини, хориж тажрибаси, самарадорлиги, корпоратив тизимлар, инновацион иқтисодиёт. Qo'qon universitetining ilmiy materiallar bazasi, 1(000005).
8. Қосимова, Г. Қ. Қ. (2021). Мамлакатимизда камбағаллик даражасини камайтириш йўллари. Scientific progress, 2(7), 808-816.
9. O'zbekiston Respublikasi prezidentining "«Raqamli O'zbekiston - 2030» strategiyasini tasdiqlash va uni samarali amalga oshirish chora-tadbirlari to'g'risida"gi Farmoniga 1-ilova "Raqamli O'zbekiston - 2030" strategiyasi. 2020 yil 5 oktyabr, PF-6079-son.
10. Kambarov, J., Rakhmatov, U., Rakhmonov, N., & Sultanova, Y. (2020). Problems and solutions for the implementation of the industry-4.0 program in Uzbekistan. Journal of Advanced Research in Dynamical and Control Systems, 12(2), 2677-2683.
11. Toxirov, R. S., & Raxmonov, N. R. O. G. L. (2021). Dasturiy ta'minot yordamida zamonaviy boshqaruvni tashkil etish istiqbollari. Central Asian Academic Journal of Scientific Research, 1(1), 181-186.
12. Tokhirov, R., & Rahmonov, N. (2021). Technologies of using local networks efficiently. Asian Journal Of Multidimensional Research, 10(6), 250-254.

13. Rahmonov, N. (2021). Korona inqirozning xitoy va o'zbekiston savdo-iqtisodiy aloqalariga ta'siri. Qo'qon universitetining ilmiy materiallar bazasi, 1(000003).
14. Rahmonov, N. (2021). Бизнес Режа Тузишда Математиканинг Аҳамияти. Qo'qon universitetining ilmiy materiallar bazasi, 1(000003).
15. "Aqlli" qishloq xo'jaligi - raqamli texnologiyalar. G.Q.Qosimova, F.M.Mulaydinov
16. G.Q.Qosimova, F.M.Mulaydinov. Iqtisodiyot va biznesda innovasion rivojlanish muammolari. Ilm va madaniyat yosh olim va etakchilar nigohida: xalqaro ilmiy-amaliy onlayn konferensiyasi, 26 iyun 2020 y. – Qo'qon. 172-174 betlar.
17. D.SH.Abdullajonov, G.Q.Qosimova. Iqtisodiyotning real sektori tarmoqlarida hamda qishloq va suv xo'jaligida raqamli texnologiyalarni keng joriy etish.

**ЮЗНИ ТАНИБ ОЛИШ ТИЗИМЛАРИДА БЕЛГИЛАР ФАЗОСИНИ ШАКЛЛАНТИРИШ
МАСАЛАСИ**

Ф.Н. Нумонов
Қўқон университети талабаси,
Ш.С. Кахаров
Қўқон университети доценти в.б., т.ф.ф.д. (PhD).

Аннотация: Мазкур ишда юзни таниб олиш асосида шахсларни биометрик идентификациялаш тизимларини қуришда муҳим босқичлардан бири ҳисобланган, тасвирлардан белгилар фазосини шакллантириш босқичида қўлланилувчи алгоритмлардан бири бўлган локал бинар шаблонлар алгоритмининг тавсифи келтирилади.

Калит сўзлар: юз тасвири, локал компоненталар, белгилар вектори, белгилар фазоси, локал белгилар, инвариантлик, гистограмма

Ҳозирги кунда юзни таниб олиш йўналишида бир қатор муаммолар ҳал этилмайдиган ҳолатда. Масалан, қисман окклюзияга эга бўлган юз тасвирларини ёки юзига тиббий ниқоб таққан шахсни юз тасвири асосида идентификациялаш учун, унинг юзининг пастки қисми ёпиқлиги (оғиз, бурун) ҳисобига юздаги бошқа берк бўлмаган юз компонентлари (кўзлар, қошлар, бурун) орқали таниб олиш масаласи яхши ўрганилмаган. Шунингдек, қора кўзойнақлар таққан шахсни идентификациялашда унинг юзини юқори қисми ёпиқ бўлган ҳолатда юзнинг очиқ қисмидаги локал компоненталар (оғиз ва бурун) асосида таниб олишни амалга ошириш масалалари ҳам тўлиқ ўз ечимини топгани йўқ.

Юзни холистик (глобал) усулда таниб олишда яхлит юз тасвирининг барча маълумотларини ифодалаш учун битта глобал белгилар вектори шакллантирилади. Белгиларга асосланган усулда қошлар, кўзлар, бурун ва оғиз каби юзнинг ҳар бир компоненти учун алоҳида белгилар векторлари шакллантирилади. Бурун тешиклари мос равишда юзнинг ўнг ва чап четларига нисбатан симметрик бўлади ва бурун бошнинг позасини кўрсатувчи кўрсаткич ҳисобланади. Шунингдек оғиз ҳам юзни таниб олишда муҳим ўрин тутувчи компонента сифатида лаблар ва оғиз кенглиги ўзгаришига қараб юз ифодаси ҳақида маълумот беради. Холистик усуллардан кўра белгиларга асосланган усуллар нисбатан белгилар фазосининг қисқалиги ва турли визуализация шароитларида ишлай олиши ҳисобига устунликка эга ҳисобланади.

Амалиётда охириги йилларда кенг қўлланилаётган сунъий нейрон тармоқлари асосида қурилган юзни таниб олиш тизимлари ўзининг бошқа усуллар ва ёндашувларга нисбатан юқори самарадорлиги билан ажралиб туради. Нейрон тармоғининг таркибий тузилиши нейронлар деб номланган бир нечта элементлардан ташкил топади. Тармоқнинг кетма-кет боғланган таркибий қатламларида жойлашган ҳар бир нейрон бошқа қатламдаги нейронлар билан ўзаро узвий тартибда боғланган бўлади. Вазн коэффициентлари нейрон тармоғида жойлашган нейронлар орасидаги ўзаро узвий боғлиқликларни ифода этувчи энг асосий муҳим катталиқлар ҳисобланади [1,2].

Юз тасвиридаги локал соҳалар, яъни унинг асосий компоненталари (масалан, кўзлар, бурун, оғиз) жойлашган соҳалар аниқлангандан сўнг, кўрсатилган юз компоненталарини тавсифловчи белгиларни аниқлаш масаласи ечилади. Бунда, ҳар бир компонент ўзига хос белгилар тўплами билан тавсифланади, улар турли қувватларга эга бўлиши мумкин. Белгилар сони меъёрдан ортиқча бўлса, таниб олиш хатоси эҳтимолини сезиларли даражада оширмасдан, уларнинг сонини

минималлаштириш мақсадга мувофиқ. Бундай ҳолатлар юзага келганда, информатив белгилар тўпламини олиш учун турли усуллардан, хусусан, [3] ишда таклиф қилинган эвристик усуллардан фойдаланиш мумкин. Шунини таъкидлаш керакки, дастлабки белгилар тўпламини шакллантириш муаммоси аниқ бир ечимга эга эмас, шунинг учун у эмпирик тарзда ҳал қилинади. Бундай ҳолда, объектнинг визуал тасвиридаги ўзгаришларга инвариант бўлган бундай белгиларни танлаш мақсадга мувофиқдир. Инвариантлик деганда тасвирда келтирилган юзнинг кўриб чиқиладиган юз компоненталари тасвирларини олиш шароитларига (ракурс, ёритилганлик ва ҳ.к.) боғлиқ бўлмастик тушунилади [2,3].

Юз тасвирдан локал текстуравий белгиларни ажратиб олиш учун локал бинар шаблонлар (ЛБШ) усули кенг қўлланилади. Тадқиқотлар шунини кўрсатдики, ЛБШ ёруғлик шароитлари ва тасвир айланишидаги ўзгаришларга нисбатан қисман инвариант ҳисобланади [4,5].

ЛБШ – бу тасвир пиксели ва унинг атрофидаги ахборотнинг иккилик кўринишдаги тавсифи. Тасвирнинг маълум бир нуқтасида базавий ЛБШни ҳисоблаш учун унинг саккизта қўшни пикселдан фойдаланилади ва марказий пикселнинг интенсивлик қиймати бўсағавий қиймат сифатида олинади (1-расм). Интенсивлик қиймати бўсағавий қийматидан катта ёки унга тенг бўлган пикселлар бирга тенг қийматларни олади, қолганлари эса нолга тенг бўлган қийматларни олади. Шундай қилиб, операция натижаси сифатида ушбу пикселнинг атрофини тавсифловчи саккиз битли бинар код ҳисобланади.

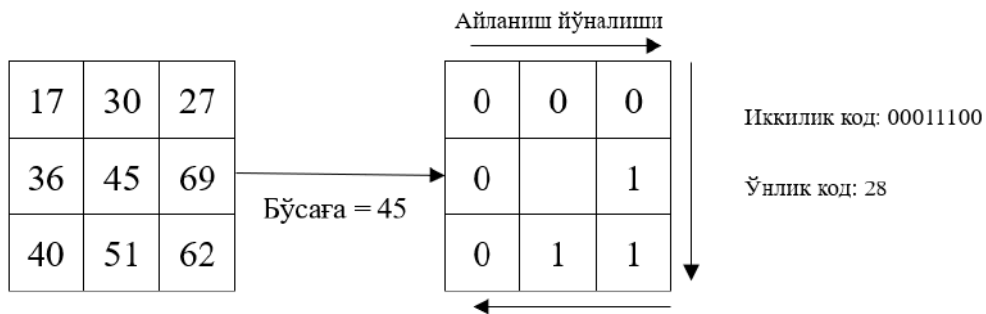

1-расм. Базавий ЛБШни ҳисоблашга мисол

ЛБШни ҳисоблаш учун [4] ишда муаллифлар қуйидаги ифодани таклиф қилганлар:

$$ЛБШ(x, y) = \sum_{l=0}^{P-1} s(z_l) 2^l; \tag{1}$$

$$s(z_l) = \begin{cases} 1, & z_l \geq 0; \\ 0, & z_l < 0; \end{cases}$$

$$z_l = g_l - g_c,$$

бу ерда (x, y) – марказий пиксел координатаси, P – марказий пиксел атрофидаги қаралаётган пикселлар сони, l – қаралаётган пиксел рақами ($l = 0, P - 1$), g_c – марказий пиксел ёрқинлик қиймати, g_l – қаралаётган пиксел ёрқинлиги қиймати.

Кўпинча бурчак ва жойлашувдаги ўзгаришларга инвариант бўлган белгиларни аниқлаш учун бир жинсли ЛБШ кодлари (БЛБШ) қўлланилади. Битли ўтишлар сони иккитадан кўп бўлмаса, ЛБШ кодлари бир жинсли ҳисобланади [4,5].

БЛБШ гистограммасини қуриш қуйидагича амалга оширилади. Тасвирнинг ҳар бир пиксели учун локал бинар шаблон ҳисоблаб чиқилади, сўнгра ҳар битта бир жинсли (ягона) бинар кодга алоҳидадан устун мос келадиган гистограмма қурилади.

ЛБШ ёрдамида бутун юз тасвирини тавсифлаш мумкин. Бироқ, бутун юз тасвири учун тузилган гистограмма унинг локал хусусиятларини тўлиқ акс эттирмайди, хусусан, гистограммада бу хусусиятларнинг тасвирдаги жойлашган ўрни ҳақида ҳеч қандай маълумот бўлмайди. Шу билан бирга, ЛБШ ёрдамида юзнинг локал соҳалари жуда яхши тавсифланади. Бунинг учун ҳар бир локал соҳа (қизиқиш соҳаси) учун ўзининг гистограммаси ҳисоблаб чиқилади. Кейинчалик, конкатенациялаш орқали асосий гистограмма қурилади, у юз тасвирининг локал ва глобал хусусиятларини ҳисобга олади.

Реал вақтда юзни таниб олиш тизимларини қуришда белгилар фазосини шакллантириш масаласини ҳал этишда ЛБШ алгоритми такомиллаштирилган вариантларидан фойдаланиш тезкорлик ва самарадорлик жиҳатдан мақсадга мувофиқ ҳисобланади.

Фойдаланилган адабиётлар:

1. Тропченко А.А., Тропченко А.Ю. Нейросетевые методы идентификации человека по изображению лица. Приборостроение. – 2012. – № 55(10). – С. 31-36.
2. Раджабов С.С., Хашимов А.А., Кахаров Ш.С., Атаханов М.Х. Видеоархивлардан шахсларни қидириш дастури. Мухаммад ал-Хоразмий авлодлари. – Тошкент. – 2021. – №2 (16).– Б. 135-137.
3. Viharos Z.J., Kis K.B., Fodor A., Buki M.I. Adaptive, Hybrid Feature Selection (AHFS). Pattern Recognition. – 2021. – Vol. 116. – URL: <https://doi.org/10.1016/j.patcog.2021.107932>.
4. Ojala T., Pietikainen M., Maenpaa T. Multiresolution gray-scale and rotation invariant texture classification with local binary patterns. IEEE Transactions on Pattern Analysis and Machine Intelligence (PAMI). – 2002. – Vol. 24. – No. 7. – P. 971-987.
5. Кахаров Ш.С. Тасвирлардан локал белгилар тўпламларини ҳосил қилиш алгоритмлари. Ҳисоблаш ва амалий математика муаммолари илмий журнали. – 2022. – № 2/1(40). – Б. 55-64.

A SMART BABY CRADLE SYSTEM BASED ON IOT

Javlon Tursunov
a final-year Master's student at
Tashkent University of Information Technologies
named after Muhammad al-Khwarizmi.

Annotation: this thesis proposes the development of a software and hardware complex for a Smart House element, specifically a Smart Baby Cot. The project involves the use of heuristic models and incorporates both Wi-Fi and GSM modules to extend the range and facilitate communication. The baby cot can be controlled through an Android app, offering both manual and automatic control options, making it a truly smart device. This work fills a research gap as most Smart House and IoT projects do not incorporate the use of both Wi-Fi and GSM modules. To support the proposed work, this literature review explores the latest developments in Smart House Development and related sensors. Through the review of some of the latest references, the potential benefits of the proposed Smart Baby Cot are highlighted, including increased convenience and control through the use of mobile devices and the ability to facilitate communication through the use of both Wi-Fi and GSM. Overall, this work presents a novel approach to Smart House elements, specifically in the area of baby monitoring, and holds significant potential for improving the quality of life for parents and caregivers.

Keywords: Heuristic models, GSM communication, Wi-Fi communication, Android app development, Baby care, Sensors, Real-time monitoring

Introduction. Smart House Development has gained significant attention in recent years due to the increasing demand for comfortable and safe living spaces. Smart House systems provide solutions to modern challenges by creating automated and intelligent environments that enhance energy efficiency, safety and convenience. These systems typically consist of interconnected devices that can communicate with each other through the internet or local networks. In this thesis, we propose the development of a software and hardware complex that uses heuristic models to create a Smart House system that can take care of a baby in a safe and comfortable environment. The system incorporates Wi-Fi communication and GSM modules to facilitate communication and extend the range of the system.

Literature review. Based on the research that has been carried out so far, it is evident that there is a growing interest in the development of smart cradle systems utilizing the Internet of Things (IoT) technology. The IoT-BBMS system proposed by Jabbar [1] is an example of a smart baby monitoring system that utilizes a wireless network of sensors and cameras to monitor the baby's status and transmit the data to a cloud-based platform for real-time monitoring. Similarly, the smart baby cradle system proposed by Alswedani and Eassa [2] is an IoT-based system that incorporates sensors to monitor the baby's heart rate, temperature, and humidity levels. Sentiment analysis has also been proposed as a method for controlling smart cradles. The smart crib control system proposed by Yangala et al. [3] utilizes sentiment analysis to control the cradle's motion and music based on the baby's mood. Furthermore, several studies have proposed the development of smart cradles using IoT technology. Sanjana et al. [4] proposed the SMART CRADLE system that incorporates sensors to monitor the baby's vital signs and a mobile application for monitoring and controlling the cradle. Tupkar et al. [5] proposed an IoT-based smart baby cradle that incorporates sensors to monitor the baby's vital signs, and a mobile application for monitoring and controlling the cradle. In terms of reviewing the literature, Karkhanis et al. [6] conducted a review of the smart cradle system, highlighting the importance of developing a system that can monitor the

baby's vital signs and control the cradle's motion to provide a safe and comfortable environment for the baby. Similarly, Muradnar et al. [7] conducted a review of the smart baby cradle monitoring system, emphasizing the need for developing a system that can monitor the baby's status and provide timely alerts to parents. One of the research gaps in this area is the lack of a standardized protocol for data transmission and analysis in smart cradle systems. Additionally, there is a need to incorporate more advanced sensors to monitor the baby's status accurately. Despite these gaps, the proposed systems demonstrate significant achievements in providing real-time monitoring and control of smart cradles using IoT technology. Another recent development in Smart House Development is the use of voice control systems, which allow users to control various devices in the house using their voice. Voice control systems have become increasingly popular due to their convenience and ease of use. For instance, users can control the lighting, heating, and security systems in their house by simply issuing voice commands.

Proposed work. The proposed work aims to develop a comprehensive Smart House system that can cater to the needs of a baby in a safe and comfortable environment. To achieve this, the system will be equipped with an Android app that can be used to control the baby cot automatically or manually, based on the user's preference. The system will incorporate various sensors such as temperature, humidity, and air quality sensors to monitor the baby's environment in real-time. The smart baby cot will also feature a motion sensor and other sensors to detect if the baby is crying or not, allowing the system to automatically swing or play music to comfort the baby. The Android app will enable the user to control the swing's level and set the time during which the baby cot should swing. To ensure seamless communication, the system will use both Wi-Fi and GSM modules. If the user is out of Wi-Fi range, the system will notify the user via the GSM network, and the user can still communicate with the system and control the smart baby cot remotely. Overall, the proposed system will fill the research gap as most Smart House and IoT projects do not incorporate the use of Wi-Fi. The combination of Wi-Fi and GSM communication will facilitate seamless communication and extend the range of the system, making it more reliable and efficient.

Conclusion. In conclusion, this work proposes the development of a Smart House system for baby care that utilizes heuristic models and incorporates Wi-Fi and GSM communication to extend the range and facilitate communication. The system will allow for real-time monitoring of the baby's environment through various sensors and will provide remote monitoring and control through an Android Studio software. The proposed system aims to bring convenience to parents and caregivers by providing a safe and comfortable environment for babies. The scientific novelty of this work lies in the integration of Wi-Fi and GSM communication, which fills a research gap in existing Smart House and IoT projects that only utilize one type of communication. Additionally, the use of heuristic models will enable automatic control of the baby cot, providing convenience and ease for parents and caregivers. The benefits of this proposed system include the ability to remotely monitor and control the baby's environment, providing peace of mind to parents and caregivers. Additionally, the automatic control features of the system will provide convenience and ease for parents, especially for those who may have limited mobility or may not be able to physically attend to the baby at all times. The system will also promote a safe and comfortable environment for babies, which can contribute to their overall health and wellbeing. In summary, this proposed work offers a novel and convenient solution for baby care, utilizing the latest developments in Smart House and IoT technology. The system aims to provide a safe and comfortable environment for babies while promoting ease and convenience for parents and caregivers.

References:

1. Jabbar, W. A. (2018). IoT-BBMS: Internet of Things-Based Baby Monitoring System for Smart Cradle. *International Journal of Engineering and Technology (UAE)*, 7(4), 231-236.
2. Alswedani, S. A., & Eassa, F. (2018). A Smart Baby Cradle Based on IoT. *International Journal of Computer Science and Network Security*, 18(6), 84-91.
3. Yangala, S., Bodla, S., & Reddy, Y. P. (2018). Smart Crib Control System Based on Sentiment Analysis. *International Journal of Pure and Applied Mathematics*, 118(24), 1-7.
4. Sanjana, B., Reddy, Y. P., & Smruthi, Y. (2019). SMART CRADLE. *International Journal of Engineering and Advanced Technology*, 8(5), 527-531.
5. Tupkar, A. B., Chahare, P., Rade, S., Wakade, R., & Bahirseth, S. (2019). Development of IoT Based Smart Baby Cradle. *International Journal of Scientific Research in Computer Science, Engineering and Information Technology*, 4(4), 1-9.
6. Karkhanis, D., Kendre, Y., Hande, S., & Dhawale, S. (2019). A Review Paper on "Smart Cradle System". *International Journal of Engineering and Advanced Technology (IJEAT)*, 8(6S), 523-525.

JURNALIST KIM VA UNGA BERILGAN E'TIBOR

Surayyo Nuritdinova
Buxoro davlat universiteti
Filolgiya fakulteti Axborot xizmati va jamoatchilik
bilan alloqlar yo'nalishi talabasi

Modomiki, haqiqat ezgulik uchun kurash bog'lagan har bir jurnalist biror voqea jarayon haqida aniq bir fikrga kelishi, qaror qabul qilishi lozimdir. Aniq bir masala yoki jarayon haqida konkret ma'lumot berishi yoki izoh qoldirishi kerak.

Jurnalistikaning «**to'rtinchi hokimiyat**» sifatida ta'siri kengaygan sari, u turli ijtimoiy kuchlar tomonidan ko'proq tanqidga uchraydi (faktlarni etarli bilmaganlik, voqealarni noxolis talqin qilganlik, voqealarga bir tomonlama yondashganlik, noto'g'ri nuqtai nazarda turganlik va h.k.). Agar e'tirozlar chindan ham asosli bo'lsa – jurnalist (nashr, dastur)ning e'tirofi, to'g'ri munosabati – tanqidini to'g'ri qabul qilmoq, tan olmoq, tuzatmoqdir. Jurnalist (nashr, dastur) qabul qilgan yo'lga e'tiroz bildirsa, bu boshqa gap. Jurnalistning nuqtai nazari – qat'iy shakllangan, noizchil, kuchsiz ifodalangan bo'lishi ham mumkin. Nuqtai nazar matnda ochiq, ro'y-rost ifodalanishi, jurnalist qaysi kuchlar, qanday partiyalar yo'lini ochiq va keskin himoya qilishi ham, yoxud noaniq, yopiq munosabatda bo'lishi, «faktlarga suyangan», “Sog'lom hayotga tayangan”, biron bir guruh, tabaqa, partiya pozitsiyasidan “holi” sifatida ish ko'rgan kishidek ko'rsatishi ham mumkin, har qanday holda ham nuqtai nazar (pozitsiya) muayyan ijtimoiy kuchlar (ob'ektiv olgan-sinfii, milliy, hududiy va h.k.. Subektiv olganda partiyalar, uyushmalar, bloklar) manfaati himoyasi, jurnalistning hayot hodisalariga munosabati, tushunishi bahosi sifatida namoyon bo'ladi (hatto musiqiy, ko'ngilochar, sport reklama va hokazo dastur, nashrlarda ham muayyan nuqtai nazar namoyon bo'ladi)

O'zining keng jamoatchilikka yo'naltirilgan ekanligiga qaramay jurnalistika o'zini butunlay yopiq jamiyat deb hisoblaydi. Anti-ijtimoiy vaziyatlar, do'stona munosabatlar hamda hokimiyatdagi shubha-gumonlar, ezgu matbuot erkinligi g'oyalariga yo'g'rilgan boshqaruv hokimiyati hamda uning “To'rtinchi hokimiyat” tuzishga da'vatlari shuni anglatadiki, sohaga yot kimsalarning ushbu jamiyatdagi ko'pincha qarshiliklar yoki hattoki katta mojarolarga sabab bo'ladi.[1]

Siyosiy masalalar bo'lsin, sport ijtimoiy-iqtisodiy masalalar bo'yicha ikki tomonni ham huquqlarini buzmaganda kerakli tashkilotlarga ma'lumot berishi lozim

Jurnalist o'z nuqtai nazaridan kelib chiqib o'z kelajagini barpo etishi lozim.

Buning uch yo'li mavjud:

Birinchisi-e'tiroz, tanqid, ayblashlarga e'tibor bermaslik, o'z yo'lida sobitqadam bo'lish, nuqtai nazarini kuchaytirish, to'ldirish, kengaytirish. Garchand boshqalar, “norozilarning noroziligi”ni, kelishmovchiligini kuchaytirish xavfi bo'lsa ham. Ikkinchi yo'l “norozilarning e'tirozlari, dalillariga javob tariqasida ”ezgulik, haqiqat va adolat” yo'lida keskin o'rinlarni yumshatish, qattiq ketilgan fikrlardan voz kechish, aniq baho va xulosalardan tiyilish. Bunday hollarda faqat “sof axborot berish” yo'lidan borish maqbul ko'rinadi ba'zilarga, garchand bunda ham nuqtai nazar, yopiq shaklda bo'lsa-da, bari bir namoyon bo'ladi. “Sof axborot” amalda “sof axborot” emas, ma'lum darajada nuqtai nazarning namoyon bo'lishidir. Uchinchi yo'l-auditroyaga turli yondashuv, muhokama qarashlarni taqdim etishdir.

Jurnalistika hech qachon kasb sanalmagan; u nari borsa tijorat hisoblanadi yoki u bilan turli yo'llar orqali shug'ulanish mumkin bo'ladi, biroq buni amaliyotida na bir qonun yoki qoidasi bo'lmaganligi tufayli kasb sanalmagan. Bu ehtimol yaxshidir, sababi u bir nechta asl (ijodkor) insonlarni saqlab qolgan.[2] To'g'ri, har ikki sohaning ham quroli so'z. Har ikki soha vakili ham ijodkor sanaladi. Jurnalistik faoliyatning har bir bosqichida ham xususiy qoida va

maromlar (masalan, material to'plash jarayonida kuzatish hujjatlarni tahlil etish, ishtirokchilar, guvohlarni so'rash metodlari va h.k.) ham hayot hodisalariga yondashuvni, ularga munosabatni, bahoni tavsiflaydigan umumiy qoida va maromlar amal qiladi. Jurnalistikaning nonni og'irdir.

Foydalanilgan adabiyotlar ro'yhati:

1. Introduction to journalism. by Dianne Smith. Printed in USA, 2010. P.4
2. Martin Conboy Journalism studies. Printed in USA, 2013.p.27.

**TA'LIMNI RIVOJLANTIRISHDA INNAVATSION TEXNOLOGIYALARNING O'RNI VA
AHAMIYATINI OSHIRISH VA PROFESSIONAL TA'LIM TIZIMI**

Sultonmurodov Kamronbek Soli o'g'li
Navoiy davlat Pedagogika instituti
Tarix fakulteti, tarix ta'limi yo'nalishi

Annatsiya: Ushbu maqolada Yangi O'zbekistonda olib borilayotgan ta'lim yangiliklari, uning ustuvor masalalarini ishlab chiqish to'g'risida ma'lumotlar mavjud. Bundan tashqari ta'limda yangi texnologiyalarning joriy etilishi, yetakchi davlatlar ta'lim tizimini o'rganish ular bilan kadrlar almashinuvi kabi ma'lumotlar qayd etilgan.

Kalit so'zlar: Ilm-fan, taraqqiyot, zamonaviy ta'lim, malakali kadrlar, innavatsion yangiliklar, inklyuziv ta'lim, metodik materiallar.

Mamlakatni qudratli, millatni buyuk qiladigan kuch bu – ilm – fan, ta'lim va tarbiya ekanligi isbot qilmas haqiqatdir. Bugun mamlakatimizda olib borilayotgan islohatlar yoshlarning oliy ta'lim bilan qamrab olinishini yanada kengaytirish, ularni bilim va malakali etib tarbiyalash, jahon taraqqiyotiga mos mutaxassislar tayyorlashga qaratilgan. Yangi O'zbekistonga ilm-fanga e'tibor yuqori cho'qqiga chiqqani bejiz emas. Chunki hozir zamonaviy hayotni ilm-ma'rifat va ta'limning taraqqiyotisiz tasavvur etib bo'lmaydi. Jahonning yetakchi davlatlarida ham ta'limni rivojlantirish birinchi galdagi vazifa sifatida belgilanmoqda. Zero, mamlakatning kelgusi ravnaqi aynan shu sohada qo'lga kiritgan yutuqlari bilan chambarchas bog'liqdir. Yangi O'zbekistonda ilm-fanni rivojlantirishga qaratilgan ishlar shuni ko'rsatadiki, har bir yoshning erkin ta'lim olishi, o'z sohasi bo'yicha yetuk mutaxassis bo'lishida katta imkoniyatlar yaratib berilgan. O'z navbatida oliy ta'lim muassasalarining ilmiy solohiyatini oshirish, ilm-fan va innavatsiyani rivojlantirish hamda professor- o'qituvchilar va talabalar uchun qog'zbozlikni kamaytirish, sohani raqamlashtirish orqali byurokратиya va korrupsiyani keskin qisqartitish ham ustuvor vazifalardan hisoblanadi.

Ularni samarali bajarish uchun oliy ta'lim muassasalariga akademik va tashkiliy- boshqaruv bo'yicha mustaqil qaror qabul qilish vakolati berilishi masala yechimiga qaratilgan eng to'g'ri yo'ldir. Negaki, bundan buyon, o'quv rejasi va adabiyotlari, fan dasturlarini joriy etish, professor- o'qituvchilarning o'quv yuklamasi hamda ta'lim shakllarni belgilashni oliygoh boshqaruv kengashining o'zi hal qiladi. Oliy ta'lim muassasalarining ilmiy salohiyati masalasiga alohida e'tibor qaratilar ekan, xalqaro tajribada ilmiy salohiyati 70 foizdan kam bo'lsa, bunday universitet nufuzli hisoblanmasligi ta'kidlab o'tilgan. Mamlakatimizda ta'lim tizimiga davlat siyosati darajasida e'tibor qaratilmoqda. O'tgan davr mobaynida mamlakatimizda o'sib borayotgan avlodni sog'lom va har tamonlama yetuk voyaga yetkazish, ta'lim -tarbiya jarayoniga samarali ta'lim va tarbiya shakllari hamda usullarini joriy etishga qaratilgan maktabgacha ta'limning samarali tashkil etish bo'yicha keng ko'lamli ishlar amalga oshirildi. Shu bilan birga, olib borilgan tahlil, bolalarning maktabgacha ta'lim bilan qamrovini ta'minlash, maktabgacha ta'lim muassasalarini zamonaviy o'quv-metodik materiallar va badiiy adabiyotlar bilan to'ldirish, sohaga malakali pedagog va boshqaruv kadrlarni jalb qilish masalalarini hal etish zarurligini ko'rsatmoqda. Bugungi kunda univrsitetlarning ta'lim berish faoliyati yanada takomillashtirib, xalqimizning asrlar davomida shakllangan ilm sari intilish fazilati yana bir bor namoyon bo'lmoqda. Yoshlarimiz sog'lom hamda go'zal turmush kechirish, egallagan kasbi bo'yicha doimiy ish o'rniga ega bo'lish, mas'uliyatni o'z zimmasiga olish, inson qadr-qimmatini kamsitishga yo'l qo'ymaslik, qisqacha aytganda komillikka erishish uchun harakat qilyapti va bu jarayonda ta'lim olishni eng asosiy shart sifatida ko'rmoqda.

Mamlakatimizda 2019-yilning oktyabrida O'zbekiston Respublikasi oliy ta'lim tizimini 2030-yilgacha rivojlantirish kansepsiyasi qabul qilindi. Ushbu hujjatga intellectual taraqqiyotni

jadallashtirish, raqobatbardosh kadrlar tayyorlash, ilmiy va innovatsion faoliyatini samarali tashkil etish hamda xalqaro hamkorlikni mustahkamlash maqsadida fan, ta'lim va ishlab chiqarish integratsiyasini rivojlantirish singari vazifalar asos qilib olinadi. Kansepsiya mazmuni mamlakatimiz oliy ta'lim tizimini isloh qilishning ustuvor yo'nalishlarini aks ettiradi. Unda oliy o'quv yurtlarida qamrov darajasini kengaytirish hamda ta'lim sifatini oshirish, raqamli texnologiyalar va ta'lim platformalarini joriy etish, yoshlarni ilmiy faoliyatga jalb qilish, innovatsion tuzilmalarni shakllantirish, ilmiy tadqiqotlar natijalarini tijoratlashtirish, xalqaro e'tirofqa erishish hamda boshqa ko'plab aniq yo'nalishlar belgilab berilgan. Bularning barchasi ta'lim jarayonini yangi sifat bosqichiga ko'tarish uchun xizmat qiladi. Ta'lim sifatini oshirish- Yangi O'zbekiston taraqqiyotining yakka-yu yagona to'g'ri yo'lidir. Ushbu holatni inobatga olib, davlatimiz rahbari 2022-yil davomida taraqqiyotning ushbu muhim omillariga uzluksiz katta e'tibor qaratib keldi. Jumladan, o'tgan yili 6-iyulda Prezidentimizning "2022-2026- yillarda O'zbekiston Respublikasining innovatsion rivojlanish strategiyasini tasdiqlash to'g'risidagi"gi farmoni hamda "2022-2026-yillarda O'zbekiston Respublikasining innovatsion rivojlanish strategiyasini amalga oshirish bo'yicha tashkiliy chora-tadbirlar to'g'risida"gi qarori qabul qilindi. Bundan tashqari O'zbekiston Respublikasining "Ta'lim to'g'risida"gi yangi tahrirdagi qonuni 1997-yil 29-avgustda qabul qilingan bo'lib, unga ko'ra qonun 11 bob, 75 ta moddadan iborat. Shundan amaldagi qonunning 34 ta moddasidan 33 tasiga o'zgartirishlar va qo'shimchalar kiritilgan. Qonunning asosiy maqsadi, ta'lim sohasidagi faoliyati, jumladan ta'limning turlari, shakllari, tizimini boshqarish, sifatini nazorat qilish, ta'lim -tarbiya ishtirokchilarining samarali hamkorlik qilish mexanizmlarni ta'minlashdan iboratdir. Oliy ta'lim sohasidagi dastlabki islohatlar, avvalo qamrovini oshirish, instituti va universitrlarning moliyaviy holatini yaxshilash, professor o'qituvchilarni moddiy qo'llab-quvvatlashga qaratilgan. Respublika o'quv yurtlarining chet ellardagi o'quv markazlari bilan aloqalari ancha mustahkamlandi. Chet ellik o'qituvchiva mutaxassislarni xorijiy tilda mashg'ulot olib boorish uchun taklif qilish, shuningdek chet el o'quv va ilmiy markazlarda xodimlarning malaka o'qishi kengayib bormoqda. 2023-yil 30-aprelda bo'ladigan Referendumda Konstitutsiyamizga kiritilayotgan o'zgartirish va qo'shimchalar har bir yoshni e'tiborsiz qoldirmasa kerak. Shuni ta'kidlab o'tish kerakki, Konstitutsiyada ilk marotaba inklyuziv ta'lim uchun sharoit yaratishga alohida normalarning belgilanishi bolalar uchun ta'lim tarbiya ularning jismoniy va aqliy rivojlanishini hisobga olgan holda tashkil etilishi, ta'lim olish jarayonida ularni biror bir shaklda kamsitishga yo'l qo'ymasligi, barcha bolalarning tengligini ta'minlashga xizmat qiladi. Biz yoshlar o'zgarishlarda faol bo'lib, yurtimiz kelajagi uchun bor kuchimiz bilan harakat qilishimiz kerak.

Xulosa qilib aytganda, yurtimizda oliy ta'limni har tamonlama rivojlantirish, yoshlarni ta'limga bo'lgan qiziqishini uyg'otish lozim. Oliy ta'lim mamalakatning ertangi kunini belgilab beradigan, jamiyat hayotining barcha jabhasini isloh etishda hal qiluvchi vazifani bajaradigan muhim omildir. Jamiyatda oliy ma'lumotga ega, yuksak malakali mutaxassislar qancha ko'p bo'lsa, rivojlanish shuncha tez va samarali bo'ladi. Ta'lim sifati rivojlansa, har bir sohada o'zgarish, rivojlanish kuzatiladi. Hukumatimiz tomonidan yoshlarimizning bilim tajribalarini oshirish maqsadida, davlat tomonidan bilimli yoshlarni chet elga o'qishga yuborish, ta'lim tizimini o'rganish va uni hayotga tadbiiq etish uchun keng imkoniyatlar yaratib berilmoqda.

Foydalanilgan adabiyotlar ro'yhati:

1. Yangi O'zbekiston taraqqiyot strategiyasi. To'ldirilgan ikkinchi nashri.- Toshkent: "O'zbekiston" nashriyoti, 2022.- 405-416 bet.
2. "Yoshlar ovozi" ijtimoiy-siyosiy,iqtisodiy,adabiy badiiy gazeta. 15-16 son. T.: 2023.
3. Xalq so'zi gazetasi. N.29. 11.02. 2023 yil
4. www.yoshlarovozi.uz

**IJTIMOYIY TARMOQ MULOQOTIDA ODOB-AXLOQ ME'YORLARINI IFODALOVCHI
PARALINGVISTIK VOSITALARNING LINGVOMADANIY TADQIQI**

Nabiyeva Diyora Baxodir qizi
lingvistika (ingliz tili) mutaxassisligi magistranti,
Mirzayev Ashurali Baxtiyor o'g'li
Farg'ona davlat universiteti, o'qituvchi

Annotatsiya: Mazkur maqola ijtimoiy tarmoq muloqotida odob-axloq me'yorlarini ifodalovchi paralingvistik vositalarning lingvomadaniy tahliliga bag'ishlangan bo'lib, ijtimoiy tarmoq muloqotida foydalaniladigan kodlangan belgilar inson ruhiy kechinmalarini tinglovchiga yetkaza olishi va oddiy qilib so'z (verbal vositalar) bilan ifoda etish imkoniyati cheklangan yoki nozik va murakkab bo'lgan his-tuyg'ularini qulay tarzda tinglovchiga ulashishda ham muhim o'rin egallashi ko'rib chiqilgan.

Kalit so'zlar: Muloqot, paralingvistik vositalar, ijtimoiy tarmoq, odob-axloq me'yorlari, kodlangan belgilar, noverbal vositalar.

Muloqot – odamlar o'rtasida hamkorlik faoliyati ehtiyojidan yuzaga keladigan va axborot almashinuvi, o'zaro ta'sirning yagona yo'lini ishlab chiqish, boshqa odamni idrok qilish va tushunishdan iborat bo'lgan aloqalarni o'rnatish va rivojlantirishning murakkab, keng qamrovli jarayoni. Odamlar muloqot jarayonida so'zlardan tashqari, ya'ni verbal vositalardan tashqari turli xil harakatlardan, qiliqlardan holatlardan, kulgu, ohanglar va boshqalardan ham foydalanadilar. Qiliqlar, mimika, ohanglar, to'xtashlar (pauza), hissiy holatlar, kulgu, yig'i, ko'z qarashlar, yuz ifodalari va boshqalar o'zaro muloqotning nutqsiz vositalari bo'lib, ular muloqot jarayonini yanada kuchaytirib, uni to'ldiradi, ba'zan esa nutqli muloqotning o'rnini bosadi, bunday vositalarni paralingvistik vositalar deyiladi.

Paralingvistik vositalar - bu yozma tilda ishlatiladigan vositalar undov belgilari, ellipslar, undov va savol belgilarining birikmalari, rasmlar, chizmalar, grafikalar, matnning grafik segmentatsiyasi va uning qog'ozga joylashishi, turli va rangli to'plamlar, g'ayrioddiy imlodir. Paralingvistik vositalarining eng to'liq va ko'p qo'llaniladigan tasnifi G.V.Kolshanskiyning tasnifi. U quyidagi paralingvistik vositalarning turlarini ta'kidlaydi:

- Fonatsiya - muloqotning tempi, ovoz tembri, balandligi, tildagi dialekt, tovushlar artikulyatsiyasi;
- Kinetika - so'zlovchining jesti, holati, mimikasi;
- Grafika - yozma nutqning o'ziga xosliklari, harflarning grafik ko'rinishi va qisqartmalar;

Agar biz telefonda yoki internet tarmoqlarida muloqot qilgan vaqtimizda ifodani ko'ra olmaganimiz bilan suhbatdoshning fikrini imo-ishoralari, uning intonatsiyasi, nutq tempi, tembr, simvollar va boshqa belgilar kayfiyatni, suhbatga bo'lgan munosabatni, hissiyotlarni tushunishga yordam beradi.

Internetda ijtimoiy tarmoq - bu dasturiy ta'minot xizmati, bir guruh yoki guruhlardagi odamlarning o'zaro ta'siridir. Internet uchun bu bilan bog'liq xizmatlarni taqdim etish vositasi bo'lgan virtual tarmoq uning foydalanuvchilari o'rtasida aloqalarni o'rnatish, shuningdek, turli foydalanuvchilar va ularning qiziqishlari bilan bog'liq ma'lumotlar global tarmoq saytlarida o'rnatilgan resurslar hisoblanadi.

Bugungi kunda eng mashhur ijtimoiy tarmoqlar Facebook, Twitter, YouTube, Google+, Linkeldn, VKontakte, Odnoklassniki, Moy mir kabi dasturlar shular jumlasidandir. Ilm-fanning yutug'i bo'lmish bu yangiliklar insonlarning uzog'ini yaqin, mushkulini oson qilayotgani shubhasiz. Shu bilan birga, bu kashfiyotlar olis masofadan turib ilm olish, dunyo yangiliklaridan bir zumda voqif bo'lish, ma'lumotlarni oson tarqatish va uzoqdagi

qadrdonlarimiz bilan muloqot qilish imkonini ham beradi. Ana shu muloqot jarayonida ko'p elementlar raqamlar bilan almashtiriladi. Muloqotda maxsus til yaratilgan bo'lib, uning asosiy xususiyati qisqartmalarning keng qo'llanilishidir. Harf va raqamlar bir ibora yoki leksik birlikda almashinib ishlatilishi mumkin. Masalan, F2F - yuzma-yuz (yuzma-yuz). Bundan tashqari, raqamlar ma'lum bir so'z, bo'g'in yoki gap o'rnida ham almashinib ishlatilishi mumkin.

1. 1 (bir) raqami grafik va fonetik jihatdan so'z yoki bo'g'inning o'rnini bosish uchun ishlatiladi: NE1 - har kim (kimdir); NO1 - hech kim (hech kim);

2. Ingliz tilida 2 (ikki) raqami talaffuzi bilan o'xshash inglizcha so'zlar ham: 2NIGHT - bugun kechasi (kechasi, kechasi), F2T - gapirish erkinligi (fikir erkinligi);

3. 8 (sakkiz) raqami ba'zan butun so'zlarni almashtirish uchun ishlatiladi: H8 - nafrat (men nafratlanaman), GR8 - ajoyib (ajoyib);

4. 4 (to'rt) raqami bosh gap o'rniga qo'yiladi: B4 - oldin (oldin), 4U - siz uchun (siz uchun) va boshqalar.

Ta'kidlash joizki, og'zaki nutqda emotsionallik belgilari pasayuvchi va ko'tariluvchi ovoz ohanglari orqali ifodalansa, yozma matnda noverbal bo'yoqdorlik yoki ishora imlo belgilari yordamida amalga oshiriladi. To'g'ri, mazkur hodisa fonatsion komponentdan ko'ra grafikaga taalluqli bo'lsa-da, ovoz ohangining yozma matndagi ko'rinishi o'rnida ishlatiladi.

Amaliy materialni tahlil qilish natijasida biz paralingvistik aloqa komponentini kompensatsiya qilish uchun ikki guruh vositalarga ajratdik:

Kompensatsiyaning ramziy va grafik vositalari. Ushbu guruh an'anaviy yozma muloqotga xos bo'lmagan yangi funksiyalarda qo'llaniladigan semiotik belgilar bilan ifodalanadi:

1. Katta harflar yoki qalin harflar. Ushbu vositalar yozma ravishda og'zaki muloqotda ovoz balandligi bilan belgilanadigan, mantiqiy urg'u bilan ta'kidlangan so'z yoki iborani ta'kidlaydigan yoki qichqiriqqa mos keladigan satrlarni ta'kidlashga xizmat qiladi: - WHO ARE YOU!? Can you ask me?

2. Harflar va tinish belgilarining takrorlanishi. Harflarning takrorlanishi so'zma-so'z ma'noda og'zaki talaffuz paytida so'zni cho'zishni anglatadi, o'ychanlikni ko'rsatishi mumkin yoki bunday bayonotdan keyin nutq pauzasidan oldin qo'llaniladi: - Reallyyyyy, I am afraid of it.

Tinish belgilarining takrorlanishi qabul qiluvchining hissiy holatini ko'rsatadi, og'zaki nutqda bo'lgani kabi, intonatsiya bilan ajralib turadigan bayonotning mazmunini kuchaytiradi: -Good morning my dears!!!

Takroriy savol belgisi tanbeh, pushaymonlik, kinoya va g'azabni ifodalashi mumkin va kommunikatorning affektiv holati qanchalik kuchli bo'lsa, u shunchalik ko'p takrorlanadigan belgilarni qo'yadi. Bunday holda, mazmundagi so'roq jumlasini undovga mos keladi: - What's up? What?

Tinish belgilarini takrorlash - bu intonatsiyani almashtirishga urinish va biron bir so'z yoki jumlaning ta'kidlashga xizmat qiladi.

3. Kulgichlar (smayliklar). Chat aloqasida his-tuyg'ular va his-tuyg'ularni yaxshiroq ifodalash uchun ramziy kombinatsiyalar, shakllangan maxsus grafemalar faol qo'llaniladi. An'anaviy yozuvning bir nechta belgilarining kombinatsiyasi (qavslar, yo'g'on chiziqcha) yoki animatsion rasmlar, deb nomlangan kulgichlar (eng. smile - „tabassum“) yoki emotikonlar (eng. emotion - „hissiyot“ va icon - „belgi“). Eng keng tarqalgan emojilarga quyidagilar kiradi: 😊 - quvonch ifodasi; 😞 - qayg'u ifodasi. Shuningdek, ":) „chiziqsiz va ") ikki nuqtasiz emojilarning qisqartirilgan versiyalari.

Lekin bugungi kunga kelib emodzining shakli va turlari shu darajada ko'payib ketganki, ba'zan ularning asl mazmunini aniqlash bir oz mushkul va faqatgina umumiylik kasb etganda, ularni to'g'ri tushunish mumkin. Shu boisdan ularni ilmiy nuqtai nazardan tadqiq va tahlil

qilishga ehtiyoj tug'ilgan bo'lib, ular tobora olimlar e'tiborini o'ziga tortmoqda. Masalan, ingliz olimi F.Sirdjent emodzini muloqotning texnologik inqilobi deb baholagan bo'lsa, rus olimi I.Vashunina emodzi (kodlangan belgilar)ni til tizimining grafik ko'rinishi sifatida tadqiq qilgan. Turk olimi M.Gekxan ijtimoiy tarmoqlar, radio, televideniye va raqamli ommaviy axborot vositalarida emodzi va qisqartmalarning o'rnini tahlil qilgan, ammo o'zbek tilshunosligida emodzi va ularning turli ko'rinishlari norasmiy xarakterga ega, tadqiqot obyekti va paragrafemika yo'nalishi doirasida deyarli tadqiq etilmagan.

Kommunikantlar yuzma-yuz muloqot qilganda xursandchilik, xafalik, salomlashish, xayrlashuv, tabrik, minnatdorlik va boshqa emotsional holatlarini imo-ishora harakatlari, ovoz ohangi, nigoh va turli xil ma'no tashuvchi noverbal vositalar orqali ifodalaydi, lekin o'rtaga masofa tushganda, ularning o'rnini kodlangan belgi (emodzi, piktogramma, ideogramma, smaylik, stiker va boshqa)lar egallaydi. To'g'ri, shu kunga qadar insonlar yozma nutqda o'z emotsional holatlarini ishora-imlo belgilari: undov (yuqori ohang), takroriy undovlar (ajablanish), undov va so'roq (hayrat) takroriy so'roq belgilari (ritorik so'roq ohangi, tushunmovchilik), uch nuqtalar (sukut, norozilik), matnni bosh harflarda yozish (haqorat, tahdid, e'tibor), so'z ostiga chizish (ko'rsatish, ta'kidlash) va boshqa usullar orqali ifodalangan, ammo bugungi kunda ularning o'rnini turli kodlangan belgilar egallab, soni va turlari kengayib borishi natijasida ayni bir xil belgining o'zi ijtimoiy tarmoqlarda yangi-yangi ma'nolarni kasb etmoqda.

Yuqorida nomi keltirilgan kodlangan belgilar ijtimoiy tarmoqlarda keng qo'llaniladigan noverbal vositalar bo'lish bilan birga, inson kundalik hayotidagi muloqot shaklining oddiy ko'rinishi bo'lishga ulgurdi. Chunki ularning har biri alohida inson ruhiy kechinmalarini tinglovchiga yetkaza oladi va oddiy qilib so'z (verbal vositalar) bilan yetkaza olish imkoniyati cheklangan yoki nozik va murakkab bo'lgan his-tuyg'ularini qulay tarzda tinglovchiga ulashadi. Bu kabi his-tuyg'u va aql-idrok g'oyalariga kulgi-tabassum, e'tiqod-ishonch, afsus-nadomat, sevgi-iztirob, yig'i-ko'z yoshi, vahima-qo'rqinch va hazar-nafrat kabi insonning ma'naviy dunyosi hamda psixologiyasini ishonarli va ta'sirli qilib tasvirlashni kiritish mumkin. Ijtimoiy tarmoqlardagi kodlangan belgilar esa so'zlovchidan olingan axborotga nisbatan bo'lgan munosabati (reaksiyasi)ni va ularning darajalarini belgilab beradi. Masalan, inson xursandligini ifodalashda kulgining tabassum, jilmayish, iljayish, kulimsirash, qahqaha, ichak uzish, masxara, mazax, kalaka kabi 10 dan ortiq turlari bo'lsa, miyig'ida kulish, kinoyali kulish, istehzoli kulgi, samimiy kulish kabi darajalari mavjud.

Kuzatishlar shuni ko'rsatmoqdaki, bugungi kunda internet va ijtimoiy tarmoqlarda foydalanib kelinayotgan har qanday kodlangan belgi (emodzi, piktogramma, smaylik va boshqa)lar juda tez va ommaviy tarqalish xususiyatiga ega. Ularning qaysi shakllardan foydalanish insonning o'zi tomonidan axborot kommunikatsion tizimidan foydalanish mahoratiga ko'ra tanlanadi. Ta'kidlash lozimki, mazkur vositalardan foydalanish quyidagi oltita, ya'ni a) masofa tanlamasligi; b) auditoriya tanlamasligi (ayol yoki erkaklar uchun umumiy); c) tarjimonsiz tushunish mumkinligi; d) ta'sirchanlik kuchayishi; e) insonlarga yaxshi kayfiyat ulashishi; f) til iqtisodi uchun xizmat qilish kabi afzalliklarni keltirib chiqardi.

Xulosa o'rnida shuni aytish mumkinki, mazkur kodlangan belgilar zamon bilan hamnafas yashaydi, desak mubolag'a bo'lmaydi. Vaqtlar o'tishi yoki real voqelikdagi muhim xabarlar ta'sirida yangi ma'nolar va shakllar yaratiladi. Lingvistik nuqtai nazardan olganda nutqiy tejamkorlik amalga oshiriladi va voqea-hodisalarni ifodalashda qulay vositalar o'rnida ishlatiladi.

Foydalanilgan adabiyotlar ro'yhati:

1. Khoshimova, N. A. (2021). ASSOCIATIVE FIELDS OF THE COLLECTIVE AND INDIVIDUAL CONSCIOUS. *Theoretical & Applied Science*, (5), 436-439.

2. Hashimova, N., & Sattorov, T. (2021). USAGE OF ENGLISH MILITARY TERMINOLOGIES AS A NEUTRAL AND COLLOQUIAL VOCABULARY. *CURRENT RESEARCH JOURNAL OF PHILOLOGICAL SCIENCES (2767-3758)*, 2(11), 162-167.
3. Xoshimova, N. (2019). External factors of associations' individuality. *Scientific journal of the Fergana State University*, 2(2), 134-136.
4. Toirova, N. I. (2019). The significance of the symbols of Mirror and Portrait in teaching Symbolism. *sign*, 1, 22.
5. Mamajanova, M. (2021). MODEL CONCEPT MODELING IN LINGUISTICS TYPES OF LINGUISTIC MODELS. *Экономика и социум*, (1-1), 160-163.
6. Holbekova, M., Mamajonova, M., & Holbekov, S. (2021). COMMUNICATIVE APPROACH TO TEACHING FOREIGN LANGUAGES. *Экономика и социум*, (3-1), 83-85.
7. Kasimova, G. (2022). IMPORTANCE OF ICE BREAKING ACTIVITIES IN TEACHING ENGLISH. *Science and innovation*, 1(B7), 117-120.
8. Makhmudovna, K. G. (2022). Creative Strategies to Improve Vocabulary Teaching. *American Journal of Social and Humanitarian Research*, 3(10), 259-261.
9. Kurbanovna E. N. Application of multimedia and interactive materials in foreign language teaching in non-philological higher educational institutions //Проблемы современной науки и образования. – 2020. – №. 2 (147). – С. 65-67.
10. Akhmedova, M. (2012). Characteristics of bronchial asthma associated with allergic rhinosinusitis in children. *Medical and Health Science Journal*, 11, 39-43.
11. Ibragimjonovna, A. M. (2022). Developing professional communicative competence of medical students in a foreign language. *Eurasian Scientific Herald*, 15, 45-50.
12. Isaqjon, T. (2022). Strategies and techniques for improving EFL learners' reading skills. *Involta Scientific Journal*, 1(11), 94-99.
13. Mohira, A., & Isakjon, T. (2022). METHODOLOGY OF ENGLISH LANGUAGE. *American Journal of Interdisciplinary Research and Development*, 3, 68-71.
14. Ahundjanova, M. A. (2020). METHODS AND METHODS OF TEACHING RUSSIAN AND ENGLISH LANGUAGE AND LITERATURE. *Экономика и социум*, (11), 46-49.
15. Gafurova, N. I. (2021). Structural-semantic classification of construction terms in English and Uzbek languages. *ACADEMICIA: An International Multidisciplinary Research Journal*, 11(5), 571-575.
16. Gafurova, N. (2020). Ҳозирги замон тилшунослигида "Термин" ва унга турлича ёндашувлар. *Журнал иностранных языков и лингвистики*, 1(1), 58-62.
17. Mirzaaliyev, I., & Oxunov, A. (2021). EKVIVALENTSIZ LEKSIKANING O'ZBEK VA INGLIZ TILLARIDA IFODALANISHI. *Academic research in educational sciences*, 2(6), 209-212.
18. Oxunov, A. O. O. (2021). INGLIZ VA O'ZBEK TILLARIDA UNDOV SO'ZLAR (INTERJECTION) NING IFODALANISHI. *Academic research in educational sciences*, 2(12), 401-406.
19. Абдухалимова, С. (2022). THE CONCEPT AND CONTENT OF INTERCULTURAL DISCOURSE. *МЕЖДУНАРОДНЫЙ ЖУРНАЛ ИСКУССТВО СЛОВА*, 5(4).
20. Abdumutaljonovna, P. S. (2023). TILSHUNOSLIKDA REKLAMA DISKURSI VA UNING IFODASI. *ОБРАЗОВАНИЕ НАУКА И ИННОВАЦИОННЫЕ ИДЕИ В МИРЕ*, 15(1), 98-101.
21. Pakirdinova, S. (2023). ZAMONAVIY TILSHUNOSLIKDA REKLAMA MATNI VA UNING O'ZIGA XOS XUSUSIYATLARI. *Talqin va tadqiqotlar*, 1(19).
22. Kochkorova, Z. A. Q. (2021). Translation aspects of the verbalizers of the concept of "wedding". *ACADEMICIA: An International Multidisciplinary Research Journal*, 11(9), 989-994.
23. Mirzayev, A., & Oripova, S. (2022). COMMUNICATIVE METHOD—A NEW APPROACH IN THE PRACTICE OF TEACHING FOREIGN LANGUAGE. *Science and innovation*, 1(B6), 778-783.

24. Ashurali, M. (2022). HOZIRGI KUNDAGI TA'LIM TIZIMIDA ONLAYN TEXNOLOGIYALARGA ASOSLANGAN METODNI TA'LIMGA JORIY QILISHNING AKTUALLIGI. *Involta Scientific Journal*, 1(13), 25-28.
25. Узакова, Г. З. (2022). КОНЦЕПТ ВА УНИНГ ЛИСОНИЙ ВОҚЕЛАНИШ ЖАРАЁНИ. *Involta Scientific Journal*, 1(13), 42-45.
26. Узакова, Г. З. (2022). THE INFLUENCE OF NATIVE LANGUAGE IN LEARNING/TEACHING FOREIGN LANGUAGE. *Involta Scientific Journal*, 1(13), 38-41.
27. Kosimova, M. U. (2021). Different classification of functional styles. *Ученый XX века*. 4 (85).7-8.
28. Kosimova, M. U. (2022) The characteristics of scientific style. *Academicia: An International Multidisciplinary Research Journal*. 12(05). 931-933
29. Abdukhaliyeva Sarvinozkhon. (2023). ERRORS AND OBSTACLES IN INTERCULTURAL COMMUNICATION. *Journal of New Century Innovations*, 20(4), 108-112.
30. Rustambek, O., & Ashurali, M. (2022). THE METHODS OF TEACHING FOREIGN LANGUAGES. *Involta Scientific Journal*, 1(13), 106-110.

**TALABALAR O'RTASIDA MEDIA SAVODXONLIKKA O'RGATISH VA AXBOROT
MADANIYATINI OSHIRISH**

Qulmanbetova Madina Alim qizi
Nizomiy nomidagi TDPU Maktabgacha ta'lim kafedra 1-bosqich talabasi,
Miryahyoyeva Nargiza Ne'matillo qizi
Nizomiy nomidagi TDPU Maktabgacha ta'lim kafedra 3-bosqich talabasi,
Abdiyeva Fazilat Fayzulla qizi
Nizomiy nomidagi TDPU Maktabgacha ta'lim
pedagogikasi va psixologiyasi kafedra o'qituvchisi

Annostasiya: Ushbu maqolada talabalar o'rtasida mediasavodxonlik va axborot madaniyatini oshirish masalasi yoritilgan. Bugungi kundagi yoshlarning axborotga bo'lgan o'chligi, axborotlarning turlari haqida ma'lumotlar berilgan. Axborot madaniyatini oshirish davr masalasi ekanligi yana bir karra isbotlangan.

Kalit so'zlar: media, mediasavodxonlik, axborot resursi, axborot tezligi, axborot madaniyati, ijtimoiy tarmoqlar, kiber olam, kiberxavfsizlik, ijobiy va salbiy axborotlar, axborot huruji.

Hozirgi kunda hech bir shak-shubhasiz dunyoni internetsiz, kiber olamsiz tasavvur etib bo'lmay qoldi. Hatto, juda kichik yoshdagi bola ham bemaol mobil telefondan foydalana oladi, hozirgi kunda. Tanganing ikki tomoni bo'lganidek, internetning ham yaxshi ham yomon tomonlari mavjud. Kimdur iloji boricha o'zi uchun foydali, naf keltiradigan tomonidan foydalansa, yana kimdur ijtimoiy tarmoqlarning zararli, buzg'unchi saytlaridan foydalanadi. Eng asosiysi esa hozirgi kunda internetdan eng ko'p kelajagimiz egalari yoshlarimiz foydalanishadi. Tabiiyki, ijtimoiy tarmoqlardan to'g'ri foydalanish uchun, yoshlarimizning kelajagini buzg'unchi g'oyalardan asrash uchun mamlakatimizda kiber olamdan foydalanishda turli tartib- qoidalar o'rnatilgan. Ayniqsa, talaba yoshlarning media savodxonligini, axborot madaniyatini oshirishga mamlakatimizda katta e'tibor qaratmoqda. Media va axborot savodxonligi - bu ijodiy faoliyatda barcha zarur vositalardan foydalangan holda axborot va media mahsulotlarini samarali olish, tahlil qilish, tanqidiy baholash, talqin qilish, foydalanish, yaratish va tarqatish imkonini beradigan bilim, ko'nikma, munosabat, malaka va amaliyotlar majmuidir. Bugungi kunda dunyo ommaviy axborot vositalarida axborotni tanlash va to'g'ri baholash qobiliyati dolzarb bo'lib qolmoqda. Xo'sh, media savodxonlik nima? Nega bugun uning ahamiyati tobora ortib bormoqda? Axborot oqimining bir necha barobar tezlashishi, ijobiy ma'lumotlar bilan bir qatorda salbiy xarakterdagi axborotning ko'payishi media savodxonlikka ega bo'lish zaruratini qo'ydi. An'anaviy tarzda media savodxonlik shaxsning adabiya sarlarni tahlil eta olish va sifatli matnlarni yaratishidan iborat bo'lgan. Bugun media savodxonlik - axborotning nega va nima uchun uzatilayotganligini bilish demakdir. Media savodxon inson o'ziga bu axborotni kim va nima maqsadda yaratgan? Ushbu xabar men uchun zarurmi? Degan savolni bera olishi va to'g'ri xulosa chiqarishi, unga nisbatan tanqidiy yondashishi lozim. Bugungi axborot muhitni tushunishda media savodxonlik muhim ahamiyat kasb etadi. Xo'sh, media savodxonlik nima uchun kerak?

Avvalo:

- Huquqiy demokratik jamiyatimizning to'laqonli, faol fuqarosi sifatida amalga oshirilayotgan islohotlar mazmun - mohiyatini tushunish;
- OAV orqali uzatilayotgan va qabul qilinayotgan kundalik axborotni saralash ko'nikmalarini shakllantirish;

- Axborot orqali inson ongini boshqarishga yo'l qo'yimaslik va har qanday vaziyatda to'g'ri qaror qabul qilish;
- Insonning vizual obrazlar ta'siri ostida ijobiy yoki salbiy tomonga o'zgarishlarini tahlil eta olish va vizual xabarlar ostida beriladigan ko'rinmas ma'lumotlarni "o'qiy olish";
- OAV orqali beriladigan matnli kommunikatsiyalar mohiyatini tahlil etish.

Fikrimcha, media savodxonlik media ta'limning uzviy bog'liq qismidir. Shu bilan birgalikda uning ko'rinishlari ko'paymoqda. Bugungi kunda medianing tahlil etilishi natijasida tilimizga kirib kelayotgan tushunchalar, ya'ni media savodxonlik, media ta'lim, mediani o'rganish va boshqalar bir-biri bilan bog'liq bo'lsa-da, media axborotni qabul qilish, saralash, tahlil etish, baholashda media savodxonlik tushunchasi bilan birgalikda media ta'lim, mediani o'rganish, media madaniyat tushunchalari ham qo'llanilyapti. Masalan:

Media ta'lim

- media o'quv dasturida integrallashgan, fanlar aro asosida o'rganilishini;
- «mediamavzu»ni aniq bir fan doirasida tahlil etilishini;
- amaliyish va tahlil orqali mediaga tanqidiy yondashishni;
- uning shakli, texnologiyalari, axborotni uzatish usullarini o'rganishni;
- media agentliklarni, ularning ijtimoiy, siyosiy va madaniy rolini o'rganishni;
- talabaning OAV bilan ishlashini;
- tadqiqot faoliyatini;
- medianing til va san'at orqali auditoriyaga ta'sirini o'rganadi.

Media savodxonlik mediani o'rganish bo'lib, media ta'limning quyidagi natijalariga asoslanadi va o'z oldiga:

- medianing shaxs va jamiyatga ta'sirini tushunish;
- ommaviy kommunikatsiya jarayonini anglash;
- media matnlarni tushunish va tahlil eta olish;
- media kontekstini tushunish;
- media matnlarni yaratish va ularni tahlil etish;
- media matnlarni baholashga va ularni saralash vazifalarini qo'yadi.

Bugungi kunda media, ya'ni ommaviy axborot vositalari, kino, teatr, san'atning turlari, madaniyat sarchashmalari, internet orqali uzatilayotgan har qanday ma'lumot insonongiga o'zining ma'lum bir ta'sirini o'tkazib, uning dunyoqarashini o'zgartirishga sabab bo'lmoqda. Yuqorida tilga olingan tushunchalarning qo'llanilishi va bugungi kunda media ta'lim, media savodxonlik, media tanqid va mediani o'rganishga bo'lgan intilishning asosiy maqsadi ham axborotning yaratilishi, uning tarqalish jarayonini tushunib yetish, tijorat, siyosiy, iqtisodiy, ma'naviy va madaniy maqsadlarda tarqatilayotgan axborotning mohiyatini anglagan holda uni baholay olishdir.

Talabalarda bu ko'nikmalarni shakllantirish hozirgi davr talabiga aylangan. Biz hammamiz media olamida yashaymiz va har kuni media savodxonlik muammolariga duch kelamiz. Yoshlarga bunday qiyin sharoitda o'zini tutish qoidalari va o'z-o'zini himoya eta olishni o'rgatish juda muhimdir. Yoshlarni zararli oqimlardan himoyalash - kelajakdagi kiberolamimizni havfsizligini ta'minlash bilan barobardir.

Elektron vositalardan unumli foydalanish mashg'ulot samaradroligini oshirishga xizmat qiladi. Yani, mashg'ulotlardagi barcha mavzularni to'liqroq yoritish uchun bir qancha qoidalar, rasmlar, allomalarimiz siymolari, slydlarga ega bo'lish talab etiladi. Lekin maktabgacha ta'lim tarbiyachilarining bu borada imkoniyatlari cheklangan. Bundan tashqari har bir mashg'ulot uchun o'quv materiallari tayyorlash va ulardan foydalanish ko'p mehnat va vaqtni talab etadi. Mashg'ulotlarni zamonaviy axborot vositalari yordamida tashkil etilishi bolalarning qiziqishini oshiradi. Bunday intilish o'qib, o'rganayotgan bolalarni yetuk, intellektual salohiyatli bo'lib yetishishini ta'minlaydi.

Darhaqiqat, ta'limni axborotlashtirish jamiyatni axborotlashtirish jarayonini muvaffaqiyatli amalga oshirilishining muhim shartidir. Bu jarayon rivojlantiruvchi ta'limni amalga oshirish maqsadida yangi axborot texnologiyalarini qo'llash, bu texnologiyalarning metodlari va vositalaridan foydalanish, ta'lim-tarbiyaning barcha bosqichlarini jadallashtirish orqali uning sifati va samaradorligini oshirish va pirovardida yoshlarni axborotlashgan jamiyat sharoitida yashashga tayyor qilib tarbiyalash masalalarini o'zida qamrab oladi.

Foydalanilgan adabiyotlar ro'yhati:

1. O'zbekiston Respublikasi Maktabgacha Ta'lim Vazirligi "ILK QADAM" maktabgacha ta'lim muassasasining o'quv dasturi.
2. O'zbekiston Respublikasining ilk va maktabgacha yoshdagi bolalar rivojlanishiga quyiladigan davlat talablari
 1. 3.T.Z. Teshaboyev Axborot kommunikatsiya texnologiyalari va telekommunikatsiya. 2019-yil Farg'ona.
 2. 4.Pedagogik ta'lim sohasini yanada rivojlantirish. Ma'ruzalar to'plami. Toshkent 2017
 3. 5.K. Mullaboyev Maktabgacha ta'lim metodikasi 2019-yil.
 6. Abduqodirov A.A. va boshqalar. Axborot texnologiyalari. -T.: 2002-148 bet.
 7. Adilova S. Multimedia vositalari va ularni ta'lim jarayonida qo'llash.// Pedagogik ta'lim. 2001.-№2 .20-21 bet

NODAVLAT TELEKANALLARDA AXBORIY JANRLAR O'ZGACHALIGI

Sevara Eshonqulova Otajon qizi
Berdaq nomidagi Qoraqalpoq Davlat Universiteti
Qoraqalpoq filologiyasi va jurnalistika fakulteti
3-bosqich talabasi

Annotatsiya: O'zbekistonda faoliyat ko'rsatayotgan xususiy telekanallarning axborot va yangilik tayyorlashda, ularni uzatishda va yetkazib berishdagi o'zgachaliklari haqida so'z yuritildi. Auditoriyani jalb qilishda foydalanilayotgan yangilik uzatishning yangicha formati va o'zaro raqobatga tayyor ko'rsatuvlar talqin etildi. Axborij ko'rsatuvlarning saviyasi, ta'sir kuchi, shuningdek, material uzatishdagi kamchiliklari tanqidga tortildi.

Kalit so'zlar: MTRK, nodavlat, jurnalist, markaziy studia, millar, bu kun, zamon, auditoriya, yangilik

Kirish. Mustaqillikning dastlabki yillarida, zangori ekran tomoshabinlari uchun, barmoq bilan sanagulik davlat telekanallari faoliyat ko'rsatardi. O'zbekiston telekanali, Yoshlar telekanali va Sport telekanali o'z auditoriyasini, ixtisoslashuvidan kelib chiqqan holda, axborij, tahlilij va rekreativ ko'rsatuvlari bilan ommaning e'tiboridan joy oldi. Efirga uzatilgan "Assalom O'zbekiston", "Davr", "Sport yangiliklari" kabi ko'rsatuvlar, axborij janrdagi ko'rsatuvlar sirasiga kiradi.

Adabiyotlar tahlili va metodlar. Bugungi kunda, O'zbekistondagi television kanallar quyidagi uchta turkumga bo'linadi:

- O'zbekiston miliy teleradiokompaniyasi (MTRK) television kanallari (13ta)
- Hududij television kanallar (12ta)
- Nodavlat television kanallar (47ta)

Yuqorida keltirib o'tilganidek, xususij telekanallar yurtimiz miqyosida, keng faoliyat olib bormoqda. Ular efirga uzatayotgan materiallarining o'zgachaligi, rekreativligi, ko'rishlilik protsessi yuqoriligi va yosh chegarasi umumij etib belgilangani boisdan ham, auditoriyasi keng, deya olamiz. Bugungi kunda faollik ko'rsatayotgan Sevimli TV, MY5, MTV, Zo'r TV kabi xususij telekanallar, bir-biriga raqobatdosh telekanallar desak, mubolag'a bo'lmaydi. Sababi ularning formati, ko'rsatuvlarning qisman bir-biriga o'xshashligi, axborij ko'rsatuvlarini barcha xususij telekanallar, ayni bir vaqtda berishi ham, ularning raqobatga atyyor ekanini ko'rsatadi.

O'zbekistonda faoliyat ko'rsatayotgan telekanallar diagrammasi:

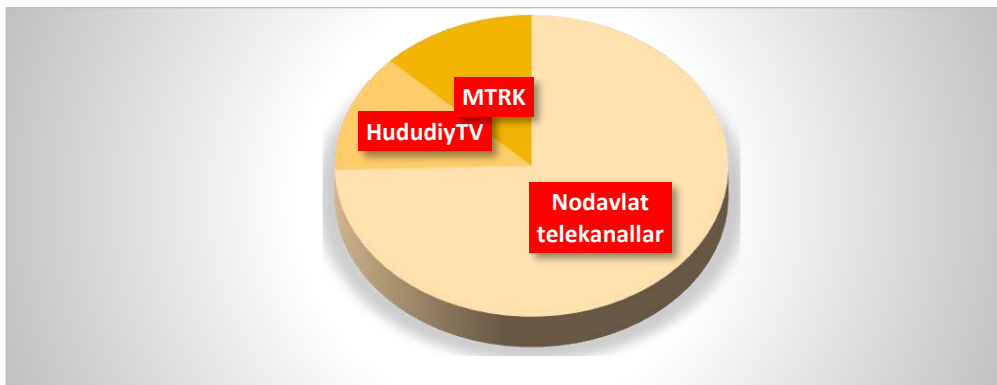

12-noyabr 2014-yildan o'z faoliyatini boshlagan "Mening yurtim" nodavlat telekanali, shu yilning dekabr oyidan to'liq efirda namoyish etila boshlagan. Hozirgi kunda "Markazij studiya", "Hashtag", "Like bos", "Yashirin kamera", "Muzqaymoq Party", "Hudud", "Diydor

shirin", "Xush ko'rdik", "Happy time", "Kinolife", "25-kadr", "E'tibor markazida" kabi ko'rsatuvlari xalq orasida mashhurlikka erishdi.

Sevimli TV- 2017-yil 1-aprel kuni Caravan TV nomi bilan o'z faoliyatini boshlagan. Nodavlat musiqiy-ko'ngilochar va ma'rifiy television kanal. Kanal o'z nomini Caravan TV dan Sevimli TV ga 2017-yil 1-dekabrda o'zgartirgan. Telekanalda: "Talant shou", "Olov pazanda", "Sevimli kun", "Ilk uchrashuv", "Oydin hayot", "Zamon" kabi ko'rsatuvlar efirga uzatiladi.

Milliy TV 2016-yil sentabr oyidan efirga chiqa boshladi. Qisqa muddat ichida Milliy TV O'zbekiston televideniesida yetakchi o'rinlardan birini egalladi. Efir vaqtining 70% o'zbek tilida, 30% rus tilidagi dasturlardan iborat. 2017-yil 1-yanvaridan kanal o'z ko'rsatuvlarini tunu-kun efirga uzatishni boshladi. Telekanalda: "Zarb", "Millar", "Shohshou", "Uchrashuvda", "Anbiyolar qissasi", "Millar postda" kabi ko'rsatuvlari, ommaga yaxshi taassurot qoldirishga muvaffaq bo'lgan.

Muhokama. Mening Yurtim 5 telekanalida efirga uzatiladigan "Markaziy studiya" informatsion shousi tahlili. Amirxon Umarov va Sarvar Bahodirovlar juftligida efirga uzatiladigan ushbu ko'rsatuvning ilk sonlaridayoq, auditoriya tomonidan iliq qarshilandi. Davlat va nodavlat telekanallarining informatsion ko'rsatuvlaridan farqli o'laroq, boshlovchilar tomonidan xabar va yangiliklarga shaxsiy fikr berilishi, o'zaro muhokama mavjudligi, har yangilik so'nggida munosabat bildira olishlari bilan, boshqa axboriy ko'rsatuvlardan farqlanadi. Ko'rsatuv xabar, yangilik, tahliliy va tanqidiy materiallarni qamrab olib, ochiq va tushunarli efirga uzatiladi. Unda fuqarolardan kelgan murojaatlarga ham o'rinli baho berilib, mas'ul xodimlar va tegishli mutasaddilar tomonidan javobgarlik biriktiriladi. Efirga uzatishning dastlabki yillarida, eng ko'p tomoshabinni qamrab olgan bu ko'rsatuv, 2019-yilda faol faoliyat olib borgan va xalq e'tirofiga sazovor bo'lgani munosib baholanib, "Oltin qalam" mukofoti bilan taqdirlandi. "Markaziy studiya" informatsion shousini, O'zbekistondagi eng birinchi axboriy shou sifatida ko'rsatish mumkin.

Sevimli TV da efirga uzatiladigan "Zamon" informatsion dasturi tahlili. Professional jurnalist va suxandonlarni qamrab olgan "Zamon" axboriy ko'rsatuvini, o'z zamonasining ijodkor hamnafaslari tushunadi, desak bo'ladi. Dildora Rustamova, Jahongir Olimov, Dilobar Kabulovalar kabi o'z sohasining mohir ustalari, auditoriyaning jamoatchilik fikrini shakllantirishda o'z hissalarini qo'shib kelmoqdalar. Boshlovchilar bir-birlarini tushungan holda, galma-galdan so'zlab, zerikish hissi yo'qolishi uchun, uzun matn o'qishmaydi. Xalq tilida aytganda "gapning indallosi"ga o'tib, qo'ya qolishadi. Axborot o'qish tempi barcha jurnalistlarda bir xil. Zamon informatsion dasturiga turli hududdagi "zamon" muxbirlari ham material yuborishadi. O'zbekistondagi o'n ikki viloyat va Qoraqalpog'iston Respublikasida ushbu ko'rsatuv uchun maxsus muxbirlar saralab olingan. Dasturning kirish qismida, kunning actual mavzulari va ayni efiirda berilishi rejalashtirilgan materiallardan, lavhalar beriladi.

Milliy TV da efirga uzatiladigan "Millar" informatsion shousi, bugungi kunda, O'zbekiston miqyosida eng ko'p muhokamalarga sabab bo'layotgan ko'rsatuvlardan biri, deya olamiz. Ayni pallada ekstremal voqea-hodisalarni qisman aktyorlik hissi bilan, kameraga yozib olib, uni xalqqa ayni voqeaning guvohi sifatida namoyish etishadi. Boshlovchi Dilmurod G'ofurov ishtirokida xavfli ko'priktan o'tishdan tortib, ko'lda oqib ketish jarayonigacha, real atmosfera bilan syomka qilinadi. Bunday axboriy ko'rsatuvlar, jahon standartlarida ham mavqe'ga ega bo'lib, "Millar" axboriy shousi yurtimizdagi eng birinchi ekstremal shou sifatida e'tirof etiladi. Uning boshqa axboriy ko'rsatuvlardan farqli, ko'rsatuv studiyadan efirga berilmaydi. Ya'ni jurnalist ishtiroki aks etgan sahnalar, ommaga havola qilinadi.

Xulosa. Yuqorida tadqiq etilgan har uchchala xususiy telekanallarda, aynan bir xil voqea-hodisaga asoslangan manba keltirilishi mumkin. Biroq, ularning axborot uzatish texnikasi va uslubi tubdan farq qiladi. "Markaziy studiya"da o'zining "men"ini ochiq ifodalay oladigan jurnalistlar faol ijod qilayotgan bo'lishsa, "zamon" informatsion dasturida

professionalalar ijod qilishadi. "Millar" ni axboriy ko'rsatuv deyishdan ko'ra, tahliliy dastur deyish, ko'proq munosib bo'lardi. Chunki, unda jurnalist voqeani kadrda olayotgan reportyor kabi harakatda bo'ladi. Ammo reportyordan farqli ravishda, u ayni voqealarning kechikkan guvohi sifatida ishtirok etadi. Yuqorida nomi tilga olingan nodavlat telekanallarning axboriy ko'rsatuvlari jonli efirda, bir vaqtda berilishi ham, ularning raqobatdan qo'rqmasligini, auditoriyasini yetarlicha o'ziga qarata olishiga ishonchini ko'rsatadi.

Foydalanilgan adabiyotlar ro'yhati:

1. Jurnalistika. Ixtisoslashgan Jurnalistika
2. <https://uz.m.wikipedia.org>
3. <https://tavsiyalar.uz>
4. ukessays.com
5. vocal.media.com
6. liberties.eu
8. ethics.journalists.org
9. study.corgi.com

AXBOROT XURUJINING O'SMIRLAR HAYOTIGA TA'SIRI

**Nomozov Xurshid Shavkat o'g'li
Shahrisabiz Davlat pedagogika instituti o'qtuvchisi**

Annotatsiya: Ushbu ma'qolada internet makoni o'smirlarga ijobiy yoki salbiy ta'sir ko'rsatishi, yoshlarning aksariyati gadjetlar orqali internet qaramligiga tushib qolishi, ularning oila a'zolari, do'stlari bilan o'zaro munosabatlariga ta'sir ko'rsatishi haqida fikr yuritilgan.

Kalit so'zlar: Internet jamiyati, Internet, ishonchlik, salomatlik, darsdan tashqari mashg'ulotlar, o'smir, ijtimoiy jamiya.

Internet tarmog'i o'zining qarmog'iga yoshlarni osongina torta oladi. Boisi bolalar va o'smirlar o'zlarini to'g'ri boshqara olmasligi, irodaviy tartibga solishga ega emasligi, internetning oson ta'sir ko'rsatishi muommalarga sabab bo'ladi. Chunki ularda xatti-harakatlar va idrok etishning adekvat namunalari yo'q. Ular hayotni, shu jumladan internet yordamida faol ravishda o'rganadilar. Bu xususiyatlarning barchasi - tashqi ogohlantirishlarga ta'sir qilish va sezgirlik, ma'lumot, yangilik ta'siri - veb-sayt dizaynerlari tomonidan sayt sahifasidagi ma'lum bir havolani bosish uchun rang-barang qo'ng'iroqlar orqali foydalaniladi. Darxaqiqat, psixikasi to'liq shakllanmagan bolalar va o'smirlar internetga qaramlikka moyil bo'lishadi. Tadqiqotlar shuni ko'rsatadiki, internetga qaramlar yoshlar orasida o'rta yoshdagilarga qaraganda ko'proq.

Ko'p yillar davomida elektron muloqotning psixologik jihatlarini tadqiq qilib kelayotgan Jon Suler ta'kidiga ko'ra, - kibermakon ong holatini o'zgartirish usullaridan biridir. Umuman olganda, ongning o'zgargan holatida bo'lgani kabi, kibermakon va unda sodir bo'layotgan barcha narsalar haqiqatga o'xshaydi - ko'pincha haqiqatdan ham ko'proq haqiqatdir.

Bola hayotining ko'p qismini kompyuter jamiyatida o'tkazsa, uning shaxsiyati haqiqatga mutlaqo moslashtirilmagan bo'lib chiqadi. Kichkina odam tengdoshlari bilan muloqot qilishda qiyinchiliklarga duch keladi va asta-sekin jamiyatni haqiqiy muhitdan virtual muhitga tashlab ketadi. Tartibga solinmagan internetda boladan pornografiya, giyohvand moddalar yoki portlovchi moddalarni tayyorlash retseptlariga qiziqmasdan tarixga oid insholarni yuklab olishini kutish soddalik bo'ladi. Butunjahon internet tarmog'ining salbiy, "qorong'i" tomoni yoshlarni o'ziga jalb qiladi. Buning o'zi ajablanarli emas: taqiqlangan meva shirindir. Ammo internetda taqiqlangan mevalar ham mavjud. Garchi ma'lumotlarning mavjudligi va arzonligi internetning ijobiy tomonlariga bog'liq bo'lsa-da, internetning bu xususiyatlarining salbiy tomonlari borligi aniq. Internet-kontent tahdidlari deganda foydalanuvchiga nashr qilish yoki yo'naltirish orqali zarar etkazuvchi internetdagi ma'lumotlar, shuningdek suhbatdoshga zarar etkazishga qaratilgan internet aloqasi tushuniladi. Internet-texnologiyalarning texnik va aloqa imkoniyatlari ancha keng, shuning uchun kontentga asoslangan internet tahdidlari ro'yxati juda xilma-xildir. Anonimlik va jazosizlik illyuziyasi ba'zi foydalanuvchilarni internetda tajovuzkorlikka, boshqa foydalanuvchilarni haqorat qilishga yoki ularni mojaroga aralashishiga olib keladi. Internetdagi bunday xatti-harakatlar "trolling" deb ataladi. Trolling (troll - troll) - virtual muloqotning bir turi bo'lib, unda ishtirokchilardan biri - troll - g'azabni, mojaroni kuchaytiradi, yashirin yoki aniq haqorat qiladi, boshqa ishtirokchi yoki ishtirokchilarni kamsitadi. Trollar foydalanuvchilarning salbiy reaksiyasini qo'zg'atish va muloqot ishtirokchilari o'rtasida janjalni qo'zg'atish uchun provokatsion xabarlarini nashr qiladi. Trolling to'g'ridan-to'g'ri (ishtirokchilarni haqorat qilish, resurs qoidalarini buzish, qo'zg'atish, janjal) va yashirin (mavzudan tashqari xabarlar, boshqa qizg'in mavzuga qaytish, birinchi qarashda ijobiy bo'lgan yashirin xabarlar) bo'lishi mumkin. Trollar to'g'ridan-to'g'ri to'qnashuv ko'rinishidagi reaksiyani xohlaydi. Bunday foydalanuvchi bilan to'qnashuvda

o'zini ustidan nazoratni yo'qotish va o'zitroll bo'lishi juda oson. Trolllar muloqot ishtirokchilarini bezovta qilishga intilishlari mumkin, ammo ularning maqsadi ham ma'lum bir odamni kamsitish bo'lishi mumkin. Bunday holda, trolling maqsadli zo'ravonlikka yoki zo'ravonlikka aylanishi ehtimoli yuqori. Bu har doim o'smirlar muhitining jiddiy muammolaridan biri bo'lib kelgan. Infokommunikatsiya texnologiyalarining rivojlanishi kiberbullingning tarqalishiga olib keldi.

Anonimlik kiberbullingni oddiy yuzma-yuz qo'rqitishdan ajratib turadigan asosiy omil hisoblanadi. Boshqa farqlar, kiberbullingning bola tashrif buyurgan tashkilotdan tashqarida, ko'proq tajovuzkor va yashirincha davom etishida namoyon bo'ladi. Bu ko'pincha ota-onalar va o'qituvchilarga jabrlanuvchining hissiy reaksiyalarini o'z vaqtida ko'rishga imkon bermaydi. Trolling va kiberbulling asosan ijtimoiy tarmoqlar, forumlar va chat xonalarida uchraydi. Kiberbullying uchun elektron pochta va onlayn messenjerlar (masalan, ICQ, Wiper) ham qo'llaniladi. Bolani kamsituvchi ma'lumotni tarqatish xavfi shundaki, "oddiy" xo'rlashdan farqli o'laroq, xo'rlash jarayonini tasvirlaydigan sahnalar cheksiz odamlar doirasiga tarqatiladi. Bunday videolar yoki fotosuratlar, agar bola boshqa shaharga ko'chib o'tsa ham, kelajakdagi do'stlar va tanishlar uchun mavjud bo'lishi mumkin.

Ikkinchi yirik internet tahdidi - yoshlar orasida giyohvand moddalarni iste'mol qilishni targ'ib qilish va ommalashtirish uchun internet texnologiyalaridan foydalanish ortib borayotgan tahdididir. Tegishli internet-resurslarda (bepul xosting saytlari, ixtisoslashtirilgan forumlar, kamroq ijtimoiy tarmoqlar hamjamiyatlari) o'smirlarga mast qiluvchi moddalarni tayyorlash retseptlari, shuningdek, bunday mahsulotlarni sotib olish imkoniyati taklif etiladi va ta'sir doira kengaytirilib boriladi.

Bolalar va o'smirlar uchun kompyuter va Internetga psixologik qaramlikka olib keladigan rolli kompyuter o'yinlari ayniqsa xavflidir. Rol o'ynaydigan kompyuter o'yinlari bola kompyuter xarakterining rolini o'z zimmasiga oladigan o'yinlardir. O'yin shunday tuzilganki, u bolani o'ziga xos yoki xayoliy kompyuter qahramoni sifatida harakat qilishga majbur qiladi. Odatda o'yinchi topshiriqlarni (kvestlarni) bajarish orqali g'alabaga erishadi va rag'batlar sazovor bo'ladi. "Qahramon" ma'lum miqdordagi ball to'plaganida, u keyingi darajaga ega bo'ladi.

Onlayn o'yinlar - bu ko'p o'yinchi rejimiga ega bo'lib, butun dunyo bo'ylab boshqa foydalanuvchilar bilan onlayn o'ynash imkonini beradi. Qoidaga ko'ra, bu bir necha kun davom etishi mumkin bo'lgan jamoaviy o'yinlar. Aynan rolli va tarmoqli kompyuter o'yinlarini o'ynashda bolaning o'yinga kirishining juda chuqur va umumiy jarayoni sodir bo'ladi. Bolaning kompyuter bilan psixologik uyg'unligini tom ma'noda kuzatish mumkin. E'tiborsizlik esa, bolaning o'yinga qaramligini kuchaytirib boraveradi. O'yinga qaramlik - bu video o'yinlar va kompyuter o'yinlariga obsesif ishtiyoqda namoyon bo'ladigan psixologik qaramlikning bir shakli.

Xulosa qilib, kompyuter oyinlari yoshlarning vaqtini o'g'irlamoqda. Internet - klublarda yoshlar ayni o'qib, ilm hosil qiladigan paytlarida vaqtlarini bekorchi oyinlarga, ijtimoiy tarmoqlarda mutlaqo notanish shaxslar bilan qimmatli vaqtini tanishishga sarflayotgani tashvishli holat. Chunki internet va kompyuter oyinlari asriga aylangan o'smirlar hayotdan, ilm olish, kasb o'rganishdan va ma'naviy qadriyatlardan tamoman uzilib, butunlay manqurtlashib boradi. Hozir kompyuter oyinlari orqali o'smir yoshlarga salbiy ta'sir qilib, ular ongiga o'z buzg'unchi g'oyalarni singdirish yoki ularni to'g'ri yo'ldan ozdirishga urinadigan yashirin kuchlar juda ko'p. Kompyuter oyinlariga mukkasidan ketgan o'smirlar o'zlari bilmagan holda yashirin kuchlarning qo'g'irchog'iga aylanadi. Kompyuterga mute' bo'lgan yoshlarning fikri-xayoli, butun vaqti, hatto uyqusi ham be'mani oyinlar bilan band bo'ladi. Oxir-oqibat bunday manqurt yoshlar tengdoshlari, yaqinlari va hatto ota-onasiga ham qo'l

ko'tarishgacha agar mubolag'a bo'lmasa qurol o'qalishgacha borib yetadi. Bu esa jamiyatda ilimsizlik, johillikning tomir yoyishiga alal oqibat yurt parokanda bo'lishiga olib keladi.

Foydalanilgan adabiyotlar ro'yhati:

1. Tomas Timoti L. Axborot asrida jamiyat oldida turgan assimetrik terroristik tahdidlarning oldini olish // Jahon hamjamiyati jinoyatchilik va terrorizmning globallashtirishiga qarshi: mater. Intl. konf. M., 2002.
2. Chusavitin M.O. Xavfsizlik risklarini boshqarishdigital-dan foydalangan holda ta'lim va axborot muhitiXavfsizlik idorasi // "Ta'limda yangi texnologiyalarni qo'llash" XIX Xalqaro konferentsiya materiallari. Troitsk, 2009.
3. Chusavitin M.O. Axborot-kommunikatsiya muhitining salbiy ta'sirini bartaraf etish uchun maktab o'quvchilari bilan o'quv-tarbiyaviy ishlarni faollashtirish modeli // Ochiq ta'limda axborot xavfsizligi: Sat. ilmiy materiallar.amaliy konf. MDU. Magnitogorsk, 2007 yi

KREDIT MODUL TIZIMINING AHAMIYATI

Rejavalievva Muhayyoxon Vohidjon qizi
QDPI talabasi,
Ziyayev Sherali Abdulaziz o'g'li
QDPI tayanch doktoranti

Annotatsiya: Ushbu maqolada "Kredit modul tizimi" ning hozirgi kunda oliy ta'lim muassasalarida qo'llanilishi yoritilgan. Bugungi kunda Respublikimizdagi barcha oliy ta'lim muassasalari faoliyatiga kredit modul tizimi joriy etilishi haqida so'z yuritilgan.

Kalit so'zlar: kredit, modul, kredit tizimi, kredit to'plash, baholash mezonlari, mustaqil ta'lim, oraliq nazorat, yakuniy nazorat, akademik qarzdorlik,

Kredit-modul tizimi, bu — ta'limni tashkil etish jarayoni bo'lib, o'qitishning modul texnologiyalari jamlamasi va kredit o'lchovi asosida baholash modeli hisoblanadi. Uni bir butunlikda olib borish serqirra hamda murakkab tizimli jarayondir. Kredit-modul tamoyilida ikkita asosiy masalaga ahamiyat beriladi: talabalarning mustaqil ishlashini ta'minlash; talabalar bilimni reyting asosida baholash.

Mustaqillik yillarida O'zbekiston Respublikasida ta'lim tizimini isloh qilish davlat siyosatining ustuvor yo'nalishlaridan biri sifatida e'tirof etiladi. Ta'limiy islohotlar jarayonida jahon andozalariga mos keladigan uzluksiz ta'lim tizimini yaratish, ta'lim tizimini samaradorlini yuqori bosqichlarga ko'tarish masalarining ijobiy hal etilishiga erishish dolzarb pedagogik vazifalar sifatida kun tartibiga qo'yildi. Shu ma'noda, O'zbekiston Respublikasi Prezidentining 2019-yil 9-oktabrdagi "O'zbekiston Respublikasi oliy ta'lim tizimini 2030 yilgacha rivojlantirish konsepsiyasini tasdiqlash to'g'risida"gi PF-5847-son farmoni, O'zbekiston Respublikasi Vazirlar Mahkamasining 2020-yil 31-dekabrda "Oliy ta'lim muassasalarida ta'lim jarayonini tashkil etish bilan bog'liq tizimni takomillashtirish chora-tadbirlari to'g'risida"gi 824-son qarori hamda 2020/2021 o'quv yilidan boshlab respublikamizdagi barcha oliy ta'lim muassasalarida o'quv jarayonini bosqichma-bosqich kredit-modul tizimiga o'tkazish tartibi joriy etildi.

Kredit-modul tizimining asosiy vazifalari sifatida quyidagilar e'tirof etiladi:

- o'quv jarayonlarini modul asosida tashkil qilish;
- bitta fan, kurs (kredit)ning qiymatini aniqlash;
- talabalar bilimni reyting bali asosida baholash;
- talabalarga o'zlarining o'quv rejalarini individual tarzda tuzishlariga imkon yaratish;
- ta'lim jarayonida mustaqil ta'lim olishning ulushini oshirish;
- ta'lim dasturlarining qulayligi va mehnat bozorida mutaxassisga qo'yilgan talabdan kelib chiqib o'zgartirish mumkinligi.



Keling, shu o'rinda modul va kredit tushunchalari mohiyatiga qisqacha to'xtalib o'tamiz.

Modul — bu, bir nechta fan hamda kurslar o'rganiladigan o'quv rejasining bir qismi. U talabalarda ma'lum bir bilim va ko'nikma hosil qilish, tahliliy-mantiqiy mushohada yuritish salohiyatiga ega bo'lishiga qaratilgan bir nechta fanlar (kurslar) majmui hisoblanadi. Bunda o'qituvchi o'quv jarayonini tashkil qiladi, jonli, video hamda audio ma'ruzalar o'qiydi, talabaning faoliyatini muvofiqlashtiradi va nazorat qiladi. Talaba esa mavzuni mustaqil o'rganadi hamda berilgan topshiriqlarni bajaradi.

Modul asosida o'qitish tizimida talabalar bilimi, malakasi hamda ko'nikmasini baholashda reyting baholash tizimidan foydalaniladi. Unda talabaning barcha o'quv faoliyati, ya'ni auditoriya va auditoriyadan tashqarida olgan, o'zlashtirgan bilimlari ball berish orqali baholanadi.

Kredit (credit) — talabaning alohida ta'lim yo'nalishi yoki dasturi (kurs) bo'yicha fanlarni o'qib o'rganishi va o'zlashtirishi uchun sarflangan o'quv yuklamasining (vaqtning) o'lchov birligidir. Kredit — talabaning me'yoriy hujjat bilan belgilangan, odatda bir hafta davomida auditoriyada va mustaqil ravishda ta'lim olishi uchun ajratilgan minimal vaqt o'lchovidir. Talabaga kredit ma'lum bir fandan belgilangan topshiriqlarni bajarib, yakuniy imtihondan muvaffaqiyatli o'tgandan so'ng beriladi.

Har bir talaba kelajakda tanlagan yo'nalishi va mutaxassisligi bo'yicha diplomga ega bo'lishi uchun kreditlarni yig'ib borishi lozim. To'plangan kredit talabaga butun umr davomida o'zining malakasini oshirib borish yoki qo'shimcha oliy ma'lumot olishiga xizmat qilib boraveradi. Iqtisodiy tilda aytganda, to'plangan kredit talabaning akademik "aktiv"ga aylanib boradi.

Kredit texnologiyasi ta'lim oluvchilarga ishchi o'quv rejaga kiritilgan tanlov fanlarini tanlash, bu orqali individual o'quv rejasini shakllantirishda bevosita ishtirok etish huquqini beradi. Ularga, nafaqat fanlarni, balki professor-o'qituvchilarni ham tanlash erkinligi beriladi. Talabalarga fanlarni tanlash imkoniyatining berilishi ijobiy hol sanaladi. Bu o'quv jarayonlarini baholashning o'ziga xos qiymat ko'rsatkichi bo'lib ham hisoblanadi.

Bugungi kunda mazkur kredit o'lchovi tizimini amaliyotga tatbiq etish bo'yicha to'rtta model keng tarqalgan.

Bular Amerika qo'shma Shtatlarining kredit tizimi (USCS); Yevropa mamlakatlarining kredit tizimi (ECTS); Osiyo — Tinch okeani mamlakatlarining kredit tizimi (UCTS); Buyuk Britaniyaning kredit tizimi (CATS).

Ushbu modellarning ichida eng ko'p tarqalgani AqSh va Yevropa modellaridir.

Ma'lumotlarga ko'ra, mamlakatimiz Oliy va o'rta maxsus ta'lim vazirligi kredit tizimini joriy etishda Yevropaning ECTS tizimidan foydalanishga ustuvorlik qaratyapti. Shu bois uning afzal jihatlari, qulayliklari, yutuq va kamchiliklari haqida ham to'xtalib o'tish maqsadga muvofiq, deb hisoblaymiz.

Bolonya deklaratsiyasining eng muhim jihatlaridan biri oliy ta'lim muassasalarining yagona "kredit tizimi" dan foydalanish (ECTS)ga asoslanadi. Kredit yoki kredit birligi — o'quv rejasida hisobga olingan har qanday o'quv faoliyatining qiymat ko'rsatkichi hisoblanadi.

ECTS tizimi Yevropa va umuman, Bolonya jarayoni ishtirokchi-mamlakatlari talabalariga katta afzalliklarni taqdim etadi.

Masalan, talaba ta'lim olayotgan universitetida egallagan akademik bilimlarini shu tizimga a'zo mamlakatlar oliy ta'lim muassasalarida tan olinishini, ya'ni o'ziga xos "konvertatsiyasi"ni kafolatlaydi. Shu bilan birga, mazkur tizim a'zolariga talabalarni boshqa OTMga o'qishini tiklash, ko'chirish va tugatish imkoniyatini beradi.

ECTS tizimi universitetlarga ham bir qator qulayliklarni taqdim etadi. Chunonchi, ma'lum bir ta'lim yo'nalishi va mutaxassisliklar kesimida o'quv jarayoni haqidagi axborotlarni aniq aks ettiruvchi o'quv rejalarning o'xshashligi hamda yagonaligini ta'minlaydi. Shuningdek, mutaxassislik darajasining tan olinishiga erishish maqsadida talabani qabul qiluvchi va

jo'natuvchi oliy o'quv yurtlaridagi dasturlarning mazmunini oldindan kelishib olish imkonini beradi. Talabani ta'lim olishi bilan bog'liq barcha masalani hal etishdagi javobgarligi hamda mustaqilligi saqlanadi. Yevropa ta'lim tizimida o'quv kurslari va barcha ta'lim jarayoni kreditlarda, O'zbekiston hamda MDhning boshqa mamlakatlarida esa akademik soatlarda hisoblanib kelinadi.

ECTS tizimi bo'yicha har bir oliy ta'lim muassasasi kredit tarkibini, har bir modul bo'yicha kreditlar sonini, qolaversa, har bir kurs va umuman, o'qish davrini tamomlash uchun talaba tomonidan to'planishi lozim bo'lgan kreditlarning umumiy miqdorini mustaqil belgilaydi.

Amaldagi o'qitish tartibidan farqli o'laroq, kredit tizimida majburiy fanlardan tashqari tanlov fanlari ham talabani individual dars jadvaliga kiritiladi. Talabalar o'qishdan haydalmaydi yoki kursdan-kursga qoldirilmaydi. Qaysi fan (kurs)dan belgilangan kreditlarni to'play olmasa, faqat o'sha fanning o'zidan qayta imtihon topshiradi, xolos. Oliy ma'lumot to'g'risidagi diplom esa belgilangan kreditlar to'plagandan so'ng beriladi.

ECTS tizimi bo'yicha talabalarining bir yilda to'plashi lozim bo'lgan kredit miqdori 60 ni tashkil etadi. Bir o'quv yili ikki semestrda iborat bo'ladi deb olsak, talaba har semestrda 30 kredit to'plab borishi lozim. Bakalavriat dasturi 3-4 yillik bo'lsa, talaba bakalavr darajasini qo'lga kiritishi uchun jami 180 — 240 kredit, 1-2 yillik magistratura dasturini tugallashi uchun esa, 60 — 120 kredit to'plashi majburiyat hisoblanadi.

Kredit tizimi u yoki bu kursni yoki yaxlitlikda ma'lum bir o'quv dasturini o'zlashtirish uchun zarur o'quv yuklamasi va unga ajratilgan vaqtni aniqlash uchun zarur.

Bir smestr davomida talabalar individual rejasida belgilangan fanlar shu jumladan (a) guruh fanlarini qo'shganda 25 kredit to'plashi kerak.

Talaba 20 dan kam kredit to'plasa, (a) guruh fanlarni 100 % o'zlashtirsa, u keying smestrda o'qish imkoniyatini avtomatik qo'lga kiritadi.

Agar talab 20 dan kam kredit to'plasa, u avtomatik talabalar safidan chiqariladi.

O'z xohishi bilan talaba (a) guruh fanlaridan zarur kreditini to'play olsa, avvalgi kursda qayta o'qishni tiklashi mumkin.

Masalan: fanga 240 soat ajratilgan bo'lsabu fan 4 kreditga to'g'ri keladi.

Kredit modul tizimida fanlar majburiy va tanlov fanlariga bo'linadi. Har bir talaba o'quv rejasida asosida tuzilgan dars jadvaliga kirgan barcha fanlarni o'zlashtirishlari majburiy hisoblanadi. Kredit modul tizimida bir smestr davomida ikki marta oraliq nazorat va smestr yakunidayakuniy nazorat sinovlari o'tkaziladi. Baholash besh baholik tizimda amalga oshiriladi. Talabalar bilimni nazorat qilish o'quv mashg'ulotlarini olib borgan professor o'qituvchilar tomonidan amalga oshiriladi. Talabani o'quv jarayoni mobaynidagi har bir fandan o'zlashtirishi ballik tizim asosida butun sonlar bilan baholanadi va yakunda ballar ta'limning kredit-modul tizimi to'g'risidagi nizomning 8-ilovasi asosida besh baholik tizimga konvertatsiya qilinadi.

Smestr davomida topshiriqlar uchun belgilangan muddatlar uzaytirilmaydi, topshiriqlarni qayta topshirish uchun imkoniyat berilmaydi.

Ballar nazorat turlari bo'yicha quyidagicha taqsimlanadi:

20 ball: mustaqil ta'lim uchun ajratilgan bo'lib, u fanning xususiyatidan kelib chiqqan holda kafedera tomonidan amaliy, seminar va laboratoriya mashg'ulotlaridagi mustaqil ta'lim topshiriqlarini bajarish uchun ajratiladi.

30 ball: fanning xususiyatidan kelib chiqqan holda, kafedera tomonidan ma'ruza, amaliy, seminar va laboratoriya mashg'ulotlariga ajratiladi, saralash bali oraliq nazoratning 60 % ini tashkil qiladi.

50 ball: yakuniy nazorat uchun ajratilgan hisoblanadi. Yakuniy nazorat o'quv mashg'ulotlarini lib bormagan professor o'qituvchilar tomonidan amalga oshiriladi.

Talaba yakuniy nazoratga qadar oraliq nazorat turini topshirgan bo'lishi kerak.

Fandan 3 yoki undan yuqori baho olgan talaba fanlarni o'zlashtirgan hisoblanadi va ushbu fan bo'yicha belgilangan kreditga ega bo'ladi.

Oraliq nazorat turini topshirmagan va ushbu oraliq bo'yicha qoniqarsiz bah olgan talaba oraliq nazoratga kiritilmaydi va ushbu fandan akademik qarzdor hisoblanadi.

Talaba quyidagi hollarda akademik qarzdor hisoblanadi

- Talabaning bir smestr davomida toplagan ballari nazoratlarni majburiy topshirilishini hisobga olgan olda 60 % izidan kam bo'lmasligi kerak

- Talabaning yakuniy nazorat bo'yicha to'plagan bali yakuniy nazorat 60 % izidan kam bo'lsa

- Bir smestr davomida bir fanga ajratilgan auditoriya soatlarining 25 % izini va undan ortiq soatlarini sababsiz qoldirgan bo'lsa

Fanlarni o'z vaqtida o'zlashtirish uchun akadem qarzdor talabalarga har smestr yakunida, ta'til davrida mazkur fanni o'qish uchun imkoniyat yaratiladi. Bu jarayon to'lov asosida amalga oshiriladi. Talaba qayta o'zlashtirish uchun to'lov qilishi kerak. Talaba o'zlashtirmagan fanini qayta o'qishi va kredit olishi uchun 1 yillik kontrakt summasining 1 yillik o'quv yuklamasiga bo'linmasi hajmida to'lov qilishi kerak.

Kredit modul tizimi talabaning o'rganayotgan sohasini yanada chuqurroq o'rganishga, uni amalda qo'llay olish uchun zarur bilim va tajribaga ega bo'lishga undaydi.

Foydalanilgan adabiyotlar ro'yhati:

1. O'zbekiston Respublikasi Prezidentining Farmoni, 08.10.2019 yildagi PF-5847-sonli "O'zbekiston Respublikasi oliy ta'lim tizimini 2030-yilgacha rivojlantirish konsepsiyasini tasdiqlash to'g'risida" gi farmoni.

2. O'zbekiston Respublikasi Vazirlar Mahkamasining 2020-yil 31-dekabrda 824-son qarori. Oliy ta'lim muassasalarida o'quv jarayoniga kredit-modul tizimini joriy etish to'g'risidagi qarori.

3. O'zbekiston Respublikasi prezidentining 2017-yil 20-aprelda "Oliy ta'lim tizimini yanada rivojlantirish chora-tadbirlari to'g'risida" gi PQ-2909-son qarori.

AXBOROT KOMMUNIKATSIYA TEXNOLOGIYALARI ZAMON TALABI**Rejivaliyeva Muhayyoxon Vohidjon qizi
QDPI talabasi**

Annotatsiya: Ushbu tezisdagi jadal rivojlanib borayotgan dunyoni axborot texnologiyalarisiz tasavvur eta olmasligimiz, yurtimiz ravnaqi uchun yosh avlodga axborot texnologiyalari bo'yicha boshlang'ich sinfdanoq bilim va ko'nikmalar shakllantirilganda hozirgi erishilgan yutuqlardanda katta yutuqlarga erishishimiz haqida so'z yuritilgan.

Kalit so'zlar: Axborot kommunikatsiya texnologiyalari, axborot, dasturlash, IT, kompyuter, informatika, onlayn kurslar.

Biz hozirgi kunda jadal rivojlanib borayotgan dunyoni axborot texnologiyalarisiz tasavvur eta olmaymiz. Har kuni zamonaviy texnologiyalar bilan bog'liq bo'lgan yangiliklar haqida eshitamiz. Bunday texnologiyalar albatta har qanday ishda inson omilini kamaytirishga, insonning mehnat kuchini tejashga, qilinayotgan ishlarda xatolarning kamayishiga albatta o'z ta'sirini ko'rsatmay qolmaydi. Bugungi kunda yurtimizda yoshlarning zamonaviy axborot texnologiyalarini o'rganishlari uchun zarur shart sharoitlar yaratib berishga katta e'tibor qaratilmoqda. Buning ijrosini yurtimiz yoshlarini keng miqiyosda qamrab olayotgan "Bir Million O'zbek Dasturchilari" loyihasi misolida ko'rishimiz mumkin.

2019-yil 21-noyabr kuni yurtimiz poytaxti Toshkent shahrida joylashga Inha Universitetining Katta Majlislar zalida "Bir Million O'zbek Dasturchilari" loyihasini ishga tushirish marosimi bo'lib o'tdi. Bu marosimda O'zbekiston Respublikasi Bosh vaziri Abdulla Aripov, Birlashgan Arab Amirliklarining hukumat va kelajakishlari bo'yicha vaziri Muhammad bin Abdulloh al-Qarqoviy, Birlashgan Arab Amirliklarining sun'iy intellekt texnologiyalari vaziri Umar bin Sulton al-Olama, O'zbekiston Respublikasining o'sha vaqtdagi xalq ta'limi vaziri Sherzod Shermatov, o'sha vaqtdagi Tashqi savdo va investitsiyalar vaziri Sardor Umrzoqov, O'zbekiston Axborot texnologiyalari va kommunikatsiyalarini rivojlantirish vazirligi vakillari ishtirok etdi. "Bir Million O'zbek Dasturchilari – One Million Uzbek Coders" loyihasi, Birlashgan Arab Amirliklari Dubai Future Foundation fondi, Toshkent shahridagi Inha universiteti va IT park qoshidagi IT-akademiyasi ko'magida ushbu loyiha amalga oshirildi. Bu loyihsning maqsadi, o'zbek tilidagi onlayn platforma kurslari orqali o'zbek yoshlariga axborot texnologiyalarini o'rgatish, yosh dasturchilar yetishtirishdir. Bu onlayn platforma orqali tort ta'lim yo'nalishi bo'yicha kurslar tashkil etildi.

1. Android dasturlash
2. Full-Stack Devolepment
3. Fronted Devolepment
4. Ma'lumotlar tartibi

Bunday kurslarda o'qish 120 soatni tashkil etishi rejalashtirilgan bo'lib, har bir bosqich yakunida o'quvchilar uy ishlari hamda laboratoriya ishlarini bajarishadi va onlayn topshirishadi, bunda ularga maxsus sertifikatlar beriladi.

Loyihadagi onlayn kurslar 2012-yilda Amerikaning Stenford Universiteti axborot texnologiyalari dasturlashni yanada keng rivojlantirish uchun tashkil etilgan. Udacity kompaniyasi o'quv kurslari asosida shakllantirildi, ya'ni u yerdagi kurslar o'zbek tiliga tarjima qilindi.

Onlayn kurslarni muvaffaqiyatli tugatgan o'quvchilar Udacity platformasidagi boshqa 100 dan ortiq Nanodegree dasturlarida o'qishni davom ettira olishadi. Bunday imkoniyatga ega bo'lish uchun ta'lim oluvchilar kurslarni tamomlaganlaridan so'ng, yakuniy bitiruv imtihonlarini muvaffaqiyatli topshirishlari va iloji boricha yuqori ball to'plashlari zarur bo'ladi. Ta'lim oluvchilar orasida eng yuqori ball to'plagan 150 nafar bitiruvchilarga grantlar

beriladi. Nanodegree dasturlarini tugatganidan keyin ta'lim oluvchiga, Udacity diplom topshiradi. Nanodegree diplomlari Amerikaning Autodesk, Salesforce, Google AT&T va dunyoning boshqa yirik giigant kompaniyalari tomonidan tan olinadi va bitiruvchilarning bilimlariga qarab ishga olinishlari mumkin.

Bunday loyiha birinchi bor Birlashgan Arab Amirliklarida "One Million Arab Coders" nomi bilan ishga tushirilgan. O'zbekiston Respublikasi prezidenti Shavkat Miromonovich Mirziyoyevning 2019-yil mart oyidagi Birlashgan Arab Amirliklariga rasmiy tashrifi doirasida O'zbekiston Respublikasi va Birlashgan Arab Amirliklari bilan bir qancha sohalarida hamkorlik qilishga kelishib olingandi. Shunday hamkorlik va kelishuvlardan biri - "One Million Uzbek Coders" loyihasini O'zbekistonda ham yo'lga qo'yish bo'yicha edi. Shunday kelishuvlar asosida O'zbekistonda ham shunday ta'lim platformasi ishga tushirildi.

Bugungi kunda axborot texnologiyalarining kelajagi yuksak ekanligiga hech qanday isbotning keragi yo'q. barchamiz buni ko'rib, guvohi bo'lib, anglab turibmiz.

Hozirgi kunda barcha ota-onalar farzandini dasturlash tilini mukammal o'rganishini istayotgani hech kimni hayratga solmaydi. Ota-onalari dasturlash tilini o'rganishini xohlayotgan ko'plab yoshlar bu sohani hech ikkilanmay tanlashmoqda. Hattoki dasturlash tilini o'rganish uchun ko'plab insonlar o'z kasblarini ham o'zgartirishmoqda.

Yoshlikda olingan bilim, toshga o'yilgan naqsh demakdir. Darhaqiqat, hozirgi kunda yoshlarning bolalik davridanoq axborot texnologiyalari bilan do'stlashishi juda ham yaxshi. Hozirgi vaqtda bir yoshga to'lmagan bolaning ham qo'lida ham telefonku deyishimiz mumkin. Bu axborot texnologiyalaridan qanday foydalanishga bog'liq. Hozirgi kunda ba'zilar internetda pullarini ko'kka sovursa, yana kimdir unda pul ishlab topmoqda.

Axborot texnologiyalari davrida ilm egallash, bu orqali o'z hissasini qo'shish borasida bugungi kunda qanday ishlar amalga oshirilmoqda? Misol uchun maktablarda informatika darslari qay darajada o'qitilmoqda?

Yurtimizdagi maktablarning boshlang'ich sinflarida axborot texnologiyalariga oid birorta ham fan kiritilmagan. 5-sinfdan 11-sinfgacha haftasiga ikki marotaba "informatika" fani o'qitiladi. Faqatgina xususiy maktablarga o'z imkoniyatlaridan kelib chiqqan holda "Kompyuter savodxonligi" va "Robototexnika" fanlarini boshlang'ich sinf o'quvchilarining dars jadvallariga kiritganlar. Xususiy maktablarning qamrovi kamligi hamda barcha ota-onalarning farzandlarini xususiy maktablarda o'qita olmasligi bois bu oqlov bo'la olmaydi.

Misol uchun qo'shni Qozog'istonni olaylik. U yerda bu yildan birinchi sinf o'quvchilarining dars jadvaliga " Raqamli savodxonlik" fani kiritildi. Maktablardagi dars jadvalida oldindan mavjud bo'lgan "Axborot kommunikatsion texnologiyalar" va "Informatika" fanlaridan o'quvchilarga ta'lim berish jarayonini qaytadan ko'rib chiqish va o'quvchilarga dasturlash tillarini ko'proq o'rgatish borasida kelishib olindi.

Ukrainadagi ba'zi maktablarda birinchi sinfdanoq, ba'zilarida ikkinchi sinfdan axborot texnologiyalari darsi o'tiladi.

Germaniyada ham ikkinchi sinfdanoq "Texnologiya va kommunikatsiya" fani dars jadvallariga kiritilgan. Bunday darslar o'quvchilar yoshini inobatga olgan holda ancha yengil o'tiladi, o'quvchilarga virtual va real olam o'ratsidagi farq tushuntiriladi. 3-6 sinf o'quvchilari esa murakkab bo'lgan IT loyihalarini o'rganishga kirishadilar. 7-10 sinf o'quvchilariga esa dasturlash tillari chuqur o'rgatiladi. Bunday ta'lim asosida maktab bitiruvchilari tayyor mutaxassis bo'lib chiqadi.

Janubiy Koreyada esa "Informatika" fakultativ darslar qatoriga kiritilganligi uchun o'rta ta'lim maktablarining barcha sinflarida majburiy tartibda o'qitiladi. Sinf yuqorilagani sari dars soatlari oshiriladi hamda mavzular murakkablashadi.

O'zbekiston ta'lim tizimidan namuna sifatida foydalanayotgan Finlandiyada ham axborot texnologiyalariga oid fan birinchi sinfdanoq kiritilgan. 7-9sinflarda esa ushbu dars soatlari

ko'paytiriladi.

Ko'rib turganimizdek axborot texnologiyalari sabog'ini boshlang'ich sinfdan berish rivojlangan davlatlar tajribasida kuzatilgan va o'zini oqlagan.

Ming afsuslar bo'lsinki bugungi kunda maktablarimiz bilim o'chog'i bo'lolmayapti. Maktablarni bitirgan o'quvchilar oliy ta'lim muassasalariga kirish uchun repititorga qatnashi har bir inson uchun odatiy holga aylanib qolmoqda. Shu kabi axborot texnologiyalariga qiziqqan o'quvchilar uchun haftada ikki marotaba o'tiladigan "informatika" darslari yetarli bo'lmayapti.

Albatta dars soatlarini ko'paytirish bilangina bu masala hal bo'lib qolmaydi. "Informatika" darsi har kuni o'tilsayu, malakasiz pedagoglar o'quvchilarga saboq bersa, texnik vositalar yetarli bo'lmasa, kompyuterlar "tegma buzasan" buyurug'i bilan ko'rgazma uchun tursa foydasi yo'q albatta.

Avvallari ingliz tili ham maktablarda 5-sinfdan o'qitilar edi, ammo zamon talabilarini inobatga olgan holda 1-sinf dars jadvaliga kiritildi. Axborot texnologiyalari dolzarbligi oshib borayotgan bir davrda maktab dasturlarida ham shunga muvofiq o'zgartirishlar kiritish davri yetib keldi.

Hozirgi kunda bolalar maktab, balki bog'cha yoshidanoq axborot kommunikatsiya texnologiyalarini ishlata olmoqda. Bundan ko'rinib turibdiki, bolalar raqamli savodxonlikka tayyor. Axborot texnologiyalari fani bolalar yoshiga moslashtirilgan holda o'tiladi. Dars jarayonlari qiziqarli ma'lumotlar va o'yin shaklida olib boriladi, bunda o'quvchilarga ortiqcha bosimning oldi olinadi.

Maktabga qadam qo'ygan o'quvchiga texnika shunday tutqazib qo'yilmaydi, undan foydalanish, texnika xavfsizligi qoidalariga amal qilish asta-sekin o'rgatiladi.

Maktablarda boshlang'ich sinfdanoq axborot texnologiyalari darsi kiritilsa, yoshlarimizning bilim bilan to'yingan ongida yot g'oyalarga o'rin qolmaydi. Ularning internet va ommaviy madaniyatning salbiy oqibatlaridan davolashga ahtiyoj qolmaydi. Chunki, u allaqochon axborot kommunikatsiya texnologiyalaridan faqat foydali ishlar uchun foydalanadi, yuqori daromadga yetaklaydigan yo'l ekanini tushunib yetgan bo'ladi.

Foydalanilgan adabiyotlar ro'yhati:

1. "Yangi O'zbekiston" gazetasining 2020-yil 10-oktyabrdagi 194-soni.
2. O'zbekiston Respublikasi Prezidentining Farmoni, 08.10.2019 yildagi PF-5847-sonli "O'zbekiston Respublikasi oliy ta'lim tizimini 2030-yilgacha rivojlantirish konsepsiyasini tasdiqlash to'g'risida"gi farmoni.
3. O'zbekiston Respublikasi prezidentining 2017-yil 20-apreldagi "Oliy ta'lim tizimini yanada rivojlantirish chora-tadbirlari to'g'risida" gi PQ-2909-son qarori.

IJTIMOY TARMOQDAGI TUZOQLARNING YOSHLAR MA'NAVIYATIGA TA'SIRI.

Rasulova Madina
Qo'qon universiteti talabasi,
Eshonqulova Guljahon Abduqaxxorovna
Qo'qon universiteti Ta'lim kafedrasida o'qituvchisi

Annotatsiya: Ijtimoiy tarmoqlar bugun qudratli axborot qurolga aylangan ekan, dunyo miqyosida mafkuraviy-g'oyaviy tahdidlarni targ'ibot va tashviqot etishda muhim omil vazifasini o'tamoqda. Ijtimoiy tarmoqlar yordamida yoshlarning qalbi, ongi va ruhiyatiga ta'sir ko'rsatishga alohida e'tibor qaratilmoqda. Buning natijasida yoshlar ma'naviyati izdan chiqishiga olib kelmoqda. Shu boisdan ham, turli-tuman g'oyaviy, mafkuraviy va axborot xurujlarining avj olishini e'tibordan chetda qoldirmasligimiz darkor. Shundagina biz istiqbolda ma'naviy barkamol insonni, sog'lom avlodni tarbiyalashga erishamiz.

Kalit so'zlar: Axborot, global, mafkura, internet, ma'naviy tahdid, ijtimoiy tarmoq, virtual muloqot, modernizatsiya, ma'naviyat, innovatsiya.

Bugungi kunga kelib, internet tizimining ijtimoiy tarmog'ida ma'naviy, axloqiy tubanlikni "targ'ib" etuvchi sahifalarning soni bir nech yuz milliondan oshayotganligi insoniyatni yanada tashvishlantiradi. Bu haqda Chingiz Aytmatov shunday yozadi: "Tuya terisini odamning taqir boshiga kiydirish shart emas. Endi sodir bo'ladigan urushlar jang maydonida emas, balki mafkura poligonida yuz beradi. Shu jihatdan qaraganda, yoshlarning ko'p vaqtini internetda behuda sarflashi katta fojia". Chunki, Globallashuv jarayonida mafkuraviy ta'sir o'tkazish ko'lamini haddan ziyod kengaytirib, beqiyos darajada tezlatib yuborganida ham ko'rinadi. Inson o'z mustaqil fikriga, zamonlar sinovidan o'tgan hayotiy-milliy qadriyatlarga, sog'lom negizda shakllangan dunyoqarash va mustahkam irodaga ega bo'lmasa, har turli ma'naviy tahdidlarga, ularning goh oshkora, goh pinhona ko'rinishdagi ta'siriga bardosh berishi amrimahol.

Internet tizimining ijtimoiy tarmog'idan olingan narsa to'g'ri, ishonchli va zararsiz ekanini bilish kerak. Yaxshi-yomonning farqiga bormagan yoshlar ijtimoiy tarmoqlar orqali tarqatilgan har qanday ma'lumot-xabarlarini haqiqat deb qabul qilayotgani jiddiy xavotirga solmoqda. Ular g'arazli maqsadlari yo'lida yoshlarda buzg'unchilik, begunoh odamlar qonini nohaq to'kish kabi jinoyatlarni avj oldirib, fuqarolar tinchligini buzib, xalq orasida nizo chiqarishga harakat qilishmoqda. Sarhadsiz internet dunyosiga kirgan yoshlar vaqt, umr g'animat ekanini doimo yodda saqlamog'i lozim. Zero, bu global tarmoq bepoyon hududlarga ega bo'lib, unda inson adashib soatlab, kunlarini samarasiz o'tkazib yuborish bilan birga yoshlarimiz o'jar va qaysar, keksalarning aytganini nazar-pisandga olmaydi, ajdodlar qadriyatlarini inkor etadi". Darhaqiqat, bugun axborot ko'p va tez kirib kelayaptiki ularni "hazm" qilish uchun teran tafakkur va keng dunyoqarash talab etiladi. Ayniqsa internet tizimining ijtimoiy tarmoq olami farzandlarimiz e'tibori va qiziqishini tortib borayotgan bugungi davrda ayrim kompyuter o'yinlari haqida ham shunday misollarni ketirish mumkin. Bugun dunyo aholisining 90 % dan ortig'ida ijtimoiy tarmoqlardan foydalanish imkoniyati mavjud. Foydalanayotganlar soni ham yildan-yilga ortib bormoqda. Mutaxassislarining hisob-kitoblariga ko'ra insonlarning ijtimoiy tarmoqda sarflaydigan minimal vaqti 3 soatni tashkil etadi. Bir qarashda kishini xavotirga soladigan hech narsa yo'qdek. Inson bu 3 soat mobaynida turli hududlarda yashaydigan yaqinlari, tanishlari, qarindoshlari bilan muloqot qilmoqda, bunda nimanotabiylik bor deb o'ylash mumkin. Albatta, ushbu muloqot jarayonlarining ijobiy tomonlarini inkor etib bo'lmaydi. Biroq, ijtimoiy tarmoqlarda faqat ezgu niyatni ko'zlagan insonlar o'tirmasligini o'nlab misollar bilan asoslash mumkin. Ayniqsa, yoshlarda bunday holat ko'proq yolg'iz qolish istagining kuchayishida namoyon bo'ladi. Manbalarda ijtimoiy

tarmoq - odamlarning muloqot qilish, o'xshash qiziqishlari yuzasidan boshqa odamlar bilan ijtimoiy munosabatlarni yaratish uchun foydalanadigan onlayn platforma deb ta'rif berilgan. Ilk bor odamlar o'rtasidagi muloqot vositasi sifatida ijtimoiy tarmoqning elektron pochta ko'rinishi paydo bo'ldi. Bu kompyuter tarmoqlari orqali bog'lanishning ilk ko'rinishi edi. Dastlab ikki kishi o'rtasida ma'lumot almashish uchun yaratilgan elektron ma'lumot almashuv keyinchalik guruhlar o'rtasidagi muloqot vositasiga aylandi. Ijtimoiy tarmoqlar haqida ilk bora o'z tasavvurlarini bayon qilgan olimlar R.Solomonoff va A.Rapoport o'tgan asr o'rtalarida muloqotning virtual ko'rinishi haqida o'z fikrlarini bayon qilishgan. Vengriyalik mutaxassislar P.Erdos va A.Renilar ijtimoiy tarmoqlarni shakllantirish borasidagi tasavvurlarini aytib o'tishgan. Ijtimoiy tarmoq atamasini alohida tushuncha sifatida 1954 yil Manchester maktabi namoyondalaridan biri J.Barns ilmiy manbalarga kiritgan. Internet tarmog'ida insonlar o'rtasidagi muloqotning avj olishi, rivojlanib ketishini olimlar ijtimoiy tarmoqlarning tezkor faoliyati bilash bog'lashadi. Aslida ham shunday. Siz virtual olamda tez va qulay muloqotni kunning yoki tunning istalgan vaqtida o'rnatishingiz mumkin. Suhbatdoshingiz bilan yozishib, gaplashib, uni ko'rishingiz ham mumkin. Buning uchun kompyuter yoki telefon va internet bo'lsa kifoya. Bugungi kunda mashhur bo'lgan ijtimoiy tarmoqlarda o'z sahifasiga ega bo'lmagan insonni topish qiyin. Ayniqsa, bu holatning yuqori darajasini yoshlar orasida ko'rish mumkin. Ma'lumotlarga qaraganda, dunyo yoshlari, jumladan mamlakatimizda o'sib kelayotgan yosh avlod asosiy vaqtining taxminan 50% foizi virtual muloqotga sarflanmoqda. Gap shundaki, ko'pchilik yoshlar o'z hayotlarini ijtimoiy tarmoqlarsiz tasavvur qila olmaydilar. Ma'lumki, dunyoda g'oyaviy hamda informatsion xurujlar, turli mafkuraviy tahdidlar avj olayotgan bugungi kunda yoshlarimiz ma'naviyatini yuksaltirish, ularning tafakkurida sog'lom dunyoqarash asoslarini shakllantirish eng muhim vazifadir. Bunday murakkab va tahlikali davrda ma'naviy - ma'rifiy ishlarni zamon talablari asosida tashkil etish yoshlarimizni turli mafkuraviy xurujlardan himoya qilish, yoshlarimizning hayotga ongli munosabatini shakllantirish, yon - atrofda yuz berayotgan voqealarga daxldorlik hissini oshirish, diniy ekstremizm, xalqaro terrorizm, zo'rlik bilan joriy etish oqibatida xalqaro maydondagi ziddiyat va qarama - qarshiliklar kuchayib borayotgan bir vaziyatda o'zimizning kelajak strategiyamizni aniq belgilab olish, g'animlarning g'arazli urinishlari nimaga qaratilganligini har tomonlama anglab olish va keng jamoatchilikka yetkazish, mamlakatimiz mustaqilligi, tinch va osoyishta hayotimizga xavf tug'dirishi mumkin bo'lgan tajovuzlarga qarshi izchil kurash olib borish, mamlakatimizda amalga oshirilayotgan milliy g'oya targ'iboti va mafkuraviy jarayonlarning amaliy ishlari va ijobiy natijalarini yoshlarga tushuntira bilish, muhtaram Prezidentimiz Shavkat Mirziyoyevning "Ma'naviyat va ma'rifat ishini vatanparvarlik ishi, vijdon ishi" ekanligi to'g'risidagi qarashlarining mazmun-mohiyatini har bir fuqaroga, xususan, yoshlar ongi, qalbi va ichki dunyosiga singdirish zarur. XXI asrda davlatimizning ravnaqi, uning kuchi hamda salohiyati ko'p jihatdan xalq ma'naviyatining yuksakligi va pokligiga, yoshlarimizning intellektual savodxonligiga, ular ongi, ichki dunyosi va qalbida milliy g'oyaning rivojlanganligi bilan chambarchas bog'liqdir. Bunda esa internet tizimining ijtimoiy tarmog'idan tarqatilayotgan turli xil yot g'oyalarga qarshu mafkuraviy immunitetning nechog'liq shakllanishiga bevosita aloqadordir.

Xulosa o'rnida aytmoqchimanki, hozirgi kunda jamiyatimiz hayoti fan-texnologiyalar rivoji bilan tobora uyg'unlashib borayotgan bir davrda yashamoqdamiz. Shunday ekan, har birimiz ijtimoiy tarmoqlardan foydalanish madaniyatiga amal qilishimiz, o'z navbatida, uni atrofdagilarga ham o'rgatish foydadan xoli bo'lmaydi. Binobarin, yoshlarning ruhiy-ma'naviy olamini zararli unsurlardan, turli xil buzg'unchi, yod va zararli g'oyalardan himoya qilish orqali taraqqiyot poydevori yaratiladi. Zero, ma'naviy barkamol, intellektual salohiyati yuqori avlod tarbiyasi nafaqat O'zbekistonda, balki butun jahonda eng muhim vazifalardan biri

sifatida namoyon bo'lmoqda. Aynan ma'naviy barkamol avlod mamlakat ertasini belgilab beradi. Ma'naviy barkamollik esa jamiyat taraqqiyotining muhim omilidir.

Foydalanilgan adabiyotlar ro'yhati:

1. Chingiz Aytmatov "Asrga tatigulik kun".
2. Islom Karimov "Barkamol avlod orzusi".
3. https://yuz.uz.ijtimoiy_tarmoqlarning_yoshlarga_ta'siri.
4. https://cyberleninka.ru.ijtimoiy_tarmoqlarning_yoshlar_ma'naviyatiga_ta'siri.

TA'LIM JARAYONIDA GOOGLE APPS EDUCATION EDITION SERVIS XIZMATLARIDAN FOYDALANISH METODIKASI

Komilova Shahrizoda Rahmatullo qizi
Navoiy davlat pedagoika instituti 2-bosqich talabasi.

Annotatsiya: Ushbu tezisda bulutli texnologiyalaridan biri Google APPS Education Edition servis xizmati va unda ishlash jarayoni yoritilgan.

Kalit so'zlar: Internet, Zamonaviy tarmoq servisi, Google, Google ta'lim xizmatlari, Google APPS Education Edition.

Ta'limning asosiy natijasi sifatida davlat ta'lim standarti maqsadi - o'qituvchi va o'quvchilar bilan ta'lim sohasidagi hamkorlikni tashkil etish va rejalashtirish, ishtirokchilarning maqsad va funksiyalarini aniqlash, shuningdek o'zaro hamkorlik usullari izlab topishdan iboratdir.

Ya'ni o'quvchilarga axborot jamiyatida mustahkam hayot ko'nikmalari bilan ta'minlash va axborot jamiyatida ishlash va axborot faoliyati uchun tayorlash: axborotni qidirish va to'plash, ma'lumotlarga muvofiq tizimlashtirish, bilimlarni tanqidiy baholash va sharhlash, axborotni saqlash, himoya qilish, yetkazish va qayta ishlash qobiliyatiga ega bo'lishni hamda vizual axborotni og'zaki belgilar tizimiga tarjima qilish va aksinchasini ta'minlash kerak.

Zamonaviy axborot texnologiyalarini rivojlantirishning istiqbolli yo'nalishlaridan biri - bu bulut texnologiyalari hisoblanadi. Bulutli (angl. Cloud computing) texnologiya foydalanuvchilarga Internet servis xizmati sifatida kompyuter resurslari va imkoniyatlarini taqdim etilayotgan ma'lumotlarni tarqatish texnologiyasi sifatida tushuniladi. Bulutli hisoblash texnologiyasiga asoslangan keng tarqalgan servis xizmatlar tizimi ta'lim jarayonida ishlatiladigan MicrosoftLive@edu va Google Apps Education Edition bo'lib hisoblanadi.

Ular ta'lim jarayonidagi ishtirokchilar uchun bulutli texnologiyalar asosida foydalanishda aloqa va hamkorlik samaradorligini oshirishga qaratilgan web-ilovalarni taqdim qiladi.

Ta'lim muassasalari uchun Google tomonidan taqdim etilayotgan onlayn servis xizmatlari bir qator afzalliklarga ega bo'lib, Internet tarmog'i mavjud bo'lgan har qanday ta'lim muhitida undan foydalanish imkonini beradi.

Zamonaviy tarmoq servis xizmatlari muhiti o'quvchilar uchun XXI asrga zaruriy qobiliyatlarni shakllantirish va rivojlantirishlari mumkin bo'lgan ta'lim sharoitlarini yaratishga yordam beradi. Ular quyidagilardir:

– **axborot savodxonligi** - axborot izlash, turli manbalarni taqqoslash, zarur ma'lumotlarni aniqlash va farqlay olish mahorati;

– **media savodxonligi** - turli xil media resurslarini aniqlash olish va ulardan foydalanish qobiliyati;

– **tashkiliy-uyushtirish savodxonligi** - o'zining va o'z guruhining vaqtini rejalashtirish, odamlar, guruhlar, tashkilotlar o'rtasida o'zaro munosabatlarni anglash qobiliyati;

– **muloqot savodxonligi** - samarali muloqot va hamkorlik mahorati;

– **samarali savodxonlik** - sifatli mahsulotlar yaratish, haqiqiy vositalardan foydalanish, rejalashtirish.

Google Apps servis xizmatlari bir nechta afzalliklarga ega, ya'ni ular talabalar va ta'lim muassasalari tomonidan ishlatiladigan barcha operatsion tizimlar va dasturlarni qo'llab-quvvatlaydi; Internetda ishlashni qo'llab-quvvatlovchi ixtiyoriy mobil qurilmalar yordamida hujjatlar bilan ishlash mumkin va barcha Google Apps Education Edition ta'lim versiyasi vositalari bepuldir.

Google Apps Education Edition servis xizmatining misolidan foydalanib, ta'lim jarayonida quyidagi ilovalarni ko'rib chiqish mumkin:

– **Ma'lumot va hujjatlar almashinish**, talabalar o'zaro hamda o'qituvchilar bilan o'quv jarayonida zarur bo'lgan ma'lumot va hujjatlar bilan urtoqlashishi: loyiha, referat va tezislar bo'yicha maslahatlar berish, uy vazifalarini tekshirish. Ushbu imkoniyatlarni amalga oshirish jarayonida **elektron pochta, chat va forumlardan** foydalanish mumkin.

– **Guruhlarda qo'shma loyihalarni amalga oshirish:**

- matnli fayl va prezentatsiyalar tayyorlash,
- hujjatlarni boshqa ishtirokchilar bilan real vaqt rejimida muhokama qilishni tashkil etish,
- Internet tarmog'ida ish natijalarini jamoatchilikka ochiq bo'lgan veb-sahifalar shaklida nashr etish,
- turli xil axborot ob'ektlarini qayta ishlash bo'yicha amaliy vazifalarni bajarish: matnni formatlash va tahrirlash, matn muharririda jadvallar va sxemalar yaratish.

Google muhiti shaxsiy va hamkorlikdagi faoliyat uchun foydali bo'lishi mumkin bo'lgan ko'plab vositalarni o'z ichiga oladi. Google servis xizmatlari insonlarning tarmoqlar aro o'zaro ta'siri uchun yunaltirilgan hamda bu muhitda muloqot, aloqa qilish va hamkorlik imkoniyati ta'lim olish uchun muhimdir.

Yangi vositalardan foydalanishning muntazam qo'llanilishi yangi turdagi xatti-harakatlarga o'rgatadi hamda ushbu jarayonda pedagogik va tashkiliy yechimlarni taklif qiladi. Bunday hamkorlikda jamoa bo'lib ishlash o'quv jarayonini talabalar, o'qituvchilar va ularning ota-onalari uchun ochiq qilib qiladi.

Domen nomini ro'yxatdan o'tkazish Google tomonidan tasdiqlangan ro'yxatga oluvchi orqali amalga oshirilishi mumkin. Google Apps bepul asosiy va professional paketlar bilan ifodalanadi. Ta'lim sohasi uchun Google Apps Education Edition - professional paketning barcha xususiyatlarini o'z ichiga olgan ta'lim muassasalari uchun bepul paket ishlab chiqdi. Google Apps Education Edition versiyasi - talabalar va o'qituvchilarga samarali muloqot hamda hamkorlik qilish uchun zarur bo'lgan vositalar bilan ta'minlaydigan bulutli hisoblash veb-ilovasi hisoblanadi.

Xulosa qilib shuni aytish mumkinki, Google ta'lim xizmatlari, o'qituvchilar va o'quvchilarga yanada samarali muloqot qilish, muvaffaqiyatli o'qitish va o'rganish imkonini beradigan bepul (har qanday reklamalarsiz) vositalarni o'z ichiga oladi. Oliy ta'lim muassasalari uchun Google onlayn xizmatlari bir qator afzalliklarga ega, bu esa Internet tarmog'i mavjud bo'lgan har qanday ta'lim muhitida foydalanish imkonini beradi.

Foydalanilgan adabiyotlar ro'yhati:

1. Алексанян, Г. А. Сервисы Google в организации самостоятельной деятельности студентов СПО / Г. А. Алексанян. // Молодой ученый. — 2012. — № 9 (44). — С. 263-266.
2. Google Apps Education Edition [Электронный ресурс]. - URL : <http://www.google.com/a/help/intl/en/edu/index.html>.
2. Романова И. Облачные технологии и их применение // Молодой ученый. - 2016. - №17.1. - С. 109-112.

**GLOBALLASHUV SHAROITIDA JAMIYAT MA'NAVY XAVFSIZLIGINI TA'MINLASHDA
AXBOROT ISTE'MOLI MADANIYATI SHAKLLANTIRISHNING AHAMIYATI**

**Shaymanov Jamshidbek Anvar o'g'li
ShDPI talabasi**

Annotatsiya: Ushbu maqola yoshlarni ijtimoiy munosabatlarda shaxs sifatida shakllanishida ijtimoiy tarmoqlar tasirlik o'rganilgan. Internet ya'ni ijtimoiy tarmoqlar bugungi kundajuda kata qudratli axborot aylangan ekan jahon miqyosida mafkuraviy-g'oyaviy tahdidlarni targ'ibot va tashviqot etishda muhim omil vazifasini o'tab kelmoqda.

Kalit so'zlar: Globallashuv, shaxs, mafkura, internet, ijtimoiy tarmoq, ma'naviyat.

Bugungi kunda "globallashuv" so'zi eng ko'p ishlatiladigan tushunchalardan biri hisoblanadi. Bu tushuncha inson va jamiyat hayoti rivojining hozirgi davridagi muhim xususiyatlarnitez sur'atlar bilan o'zgarib borayotgani, o'ta shiddat bilan murakkab bir voqelikni o'zida mujassam etadi. Ayni paytda, kishilik jamiyati rivojida ustuvor bo'lib borayotgan mayllardan kelib chiqiladigan bo'lsa, insoniyatning istiqbolini ham tasavvur qilish imkonini beradi.

Globallashuv jarayonining hayotimizga tobora tez va chuqur kirib kelayotganining asosiy sababi esa, Prezidentimiz qayd etganlaridek, - "Bugungi kunda insoniyat ko'plab umumbashariy muammolarga duch kelmoqda va ularga yechim topish nihoyatda dolzarb bo'lib qolmoqda. Biz globallashuv har tomonlama avj olayotgan, shiddatli o'zgarishlar sodir bo'layotgan murakkab zamonda yashamoqdamiz".

Mamlakatimizga turli vositalar orqali mafkuraviy tahdidlar kuchayayotgan hozirgi murakkab davrda ma'naviy xavfsizlik masalani kun tartibidagi eng dolzarb masala bo'lib qolaveradi. Ma'naviy xavfsizlikni ta'minlash maqsadida aholi keng qatlamlari va yoshlar ongida yurt tinchligi, Vatan ravnaqi, xalq farovonligi g'oyalariga sadoqat tuyg'usini shakllantirish muhim ahamiyatga ega. Bu esa, o'z navbatida, aholi ma'naviy xavfsizlikni ta'minlash, yoshlarda turli tahdidlarga qarshi ma'naviy immunitetni shakllantirish imkonini beradi.

Ilmiy adabiyotlarda globallashuvning turli jihatlari farqlanadi. Eng avvalo, aholi sonining tez o'sib borishi sharoitida oziq-ovqat, ichimlik suvi va shu kabi ehtiyojlarni qondirish, tabiatning zo'riqishi bilan bog'liq masalalarni yaxlit holda ifodalovchi demografik - ekologik muammolar mavjudligini alohida qayd qilish lozim.

Hech qanday milliy chegaralarni tan olmaydigan, dunyoda umumiy texnologik va axborot maydoni yuzaga kelayotganini xarakterlovchi texnosferaning globallashuvi uning yana bir o'ziga xos xususiyatidir.

Shu bilan birga, siyosiy globallashuv hamda fan, madaniyat, ta'lim va axloq sohasidagi jarayonlarni ifodalovchi ijtimoiy-madaniy globallashuv ham sodir bo'layotganini yoddan chiqarmaslik zarur. Globallashuv jarayonining yana bir o'ziga xos jihati uning mafkuraviy ta'sir o'tkazish ko'lamini haddan ziyod kengaytirib, beqiyos darajada tezlatib yuborganida ham ko'rinadi. "Mana shunday vaziyatda, odam o'z mustaqil fikriga, zamonlar sinovidan o'tgan hayotiy-milliy qadriyatlarga, sog'lom negizda shakllangan dunyoqarash va mustahkam irodaga ega bo'lmasa, har turli ma'naviy tahdidlarga, ularning goh oshkora, goh pinhona ko'rinishdagi ta'siriga bardosh berishi amrimahol".

Mafkuraviy globallashuv axborot vositalarining rivoji va bu sohada sodir bo'layotgan inqilob bilan bog'liq. Mutaxassislar fikricha, insoniyat bugungi kunda yangi axborot inqilobini boshdan kechirmoqda va u kishilik jamiyati tarixidagi birinchi inqilob emas. Nutqning shakllanishi axborot uzatish imkoniyatlarini kengaytirgan bo'lsa, yozuvning paydo bo'lishi uni

uzoq vaqt davomida saqlash va axborotni uning yaratuvchisidan ajratgan holda ulkan masofalarga etkazish, hatto zamonlararo olib o'tishga yo'l ochdi. Gazeta va jurnallarni nashr etishning yo'lga qo'yilishi yozma axborotni uzatishdagi tezkorlik va hamrovlilikni yanada kengaytirdi. Radio va televidenie esa axborotni ovoz va tasvir orqali uzatishni ta'minlab, uni yangi sifatiy bosqichga ko'tardi.

Hozirgi axborot inqilobi oldingi davrlarda paydo bo'lgan axborot uzatish usullarining ko'pgina tomonlarini o'zida sintez qilgan zamonaviy kompyuter texnologiyalariga asoslangan Internet kabi hodisalarning paydo bo'lishi bilan bog'liq.

Axborotni keng jamoatchilikka etkazib beruvchi matbuot, radio, televidenie kabi hodisalarni o'zida birlashtiruvchi ommaviy axborot vositalari (OAV) jamiyat hayotiga ulkan ta'sir o'tkazish quvvatiga ega. Qanday katta kuchga ega ekanini ularga nisbatan «to'rtinchi hokimiyat» atamasi qo'llanilishida ham ko'rish mumkin.

darajada bog'liq. Islom Karimov ta'kidlaganlaridek, "Bugungi kunda zamonaviy axborot maydonidagi harakatlar shu qadar tig'iz, shu qadar tezkorki, endi ilgarigidek, ha, bu voqea bizdan juda olisda yuz beribdi, uning bizga aloqasi yo'q, deb beparvo qarab bo'lmaydi. Ana shunday kayfiyatga berilgan xalq yoki millat taraqqiyotdan yuz yillar orqada qolib ketishi hech gap emas".

Hozirgi kunda ma'naviy tahdidlar asosan OAVning ta'sirida yuzaga kelmoqda. OAVlari bugungi kunda kuchli ta'sir ahamiyatiga ega, undagi materiallar muayyan auditoriyaga mo'ljallangani bilan ham belgilanadi. Masalan, ichki auditoriyaga mo'ljallangan materiallarni yoshi, jinsi, ijtimoiy maqomi (kasb-kori), milliy, diniy mansublik kabi belgilarga ko'ra farqlash mumkin.

OAV ijtimoiy hayotdagi muayyan voqea, hodisa yoki muammo yuzasidan axborotni etkazib berish orqali, uning jamiyat uchun ahamiyati, keng aholi qatlamlari uchun dolzarbligini ta'kidlaydi. Axborot oqimi hajman keng, mazmunan rang-barang, uzatilishga ko'ra tezkor bo'lgan bugungi kunda bu jarayon yanada chuqurlashib bormoqda.

Yuqoridagi mulohazalar bugungi kunda turli shakl va mazmundagi axborotlar inson va jamiyat hayoti, taraqqiyoti va kamolotining zaruriy shartiga, OAV esa uni tarqatishning muhim bo'g'iniga aylanganini ko'rsatadi. Xususan, radio, televidenie, gazeta va jurnallarsiz har qanday ma'lumotli kishi ham murakkab ijtimoiy-siyosiy va madaniy jarayonlarda to'g'ri yo'l topa olishi qiyin. OAV esa, kishilarga o'zining individual tajribasi doirasidan chiqishga va keng hamrovli jarayonlar mohiyatini his qilishga yordam beradi.

OAV orqali amalga oshiriladigan va katta mablag' talab qilmaydigan g'oyaviy ta'sir va tazyiqning o'ziga xosligi shundaki u o'quvchi, tinglovchi yoki tomoshabinga sezdirilmasdan amalga oshiriladi va bevosita qurbonlarni keltirib chiqarmaydi. Axborot dushmani yo'q qilmagan, katta xarajatni talab qilmagan holda yuqori samara beradi. Bunda g'oyaviy ta'sir yo'naltirilgan mamlakatlar aholisining xohish-istaklari, mentaliteti, mavjud muammolari jiddiy o'rganilgan holda asosiy diqqat kishilar ongi va dunyoqarashiga ta'sir ko'rsatishga, shakllangan qadriyatlarni o'zgartirishga, ularning regulyatorlik rolini kamaytirishga yoki butunlay yo'qqa chiqarishga qaratiladi. Bunday ta'sir o'tkazishda davriy nashrlar tadrijiylik, radio va televidenie fragmentli uzatish usullaridan ustalik bilan foydalanishmoqda.

SH.M.Mirziyoyev aytganidek, "Bugungi kunda iqlim o'zgarishlari, ekologik muammolar, radikalizm, ekstremizm va terrorizm, odam savdosi, narkotrafik kabi tahdidlar bizning mamlakatimizda ham yechilishi zarur bo'lgan dolzarb vazifalar hisoblanadi. Bunday muammolarni hal etishda kuch va imkoniyatlarni birlashtirish, bu boradagi barcha say-harakatlarni uyg'unlashtirish lozim. Bu esa, o'z navbatida, kelajagimiz qiyofasini belgilaydigan global muammolarning milliy va mintaqaviy darajadagi yechimlarini topish zarurligini anglatadi".[1] bunday ogohlantirishlari jiddiy asosga ega ekanini internet keltirib chiqarayotgan bir qator salbiy jihatlarda ham yaqqol ko'rinadi.

Unda o'z-o'zini o'ldirishning oson yo'llarini targ'ib qiluvchi 9 mingdan, erotik mazmunga ega 4 mingdan ziyod saytlarning mavjudligi ham buning isboti bo'la oladi. Mutaxassislar o'tkazgan maxsus tadqiqotlar mavjud saytlarning taxminan 12 foizi pornografik xarakterga egaligini ko'rsatadi. Mavjud maxsus dasturlar internet tarmog'idagi pornografiyaning faqat 90 foizinigina filtrlaydi, ya'ni komyuterdan foydalanuvchining ixtiyoridan tashqarida ekranda paydo bo'lishi yo'lga to'siq qo'ya oladi. Demak, qanchalik harakat qilinmasin pornografik mazmunga ega saytlar internetdan foydalanuvchilarning xohish-istagidan qat'i nazar, ularning diqqatini torta oladi. Jumladan, tadqiqotlarda 42 foiz bolalar va o'smirlar onlayn pornografiya ta'siriga tushishi qayd qilinadi.

Bu inson hayoti va yoshlar tarbiyasiga katta xavf solayotgan va butun jahonda bamisoli balo-qazodek tarqalib borayotgan bunday xurujlarga qarshi kurashish hayotiy-amaliy ahamiyatga egaligini ko'rsatadi. Ammo Birinchi Prezidentimiz ta'kidlaganlaridek, "... bizning milliy ruhimiz va tabiatimizga yot va begona bo'lgan ana shunday hodisalarni faqat tanqid va inkor qilish yoki ularni taqiqlashning o'zi etarli emas. Bunday xatarlardan hayotimizni asrash, ma'naviy bo'shliqqa yo'l qo'ymaslik uchun avvalambor ezgu insoniy g'oyalar bilan xalqimizning ongu tafakkurini va saviyasini yuksaltirish, jahon maydonida yuz berayotgan keskin aql-zakovat va iste'dod musobaqasida bellashuvga qodir bo'lishimiz shart".[2]

OAVning mafkuraviy jarayonlar rivojiga o'ziga xos va kuchli ta'sir o'tkazayotganini quyidagi misolda ham ko'rish mumkin. Ma'lumki, bugungi kunda internet ommaviy axborot va kommunikatsiya tizimining eng tez rivojlanib borayotgan bo'g'ini hisoblanadi. Uning g'oyaviy kurash va targ'ibotning asosiy maydoniga aylanganini ekstremistik, shu jumladan, diniy ekstremistik qarashlarni targ'ib qilishdagi o'rni misolida ham ko'rish mumkin.

Diniy ekstremistlar va terrorchilarning internetdagi saytlarida tashkilotning maqsadi, tarixi hamda ijtimoiy-iqtisodiy, siyosiy mazmundagi ma'lumotlarga keng o'rin beriladi. Jumladan, terrorchilar kuch ishlatish yo'lga o'tishga go'yoki majbur bo'lganlarini asoslashga, terror va qo'poruvchilik harakatlarini ma'naviy va axloqiy jihatdan oqlashga intilishadi, Bunda o'zlarini "ozodlik kurashchilari", "partizanlar", "qarshilik ko'rsatuvchilar" deb atagan holda tinchlik tarafdori qilib ko'rsatishga va ular bilan kurashda hukumat tinch yo'l bilan harakat qilish lozimligini asoslashga intilish keng tarqalgan. Ular o'z saytlarida hukumat tarafidan qo'llanilayotgan usullarning "vahshiyiligini" yoritishga ham alohida e'tibor beradilar.

Tezkor axborotlar, yangiliklarning bir vaqtning o'zida bir necha tilda va terrorchilar uchun foydali bo'lgan yo'nalishda berib borilishi, ularning faoliyatni oqlovchi, "qahramonligini" kuylovchi qo'shiqlar, kliplar berilishi bunday saytlarning mafkuraviy hamda emotsional ta'sir quvvatini oshirishga xizmat qiladi.

Ana shunday sharoitda axborot xavfsizligini ta'minlash uchun virtual olamda ham faol harakatlar olib borish zarur. Shundan kelib chiqib, ko'pgina mamlakatlar axborot sohasida ustuvorlikni ta'minlashni strategik maqsadlarga erishish, milliy xavfsizlik va barqaror taraqqiyotni ta'minlashning asosiy yo'llaridan biri sifatida e'tirof etmoqdalar.

"Kimki axborotga ega bo'lsa, u, dunyoga egalik qiladi", - degan fikr bugungi kunda barcha tomonidan e'tirof etilgan. Shunday ekan, bugungi kunda har bir fuqaromizda axborot olami imkoniyatlaridan oqilona foydalanish malakasini shakllantirish hayotiy-amaliy ahamiyatga ega.

Ana shunday yondashuvdan kelib chiqib, mamlakatimizda mustaqillik yillarida zamonaviy texnik uskunalarga, keng va chuqur fikrlovchi kadrlarga ega bo'lgan, yangicha mazmun-mohiyat kasb etadigan ommaviy axborot vositalari faoliyati uchun hamma sharoitlar yaratildi.

Inson kundalik hayotida turli narsalardan foydalanadi. Inson ularni iste'mol qilar ekan har gal muayyan tartib-qoidalar, sodda qilib aytganda, madaniyatga rioya qiladi. Aytaylik, kiyim-bosh kiyish yoki oziq-ovqat iste'mol qilishning o'ziga xos madaniyati bor. Bugungi

kunda axborot ham iste'mol qilinadigan tovarga aylangan ekan, har bir inson yoki alohida olingan jamiyat o'zida uni iste'mol qilish madaniyatini tarbiyalashi lozim.

Axborot iste'moli madaniyati, eng umumiy ma'noda, axborot oqimidan inson manfaatlari, kamoloti hamda jamiyat taraqqiyotiga xizmat qiluvchi ma'lumotlarni qabul qilish, saralash, tushunish va talqin etish xizmat qiladigan bilimlar, qobiliyat va malaka tizimini anglatadi.

Inson o'zida bunday madaniyatni tarbiyalashi uchun nima qilishi zarur? Buning uchun u yoki bu axborotni eshitar ekan, har bir inson hech bo'lmaganda "Bu axborotni kim uzatayapti?", "Nima uchun uzatayapti?" va "Qanday maqsadda uzatayapti?" degan savollarni o'z-o'ziga berishi, unga asosli javob topishga harakat qilishi kerak bo'ladi. Ana shundagina turli g'oyalar ta'siriga tushib qolish, taqdim etilayotgan ma'lumotlarga ko'r-ko'rona ergashishning oldi olinadi. Shakllangan axborot iste'moli madaniyati milliy manfaatlarimiz va qadriyatlarimizga zid bo'lgan xabar, ma'lumotlarga nisbatan o'ziga xos qalqon rolini o'taydi, shaxs dunyoqarashi va xulqidagi sobitlikni ta'minlashga xizmat qiladi.

Yurtboshimiz ta'kidlaganlaridek, shuni unutmash kerakki, "Bugungi kunda inson ma'naviyatiga qarshi yo'naltirilgan, bir qarashda arzimas bo'lib tuyuladigan kichkina xabar ham axborot olamidagi globallashuv shiddatidan kuch olib, ko'zga ko'rinmaydigan, lekin zararini hech narsa bilan qoplab bo'lmaydigan ulkan ziyon etkazishi mumkin".

Demak, yoshlar hayoti va tarbiyasiga katta xavf solayotgan, butun jahonda balo-qazodek tarqalib borayotgan bunday xurujlarga qarshi kurashish hayotiy-amaliyotga aylanib ulgurdi, ammo yurtboshiimiz ta'kidlaganidek, "Bizning milliy ruhimiz va tabiatimizga yot va begona bo'lgan ana shunday hodisalarni faqat tanqid va inkor qilish yoki ularni taqiqlashning o'zi etarli emas. Bunday xatarlardan hayotimizni asrash, ma'naviy bo'shliqqa yo'l qo'ymaslik uchun avvalambor ezgu insoniy g'oyalar bilan xalqimizning ongu tafakkurini va saviyasini yuksaltirish, jahon maydonida yuz berayotgan keskin aql-zakovat va iste'dod musobaqasida bellashuvga qodir bo'lishimiz shart".

Bizning fikrimizcha, hozirgi ulkan axborot ummonida yolg'on xabarlar nisbati shiddat bilan ortib borayotgan tahlikali zamonda ajdodlarimizning "hadislarni saralash" tajribalaridan samarali foydalanish maqsadga muvofiq hisoblanadi.

Foydalanilgan adabiyotlar ro'yhati:

1. Sh.Mirziyoyev . Buyuk kelajagimizni mard va oily janob xalqimiz bilan birga quramiz . Toshkent-„O'zbekiston “ -2017 .
2. Sh.Mirziyoyev . Asarlar . 1-jild .Milliy taraqqiyot yo'limizni qatiyat bilan davom ettirib,yangi bosqichga kutaramiz. Toshkent-„O'zbekiston “ -2017 .
3. Karimov I.A Xavfsizlik va barqaror taraqqiyot yo'lidan. 6-jild. – T.:O'zbekiston, 1998
4. MavlonovA.Barkamolinsontarbiyasi .-T;O'qituvchi,1995.
5. kun.uz/uz/news/2021/11/06/shavkat-mirziyoyev

KOMPYUTERNING MANTIQUIY ISHLASH PRINSIPI

Abdullajonov Davronjon Shokirjon o'g'li
Qo'qon Universiteti o'qituvchisi,
Tursunaliyeva Mohinurxon SHERQO'ZIEVNA
Qo'qon universiteti Maktabgacha ta'lim yo'nalishi talabasi

Annotatsiya: Mantiq ilmining alohida fan sifatida shakllanishi miloddan avvalgi IV asrda yashab o'tgan buyuk yunon olimi Arastu bilan bog'liq. U birinchi bo'lib mantiq ilmi o'rganadigan masalalar doirasini aniqlagan. Olim birinchi marta mantiqiy tafakkur shakllarini uning mazmunidan ajratib mantiq va matematikani uyg'unlashtirishga harakat qildi va dalillar nazariyasiga asos soldi. Formal mantiq: statik voqealikka oid bo'lib, tafakkur strukturasi fikrning aniq mazmuni va taraqqiyotidan chetlashgan holda, nisbatan mustaqil ravishda o'ranadi. Uning diqqat markazida muhokamani to'g'ri qurish bilan bog'liq qoida va mantiqiy amallar yotadi. Matematik mantiq: tafakkurni matematik usullar yordamida tadqiq etadi. U hozirgi zamon matematikasining muhim yo'nalishlaridan biri hisoblanadi.

Kalit so'zlar: mantiq, kompyuter, diskret qurilmalar, argument, konyunktor, dizyunktor, inventor.

Mantiq (logika) atamasi qadimgi yunoncha loyikos – "fikrlash ilmi" atamasiga mos keladi va "so'z", "mulohaza", "nutq", "aql" degan ma'nolarni anglatib, bilish jarayoni bilan uzviy bog'liqdir. Mantiqni o'rganish obyektini tafakkur tashkil etadi.

Mantiq tafakkurning namoyon bo'lishi shakllari va taraqqiyotini, shu jumladan, fikrlar o'rtasidagi aloqadorlikni ko'rsatadigan qonun-qoidalar yig'indisini o'rganadi. Hozirda mantiqning formal mantiq, dialektik mantiq va matematik mantiq kabi yo'nalishlari mavjud. Formal mantiq-statik voqealikka oid bo'lib, tafakkur strukturasi fikrning aniq mazmuni va taraqqiyotini chetlashgan holda, to'g'ri qurish bilan bog'liq qoida va mantiqiy amallar yotadi. Dialektik mantiq dinamik voqealikka oid bo'lib, tafakkurni uning mazmuni va shakli yaxlitligi hamda rivojlanishi orqali o'rganadi. Matematik mantiq tafakkurni matematik usullari yordamida tadqiq etadi. U hozirgi zamon matematikasining muhim yo'nalishlaridan biri hisoblanadi. Mantiq algebrasining asoschisi Jorj Bul hisoblanadi va Klod SHennonning tadqiqotlari mantiq algebrasini hisoblash texnikasida qo'llash imkonini bergan. Mantiq algebrasi matematikaning bir bo'limi hisoblanadi, avtomatik qurilmalarni loyihalashtirishda, axborot va kommunikatsiya texnologiyalarining apparatli va dasturiy vositalarini ishlab chiqishda muhim o'rin tutadi. Ma'lumki, har qanday axborot diskret ko'rinishida, ya'ni alohida qiymatlarining fiksirlangan to'plami ko'rinishida taqdim etilishi mumkin. Diskret qayta ishlovchi qurilma ikkilik signallarni qayta ishlaganidan keyin biron mantiqiy amalning qiymatini chiqarsa, u mantiqiy element deb ataladi. Bunday qiymatlari ya'ni signallarni qayta ishlovchi qurilmalarga esa diskret qurilmalar deyiladi. Mantiqiy elementlar kompyuterning tarkibiy qismi bo'lib, ikkilik o'zgaruvchilar ustida muayyan mantiqiy amallarni bajarish uchun mo'ljallangan elementlar hisoblanadi. Zamonaviy raqamli texnologiyalarning barcha hisoblash qurilmalari (kompyuter, mobil qurilmalar) mantiqiy elementlarga asoslangan. Kompyuterning har qanday mantiqiy amali asosiy mantiqiy elementlar yordamida bajariladi. Har biri mantiqiy element bir yoki bir necha mantiqiy amallarning bajarilishini ta'milaydi. Quyidagi eng sodda va keng tarqalgan mantiqiy elementlar bilan tanishamiz.

Elementlarning o'zi oddiy elektr sxemalardan tuziladi. Bunda sxemaning kirish qismiga kelgan signallarga argument deyilsa, chiqishdagi signallar esa argumentning funksiyasi bo'ladi. Sxemaning ma'lum qismida signalning mavjud bo'lishi bir (1) ni, mavjud emasligi esa (0) ni ifodalaydi.

Kompyuterning bazaviy mantiqiy elementlari, asosan, uchta mantiqiy amalni bajaradi.

Konyunktor ("VA" mantiqiy elementi) mantiqiy ko'payishni amalga oshiradi;

Dizyunktor ("YOKI" mantiqiy elementi) mantiqiy qo'shishni amalga oshiradi;

Invertor ("EMAS" mantiqiy elementi) rad etishni amalga oshiradi.

Konyunktor – mos tushish sxemasida kamida ikkita (A,B) kiruvchi va bitta (A&B) chiquvchi signal mavjud.

Dizyunktor- yig'uvchi sxemada ham kamida ikkita (A,B) kiruvchi va bitta (A yoki B) chiquvchi signal mavjud.

Invertor sxemasida faqat bitta (A) kiruvchi va bitta (A emas) chiquvchi signal mavjud. Invertor sxemasi "teskari zanjir" deb ham ataladi.

Mantiqiy sxema – kompyuter qurilmalarining ishlashini tavsiflovchi har qanday mantiqiy funksiyani bajaradigan electron qurilma.

Mantiqiy elementlardan arifmetik amallarni bajarish va axborotlarni saqlash uchun mo'ljallangan murakkab raqamli sxemalar yaratiladi. Bir necha mantiqiy element va ularning turli birikmasi yordamida berilgan funksiyalarni bajarishga qodir sxemalarni tuzish mumkin.

Mantiqiy sxemani chizishning ketma-ketligi:

Mantiqiy o'zgaruvchilar sonini aniqlash;

Asosiy mantiqiy amallar soni va ularni bajarish ketma- ketligini aniqlash;

Har bir mantiqiy amal uchun tegishli mantiqiy elementni ko'rsatish;

Mantiqiy amallarning bajarilish tartibi mantiqiy elementlarni o'zaro bir-biri bilan ulash.

Foydalanilgan adabiyotlar ro'yhati:

1. Informatika va axborot texnologiyalari darsligi 9-sinf;
2. dr.rtm.uz;
3. Xalqaro Olimpiya Qo'mitasi Kibersportni bo'lajak Olimpiya tadbirlariga kiritish masalasini muhokama qilgan. " <https://en.wikipedia.org>.
4. 4."Newzoo: Global esports will top \$1 billion in 2020, with China as the top market". <https://venturebeat.com>
5. 5."Global esports revenues to top \$1 billion in 2019: report". <https://www.reuters.com>.
6. 6."Field of Streams: How Twitch Made Video Games a Spectator Sport". <https://www.theverge.com>.

INTERNETNING IJOBIY VA SALBIY TOMONLARI

**Xalilova Zuhra Dilmurod qizi
ShDPI talabasi**

Annotatsiya: Ushbu maqola yoshlarni ijtimoiy munosabatlarda shaxs sifatida shakllanishida ijtimoiy tarmoqlar tasirlik o'rganilgan. Internet ya'ni ijtimoiy tarmoqlar bugungi kundajuda kata qudratli axborot aylangan ekan jahon miqyosida mafkuraviy-g'oyaviy tahdidlarni targ'ibot va tashviqot etishda muhim omil vazifasini o'tab kelmoqda.

Kalit so'zlar: Globallashuv, shaxs, mafkura, internet, ijtimoiy tarmoq, ma'naviyat

O'zbekiston zamini qadimda ikki buyuk uyg'onish davriga beshik bo'lgan. Bular birinchisi ma'rifiy IX-XII bu asrlar ba'zi manbalarda "O'rta asrlar Renessansi" deb ataladi. Ikkinchi Renessans deb temuriylar davri ya'ni - XIV - XV asrlarni aytishimiz mumkindir. Hozirgi vaqtda ya'ni XXI asrda mamlakatimizda yana bir Renessans ya'ni uyg'onish jarayoni kechmoqda. Shuning uchun ham biz bugun YANGI O'ZBEKISTON, UCHINCHI RENESSANS so'zlarini ko'p martalab eshitamiz. Bugungi kunda O'zbekiston demokratik o'zgarishlar, keng imkoniyatlar va amaliy ishlar mamlakatiga aylanib bormoqda. Aynan mana shu jarayon men uchun islohotlarimizning eng katta natijasidir. O'z samarasini berayotgan islohotlarimizning biri sifatida "Elektron hukumat tizimini " yanada rivojlantirish interaktiv davlat xizmatlari ko'rsatishni keskin yaxshilash bo'yicha bugungi kunda bir qator vazifalar belgilab berilmoqda. Axborot xavfsizligini mustahkamlash masalasiga katta e'tibor qaratiganligi yuqoridagi fikrimizning isbotidir. Xorijiy va rivojlangan boshqa davlatlarning tajribalarini chuqur o'rgangan holda mamlakatimizda axborot kommunikatsiya infratuzilmasini rivojlantirishga qaratilgan 5 yillik milliy dastur ishlab chiqildi. Axborot texnologiyalari haqida hatto mamlakatimiz prezidenti SH. Mirziyoyev o'zining qilgan ma'ruzasida quyidagi fikrlarni aytib o'tadi; - 'Axborot texnologiyalari va kommunikatsiyalari rivoji barcha sohalarining jadal taraqqiyotiga xizmat qiladi, odamlarga qulaylik yaratadi. Prezidentimizning bu gaplarida "odamlarga qulaylik deganda shuni tushunishimiz mumkinki, elektron hukumatda insonlarning vaqti va ma'lum darajadagi mablag'lari sarflanmaydi.

Biz yashayotgan davrda yuqori texnologiyalarning o'rni va qadri juda balanddir. Internet, axborotlar hayotimizning o'ziga xos ajralmas qismi bo'lishi bilan bir qatorda ularsiz bugun biz hayotimizning bir kunini tassavvur qilishimiz qiyin. Internet hayotning barcha sohalarini jumladan, ta'lim sohasiga ham kirib bordi. Hozirgi kunda biror bir kompyuter yoki mobil aloqa vositalarini internetsiz tasavvur qila olmaymiz. Ba'zida o'ylab qolamanki, bundan bir necha yillar oldin internetsiz insonlar qanday yashagan ekanlar va qanday qilib shunchalik qisqa vaqt Ichida bunga o'rganib qolganimizga hayronman. Ushbu maqola mavzusining dolzarbligi shundaki, ijtimoiy tarmoqlar, har xil saytlar tobora ko'payib bormoqda. Bugungi kunga kelib ular yoshlar va bolalarning barcha bo'sh vaqtlarini hatto boshqa ishlarga sarflaydigan vaqtlarining ham bir qismini o'zlashtirmoqdalar. Masalan, o'smirlar va yoshlar internetdan, mobil aloqa vositalaridan ovqatlanayotganlarida ham foydalanishadi. Internetga qaramlik ijtimoiy tarmoqlarga o'rganib qolish yoshlar o'rtasida keskin tarqalgan. Jahonning butun olimlari o'z faoliyatlari davomida kamida bir marta bo'lsa ham yoshlarning qanchalik tez internetga o'rganib qolish sabablarini o'rganishga harakat qilganlar lekin bu izlanishlarga oid darsliklar ma'lumotlar juda kam. Nafaqat, O'zbekiston balki butun dunyoda millonlab odamlar internetda bo'sh vaqtlarini o'tkazishadi. Bu paytda ular turli xil sohaga oid ish qidirish, yangi odamlar bilan tanishish, yangi do'stlar orttirish, hamkasblar, uzoq-yaqin insonlar muloqot qilish, o'ziga kerakli ma'lumotlarni izlash, o'z bilimlarini mustahkamlash kabi mashg'ulotlar bilan shug'ullanadilar. Hozir gazeta o'qiydigan yoki televideniyalardan yangiliklarni tomosha qiladigan insonlarni kam uchratamiz. Ko'pchilik odamlar o'zlariga

kerakli ma'lumotlarni internetdan topish mumkunligiga ishonib qolganlar. Shuning uchun ham internet rivojlanmagan davlatlardagi kabi odamlar kutubxonalarda o'tirishmaydi. Yoki juda muhim va soni kam bo'lgan kitoblarga navbatda turishmaydi. Bizning bobolarimiz hatto boshqa shaharlarga kitoblardan foydalanish ya'ni kutubxona uchun borganlar. Endi esa bugungi kunda kutubxonaga borib bitta ma'lumot uchun bir nechta hatto o'nlab adabiyotlarni saralab o'tirish shart emas. Biz bugun biror ma'lumot kerak bo'lib qolsa vaqtimizni sarflab kitob qidirmasdan internetga ya'ni kompyuter texnologiyalariga murojaat qilamiz. Ularga qaysi ma'lumot kerakligini yozib qidiruv tugmasini bosamiz va bir daqiqa ichida minglab ma'lumotlar kelib chiqadi. Ko'pgina yoshlar virtual muloqotsiz suhbatga kirisha olmaydilar. Ular haqiqiy hayotda muloqotni butunlay unutilib qo'yadilar. Ko'pincha odamlar to'xtamasdan internetdan, mobil aloqa vositasidan jamoat transportlarida, ko'chada va hatto do'stlari bilan uchrashganlarida ham ulardan foydalanishadi. Ma'lum vaqt o'tishi bilan insonlarda refleks paydo bo'ladi. Bu refleks ularga ijtimoiy tarmoqlarda hech kim yozmagan bo'lsa ham o'z elektron pochtaalarini tekshirishga undaydi. Endi ko'pchilik odamlar esda qolarli vaqtlarni, muhim lahzalarni saqlab qolish uchun turli xil rasm albomlariga tushirish uchun rasm olmaydilar. Balki hammasini endilikda ijtimoiy tarmoqlarga qo'yish va layklar yig'ish uchun rasmga oladilar. Bugungi kunda ijtimoiy tarmoqlarda kecha-yu Kunduz o'tiradigan foydalanuvchilar bor. Ertalab ishda yoki maktabda ular birinchi navbatda ular o'z elektron pochtaalarini tekshiradilar. Ba'zida esa hatto asosiy biznesdan ko'ra ko'proq vaqt ajratadilar. Uyga yoki ishga ketayotganlarida, navbatda ular ijtimoiy tarmoqlarga kirish uchun ular telefonlardan yoki planshetlardan foydalanadilar.

Doimiy ravishda ijtimoiy tarmoqlarda bo'lish bizning miyamiz va aqliy qobiliyatimiz uchun yaxshi faoliyat emas. Buning o'rniga kitob o'qish yoki do'stlar bilan sayr qilish bilan shug'ullanishimiz bizga ko'proq foyda beradi. Ijtimoiy tarmoqlarda bo'lishning barcha salbiy tomonlari bilan bir qatorda ijobiy tomonlari ham bor. Lekin birinchi navbatda qachon to'xtash kerakligini va undan kerakli maqsadda oqilona foydalanish kerak. Internet zamonaviy sivilizatsiyaning ajralmas qismiga aylanib bormoqda. Hozirgi yoshlar internetga asosiy axborot manbai va asosiy aloqa vositasi sifatida qarashadi. Ular asosan, internetga yangiliklar olish bilan birga internet-do'konlardan xarid qilish uchun ham kiradilar. Hozirgi yoshlarning fikricha, internet faqat ijobiy xususiyatlarga ega. Lekin televizor, gazeta va jurnallarni noqulay va zerikarli deb o'ylashadi. Avvalgi avlod uchun televizorlar qanchalik darajada qulay va qiziqarli bo'lsa, hozirgi yoshlar uchun ham internet, telefonlar qiziqarli va ijobiy shaklga egadir. Biz internetga biror ma'lumot qidirgani kirganimizda birinchi ma'lumotni ko'rganimizdan keyin ikkinchi ma'lumot " buni o'qing va yana nima borligini ko'ring tamoyili bo'yicha tashkil etilgan bo'ladi. Bu omil esa o'z vaqtida bizning ko'p vaqtimizni oladi. Biz vaqtimiz qanchalik ko'p ketganini bilmay qolamiz. Albatta, internetning ham ijobiy tomonlari bor. Masalan, u ham ta'lim, ham intellektual rivojlanishga yordam beradi. Ota-onalar uchun bolalarni tarbiyalash va o'qitish uchun qimmatli materiallar masalan, ta'limga oid online o'yinlar, interaktiv darslar, rasm chizish darslari, turli xil tillarni o'rganish uchun materiallar mavjud bo'lgan ko'plab guruhlar va kanallar mavjud. Internet nafaqat aloqa sohasida balki ma'lumotlarga ega bo'lgan resurslarning ichida undagi ma'lumotlarda foydalanishimizda hech qanday cheklov yo'qdir. Bu cheklovlar yo'qligining ham o'ziga xos salbiy tomonlari ham bor deb o'ylayman. Bu salbiy tomon shundan iboratki, internet zo'ravonlikning turli shakllarini namoyon qiluvchi va uni targ'ib qiluvchi tasavvuf, irqchilik, dinnio no'to'g'ri talqin qiladigan saytlar va boshqalarni singdiruvchi ko'plab manbalarni o'z ichiga olgan. Internet hozirgi yoshlarning qolaversa butun zamonaviy insonlar hayotida muhim rol o'ynaydi. Internet o'tgan asrning eng buyuk muhim hayratlanarli ixtirosi hisoblanadi. Internetning yaratilishi taraqqiyotga sezilarli ta'sir ko'rsatdi. Biz uyda o'tirgan holatimizda dunyoning istalgan nuqtasidagi voqealar va axborolarni bilib olishimiz mumkin.

Internet sababli bolalar ki"ob o'qishni to'xtatdilar. Vaqt o'tishi bilan ularning dunyoqarashi, fikrlash darajasi qisqarib boradi. Ular faqat chat va forumlarda virtual muloqot bilan cheklanadilar. Ular haqiqiy hayotda har xil davralarda masalan do'stlari bilan suhbatlarida ,ilmiy uchrashuvlarda ma'ruza paytida yoki yaqin odamlarining tug'ulgan kunlarida nutq so'zlashga, tabrik yo'llashga qiynaladilar. Ular o'z fikrlarini xulosa qilib ayta olmaydilar, fikrlari tarqoq holda umumlashmagan holatda bo'ladi. Bunday qiyin vaziyatlarga tushib qolmaslik uchun kitob o'qib o'z fikr doiramizni kengaytirib borishimiz kerak deb o'ylayman.

Xulosa internetning zamonaviy yoshlarga ta'sirini ko'rib chiqish va uning muloqot jarayonida o'rnini aniqlashdan iboratdir. XXI asr axborot texnologiyalari asri hisoblanadi. Bugungi kun taraqqiyotini jahon axborot tarmog'i yoki internetsiz tasavvur qilish mushkul. Internetdagi vaqtimizni dasturlarni tomosha qilish,yangi bilimlarni olish, chet tillarini o'zlashtirish kabi foydali ishlarga sarflashimiz kerak.

Foydalanilgan adabiyotlar ro'yhati:

1. Marchenkova "Talabalarda kompyuterga qaramlikning oldini olishning ijtimoiy-pedagogik jihatlari" darslik 2009-yil
2. Glister "Yangi internet - navigator" ingliz tilida 1996-yil.
3. Nolden "Sizning birinchi internetga kirishingiz " 2006-yil.
4. G'aniyev "Internetning ijobiy va salbiy tomonlari " 2003-yil

THE USE OF INFORMATION AND COMMUNICATION TECHNOLOGIES IN THE EDUCATIONAL PROCESS

**Zuxra Bektemirova Omonjon qizi
Toshkent Pediatriya Tibbiyot institute**

Annotation: Information technologies as one of the components of an integral learning system not only open up the possibilities of variability of educational activities, its individualization and differentiation, but also allow organizing the interaction of all subjects of learning in a new way.

Keywords: information and communication technologies, learning system, information competence, humanization, multimedia, self-education, modern information society.

Recently, the interest of the scientific and pedagogical community and educational authorities in improving the quality of education has been increasing. The concept of standards of general education notes the updating of the content of education and the use of new technologies. One of the main tasks of modern general education is the formation of information competence: knowledge of information technologies, understanding of their application, weaknesses and strengths, the ability critically evaluate information disseminated by various means and advertising. Thus, the inclusion of new technologies in the educational process has become a socially determined necessity.

Information technologies, considered as one of the components of an integral learning system, facilitate access to information, open up opportunities for variability of educational activity. In addition, it allows organizing the interaction of all subjects of learning in a new way, to build an educational system in which a student would be an active and equal participant in educational activities. The introduction of new information technologies into the educational process allows you to activate the learning process, implement the ideas of developing learning, increase the pace of the lesson, and increase the amount of independent work of students [1]. Learning involves communication in the classroom between the teacher and students, as well as communication between students with each other. The main competence of the subject teacher becomes his updated role - the role of a knowledge conductor, a kind of "navigator", helping students navigate the limitless sea of information. The task of a modern teacher is "to teach the optimal choice of an individual educational route and ways of its passage, i.e., "navigation in education" ...". The humanization of education presupposes a value-based attitude to various personal manifestations of the student. Knowledge does not act as a goal, but as a way of personal development. The richest opportunities for this are provided by modern information technologies (IT). The introduction of IT in the work of a teacher contributes to improving the quality of education, increasing the availability of education, ensuring the development of a person who is oriented in the information space. The use of information technologies in the educational process allows not only to modernize it, increase efficiency, motivate students, but also to differentiate the process taking into account the individual characteristics of each student.

The essence of the concept of IT. The formation of the emerging information society is designed to solve one of the main problems related to the preparation of a person for life and activity in a completely new conditions of the information world, the formation of a new type of intelligence, a different image and way of thinking adapted to the rapidly changing economic, technological, informational realities of the surrounding world.

The use of information technologies in the educational process, new forms and methods of teaching gives students access to non-traditional sources of information, increases the efficiency of the process of self-education, provides an opportunity for search, creative

activity, allow them freely navigate in the information field. Information and communication technologies are technologies that allow you to search process and assimilate information from various sources, including the Internet. This is the presentation of information in electronic form, its processing and storage, the use of the computer itself, a variety of programs [2].

A modern student already at the initial stage of education has elementary skills of a personal computer user, therefore, in the main link, the teacher needs to actively use modern interactive technologies, developing in the child the ability to work with computing and information systems necessary in everyday life. In the process of using IT in the classroom, the ability of students to process information independently is formed, which in turn forms the ability of students to make the best decision or offer solutions in a difficult situation, develops the ability to carry out experimental research activities. The use of this technology opens up new methodological opportunities for the teacher to prepare and conduct lessons, increases the efficiency and quality of training, allows to form a culture of intellectual work, develops attention, creative activity, discipline of students.

Possibilities of using IT. It is possible to systematize where and how it is advisable to use information technology in teaching, given that modern computers allow you to integrate texts, graphics, sound, animation, video clips, high-quality photographic images, sufficiently large volumes of full-screen video, the quality of which is not inferior to television [3]:

- 1) when presenting new material – visualization of knowledge demonstration and encyclopedic programs);
- 2) consolidation of the presented material (training – various training programs);
- 3) control and verification system (testing with evaluation, control programs);
- 4) independent work of students (training programs such as "Tutor", encyclopedias, educational programs);
- 5) if it is possible to abandon the classroom-based system: conducting integrated lessons using the project method, the result of which will be the creation of Web pages, teleconferences, the use of modern Internet technologies;
- 6) training of the student's specific abilities (attention, memory, thinking, etc.);
- 7) interactive demonstration material (exercises, reference diagrams, tables, concepts).

Conclusion. Thus, the use of information technology in the classroom is necessary and appropriate, allows you to diversify and combine means of influencing students, increases the positive motivation of students to learn, qualitatively change self-control and control of learning outcomes, timely adjust both learning activities and teaching activities [4].

The use of IT in education radically changes the essential system of education. The organization of the educational process becomes individualized, allows you to focus it on each student. In the process of using IT, the student's personality develops, students prepare for a free and comfortable life in an information society, including:

- Development of visual-imaginative, visual-effective, theoretical, intuitive, creative types of thinking;
- Aesthetic education using computer graphics, multimedia technology;
- Development of communication skills;
- Formation of skills to make optimal decisions or offer solutions in a difficult situation (using situational computer games focused on optimizing decision-making activities);
- Formation of information culture, information processing skills (use of integrated packages, various hypertext design environments, the Internet).

IT leads to the intensification of all levels of the educational process, providing:

- improving the efficiency and quality of the learning process through the implementation of IT tools;

- providing motivations (stimuli) that cause the activation of cognitive activity;
- deepening of interdisciplinary connections by modern means of information processing, including audiovisual, in solving problems from various subject areas.

The use of IT in the classroom activates the cognitive activity of students, develops thinking and creativity, and forms an active life position in the modern information society.

References:

1. Инновационные технологии в образовании / Под ред. И.И. Абылга-зиева, И.В. Ильина / Сост. Д.И. Земцов. – М.: МАКС Пресс, 2011. – 141 с. ПЕРСПЕКТИВЫ РАЗВИТИЯ ИНФОРМАЦИОННЫХ ТЕХНОЛОГИЙ 96

2. Зайцева Л.А. Использование информационных компьютерных техно-логий в учебном процессе / Л.А. Зайцева. – М., 2004.

3. Кузнецов Е.В. Использование новых информационных технологий в учебном процессе / Е.В. Кузнецов. – М., 2003.

4. Зайцева С.А., Иванов В.В. Современные информационные техно-гии в образовании [Электронный ресурс]. – Режим доступа: <http://sgpu2004.narod.ru/infotek/infotek2.htm>.

TA'LIMDA ZAMONAVIY AXBOROT TEXNOLOGIYALARI – YANGI IMKONIYATLAR

Ahmadjonova Umida Tojimurodovna
Jizzax politexnika institute,
Axmadjonova Yorqinoy Tojimurodovna
Jizzax politexnika institute

Annotasiya: Maqolada ta'limda zamonaviy axborot texnologiyalaridan- masofaviy ta'lim texnologiyasi va uning afzalliklari bayon qilingan. Masofaviy texnologiyalardan foydalanish zamonaviy ta'limning imkoniyatlarini yanada kengaytiradi.

Kalit so'zlar: zamonaviy axborot texnologiyalari, axborot-kommunikatsiya texnologiyalari (AKT), Elektron ta'lim (E-Learning), sinxron elektron ta'lim, asinxron elektron ta'lim.

Oliy ta'lim o'quv jarayonini tashkil etishda innovatsion texnologiyalarning roli kun sayin ortib bormoqda. Masofaviy texnologiyalardan foydalanish zamonaviy ta'limning imkoniyatlarini yanada kengaytirdi. Bugungi kunda Yer kurrasining istalgan joyidan turib, zamonaviy axborot-kommunikatsiya texnologiyalari (AKT) imkoniyatidan foydalangan holda ta'lim olish mumkin. Zero an'anaviy ta'lim o'z mavqeini saqlab tursa ham, keyingi paytlarda masofaviy o'qitish texnologiyalari kundan-kun ommaviylashib bormoqda[1].

Bugungi kunda mamlakatimizda yangi jahon axborot-ta'lim muhitiga integrallashishga yo'naltirilgan ta'lim tizimi barpo etilmoqda. Bu ta'lim jarayonini tashkil etishda zamonaviy texnik imkoniyatlarga javob beradigan sezilarli o'zgarishlar bilan kuzatilmoqda. Zamonaviy axborot texnologiyalarining ta'lim sohasiga kirib kelishi ta'lim usullari va o'qitish jarayonini yangicha yondashuv asosida tashkil etish shakllarini sifatli ravishda qulaylashtirib, o'zgartirish imkonini bermoqda. Axborot-kommunikatsiya texnologiyalari ta'lim tizimini modernizatsiyalashtirish jarayonining eng muhim qismidir[2].

Elektron yoki masofaviy ta'limning yangi bosqichida nafaqat axborot texnologiyalarini qo'llash, balki elektron shakldagi ta'lim manbalarini bilan ta'minlashni ko'zda tutiladi.

Elektron va masofaviy texnologiyalar -ta'limning axborot va kommunikatsiya texnologiyalari qo'llangan variantlaridir.

Elektron ta'lim (E-Learning) -avval «Elektron ta'lim» atamasi kompyuter yordamida o'qitish deb tushunilgan, biroq axborot texnologiyalari rivoji bilan bu tushuncha yanada kengaytirildi. Bugungi kunda elektron ta'lim ko'pgina ta'lim texnologiyalarini qamrab olmoqda, ularni shartli ravishda, 2 turga, ya'ni sinxron va asinxron turlarga bo'lish mumkin[2].

Sinxron elektron ta'lim - masofaviy ta'lim hisoblanadi, lekin bu real vaqtda amalga oshiriladigan ta'limdir. U oddiy kunduzgi ta'limga o'xshaydi, farqi shundaki, ishtirokchilar bir-biridan uzoq masofada bo'ladi. Kundan-kunga keng tarqalib borayotgan vebinarlar mazkur ta'lim shaklining eng yorqin ko'rinishidir. Ma'ruzalarni tashkillashtirishda maxsus dasturiy ta'minotlar qo'llaniladi.

Asinxron elektron ta'lim - bu talaba barcha kerakli ma'lumotni onlayn-manbalardan yoki elektron axborot tashish vositalari (CD, DVD yoki flash-kartalar)dan olishi va materialni o'zlashtirish sur'ati va jadvalini o'zi mustaqil tashkil etishdir. Asinxron elektron ta'lim tizimiga barcha turdagi CD-kurslar va elektron o'qitish kurslari kiradi. Bugungi kunda elektron ta'lim ko'pchilik OTM larda ta'lim jarayonining ajralmas qismi bo'lib qolgan, u shuningdek, malaka oshirish kurslarini tashkil etishda ham o'z o'rnini topgan.

Masofaviy ta'lim texnologiyalari -masofaviy ta'lim bu E-Learningga qaraganda kengroq tushunchadir, u interfaol mustaqil ta'limning va qo'llab-quvvatlashning intensiv maslahat sintezi hisoblanadi.

Shunday qilib, elektron ta'lim masofaviy ta'limning bir bo'lagi hisoblanadi. Masofaviy ta'lim asosiy o'quv materialini o'quvchilarga yetkazib berish va o'quv jarayonida o'quvchi va o'qituvchi orasida interfaol ishlashni ta'minlaydi[3].

Masofaviy ta'limning afzalliklari

➤ Masofaviy texnologiyalardan foydalangan holda o'qitishning juda ko'p ijobiy tomonlari mavjud.

➤ Yashash joyidan turib, o'qish imkoniyati - chekka qishloqlarda yashovchilarda katta shaharlarga borib, universitetga kirib-o'qish imkoniyati har doim ham bo'lavermaydi. Masofaviy ta'lim texnologiyalari ularga o'z shahridan ketmasdan turib, o'qish imkoniyatini yaratib beradi.

➤ O'qish va ishni birga qo'shib olib borish -o'quvchilar ishdan ajralmagan holda ta'lim olish imkoniga ega bo'ladilar, bu, ayniqsa, malaka oshirish yoki ikkinchi oliy ma'lumot oluvchilarga juda qo'l keladi.

➤ Sifatli texnologiyalar va o'quv mazmunini egallash -talaba sifatli o'quv materiallari yordamida o'qitilishi, o'qituvchi bilan muloqat qilishi va o'z individual o'quv rejasini tuzishi mumkin.

➤ Baholashning xolisligi -masofaviy ta'lim texnologiyalari bilim sifatining doimiy nazorati, natijalarning baholanishi, inson omilidan xoli bo'lgan xolis avtomatlashtirilgan baholash joylarda moddiy manfaatdorlikni yo'qotishni ko'zda tutadi.

➤ Ta'limda individual yondashuv -o'zgaruvchan grafik, ish va o'qishni birga qo'shib olib borish, shuningdek, o'zlashtirilayotgan materialni ma'lumotni individual o'zlashtirish tezligiga moslash masofaviy ta'limni barcha uchun qulay qilib qo'ymoqda.

Global pandemiya sharoitida dunyo mamlakatlari qatori, O'zbekistonda ta'lim jarayonlari masofaviy tizimda olib borildi va borilmoqda.

BMT ma'lumotlariga ko'ra, 2022-yilda dunyo bo'yicha yalpi ichki mahsulotning qariyb chorak qismi raqamli texnologiyalarga to'g'ri kelishi bashorat qilinayotgan hozirgi sharoitda bu yo'nalishdagi ishlarni rivojlantirishga e'tibor qaratish o'ta muhimdir. Binobarin, jahon mamlakatlarida iqtisodiy muammolarning ko'payishi, transport va ishlab chiqarish munosabatlarining buzilishi, tadbirlarning onlayn o'tkazilishi hozirgi ko'rinishdagi globallashuvga nuqta qo'yishi kutilmoqda.

Respublikamiz ta'lim muassasalarining barcha bo'g'inlarida takomillashgan tamoyillarga asoslangan yuqorida keltirilgan tizimlarni joriy etsak, o'ylaymanki, ta'lim jarayonida olib borilayotgan islohatlarning namunali, samarali ijrosining bir bo'lagi bo'lib xizmat qiladi.

Foydalanilgan adabiyotlar ro'yhati:

1. Авлиякулов Н.Х., Мусаева Н.Н. "Модулли ўқитиш технологиялари" Т.: "Fan va texnologiyalar" нашриёти, 2007. 97- б.

2. Красильникова В.А. Теория и технологии компьютерного обучения и тестирования / Монография. – М.: Дом педагогики, ИПК ГОУ ОГУ, 2009. с.339

3. Сайфуров Д. Малака ошириш тизимида масофавий таълимни ташкил этишнинг ўзига хос хусусиятлари //Касб-хунар таълими журнали. Т.:2002. №5-6. 28-29-бет.

BO'LAJAK JURNALISTNING KASBIY MADANIYATI VA MAHORATINI SHAKILLANTIRISHDAGI PRINSIPLAR

Xoliqova Saboxat Abdujabborovna
O'zbekeiston Jurnalistika va ommaviy kommunikatsiyalar universiteti
noshirlik ishi va muharrirlik fakulteti 2-bosqich magistranti

Annotatsiya: Ushbu maqolada jurnalist kasbiy tafakkur madaniyatini shakllantirish va ta'lim olish jarayonlarida e'tibor qaratilishi lozim bo'lgan jihatlar tilga olinadi. Auditoriya bilan muloqot qilishdagi bo'lajak jurnalistlarning kasbiy madaniyatini shakllantirishi uchun bilishi kerak bo'lgan didaktik mexanizmlar, kasbiy mahorat bilimlarini oshirishdagi bilim va ko'nikmalarga to'htalib o'tilgan.

Kalit so'zlar: motivatsion, auditoriya, kasbiy tafakkur, didaktik mexanizmlar, ijtimoiy-madaniy komponentlar, pedagogik faoliyat, kasbiy yo'nalganlik prinsiplari.

Jurnalistlar deyarli har kuni insonlar bilan uchrashadi, savol-javob qiladi, ularning bergan javobiga qarab yaxshi ishlarini maqullaydi, bilimini munosib tarzda baholaydi. Kerak bo'lsa vaziyatga qarab tanqidiy munosabatini beradi. O'z-o'zidan ma'lumki, jurnalistlarning mulohazalarida nisbiylik, subektiv alomatlari mavjud. Kezi kelganda hammaga birdek juda tug'ri munosabatda bo'la olmasligi mumkin. Ammo kasbiy mahoratga ega jurnalistning qarshisidagi insonga nisbatan xolis niyatli, yaxshilik qilishga intiluvchi, adolatli inson ekanligiga barchaning ishonchi komil bo'lishi lozim. Auditoriyada jurnalist yaxshi ko'radigan yoki yoqtirmaydigan tinglovchilar bor degan taassurot tug'ilmasligi lozim. Xullas, obro', kasbiy mahorat, insonparvarlik, yuksak darajadagi muomala madaniyati har bir jurnalist uchun zarur xususiyatdir.

Kasbiy mahorat, muomala madaniyati kishining chuqur bilimi, yuksak ahloqiy sifatlari, hayot tajribasi, ilmiy tadqiqot va jamoat ishlarida faol ishtirok etishi tufayli orttirilgan, ko'pchilik tomonidan e'tirof etilgan ta'sir natijasidir. jurnalistik faoliyat o'z mohiyatiga ko'ra ijodiy xarakterga ega. Malumki, inson oldida biror vokalik yoki muammo turgandagina ijodkorlikka ehtiyoj tug'iladi. jurnalistik faoliyat ana shunday xususiyatga ega ijodkorlikning asosiy mohiyati, jurnalistik faoliyatining maqsadi va xarakteri bilan bog'liq. Jurnalistik faoliyat kishi shaxsini, uning dunyoqarashini, e'tiqodini, ongi, xulq-atvorini shakllantirishdek umumiy maqsadga bo'ysungan son-sanoqsiz psixologik masalalar yechish jarayonidir.

Jurnalist kasbiy faoliyatidagi ijodkorlik, kasbiy tafakkur ana shu masalalarni yechish usullarida, ularni hal qila olish yo'llarni qidirib topa bilishda ifodalanadi. Kasbiy tafakkur ijodkorlik manbai bo'lgan jurnalistik tajriba natijasidir. Jurnalistik kasbiy tajriba muammoli vaziyatlarga juda boy. Ular vositasida ahloqiy-tarbiyaviy ishlarning eng yuqori natijalariga erishiladi, bunda esa kasbiy tafakkur muhim ahamiyat kasb etadi.

Kasbiy tafakkur jarayonida insonda o'z mutaxassisligi, kasbi to'g'risida fikr, mulohaza, g'oya, faraz kabilar vujudga keladi va ular shahsining ongida tushunchalar, xukmlar, xulosalar shaklida ifodalanadi. Ijtimoiy hayotda, ta'lim jarayonida insonlar o'rtasidagi aloqa, muloqot va munosabatlar ham tafakkur yordamida namoyon bo'ladi.

Shuningdek, o'z navbatida, bo'lajak jurnalistlarning kasbiy madaniyatini shakllantirish uchun muayyan didaktik mexanizmlar, jurnalistik faoliyat jarayonni tizimli tashkil etish hamda maxsus pedagogik ta'sir va samarali boshqaruv zarur bo'ladi. Kasb madaniyati ta'lim jarayonida kasbiy tafakkur madaniyatini shakllantirishning didaktik mexanizmlarini aniqlashning nazariy asosi sifatida kasbiy madaniyatining tuzilishi xususiyatlari namoyon bo'ladi.

Didaktik mexanizmlar sifatida quyidagi holatlar belgilangan: ta'lim jarayonida kasbiy tafakkur madaniyati tushunchasini kiritish hamda uning jurnalistik faoliyat maqsadini

oydinlaashtirish; o'quv mashg'ulotlari tuzilmasiga talimning muamoli-qidiruv muammoli vaziyatlar modeli, yuzaga kelishi mumkin bo'lgan qiyinchiliklar va ularni bartaraf etishni bashoratlash holatlarini kasbiy tafakkurni faollashtirish vositalari sifatida kiritish; talim jarayonini subekt-subekt munosabatlari asosida tashkil etish va rivojlantirish. Didaktik vazifalarini hal etishda subekt-subekt munosabatlari asosida kasbiy madaniyatini shakllantirish uchun: kasbiy tafakkur madaniyatini shakllantirishning yetakchi yo'naltiruvchi kuchi sifatida talabalarning qobiliyatlari, imkoniyatlari hamda intilishlariga tayanish; kasbiy tayyorgarlik bo'yicha pedagog-o'qituvchilar, kasbdoshlar (guruh talabalari) bilan hamkorlik; kasbiy madaniyatini shakllantirish borasida talabalarning mustaqil faoliyatini yo'lga qo'yish zarur bo'ladi.

Didaktik tizimda fikrlash jarayonini tashkil etishning natijasida kasbiy madaniyatini maqsadli shakllantiriladi, bu esa o'z o'rnida jurnalistika yo'nalishidagi oliy o'quv yurti talabalarida kasbiy tafakkur madaniyatini shakllantirish modelini ishlab chiqishga undaydi.

Aslida ta'lim jarayonida talabalar kasbiy madaniyatini rivojlantirishning didaktik modeli tizimli yondashuvga asoslangan bo'lib, uni amalga oshirish uchun zarur zarur vositalarni tanlash taqazo etiladi.

Oliy ta'lim muassasalarining bo'lajak jurnalistlari kasbiy madaniyatini shakllantirish modeli shaxsiy, kasbiy, ijtimoiy-madaniy komponentlarni shakllantirish imkoniyatini berib, talaba va pedagoglar faoliyatini tashkil etishning maqsadli ustanovkalari, vazifalari, prinsiplarini qamrab oladi.

Shunday kilib bo'lajak jurnalistni tayyorlash jarayonida kasbiy tafakkur rivojlantiriladi, didaktik jarayon davomida kasbiy faoliyat shakllanadi. Ushbu jarayonda shaxsni yaxlit shakllantirish, uni o'qitish, ijtimoiylashtirish va kasbiylashtirish maqsadga muvofik.

Bo'lajak jurnalistlar nafaqat o'z ustida ishlashi, balki kasbiy faoliyatning ma'lum bir turiga egalik qilishi va kerak bo'lganda uni amalga oshirishi kerak. Talabalar faoliyatini amalga oshirish jarayonida "kasb"ni oddiy o'zlashtirish jarayoni emas, balki mutaxassislikni o'zlashtirish jarayoni ham zarur.

Kasbiy tafakkur madaniyatini shakllantirish jarayoni o'qituvchi va talaba o'rtasidagi faoliyatni tashkil etishning o'quv jarayonini motivatsion prinsipi, jurnalistik faoliyat jarayonning insonparvar yo'nalganlik prinsipi, hayot bilan amaliyotning bog'liqligi prinsipi, jurnalistlarining shaxsiy madaniyati hamda kasbiy madaniyati uyg'unligi prinsipi, kasbiy yo'nalganlik prinsiplariga asoslanishi lozim.

O'quv jarayonini motivatsion ta'minlash prinsipi talabalarga kasbiy vazifalarning yechimini topishni anglashga qaratilgan maqsadli motivatsiyani shakllantirishni nazarda tutadi.

Insonparvar yo'nalganlik prinsipi bo'lajak jurnalistlarga jamiyat va shaxs maqsadlarining uyg'unligi, zamonaviy dunyoda insoniy qadriyatlarining ahamiyatini tushunish darajasining shakllanganlik holatni ifodalaydi.

Hayot bilan amaliyotning bog'liqlik prinsipi bo'lajak jurnalist prinsiplarda ta'lim jarayonini modernizatsiyalash sharoitida undagi o'zgarishlarni tushunish va ishtirok etish jarayoni mazmunini ifodalaydi. Bo'lajak jurnalistning shaxsiy madaniyati hamda kasbiy faoliyati uyg'unligi prinsipi jurnalist mehnat faoliyatining yuksak kasbiy mahorat asosida uning shaxsiy madaniyati orasidagi munosabat tizimini anglatadi. Bu jarayonda bo'lajak jurnalistning kasbiy sifatlari sifatida: jurnalistik yo'nalganlik, jurnalistik refleksiya, jurnalistik tafakkur hamda jurnalistik nazokatning jurnalistning shaxsiy madaniyat sifatlari: xayrixohlik, tarbiyalanganlik. Yuksak axloq, fuqarolik, insonparvarlik, samimiylik sifalari bilan uyg'unligi asosida jurnalistik tafakkur madaniyatini shakllantirish nazarda tutiladi.

Har bir mutaxassisning kasbiy tafakkurida, o'z davrining konseptual va muammoli fikrlash darajasi, pedagogik jarayonlar va hodisalarni tushunishning o'ziga xos usuli taqdim

etiladi, bu esa, o'z navbatida, zamonaviy jamiyatga xos bo'lgan munosabat, ahloqiy meyorlar, qadriyatlar va boshqa ijtimoiy-psixologik mexanizmlar bilan yaxshilanadi. Didaktik jarayonda talabalarning kasbiy tafakkurini shakllantirish zaruriyati bir qator obektiv holatlar bilan bog'liq hisoblanadi. Zamonaviy ta'lim muassasasi bu, avvalambor, talabalar o'quv-biluv faoliyatining, samaradorligini ta'minlaydigan, shaxsning individual-psixologik xususiyatlari hamda qobiliyat va istedodlarini rivojlantiradigan mustaqil ijodiy tafakkur maktabi hisoblanadi

Yuqoridagi fikrlar bilan bir qatorda, kasbiy yo'nalganlik prinsipi bo'lajak jurnalisning pedagogik faoliyat mazmuniga qiziqishi. Uni amalga oshirishga shaxsiy motivatsiyani shakllantirishga qaratilgan bo'ladi. Fikrimiz so'nggida xulosa qilib aytadigan bo'lsak, bo'lajak jurnalistar kasbiy tafakkur madaniyatini shakllantirish uning dunyoqarashini, o'z kasbini sevishi orqali yetuklik darajasiga intilishini, o'z borlig'ini his etishi, Vatan, jamiyat manfaatlari rivoji uchun keraklilik hissini anglashni ifodalaydi.

Foydalanilgan adabiyotlar ro'yhati:

1. N.Qosimova. Iqtisoslashgan jurnalistika. T.: "O'zbekiston". 2019.
2. F.Mo'minov. Jurnalistika satsialogisi va psixalogiyasi.T.: "O'zbekiston". 2019.
3. D.M.Teshaboeva, L.I.Toshmuxammedova. Mediya lingvistika va taxrir. T.: "O'zbekiston". 2019.
4. X.Do'smuxammedov. Jurnalistning kasb odobi muammolari. T.: "Yangi asr avlodi". 2007.
5. [www. Pedagogika.uz](http://www.Pedagogika.uz)
6. www.ma`rifat.uz

BIG DATE TIZIMI HAQIDA UMUMIY TASNIF VA TUSHUNCHA

Tolibjonov Xurshidbek Hayotjon o'g'li
Qo'qon universiteti 4-bosqich talabasi,
Meliboyev Azizjon Ikromjon o'g'li
Qo'qon universiteti o'qituvchisi

Annotatsiya: Siz ushbu maqolada Big data atamasi haqida to'liq ma'lumot olasiz. Big data kelib chiqish tarixi va uning qo'llanish sohalari haqida aniq ma'lumotlar aks etgan. Dunyoda raqamlashgan ma'lumotlarning yillar bo'yicha ortib borishi va Hadoop loyihasining ishlash tizimi va ahamiyati haqida ma'lumotlar bilan ham boyitilgan.

Kalit so'zlar: Big data, hadoop, raqamli ma'lumotlar, vositalar.

Bizning yashab turgan hayotimizda shaxsiy va turmush tarzimiz, o'qishimiz, ishimiz uchun zarur bo'lgan ma'lumotlar juda ko'p. Ularni saqlash uchun bizga inson xotirasiga qo'shimcha ravishda zamonaviy qurilmalar zarur. Oddiygina insonlarning tug'ilishidan boshlab uning esda qolarli xolatlari tarixga muxrlash uchun ham bizga mobil telefonimiz yoki qo'shimcha ravishda xotira kartalari zarur. Bir inson yoki biror insonlar jamoasi, oilasini ma'lumotlarini saqlash uchun mobil telefon xotirasi yetar, lekin katta tashkilotlar, korxonalar va kompaniyalarni ma'lumotlarini saqlash uchun yuqorida aytib o'tilganlar juda kichiklik qiladi. Shunday vaziyatda Big data xizmatidan foydalanishga to'g'ri keladi.

Big data (*katta ma'lumotlar*) - juda katta hajmdagi bir jinsli bo'lmagan va tez tushadigan raqamli ma'lumotlar bo'lib, ularni odatiy usullar bilan qayta ishlab bo'lmaydi. Ba'zi hollarda, katta ma'lumotlar tushunchasi bilan birga shu ma'lumotlarni qayta ishlash ham tushuniladi. Asosan, analiz obyekti katta ma'lumotlar deb ataladi.

Mutaxassislar fikriga ko'ra, «Big Data», ya'ni salmoqli ma'lumot atamasi kuniga 100 gb.dan ko'p ma'lumot tushadigan oqimlarga nisbatan qo'llanilgan ekan. Keyinchalik ma'lumotlarning keskin ko'payishi oqibatida bu tushuncha keng qamrov kasb eta boshlagan. Ushbu atama odatda (terabayt, ekzabayt va petabaytlar darajasidagi) katta hajmdagi ma'lumotlarga nisbatan qo'llaniladi.

Salmoqli ma'lumot atamasi ilk bor matbuotda 2008 yili paydo bo'lgan, o'shanda «Nature» jurnali bosh muharriri Klifford Linch o'z jurnalida katta hajmdagi ma'lumotlar bilan ishlovchi texnologiyalar yordamida ilm-fan kelajagini rivojlantirish mavzusida maqola chop etgan. 2009 yilgacha bu atamaga faqat ilmiy tahlil nuqtai nazaridan yondashilar edi, ammo matbuotda shu mavzuda yana bir necha maqolalar chop etilganidan so'ng «Big Data» tushunchasidan keng foydalana boshlandi. 2010-yilda salmoqli ma'lumotlarning o'sib borayotgan muammolarini hal etish uchun dastlabki urinishlar boshlandi. Ulkan axborotlar oqimidan foydalanganda xavflarni kamaytirish uchun mo'ljallangan dasturiy mahsulotlar ishlab chiqishga kirishildi. "Katta ma'lumot" ning ko'pi ma'lumotlarni yig'ish emas. Endi "Katta ma'lumot" haqiqiydir. Google katta ma'lumotlarga ega va CERN ham katta ma'lumotga ega. Aksariyat odamlar, ehtimol, yo'q. Ma'lumotlar faqatgina do'konga 1000 kompyuterga kerak bo'lganda boshlanadi. Hadoop kabi katta axborot texnologiyalari ham haqiqiydir. Ular har doim mantiqiy ravishda ishlatilmaydilar (hadoop klasterlari 100 dan ortiq tugunlarni ishlatishdan bezovta bo'lmanglar, chunki siz yaxshi tanlangan bo'lmagan kumelenmemie mashinalari yaxshi ishlashi mumkin). Lekin, albatta, odamlar bunday dasturiy ta'minotni yozadilar. Lekin amalga oshirilayotgan ishlarning aksariyati ma'lumotlarni yig'ish emas. Bu Extract, Transform, Load (ETL) , shuning uchun ma'lumotlar omborini almashtirish . Strukturani, indekslarni va tezlatilgan so'rovlar bilan ma'lumotlar bazasini ishlatish o'rniga ma'lumotlar faqat hadoopga tushiriladi va nima qilish kerakligini anglab etganingizda, siz barcha ma'lumotlarni qayta o'qiyasiz va kerakli ma'lumotlarni chiqarib olasiz, tranzit

qilishingiz va uni Excel jadvaliga yuklang. Chunki tanlov, ekstraktsiya va konvertatsiya qilishdan so'ng, odatda u "katta" emas.

Dunyoda raqamlangan ma'lumotlar hajmi eksponent bo'yicha o'sib bormoqda. IBS kompaniyasining ma'lumotlariga qaraganda, 2003-yilda 5 eksabayt (1 eksabayt - 1 milliard gigabayt) ma'lumot yig'ilgan ekan. 2008-yilda u 0.18 zettabayt (1 zettabayt = 1024 eksabayt) gacha, 2011-yilga kelib 1.76 zettabayt, 2013-yilda 4.4 zettabaytgacha yetibdi. 2015-yilning mayida dunyoda yig'ilgan raqamlarga ma'lumotlar hajmi 6.5 zettabaytdan oshib ketibdi. 2020-yilga kelib insoniyat 40-44 zettabayt raqamli ma'lumot hosil qilar ekan.

IBS mutaxassislarining fikriga ko'ra, 2013-yilda yig'ilgan ma'lumotlar massivining atiga 1.5%i qandaydiy axborot qiymatiga ega bo'lgan ekan. Baxtga qarshi, hozir dunyoda katta ma'lumotlarni qayta ishlash texnologiyalari bo'lib, ular yordamida juda katta ma'lumotlar massividan insonlarga kerak, qiziq bo'lgan, foydali ma'lumotlarni ajratib olish mumkin bo'ladi.

Katta ma'lumotlarning ko'pgina marketing va'dalari o'tkazilmaydi. Twitter sizning reklamangizdan ko'ra ko'pchilik kompaniyalar uchun juda kamroq tushuncha ishlab chiqaradi (agar siz teenie rockstar bo'lmasangiz); va Twitter-ning foydalanuvchi bazasi juda baqongizdir. Bunday qarama-qarshilikni bartaraf etish qiyin va juda tajribali statistik xodimlarga muhtojdir.

Katta ma'lumotlarni qayta ishlash texnologiyalarini dastlabki o'rganish uchun javob beradi - sizni kurs bilan oson va aniq tanishtiradi. Axborotning ko'pligi qanday ta'sir qilganligi to'g'risida tushuncha beradi kundalik hayot va uning barcha sohalarini: ilm-fan, biznes, tibbiyot va boshqalar. Ko'plab rasmlarni o'z ichiga oladi, shuning uchun u ko'p harakat qilmasdan qabul qilinadi.

Shuningdek, "oddiydan murakkabgacha" printsiplari bo'yicha katta ma'lumotlar bilan qanday ishlashni tushuntirib beradigan Big Data to'g'risidagi kitob yangi kelganlar uchun ham foydalidir. Dastlabki bosqichda ko'plab muhim jihatlarni qamrab oladi: ishlov berish, vizualizatsiya, OLAP, shuningdek ma'lumotlarni tahlil qilish va tasniflashning ba'zi usullari.

Python dasturlash tilidan foydalangan holda katta ma'lumotlardan foydalanish va ular bilan ishlash bo'yicha amaliy qo'llanmalar muhandislik talabalari uchun ham, bilimlarini chuqurlashtirishni istagan mutaxassislar uchun ham javob beradi. Shuningdek deyarli barcha Big data bilan ishlaydigan ochiq code kutubxonalarini Python dasturlash tili qo'llab quvvatlaydi.

Hadoop - bu bir vaqtning o'zida minglab tugunlarda harakatlarni amalga oshiradigan taqsimlangan dasturlar bilan ishlash uchun maxsus yaratilgan loyiha. U bilan tanishish katta ma'lumotlarning amaliy qo'llanilishini batafsilroq tushunishga yordam beradi.

Katta ma'lumotlar, "Katta ma'lumotlar" bir necha yillardan beri shaharning axborot va marketing matbuotida munozaraga aylanib bormoqda. Va bu aniq: raqamli texnologiyalar zamonaviy inson hayotiga kirib, "hamma narsa yozilgan". Hayotning turli sohalariga oid ma'lumotlar hajmi o'sib bormoqda va shu bilan birga, ma'lumotlarni saqlash imkoniyatlari ham o'sib bormoqda.

Aksariyat ekspertlar ma'lumotlar o'sishini tezlashtirish ob'ektiv haqiqat ekanligiga qo'shiladilar. Ijtimoiy tarmoqlar, mobil qurilmalar, o'lchash moslamalari ma'lumotlari, biznes ma'lumotlari - bu juda katta hajmdagi ma'lumotni keltirib chiqaradigan manbalarning bir necha turlari. Izlanishlarga ko'ra IDC Raqamli olam 2012 yilda nashr etilgan, kelgusi 8 yilda dunyoda ma'lumotlar miqdori 40 Zb (zettabayt) ga etadi, bu sayyoramizning har bir aholisi uchun 5200 Gb ga teng.

Muammolar: Muammo shundaki, Hadoop lineer muammolar uchun yaxshi, lekin ma'lumotlarning ko'pchiligi lineer emas va shuningdek chiziqli bo'lmagan algoritmlar katta ma'lumotlarga ega emas; chiziqli vaqtli yaqinlashuvlarni diqqat bilan o'rganib chiqing va

aniqroq ma'lumotni yo'qotish bilan yo'qotishingiz kerak, bu esa kichikroq ma'lumotlarga ishlov berish orqali yo'qotishingizdan kichikroq bo'lishi kerak. Ushbu savdo-sotiq muammosining yaxshi namunasi k-vositadir. K - aslida (asosan) chiziqli muammo hisoblanadi; shuning uchun Xadoopda biroz harakat qilish mumkin. Yagona iteratsiya chiziqli bo'lib, agar siz yaxshi dasturga ega bo'lsangiz, u katta ma'lumotlarga to'g'ri keladi. Shu bilan birga, yaqinlashuvlar soni ma'lumotlar majmui o'lchamlari bilan ham ortib boradi va shuning uchun u chiziqli emas. Biroq, bu "vositalar" ni topish uchun statistik usul bo'lgani uchun, natijalar aslida ma'lumotlar majmui o'lchamlari bilan ko'p emas. Shunday qilib, k-vositalarni katta ma'lumotlarda ishlatishingiz mumkin bo'lsa, u juda ko'p ma'noga ega emas - faqat ma'lumotlarning namunasi olishingiz mumkin, k-vositalarining juda samarali yagona nodali versiyasini ishlatasiz va natijalar xuddi shunday yaxshi bo'lsin. Qo'shimcha ma'lumotlar sizga aniq bo'lishi kerak bo'lmagan qiymatning aniqligi bilan izohlanadi. Bu juda ko'p muammolarga tegishli bo'lgani uchun, Hadoop'ta haqiqiy ma'lumotlar konida ochilishi ko'rinmaydi. Har kim buni qilishga urinadi va ko'plab kompaniyalar bu narsalarni sotadilar. Lekin bu katta bo'lmagan versiyadan ancha yaxshiroq ishlamaydi. Biroq, mijozlar buni sotib olishni istasa, kompaniyalar bu funktsiyani sotadilar. Va sizga grant oladigan bo'lsa, tadqiqotchilar bu haqda maqolalar yozadilar. U ishlaydimi yoki yo'qmi. Bu hayot: Bularning barchasi ishlaydigan bir nechta holatlar mavjud. Google qidiruvi - Cern. Lekin, shuningdek, tasvirni tanib olish (lekin Hadoop dan foydalanmasdan, GPU klasterlari u erga borishning usullari kabi ko'rinadi) yaqinda ma'lumotlar hajmining ko'payishidan foydalandi. Ammo bu holatlarning har qandayida sizda toza ma'lumotlar mavjud. Google indeksni hamma narsa; Cern har qanday qiziqarli ma'lumotlarni olib tashlaydi va faqatgina qiziqarli o'lchovlarni tahlil qiladi - Spamni Cern-ga yuboradigan spamerlar yo'q va tasvirni tahlil qilishda siz internet-kameradan yoki tasodifiy tasvirlardan emas, agar shunday bo'lsa, ularni vakolatli ma'lumotlar sifatida emas, tasodifiy tasvirlar sifatida baholaysiz).

Salmoqli ma'lumotlar muammosi shundaki, o'n yillar davomida yig'ilgan turli axborotlar hamon har qanday tizim uchun o'ta muhim va ochiq bo'lib qolmoqda. Yana bir eng katta muammosi ularni qayta ishlash xarajatlaridir. Bunga qimmat asbob-uskunalar, katta miqdordagi axborotlarga xizmat qo'rsatuvchi malakali mutaxassislar ish haqi xarajatlarini ham qo'shish mumkin. Shubhasiz, asbob-uskunalar muntazam yangilanib turishni talab etadi, ular ma'lumotlar hajmi oshishi jarayonida ish samaradorligini yo'qotmasligi kerak. Uchinchi muammo yana qayta ishlash talab etiladigan ko'p sonli axborot bilan bog'liq. Masalan, tadqiqotlar 2-3 martada emas, balki ko'p sonli o'rganishlarda natija beradi, chunki qaysidir hodisa bo'yicha haqiqiy ta'sirga ega bo'lish uchun ma'lumotlarni umumiy oqimdan ajratish va ob'yektiv baho berish juda qiyin.

Axborotni yo'qotish muammosi. Ehtiyot choralari bir martalik oddiy zaxira ma'lumotlarni cheklamaslikni, saqlovning kamida 2-3 ta zaxirasini tayyorlashni talab etadi. Ammo, hajmning oshib borishi zaxiralashni yanada murakkablashtiradi - AT-mutaxassislar mazkur muammoning optimal yechimini topishga harakat qilishmoqda.

Xulosa o'rnida aytish mumkinki, texnologiyalardan yashirinib ololmaymiz. "Big Data" va undan foydalanadigan AI texnologiyalari dunyoni o'zgartiryapti, asta-sekin shahrimizga, uyimizga va gadjetlarimizga kirib bormoqda. Bunga yaqqol misol "Big Data" va Mashina o'rganish AI texnologiyalari asosida ishlab chiqilgan ChatGPT platformasini ko'rishimiz mumkin. Bu texnologiyaning imkoniyatlari dunyoni hayron qoldirdi. Texnologiyalar sayyorani qanday tezlikda egallaydi - aytish qiyin. Ammo, bir tushuncha aniq - «Klinika» serialida Bob Kelso aytganidek, urf (moda)ni ushlab qol yoki eskicha yashab o'tib ket.

Foydalanilgan adabiyotlar ro'yhati:

1. Hilbert va Lopez, "Dunyoning ma'lumotni saqlash, aloqa qilish va hisoblash uchun

texnologik imkoniyatlari", Science, 2011 Global.

2. Sagiroglu, Seref, and Duygu Sinanc. "Big data: A review." 2013 international conference on collaboration technologies and systems (CTS). IEEE, 2013.

3. N.Rahmonov. X.Tolibjonov. Raqamli iqtisodiyot va Sanoat 4.0 da ilg'or davlatlar. "O'zbekiston umidli yoshlari" konfirensiya. 2021. 2-mart.

4. KHurshidbek T., Shakhzodbek Y., Shoxruxmirzo A. PLATFORM COMPETITION IN BANKING //YOUTH, SCIENCE, EDUCATION: TOPICAL ISSUES, ACHIEVEMENTS AND INNOVATIONS. – 2022. – T. 1. – №. 1. – C. 43-46.

5. Shakhzodbek E., KHurshidbek T., Shoxruxmirzo A. INNOVATIVE TECHNOLOGIES IN THE DEVELOPMENT OF DISTANCE LEARNING //BARQARORLIK VA YETAKCHI TADQIQOTLAR ONLAYN ILMIY JURNALI. – 2022. – C. 453-454.

7. KHurshidbek T., Shakhzodbek Y., Shoxruxmirzo A. DIGITAL BANKING MANIFESTO 2.0 //YOUTH, SCIENCE, EDUCATION: TOPICAL ISSUES, ACHIEVEMENTS AND INNOVATIONS. – 2022. – T. 1. – №. 1. – C. 55-59.

8. Shakhzodbek E., KHurshidbek T., Shoxruxmirzo A. CHRONOLOGY OF FINANCIAL TECHNOLOGIES //TA'LIM VA RIVOJLANISH TAHLILI ONLAYN ILMIY JURNALI. – 2022. – C. 213-215.

AXBOROT XURUJINING O'SMIRLAR HAYOTIGA TA'SIRI

**Nomozov Xurshid Shavkat o'g'li
Shahrisabiz davlat pedagogika instituti o'qtuvchisi**

Annotatsiya: Ushbu ma'qolada internet makoni o'smirlarga ijobiy yoki salbiy ta'sir ko'rsatishi, yoshlarning aksariyati gadjetlar orqali internet qaramligiga tushib qolishi, ularning oila a'zolari, do'stlari bilan o'zaro munosabatlariga ta'sir ko'rsatishi haqida fikr yuritilgan.

Kalit so'zlar: Internet jamiyati, Internet, ishonchlik, salomatlik, darsdan tashqari mashg'ulotlar, o'smir, ijtimoiy jamiya.

Internet tarmog'i o'zining qarmog'iga yoshlarni osongina torta oladi. Boisi bolalar va o'smirlar o'zlarini to'g'ri boshqara olmasligi, irodaviy tartibga solishga ega emasligi, internetning oson ta'sir ko'rsatishi muommalarga sabab bo'ladi. Chunki ularda xatti-harakatlar va idrok etishning adekvat namunalari yo'q. Ular hayotni, shu jumladan internet yordamida faol ravishda o'rganadilar. Bu xususiyatlarning barchasi - tashqi ogohlantirishlarga ta'sir qilish va sezgirlik, ma'lumot, yangilik ta'siri - veb-sayt dizaynerlari tomonidan sayt sahifasidagi ma'lum bir havolani bosish uchun rang-barang qo'ng'iroqlar orqali foydalaniladi. Darxaqiqat, psixikasi to'liq shakllanmagan bolalar va o'smirlar internetga qaramlikka moyil bo'lishadi. Tadqiqotlar shuni ko'rsatadiki, internetga qaramlar yoshlar orasida o'rta yoshdagilarga qaraganda ko'proq.

Ko'p yillar davomida elektron muloqotning psixologik jihatlarini tadqiq qilib kelayotgan Jon Suler ta'kidiga ko'ra, - kibermakon ong holatini o'zgartirish usullaridan biridir. Umuman olganda, ongning o'zgargan holatida bo'lgani kabi, kibermakon va unda sodir bo'layotgan barcha narsalar haqiqatga o'xshaydi - ko'pincha haqiqatdan ham ko'proq haqiqatdir.

Bola hayotining ko'p qismini kompyuter jamiyatida o'tkazsa, uning shaxsiyati haqiqatga mutlaqo moslashtirilmagan bo'lib chiqadi. Kichkina odam tengdoshlari bilan muloqot qilishda qiyinchiliklarga duch keladi va asta-sekin jamiyatni haqiqiy muhitdan virtual muhitga tashlab ketadi. Tartibga solinmagan internetda boladan pornografiya, giyohvand moddalar yoki portlovchi moddalarni tayyorlash retseptlariga qiziqmasdan tarixga oid insholarni yuklab olishini kutish soddalik bo'ladi. Butunjahon internet tarmog'ining salbiy, "qorong'i" tomoni yoshlarni o'ziga jalb qiladi. Buning o'zi ajablanarli emas: taqiqlangan meva shirindir. Ammo internetda taqiqlangan mevalar ham mavjud. Garchi ma'lumotlarning mavjudligi va arzonligi internetning ijobiy tomonlariga bog'liq bo'lsa-da, internetning bu xususiyatlarining salbiy tomonlari borligi aniq. Internet-kontent tahdidlari deganda foydalanuvchiga nashr qilish yoki yo'naltirish orqali zarar etkazuvchi internetdagi ma'lumotlar, shuningdek suhbatdoshga zarar etkazishga qaratilgan internet aloqasi tushuniladi. Internet-texnologiyalarning texnik va aloqa imkoniyatlari ancha keng, shuning uchun kontentga asoslangan internet tahdidlari ro'yxati juda xilma-xildir. Anonimlik va jazosizlik illyuziyasi ba'zi foydalanuvchilarni internetda tajovuzkorlikka, boshqa foydalanuvchilarni haqorat qilishga yoki ularni mojaroga aralashishiga olib keladi. Internetdagi bunday xatti-harakatlar "trolling" deb ataladi. Trolling (troll - troll) - virtual muloqotning bir turi bo'lib, unda ishtirokchilardan biri - troll - g'azabni, mojaroni kuchaytiradi, yashirin yoki aniq haqorat qiladi, boshqa ishtirokchi yoki ishtirokchilarni kamsitadi. Trollar foydalanuvchilarning salbiy reaksiyasini qo'zg'atish va muloqot ishtirokchilari o'rtasida janjalni qo'zg'atish uchun provokatsion xabarlarini nashr qiladi. Trolling to'g'ridan-to'g'ri (ishtirokchilarni haqorat qilish, resurs qoidalarini buzish, qo'zg'atish, janjal) va yashirin (mavzudan tashqari xabarlar, boshqa qizg'in mavzuga qaytish, birinchi qarashda ijobiy bo'lgan yashirin xabarlar) bo'lishi mumkin. Trollar to'g'ridan-to'g'ri to'qnashuv ko'rinishidagi reaksiyani xohlaydi. Bunday foydalanuvchi bilan to'qnashuvda

o'zini ustidan nazoratni yo'qotish va o'zitroll bo'lishi juda oson. Trolllar muloqot ishtirokchilarini bezovta qilishga intilishlari mumkin, ammo ularning maqsadi ham ma'lum bir odamni kamsitish bo'lishi mumkin. Bunday holda, trolling maqsadli zo'ravonlikka yoki zo'ravonlikka aylanishi ehtimoli yuqori. Bu har doim o'smirlar muhitining jiddiy muammolaridan biri bo'lib kelgan. Infokommunikatsiya texnologiyalarining rivojlanishi kiberbullingning tarqalishiga olib keldi.

Anonimlik kiberbullingni oddiy yuzma-yuz qo'rqitishdan ajratib turadigan asosiy omil hisoblanadi. Boshqa farqlar, kiberbullingning bola tashrif buyurgan tashkilotdan tashqarida, ko'proq tajovuzkor va yashirincha davom etishida namoyon bo'ladi. Bu ko'pincha ota-onalar va o'qituvchilarga jabrlanuvchining hissiy reaksiyalarini o'z vaqtida ko'rishga imkon bermaydi. Trolling va kiberbulling asosan ijtimoiy tarmoqlar, forumlar va chat xonalarida uchraydi. Kiberbullying uchun elektron pochta va onlayn messengerlar (masalan, ICQ, Wiper) ham qo'llaniladi. Bolani kamsituvchi ma'lumotni tarqatish xavfi shundaki, "oddiy" xo'rlashdan farqli o'laroq, xo'rlash jarayonini tasvirlaydigan sahnalar cheksiz odamlar doirasiga tarqatiladi. Bunday videolar yoki fotosuratlar, agar bola boshqa shaharga ko'chib o'tsa ham, kelajakdagi do'stlar va tanishlar uchun mavjud bo'lishi mumkin.

Ikkinchi yirik internet tahdidi - yoshlar orasida giyohvand moddalarni iste'mol qilishni targ'ib qilish va ommalashtirish uchun internet texnologiyalaridan foydalanish ortib borayotgan tahdididir. Tegishli internet-resurslarda (bepul xosting saytlari, ixtisoslashtirilgan forumlar, kamroq ijtimoiy tarmoqlar hamjamiyatlari) o'smirlarga mast qiluvchi moddalarni tayyorlash retseptlari, shuningdek, bunday mahsulotlarni sotib olish imkoniyati taklif etiladi va ta'sir doira kengaytirilib boriladi.

Bolalar va o'smirlar uchun kompyuter va Internetga psixologik qaramlikka olib keladigan rolli kompyuter o'yinlari ayniqsa xavflidir. Rol o'ynaydigan kompyuter o'yinlari bola kompyuter xarakterining rolini o'z zimmasiga oladigan o'yinlardir. O'yin shunday tuzilganki, u bolani o'ziga xos yoki xayoliy kompyuter qahramoni sifatida harakat qilishga majbur qiladi. Odatda o'yinchi topshiriqlarni (kvestlarni) bajarish orqali g'alabaga erishadi va rag'batlar sazovor bo'ladi. "Qahramon" ma'lum miqdordagi ball to'plaganida, u keyingi darajaga ega bo'ladi.

Onlayn o'yinlar - bu ko'p o'yinchi rejimiga ega bo'lib, butun dunyo bo'ylab boshqa foydalanuvchilar bilan onlayn o'ynash imkonini beradi. Qoidaga ko'ra, bu bir necha kun davom etishi mumkin bo'lgan jamoaviy o'yinlar. Aynan rolli va tarmoqli kompyuter o'yinlarini o'ynashda bolaning o'yinga kirishining juda chuqur va umumiy jarayoni sodir bo'ladi. Bolaning kompyuter bilan psixologik uyg'unligini tom ma'noda kuzatish mumkin. E'tiborsizlik esa, bolaning o'yinga qaramligini kuchaytirib boraveradi. O'yinga qaramlik - bu video o'yinlar va kompyuter o'yinlariga obsesif ishtiyoqda namoyon bo'ladigan psixologik qaramlikning bir shakli.

Xulosa qilib, kompyuter oyinlari yoshlarning vaqtini o'g'irlamoqda. Internet - klublarda yoshlar ayni o'qib, ilm hosil qiladigan paytlarida vaqtlarini bekorchi oyinlarga, ijtimoiy tarmoqlarda mutlaqo notanish shaxslar bilan qimmatli vaqtini tanishishga sarflayotgani tashvishli holat. Chunki internet va kompyuter oyinlari asriga aylangan o'smirlar hayotdan, ilm olish, kasb o'rganishdan va ma'naviy qadriyatlardan tamoman uzilib, butunlay manqurtlashib boradi. Hozir kompyuter oyinlari orqali o'smir yoshlarga salbiy ta'sir qilib, ular ongiga o'z buzg'unchi g'oyalarni singdirish yoki ularni to'g'ri yo'ldan ozdirishga urinadigan yashirin kuchlar juda ko'p. Kompyuter oyinlariga mukkasidan ketgan o'smirlar o'zlari bilmagan holda yashirin kuchlarning qo'g'irchog'iga aylanadi. Kompyuterga mute' bo'lgan yoshlarning fikri-xayoli, butun vaqti, hatto uyqusi ham be'mani oyinlar bilan band bo'ladi. Oxir-oqibat bunday manqurt yoshlar tengdoshlari, yaqinlari va hatto ota-onasiga ham qo'l

ko'tarishgacha agar mubolag'a bo'lmasa qurol o'qalishgacha borib yetadi. Bu esa jamiyatda ilimsizlik, johillikning tomir yoyishiga alal oqibat yurt parokanda bo'lishiga olib keladi.

Foydalanilgan adabiyotlar ro'yhati:

1. Tomas Timoti L. Axborot asrida jamiyat oldida turgan assimetrik terroristik tahdidlarning oldini olish // Jahon hamjamiyati jinoyatchilik va terrorizmning globallashuviga qarshi: mater. Intl. konf. M., 2002.
2. Chusavitin M.O. Xavfsizlik risklarini boshqarishdigital-dan foydalangan holda ta'lim va axborot muhitiXavfsizlik idorasi // "Ta'limda yangi texnologiyalarni qo'llash" XIX Xalqaro konferentsiya materiallari. Troitsk, 2009.
3. Chusavitin M.O. Axborot-kommunikatsiya muhitining salbiy ta'sirini bartaraf etish uchun maktab o'quvchilari bilan o'quv-tarbiyaviy ishlarni faollashtirish modeli // Ochiq ta'limda axborot xavfsizligi: Sat. ilmiy materiallar.amaliy konf. MDU. Magnitogorsk, 2007 yi

TELEVIZION SHOU JANRINING O'ZIGA XOSLIGI

G'afurova Mohichehra
O'zbekiston jurnalistika va ommaviy
kommunikatsiyalar universiteti magistranti

Annostasiya: Maqolada telehou janrining o'ziga xos xususiyatlari, AQSH televideniyesidagi eng mashhur bo'lgan tok shou va reality shoularning kelib chiqish tarixi, rivojlanishi va mashhur jurnalistlar haqida ma'lumot berilgan.

Kalit so'zlar: Reality shou, tok shou, Oprah Uinfri, Jonni Karson, Jerri Springer

Televizion shou nima ekanligini tushunish uchun televizor uchun ishlab chiqarilgan boshqa dasturlardan aniq farqlarni ko'rish uchun ushbu TV-shou formatining xususiyatlarini aniqlash kerak.

Boshqa dasturlardan (intervyu, munozaralar va hk) jalb qilingan usullarni birlashtirgan holda, e'tiborni qaratish masalasini emotsional tahlil qilishda hakamlilik sudining asosiy rolini o'ynaydigan vositachiga qaratiladi.

Muammoga yaqin sohalarda taniqli mehmonlar yoki taniqli mutaxassislar borligi, ular o'zlarining shaxsiy fikrlarini bildirgan holda muloqotda faol ishtirok etadilar.

Tomoshabinlardan iborat studiyada jamoatchilikning mavjudligi, ular gapirish imkoniyatiga ega bo'lishi mumkinligi.

So'nggi paytlarda interfaol funktsiyalar ko'pincha studiyadan tashqaridagi odamlarni turli xil aloqa vositalari (telefon, video) orqali muloqotga jalb qilishdan foydalaniladi. Mavzu bo'yicha yozilgan sujetdan foydalanish mumkin.

Suhbatning qizg'inligi yoki savolni muhokama qilish uchun qat'iylik mavjudligi. Maqsadli auditoriyani qiziqtiradigan, ommaviy tomoshabinlarga va dasturni tomosha qilish jarayonida qatnashadigan mavzularga egaligi

Ko'rsatuv chastotasining 1-2 soat davomiyligi. Internet texnologiyalari va axborot oqimi asrida ko'plab odamlar har kungi murakkab turli xil muammolarga duch kelib, muammolardan chalg'ish uchun imkoniyat qidirmoqdalar. Muhokama qanday rivojlanayotganini va tok-shouda bo'lib o'tadigan muloqotda hissiy jihatdan ishtirok etib, efir paytida inson o'z muammolaridan chalg'iydi. Boshqa odamlarning hikoyalarini ko'rganda, eshitganda, siyosiy munozaralarni ko'rib chiqayotganda, ommaviy auditoriyaga uning muammolari efrida uzatilganidek murakkab va hal etib bo'lmasligi mumkindek tuyuladi. Axborotni hissiy idrok etish tomoshabinga o'zini tok-shou ishtirokchisi sifatida ko'rish imkoniyatini beradi.

Tok-shoular tomoshabinlarga qanday ta'sir qiladi? Albatta, tok-shoular nima ekanligini aniq belgilash uchun tomoshabinlarni boshqarish usullarini tushunish kerak. Keng tarqalgan uchta usuldan biri:

Bosqinchilik. Ma'lumot tomoshabinga tushganda, u bunga tayyor yoki tayyor emasligidan qat'iy nazar.

Ketish. Taqdimotchi va tomoshabinlar bir-birlaridan ma'lum darajada uzoqlashganda.

O'zini oshkor qilish. Yetakchi o'zining monologini ochib berish bilan suhatni olib borganda, tinglovchilar o'zlarining his-tuyg'ulariga suyanmay, o'z fikrlari orqasida yurganday, ularni chetga surib qo'yadilar.

Teleshouda jurnalistik va sahna texnikasi namoyish etiladi. Televizion dasturlarning ushbu janrini o'rganadigan ba'zi mutaxassislar hazilning mavjudligini zaruriy shart deb hisoblashadi. Muayyan rolni bajaradigan har bir ishtirokchi (mehmonlar, tomoshabinlar) o'zlariga va ularning muammolariga kulishlari kerak. Bu dasturga nafaqat rang beradi, balki atmosferani ham yengillashtiradi. Shunday qilib, umumlashtirilgan ma'noda, tok-shou har

qanday "so'zma-so'z" translyatsiya hisoblanadi. Uni ko'plab mehmonlar va tomoshabinlar bo'lgan studiyada suratga olish mumkin yoki faqat davra suhbatini bilan suhbatlashish, uy egasi (jurnalist) va suhbatdosh (musiqachi, aktyor, sportchi, oddiy fuqaro va boshqalar) bilan oddiy suhbatlashish bilan cheklanishi ham mumkin.

Odatda markaziy kanallarda namoyish etiladigan bunday televizion dasturlarda, taqdimotchi (lar) dan tashqari, bir nechta odamlar qatnashadilar. Har bir yangi nashr muharrirlar tomonidan ishlab chiqilgan alohida mavzuga bag'ishlangan. Dasturning barcha mehmonlari munozarani olib boradi, u ko'pincha munozaraga aylanadi. Studiyadagi odamlar shunchaki taklif qilinmaydi, ekspertlar muommoni hal qilishga urunishadi, befarq tomoshabinlar ba'zida ularga o'z fikrlarini bildirishlari yoki qiziqtirgan savollarini berishlari mumkin. Agar inglizcha nutqdan ("tok") so'zma-so'z belgilanishga murojaat qilsak, "gapirish" deb tarjima qilinadi. Demak, tok-shouning asosiy idroki ular "suhbatlashadigan" shou hisoblanadi.

Mutaxassislarning fikriga ko'ra, tok-shoularni uchburchak shaklida namoyish etish mumkin. Uning asosiy cho'qqisi har doim etakchi ya'ni boshlovchi hisoblanadi. Uning ishtirokisiz, dastur uyg'unlikka erishish qiyin bo'lgan mehmonlar yig'ilishiga aylanadi. Odatda, munozara ishtirokchilari nihoyatda hissiy, ayniqsa mavzu jiddiy yoki dramatik bo'lsa o'zaro kelishmovchiliklar, ziddiyatlar paydo bo'lishi mumkin. Ko'pincha ular o'zaro janjallarga aylanishi ham mumkin. Shunday vaziyatlar ro'y bermasligi uchun ham boshlovchi davrani nazorat qilishga harakat qiladi. Va bunday hollarda parda ortida soqchilar navbatchilik qilishadi. Boshlovchi studiyada tartibni saqlash, shouda ekspertlarga, tomoshabinlarga so'z berish va ba'zida kerakli, shu jumladan majburiy muhitni yaratishga mas'uldir.

Tok-shoular nafaqat televizion xarakterga ega, bu yerda asosiy shart translyatsiya orqali sodir bo'layotgan voqealarni kuzatish qobiliyatidir. Bunday dasturlar eng keng tarqalgan janrlar orasida yetakchi o'rinni egallaydi. "Ko'rish" imkoniyati bo'lmaganlar uchun radioda tok-shoular o'tkaziladi. Ular, qoida tariqasida, transport vositasini boshqarishda radioeshittirishlarni tinglaydigan avtomobil haydovchilar tomonidan iliq qarshilanadi. Ikkinchisi ma'lum bir mavzuni o'rganadi, mehmonlarni faol munozarani o'tkazishga taklif qiladi.

Bir necha yil oldin televideniyeimizda mashhur bo'lgan tok shular va hozirda faol, mashhur va taniqli tok-shoularga quyidagilar kiradi:

- "Xalq vijdoni" – "Mahalla" telekanali;
- "Odamlar orasida" – "Mening Yurtim 5" kanalida efirga uzatilgan;
- "Ochiqchasiga gaplashamiz" – "Mening Yurtim 5" telekanali orqali efirga uzatilmoqda va eng reytingi baland tok shoulardan biri;
- "Zarb" – "Milliy Tv" telekanali;
- "Mahallada duv-duv gap" – "Sevimli" telekanali;
- "Oramizdagi odamlar" – "Sevimli" telekanali;
- "Yangi hayot" – "Sevimli" telekanali.

Odatda tok shoular bizda kechki dasturlarda ya'ni kechki prime time vaqtida efirga uzatiladi. Chet davlatlarda aynan AQSHda ertalabki, kunduzgi va kechki tok shoular ham mavjud. Bu shoular haqida to'xtalib o'tamiz. Ertalab yoki tushdan keyin efirga uzatilgan translyatsiya jadvali, tok-shoular asosiy e'tiborni bir yoki bir nechta mehmon bilan suhbatlashadigan vosita ya'ni obyektga qaratadi. AQSH televideniyesida Opra Uinfri shousi eng taniqli shoulardan biri bo'lgan. Tok shouning ba'zi formatlarida turli mavzularni muhokama qiladigan bo'limi mavjud.

"Bu shou ko'rsatuvi "Oprah Uinfri shou", "Bu Oprah shou" yoki oddiygina "Oprah" deb ataladi. Oprah Uinfri tok shousi Chikagoda 1986-yil 25 sentyabrdan 2011-yil 25-maygacha

erifga uzatiladi. Va bu tok shou Amerika televideniesi tarixidagi eng yuqori baholangan kunduzgi tok-shou bo'lib qolmoqda".

Shou yosh yulduzlarga katta ta'sir ko'rsatadi va uning ko'plab mavzulari Amerika pop-madaniy ongiga kirib boradi. Uinfri shousini kitob klublari, intervyular, o'z-o'zini takomillashtirish segmentlari va dunyo voqealariga hayriya ishlarini o'z ichiga olgan ta'lim platformasi sifatida ishlatgan. "Shou o'zi ma'qullagan mahsulotlardan foyda olishga urinmadi, mahsulotlarni reklama qilinganda chakana sotuvchilar bilan litsenziya shartnomasi bo'lmagan va shou o'z kitob klubi uchun kitoblarni tasdiqlashdan pul ishlamagan".

"Opra Uinfri" tarixdagi eng uzoq davom etgan kunduzgi televizion tok-shoulardan biri bo'lgan.

Peshindan keyingi tok-shoular, odatda, munozarali mavzular haqida tez-tez qizg'in bahs-munozaralarga ega bo'lgan mehmonlar bilan haqiqiy yoki sun'iy (sahnalashtirilgan) dramaning ba'zi shakllarini o'z ichiga oladi. Jerri Springer ushbu turdagi eng taniqli misollardan biri bo'lib, mehmonlar sahnada jang qilish yoki kamerani yoqish uchun pul to'lashlariga to'g'ri keladi. Jerri Springer shousi (ingl. The Jerry Springer Show) NBC telekompaniyasi tomonidan ishlab chiqarilgan tok-shou formatidagi Amerika televizion ko'rsatuvi hisoblanadi. Dastur 1991-yil 30-sentabrdan chiqishni boshladi. Boshlovchi sobiq amerikalik siyosatchi Jerri Springer bo'lgan. Ko'rsatuv Stamford shahrida (Konnektikut shtati) suratga olinadi. Shou boshqa mamlakatlarda qayta-qayta translyatsiya qilinadi. 1990-yillarning oxiridan boshlab bunday teleloyihalar dunyoning boshqa ko'plab mamlakatlarida ham paydo bo'ladi.

Kechki tok-shoular kunduzgi tok shouga qaraganda bir xil tuzilishda bo'ladi. Ularning boshlovchisi, hammuallifi bor va shouning qolgan qismini bir yoki bir nechta mehmonlar bilan suhbat jarayoni boshlanmasdan oldin jurnalist tomonidan tayyorlangan matn ya'ni bugungi tok shou mavzusi haqida ma'lumot aytilgan holda davra suhbatini ochiladi. Ba'zan mehmonlar guruhining chiqishlarini namoyish etiladi yoki komediya skitini o'z ichiga oladi.

Ba'zi shoularda klaviatura, gitara, saksafon, baraban, trombon, bas va boshqalar bilan to'ldirilgan o'zlarining ichki guruhlari mavjud. Bu kechki ya'ni tungi shouga Jonni Karsonning "Tungi shou" ("Tonight show") tok shousi misol bo'la oladi.

Bu "Tungi shou" amerikalik mashhur jurnalist Jonni Karson tomonidan loyihalashtirilgan. "Tungi shou" ilk marotaba AQSHning NBS kanalida 1962-yil 1-oktabrda efirga uzatiladi. Tok shouning yakuniy qismi 1992-yilning 22-mayida namoyish etiladi. Ed Makmaxon Jonni Karsonning yordamchisi va shouning boshlovchisi bo'ladi.

Bu tok shou "2002-yil va 201- yillardagi so'rovnomalarda barcha davrlarning eng buyuk teleshoularidan biri sifatida qayd etilgan".

"Tungi shou" standartni uzoq yillik mezbon orqali o'rnatdi. Ya'ni Jonni Karson va hammuallifi Ed Makmaxon bu shouning boshidan oxirigacha boshlovchi vazifasini bajarishgan. Realiti-shoular tomoshabinlar orasida juda mashhur. Psixologlar buni ongsiz ravishda boshqa birovning hayotiga "qarash" istagi bilan bog'lashadi, bu esa bunday dasturlardan tomoshabinni qoniqtiradi. Albatta, bu yerda har qanday janjalli dasturlar va "sovunli operalar" ning mashhurligini belgilaydigan umumiy omillar ham mavjud: qiziqish va kuchli tajribalarga intilish, ayniqsa monoton kundalik hayot fonida namoyon bo'ladi. Tanqidchilarning ta'kidlashicha, "realiti-shoular tomoshabinlarning, ayniqsa yoshlarning ruhiyatiga salbiy ta'sir ko'rsatadi. Chunki ular hali shakllanmagan ta'm, xarakter va e'tiqodga ega: ular nosog'lom qiziqishni faollashtiradi va namuna sifatida ko'pincha ishtirokchilarning to'liq yetarli bo'lmagan xatti-harakatlarini ta'minlaydi." Shou tashkilotchilari o'yin-kulgiga intilishda ko'pincha odobsizlik yoqasida turishadi va ba'zida uni aniq kesib o'tishadi, bu ham tomoshabinlarning axloqiga salbiy ta'sir ko'rsatishi mumkin, ularning aksariyati asossiz qabul qilishga moyil bo'lishadi.

Realiti-shouni hujjatli film bilan aralashtirib yubormaslik kerak, unda subyektlardan kameralarni e'tiborsiz qoldirish va tabiiy harakat qilish so'raladi. Ko'pgina realiti-shou prodyuserlari ishtirokchilarni kameralar oldida personaj sifatida o'ynashga yoki shaxsiy lentali suhbatlardan foydalanishga undaydi. e'tirof etish, hikoya shakli sifatida.

Ko'p yillar davomida televidenie sanoati oldindan aytib bo'lmaydigan va potentsial bahsli realiti-shou shaklida ssenariy televizion dasturlarni afzal ko'rди. Amerikalik televizion prodyusser, rejissor, teleboshlovchi va yozuvchi Allen Funt tomonidan uyushtirilgan "Ochiq kamera" ("Candid camera") deb nomlangan dastlabki shou dasturi buning isboti bo'lgan. Oddiy odamlarning turli xil vaziyatlarga munosabat bildiradigan puxta tahrirlangan kliplari reytingda muvaffaqiyat qozonishi mumkinligini ko'rsatdi. Tomoshabinlar orasidan tanlab olingan ishtirokchilar ishtirokidagi dastlabki o'yin shoulari ham yozilmagan voqelik lahzalarini taqdim etdi.

Bugungi kunda zamonaviy tomoshabin biladigan hozirgi realiti-shou 1973-yildan boshlangan. Amerika PBS kanalida "Amerika oilasi" ("An American Family") dasturining premyerasi bo'lib o'tadi. Uning ishtirokchilari Loud (Loud) ismli oddiy amerikalik oila a'zolari bo'lishadi. Asosiy ko'rinishi shundan iborat ediki, oila boshliqlari ajralish holatida edilar va besh farzandning eng kattasi, yigirma yoshli yigit Lans, vaqti-vaqti bilan lablarini lab bo'yog'i bilan bo'yab, ayollar kiyimini kiyib yurgan. Yetti oy davomida tomoshabinlar bu oilaning asta-sekin parchalanishini tomosha qilishadi, natijada Lans uydan chiqib ketadi. O'sha yillarda shou televizor ekranlarida rekord miqdordagi o'n million tomoshabinni o'z auditoriyasida to'pladi va ko'plab qarama-qarshi fikrlarga sabab bo'ladi. Ushbu shou zamonaviy "sirlangan" dasturlarning prototipiga aylandi, uning mohiyati ba'zan juda g'alati va juda hissiy harakterga ega bo'lgan. Bunday dasturlar uchun kasting (ishtirokchilarni tanlash) tamoyillaridan biri shundaki, realiti-shou qahramonlari qoida tariqasida tomosha qilish qiziq bo'lgan odamlar, ya'ni o'zlarini kamera oldida bemalol va aniq ifoda etadigan shaxslar tanlab olingan. Va shuning uchun syomka jarayonlarida ishtirokchilar ko'pincha qasam ichishgan. Chunki shouning suratga olish jarayonidagi har qanday holat bo'lishi mumkin edi. Hatto bir-birlari jang qilishadi va har qanday sharmandalikni butunlay unutishadi. Bunday holda shouning temir mantig'i ishlaydi: birinchi navbatda o'yin-kulgi, axloq esa ikkinchi darajaga tushib qoladi. Bu, albatta, o'sha davrning talabi bo'lgan.

Yuqorida ko'rib chiqqanlarimiz tok shou va reality shoularning xususiyatlari, o'ziga xos jihatlari edi. Ushbu bobni yozish jarayonida mavjud materiallarni o'rganish jarayonida,

teledasturlar xilma-xil ekanligi va telejurnalist telejanrlarni yaxshi bilishi bilan birga uning kelib chiqish tarixini ya'ni ildizini ham yaxshi bilishi shart va lozim ekanligini anglab yetdik. Chunki teletomoshabinni jalb qilishda bu juda muhim omil hisoblanadi. Teleshoularning, aynan, tok shou va reality shou turi barcha davlatlarda keng tarqalgan va har doim reytingi baland dasturlar hisoblanadi. Shuning uchun ham biz aynan shu mavzu bo'yicha izlanishlar olib bordik. Teleshoularni yaxshi bilgan jurnalist ulardan to'g'ri va oqilona foydalanadi. Va bu telekanal uchun ham foydali bo'ladi, albatta.

Foydalanilgan adabiyotlar ro'yhati:

1. "Сотсиалогия журналистики" С.Г.Короносенко, Москва-2014
2. TV content Producer. CEO/Creative Lead SMATmedia Productions(Nigeria) Producers of MTVShuga seasons 4 and 6. Theatre director, team principal at Ikenga Racing
3. Егор Розенкое "Психика и реалити-телевидение // Психиатрия и психотерапия" 2006
4. Carr David (Nocember 22.2009) "The Media Equation – Oprah Winfrey's Success Owes to Decisions That Avoided Common Traps" The New York Times. Retieved may 26.2022

5. Rose, Lacey (January 29.2009) "America's Top-Earning Black Stars" Forbes Retrieved May 23.2012
6. A.S.Vartanov "Televizion ijodkorlarining television sahnada dolzarb muommolari" Moskva, 2003
7. Carman, John (July 5, 2000) " Big Brother' Watches Their Every Movement" San Francisco Chronicle. Retrieved 2008
8. "Yangi O'zbekiston" gazetasi "O'zbekiston" telekanali bosh muharriri, filologiya fanlari bo'yicga falsafa doktori Shuhrat Hayitov maqolasi
9. Ed. Kuznetsova, G.V.Zvik, V.I.Yurovskiy "Telejurnalistika" darslik, Moskva 2002
10. "TV Guide Names Top 50 Shows" Cbsnew.com. Retrieved October 26, 2011
11. "TV Guide Magazine's 60 Best Series of All Time" December 23, 2013

МОБИЛ ЖУРНАЛИСТИКА ИСТИҚБОЛЛАРИ

Умирова Шаҳноза Абдумўминовна
Ўзбекистон журналистика ва оммавий
коммуникациялар университети
2-босқич магистранти

Аннотация: Мақолада ахборот-коммуникация технологияларидан унумли фойдаланиш, мобил журналистиканинг ривожланиш тарихи ва мамлакатимизда ҳам қўлланилиши, инсониятнинг ахборот олишга бўлган талабидан келиб чиқиб, мобил репортёрликни ривожлаштириш ҳақида сўз юритилади. Шунингдек, мобил журналистикага оид жаҳон тажрибаси ҳақида тўхталиб ўтилади.

Калит сўзлар: блогер, мобил журналистика, репортёрлик, интернет, унверсаллашув, камера, жаҳон тажрибаси, келажак журналистлари.

Сир эмаски, бугунги кунда ахборотга бўлган эҳтиёж тобора ортиб бормоқда. Эндиликда ахборот олиш манбалари майдони ҳам кенгайган. Жаҳонда ахборотга нисбатан маҳсулот сифатида қаралади. Айни вақтда ахборотни ишлаб чиқариш ва истеъмолчига етказиш, ахборот бозорида талаб ва таклифни ўрганиш жуда муҳим. Атрофимизда ахборот кўп. Бир кунда кўплаб ахборотларга дуч келамиз. Баъзиларини онгли равишда қабул қилсак, баъзиларига парво ҳам қилмаймиз.

«Дунёни уруш домига тортадиган нарса нима? Ахборот. Аввалига дипломатлар ва сиёсатчилар журналистларга ёлғон маълумот берадилар. Кейин шу маълумотларни газеталарда ўқиб, ўзлари ҳам уларга ишонадилар», — деган эди австриялик олим Карл Краус.

Мамлакатимизда сўнгги йилларда олиб борилаётган ислохотлар натижаси ўлароқ маънавий ва маърифий идеологияни илгари суришда оммавий ахборот воситаларининг роли тобора ошиб бормоқда. Бу албатта мазкур соҳа вакилларига давлатимиз раҳбарининг қаратаётган эътибори самараси десак хато бўлмайди. Оммавий ахборот воситалари қаторида блогерларнинг ҳам фаолияти жамиятдаги янгиликларни, ўзгаришларни истеъмолчига етказишда бирламчи манбаа бўлиб хизмат қилаётгани ҳам сир эмас. Чунки сўз эркинлиги бугун мамлакатдаги ривожланишларга бефарқ бўлмаган ҳолда ўз шахсий фикрини билдириш, жамоатчилик фаоллигини қўллаб-қувватлаш каби жараёнларда кўзга ташланади. Жумладан, ўз шахсий блогини юритаётган блогерлар ва мобил журналистика имкониятларидан самарали фойдаланишга эришаётган журналистлар ҳам халқ билан тўғридан-тўғри мулоқотни йўлга қўйиш, халқчил сиёсатни англаш ва тўғри ташвиқ этиш бўйича дадил қадамлар ташлашга уринишмоқда.

Зеро, оммавий ахборот воситалари олдида турган долзарб вазифалардан бири ҳам аҳолига холис ахборот тақдим этиш, ахборотнинг тезкорлиги ва ҳаққонийлиги каби сифатлардан ташқари мамлакатнинг маънавий-маърифий ғоясини тўғри талқин қила олиш ҳам зарур. Бунда айниқса мобил журналистика имкониятларидан самарали фойдаланган журналистлар оммавий ахборот воситалари учун манба сифатида кўмакчи ўлароқ намоён бўлмоқда.

Ҳажман қулай, доим ёнингиздаги олиб юрадиган мобил телефонларимиз кундалик ҳаётимизни, турмуш тарзимизни тубдан ўзгартирди. Айтиш жоизки, деярли ҳар бир соҳага ўз таъсирини кўрсатди, шу жумладан, журналистика ҳам бундан мустасно эмас. Биз анъанавий журналистикада янгиликларни телевизорда кўриш, радио орқали эшитиш, газеталарда ўқиш имкониятига эга эдик ва хабар топардик. Албатта, биз кўраётган дастур, кўрсатув, ўқиётган мақола, тинглаётган эшиттиришни

тайёрлашда бир нечта мутахассисларнинг меҳнати бор. Биргина эшиттиришни тайёрлашда журналист воқеа жойига боради, интервьюлар олади, маълумот йиғади ва иш жойига келиб, эшиттириш сценарийсини ёзади, овозларни монтаж усталари ёрдамида кесади, яхлит эшиттириш тайёр бўлиши учун гувоҳи бўлганимиздек бир неча кишининг иштироки, вақт ва техника зарур. Телекўрсатувлар тайёрлашда эса бу жамоа янада кенгайди. Муаллиф, режиссёр, тасвирчи, чироқчи ва монтажчи - ҳатто ҳажман кичик ролик тайёрлашда ҳам уларнинг иштироки керак. Мобил журналистикада эса бу жараён анча қулай кечади. Яъни мобил телефонлар ахборотни нафақат узатиш балки тайёрлаш, ишлаб чиқариш имкониятларига эга эканлигини инobatга олсак, ундан самарали фойдаланиш, мобил телефон орқали ўқувчиларга ахборотни олиш, тайёрлаш ва узатиш мобил журналистикани вужудга келтиради. Мобил журналистика дунё илмий адабиётларида “можо” ҳам деб юритилади.

“Можо” атамаси 2005-йилдан бери Fort Myers News-Press да пайдо бўлган ва кейин Қўшма Штатлардаги “Gannett” газетаси тармоғида машҳурликка эришган.

Мобил журналистиканинг биринчи нусхаси 1995-йил 22-февралда тақиладиган камера ёрдамида технология кашфиётчиси Стив Манн томонидан ёзилган.

Мобил журналистика Европа мамлакатларида 1990-йилларда бошланган. Бу мобил журналистика тарихининг биринчи босқичи деб қаралади. Мазкур босқичда ҳали унчалик такомиллашмаган мобил телефонлар имкониятларидан келиб чиқиб, суратга олиш ва овоз ёзиб олиш каби қулайликларидан фойдаланилган ҳолда можо ривожланиб боради.

Иккинчи босқич эса 2007 йилда Apple томонидан iPhone телефонлари ишлаб чиқарила бошланганлиги билан эътироф этилади. Натижада мобил телефонлардан фойдаланиш кўлами янада осонлашди ва телефондаги инсоният учун зарур бўлган иловалар ҳам такомиллашиб борди. Суратга олиш, овоз ёзиш каби имкониятларидан ташқари сифатли видео тасвирларини телефоннинг ўзида монтаж қилиш ва узатиш ахборотни бошқаларга улашиш имкониятини ҳам яратди. Йилдан-йилга интернет тармоғи билан боғлиқ янгиликлар ва ўзгаришлар ўз навбатида мобил телефонларнинг такомиллашуви ҳамда мобил журналистиканинг ривожланишига сабаб бўлмоқда.

Бугунги кунда беш миллиарддан ортиқ одам мобил қурилмаларга эга ва тадқиқотлар шуни кўрсатадики, 2025 йилга келиб фойдаланувчиларнинг деярли 70% дан ортиғи интернетга фақат смартфонлар орқали киради.

Мобил журналистиканинг 3 та тури мавжуд. Булар:

1. Ҳаваскор мобил журналистика.
2. Фуқаролик журналистикаси. (Халқ журналистикаси)
3. Профессional мобил журналистика.

Биринчи турга мансуб манбааларда сифат бўлмайди. Бирламчи мақсад маълумотни тезкор узатиш ҳисобланади. Ахборот берувчи фақат тезкорликка катта эътибор қаратади. Хабарда орфографик хатоларнинг бўлиши, видео – тасвир ёки овознинг сифатсиз ёзиб олиниш эҳтимоли ҳам мавжуд.

Иккинчи турга блогерларни, мустақил журналистларни киритиш мумкин. Бу йўналишда ижод қилувчилар маълумотлар тезкорлиги билан бирга шахсий муносабатларини ҳам билдиришади ва кўпинча халқ манфаатини устун қўйишади. Ўз блогларида ёки бошқа ижтимоий тармоқларда тарқатилаётган маълумотлар плагиат бўлиши ва ёки ёлғонга асосланиб қолиши ҳам мумкин. Бунда ахборотни бир киши узатаётганига эътибор қаратиш жоиз. Анъанавий журналистикада бўлгани сингари муҳаррирлар маълумотларни текшириши, қайта ишлаши каби имкониятлари мавжуд эмас.

Учинчи тур профессионал мобил журналистика йўналишига тўхталадиган бўлсак, бугун дунёнинг илғор давлатларида бу тур яхшигина ривожланган. Ҳатто кўплаб телеканаллар ҳам айна вақтда мобил журналистика асосида ўз эфир маҳсулотларини тайёрлаб келишмоқда. Жумладан, Ҳиндистоннинг NDTV ва Al Jazeera нинг AJ+ муҳаррирлари ўзларининг видео янгиликларини ёритишда мобил журналистлардан фойдаланадилар.

Мобил журналистика ривожланиши натижасида кўлида смартфон бор одам ахборот олиш билан бирга уни узатиш, ўз шахсий муносабатини билдириш имкониятига эга бўлди. Бу эса ўз навбатида ахборот олиш ва уни тарқатиш имкониятларини кенгайтириши билан бирга ахборот алмашинув жараёнларини сезиларли даражада тезлатди. Анъанавий журналистикада ахборотга эга бўлиш учун ўша дастурни мунтазам кузатиш, кутиш зарур эди яъни вақт ва макон талаб этилган. Авваллари сиз уйда телевизор қаршисида ахборот дастури бошланадиган вақтни кутган бўлсангиз, эндиликда ахборот олиш учун вақт ва маконнинг аҳамияти йўқолди.

Мобил журналистика бугунги кун журналистлари олдида унверсаллашув талабини кўймоқда. Яъни ахборотни узатишда ўтилаётган дақиқалар унинг долзарблигига таъсир қилади. Ёки сиздан олдин бошқа мобил журналист уни тезкорлик билан ижтимоий тармоқларга, сайтларга жойлай олади. Нима учун? Чунки мобил журналистикада сусткашликка ўрин йўқ. Мобил журналист матнни телефонда бемалол ёза олиши, иловалар ёрдамида монтаж қилиши ва оммалаштиришни билиши керак. Бу жараён эса унверсалликни талаб этади.

Ахборот асри, тезкор даврда ишончли ва холис ахборотларни, маълумотларни тақдим этишда мобил журналистика имкониятларидан самарали фойдалана олиш зарур. Бугунги кунда фақатгина хусусий телеканаллар орқали мобил журналистика ёрдамида ёритилаётган лавҳаларга кўзимиз тушади. Аммо бу жараённи ҳам қониқарли деб бўлмайди. Мобил журналистика элементларини дастлаб пандемия даврида теле экранларда кўрдик. Аксарият нодавлат телеканалларнинг ахборот инфорацион дастурларида худудлардан мобил телефонлар орқали тасвирга олинган воқеа ва ҳодисалар шарҳлаб борилди. Бугун ҳам бу анъана мавжуд. Фақат бошқача кўринишда яъни айна вақтда бошловчи: "Ижтимоий тармоқларда тарқалган мазкур видео орқали журналист суриштируви ўтказилди" - дея лавҳалар намойиш этилмоқда. Аммо бу жараён мобил журналистика имкониятларидан тўлиқ ва самарали фойдаланиш эканлигини англамайди.

Бугун жаҳон тажрибасини ўрганиш ва мобил журналистика имкониятларидан самарали фойдаланган ҳолда ахборотни холис ва тезкор етказишни даврнинг ўзи тақозо этмоқда. Бунинг учун эса бу йўналишда илмий изланишлар олиб борилиши, мазкур йўналишда жаҳон тажрибасини оммалаштириш юзасидан турли халқаро семинар-тренингларда мамлакат журналистларининг ҳам фаол иштирокини таъминлаш келажакда ахборот технологияларидан унумли фойдаланишда ўз натижасини, истиқболини кўрсатади.

Фойдаланилган адабиётлар рўйхати:

1. <https://m.kun.uz/news>
2. Martyn, Peter H (1 April 2009). "The Mojo in the Third Millennium: Is multimedia journalism affecting the news we see?". Journalism
3. httpsen.wikipedia.org/wiki/Mobile_journalism
4. <httpswww.movophoto.com/pagesmojo-mobile-journalism>
5. <httpswww.movophoto.com/pagesmojo-mobile-journalism>
6. <httpsijnet.org/rustory>
7. „How AJ+ reported from Baltimore using only mobile phones“

THE IMPACT OF DIGITAL LITERACY IN EFL CLASSES

Najmiddinova Mumtozbegin
student of English language and literature faculty,
Igamberdieva Shahnoza
teacher of English language and literature faculty
Fergana State University

Annotation: Many questions are being asked about the use of mass media and technology for academic purposes. More important is how students will use the media, especially digital, for their learning. Digital literacy is becoming an increasingly effective way to learn a language and teach it to other students. From the point of view of academic goals, digital literacy is the understanding and ability to use computers or other technologies to intentionally acquire knowledge. This article will define what digital literacy is, although many other researchers have already talked about it, and its useful aspects for English language learners and teachers, as well as give some information about the best web programs for language learning. In conclusion, students should improve their language learning skills through digital literacy, and the application rates for digital literacy should also increase.

Key words: Digital literacy, EFL classes, social media, English language learner, teaching, methods, listening skills, speaking, digital literacy

In recent years, the whole world has changed thanks to the improvement of technology. Even the methods of teaching lessons in the classroom have undergone significant changes under the influence of technology. Teachers had to replace their teaching methods with teaching methods using digital media. One of the main reasons for this event: learning a new language requires students to have writing, reading, speaking and listening skills, while students acquire these skills from podcasts, ted talks, textbooks, movies that can be viewed on the phone, computer, TV, etc. Because the younger generation is used to working with this kind of technology, which gives so many advantages for learning a lesson or a language. In his book: Lincs, Rob Jenkins writes: "The list of survival skills would be incomplete without the inclusion of digital literacy activities. It is important to note that technologies in the classroom can be used with great success to improve learning, but this in itself does not give students the opportunity to develop digital literacy skills. In addition, digital literacy is more than just the ability to master basic computer skills. This includes what people do with technology, how they solve problems and how they communicate effectively." So, how should students practice and gain experience doing tasks in the classroom that will lead to their ability to function in the world of technology.

What is digital literacy? Digital literacy is a term that everyone may have heard more and more about over the past few years. The social life of people and educational institutions require a certain form of competence in the field of digital literacy. Indeed, it is not only about knowing how to use technology, but also about integrating teaching and communication methods through various digital media. Digital literacy is really important not only for university students, it is also necessary when a person enters the profession. For example, people need a certain level of digital literacy to turn on a computer, fill out several job applications, or teach lessons by showing several videos using websites. Some people rely on social media forms to communicate with their friends, while some people don't use them and turn to social media to find out the latest news. While others use it for educational purposes. One video says that being digitally literate students means having opportunities in 5 interrelated areas: • They should be able to search, navigate and find information on digital

platforms; • After finding the information, it's time to evaluate, analyze and apply critical thinking skills for verification; • Organize, manage and process the information they found; • The ability to create, construct and generate digital artifacts and digital identity; • They should also be able to communicate, establish connections and collaborate with other people. Being able to be digitally literate is great because it can be the key to people's success both at university and in your future career. The use of technology in EFL classes. Nowadays, in the age of advanced technologies, more and more pedagogical methods are switching to interesting gamified learning. People of our era are so lucky to live in a digital society where they can find many useful tools for learning a language. Thus, social networks play a very important role in EFL classes (English as a foreign language). There are so many programs that students can use for educational purposes. For example, the Duolingo program teaches languages using various games. With the help of this game technique, students can memorize words and get the opportunity to form knowledge. In addition, students can learn English or some other languages by watching videos on YouTube. There are so many online lessons on Youtube that are conducted by professional teachers for English language learners. One of the well-known and effective YouTube channels is Linguamarina, where a girl named Marina teaches some vocabulary, phrases, idioms, which are mainly used by native speakers, and also conducts classes on speaking as a professional. In addition, she shares some of her impressions of her trip to the United States, as well as how to make business plans. If students practice every day on this kind of program, they will definitely achieve their goals. "As English language learning develops basic digital literacy skills, there will be many opportunities to expand English language acquisition beyond the classroom. This means that if a person is able to use technology, then he may have the opportunity to communicate with people from other countries through online platforms, and also such a situation can provide unlimited English classes. In this regard, digital literacy includes basic skills: listening, reading, speaking and writing." • For the development of listening skills, we need technology more than for other types of skills. When performing listening tasks, students should listen to audio, podcasts or videos that are played on their phone, computer or mp3 players. Even for such simple cases, we need modern technology. • Conversational skills require watching more videos, movies, listening to music to improve people's vocabulary, and this helps to pronounce words correctly. In recent years, with the development of technology, a voice recording platform has appeared in every person's phone. So, the voice recorder is the most important program that the speaker needs. • To complete reading tasks, students need more texts that can be found on Internet platforms. Students can find textbooks or practical manuals to read from their phones or computers at any time convenient for them. This is also one of the benefits of digital literacy for students. • Writing requires you to have more ideas in your brain, but not everyone is as smart as others. People can get samples of writing from the Internet, and they can write it in their own words, but not copy it, whereas from these samples they can draw a wide range of ideas, an expanded vocabulary, as well as the structure of writing. And next time, after practicing it every day, students will be able to write down anything from their brain using complex words and structures. These are the main points of using technology in EFL classes.

Since we live in the era of social networks, the use of intelligent technologies in the classroom may interest students in the lesson. However, this is a requirement of the time when everyone is interested in digital media. To cover this period, teachers use various technologies in their classes. As we mentioned earlier, in this century, every youth is fascinated by smart machines, if lessons are taught in this way, they will try to perform and memorize all the tasks that are given as homework. Thus, e-learning will be more interesting and effective than simple methods. Conclusion Currently, the use of technology is also

included in the teaching of English. Technology provides students with some opportunities to improve language learning and assimilation. Thus, the use of mass media should be included and necessary for the training system. In this study, the theory of digital literacy in EFL classes was proposed. And in the future, digital literacy will become the most important way of learning. Thus, each educator and teacher should learn how to use technology in the classroom, then they should conduct lessons with the help of those types of machines that cover learning and the content of learning in the future.

References:

1. Ravshanovna H. N. Daniel defoe's "robinson crusoe" as the prototype of the english novel //ACADEMICIA: AN INTERNATIONAL MULTIDISCIPLINARY RESEARCH JOURNAL. – 2020. – T. 10. – №. 12. – C. 644-647.
2. Hikmatova N. R., Hakimova H. H. THE NATURE OF LISTENING AS AN INTERACTIVE PROCESS AND ITS APPLICATION IN THE CLASSROOM //Scientific progress. – 2021. – T. 1. – №. 6. – C. 1218-1224.
3. Bakhronova, M. A. (2020). Representation of disease names in the literature. ISJ Theoretical & Applied Science, 06 (86), 141-144.
4. Bakhodirovna, D. Z. (2021). Description of Human Features and Feelings through Flora in English Poetry. CENTRAL ASIAN JOURNAL OF LITERATURE, PHILOSOPHY AND CULTURE, 2(10), 6-9.
5. Djalilova, Z. B. (2020). Flora in Edmund Spenser's poetry. ISJ Theoretical & Applied Science, 04 (84), 371-375.
9. Kabilova, F. T., Turaeva, K. T., & Zaripova, R. I. (2021). Analysis Of The Protagonists Of The Novel Of The "Days Gone By". The American Journal of Social Science and Education Innovations, 02), 203-209. <https://doi.org/10.37547/tajssei/Volume03Issue02-33>
10. LINC_SCLR-2_508_0.pdf LINC_S, Integrating digital literacy English language instruction (3.p.), Rob Jenkins, Santa Ana college.
11. Deakin library youtube Deakin library.
12. Digital literacy in efl teaching - RUMAH JURNAL IAIN PONOROGO Digital literacy in EFL teaching, Nuriyatul Hamidah

Ilmiy nashr

Ta'lim sifati yangi O'zbekiston taraqqiyotini yanada yuksaltirishning muhim omili

**YOSH OLIM VA TALABALAR ILMIY-AMALIY
KONFERENSIYASI TO'PLAMI**